

Print Specs for Crayola Reference Guide

Page count: 120

Page trim side: 6.5 x 9

Color(s): 1 color - black

Special instructions

None

DO NOT PRINT THIS PAGE

hp photosmart
7200 series

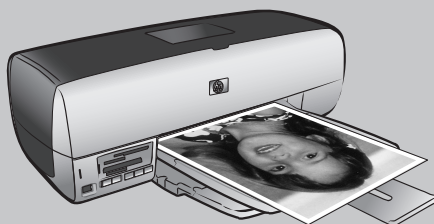

справочное руководство





оглавление

1	добро пожаловать	1
	поиск дополнительной информации	1
	комплект поставки	2
	общий обзор принтера	3
	вид спереди	3
	вид сзади	3
	панель управления	4
	индикаторы	5
	гнезда для карты памяти	6
	информация о картридже	6
	поддерживаемые картриджи	6
	установка и замена картриджей	7
	выполните калибровку картриджей	9
2	печать фотографий с карты памяти	11
	поддерживаемые карты памяти	11
	установка карты памяти	12
	помощник hp photosmart 7200 series	13
	печать фотографий из карты памяти с панели управления	13
	печать фотографий в формате 4 x 6 дюйма (10 x 15 см)	13
	печать фотографий в формате "Коллаж"	14
	печать фотографий, отмеченных в камере, с панели управления	14
3	устранение неполадок при установке	15
4	Обслуживание пользователей и технические характеристики	17
	поддержка	17
	техническая поддержка HP по телефону	18
	технические характеристики	20
	требования к системе	20
	технические характеристики принтера	20
	обслуживание аппаратных средств	23
	обслуживание программного обеспечения	23
	ограниченная гарантия	24
	regulatory notices	25
	природоохранные меры	25
	защита окружающей среды	25
	пластмассовые детали	26
	перечни характеристик безопасных материалов	26
	программа утилизации отходов	26
	авторские права и торговые марки	26

Благодарим Вас за то, что Вы выбрали принтер hp photosmart 7200 series! С новым фотопринтером Вы сможете печатать великолепные фотографии, сохранять фотографии в компьютере и без труда использовать их в самых разнообразных проектах.

поиск дополнительной информации

В комплект поставки принтера входит следующая документация, с помощью которой пользователь может начать работу и эффективно использовать все функции принтера.

- **Руководство по установке** — *Руководство по установке hp photosmart 7200 series* содержит простые и краткие инструкции по установке принтера и требуемого для него программного обеспечения.
- **Справочное руководство** — *Справочное руководство hp photosmart 7200 series* - это именно та брошюра, которую Вы держите в руках. Справочное руководство содержит обзор функций принтера, рекомендации по устранению неполадок при установке, технические характеристики принтера, информацию о гарантиях и о технической поддержке.
- **Справочная система принтера hp photosmart** — Справочная система принтера hp photosmart объясняет, как пользоваться более сложными функциями принтера. Справочная система принтера содержит информацию по уходу и обслуживанию принтера, по печати и сохранению фотографий с помощью компьютера, а также дополнительные сведения по устранению неполадок и описание сообщений об ошибках.

Установив на компьютер программное обеспечение принтера hp photosmart, можно ознакомиться и распечатать сведения справочной системы принтера hp photosmart.

Примечание. Для установки справочной системы принтера hp photosmart на арабском, хорватском, эстонском, латышском, литовском, словацком языках или иврите вставьте компакт-диск с этикеткой “User’s Guide”, который входит в комплект поставки принтера.

просмотр справочной системы принтера hp photosmart

- **ПК с ОС Windows:** В меню кнопки **Start** (Пуск) выберите **Programs** (Программы) (в Windows XP выберите пункт **All Programs** (Все программы)), **Hewlett-Packard, Photosmart 140, 240, 7200, 7600, 7700, 7900 Series, Photo & Imaging Director**. В программе **Photo & Imaging Director** нажмите **Help**.
- **Macintosh:** Вставьте компакт-диск hp photosmart. В папке **User Docs** (Документы пользователя) выберите требуемый язык, затем щелкните дважды на файле **photosmart 7200 series.html**.

печать справочной системы принтера hp photosmart

- **ПК с ОС Windows:** Нажмите кнопку **Печать** в верхней строке навигации диалогового окна "Справка по принтеру hp photosmart".
- **Macintosh:** Щелкните в той рамке, которую требуется распечатать. В меню **File** (Файл) выберите команду **Print** (Печать) или нажмите кнопку **Print** (Печать) в верхней строке навигации браузера.

КОМПЛЕКТ ПОСТАВКИ

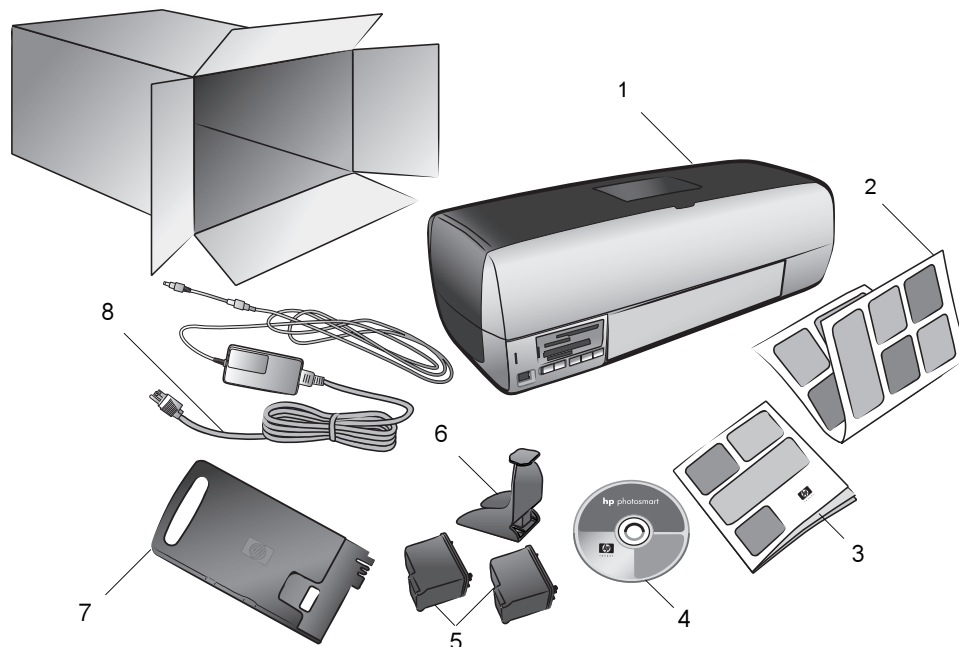

В комплект поставки принтера входят следующие компоненты.

- 1 Принтер hp photosmart 7200 series
- 2 *Руководство по установке принтера hp photosmart 7200 series*
- 3 *Справочное руководство принтера hp photosmart 7200 series*
- 4 Компакт-диск с программным обеспечением hp photosmart (в некоторых странах или регионах может быть несколько компакт-дисков)
- 5 Трехцветный картридж HP №57 и фотокартридж HP №58
- 6 Защитный контейнер картриджа
- 7 Кассета для фотобумаги
- 8 Блок питания (блоки питания могут различаться по внешнему оформлению и иметь дополнительный шнур питания)

Примечание. Некоторые принадлежности могут быть различными в разных странах или регионах.

общий обзор принтера

В данном разделе описывается передние и задние панели принтера, панель управления, световые индикаторы и гнезда для карт памяти.

вид спереди

Верхняя крышка

Поднимите верхнюю крышку, чтобы получить доступ к съемной кассете для фотобумаги.

Крышка принтера

Поднимите крышку принтера, чтобы раскрыть раскладные лотки для бумаги и получить доступ к картриджам.

Панель управления

Эти кнопки служат для печати или сохранения фотографий.

Входной лоток

Этот лоток служит для загрузки бумаги или конвертов для печати.

Выходной лоток

Этот лоток предназначен для распечатанных фотографий и документов.

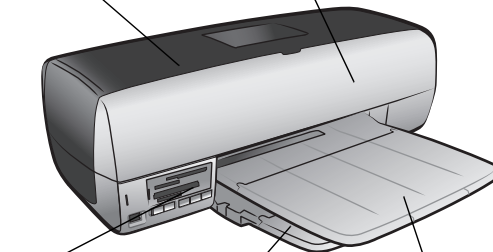

вид сзади

Задняя дверца

Снимите эту дверцу для извлечения замятой бумаги.

Порт USB

Этот порт служит для подключения принтера к компьютеру.

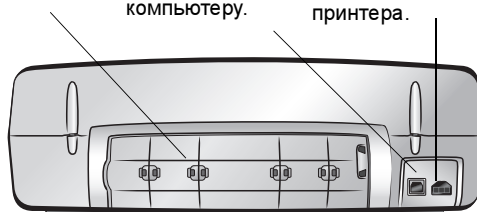

Разъем шнура питания

Этот разъем служит для подключения шнура питания, который входит в комплект поставки принтера.

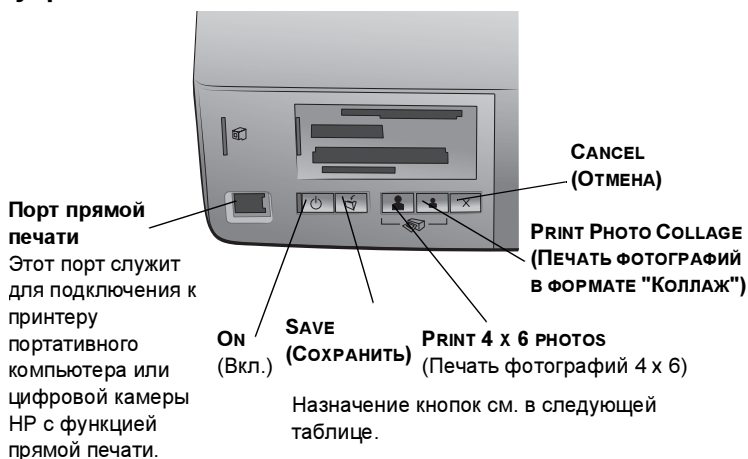

панель управления

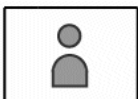
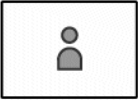

Кнопка	Назначение
	ON (Вкл.) Нажмите эту кнопку для включения или выключения принтера.
	SAVE (СОХРАНИТЬ) Эта кнопка служит для копирования содержимого карты памяти в компьютер.
	PRINT 4 x 6 PHOTOS (Печать фотографий 4 x 6) Эта кнопка служит для печати фотографий в формате 4 x 6 дюймов (10 x 15 см). <ul style="list-style-type: none"> Эта кнопка служит для печати всех фотографий с карты памяти. Эта кнопка, если ее нажать и удерживать, служит для печати всех записанных на карте памяти фотографий, которые не распечатывались ранее с помощью панели управления. Нажмите эту кнопку для продолжения печати после устранения неполадки при печати.
	PRINT PHOTO COLLAGE (ПЕЧАТЬ ФОТОГРАФИЙ В ФОРМАТЕ "Коллаж") Эта кнопка служит для печати страниц с фотографиями в формате "Коллаж". Примечание: При печати фотографий в формате "Коллаж" печатаются четыре изображения на бумаге формата 10 x 15 см (4 x 6 дюймов) или девять изображений на бумаге формата 216 x 280 мм (8,5 x 11 дюймов). <ul style="list-style-type: none"> Эта кнопка служит для печати всех фотографий на карте памяти в формате "Коллаж". Эта кнопка, если ее нажать и удерживать нажатой, служит для печати в формате "Коллаж" всех записанных на карте памяти фотографий, которые не распечатывались ранее с помощью панели управления. Нажмите эту кнопку для продолжения печати после устранения неполадки при печати.

Кнопка	Назначение
	<p>CANCEL (ОТМЕНА)</p> <p>Эта кнопка служит для остановки процесса:</p> <ul style="list-style-type: none"> • Эта кнопка служит для остановки печати. • Эта кнопка служит для остановки копирования изображений из карты памяти в компьютер. • Эта кнопка служит для пропуска печати отмеченных в камере фотографий (DPOF), сохраненных на карте памяти, т. е. печати только неотмеченных фотографий.

индикаторы

Индикатор состояния каретки

Зеленый

В картридже заканчиваются чернила.

Красный

Один из картриджей установлен неправильно или неисправен.

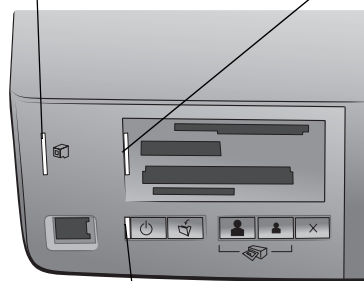

Индикатор состояния принтера

Выкл.

Питание принтера выключено.

Зеленый

Питание включено.

Мигает (зеленый)

Принтер занят.

Мигает (красный)

Требуется вмешательство пользователя.

Индикатор карты памяти

Выкл.

Карта памяти не установлена.

Зеленый

Карта памяти установлена правильно.

Мигает (зеленый)

Выполняется передача данных с карты памяти на принтер или на компьютер.

Мигает (красный)

Возникла неполадка на карте памяти, или несколько карт памяти установлено в гнездо для карт памяти.

Мигает (зеленый и красный) после нажатия кнопки PRINT (Печать).

На карте памяти нет фотографий.

гнезда для карты памяти

Гнездо для карт памяти CompactFlash™ / IBM® Microdrive

Это гнездо служит для установки карт памяти CompactFlash или IBM Microdrive.

Гнездо для карт памяти Sony Memory Stick

Это гнездо служит для установки поддерживаемой карты памяти Sony Memory Stick.

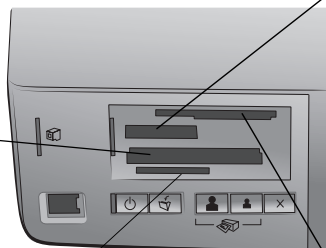

Гнездо для карт памяти MultiMediaCard™/Secure Digital™

Это гнездо служит для установки карт памяти MultiMediaCard или Secure Digital.

Гнездо для карт памяти SmartMedia™ /xD-Picture Card™

Верхняя часть этого гнезда служит для установки карты памяти SmartMedia, а правая нижняя часть - для установки карты памяти xD-Picture Card.

информация о картридже

В принтере hp photosmart 7200 series предусмотрена возможность цветной и черно-белой печати. Компания HP выпускает целый ряд картриджей, что позволяет оптимально подобрать картридж, исходя из конкретной задачи.

поддерживаемые картриджи

Установка картриджа, не указанного в данной таблице, является основанием для прекращения действия гарантии на принтер.

Вид печати...	Рекомендуемые картриджи...
Цветные или черно-белые документы	HP №57 (C6657A) — Трехцветный картридж и HP №56 (C6656A) — Черный картридж
Печать цветных фотографий	HP №57 (C6657A) — Трехцветный картридж и HP №58 (C6658A) — Фотокартридж

При установке картриджа убедитесь в том, что номер на картридже соответствует номеру на фиксаторе картриджа. В принтер устанавливается два картриджа одновременно.

Информацию о печати в резервном режиме с одним картриджем см. в справочной системе принтера hp photosmart. Об обращении к справочной системе принтера см. в разделе **просмотр справочной системы принтера hp photosmart** на стр. 1.

Предупреждение. Убедитесь в том, что используются рекомендованные для принтера картриджи. Помните, что компания HP не рекомендует модифицировать и перезаправлять картриджи HP. Действие гарантии HP не распространяется на повреждения, возникшие в результате модификации или повторной заправки картриджей HP.

Примечание. При извлечении картриджа из принтера храните его в защитном контейнере, входящем в комплект поставки принтера. В противном случае картридж может выйти из строя. Более подробно о хранении картриджей см. в справочной системе принтера hp photosmart. Об обращении к справочной системе принтера см. в разделе **просмотр справочной системы принтера hp photosmart** на стр. 1.

установка и замена картриджей

Для обеспечения оптимальной работы принтера следует использовать только фирменные картриджи HP с заводской заправкой.

Для увеличения срока службы картриджей выключайте принтер, когда он не используется. Не отсоединяйте принтер от источника питания и не выключайте источник питания (например, разветвитель) до тех пор, пока не погаснет индикатор состояния принтера. Это обеспечивает нормальные условия хранения картриджей в принтере.

Предупреждение. Убедитесь в том, что используются рекомендованные для принтера картриджи. Помните, что компания HP не рекомендует модифицировать и перезаправлять картриджи HP. Действие гарантии HP не распространяется на повреждения, возникшие в результате модификации или повторной заправки картриджей HP.

для установки и замены картриджей

- 1 Если принтер выключен, нажмите клавишу **ON** (Вкл.) на панели управления принтера для включения принтера.
- 2 Поднимите крышку принтера. Каретка картриджа переместится к середине принтера.

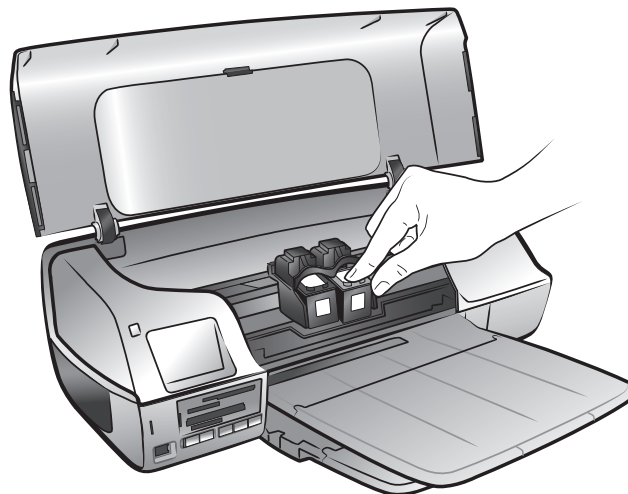

- 3 При замене картриджа нажмите на верхнюю часть картриджа и потяните его наружу для освобождения картриджа из каретки. Извлеченный картридж подлежит вторичной переработке или утилизации.

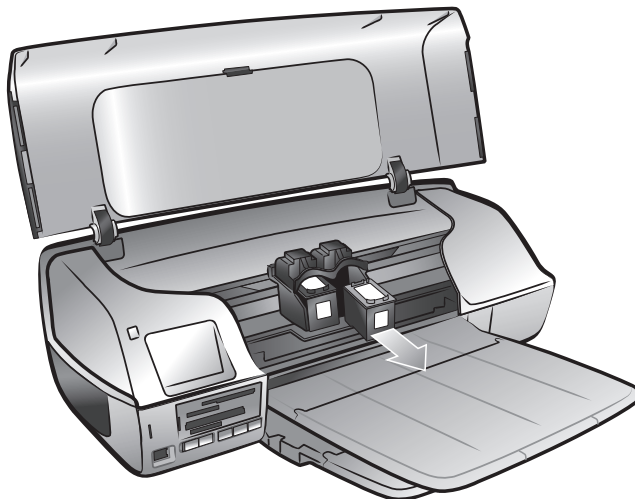

- 4 Извлеките новый картридж из упаковки.
- 5 Взявшись за розовую полоску, аккуратно удалите пластиковую пленку. Удалению подлежит только прозрачная пленка. После удаления ленты сразу установите картридж в принтер: через минуту открытые сопла картриджа могут высохнуть, что вызовет неполадки при дальнейшей печати. Удалив пленку с картриджа, не пытайтесь приклеить ее обратно.

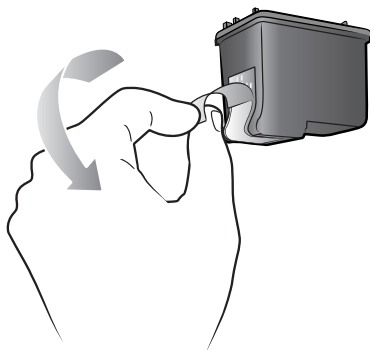

- 6 Установите картридж

Примечание. Трехцветный картридж необходимо устанавливать в левую часть гнезда каретки. Черный картридж или фотокартридж необходимо устанавливать в правую часть гнезда каретки.

- Держите картридж таким образом, чтобы медные контакты были обращены к гнезду каретки. Совместите выступы с правой и с левой стороны верхней части картриджа с выемками на внутренней поверхности каретки. Этикетка картриджа должна быть обращена лицевой стороной вверх.
- Аккуратно вставьте картридж в каретку под небольшим углом, затем с усилием продвиньте его внутрь до упора.

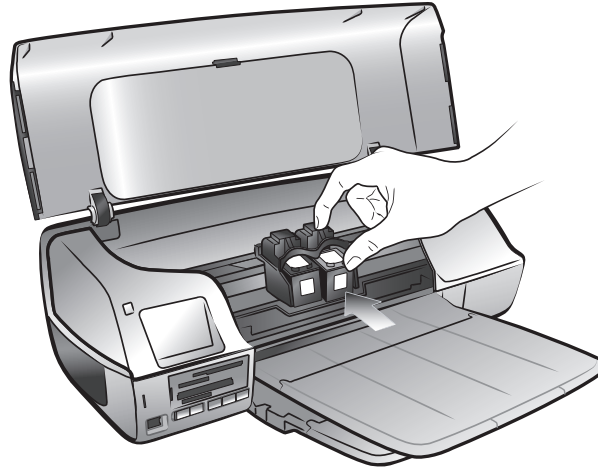

- 7 Выполните операции 3 - 6 для второго картриджа.
- 8 Закройте крышку принтера.

выполните калибровку картриджей

Для обеспечения наилучшего качества печати при каждой установке или замене одного или обоих картриджей следует производить калибровку картриджей, чтобы убедиться, что они должным образом выровнены. Калибровку картриджей можно производить как на компьютере под управлением ОС Windows, так и на компьютере Macintosh.

Калибровка картриджей на компьютере под управлением ОС Windows.

- 1 Откройте панель инструментов hp photosmart series. Информацию об использовании панели инструментов принтера hp photosmart series см. в справочной системе принтера hp photosmart. Обращении к справочной системе принтера см. в разделе **просмотр справочной системы принтера hp photosmart** на стр. 1.
- 2 На вкладке Devices Services (Службы устройств) панели инструментов принтера hp photosmart щелкните мышью на кнопке **Calibrate the Device** (Калибровка устройства). Появится диалоговое окно Align the Print Cartridges (Выравнивание картриджей).
- 3 Нажмите кнопку **Calibrate** (Калибровка). Принтер распечатает калибровочную страницу с семью наборами шаблонов выравнивания. Затем снова отображается диалоговое окно Align the Print Cartridges (Выравнивание картриджей), где предлагается просмотреть распечатанные шаблоны выравнивания и выбрать оптимальное выравнивание страницы, выравнивание опорных линий и цветовую калибровку принтера.

- 4 Следуйте инструкциям на экране и используйте кнопки ◀ и ▶ для выбора нужного варианта. Укажите наилучшие варианты выравнивания на распечатанной странице.
- 5 Выберите мышью пункт **Continue** (Продолжить). Принтер распечатает следующую страницу, и повторно будет выведено диалоговое окно **Align the Print Cartridges** (Выравнивание картриджей).
- 6 Для завершения калибровки картриджей следуйте инструкциям на экране.

калибровка картриджей на компьютере Macintosh.

Примечание. Ниже приведена процедура для OS X. В OS 9 возможны некоторые отличия. Перед выполнением печати убедитесь в том, что в Print Center (Центр печати) (OS X) или в Chooser (OS 9) выбран принтер hp photosmart.

- 1 Запустите служебную программу HP Inkjet Utility. Информацию о запуске служебной программы HP Inkjet Utility см. в справочной системе принтера hp photosmart. Об обращении к справочной системе принтера см. в разделе **просмотр справочной системы принтера hp photosmart** на стр. 1.
- 2 В раскрывающемся меню служебной программы HP Inkjet Utility выберите **Calibrate** (Калибровать). Появится панель калибровки.
- 3 Щелкните мышью на кнопке **Align** (Выровнять). Принтер распечатает калибровочную страницу с пятью наборами шаблонов выравнивания.
- 4 Следуйте приведённым на экране инструкциям по просмотру шаблонов выравнивания и пользуйтесь ползунками для выбора оптимального выравнивания картриджей. Распечатанная страница позволяет определить наилучший вариант выравнивания.
- 5 По завершении выбора щёлкните **Verify** (Проверка). Принтер распечатает вторую страницу, и появится панель калибровки с новыми инструкциями.
- 6 Для завершения калибровки картриджей следуйте инструкциям на экране.

2

печать фотографий с карты памяти

Печать высококачественных фотографий для своего архива, для друзей и родственников - это совсем просто! Если в цифровой камере предусмотрена карта памяти для хранения фотографий, можно отпечатать фотографии, установив карту памяти в принтер. Сообщения на ЖК-дисплее принтера сопровождают весь процесс печати - не нужно даже включать компьютер и подключать принтер к компьютеру!

Примечание. Печать фотографий может выполняться также с использованием компьютера. Более подробно см. справочную систему принтера hp photosmart. Об обращении к справочной системе принтера см. в разделе **просмотр справочной системы принтера hp photosmart** на стр. 1.

поддерживаемые карты памяти

Принтер HP Photosmart позволяет считывать данные со следующих карт памяти:

CompactFlash™ с сертификатом CFA типа I и II, IBM® Microdrive, MultiMediaCard™, Secure Digital™, SmartMedia™, Sony Memory Sticks и xD-Picture Card™.

Эти карты выпускаются несколькими изготовителями в широкой номенклатуре по объему памяти. Карты памяти можно купить по месту приобретения цифровой камеры, а также в большинстве магазинов компьютерной техники.

Предупреждение. Использование карт памяти других типов может вызвать повреждение карты памяти и принтера.

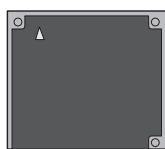

IBM Microdrive



CompactFlash
тип I и II



MultiMediaCard

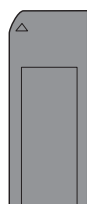

Sony Memory Sticks

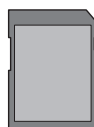

Secure Digital



SmartMedia



xD-Picture Card

установка карты памяти

Сделав снимки с помощью цифровой камеры, извлеките из камеры карту памяти и вставьте ее в принтер. Фотографии можно сразу распечатать или сохранить их в компьютере.

При правильной установке карты памяти индикатор карты памяти сначала мигает, затем горит постоянно.

Предупреждение. Запрещается извлекать карту памяти, если индикатор карты памяти мигает. Извлечение карты памяти во время обращения к ней может привести к повреждению принтера или карты памяти, а также к потере хранящихся на карте данных.

установка карты памяти

- 1 Извлеките из гнезд все карты памяти, если они были ранее установлены.

Информацию об извлечении карт памяти см. в справочной системе принтера hp photosmart. Об обращении к справочной системе принтера см. в разделе **просмотр справочной системы принтера hp photosmart** на стр. 1.

- 2 Найдите гнездо, соответствующее типу вашей карты памяти.

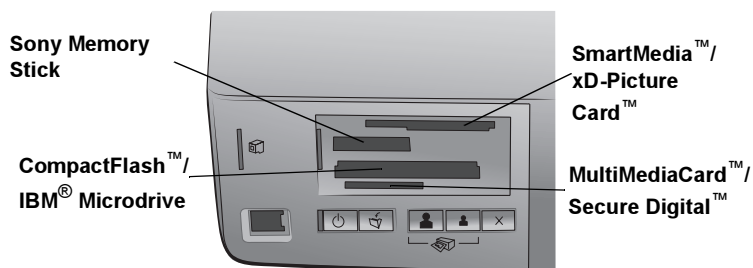

Примечание. Поместив карту памяти Memory Stick Duo в специальный адаптер, прилагаемый к карте, вставьте адаптер с картой в гнездо для карты памяти принтера.

- 3 Вставьте карту памяти в гнездо, соответствующее её типу, медными контактами вниз или отверстиями разъёма внутрь. Карта вставляется в принтер стороной с металлическими контактами от себя.

Предупреждение. Установка карты памяти любым другим способом может привести к повреждению карты памяти и принтера.

- 4 Аккуратно продвиньте карту памяти в принтер до упора. Карта памяти вставляется в принтер не на всю длину. Попытка с усилием продвинуть карту памяти дальше может вызвать повреждение карты памяти и принтера.

Примечание. При неправильной установке карты памяти SmartMedia (лицевой стороной вниз) начинает мигать красный индикатор карты памяти. Извлеките карту памяти и вставьте ее надлежащим образом.

помощник hp photosmart 7200 series

Если принтер подсоединен к компьютеру под управлением Windows, после установки карты памяти на экране компьютера появляется hp photosmart 7200 series assistant (Помощник). В помощнике представлена информация о гнездах для карт памяти и световых индикаторах. В помощнике также представлена информация о печати фотографий в формате "Коллаж" и фотографий в формате 10 x 15 см (4 x 6 дюйма) с панели управления. Более подробно о помощнике печати см. в справочной системе принтера hp photosmart. Об обращении к справочной системе принтера см. в разделе **просмотр справочной системы принтера hp photosmart** на стр. 1.

печать фотографий из карты памяти с панели управления

С помощью панели управления принтера можно распечатать все фотографии, хранящиеся на карте памяти, только новые фотографии на карте памяти и фотографии, отмеченные в камере. Список поддерживаемых типов файлов цифровых фотографий см. **технические характеристики принтера** на стр. 20.

Примечание. Если принтер обнаруживает фотографии, отмеченные в камере, то при нажатии одной из кнопок **PRINT** (Печать) распечатываются только эти фотографии. Если требуется распечатать как отмеченные в камере, так и неотмеченные фотографии, после установки карты памяти нажмите кнопку **CANCEL** (Отмена), затем нажмите одну из кнопок **PRINT** (Печать).

Примечание. Перед печатью следует загрузить фотобумагу либо во входной лоток, либо в фотокассету. Информацию о загрузке бумаги см. в справочной системе принтера hp photosmart. Об обращении к справочной системе принтера см. в разделе **просмотр справочной системы принтера hp photosmart** на стр. 1.

Предусмотрены следующие режимы печати фотографий с панели управления:

- Печать фотографий в формате 4 x 6 дюйма (10 x 15 см)
- Печать фотографий в формате "Коллаж"
- Печать фотографий, отмеченных в камере, с панели управления

печать фотографий в формате 4 x 6 дюйма (10 x 15 см)

Нажмите кнопку **PRINT 4 x 6 PHOTOS** (Печать фотографий 4 x 6) для печати фотографий, сохраненных на карте памяти, в формате 4 x 6 дюйма (10 x 15 см). Если в фотокассету загружена фотобумага 4 x 6 дюйма (10 x 15 см), каждая фотография будет отпечатана на отдельном листе. Если во входной лоток загружена бумага формата Letter или A4, на одном листе бумаги будут отпечатаны три изображения 4 x 6 дюйма (10 x 15 см).

Для того, чтобы распечатать фотографии в формате 4 x 6 дюйма (10 x 15 см):

- 1 Загрузите подходящую бумагу:
 - Для печати отдельных фотографий в формате 4 x 6 дюйма (10 x 15 см) загрузите в фотокассету фотобумагу 4 x 6 дюйма (10 x 15 см).
 - Для печати трех фотографий в формате 4 x 6 дюйма (10 x 15 см) на одном листе бумаги загрузите во входной лоток бумагу формата Letter или A4.
- 2 Вставьте карту памяти в гнездо для карты памяти в принтере.

Если принтер подсоединен к компьютеру под управлением Windows, на экране компьютера появится окно помощника hp photosmart 7200 series, где представлена информация о фотографиях на карте памяти.

3 Выберите один из следующих вариантов:

- Если цифровая камера позволяет отмечать фотографии для печати, нажмите кнопку **PRINT 4 x 6 PHOTOS** (Печать фотографий 4 x 6) для печати только отмеченных фотографий.
- Если фотографии были отмечены для печати, нажмите кнопку **CANCEL** (Отмена), затем нажмите кнопку **PRINT 4 x 6 PHOTOS** (Печать фотографий 4 x 6) для печати всех фотографий на карте памяти.
- Если на карте памяти нет фотографий, отмеченных для печати, нажмите кнопку **PRINT 4 x 6 PHOTOS** (Печать фотографий 4 x 6) для печати **всех** фотографий на карте памяти.
- Если на карте памяти нет фотографий, отмеченных для печати, нажмите и удерживайте нажатой от трех до пяти секунд кнопку **PRINT 4 x 6 PHOTOS** (Печать фотографий 4 x 6) для распечатки **только новых** (ранее не распечатывавшихся с панели управления) фотографий на карте памяти.

Если на карте памяти нет новых фотографий (ранее не распечатывавшихся с панели управления), при нажатии и удерживании нажатой кнопки печати никаких операций не выполняется.

Примечание. Фотографии распечатываются в обратном порядке: последняя отснятая фотография распечатывается первой.

Для остановки печати нажмите кнопку **CANCEL** (Отмена).

печать фотографий в формате "Коллаж"

Кнопка **PRINT PHOTO COLLAGE** (Печать фотографий в формате "Коллаж") служит для печати небольших фотографий с карты памяти. Если в фотокассету загружена фотобумага формата 10 x 15 см (4 x 6 дюйма), на одном листе бумаги будут распечатаны четыре изображения. Если во входной лоток загружена бумага формата Letter или A4, на одном листе бумаги будут распечатаны девять изображений. Информацию о распечатке фотографий в формате "Коллаж" см. в справочной системе принтера hp photosmart. Об обращении к справочной системе принтера см. в разделе **просмотр справочной системы принтера hp photosmart** на стр. 1.

печать фотографий, отмеченных в камере, с панели управления

Принтер может распечатывать фотографии, отмеченные в камере. Если он подключен к компьютеру, и карта памяти с отмеченными в камере фотографиями вставлена в соответствующее её типу гнездо, то помощник печати hp photosmart 7200 series выведет на экран компьютера инструкции по распечатке фотографий, отмеченных в камере. Информацию о распечатке фотографий, отмеченных в камере, см. в справочной системе принтера hp photosmart. Об обращении к справочной системе принтера см. в разделе **просмотр справочной системы принтера hp photosmart** на стр. 1.

3

устранение неполадок при установке

Конструкция принтера hp photosmart обеспечивает надежность и удобство эксплуатации. Данная глава содержит советы по устранению неполадок, возникающих при установке программного обеспечения принтера. Подробную информацию об устранении неполадок, относящихся к принтеру, включая неполадки при установке на компьютере Macintosh, а также сообщения об ошибках см. в справочной системе принтера hp photosmart. Об обращении к справочной системе принтера см. в разделе **просмотр справочной системы принтера hp photosmart** на стр. 1.

Неполадка	Возможная причина	Способ устранения
При подключении принтера к компьютеру мастер Found New Hardware Wizard (Мастер установки нового оборудования) не распознает принтер.	Принтер был подключен к компьютеру до установки компакт-диска hp photosmart.	<ol style="list-style-type: none"> 1 Отсоедините от принтера кабель USB. 2 Закройте мастер Found New Hardware Wizard (Мастер установки нового оборудования). 3 Загрузите в дисковод компакт-диск hp photosmart и установите программное обеспечение принтера.
Во время установки отображается диалоговое окно требований к системе с сообщением о том, что разрешение монитора компьютера не соответствует минимальным требованиям к системе.	Для монитора установлено разрешение ниже минимальных требований к системе. Подробнее см. раздел требования к системе на стр. 20.	<ol style="list-style-type: none"> 1 Щелкните мышью на кнопке Cancel (Отмена) в диалоговом окне требований к системе. 2 Щелкните правой кнопкой мыши на рабочем столе Windows и выберите Properties (Свойства). 3 Откройте вкладку Settings (Настройка). 4 Перетаскивая ползунок вправо, установите разрешение 800 x 600 или выше. 5 Щелкните мышью на кнопке Apply (Применить). Откроется сообщение об изменении разрешения экрана. 6 Для того, чтобы принять изменения, щелкните мышью на кнопке Yes (Да). 7 Заново установите программное обеспечение принтера.
Программное обеспечение устанавливается на компьютер с ошибками. ИЛИ Необходимо переустановить программное обеспечение принтера.	Возможно, существует конфликт с программой защиты от вирусов. ИЛИ Возможно, существует конфликт с другой программой.	<ol style="list-style-type: none"> 1 Удалите из системы программное обеспечение принтера. Для этого вставьте в дисковод компакт-диск hp photosmart, нажмите Uninstall (Удалить) и следуйте инструкциям на экране компьютера. 2 По завершении удаления программного обеспечения из системы перезагрузите компьютер. 3 Приостановите или отключите все активные программы защиты от вирусов. 4 Заново установите программное обеспечение принтера.

Неполадка	Возможная причина	Способ устранения
<p>Только Windows 98 При подключении принтера к компьютеру с помощью кабеля USB мастер Add New Hardware Wizard (Установка оборудования) запустился один раз, но установка принтера была выполнена не полностью. Мастер Add New Hardware Wizard больше не запускается.</p>	<p>Установка не завершена, установка отменена или возникла ошибка в процессе установки.</p>	<ol style="list-style-type: none"> 1 Выключите принтер и отсоедините от него кабель USB. 2 Отсоедините от принтера шнур питания. 3 Подождите приблизительно 10 секунд. 4 Подсоедините сетевой кабель к принтеру и включите его. 5 Удалите из системы программное обеспечение принтера. Для этого вставьте в дисковод компакт-диск hp photosmart и следуйте инструкциям на экране компьютера. 6 По завершении удаления программного обеспечения из системы перезагрузите компьютер. 7 Заново установите программное обеспечение принтера.
<p>Только Windows 98 При подключении кабеля USB между принтером и компьютером окно мастера Add New Hardware (Установка оборудования) не открывается.</p>	<p>Возможно, кабель USB неисправен или неверно подсоединен.</p>	<ol style="list-style-type: none"> 1 Выключите принтер и отсоедините от него кабель USB. 2 Отсоедините от принтера шнур питания. 3 Подождите приблизительно 10 секунд. 4 Подсоедините сетевой кабель к принтеру и включите его. 5 Повторно подсоедините кабель USB к принтеру. <p>Если не удалось устранить неполадки, попробуйте использовать другой кабель USB.</p> <p>ИЛИ</p> <ol style="list-style-type: none"> 1 Нажмите кнопку Start (Пуск), выберите Settings (Настройка), Control Panel (Панель управления). 2 Дважды щелкните мышью на значке System (Система). 3 Выберите вкладку Device Manager (Диспетчер устройств). 4 Щелкните на значке (+) рядом с пунктом Universal Serial Bus controllers (Контроллеры шины USB). Если отображается хост-контроллер USB и корневой концентратор USB, то, вероятно, шина USB включена. При отсутствии этих устройств в списке обратитесь к документации на компьютер или к изготовителю компьютера для уточнения процедуры включения и настройки USB.

4

обслуживание пользователей и технические характеристики

В данной главе представлена следующая информация о принтере.

- **поддержка** на стр. 17
- **технические характеристики** на стр. 20
- **обслуживание аппаратных средств** на стр. 23
- **обслуживание программного обеспечения** на стр. 23
- **ограниченная гарантия** на стр. 24
- **regulatory notices** на стр. 25
- **природоохранные меры** на стр. 25
- **авторские права и торговые марки** на стр. 26

поддержка

При возникновении неполадки выполните следующие действия:

- 1 Вызовите справочную системы принтера hp photosmart для получения подробной информации по использованию принтера и устранению неполадок. Об обращении к справочной системе принтера hp photosmart см. **просмотр справочной системы принтера hp photosmart** на стр. 1.
- 2 При невозможности устранить неполадку с помощью справочной системы принтера hp photosmart выполните следующие действия:
 - Обратитесь на Web-узел компании по адресу **www.hp.com/support**, чтобы получить доступ к страницам интерактивной службы технической поддержки, или отправьте свои вопросы в службу технической поддержки HP по электронной почте - мы не оставим без ответа ни один Ваш вопрос!
 - Проверьте наличие обновлений программного обеспечения можно на Web-узле **www.hp.com**.

В сети Интернет и по электронной почте техническая поддержка предоставляется на следующих языках:

- голландский,
- итальянский,
- испанский,
- немецкий,
- португальский,
- русский,
- французский,
- шведский.

- 3** При невозможности устранить неполадку с помощью справочной системы принтера hp photosmart или при обращении к Web-узлу компании HP, позвоните в службу технической поддержки HP по номеру для соответствующей страны/региона. Список телефонов для разных стран и регионов см. в разделе **техническая поддержка hp по телефону** на стр. 18.

При отказе принтера доставьте принтер к местному поставщику продукции HP для обслуживания или обратитесь по месту приобретения изделия. В течение срока действия ограниченной гарантии на принтер техническое обслуживание производится бесплатно. По истечении гарантийного срока пользователю выставляется счет за предоставленные услуги. Подробнее см. раздел **ограниченная гарантия** на стр. 24.

техническая поддержка hp по телефону

Компания HP обеспечивает бесплатную техническую поддержку для каждого принтера в течение определенного срока. Для определения срока бесплатной технической поддержки см. **ограниченная гарантия** на стр. 24 или обратитесь к Web-узлу www.hp.com/support.

По истечении срока бесплатной технической поддержки по телефону компания HP предоставляет техническую поддержку по телефону за дополнительную плату. Для уточнения вариантов предоставляемых услуг обратитесь к местному поставщику продукции HP или позвоните в службу технической поддержки по номеру для соответствующей страны или региона.

Техническая поддержка по телефону осуществляется службой технической поддержки по номеру для соответствующей страны или региона. Оплата услуг телефонной компании производится по стандартным тарифам.

Примечание. Потребителям в странах Западной Европы следует обратиться к Web-узлу www.hp.com/support и уточнить телефонные номера службы технической поддержки для своей страны или региона.

Страна	Номер телефона
Алжир	(+212) 22404747
Бахрейн	800 728
Венгрия	+ 36 (0)1 382 1111
Греция	+ 30 1 60 73 603
Египет	02 532 5222
Израиль	972 (0) 9 830 4848
Марокко	(+212) 22404747
Объединенные Арабские Эмираты	971 4 883 8454
Польша	+ 48 22 865 98 00
Россия, Москва	7 095 923 50 01

Страна	Номер телефона
Россия, Санкт-Петербург	7 812 346 7997
Румыния	01 315 44 42
Саудовская Аравия	800 897 14440
Словакия	+ 421-2-68208080
Тунис	+ 216 1 891 222
Турция	1 216 579 71 71
Украина	+ 7 (380-44) 490-3520
Чешская Республика	42 (0)2 6130 7310
Южная Африка	086 000 1030 внутри ЮАР + 27-11 258 9301 за пределами ЮАР

Звонок в службу технической поддержки

Обращаясь в службу технической поддержки по телефону, расположитесь рядом с компьютером и принтером. Будьте готовы предоставить следующую информацию.

- Номер модели принтера (указан на передней панели принтера).
- Серийный номер принтера (указан на нижней панели принтера).
- Операционная система принтера.
- Версия драйвера принтера.
 - **Компьютер с ОС Windows:** Для определения версии драйвера принтера щелкните правой кнопкой мыши на значке карты памяти на панели задач Windows и выберите **About** (О программе).
 - **Macintosh:** Для определения версии драйвера принтера используйте диалоговое окно печати.
- Сообщения на экране компьютера.
- Подготовьте ответы на следующие вопросы:
 - Возникла ли подобная ситуация прежде? Можно ли воспроизвести ситуацию еще раз?
 - Устанавливалось ли на компьютер новое аппаратное или программное обеспечение примерно в то время, когда неполадка была обнаружена?

технические характеристики

В данном разделе описаны минимальные требования к системе, необходимые для установки принтера hp photosmart, и приведены некоторые технические характеристики принтера.

Полный список параметров принтера см. в справочной системе принтера hp photosmart. Об обращении к справочной системе принтера см. в разделе **поиск дополнительной информации** на стр. 1.

требования к системе

Компонент	Минимальные требования к компьютеру под управлением Windows	Минимальные требования к компьютеру Macintosh
Браузер	Microsoft® Internet Explorer 5.5 или более поздняя версия	Для установки принтера не требуется
Дисковод компакт-дисков	4x	4x
Монитор	800 x 600, 16 бит или выше	800 x 600, 16 бит или выше
ОЗУ	64 Мбайт (рекомендуется 128 Мбайт)	Mac® OS 9.1 и OS 9.2: 64 Мбайт ОЗУ (рекомендуется 128 Мбайт) Mac® OS X v10.1 и OS X v10.2: 128 Мбайт ОЗУ
Операционная система	Windows® 98, 2000 Professional, ME, XP Home и XP Professional	Mac® OS 9 версии 9.1 или выше, OS X версии от 10.1 до 10.2
Процессор	Pentium® II (или равноценный) и выше	G3 или выше
Свободное место на диске	500 Мбайт	500 Мбайт
Связь	USB 2.0 полноскоростной (Windows® 98, 2000 Professional, ME, XP Home и XP Professional)	USB Передний и задний порты (Mac® OS 9 версии 9.1 или выше, OS X версии от 10.1 до 10.2)

технические характеристики принтера

Емкость выходного лотка:	20 листов фотобумаги 50 листов обычной бумаги 10 карточек 10 конвертов 20 прозрачных пленок 20 листов бумаги для плакатов 25 листов этикеток 25 листов бумаги для термопереноса изображений на ткань
Емкость входного лотка:	25 листов фотобумаги 100 листов обычной бумаги от 20 до 40 карточек (в зависимости от толщины) 15 конвертов 20 листов бумаги для плакатов 20 листов этикеток 25 прозрачных пленок 25 листов бумаги для термопереноса изображений на ткань

Емкость кассеты для фотобумаги	24 листов фотобумаги
Карты памяти	CompactFlash™ I и II IBM® Microdrive™ MultiMediaCard™ Secure Digital™ SmartMedia™ Sony Memory Sticks™ xD-Picture Card™
Лотки для бумаги	Один лоток формата Letter Одна фотокассета 10 x 15 см (4 x 6 дюймов)
Печатающие картриджи	1 черный HP №56 (C6656A) 1 трехцветный HP №57 (C6657A) 1 фотокартридж HP №58 (C6658A)
Поддержка USB	USB Передний и задний порты Windows® 98, 2000 Professional, ME, XP Home и XP Professional Mac® OS 9 версии 9.1 или выше, OS X версии от 10.1 до 10.2 Компания HP рекомендует использовать кабель USB длиной менее 10 футов (3 метра)
Поля	Сверху 11,7 мм Снизу 11,7 мм Слева/справа 6,4 мм (для A4 3,4 мм)
Связь, расширенный набор возможностей	HP JetDirect External Print Servers: 175x, 310x, 380x
Связь, стандартный набор возможностей	USB Передний и задний порты Windows® 98, 2000 Professional, ME, XP Home и XP Professional Mac® OS 9 версии 9.1 или выше, OS X версии от 10.1 до 10.2
Типы материалов для печати	Бумага (обычная, для струйной печати, для фотографий и для плакатов) Конверты Прозрачные пленки Этикетки Карточки (для каталогов, поздравительные, Nagaki, формата A6 и L) Бумага для термопереноса изображений
Форматы файлов изображений	JPEG Baseline TIFF 24 бита (RGB), без сжатия, чересстрочный TIFF 24 бита (YCbCr), без сжатия, чересстрочный TIFF 24 бита (RGB), упакованные биты, чересстрочный TIFF 8 битов (шкала серого), без сжатия/со сжатием TIFF 8 битов (цветовая палитра), без сжатия/со сжатием TIFF 1 бит, без сжатия/со сжатием/алгоритм Хуфмана 1D

Форматы материалов для печати

Фотобумага (10 x 15 см, 4 x 6 дюймов)
 Фотобумага с отрывной полосой (10 x 15 см с отрывной полосой 1,25 см, 4 x 6 дюймов с отрывной полосой 0,5 дюйма)
 Карточки для каталогов (10 x 15 см, 4 x 6 дюймов)
 Карточки Hagaki (100 x 140 мм, 4 x 5,5 дюйма)
 Карточки формата A6 (105 x 148 мм, 4,13 x 5,8 дюйма)
 Карточки формата L (90 x 127 мм, 3,5 x 5 дюймов)
 Карточки формата L с отрывной полосой (90 x 127 мм с отрывной полосой 1,25 см, 3,5 x 5 дюймов с отрывной полосой 0,5 дюйма)

Форматы материалов для печати, стандартные

Фотобумага
 3 x 3 дюйма – 8,5 x 14 дюймов
 (76 x 76 мм – 216 x 356 мм)

Обычная бумага
 Letter, 216 x 280 мм (8,5 x 11 дюймов)
 Legal, 216 x 356 мм (8,5 x 14 дюймов)
 Executive, 190 x 254 мм (7,5 x 10 дюймов)
 A4, 210 x 297 мм (8,27 x 11,7 дюйма)
 A5, 148 x 210 мм (5,8 x 8,3 дюйма)
 B5, 176 x 250 мм (6,9 x 9,8 дюйма)

Карточки
 Hagaki, 100 x 140 мм (4 x 5,5 дюйма)
 Формат L, 90 x 127 мм (3,5 x 5 дюймов)
 Формат L с отрывной полосой, 90 x 127 мм с отрывной полосой 1,25 см (3,5 x 5 дюймов с отрывной полосой 0,5 дюйма)
 Для каталогов, 76 x 127 мм, 10 x 15 см и 127 x 203 мм (3 x 5 дюймов, 4 x 6 дюймов и 5 x 8 дюймов)
 A6, 105 x 148 мм (4,13 x 5,8 дюйма)

Конверты
 № 9, 98,4 x 225,4 мм (3,875 x 8,875 дюйма)
 № 10, 105 x 240 мм (4,125 x 9,5 дюйма)
 A2 пригласительный, 110 x 146 мм (4,375 x 5,75 дюйма)
 DL, 110 x 220 мм (4,33 x 8,66 дюйма)
 C6, 114 x 162 мм (4,5 x 6,4 дюйма)

Нестандартные форматы
 от 76 x 127 мм до 216 x 356 мм (от 3 x 5 дюймов до 8,5 x 14 дюймов)

Прозрачные пленки
 Letter, 216 x 280 мм (8,5 x 11 дюймов)
 A4, 210 x 297 мм (8,27 x 11,7 дюйма)
 Листы этикеток
 Letter, 216 x 280 мм (8,5 x 11 дюймов)
 A4, 210 x 297 мм (8,27 x 11,7 дюйма)

Форматы файлов, поддерживаемые картой памяти

Печать: поддерживаемые форматы см. в разделе **Форматы файлов изображений** на стр. 21
 Сохранение: файлы любых форматов

Характеристики материалов для печати, максимальные

Рекомендованная максимальная длина: 356 мм
 Рекомендованная максимальная толщина: 292 мкм на лист

обслуживание аппаратных средств

Если есть основания полагать, что принтер требует ремонта, обратитесь в центр поддержки HP, который поможет определить, действительно ли требуется ремонт, и направит Вас в ремонтную мастерскую. Подробнее см. раздел **поддержка** на стр. 17. Кроме того, можно обратиться по месту приобретения принтера. Адрес ближайшего центра продажи и обслуживания см. на Web-узле www.hp.com/cpso-support/guide/psd/repairhelp.html.

В течение гарантийного периода техническое обслуживание предоставляется бесплатно. После завершения срока гарантии техническое обслуживание платное.

обслуживание программного обеспечения

Компания HP периодически выпускает обновленное программное обеспечение. Обновления программного обеспечения принтера можно загрузить с Web-узла www.hp.com/support или с помощью программного обеспечения, входящего в комплект поставки принтера. Обновления программного обеспечения HP Photo & Imaging предоставляются только на компакт-диске.

Для получения обновлений программного обеспечения с помощью программы, входящей в комплект поставки принтера, следуйте приведенным ниже инструкциям:

- **Компьютер с ОС Windows:** В меню **Start** (Пуск) выберите пункты **Programs** (Программы) или **All Programs** (Все программы), **Hewlett-Packard**, далее **HP Software Update**.
- **Macintosh:** В служебной программе HP Inkjet Utility из ниспадающего меню выберите **Support** (Поддержка) и далее выберите **Support** (Поддержка).

ограниченная гарантия

Регион Европа, Средний Восток, Африка

Гарантия на программное обеспечение 90 дней

Гарантия на принтер 1 год

A. Условия ограниченной гарантии

- 1 Компания Hewlett-Packard (HP) гарантирует конечному потребителю, что в перечисленных выше изделиях HP отсутствуют дефекты, связанные с качеством материалов или изготовления, в течение указанного выше срока, который отсчитывается с момента покупки изделия потребителем.
- 2 В отношении программного обеспечения ограниченная гарантия HP распространяется только на сбои при выполнении программных инструкций. Компания HP не гарантирует, что работа любого продукта будет бесперебойной и безошибочной.
- 3 Ограниченная гарантия HP распространяется только на те дефекты, которые возникли в результате нормальной эксплуатации изделия, и не распространяется на любые другие неполадки, включая неполадки, причиной которых является:
 - техническое обслуживание или модификация изделия с нарушением инструкций по эксплуатации;
 - использование программного обеспечения, материалов для печати, деталей и принадлежностей, не поставляемых или не поддерживаемых компанией HP;
 - случаи эксплуатации, не соответствующей техническим характеристикам изделия.
- 4 Для принтеров HP использование картриджей других изготовителей либо использование повторно заправленных картриджей не является основанием для отмены гарантии для потребителя, равно как и любого контракта на обслуживание, заключенного с потребителем. Однако в том случае, если отказ или повреждение принтера будут вызваны использованием картриджей, произведенных не HP, либо повторно заправленных картриджей, то HP выставит стандартный счет за время и материалы, затраченные на устранение данного отказа или поломки принтера.
- 5 Если в течение действующего гарантийного периода компания HP получит уведомление о дефекте в изделии, на которое распространяется гарантия HP, компания HP обязуется по своему выбору либо отремонтировать, либо заменить дефектное изделие.
- 6 Если компания HP окажется не в состоянии отремонтировать или заменить дефектное изделие, на которое распространяется гарантия HP, компания HP обязуется в течение приемлемого срока после получения уведомления о дефекте возместить продажную стоимость изделия.
- 7 Компания HP не принимает на себя никаких обязательств по ремонту, замене или возмещению стоимости до тех пор, пока потребитель не вернет дефектное изделие компании HP.
- 8 Любое изделие, на которое заменяется дефектное изделие, может быть новым либо равноценным новому, при условии, что его функциональные возможности по крайней мере равны возможностям заменяемого изделия.
- 9 Изделия компании HP могут содержать восстановленные детали, компоненты или материалы, эквивалентные новым по своим характеристикам.
- 10 Ограниченная гарантия HP действительна в любой стране или регионе, где компания HP продает изделия, подпадающие под действие данной гарантии. Контракты на дополнительное гарантийное обслуживание, например, на обслуживание по месту установки, могут заключаться любым уполномоченным центром обслуживания HP в странах или регионах, где сбыт изделий осуществляется HP или уполномоченными импортерами. Условия консультаций по телефону для разных стран или регионов Европы можно узнать на Web-узле: <http://www.hp.com/support>. Кроме того, Вы можете обратиться по месту приобретения или позвонить в HP по телефону, указанному в настоящей брошюре. Политика компании предусматривает систематическое усовершенствование консультационных услуг по телефону, и мы советуем Вам регулярно посещать наш Web-сервер для получения новой информации об обслуживании и условиях поставки.

B. Ограниченная гарантия

В ПРЕДЕЛАХ, ДОПУСКАЕМЫХ МЕСТНЫМ ЗАКОНОДАТЕЛЬСТВОМ, НИ КОМПАНИЯ HP, НИ ЕЕ СТОРОННИЕ ПОСТАВЩИКИ, НЕ ПРЕДОСТАВЛЯЮТ НИКАКИХ ДОПОЛНИТЕЛЬНЫХ ГАРАНТИЙ ИЛИ УСЛОВИЙ ЛЮБОГО РОДА, КАК ЯВНЫХ, ТАК И ПОДРАЗУМЕВАЕМЫХ, ОТНОСИТЕЛЬНО ИЗДЕЛИЙ HP,

ОСОБО ОГОВАРИВАЯ ОТКАЗ ОТ КАКИХ-ЛИБО ПОДРАЗУМЕВАЕМЫХ ГАРАНТИЙ ИЛИ УСЛОВИЙ КОММЕРЧЕСКОЙ ЦЕННОСТИ, УДОВЛЕТВОРИТЕЛЬНОГО КАЧЕСТВА ИЛИ ПРИГОДНОСТИ ДЛЯ КОНКРЕТНОЙ ЦЕЛИ.

В. Ограничение ответственности

- 1 В пределах, допускаемых местным законодательством, возмещение ущерба, определяемое настоящей Гарантией, является единственным и исключительным возмещением ущерба, предоставляемым потребителю.
- 2 В ТОЙ СТЕПЕНИ, В КОТОРОЙ ЭТО ДОПУСКАЕТСЯ МЕСТНЫМ ЗАКОНОДАТЕЛЬСТВОМ, ЗА ИСКЛЮЧЕНИЕМ ОТВЕТСТВЕННОСТИ, ОСОБО ОГОВОРЕННОЙ В НАСТОЯЩЕМ ГАРАНТИЙНОМ ОБЯЗАТЕЛЬСТВЕ, НИ КОМПАНИЯ HP, НИ ЕЕ СТОРОННИЕ ПОСТАВЩИКИ НИ ПРИ КАКИХ ОБСТОЯТЕЛЬСТВАХ НЕ НЕСУТ ОТВЕТСТВЕННОСТИ НИ ЗА КАКИЕ ПРЯМЫЕ, КОСВЕННЫЕ, ОСОБЫЕ, СЛУЧАЙНЫЕ ИЛИ ВОСПЛОЩЕДОВАВШИЕ УБЫТКИ, ПОНЕСЕННЫЕ В РЕЗУЛЬТАТЕ КОНТРАКТНЫХ, ГРАЖДАНСКИХ И ИНЫХ ПРАВОВЫХ ОТНОШЕНИЙ, НЕЗАВИСИМО ОТ ТОГО, БЫЛИ ЛИ ОНИ ОПОВЕЩЕНЫ О ВОЗМОЖНОСТИ ТАКИХ УБЫТКОВ.

Г. Местное законодательство

- 1 Настоящая Гарантия дает потребителю определенные юридические права. Потребитель может иметь и другие права, которые зависят от штата на территории Соединенных Штатов Америки, от провинции на территории Канады и от страны или от региона в других регионах мира.
- 2 В части Гарантии, не соответствующей местному законодательству, ее следует считать измененной в соответствии с местным законодательством. В соответствии с местным законодательством некоторые ограничения ответственности и ограничения условий настоящей Гарантии могут не относиться к потребителю. Например, в законодательстве некоторых штатов США, а также некоторых субъектов права за пределами США (включая провинции Канады):
 - не допускается, чтобы ограничения и исключения, содержащиеся в настоящей Гарантии, нарушали законные права потребителя (например, в Великобритании).
 - другим образом ограничиваются возможности изготовителя устанавливать подобные ограничения и исключения; или
 - потребителю предоставляются дополнительные гарантийные права, указывается срок подразумеваемых гарантий, от которых изготовитель не имеет права отказаться, или не допускается ограничение срока подразумеваемых гарантий.
- 3 В ОТНОШЕНИИ ТОРГОВЫХ ОПЕРАЦИЙ С ПОТРЕБИТЕЛЯМИ В АВСТРАЛИИ И НОВОЙ ЗЕЛАНДИИ УСЛОВИЯ НАСТОЯЩЕЙ ГАРАНТИИ (ЗА ИСКЛЮЧЕНИЕМ ТЕХ СЛУЧАЕВ, КОГДА ОНИ ДОПУСКАЮТСЯ ЗАКОНОДАТЕЛЬСТВОМ) НЕ ИСКЛЮЧАЮТ, НЕ ОГРАНИЧИВАЮТ И НЕ ИЗМЕНЯЮТ, НО ДОПОЛНЯЮТ ОБЯЗАТЕЛЬНЫЕ ЗАКОННЫЕ ПРАВА, ОТНОСЯЩИЕСЯ К ПРОДАЖЕ ИЗДЕЛИЙ КОМПАНИИ HP УКАЗАННЫМ ПОТРЕБИТЕЛЯМ.

regulatory notices

For regulatory identification purposes, your product is assigned a Regulatory Model Number. The Regulatory Model Number for your product is SDGOA-0372. This regulatory number should not be confused with the marketing name (hp photosmart 7200 series printer) or product numbers (A6214A, A6214AZ).

природоохранные меры

Компания Hewlett-Packard выпускает изделия высокого качества и обеспечивает экологически целесообразное решение проблемы утилизации.

защита окружающей среды

Конструкция принтера разработана с учетом минимизации негативного воздействия на окружающую среду. Дополнительную информацию об обязательствах компании HP по защите окружающей среды см. на Web-узле <http://www.hp.com/hpinfo/globalcitizenship/environment/index.html>.

пластмассовые детали

Пластмассовые детали весом более 24 грамм промаркированы в соответствии с международными стандартами для упрощения идентификации видов пластмассы при переработке по истечении срока службы принтера.

перечни характеристик безопасных материалов

С перечнями характеристик безопасных материалов (MSDS) можно ознакомиться на Web-узле по адресу <http://www.hp.com/go/msds>. При отсутствии доступа к сети Интернет обращайтесь в местный центр технической поддержки HP.

программа утилизации отходов

Компания HP предлагает большой выбор программ возврата изделий и утилизации отходов в различных странах и с различными партнерами, связанными с центрами переработки электроники во всем мире. Компания HP сохраняет ресурсы, восстанавливая и перепродавая некоторые наиболее популярные изделия.

Данное изделие HP содержит свинец в припое, поэтому может потребоваться специальная переработка по истечении срока службы.

авторские права и торговые марки

© Компания Hewlett-Packard, 2003 г.

С сохранением всех прав. Фотокопирование, воспроизведение или перевод на другой язык настоящего документа, полностью или частично, без предварительного письменного согласия компании Hewlett-Packard запрещены.

Информация, содержащаяся в этом документе, может быть изменена без уведомления. Компания Hewlett-Packard не несет ответственности за возможные в данном документе неточности и опечатки, а также за косвенные убытки, возникшие в связи с предоставлением, эффективностью и использованием данного материала.

HP, логотип HP и Photosmart являются собственностью компании Hewlett-Packard.

Логотип Secure Digital является торговой маркой ассоциации SD.

Microsoft и Windows являются зарегистрированными торговыми марками корпорации Microsoft.

CompactFlash, CF и логотип CF являются торговыми марками ассоциации CompactFlash (CFA).

Sony Memory Stick является зарегистрированной торговой маркой корпорации Sony.

MultiMediaCard является торговой маркой Infineon Technologies AG, Германия, и лицензия представлена ассоциации MMCA (MultiMediaCard Association).

SmartMedia является торговой маркой корпорации Toshiba.

Mac, логотип Mac и Macintosh являются торговой маркой корпорации Apple Computer.

Pentium является зарегистрированной торговой маркой корпорации Intel.

Остальные наименования и изделия являются торговыми марками или зарегистрированными торговыми марками соответствующих компаний.

Микропрограммное обеспечение принтера частично основано на работах группы Independent JPEG Group.

Авторские права на отдельные фотографии, приведенные в данном документе, принадлежат их первоначальным владельцам.



Отпечатано на бумаге из вторсырья
Отпечатано в США, 5/03



ENERGY STAR® является
зарегистрированной в США торговой маркой.
Являясь партнером программы ENERGY
STAR®, компания Hewlett-Packard
установила, что данное изделие
соответствует директивам ENERGY STAR®
по эффективности энергопотребления.



www.hp.com

© Компания Hewlett-Packard, 2003 г.



i n v e n t