

# HYUNDAI

H-1205

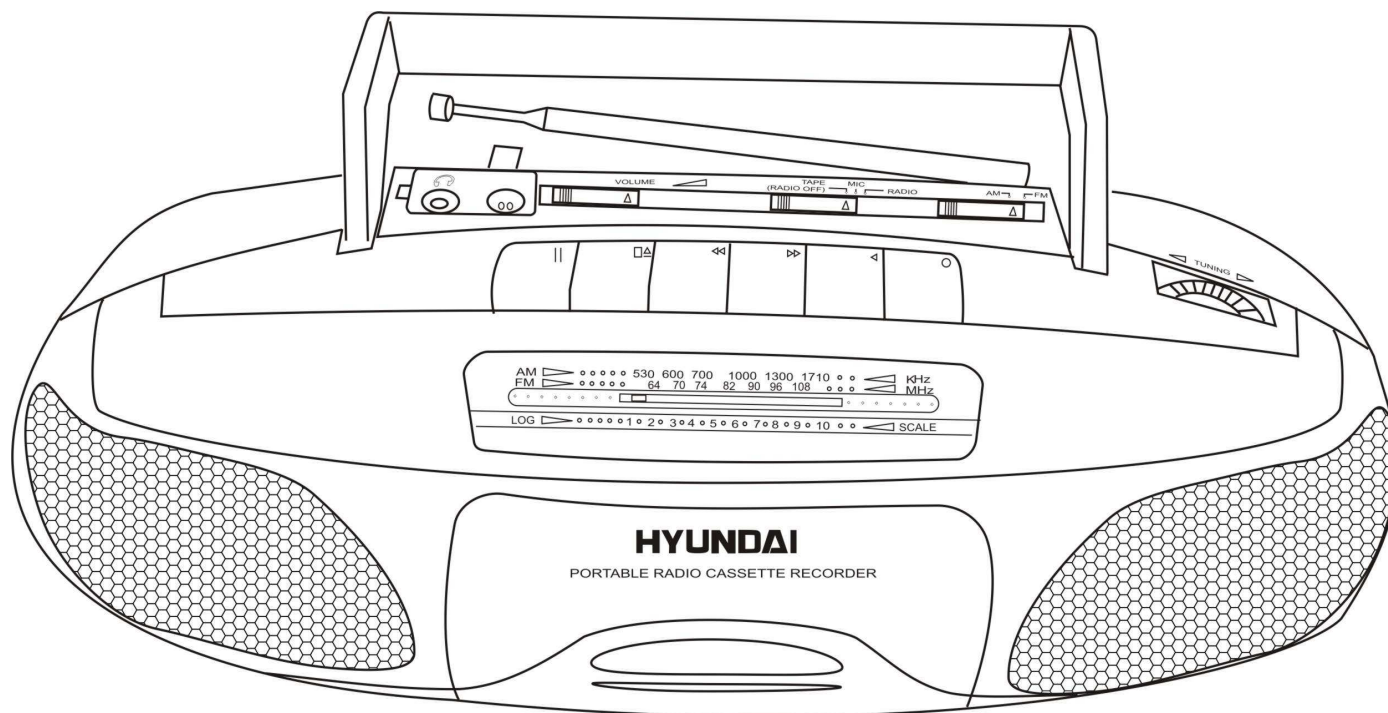

**PORTABLE STEREO RADIO CASSETTE RECORDER**

**ПОРТАТИВНАЯ СТЕРЕО МАГНИТОЛА**

**Instruction manual**

**Руководство по эксплуатации**

## DESCRIPTION

1. Handle
2. Stereo headphone jack
3. Telescopic antenna
4. Volume control switch
5. Function switch
6. Band switch
7. Tuning control regulator
8. Pause button
9. Stop/Eject button
10. Fast forward button
11. Cassette door
12. Radio dial scale
13. Rewind button
14. Play button
15. Record button
16. Speakers

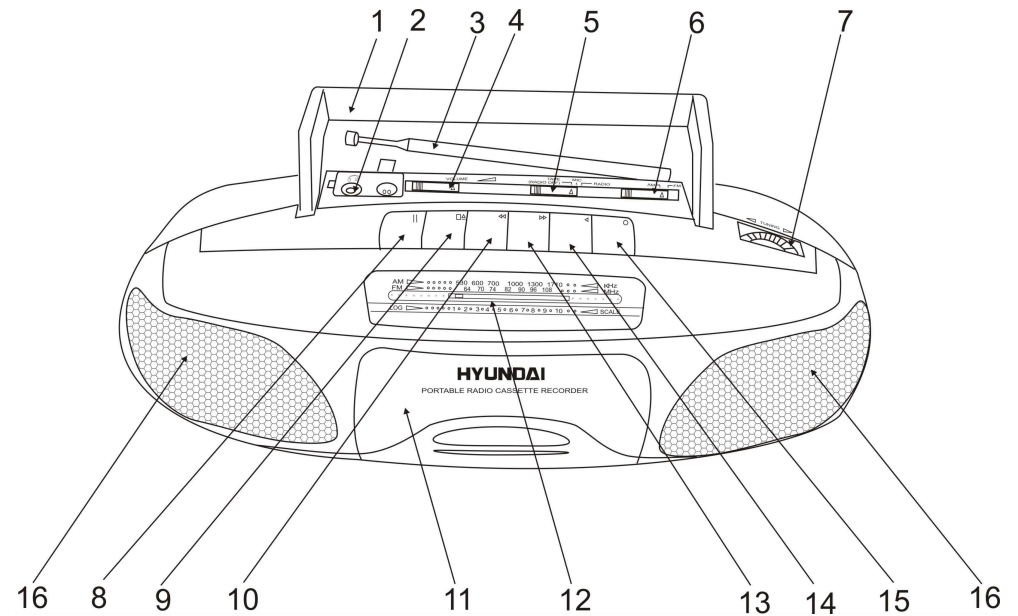

## IMPORTANT SAFEGUARDS

- **ATTENTION:** The owner's manual contains important operating and maintenance instructions. For your safety, it is necessary to refer to the manual.
- **DANGEROUS VOLTAGE:** Uninsulated dangerous voltage that may be of sufficient magnitude to constitute a risk of electrical shock to persons is present within this product enclosure.
- **CAUTION:** To reduce the risk of electric shock, do not remove cover (or back). Prefer servicing to qualified service personnel.

## **POWER SUPPLY**

### BATTERY OPERATION

- Set the FUNCTION switch to the TAPE position.
- Open the battery compartment cover.
- Insert 4 batteries (UM-1). Please observe correct battery polarities or the set will not work.
- Close the battery compartment cover.

### AC OPERATION

- Before the first connecting of the appliance check that voltage indicated on the rating label corresponds the mains voltage in your home.
- Plug the corresponding end of cord into the AC socket on the rear of the set.
- Insert the plug into power supply.

### **CAUTION:**

- When the set is only used with AC or is not used for 4 weeks or more, please remove the batteries, to avoid damage to the set from leakage of batteries.
- Always unplug the appliance from power supply, when no use long time.
- This radio cannot be operated by batteries if the AC power cord is connected to the unit.

## **RADIO OPERATION**

### OPERATION

- Set Function switch to RADIO position.
- Select your desired broadcasting band with Band switch.
- Rotate the Tuning control regulator to receive the desired broadcast.
- Adjust the level of sound with Volume control switch.
- To turn off the radio, set the Function switch to TAPE position.

### ANTENNA

- For FM reception, adjust the telescopic antenna appropriately to obtain the best reception on the band selected.
- The AM signals are picked up through the built-in ferrite antenna. The set should be placed to a position for the best reception.

### **CAUTION:**

- Do not connect FM antenna to an external antenna.

## CASSETTE RECORDER OPERATION

### CONTROLS

- STOP/EJECT button  
During operation, press to stop all deck operation. Press again to open the cassette door.
- STOP button followed by FAST FORWARD button and REWIND button  
Press to rewind the tape at high speed.
- PLAY button  
Press to start playback.
- PAUSE button  
Press to stop tape operation temporarily. Press again to resume tape operation.
- PLAY and RECORD buttons together.  
Press to start recording. PLAY button will be activated automatically.

### CASSETTE PLAYBACK

- Slide the Function switch to TAPE position.
- Press the STOP/EJECT button to open the cassette compartment.
- Insert a cassette with the tape-side up and push the cassette door to close the cassette compartment.
- Press the PLAY button to start the playing.
- Adjust the VOLUME control to the desired sound level.

#### **NOTE:**

- Press the PAUSE button to pause the playing.
- Press the STOP/EJECT button to stop the playing, press the button again to open the cassette door and you can take out the tape.

### AUTOMATIC STOP

During playback or recording, the unit will shut itself off automatically at the end of tape.

## RECORDING

### RECORDING FROM RADIO

- Slide the Function switch to RADIO position.
- Tune to the desired station by turning the Tuning control regulator.
- Insert a blank cassette into cassette compartment with the tape-side up.
- Press the PLAY button and RECORD button simultaneously to start recording.

- Press the STOP/EJECT button when finished.

**NOTE:**

- You may want to monitor playback during recording. You can adjust the sound with the VOLUME control. This adjustment does not affect the content of recording

### RECORDING WITH BUILT-IN MICROPHONE

- Slide the Function switch to MIC position.
- Insert a blank cassette into deck with the tape-side up.
- Press the PLAY button and RECORD button simultaneously to start recording.
- Press the STOP/EJECT button when finished.

**NOTE:**

- Monitoring during MICROPHONE recording is not possible

## **MAINTENANCE AND CARE**

- Check your batteries regularly, old or discharged batteries should be replaced. If the unit is not going to be used for some time or is being run exclusively on the alternative power, remove the batteries to avoid leakage and damage.
- Electronic products of this kind should never be subjected to moisture or extreme temperatures.
- If necessary, clean the unit with a piece of cloth dampened with water only (be sure the AC power cord is disconnected from the power supply).
- The heads and capstan are in constant contact with the moving tape. Use a small cotton bud with alcohol or special tape head cleaner to clean these parts. Never touch the heads with anything metallic.

### ERASE PROTECTION

- To prevent accidental erasing of a cassette, simply break off the two plastic tabs located on the cassette tape's rear side.
- When a cassette with removed plastic tabs is inserted, the recording button cannot be pressed.
- If a cassette is to be erased and re-recorded at a later stage, simply cover the holes on the cassette where the tabs were removed, with a piece of strong adhesive tape.

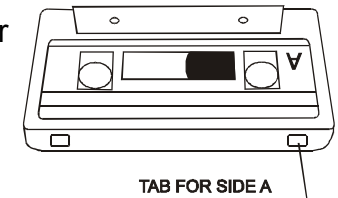

## SPECIFICATION

Power supply	220 V, 50 Hz
RMS	1 W x 2
Net / Gross Weight	1.2 kg / 1.3 kg
Gift box dimension (L x W x H)	378 mm x 132 mm x 144 mm

## ОПИСАНИЕ

1. Ручка
2. Разъем для подключения наушников
3. Телескопическая антенна
4. Регулятор громкости
5. Переключатель режимов работы
6. Переключатель диапазонов радиоволн
7. Регулятор настройки радиоволн
8. Клавиша "Pause"
9. Клавиша "Stop/Eject"
10. Клавиша "Fast forward"
11. Кассетный отсек
12. Шкала
13. Клавиша "Rewind"
14. Клавиша "Play"
15. Клавиша "Record"
16. Динамики

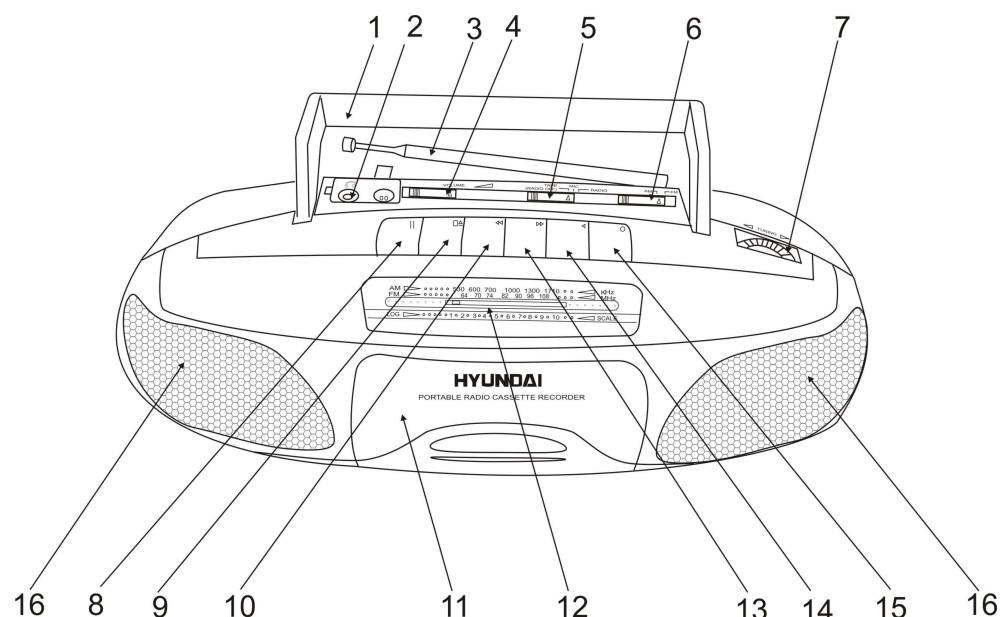

## МЕРЫ БЕЗОПАСНОСТИ

- **ВНИМАНИЕ:** В руководстве присутствуют важные указания по эксплуатации и уходу. Сохраните руководство по эксплуатации для последующего использования.
- **ВЫСОКОЕ НАПРЯЖЕНИЕ:** В приборе находятся оголенные провода высокого напряжения. Напряжение внутри прибора достаточно высокое, чтобы вызвать удар электрическим током.
- **ПРЕДУПРЕЖДЕНИЕ:** Во избежание удара электрическим током не открывайте заднюю панель. Доверяйте ремонт только квалифицированным специалистам.

## ИСТОЧНИКИ ПИТАНИЯ

### РАБОТА ОТ БАТАРЕЙ

- Установите переключатель режимов работы в положение TAPE.
- Откройте крышку отсека для батарей.
- Вставьте 4 батареи типа UM-1, соблюдая полярность, иначе прибор не будет работать.
- Закройте крышку отсека для батарей.

### ПИТАНИЕ ОТ СЕТИ ПЕРЕМЕННОГО ТОКА

- Перед первым использованием прибора проверьте, соответствует ли электропитание Вашего прибора, указанное в таблице с техническими характеристиками, электропитанию в Вашей локальной сети.
- Подсоедините соответствующий конец электрошнура к гнезду на задней панели прибора.
- Вставьте вилку электрошнура в розетку.

#### **ВНИМАНИЕ:**

- Если прибор работает только от сети питания или не будет использоваться более четырех недель, удалите пожалуйста батареи. Невыполнение этого требования может привести к повреждению прибора.
- Всегда отключайте прибор от сети питания, если он не будет эксплуатироваться долгое время.
- Прибор не будет работать от батарей, если он подключен к сети.

## ИСПОЛЬЗОВАНИЕ РАДИОПРИЕМНИКА

- Установите переключатель режимов работы в положение RADIO.
- Используя переключатель диапазонов волн, выберите частоту радиовещания.
- Вращая регулятор настройки радиоволн, настройтесь на волну выбранной Вами радиостанции.
- С помощью регулятора громкости установите желаемый уровень звука.
- Для выключения радиоприемника установите переключатель режимов работы в положение TAPE.

### АНТЕННА

- Для достижения лучшего приема FM радиосигнала, вытяните телескопическую антенну, которая расположена на задней панели прибора.
- Для приема AM сигнала в приборе имеется встроенная антенна, для достижения лучшего приема перемещайте или вращайте прибор.

#### **ВНИМАНИЕ:**

- Не соединяйте FM антенну с внешней антенной.

## ИСПОЛЬЗОВАНИЕ МАГНИТОЛЫ

### КЛАВИШИ УПРАВЛЕНИЯ ВОСПРОИЗВЕДЕНИЕМ

- Клавиши “Record” и “Play” - клавиши начала записи
- Клавиша “Play” - клавиша воспроизведения
- Клавиша “Fast forward” после клавиши “Stop” - клавиша перемотки вперед
- Клавиша “Rewind” после клавиши “Stop” - клавиша перемотки назад
- Клавиша “Stop/Eject” - клавиша остановки/открытия кассетного отсека
- Клавиша “Pause” - клавиша прерывания записи или воспроизведения

### ВОСПРОИЗВЕДЕНИЕ

- Установите переключатель режимов работы в положение TAPE.
- Чтобы открыть кассетный отсек нажмите клавишу STOP/EJECT. Вставьте кассету в кассетный отсек лентой вверх и аккуратно закройте его.
- Для начала воспроизведения нажмите клавишу PLAY.

#### **ПРИМЕЧАНИЕ:**

- Для временного прерывания воспроизведения нажмите клавишу PAUSE.
- Для остановки воспроизведения нажмите клавишу STOP/EJECT. Нажмите эту клавишу еще раз для извлечения кассеты из кассетного отсека.
- При окончании воспроизведения все нажатые клавиши автоматически высвобождаются.
- Громкость звука регулируется с помощью регулятора громкости.

### АВТОМАТИЧЕСКАЯ ОСТАНОВКА

Во время воспроизведения или записи прибор сам отключится, когда кончится кассета.

## ЗАПИСЬ

### ЗАПИСЬ С РАДИОПРИЕМНИКА

- Установите переключатель режимов работы в позицию RADIO.
- Установите переключатель диапазонов радиоволн на диапазон вещания выбранной Вами радиостанции. Вращая регулятор настройки радиоволн, настройтесь на волну выбранной Вами радиостанции.
- Установите кассету в кассетный отсек лентой вверх.
- Для начала записи одновременно нажмите клавиши RECORD и PLAY.
- Для остановки записи нажмите клавишу STOP/EJECT

#### **ПРИМЕЧАНИЕ:**

- Во время записи можно повысить уровень громкости воспроизводимого звука с помощью регулятора громкости, громкость самой записи при этом не изменится

#### **ЗАПИСЬ С ВСТРОЕННОГО МИКРОФОНА**

- Установите переключатель режимов работы в положение TAPE.
- Установите кассету в кассетный отсек лентой вверх.
- Одновременно нажмите клавиши RECORD и PLAY для начала записи.
- Для остановки записи нажмите клавишу STOP/EJECT

#### **ПРИМЕЧАНИЕ:**

Во время записи нельзя изменять уровень громкости воспроизводимого звука, это повлияет на громкость самой записи.

## **ЧИСТКА И УХОД**

- Проверяйте батареи регулярно. Удалите батареи, если они разрядились, прибор не будет использоваться на протяжении продолжительного времени или работает от сети питания.
- Предохраняйте прибор от попадания влаги или воздействия высокой температуры.
- Если необходимо, протрите корпус прибора при помощи чуть влажной тряпочки, при этом убедитесь, что прибор отключен от сети питания.
- Для обеспечения нормальной бесперебойной работы прибора периодически очищайте магнитную головку и вал лентопротяжного механизма. Увлажните кусочек ваты изопропиловым спиртом или специальной жидкостью для чистки магнитных головок и осторожно протрите поверхность головок и вала лентопротяжного механизма. Не прикасайтесь к головкам металлическими предметами.



#### **ЗАЩИТА КАССЕТ**

- Во избежание случайного стирания записи удалите предохранители с кассеты.
- Вы не сможете нажать клавишу записи, если у кассеты удалены предохранители.
- Для записи на кассету, с которой были удалены предохранители, заклейте отверстия, оставшиеся на месте предохранителей, липкой лентой.

## ТЕХНИЧЕСКИЕ ХАРАКТЕРИСТИКИ

Электропитание	220 Вольт, 50 Герц
Мощность RMS	1 Ватт x 2
Вес нетто / брутто	1,2 кг / 1,3 кг
Размеры коробки (Д x Ш x В)	378 мм x 132 мм x 144 мм



АЯ 46