

HYUNDAI

H-1001

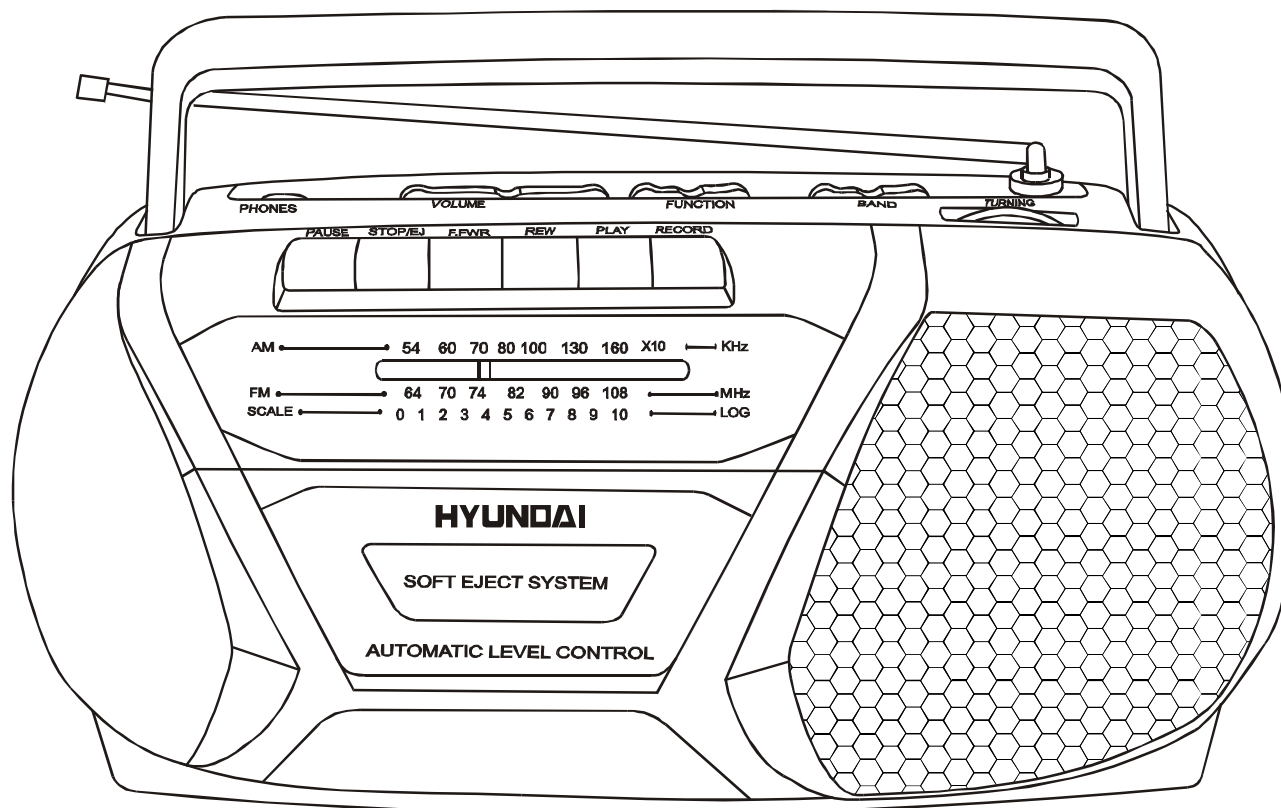

PORTABLE RADIO CASSETTE RECORDER
Instruction manual

КАССЕТНАЯ МАГНИТОЛА
Руководство по эксплуатации

Description

1. Dial lens
2. Stereo headphone jack
3. PAUSE button
4. STOP/EJECT button
5. FAST FORWARD button
6. Volume control regulator
7. REWIND button
8. PLAY button
9. RECORD button
10. FUNCTION switch
11. Telescopic antenna
12. BAND switch
13. Tuning control regulator
14. Handle
15. Speaker
16. Cassette door

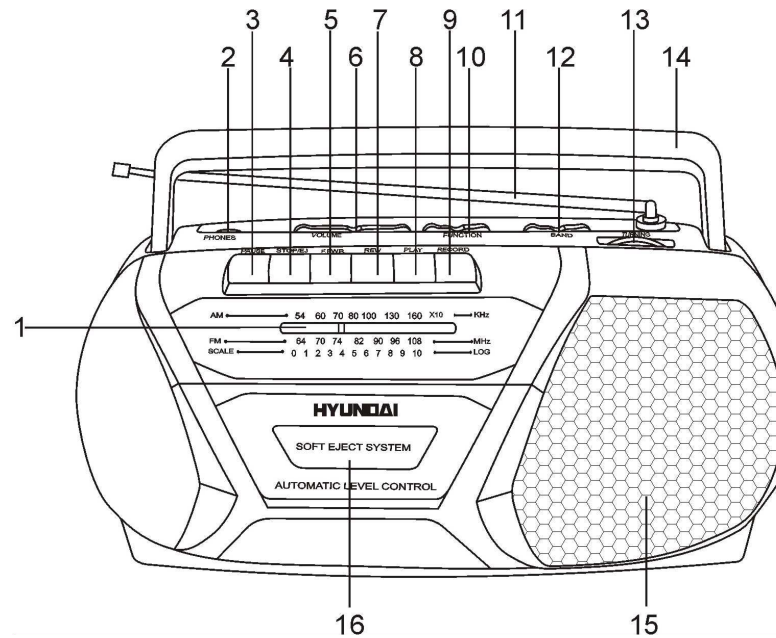

Important safeguards

- **ATTENTION:** The owner's manual contains important operating and maintenance instructions. For your safety, it is necessary to refer to the manual.
- **DANGEROUS VOLTAGE:** Uninsulated dangerous voltage that may be of sufficient magnitude to constitute a risk of electrical shock to persons is present within this product enclosure.
- **CAUTION:** To reduce the risk of electric shock, do not remove cover (or back). Prefer servicing to qualified service personnel.

Power supply

Battery operation

- Open the battery compartment cover.
- Insert 4 batteries (UM-1). Please observe correct battery polarities or the set will not work.
- Close the battery compartment cover.

AC operation

- Before the first connecting of the appliance check that voltage indicated on the rating label corresponds the mains voltage in your home.
- Plug the corresponding end of cord into the AC socket on the rear of the set.
- Insert the plug into power supply.

CAUTION:

- When the set is only used with AC or is not used for 2 weeks or more, please remove the batteries, to avoid damage to the set from leakage of batteries.
- Always switch off the unit when not in use.
- Always unplug the appliance from power supply, when no use long time.

Stereo headphone connecting

- For private listening, insert 3.5 mm headphone into the stereo headphone jack.
- Adjust volume control regulator to the appropriate level as desired.
- When the stereo headphone jack is plugged, speaker will disconnect automatically.

Radio operation

- Set FUNCTION switch to RADIO position.
- Select your desired broadcasting band with BAND switch.
- Rotate the TUNING control regulator to receive the desired broadcast.
- Adjust the level and quality of sound with VOLUME control switch.
- To turn off the radio, set the FUNCTION switch to TAPE position.

Antenna

- For FM reception, adjust the telescopic antenna appropriately to obtain the best reception on the band selected.
- The AM signals are picked up through the built-in ferrite antenna. The set should be placed to a position for the best reception.

Cassette recorder operation

Cassette playback

- Slide the FUNCTION switch to TAPE position.
- Press the STOP/EJECT button to open the cassette compartment.
- Insert a cassette and push the cassette door to close the cassette compartment.
- Press the PLAY button to start the playing.

NOTE:

- Press the PAUSE button to pause the playing.

- Press the STOP/EJECT button to stop the playing, press the button again to open the cassette door and you can take out the tape.
- When the tape plays to the end, playing will be stopped automatically.

Recording

Recording from radio

- Set the FUNCTION switch to RADIO position.
- Tune to the desired station by turning the TUNING control regulator.
- Insert a blank cassette into cassette compartment.
- Press the PLAY button and RECORD button on deck simultaneously to start recording.

Recording from built-in condenser microphone

- Slide the FUNCTION switch to TAPE position.
- Insert a blank cassette into deck.
- Press the PLAY button and RECORD button on deck simultaneously to start recording.

NOTE:

- The built-in condenser microphone used in this unit have very high sensitivity. Therefore, it is not necessary to place the radio cassette recorder close to the source of sound. Set the volume control to lower position during recording from built-in condenser microphone.

Maintenance and care

- Check your batteries regularly, old or discharged batteries should be replaced. If the unit is not going to be used for some time or is being run exclusively on the alternative power, remove the batteries to avoid leakage and damage.
- Electronic products of this kind should never be subjected to moisture or extreme temperatures.
- If necessary, clean the unit with a piece of cloth dampened with water only (be sure the AC power cord is disconnected from the power supply).
- The heads and capstan are in constant contact with the moving tape. Use a small cotton bud with alcohol or special tape head cleaner to clean these parts. Never touch the heads with anything metallic.

Erase protection

- To prevent accidental erasing of a cassette, simply break off the two plastic tabs located on the cassette tape's rear side.
- When a cassette with removed plastic tabs is inserted, the recording button cannot be pressed.
- If a cassette is to be erased and re-recorded at a later stage, simply cover the holes on the cassette where the tabs were removed, with a piece of strong adhesive tape.

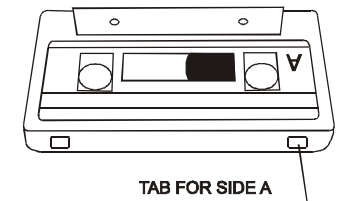

Specification

Power supply	220 V, 50 Hz
Power output	1 W
Net / Gross Weight	1.20 kg / 1.55 kg
Gift box dimension (L x W x H)	314 mm x 144 mm x 161 mm

Описание

1. Радиошкала
2. Разъем для подключения наушников
3. Кнопка PAUSE
4. Кнопка STOP/EJECT
5. Кнопка FAST FORWARD
6. Регулятор уровня громкости
7. Кнопка REWIND
8. Кнопка PLAY
9. Кнопка RECORD
10. Переключатель режимов работы
11. Телескопическая антенна
12. Переключатель диапазонов радиоволн
13. Регулятор настройки радиоволн
14. Ручка
15. Динамик
16. Кассетный отсек

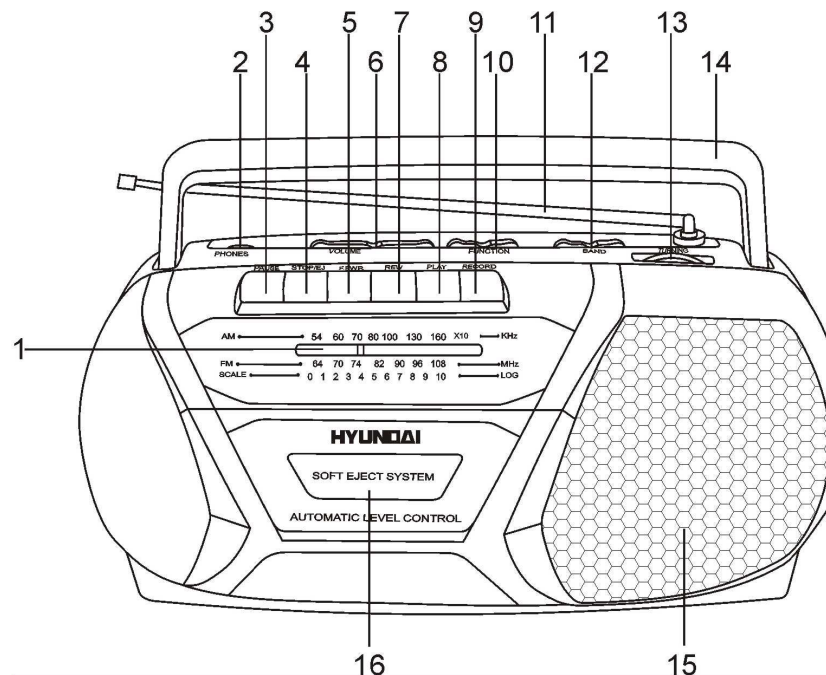

Меры безопасности

- **ВНИМАНИЕ:** В руководстве присутствуют важные указания по эксплуатации и уходу. Сохраните руководство по эксплуатации для последующего использования.
- **ВЫСОКОЕ НАПРЯЖЕНИЕ:** В приборе находятся оголенные провода высокого напряжения. Напряжение внутри прибора достаточно высокое, чтобы вызвать удар электрическим током.
- **ПРЕДУПРЕЖДЕНИЕ:** Во избежание удара электрическим током не открывайте заднюю панель. Доверяйте ремонт только квалифицированным специалистам.

Источники питания

Работа от батареек

- Откройте крышку отсека для батареек.
- Вставьте 4 батарей типа UM-1, соблюдая полярность, иначе прибор не будет работать.
- Закройте крышку отсека для батареек.

Питание от сети переменного тока

- Перед первым использованием прибора проверьте, соответствует ли электропитание Вашего прибора, указанное в таблице с техническими характеристиками, электропитанию в Вашей локальной сети.
- Подсоедините соответствующий конец электрошнура к гнезду на задней панели прибора.
- Вставьте вилку электрошнура в розетку.

ВНИМАНИЕ:

- Если прибор работает только от сети питания или не будет использоваться более двух недель, удалите, пожалуйста, батареи. Невыполнение этого требования может привести к повреждению прибора.
- Всегда отключайте прибор от сети питания, если он не будет эксплуатироваться долгое время.

Подключение наушников

- Для частного прослушивания подключите наушники к разъему для подключения наушников с диаметром штекера 3,5 мм.
- С помощью регулятора громкости установите желаемый уровень звука.
- При подключенных наушниках звук через динамик не воспроизводится.

Использование радиоприемника

- Установите переключатель режимов работы в положение RADIO.
- Используя переключатель диапазонов радиоволн, выберите частоту радиовещания.
- Вращая регулятор настройки радиоволн, настройтесь на волну выбранной Вами радиостанции.
- С помощью регулятора громкости установите желаемый уровень звука.
- Для того чтобы выключить магнитолу, установите переключатель режимов работы в положение TAPE.

Антенна

- Для достижения лучшего приема FM радиосигнала, вытяните телескопическую антенну, которая расположена на задней панели прибора.
- Для приема AM сигнала в приборе имеется встроенная антенна, для лучшего приема вращайте магнитолу в различных направлениях.

Использование магнитофона

- Кнопка RECORD - клавиша начала записи
- Кнопка PLAY - клавиша воспроизведения
- Кнопка FAST FORWARD - клавиша перемотки вперед
- Кнопка REWIND - клавиша перемотки назад
- Кнопка STOP/EJECT - клавиша остановки/открытия кассетного отсека

- Кнопка PAUSE - клавиша прерывания записи или воспроизведения

Воспроизведение

- Установите переключатель режимов работы в положение TAPE.
- Чтобы открыть кассетный отсек нажмите кнопку STOP/EJECT. Вставьте кассету в кассетный отсек и аккуратно закройте его.
- Для начала воспроизведения нажмите кнопку PLAY.

ПРИМЕЧАНИЕ:

- Для временного прерывания воспроизведения нажмите кнопку PAUSE.
- Для остановки воспроизведения нажмите кнопку STOP/EJECT. Нажмите эту клавишу еще раз для извлечения кассеты из кассетного отсека.
- При окончании воспроизведения все нажатые кнопки автоматически высвобождаются.

Запись

Запись с радиоприемника

- Установите переключатель режимов работы в позицию RADIO.
- Установите переключатель диапазонов радиоволн на диапазон вещания выбранной Вами радиостанции. Вращая регулятор настройки радиоволн, настройтесь на волну выбранной Вами радиостанции.
- Установите чистую кассету в кассетный отсек.
- Для начала записи одновременно нажмите кнопки RECORD и PLAY.

Запись через встроенный микрофон

- Установите переключатель режимов работы в положение TAPE.
- Установите чистую кассету в кассетный отсек.
- Для начала записи одновременно нажмите кнопки RECORD и PLAY.

ПРИМЕЧАНИЕ:

- Встроенный микрофон, используемый в данном устройстве, имеет высокую чувствительность. Поэтому при записи нет необходимости устанавливать прибор рядом с источником звука, который вы собираетесь записать.
- Во время записи со встроенного микрофона регулятор уровня громкости устанавливайте в минимальное положение.

Чистка и уход

- Проверяйте батареи регулярно. Удалите батареи, если они разрядились, прибор не будет использоваться на протяжении продолжительного времени или работает от сети питания.
- Предохраняйте Ваш прибор от попадания влаги или воздействия высокой температуры.
- Если необходимо, протрите корпус прибора влажной тканью, при этом убедитесь, что прибор отключен от сети питания.

- Для обеспечения нормальной бесперебойной работы Вашего прибора периодически очищайте магнитную головку и кабестан. Увлажните кусочек ваты изопропиловым спиртом или специальной жидкостью для чистки магнитных головок и осторожно протрите поверхность головок и кабестана. Не прикасайтесь к головкам металлическими предметами.

Защита кассет

- Во избежание случайного стирания записи удалите предохранители с кассеты.
- Вы не сможете нажать клавишу записи, если у кассеты удалены предохранители.
- Для записи на кассету, с которой были удалены предохранители, заклейте отверстия, оставшиеся на месте предохранителей, липкой лентой.



Технические характеристики

Электропитание	220 Вольт, 50 Герц
Выходная мощность	1 Ватт
Вес нетто / брутто	1,20 кг / 1,55 кг
Размеры коробки (Д x Ш x В)	314 мм x 144 мм x 161 мм