

HYUNDAI

H-1409

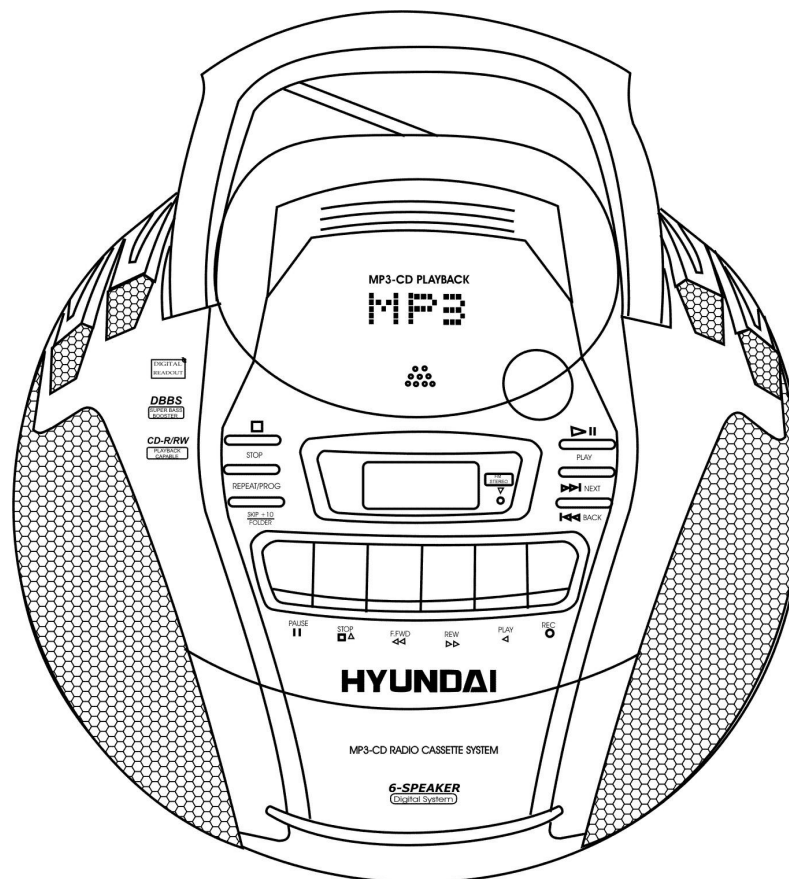

**PORTABLE STEREO RADIO
CASSETTE RECORDER with CD/MP3
Instruction manual**

**КАССЕТНАЯ СТЕРЕО МАГНИТОЛА
С CD/MP3
Инструкция по эксплуатации**

Description

1. Telescopic antenna
2. Multifunction LCD display
3. Handle
4. CD door cover
5. CD door finger grip.
6. Radio band selector switch
7. Battery door compartment (on the bottom)
8. Left top speakers
9. Radio tuning control knob
10. PLAY/PAUSE button
11. NEXT button
12. BACK button
13. Left main speaker
14. Cassette REC button
15. Cassette PLAY button
16. Cassette REW button
17. Cassette F. FWD button
18. Cassette STOP/EJECT button
19. Cassette door compartment
20. Cassette PAUSE button
21. Right main speaker
22. SKIP +10/FOLDER button
23. REPEAT/PROG button
24. STOP button
25. VOLUME control
26. Right top speakers
27. Headphone (earphone) socket (rear of unit)
28. FUNCTION switch (Tape (Off)/Radio/CD(MP3))
29. BASS BOOST (ON/OFF) switch
30. FM Stereo indicator

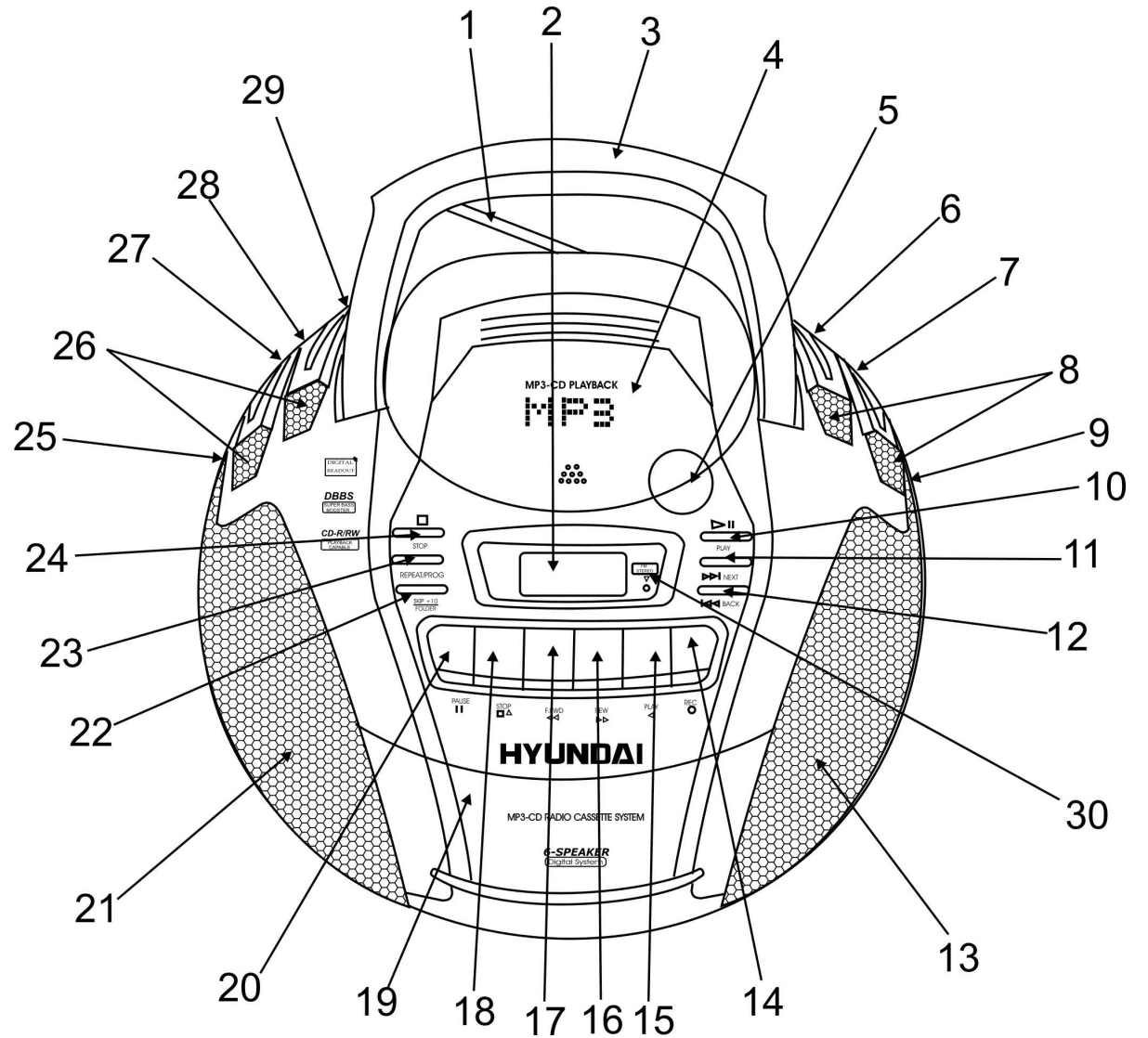

Important safeguards

- **Attention:** The owner's manual contains important operating and maintenance instructions. For your safety, it is necessary to refer to the manual.
- **Dangerous voltage:** Uninsulated dangerous voltage that may be of sufficient magnitude to constitute a risk of electrical shock to persons is present within this product enclosure.
- **Caution:** To reduce the risk of electric shock, do not dismantle the body. Prefer servicing to qualified service personnel. Do not use the unit in places where it can be exposed to water, moisture and dust. Make sure that pins or other foreign objects do not get inside the unit; they may cause malfunctions, or create safety hazards such as electrical shock.

Power supply

Battery operation

- Open the battery compartment cover.
- Insert 6 batteries (UM-2 or LR14). Please observe correct battery polarities or the set will not work.
- Close the battery compartment cover.

AC operation

- Before the first connecting of the appliance check that voltage indicated on the rating label corresponds the mains voltage in your home.
- Insert the plug into power supply.

Caution:

- When the set is only used with AC or is not used for 2 weeks or more, please remove the batteries, to avoid damage to the set from leakage of batteries.
- Always switch off the unit when not in use.
- Always unplug the appliance from power supply, when no use long time.

Stereo headphone connecting

- For private listening, insert 3.5 mm headphone into the stereo headphone jack (on the back side of the unit).
- Adjust volume control to the appropriate level as desired by turning VOLUME regulator.
- When the stereo headphone jack is plugged, speaker will disconnect automatically.

Radio operation

- Set FUNCTION switch to RADIO position.
- Select your desired broadcasting band with BAND switch.
- Rotate the TUNING regulator to receive the desired broadcast as displayed in the LCD display.

- Adjust the telescopic antenna appropriately to obtain the best reception on the band selected.
- Adjust the level and quality of sound with VOLUME regulator.
- To turn off the radio, set the FUNCTION switch to TAPE (OFF) position, without any tape button pressed.

FM/FM stereo reception

- Set the BAND switch to FM position, programmer is received in mono mode.

Note: In particular when stereo signal is weak and much noise are received, it is preferable to receive the programmer in mono.

- Set the BAND switch to FM ST position, programmer is received in stereo mode, thus FM Stereo indicator should light up.

Cassette playback

- Slide the FUNCTION switch to TAPE (OFF) position.
- Press the STOP/EJECT button to open the cassette compartment. Insert a cassette and push the cassette door to close the cassette compartment.
- Press the PLAY button to start the playing.
- Adjust the level and quality of sound with VOLUME knob.
- Press the PAUSE button to pause the playing.
- Press the STOP/EJECT button to stop the playing, press the button again to open the cassette door and you can take out the tape.
- Press the STOP button followed by the REW or F.FWD button to rewind or forward the tape at high speed.
- When the tape plays to the end, playing will be stopped automatically and releases the PLAY button at the same time.

Cassette tape recording

- Open the cassette door; insert a blank cassette with the tape-side up, into the proper guide-rails on the inside of the cassette door.
- Gently push the cassette door forward (inwards) to close it.
- Make sure the tape is properly inserted before doing so. The set is now ready to start recording, which can be done from either the radio or CD-player.

Recording from radio

- Set the FUNCTION switch to RADIO position.
- Tune to the desired station by pressing the NEXT or BACK button.
- Press the PLAY button and RECORD button on deck simultaneously to start recording.

Recording from CD

- Set FUNCTION switch to CD position.
- Press RECORD and PLAY buttons simultaneously to start recording.
- Press the PAUSE button.
- Start the CD-player and select the exact song to be recorded.
- Release the PAUSE button to start recording.

Insertion and removal of discs

- Place a disc into the compartment with the label-side (printed side of disc) facing upwards. Press down in the center part of disc until the disc “locks” onto the center spindle.
- When the disc has been placed onto the center spindle, gently lower the CD-door downwards until it locks shut. The disc is now ready to be played.
- Press STOP button to stop the disc spinning before opening the CD-door.
- To remove a disc, follow the same procedure as described above, except to remove the disc instead of inserting it into the compartment, by placing one finger at the middle of disc (center spindle) and the other at the edge of the disc and gently pulling upwards.

Important: Always hold a disc by its edges. Avoid getting any fingerprints, smudges or dirt onto the surface of a disc. In case this happens, use a special CD-cleaning cloth or cleaning kit to remove the dirt or smudges.

Important: Please make sure to always fold down the handle before opening the CD door.

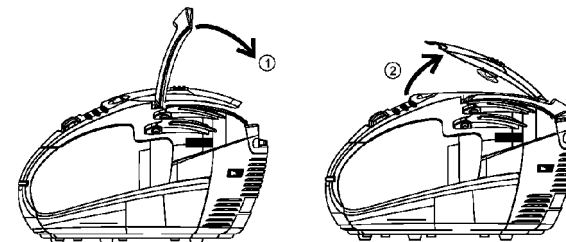

CD/MP3 operation

- Set FUNCTION switch to CD (MP3) position.
- Put a disc into the CD compartment and close the CD door.
- The LCD display will show the total number of tracks after a few second.

Play/pause mode

- Press the PLAY/PAUSE button to start play, the LCD display will show the first track and PLAY icon.
- Press the PLAY/PAUSE button to pause at any track when playing, the PLAY icon on the LCD display flashed.
- To stop the CD, press the STOP button. This will reset the CD player to the first track.

Skip and search mode

- Press the NEXT button once to skip to the next track.
- Press the BACK button once to skip back to previous track.
- Press and hold the BACK and NEXT buttons to start fast backward or forward playback until you find the passage to play from.
- If your MP3 disc has no folders, you can use the SKIP+10/FOLDER button to jump 10 songs forward.
- Press SKIP+10/FOLDER several times until you reach a song number near to your desired song, and then press BACK or NEXT repeatedly to arrive and the exact song you desire.
- If your MP3 has folders, you can select the folder to playback by pressing the button. Each time you press the SKIP+10/FOLDER button, the player jumps to the first song in the next folder.

Repeat mode

- Press the REPEAT/PROG button once for single track repeat playing.
- Press REPEAT/PROG button twice for all tracks repeat playing.
- To cancel repeat play, press REPEAT/PROG button once again.

Program mode

Up to 20 tracks can be programmed for disc play in any order or the same track can be repeated up to 20 times. Before use, be sure to press the STOP button.

- Press the REPEAT/PROG button, the memory position number will flash on the display.
- Select a desired track by using the BACK and NEXT buttons.
- Press the REPEAT/PROG button to confirm.
- Repeat the two last steps as described above to enter additional memories into the program if necessary.
- When all the desired tracks have been programmed, press PLAY/PAUSE button to play the disc in the order you have programmed.
- To stop the CD, press the STOP button.

Note: The program memory will be cleared only when the CD compartment is opened or turn off the CD or power supply.

- To turn off the CD player set FUNCTION switch to TAPE (OFF) position.

Note: Good quality sound is guaranteed only when playing licensed discs.

“Dynamic Bass Boost” system

- The built in "super bass booster" circuit provides a powerful enhancement to low frequency music, giving a stronger bass sound which is ideal for "rock" or "jazz" music.
- For increased bass at all volume levels, set the BASS BOOST switch into “ON” position for an emphasized bass sound.

Maintenance and care

- on the alternative power, remove the batteries to avoid leakage and damage.
- Electronic products of this kind should never be subjected to moisture or extreme temperatures.
- If necessary, clean the unit with a piece of cloth dampened with water only (be sure the AC power cord is disconnected from the power supply).
- The heads and capstan are in constant contact with the moving tape. Use a small cotton bud with alcohol or special tape head cleaner to clean these parts. Never touch the heads with anything metallic.

Erase protection

- To prevent accidental erasing of a cassette, simply break off the two plastic tabs located on the cassette tape’s rear side.
- When a cassette with removed plastic tabs is inserted, the recording button cannot be pressed.

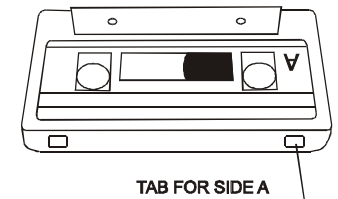

- If a cassette is to be erased and re-recorded at a later stage, simply cover the holes on the cassette where the tabs were removed, with a piece of strong adhesive tape.

CD protection

- When pick up the CD disc, always hold the edge of the disc, never touch the surface of the disc, it would scratch the disc surface and may occur sound distortion or raise reading problem.

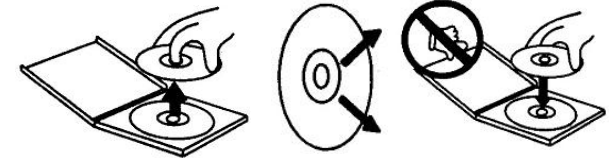

Specification

| | |
|--------------------|---|
| CD playback format | CDDA, MP3 |
| CD types | CD/CD-R/CD-RW |
| Power supply | 220 V, 50 Hz 6 pieces UM2 size batteries |
| Output power, RMS | 3,5 W x 2 |
| Net / Gross weight | 2,75 kg/3 kg |
| Gift box dimension | 305 x 295 x 195 mm |

Specifications and functions are subject to change without notice. It is caused by continual improvement of the device.

Описание

1. Телескопическая антенна
2. Жидкокристаллический дисплей
3. Ручка
4. Крышка отсека для дисков
5. Приспособление для открытия крышки отсека для дисков
6. Переключатель диапазонов радиоволн BAND
7. Крышка отсека для батарей (на нижней панели)
8. Левые верхние динамики
9. Регулятор настройки радио TUNING
10. Кнопка PLAY/PAUSE
11. Кнопка NEXT
12. Кнопка BACK
13. Левый основной динамик
14. Кнопка REC
15. Кнопка PLAY
16. Кнопка REW
17. Кнопка F. FWD
18. Кнопка STOP/EJECT
19. Крышка отсека для кассет
20. Кнопка PAUSE
21. Правый основной динамик
22. Кнопка SKIP+10/FOLDER
23. Кнопка REPEAT/PROG
24. Кнопка STOP
25. Регулятор громкости VOLUME
26. Правые верхние динамики
27. Разъем для подключения наушников
28. Переключатель режимов работы FUNCTION
29. Переключатель BASS BOOST (ON/OFF)
30. Индикатор FM Stereo

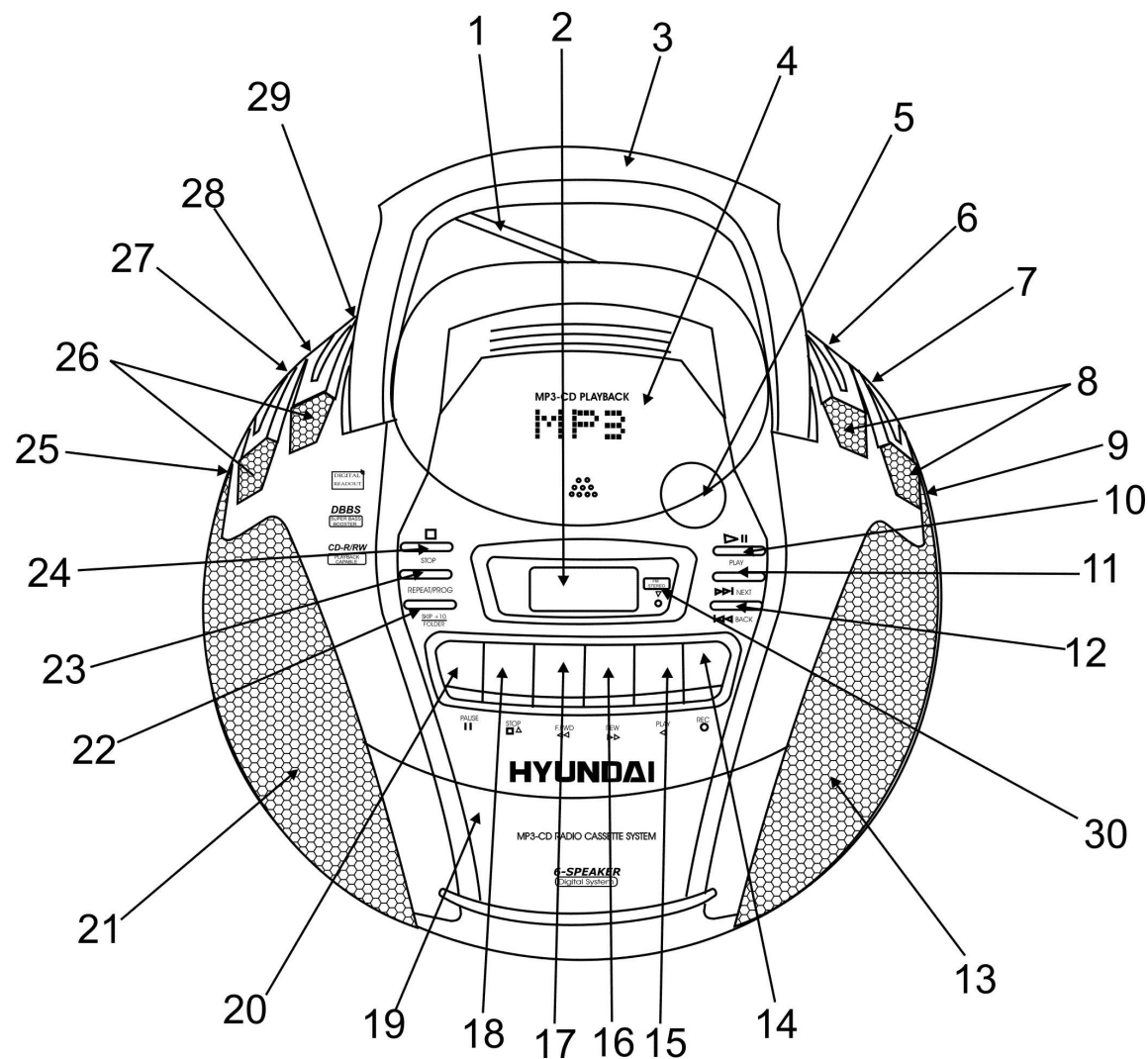

Меры безопасности

- **Внимание:** В руководстве приводятся важные указания по эксплуатации и уходу. Сохраните руководство по эксплуатации для последующего использования.
- **Высокое напряжение:** В устройстве находятся оголенные провода высокого напряжения. Напряжение внутри устройства достаточно высокое, чтобы вызвать удар электрическим током.
- **Предупреждение:** Во избежание удара электрическим током не демонтируйте корпус устройства. Доверяйте ремонт только квалифицированным специалистам. Не используйте устройство в местах, где оно может подвергнуться воздействию воды, влаги и пыли. Убедитесь, что посторонние предметы не попали внутрь устройства; они могут вызвать сбой в работе или стать причиной поражения электрическим током.

Источники питания

Работа от батарей

- Откройте крышку отсека для батарей.
- Вставьте 6 батарей типа UM-2 или LR14, соблюдая полярность, иначе устройство не будет работать.
- Закройте крышку отсека для батарей.

Питание от сети переменного тока

- Перед первым использованием устройства проверьте, соответствует ли электропитание устройства, указанное в таблице технических характеристик, электропитанию в Вашей локальной сети.
- Вставьте вилку электрошнура в розетку.

Внимание:

- Если устройство работает только от сети питания или не будет использоваться более двух недель, извлеките, батареи. Невыполнение этого требования может привести к повреждению устройства.
- Всегда отключайте устройство от сети питания, если оно не будет эксплуатироваться долгое время.

Подключение наушников

- Для частного прослушивания подключите наушники с диаметром штекера 3,5 мм к разъему для подключения наушников, находящемуся на задней панели устройства.
- С помощью регулятора громкости VOLUME установите желаемый уровень громкости звука.
- При подключенных наушниках звук через динамики не воспроизводится.

Использование радиоприемника

- Установите переключатель режимов FUNCTION в положение RADIO.
- Используя переключатель диапазонов BAND, выберите частоту радиовещания.
- Вращая регулятор настройки радио TUNING, настройтесь на частоту нужной радиостанции.
- Для достижения лучшего приема радиосигнала вытяните телескопическую антенну, которая расположена на задней панели устройства.
- С помощью регулятора громкости VOLUME установите желаемый уровень громкости звука.
- Чтобы выключить устройство, установите переключатель режимов FUNCTION в положение TAPE (OFF). Убедитесь, что ни одна кнопка не находится в нажатом положении.

Fm/Fm stereo прием

- Для приема радиосигнала в моно режиме установите переключатель диапазонов BAND в положение FM.

Внимание: При слабом сигнале и посторонних шумах рекомендуется принимать программы в моно режиме.

- Для приема программ в стерео режиме установите переключатель диапазонов BAND в положение FM ST, при этом должен загореться световой индикатор FM Stereo.

Использование магнитофона

- Кнопка RECORD - начало записи
- Кнопка PLAY - воспроизведение
- Кнопка FAST FORWARD - перемотка вперед
- Кнопка REWIND - перемотка назад
- Кнопка STOP/EJECT – остановка воспроизведение/открытие кассетного отсека
- Кнопка PAUSE - прерывание записи или воспроизведения

Воспроизведение

- Установите переключатель режимов работы FUNCTION в положение TAPE (OFF).
- Чтобы открыть кассетный отсек, нажмите кнопку STOP/EJECT. Вставьте кассету в кассетный отсек пленкой вверх и аккуратно закройте его.
- Для начала воспроизведения нажмите кнопку PLAY.
- Для временного прерывания воспроизведения нажмите кнопку PAUSE.
- Для остановки воспроизведения нажмите кнопку STOP/EJECT. Нажмите эту кнопку еще раз для открытия кассетного отсека.
- Нажмите кнопку STOP, затем нажмите кнопки REW или F. FWD для перемотки кассеты назад или вперед.
- При окончании воспроизведения все нажатые кнопки автоматически высвобождаются.

Запись

- Откройте кассетный отсек, вставьте в него чистую кассету лентой вверх.
- Закройте дверцу кассетного отсека.
- Убедитесь, что кассета правильно вставлена в отсек. Теперь устройство готово к записи с радио или CD диска.

Запись с радиоприемника

- Установите переключатель режимов FUNCTION в позицию RADIO.
- Установите переключатель диапазонов BAND на диапазон вещания нужной радиостанции. Вращая регулятор настройки радио TUNING, настройтесь на частоту нужной радиостанции.
- Установите кассету в кассетный отсек.
- Для начала записи одновременно нажмите кнопки RECORD и PLAY.

Запись с CD

- Установите переключатель режимов работы FUNCTION в положение CD.
- Вставьте кассету в кассетный отсек.
- Включите CD проигрыватель, выберите трек, который Вы желаете записать на кассету.
- Для начала записи одновременно нажмите кнопки PLAY и RECORD.
- Для временной остановки записи нажмите кнопку PAUSE. Для возобновления записи нажмите кнопку PAUSE еще раз.
- Чтобы остановить запись, нажмите кнопку STOP/EJECT, затем остановите воспроизведение компакт-диска, нажав кнопку STOP.
- Во время записи треков Вы можете регулировать уровень громкости звука. Настройка громкости звука не будет влиять на качество звука.

Загрузка и извлечение дисков

- Вставьте диск в отсек для дисков стороной с надписями вверх. Нажмите на центральную часть диска, чтобы зафиксировать его.
- Закройте крышку отсека для диска. Диск готов к воспроизведению.
- Нажмите кнопку STOP для остановки вращения диска перед тем, как открыть дверцу отсека для дисков.
- Чтобы извлечь диск, откройте крышку отсека для дисков, вставьте палец в отверстие посередине диска, остальными пальцами возьмите диск за края и потяните вверх.

Внимание: Берите диск только за края, чтобы избежать повреждения и загрязнения записываемой стороны диска. Если это произошло, протрите поверхность диска мягкой тканью.

Внимание: Всегда опускайте ручку прибора перед открытием крышки отсека для дисков.

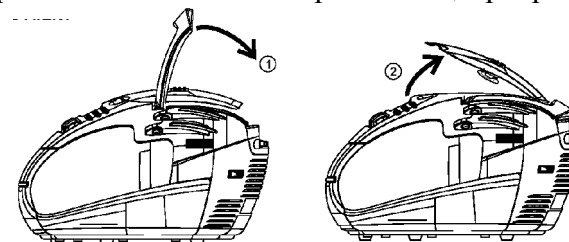

Использование CD/MP3 проигрывателя

- Установите переключатель режимов работы FUNCTION в положение CD (MP3).
- Вставьте диск в отсек для дисков и, нажав на дверцу отсека, закройте ее.
- Через несколько секунд на дисплее отобразится общее количество треков, содержащихся на диске.

Воспроизведение/временная остановка

- Для начала воспроизведения нажмите кнопку PLAY/PAUSE, на дисплее отобразится номер первого трека и символ PLAY.
- Для временного прерывания воспроизведения нажмите еще раз кнопку PLAY/PAUSE, символ PLAY на цифровом дисплее начнет мигать.
- Чтобы остановить воспроизведение, нажмите кнопку STOP.

Переход и поиск треков

- Для перехода к следующему треку нажмите кнопку NEXT.
- Для перехода к предыдущему треку нажмите кнопку BACK.
- Нажмите и удерживайте кнопки BACK или NEXT. Диск будет воспроизводиться с высокой скоростью. Когда Вы узнаете фрагмент трека, который Вы хотите прослушать, отпустите кнопки для возобновления нормального воспроизведения.
- Если MP3 диск не содержит папок, Вы можете использовать кнопку SKIP+10/FOLDER, чтобы перейти на 10 треков вперед.
- Нажимайте кнопку SKIP+10/FOLDER несколько раз, пока не будет найден трек, номер которого близок к номеру нужного Вам трека. Затем нажмите кнопки BACK или NEXT, чтобы перейти к нужному Вам треку.
- Если MP3 диск содержит папки с файлами, Вы можете выбрать папку для прослушивания с помощью кнопки SKIP+10/FOLDER. Каждый раз при нажатии кнопки SKIP+10/FOLDER проигрыватель переходит к первому треку в следующей папке.

Повторное воспроизведение

- Для повторного воспроизведения трека нажмите кнопку REPEAT/PROG.
- Для повторного воспроизведения всех треков на диске нажмите кнопку REPEAT/PROG дважды.
- Для отмены повторного воспроизведения, нажмите кнопку REPEAT/PROG еще раз.

Программирование порядка воспроизведения треков

Используя функцию программирования, Вы можете установить любую последовательность воспроизведения треков. Вы можете задать воспроизведение до 20 разных треков или один любой трек до 20 раз. Перед началом программирования нажмите кнопку STOP.

- Нажмите кнопку REPEAT/PROG, на дисплее отобразится номер позиции.
- С помощью кнопок BACK и NEXT выберите нужный трек; на дисплее отобразится номер выбранного трека.
- Для сохранения выбранного трека в программе нажмите кнопку REPEAT/PROG.
- Чтобы сохранить в памяти устройства другие треки, повторите два последних действия.
- Для начала воспроизведения запрограммированной последовательности треков нажмите кнопку PLAY/PAUSE.
- Чтобы остановить воспроизведение, нажмите кнопку STOP.

Внимание: Все треки, запрограммированные в память устройства, будут удалены при открытии отсека для дисков, выключении CD проигрывателя или отключения питания устройства.

- Для выключения CD проигрывателя установите переключатель режимов работы FUNCTION в положение TAPE (OFF).

Примечание: Качественное звучание без помех и сбоев гарантируется только при воспроизведении лицензионных MP3 дисков.

Система улучшенного воспроизведения басов “Dynamic Bass Boost”

Во время прослушивания радио, кассеты или компакт диска Вы можете регулировать уровень низких частот. Для усиления звучания низких частот установите переключатель BASS BOOST в положение “ON” (Вкл).

Чистка и уход

- Проверяйте батареи регулярно. Извлеките батареи, если они разрядились, если устройство не будет использоваться на протяжении продолжительного времени или работает от сети питания.
- Предохраняйте устройство от попадания влаги или воздействия высокой температуры.
- В случае необходимости протрите корпус устройства при помощи слегка влажной ткани; при этом убедитесь, что устройство отключено от сети питания.
- Для обеспечения нормальной, бесперебойной работы устройства периодически очищайте магнитную головку и кабестан. Увлажните кусочек ваты изопропиловым спиртом или специальной жидкостью для чистки магнитных головок и осторожно протрите поверхность головок и кабестана. Не прикасайтесь к головкам металлическими предметами.

Защита кассет

- Во избежание случайного стирания записи удалите предохранители с кассеты.
- Вы не сможете нажать клавишу записи, если у кассеты удалены предохранители.
- Для записи на кассету, с которой были удалены предохранители, заклейте отверстия, оставшиеся на месте предохранителей, липкой лентой.



Защита компакт-диска

- Извлекая компакт-диск, держите его только за края. Не дотрагивайтесь до лазерной поверхности компакт-диска, т.к. Вы можете поцарапать ее, что приведет к искажению звука или другим проблемам.

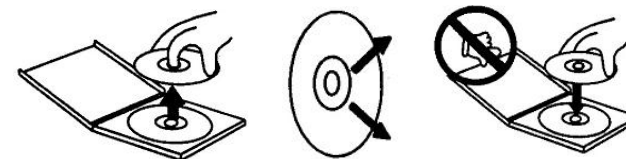

Технические характеристики

| | |
|-------------------------------|---|
| Формат воспроизводимых файлов | CDDA, MP3 |
| Типы воспроизводимых дисков | CD/CD-R/CD-RW |
| Электропитание | Сеть переменного тока: 220 В, 50 Гц Батареи: 6 батарей (UM2) |
| Выходная мощность | 3,5 Вт x 2 |
| Вес нетто/брутто | 2,75 кг/3 кг |
| Размеры коробки | 305 x 295 x 195 мм |

Технические характеристики и функции могут быть изменены заводом-изготовителем без предварительного уведомления в связи с постоянным совершенствованием и улучшением данного устройства.



AI49