

# HYUNDAI

## H-1412

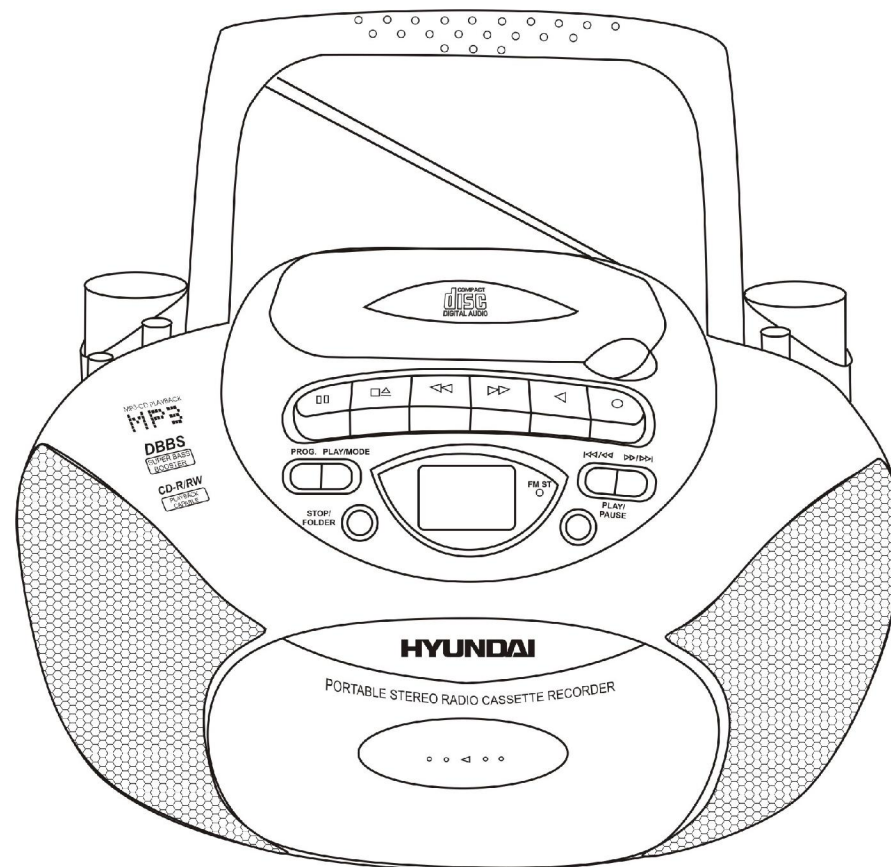

**PORTABLE STEREO RADIO  
CASSETTE RECORDER with CD/MP3**  
Instruction manual

**КАССЕТНАЯ СТЕРЕО  
МАГНИТОЛА с CD/MP3**  
Руководство по эксплуатации

# Description

1. Handle
2. Telescopic antenna
3. CD door
4. Tuning control regulator
5. Band switch
6. RECORD button
7. PLAY button
8. REWIND button
9. Right speaker
10. CD SKIP ►►/►► button
11. CD SKIP ◄◄/◄◄ button
12. PLAY/PAUSE button
13. FM STEREO indicator
14. Cassette door
15. Liquid crystal display
16. STOP/FOLDER button
17. PLAY MODE button
18. PROGRAM button
19. Left speaker
20. FAST FORWARD button
21. STOP/EJECT button
22. PAUSE button
23. DBBS button
24. VOLUME control regulator
25. FUNCTION switch
26. Headphone jack
27. AUX input

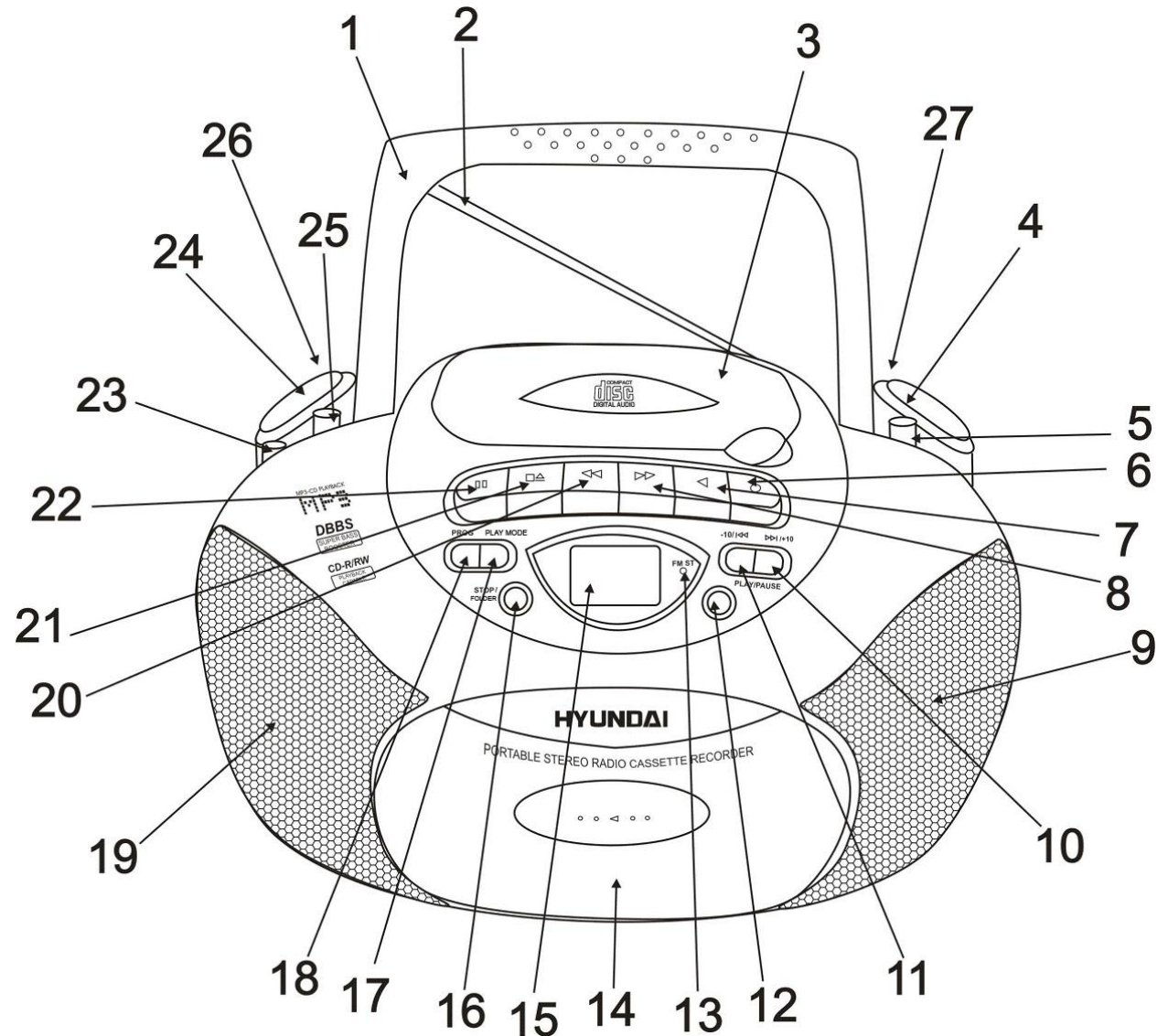

## Important safeguards

---

- **ATTENTION:** The owner's manual contains important operating and maintenance instructions. For your safety, it is necessary to refer to the manual.
- **DANGEROUS VOLTAGE:** Uninsulated dangerous voltage that may be of sufficient magnitude to constitute a risk of electrical shock to persons is present within this product enclosure.
- **CAUTION:** To reduce the risk of electric shock, do not remove cover (or back). Prefer servicing to qualified service personnel. Do not use the unit in places where it can be exposed to water, moisture and dust. Make sure that pins or other foreign objects do not get inside the unit; they may cause malfunctions, or create safety hazards such as electrical shock or laser beam exposure.

## Power supply

---

### Battery operation

- Open the battery compartment cover.
- Insert 8 batteries (R-20 or UM-1 or D). Please observe correct battery polarities or the set will not work.
- Close the battery compartment cover.

### AC operation

- Before the first connecting of the appliance check that voltage indicated on the rating label corresponds the mains voltage in your home.
- Plug the corresponding end of cord into the AC socket on the rear of the set.
- Insert the plug into power supply.

### CAUTION:

- When the set is only used with AC or is not used for 2 weeks or more, please remove the batteries, to avoid damage to the set from leakage of batteries.
- Always switch off the unit when not in use.
- Always unplug the appliance from power supply, when no use long time.

## Stereo headphone connecting

---

- For private listening, insert 3.5 mm headphone into the stereo headphone jack.
- Adjust volume control to the appropriate level as desired.
- When the stereo headphone jack is plugged, speaker will disconnect automatically.

## Radio operation

---

- Set FUNCTION switch to RADIO position.
- Select your desired broadcasting band with BAND switch.

- Rotate the TUNING control regulator to receive the desired broadcast.
- Adjust the level and quality of sound with VOLUME control regulator.
- To turn off the radio, set the FUNCTION switch to TAPE position.

### **Antenna**

- For FM reception, adjust the telescopic antenna appropriately to obtain the best reception on the band selected.
- The AM signal is picked up through the built-in ferrite antenna. The set should be placed to a position for the best reception.

### **FM and FM stereo reception**

- Set the BAND switch to FM position, programmer is received in mono mode.

**NOTE:** In particular when stereo signal is weak and much noise are received, it is preferable to receive the programmer in mono.

- Set the BAND switch to FM ST position, programmer is received in stereo mode, thus FM STEREO indicator should light up.

## **Cassette recorder operation**

---

### **Cassette playback**

- Slide the FUNCTION switch to TAPE position.
- Press the STOP/EJECT button to open the cassette compartment.
- Insert a cassette and push the cassette door to close the cassette compartment.
- Press the PLAY button to start the playing.

#### **NOTE:**

- Press the PAUSE button to pause the playing.
- By pressing << or >> buttons on the set fast winding of the tape is possible in both directions.
- Press the STOP/EJECT button to stop the playing, press the button again to open the cassette door and you can take out the tape.
- When the tape plays to the end, playing will be stopped automatically.

## **Compact disc operation**

---

- Set FUNCTION switch to CD position. Display shows --- briefly.
- Lift the CD door at the edge. Put a CD into the CD compartment and close the CD door.

### **Play/pause mode**

- Press the PLAY/PAUSE button to start play.
- Press the PLAY/PAUSE button to pause at any track when playing.
- To stop the CD, press the STOP/FOLDER button.

### **Skip and search mode**

- Press the CD SKIP ►►/►► button once to skip to the next track. Keep pressing to skip the tracks at high speed forward. Release the button to resume

normal play.

- Press the CD SKIP  button once to skip back to previous track. Keep pressing to skip the tracks at high speed backward. Release the button resume normal play.

### **Play mode**

While playing Audio CD:

- Press PLAY MODE button once for single track repeat playing.
- Press PLAY MODE button twice for all tracks repeat playing.
- Press PLAY MODE three times for playing randomly.
- Press PLAY MODE four times for normal playing.

While playing MP3 MODE:

- Press PLAY MODE button once for single track repeat playing.
- Press PLAY MODE twice for track inside the album repeat playing.
- Press PLAY MODE three times for all tracks repeat playing.
- Press PLAY MODE four times for playing randomly.
- Press PLAY MODE five times for normal playing

### **Program mode**

- Up to 20 tracks can be programmed for disc play in any order or the same track can be repeated up to 20 times. Before use, be sure to press the STOP/FOLDER button.
- Press the PROGRAM button.
- Select a desired track by using the CD SKIP buttons.
- Press PROGRAM button to confirm.
- Repeat steps described above to enter additional memories into the program if necessary.
- When all the desired tracks have been programmed, press PLAY/PAUSE button to play the disc in the order you have programmed.
- To stop the CD, press the STOP/FOLDER button.
- To remove the CD from the unit open the CD door.
- To turn off the CD player set FUNCTION switch to TAPE position.

#### **Note:**

- In the STOP mode press PROGRAM. The display shows your stored track numbers in sequence.
- You can erase the contents of the memory by:
  - opening the CD door
  - selecting RADIO source
  - pressing STOP/FOLDER button twice during playback or in the stop position.

## MP3 operation

---

- Set FUNCTION switch to CD position.
- Lift the CD door at the edge marked CLOSE/OPEN. Put a MP3 disk into the CD compartment and close the CD door.
- In MP3 playback mode all functions are available as in CD operation mode.
- In stop mode, you can press STOP/FOLDER to select your desired album followed by PLAY/PAUSE button. (For multiple albums in a MP3 disc only)

**Note: Good quality sound is guaranteed only when playing licensed MP3 discs.**

## Recording

---

### Recording from radio

- Set the FUNCTION switch to RADIO position.
- Tune to the desired station by turning the TUNING control regulator.
- Insert a blank cassette into cassette compartment.
- Press the PLAY button and RECORD button on deck simultaneously to start recording.
- For interruption press PAUSE. To resume recording press PAUSE again.
- To stop recording press STOP/EJECT.

### Recording from CD

- Set FUNCTION switch to CD position.
- Insert your cassette tape in the cassette compartment.
- Activate the CD player.
- Press RECORD and PLAY buttons simultaneously to start recording.
- To stop recording temporarily, press the PAUSE button. To continue recording, press the PAUSE button again.
- Press STOP/EJECT button when finished. Then stop CD playback by pressing the STOP/FOLDER button of the CD player.

### Notes:

- You may want to monitor during recording. You can adjust the sound with VOLUME control regulator. These adjustments do not affect the content of recording.
- This deck is not suitable for recording on CHROME (IEC II) or METAL (IEV IV) type cassettes. For recording use NORMAL type cassette (IEC I) on which the tabs have not been broken.
- At the very beginning and end of the tape, no recording will take place during the 7 seconds, when the leader tape passes the recorder heads.

## Dynamic bass boost system

---

- For increased bass at all volume levels, press the DBBS button to boost the low frequency tone for an emphasized bass sound.

## AUX input

---

- You can connect the audio output of an external device such as a MP3 player to this unit, to listen to the sound of that device through the high quality amplifier of this music system.
- To connect the external device please use a standard stereo headphone (3.5mm to 3.5mm plugs) cable to connect the "headphone-out or audio line-out" of the device to the aux-input socket of this unit.
- Set the function switch in AUX position.
- Switch on the unit and the external device (eg. MP3-player).
- Start playback of the external device and adjust the volume control of the unit to the desired level.
- Remember to switch off the unit and the external device when you are finished using the external device.

## Maintenance and care

---

- Check your batteries regularly, old or discharged batteries should be replaced. If the unit is not going to be used for some time or is being run exclusively on the alternative power, remove the batteries to avoid leakage and damage.
- Electronic products of this kind should never be subjected to moisture or extreme temperatures.
- If necessary, clean the unit with a piece of cloth dampened with water only (be sure the AC power cord is disconnected from the power supply).
- The heads and capstan are in constant contact with the moving tape. Use a small cotton bud with alcohol or special tape head cleaner to clean these parts. Never touch the heads with anything metallic.

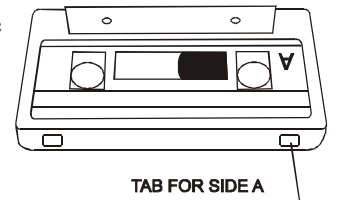

### Erase protection

- To prevent accidental erasing of a cassette, simply break off the two plastic tabs located on the cassette tape's rear side.
- When a cassette with removed plastic tabs is inserted, the recording button cannot be pressed.
- If a cassette is to be erased and re-recorded at a later stage, simply cover the holes on the cassette where the tabs were removed, with a piece of strong adhesive tape.

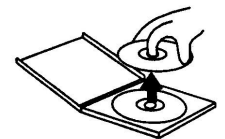

### CD protection

- When pick up the CD disc, always hold the edge of the disc, never touch the surface of the disc, it would scratch the disc surface and may occur sound distortion or raise reading problem.

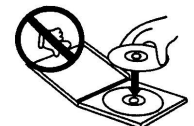

## Specification

---

Power supply	220 V, 50 Hz
Output power, RMS	1.5 W x 2
Net / Gross Weight	2 kg / 2.5 kg
Gift box dimension (L x W x H)	313 mm x 233 mm x 179 mm

**Specifications and functions are subject to change without notice. It is caused by continual improvement of the device.**

## Описание

1. Ручка
2. Телескопическая антенна
3. Крышка отсека для компакт-диска
4. Регулятор настройки радиоволн
5. Переключатель диапазонов радиоволн
6. Кнопка RECORD
7. Кнопка PLAY
8. Кнопка REWIND
9. Правый динамик
10. Кнопка CD SKIP ►►/►►
11. Кнопка CD SKIP ◄◄/◄◄
12. Кнопка PLAY/PAUSE
13. Индикатор FM STEREO
14. Отсек для кассет
15. Жидкокристаллический дисплей
16. Кнопка STOP/FOLDER
17. Кнопка PLAY MODE
18. Кнопка PROGRAM
19. Левый динамик
20. Кнопка FAST FORWARD
21. Кнопка STOP/EJECT
22. Кнопка PAUSE
23. Кнопка DBBS
24. Регулятор громкости
25. Переключатель режимов работы
26. Разъем для наушников
27. Разъем AUX

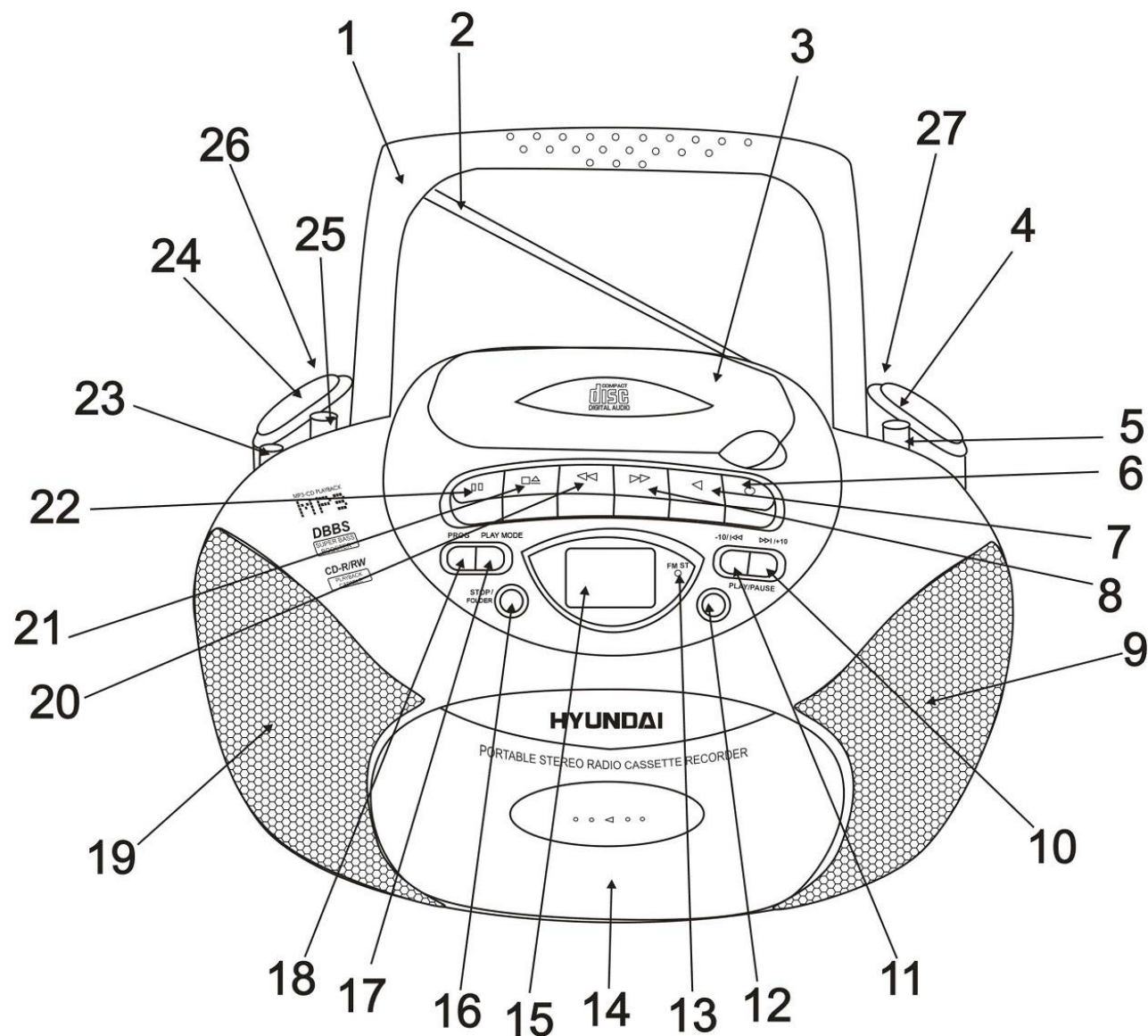

## Меры безопасности

---

- **ВНИМАНИЕ:** В руководстве присутствуют важные указания по эксплуатации и уходу. Сохраните руководство по эксплуатации для последующего использования.
- **ВЫСОКОЕ НАПРЯЖЕНИЕ:** В приборе находятся оголенные провода высокого напряжения. Напряжение внутри прибора достаточно высокое, чтобы вызвать удар электрическим током.
- **ПРЕДУПРЕЖДЕНИЕ:** Во избежание удара электрическим током не открывайте заднюю панель. Доверяйте ремонт только квалифицированным специалистам. Не используйте устройство в местах, где оно может подвергнуться воздействию воды, влаги и пыли. Убедитесь, что посторонние предметы не попали внутрь изделия. Они могут вызвать сбой в работе или стать причиной опасности, такой, как поражение электрическим током или лазерным лучом.

## Источники питания

---

### Работа от батарей

- Откройте крышку отсека для батарей.
- Вставьте 8 батарей типа R-20 или UM-1 или D, соблюдая полярность, иначе прибор не будет работать.
- Закройте крышку отсека для батарей.

### Питание от сети переменного тока

- Перед первым использованием прибора проверьте, соответствует ли электропитание Вашего прибора, указанное в таблице с техническими характеристиками, электропитанию в Вашей локальной сети.
- Подсоедините соответствующий конец электрошнура к гнезду на задней панели прибора.
- Вставьте вилку электрошнура в розетку.

### **ВНИМАНИЕ:**

- Если прибор работает только от сети питания или не будет использоваться более двух недель, удалите, пожалуйста, батареи. Невыполнение этого требования может привести к повреждению прибора.
- Всегда отключайте прибор от сети питания, если он не будет эксплуатироваться долгое время.

## Подключение наушников

---

- Для частного прослушивания подключите к разъему для подключения наушников наушники с диаметром штекера 3,5 мм.
- С помощью регулятора громкости установите желаемый уровень звука.
- При подключенных наушниках звук через динамики не воспроизводится.

## Использование радиоприемника

---

- Установите переключатель режимов работы в положение RADIO.
- Используя переключатель диапазонов радиоволн, выберите частоту радиовещания.
- Вращая регулятор настройки радиоволн, настройтесь на волну выбранной Вами радиостанции.
- С помощью регулятора громкости установите желаемый уровень звука.
- Для того чтобы выключить магнитофу, установите переключатель режимов работы в положение TAPE.

### Антенна

- Для достижения лучшего приема FM радиосигнала, вытяните телескопическую антенну, которая расположена на задней панели прибора.
- Для приема AM сигнала в приборе имеется встроенная антенна, для лучшего приема вращайте магнитофу в различных направлениях.

### Fm и Fm стерео прием

- Установите переключатель диапазонов радиоволн в положение FM.

**ВНИМАНИЕ:** При слабом сигнале и посторонних шумах рекомендуется принимать программы в моно режиме.

- Для приема программ в стерео режиме, установите переключатель диапазонов радиоволн в положение FM ST, при этом должен загореться световой индикатор FM STEREO.

## Использование магнитофона

---

- Кнопка RECORD - клавиша начала записи
- Кнопка PLAY - клавиша воспроизведения
- Кнопка FAST FORWARD - клавиша перемотки вперед
- Кнопка REWIND - клавиша перемотки назад
- Кнопка STOP/EJECT - клавиша остановки/открытия кассетного отсека
- Кнопка PAUSE - клавиша прерывания записи или воспроизведения

### Воспроизведение

- Установите переключатель режимов работы в положение TAPE.
- Чтобы открыть кассетный отсек нажмите кнопку STOP/EJECT. Вставьте кассету в кассетный отсек и аккуратно закройте его.
- Для начала воспроизведения нажмите кнопку PLAY.
- Для временного прерывания воспроизведения нажмите кнопку PAUSE.
- Для перемотки кассеты вперед или назад нажмите кнопку << или >>.
- Для остановки воспроизведения нажмите кнопку STOP/EJECT. Нажмите эту клавишу еще раз для извлечения кассеты из кассетного отсека.
- При окончании воспроизведения все нажатые кнопки автоматически высвобождаются.

## Использование CD проигрывателя













---

- Установите переключатель режимов работы в положение CD. На дисплее отобразится ---.
- Откройте отсек для компакт-диска. Вставьте компакт-диск в отсек и, нажав на дверцу, закройте ее.

### Режим воспроизведения/временной остановки

- Для начала воспроизведения нажмите кнопку PLAY/PAUSE.
- Для временного прерывания прослушивания нажмите еще раз на кнопку PLAY/PAUSE.
- Чтобы остановить воспроизведение, нажмите кнопку STOP/FOLDER.

### Режим перехода и поиска композиций

- Если Вы желаете прослушать следующую композицию, нажмите один раз на кнопку CD SKIP / . Для поиска нужной композиции, удерживая кнопку CD SKIP /  нажатой, Вы можете пройти вперед по списку треков в ускоренном режиме. Отпустите кнопку CD SKIP /  для возвращения в нормальный режим работы.
- Для прослушивания предыдущей композиции нажмите один раз на кнопку CD SKIP / . Удерживайте кнопку CD SKIP / , чтобы пройти назад по списку треков в ускоренном режиме. Для возвращения в нормальный режим работы отпустите кнопку CD SKIP / .

### Режим воспроизведения

В режиме воспроизведения Audio CD:

- Для повторного воспроизведения прослушанной композиции нажмите один раз на кнопку PLAY MODE.
- Для повторного прослушивания всех композиций на диске нажмите на кнопку PLAY MODE дважды.
- Для воспроизведения треков в произвольном порядке нажмите кнопку PLAY MODE трижды.
- Для отмены повторного воспроизведения и воспроизведения в произвольном порядке нажмите кнопку PLAY MODE четыре раза.

В режиме воспроизведения MP3:

- Для повторного воспроизведения прослушанной композиции нажмите один раз на кнопку PLAY MODE.
- Для повторного воспроизведения всех композиций в папке нажмите на кнопку PLAY MODE дважды.
- Для повторного воспроизведения всех композиций на диске нажмите на кнопку PLAY MODE трижды.
- Для воспроизведения треков в произвольном порядке нажмите кнопку PLAY MODE четыре раза.

Для отмены повторного воспроизведения и воспроизведения в произвольном порядке нажмите кнопку PLAY MODE пять раз.

### Режим программирования порядка воспроизведения композиций

- Используя функцию программирования, Вы можете установить любую последовательность воспроизведения композиций. Вы можете задать воспроизведение до 20 разных композиций или одну любую композицию до 20 раз. Перед началом программирования, нажмите кнопку STOP/FOLDER.
- Нажмите один раз на кнопку PROGRAM.
- С помощью кнопок CD SKIP выберите желаемую композицию.
- Для запоминания выбранной композиции нажмите на кнопку PROGRAM еще раз.

- Для того, чтобы внести в память другие композиции, повторите вышеперечисленные действия.
- Для начала воспроизведения запрограммированных композиций нажмите кнопку PLAY/PAUSE.
- Чтобы остановить воспроизведение, нажмите кнопку STOP/FOLDER.
- Для удаления компакт диска из отсека, откройте крышку отсека для компакт-диска.
- Для выключения CD проигрывателя, переведите переключатель режимов работы в положение TAPE.

#### **ВНИМАНИЕ:**

- В режиме остановки нажмите кнопку PROGRAM до тех пор, пока на дисплее не будут последовательно показаны все сохраненные дорожки.
- Вы можете удалить программу:
  - Открытием дверцы CD
  - Выбором радио в качестве источника сигнала
  - Нажатием кнопки STOP/FOLDER дважды в режиме остановки.

## **Использование MP3 проигрывателя**

---

- Установите переключатель режимов работы в положение CD.
- Откройте отсек для компакт-диска. Вставьте MP3-диск в отсек и, нажав на дверцу, закройте ее.
- В режиме проигрывания MP3-дисков доступны те же функции, что и при проигрывании CD-дисков.
- В режиме остановки воспроизведения нажимайте кнопку STOP/FOLDER чтобы выбрать нужную папку. Затем нажмите кнопку PLAY/PAUSE, чтобы начать воспроизведение первого трека в папке. (Если на диске имеется несколько папок).

**Примечание:** Качественное звучание без помех и сбоев гарантируется только при воспроизведении лицензионных MP3 дисков.

## **Запись**

---

### **Запись с радиоприемника**

- Установите переключатель режимов работы в позицию RADIO.
- Установите переключатель диапазонов радиоволн на диапазон вещания выбранной Вами радиостанции. Вращая регулятор настройки радиоволн, настройтесь на волну выбранной Вами радиостанции.
- Установите кассету в кассетный отсек. Для начала записи одновременно нажмите кнопки RECORD и PLAY.

### **Запись с CD**

- Установите переключатель режимов работы в положение CD.
- Вставьте кассету в кассетный отсек.
- Включите компакт-диск проигрыватель, установите композицию, которую Вы желаете записать на кассету.
- Для начала записи одновременно нажмите кнопки PLAY и RECORD кассетного отсека.
- Для временной остановки записи нажмите кнопку PAUSE. Для продолжения записи нажмите кнопку PAUSE еще раз.

- Чтобы остановить запись, нажмите кнопку STOP/EJECT, а затем остановите воспроизведение компакт-диска, нажав кнопку STOP/FOLDER.

#### Примечания:

- Во время записи композиций Вы можете регулировать уровень звучания. Настройка звука не будет влиять на качество звука.
- Данное устройство не пригодно для записи кассет типов CHROME (IEC II) и METAL (IEC IV). Используйте для записи кассеты типа NORMAL (IEC I) с невыломанными предохранителями.
- В самом начале и в конце ленты запись не будет осуществляться в течение 7 секунд, пока не закончится прохождение технического отрезка ленты.

## Система улучшенного воспроизведения басов “Dynamic BASS Boost”

- Во время прослушивания радио, кассеты или компакт диска Вы можете регулировать низкие частоты. Для усиления звучания низких частот нажмите кнопку «DBBS».

## Aux In

- Вы можете подключить какой-либо проигрыватель (Пр. MP3 плеер) к разъему AUX (на задней стенке) проводом диаметром штекера 3,5 мм и устройство будет воспроизводить звук с этого источника.
- Подсоедините шнур к выходу наушников или аудио выходу источника, а другой конец к разъему AUX IN на задней стенке магнитолы.
- Установите переключатель режимов в положение (AUX).
- Включите источник аудио сигнала.
- Включите воспроизведение на источнике и установите уровень громкости на необходимый уровень.
- После окончания прослушивания не забудьте выключить источник аудио сигнала и магнитолу.

## Чистка и уход

- Проверяйте батареи регулярно. Удалите батареи, если они разрядились, прибор не будет использоваться на протяжении продолжительного времени или работает от сети питания.
- Предохраняйте Ваш прибор от попадания влаги или воздействия высокой температуры.
- Если необходимо, протрите корпус прибора при помощи чуть влажной тряпочки, при этом убедитесь, что прибор отключен от сети питания.
- Для обеспечения нормальной бесперебойной работы Вашего прибора периодически очищайте магнитную головку и кабестан. Увлажните кусочек ваты изопропиловым спиртом или специальной жидкостью для чистки магнитных головок и осторожно протрите поверхность головок и кабестана. Не прикасайтесь к головкам металлическими предметами.

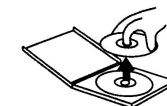

### Защита кассет

- Во избежание случайного стирания записи удалите предохранители с кассеты.
- Вы не сможете нажать клавишу записи, если у кассеты удалены предохранители.
- Для записи на кассету, с которой были удалены предохранители, заклейте отверстия, оставшиеся на месте предохранителей, липкой лентой.

### Защита компакт-диска

- Извлекая компакт-диск, держите его только за края. Не дотрагивайтесь до лазерной поверхности компакт-диска, т.к. Вы можете поцарапать его поверхность, что приведет к искажению звука или другим проблемам.

## Технические характеристики

---

Электропитание	220 Вольт, 50 Герц
Выходная мощность	1,5 Ватт x 2
Вес нетто / брутто	2 кг / 2,5 кг
Размеры коробки (Д x Ш x В)	313 мм x 233 мм x 179 мм

Технические характеристики и функции могут быть изменены заводом-изготовителем без предварительного уведомления в связи с постоянным совершенствованием и улучшением данного устройства.



АИ49