

HYUNDAI



H-1422



**PORTABLE RADIO CASSETTE
RECORDER WITH CD/MP3**

**КАССЕТНАЯ CD/MP3-
СТЕРЕОМАГНИТОЛА**

Instruction manual









Руководство по эксплуатации

Instruction manual

Dear customer!

Thank you for purchasing our product. For safety, it is strongly recommended to read this manual carefully before connecting, operating and/or adjusting the product and keep the manual for reference in future.

Description

1. VOLUME knob
2. FUNCTION switch
3. DBBS button
4. CD compartment door
5.  button (cassette stop/eject)
6.  button (cassette rewind)
7.  button (cassette fast forward)
8.  button (cassette play)
9. Handle
10. BAND switch
11. Telescopic FM antenna
12.  button (cassette pause)
13. LCD display
14. PROG button
15. Left speaker
16. TUNING knob
17.  button (cassette record)
18.  button
19. (FOLDER)STOP button
20. Right speaker
21. Cassette compartment
22. MODE button
23.  button
24.  button

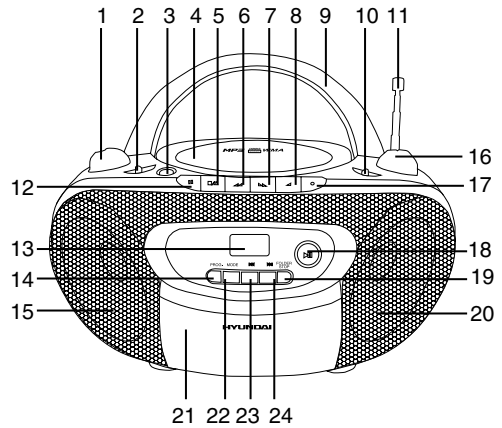

Not indicated:

- Phones output (left panel)
- AC power socket (back panel)
- Battery compartment (back panel)

Important safeguards

- **Attention:** The owner's manual contains important operating and maintenance instructions. For your safety, it is necessary to refer to the manual.
 - **Dangerous voltage:** Uninsulated dangerous voltage that may be of sufficient

magnitude to constitute a risk of electrical shock to persons is present within this product enclosure.

- **Caution:** To reduce the risk of electric shock, do not dismantle the body. Prefer servicing to qualified service personnel. Do not use the unit in places where it can be exposed to water, moisture and dust. Make sure that

pins or other foreign objects do not get inside the unit; they may cause malfunctions, or create safety hazards such as electrical shock.

Power supply

Battery operation

Open the battery compartment cover. Insert 8 UM-2/R14/C type batteries. Please observe correct battery polarities or the set will not work. Close the battery compartment cover. Use only batteries of the same type for the unit. Do not use old batteries together with new ones.

AC operation

Before the first connecting of the appliance check that voltage indicated on the rating label corresponds the mains voltage in your home. Plug the corresponding end of cord into the power cord socket on the rear of the set. Insert the plug into power supply.

Caution:

- When the set is only used with AC or is not used for 2 weeks or more, please remove the batteries, to avoid damage to the set from leakage of batteries.
- Always switch off the unit when not in use.
- Always unplug the unit from power supply, when no use long time.

Radio operation

- Set FUNCTION switch to FM or AM position.
- Rotate TUNING knob to receive the desired station.
- Adjust the level of sound with VOLUME knob.
- To turn off the radio, set the FUNCTION switch to TAPE (OFF) position.

Antenna

- For FM reception, adjust the telescopic antenna appropriately to obtain the best

reception on the band selected.

- The AM signal is picked up through the built-in ferrite antenna. The unit should be placed to a position for the best reception.

Headphone jack

- For private listening, insert 3.5 mm headphone into the stereo headphone jack.
- Adjust volume control to the appropriate level as desired.
- When the stereo headphone jack is plugged, speaker will disconnect automatically.

Compact disc operations

- Set FUNCTION switch to CD/MP3 position.
- Open the CD door by pressing "OPEN/CLOSE" inscription on the CD compartment door. Put a CD into the CD compartment with the label side upwards and close the CD door.

Play/pause mode

- Press PLAY/PAUSE button to start play.
- Press PLAY/PAUSE button to pause at any track when playing. Press this button again to resume playback.
- To stop the disc, press (FOLDER) STOP button.
- To remove the disc from the unit open the CD door.
- Always press (FOLDER)STOP button before opening the CD compartment.
- To turn off the CD player, set FUNCTION switch to TAPE (OFF) position.
- In stop mode, you can press (FOLDER) STOP button to select your desired album followed by PLAY/PAUSE button (for MP3 disc with multiple albums only).

Skip and search mode

During playback you can use **▶▶** or **◀◀** buttons to go to a previous or next track.

- If you have selected a track number in the stop or pause position, press PLAY/PAUSE button to start playback.

- Press ►► button once briefly for the next track, or press repeatedly until the desired track number appears in the display.

- Press ◀◀ button once briefly to return to the beginning of a current track.

- Press ◀◀ button twice briefly for the previous track.

Fast backward/forward playback

Press and hold ◀◀ or ►► buttons to start fast backward or forward playback until you find the passage to play from.

Play mode

While playing Audio CD:

- Press MODE button once for single track repeat playing.

- Press MODE button twice for all tracks repeat playing.

- Press MODE button three times for playing randomly.

- Press MODE button four times for normal playing.

While playing MP3 MODE:

- Press MODE button once for single track repeat playing.

- Press MODE button twice for track inside the album repeat playing.

- Press MODE button three times for all tracks repeat playing.

- Press MODE button four times for playing randomly.

- Press MODE button five times for normal playing

Program mode

Up to 20 tracks can be programmed for disc play in any order or the same track can be repeated up to 20 times. Before programming, press (FOLDER)STOP button.

- Press PROG button.

- Select a desired track by using ◀◀ or ►► buttons.

- Press PROG button to confirm selection

and store the track.

- Repeat previous 2 steps to enter additional tracks into the program if necessary.

- When all the desired tracks have been programmed, press PLAY/PAUSE button to play the disc in the order you have programmed.

- After playing at least one programmed track, press ◀◀ or ►► button, the display will show your stored track numbers.

 You can erase the contents of the memory by one of the following methods:

- opening the CD door;

- selecting FM or AM radio band;

- pressing PLAY/PAUSE button and then STOP/FOLDER button;

- in the off position.

 Good quality sound is guaranteed only when playing licensed CD-R/CD-RW discs.

Cassette playback

- Slide FUNCTION switch to TAPE (OFF) position.

- Press ■/▲ button to open the cassette compartment.

- Insert a cassette and push the cassette door to close the cassette compartment. The full tape reel should be on the right side.

- Press ◀ button to start playback.

- Press || button to pause playback. If you press it again the playback will continue.

- Press ■/▲ button to stop playback, press the button again to open the cassette door so you can take out the tape.

- When the tape plays to the end, playback will stop automatically.

- Fast forward and rewind: You can run forward and rewind the tape. Stop playback. Use ►► button for fast forward and ◀◀ button for fast backward playback. When you have reached the desired tape point, press ■/▲ button to stop the process.

 Never use fast forward or rewind operations during playback. This may cause damage to the tape.

Recording

Recording from radio

- Set FUNCTION switch to RADIO position.
- Set BAND switch to the needed band position.
 - Tune to the desired station by turning TUNING control regulator.
 - Insert a blank cassette into cassette compartment.
 - Press ● button. The recording will start.
 - For brief interruption press || button. To resume recording press the button again.
 - To stop recording press ■/▲ button.

Recording from CD

- Set FUNCTION switch to CD/MP3 position.
 - Insert a cassette in the cassette compartment.
 - Start the desired track playback.
 - Press ● button. The recording will start.
 - For brief interruption press || button. To resume recording press the button again.
 - Press ■/▲ button when finished. Then stop CD playback by pressing (FOLDER) STOP button.
- You may want to monitor during recording. You can adjust the sound with VOLUME regulator. These adjustments do not affect the content of recording.
 - This deck is not suitable for recording on CHROME (IEC II) or METAL (IEC IV) type cassettes. For recording use NORMAL type cassette (IEC I) on which the tabs have not been broken.
 - At the very beginning and end of the tape, no recording will take place during the 7 seconds, when the leader tape passes the recorder heads.
 - When in process of recording or playback the end of the tape is reached, the tape stops automatically and the relevant button is released.

Dynamic bass boost system

- For increased bass at all volume levels, press DBBS button to boost the low frequency tone for an emphasized bass sound.

Maintenance and care

- Check your batteries regularly, old or discharged batteries should be replaced. If the unit is not going to be used for some time or being run solely on the alternative power, remove the batteries to avoid leakage and damage.
 - Electronic products of this kind should never be subjected to moisture or extreme temperatures.
 - Do not use the unit in places where it can be exposed to water, moisture or dust.
 - If necessary, clean the unit with a piece of cloth dampened with water only (be sure the AC power cord is disconnected from the power supply).
 - The heads and capstan are in constant contact with the moving tape. Use a small cotton bud with alcohol or special tape head cleaner to clean these parts. Never touch the heads with anything metallic. Clean the heads and the capstan after approximately 50 hours of last operation or on average once a month.
 - When pick up the CD disc, always hold the edge of the disc, never touch the surface of the disc, it would scratch the disc surface and may occur sound distortion or raise reading problem.

Cassette erase protection

- To prevent accidental erasing of a cassette, simply break off the two plastic tabs located on the cassette tape's rear side.
 - When a cassette with removed plastic tabs is inserted, the recording button cannot be pressed.
 - If a cassette is to be erased and re-recorded at a later stage, simply cover the holes on the cassette where the tabs were removed, with a piece of strong adhesive tape.

Instruction manual

Accessories

Radio cassette recorder	1 pc
Power cord	1 pc
Instruction manual	1 pc
Warranty card	1 pc
Consumer information	1 pc

Specifications

Supported formats	CDDA/MP3
Supported storage	CD/CD-R/CD-RW
Power supply	220 V, 50 Hz (8 x UM2/R-14 batteries)
Output power, RMS	1.5 W x 2
FM frequency range	64 - 108 MHz
AM frequency range	540 - 1600 kHz
Net/Gross weight	2.1 kg/2.4 kg
Unit dimension (L x W x H)	230 mm x 231 mm x 161 mm
Gift box dimension (L x W x H)	320 mm x 247 mm x 182 mm

Specifications and functions are subject to change without notice. It is connected with continual improvement of the device.

Руководство по эксплуатации

Уважаемый покупатель!

Благодарим Вас за покупку нашего изделия. Чтобы понять, как правильно и безопасно пользоваться Вашей моделью изделия, рекомендуется тщательно изучить настоящее руководство перед включением, регулировкой и эксплуатацией изделия. Сохраняйте руководство для использования в будущем.

Описание

1. Регулятор громкости VOLUME
2. Переключатель FUNCTION
3. Кнопка DBBS
4. Крышка отсека для дисков
5. Кнопка ■/▲ (остановка/извлечение кассеты)
6. Кнопка ◀◀ (перемотка назад)
7. Кнопка ▶▶ (перемотка вперед)
8. Кнопка ◀ (воспроизведение кассеты)
9. Ручка
10. Переключатель диапазонов BAND
11. Телескопическая FM антенна
12. Кнопка || (пауза)
13. ЖК дисплей
14. Кнопка PROG
15. Левый динамик
16. Регулятор настройки радио TUNING
17. Кнопка ● (запись)
18. Кнопка ▶||
19. Кнопка (FOLDER)STOP
20. Правый динамик
21. Кассетная дека
22. Кнопка MODE
23. Кнопка ◀◀◀
24. Кнопка ▶▶▶

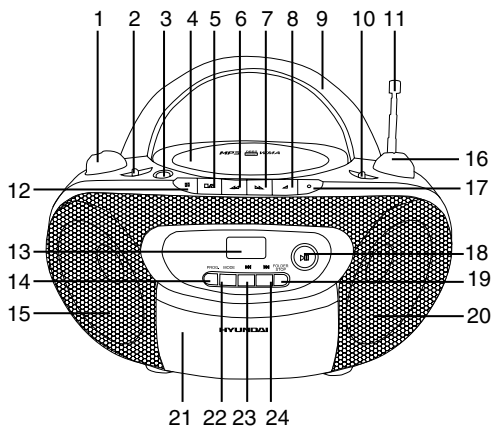

Не показано на рисунке:

- Разъем для наушников (на левой панели)
- Разъем для шнура питания (на задней панели)
- Отсек для батарей (на задней панели)

Руководство по эксплуатации

Меры безопасности

- **Внимание:** В руководстве приводятся важные указания по эксплуатации и уходу. Сохраните руководство по эксплуатации для последующего использования.
- **Высокое напряжение:** В устройстве находятся оголенные провода высокого напряжения. Напряжение внутриустройства достаточно высокое, чтобы вызвать удар электрическим током.
- **Предупреждение:** Во избежание удара электрическим током не демонтируйте корпус устройства. Доверяйте ремонт только квалифицированным специалистам. Не используйте устройство в местах, где оно может подвергнуться воздействию воды, влаги и пыли. Убедитесь, что посторонние предметы не попали внутрь изделия; они могут вызвать сбой в работе или стать причиной поражения электрическим током.

Источники питания

Работа от батарей

Откройте крышку отсека для батарей. Вставьте 8 батарей типа R-14, UM-2 или C, соблюдая полярность, иначе устройство не будет работать. Закройте крышку отсека для батарей. Используйте только батареи одного типа. Не используйте старые батареи вместе с новыми.

Питание от сети переменного тока

Перед первым использованием устройства проверьте, соответствует ли электропитание устройства, указанное в таблице с техническими характеристиками, электропитанию в Вашей локальной сети. Подсоедините соответствующий конец электрошнура к разъему на задней панели устройства. Вставьте вилку электрошнура в розетку.

Внимание:

- Если устройство работает только от сети питания или не будет использоваться более двух недель, извлеките батареи из отсека. Невыполнение этого требования может привести к повреждению устройства.
- Всегда отключайте устройство от сети питания, если оно не будет эксплуатироваться долгое время.

Использование радиоприемника

- Установите переключатель режимов FUNCTION в положение FM или AM.
- Отрегулируйте уровень громкости звука с помощью регулятора VOLUME.
- Вращая регулятор TUNING, найдите частоту нужной радиостанции.
- Для того чтобы выключить устройство, установите переключатель FUNCTION в положение TAPE (OFF).

Антенна

- Для достижения лучшего приема FM радиосигнала вытяните телескопическую антенну, которая расположена на задней панели.
- Для приема AM сигнала устройство оснащено втроенной антенной; для лучшего приема вращайте магнитолу в различных направлениях.

Подключение наушников

- Для частного прослушивания подключите наушники с диаметром штекера 3,5 мм к разъему для подключения наушников.
- С помощью регулятора громкости VOLUME установите желаемый уровень громкости звука.
- При подключенных наушниках звук через динамики не воспроизводится.

Использование CD проигрывателя

- Установите переключатель FUNCTION в положение CD/MP3.
- Откройте отсек для дисков, нажав на надпись OPEN/CLOSE («открыть/закрыть») на крышке отсека для дисков. Вставьте компакт-диск в отсек надписями вверх и закройте ее.

Воспроизведение/пауза

- Для начала воспроизведения нажмите кнопку PLAY/PAUSE.
- Для временной приостановки воспроизведения (паузы) нажмите кнопку PLAY/PAUSE. Нажмите эту кнопку повторно, чтобы возобновить воспроизведение.
- Чтобы остановить воспроизведение, нажмите кнопку (FOLDER) STOP.
- Для извлечения компакт диска из отсека откройте крышку отсека для компакт-диска. Всегда нажимайте кнопку (FOLDER) STOP перед открытием отсека для дисков.
- Для выключения проигрывателя переведите переключатель FUNCTION в положение TAPE (OFF).
- В режиме остановки воспроизведения нажмите кнопку (FOLDER) STOP, чтобы выбрать нужную папку. Затем нажмите кнопку PLAY/PAUSE, чтобы начать воспроизведение первого трека в папке (только для MP3 дисков, содержащих несколько папок).

Переход к предыдущему/следующему треку

- Во время воспроизведения используйте кнопки **◀◀▶▶** для выбора трека.
- После выбора трека нажмите кнопку PLAY/PAUSE для воспроизведения.
 - Нажмите кнопку **▶▶** один раз для перехода к следующему треку. Нажмите и удерживайте, пока номер нужного трека не отобразится на дисплее.
 - Нажмите кнопку **◀◀** один раз для возврата к началу текущего трека.
 - Нажмите кнопку **◀◀** более одного раза

для перехода к предыдущему треку.

Быстрый поиск фрагмента трека

- Нажмите и удерживайте кнопки **◀◀** или **▶▶**. Диск будет воспроизводиться с высокой скоростью и при низком уровне звука. Когда Вы узнаете фрагмент трека, который хотите прослушать, отпустите кнопки **◀◀/▶▶** для возобновления нормального воспроизведения.

Режимы воспроизведения

В режиме воспроизведения аудио компакт-диска:

- Для повторного воспроизведения текущего трека нажмите один раз кнопку MODE.
- Для повторного воспроизведения всех треков на диске нажмите кнопку MODE дважды.
- Для воспроизведения треков в произвольном порядке нажмите кнопку MODE трижды.
- Для отмены повторного воспроизведения и воспроизведения в произвольном порядке нажмите кнопку MODE четыре раза.

В режиме воспроизведения MP3:

- Для повторного воспроизведения текущего трека нажмите один раз кнопку MODE.
- Для повторного воспроизведения всех треков в папке нажмите кнопку MODE дважды.
- Для повторного воспроизведения всех треков на диске нажмите кнопку MODE трижды.
- Для воспроизведения треков в произвольном порядке нажмите кнопку MODE четыре раза.
- Для отмены повторного воспроизведения и воспроизведения в произвольном порядке нажмите кнопку MODE пять раз.

Программирование порядка воспроизведения треков

Используя функцию программирования, Вы можете установить любую последова-

Руководство по эксплуатации

тельность воспроизведения треков. Вы можете запрограммировать воспроизведение до 20 разных треков или одного трека до 20 раз. Перед началом программирования нажмите кнопку (FOLDER) STOP.

- Нажмите кнопку PROG.
- С помощью кнопок выберите нужную композицию.
- Для сохранения выбранного трека в памяти устройства нажмите кнопку PROG.
- Чтобы внести в память другие треки, повторите 2 предыдущих действия.
- Для начала воспроизведения запрограммированных треков нажмите кнопку PLAY/PAUSE.
- После воспроизведения как минимум одного запрограммированного трека нажмите кнопку или для отображения на дисплее номеров сохраненных треков.

Вы можете удалить программу:

- открытием дверцы отсека для дисков;
- выбором радио в качестве источника сигнала;
- нажатием кнопки PLAY/PAUSE, а затем кнопки (FOLDER) STOP;
- выключением прибора.

Качественное звучание без помех и сбоев гарантируется только при воспроизведении лицензионных дисков.

Воспроизведение кассеты

- Установите переключатель режимов FUNCTION в положение TAPE (OFF).
- Чтобы открыть кассетный отсек нажмите кнопку . Вставьте кассету в кассетный отсек и аккуратно закройте его. Пленка должна быть на правой катушке.
- Для начала воспроизведения нажмите кнопку .
- Для временного прерывания воспроизведения нажмите кнопку . Для возобновления воспроизведения нажмите кнопку еще раз.
- Для остановки воспроизведения на-

жмите кнопку . Нажмите эту кнопку еще раз для извлечения кассеты из кассетного отсека.

- При окончании воспроизведения все нажатые кнопки автоматически высвобождаются.

- Перемотка вперед/назад: Вы можете перемотать кассету вперед или назад. С помощью кнопки осуществляется перемотка вперед, с помощью кнопки осуществляется перемотка назад. Когда кассета перемоталась до нужного места, нажмите кнопку для остановки.

Не используйте кнопки перемотки во время воспроизведения кассеты. Это может повредить пленку.

Запись

Запись с радиоприемника

- Установите переключатель режимов FUNCTION в позицию RADIO.
- Установите переключатель диапазонов BAND в положение FM или AM.
- Вращайте регулятор настройки TUNING, чтобы настроиться на частоту нужной радиостанции.
- Установите чистую кассету в кассетный отсек.

- Нажмите кнопку . Запись начнется.
- Для приостановки записи нажмите кнопку . Для возобновления записи нажмите на кнопку еще раз.

- Для остановки записи нажмите кнопку .

Запись с CD

- Установите переключатель режимов FUNCTION в положение CD/MP3.
- Вставьте чистую кассету в кассетный отсек.
- Начните воспроизведение трека, который Вы хотите записать на кассету.
- Нажмите кнопку . Запись начнется.
- Для приостановки записи нажмите

кнопку **II**. Для возобновления записи нажмите кнопку еще раз.

- Для остановки записи нажмите кнопку **■/▲**, а затем остановите воспроизведение компакт-диска нажатием кнопки (FOLDER) STOP.

- Во время записи треков Вы можете регулировать уровень громкости звука. Настройка громкости не будет влиять на качество записи.

- Данное устройство не пригодно для записи кассет типов CHROME (IEC II) и METAL (IEC IV). Используйте для записи кассеты типа NORMAL (IEC I) с невыломанными предохранителями.

- В самом начале и в конце ленты запись не будет осуществляться в течение 7 секунд, пока не закончится прохождение технического отрезка ленты.

- По окончании кассеты запись автоматически прекратится.

“Dynamic BASS Boost”

“Dynamic BASS Boost” это система улучшенного воспроизведения низких частот. Во время прослушивания радио, кассеты или компакт диска для усиления звучания низких частот нажмите кнопку «DBBS».

Чистка и уход

- Проверяйте батареи регулярно. Извлеките батареи, если они разрядились, если устройство не будет использоваться на протяжении продолжительного времени или работает от сети питания.

- Предохраняйте устройство от попадания влаги или воздействия высокой температуры.

- Не используйте устройство в местах, где оно может подвергнуться воздействию воды, влаги и пыли.

- Если необходимо, протрите корпус

устройства при помощи слегка влажной ткани, при этом убедитесь, что устройство отключено от сети питания.

- Для обеспечения нормальной бесперебойной работы устройства периодически очищайте магнитную головку и вал ЛПМ. Увлажните кусочек ваты спиртом или специальной жидкостью для чистки магнитных головок и осторожно протрите поверхность головок и вала ЛПМ. Не прикасайтесь к головкам металлическими предметами. Рекомендуется очищать указанные элементы в среднем раз в месяц или через каждые 50 часов проигрывания пленки.

- Извлекая диск, держите его только за края. Не дотрагивайтесь до лазерной поверхности диска, т.к. Вы можете поцарапать ее, что приведет к искажению звука или другим проблемам.

Защита кассет от стирания

- Во избежание случайного стирания записи удалите предохранители с кассеты.

- Вы не сможете нажать клавишу записи, если у кассеты удалены предохранители.

- Для записи на кассету, с которой были удалены предохранители, заклейте отверстия, оставшиеся на месте предохранителей, липкой лентой.

Комплект поставки

Стереоманитола	1 шт
Шнур электропитания	1 шт
Руководство по эксплуатации	1 шт
Гарантийный талон	1 шт
Информация для потребителя	1 шт

Руководство по эксплуатации

Технические характеристики

Воспроизводимые форматы	CDDA/MP3
Поддержка носителей	CD/CD-R/CD-RW
Электропитание	220 В, 50 Гц (8 батарей UM2/R-14)
Выходная мощность	1,5 Вт x 2
FM диапазон радиочастот	64 - 108 МГц
AM диапазон радиочастот	540 - 1600 kHz
Вес нетто / брутто	2,1 кг/2,4 кг
Размеры устройства (Д x В x Ш)	230 мм x 231 мм x 161 мм
Размеры коробки (Д x В x Ш)	320 мм x 247 мм x 182 мм

Технические характеристики и функции могут быть изменены заводом-изготовителем без предварительного уведомления в связи с постоянным совершенствованием и улучшением данного устройства.



