

HYUNDAI



H-1429



**PORTABLE STEREO RADIO
CASSETTE RECORDER WITH
CD/MP3**

**КАССЕТНАЯ CD/MP3-
СТЕРЕОМАГНИТОЛА**

Instruction manual

Руководство по эксплуатации

Instruction manual

Dear customer!

Thank you for purchasing our product. For safety, it is strongly recommended to read this manual carefully before connecting, operating and/or adjusting the product and keep the manual for reference in future.

Description

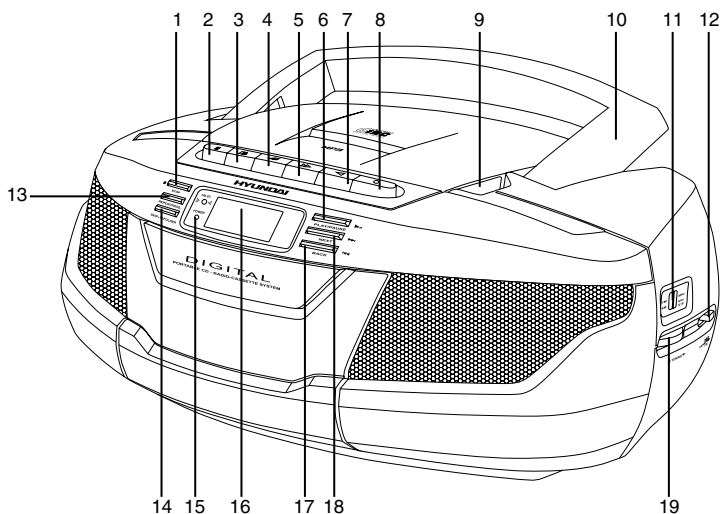

1. STOP button
2. II button (cassette pause)
3. ■/▲ button (cassette stop/eject)
4. ◀ button (cassette fast forward)
5. ▶▶ button (cassette rewind)
6. PLAY/PAUSE button
7. ◀ button (cassette play)
8. ● button (cassette record)
9. Disc compartment door handle
10. Handle
11. Radio dial scale window
12. BAND switch
13. REPEAT/PROG button

14. SKIP+10/FOLDER button
15. Power light indicator
16. Display
17. BACK button
18. NEXT button
19. TUNING regulator

Not indicated:

Back of the unit: Telescopic FM antenna, Headphone socket

Bottom of the unit: Battery compartment

Right panel: Function switch, VOLUME regulator

Important safeguards

- **Attention:** The owner's manual contains important operating and maintenance instructions. For your safety, it is necessary to refer to the manual.
- **Dangerous voltage:** Uninsulated dangerous voltage that may be of sufficient magnitude to constitute a risk of electrical shock to persons is present within this product enclosure.
- **Caution:** To reduce the risk of electric shock, do not dismantle the body. Prefer servicing to qualified service personnel. Do not use the unit in places where it can be exposed to water, moisture and dust. Make sure that pins or other foreign objects do not get inside the unit; they may cause malfunctions, or create safety hazards such as electrical shock.

Power supply

Battery operation

- Open the battery compartment cover.
- Insert 6 batteries (UM-2/LR14 type).

Please observe correct battery polarities or the set will not work.

- Close the battery compartment cover.

AC operation

- Before the first connecting of the appliance check that voltage indicated on the rating label corresponds the mains voltage in your home.
- Insert the plug into power supply.

Caution:

- When the set is only used with AC or is not used for 2 weeks or more, please remove the batteries, to avoid damage to the set from leakage of batteries.
- Always switch off the unit when not in use.
- Always unplug the appliance from power supply, when not in use long time.

Stereo headphone connection

- For private listening, insert 3.5 mm headphone into the stereo headphone jack (on the back side of the unit).
 - Adjust volume control to the appropriate level as desired by turning VOLUME regulator.
 - When the stereo headphone jack is plugged, speakers will disconnect automatically.

Radio operation

- Set function switch to Radio position.
- Set BAND switch to AM or FM position.
- Rotate TUNING regulator to receive the desired station frequency.
 - To receive FM-signal in stereo mode, set BAND switch to FM ST position. The FM-stereo indicator will light.
 - Adjust the level of sound with VOLUME regulator.
 - To turn off the radio, set FUNCTION switch to TAPE (OFF) position.

Antenna

- For FM reception, adjust the telescopic antenna appropriately to obtain the best reception on the band selected.
 - The AM signal is picked up through the built-in ferrite antenna. The set should be placed to a position for the best reception.

CD/MP3 operation

Insertion and removal of discs

- Place a disc into the compartment with the label-side (printed side of disc) facing upwards. Press down in the center part of disc until the disc "locks" onto the center spindle.
 - When the disc has been placed onto the center spindle, gently lower the CD-door downwards until it locks shut. The disc is now ready to be played.
 - Press STOP button to stop the disc

spinning before opening the CD-door.

- To remove a disc, follow the same procedure as described above, except to remove the disc instead of inserting it into the compartment, by placing one finger at the middle of disc (center spindle) and the other at the edge of the disc and gently pulling upwards.

 Always hold a disc by its edges. Avoid getting any fingerprints, smudges or dirt onto the surface of a disc. In case this happens, use a special CD-cleaning cloth or cleaning kit to remove the dirt or smudges. Please make sure to always fold down the handle before opening the CD door.

General operation

- Set FUNCTION switch to CD (MP3) position.
- Put a disc into the CD compartment and close the CD door.
- The LCD display will show the total number of tracks after a few second. If the MP3 disc contains folders, the display will show the folder number (e.g. "F01") every five seconds.

Play/pause mode

- Press PLAY/PAUSE button to start play, the LCD display will show the first track number.
- Press PLAY/PAUSE button to pause at any track when playing, Press the button again to resume playback.
- To stop the disc, press STOP button.
- If the MP3 disc contains folders with files, select a folder by pressing and holding SKIP+10/ FOLDER button. If the disc has no folders, press this button to skip 10 tracks forward.

Skip and search mode

- Press NEXT button once to skip to the next track.
- Press BACK button once to skip back to previous track.
- Press and hold BACK and NEXT buttons to start fast backward or forward playback until you find the passage to play from.



Repeat mode

- Press REPEAT/PROG button once for single track repeat playing.
- Press REPEAT/PROG button again for all tracks repeat playing.
- Press REPEAT/PROG button again for current folder tracks repeat playing (only if the MP3 disc contains folders).
- To cancel repeat play, press REPEAT/PROG button once again.

Program mode

- Up to 20 tracks (for CD) or 99 tracks (for MP3) can be programmed for disc play in any order. Before use, be sure to press STOP button.
- Press REPEAT/PROG button, the memory position number will show on the display.
- Select a desired track by using BACK and NEXT buttons.
- Press REPEAT/PROG button to confirm.
- Repeat the two last steps as described above to enter additional memories into the program if necessary.
- When all the desired tracks have been programmed, press PLAY/PAUSE button to play the disc in the order you have programmed.
- To stop the CD, press STOP button.
-  The program memory will be cleared only when the CD compartment is opened or turn off the CD or power supply.
- To turn off the CD player set FUNCTION switch to TAPE (OFF) position.
-  Good quality sound is guaranteed only when playing licensed discs.

Cassette playback

- Slide FUNCTION switch to TAPE (OFF) position.
- Press  button to open the cassette compartment.
- Insert a cassette and push the cassette door to close the cassette compartment. The full tape reel should be on the right side.
- Press  button to start playback.

- Press **||** button to pause playback. If you press it again the playback will continue.
 - Press **■/▲** button to stop playback, press the button again to open the cassette door so you can take out the tape.
 - When the tape plays to the end, playback will stop automatically.
 - Fast forward and rewind: You can run forward and rewind the tape. Stop playback. Use **◀** button for fast forward and **▶** button for fast backward playback. When you have reached the desired tape point, press **■/▲** button to stop the process.
-  Never use fast forward or rewind operations during playback. This may cause damage to the tape.

Cassette recording

Insert a blank cassette with the tape-side up. Close the cassette compartment. The unit is now ready to start recording, which can be done from either the radio or CD.

Recording from radio

- Set FUNCTION switch to RADIO position.
- Select a band and tune to the desired station by rotating TUNING regulator.
 - Press **◀** button and **●** button simultaneously to start recording.
 - This unit is equipped with “AC-bias” recording which provides a much higher quality of recording. However, this may sometimes interfere with radio reception, especially for AM band. If you notice radio interference during recording, please set the “Beat-cut” switch to a different setting to eliminate the problem. The “Beat-cut” switch has 2 positions A and B and it is located on the left panel under the rubber protector.

Recording from CD

- Set FUNCTION switch to CD (MP3) position.

- Press **●** and **◀** buttons at the same time to start recording, then press **||** button.
- Start the CD and select a song to be recorded.
- Release **||** button to start recording.

Maintenance and care

- Check your batteries regularly, old or discharged batteries should be replaced. If the unit is not going to be used for some time or is being run exclusively on the alternative power, remove the batteries to avoid leakage and damage.
 - Electronic products of this kind should never be subjected to moisture or extreme temperatures.
 - Do not use the unit in places where it can be exposed to water, moisture and dust.
 - If necessary, clean the unit with a piece of cloth dampened with water only (be sure the AC power cord is disconnected from the power supply).
 - The heads and capstan are in constant contact with the moving tape. Use a small cotton bud with alcohol or special tape head cleaner to clean these parts. Never touch the heads with anything metallic.
 - When pick up the CD disc, always hold the edge of the disc, never touch the surface of the disc, it would scratch the disc surface and may occur sound distortion or raise reading problem.

Erase protection

- To prevent accidental erasing of a cassette, simply break off the two plastic tabs located on the cassette tape’s rear side.
 - When a cassette with removed plastic tabs is inserted, the recording button cannot be pressed.
 - If a cassette is to be erased and re-recorded at a later stage, simply cover the holes on the cassette where the tabs were removed, with a piece of strong adhesive tape.

Instruction manual

Accessories

Radio player	1 pc
Instruction manual	1 pc
Warranty card	1 pc
Consumer information	1 pc

Specifications

Supported formats	CDDA/MP3
Supported storage	CD/CD-R
Power supply	220 V, 50 Hz (6xUM2 batteries)
Output power, RMS	1.5 W x 2
FM frequency range	64 - 108 MHz
AM frequency range	522 - 1620 kHz
Net/Gross weight	2.1 kg/2.47 kg
Unit dimension (L x W x H)	222 mm x 298 mm x 138 mm
Gift box dimension (L x W x H)	243 mm x 327 mm x 160 mm

Specifications and functions are subject to change without notice. It is connected with continual improvement of the device.

Уважаемый покупатель!

Благодарим Вас за покупку нашего изделия. Чтобы понять, как правильно и безопасно пользоваться Вашей моделью изделия, рекомендуется тщательно изучить настоящее руководство перед включением, регулировкой и эксплуатацией изделия. Сохраняйте руководство для использования в будущем.

Описание

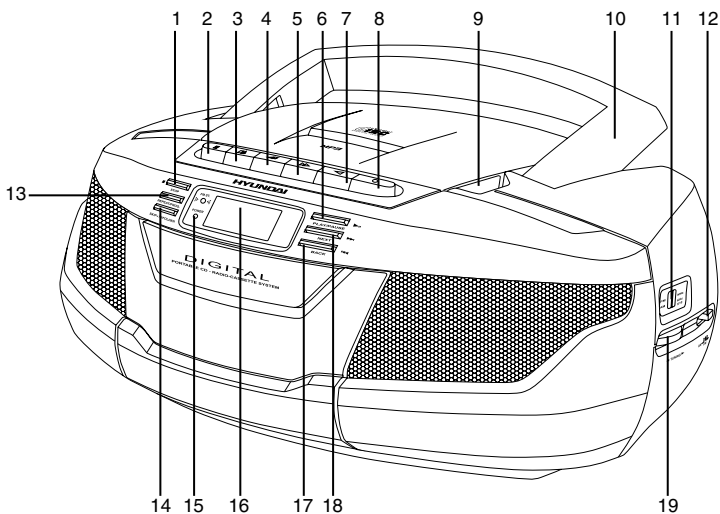

1. Кнопка STOP
2. Кнопка II (пауза)
3. Кнопка ■/▲ (остановка/извлечение)
4. Кнопка ◀◀ (перемотка вперед)
5. Кнопка ▶▶ (перемотка назад)
6. Кнопка PLAY/PAUSE
7. Кнопка ◀ (воспроизведение)
8. Кнопка ● (запись)
9. Крышка отсека для дисков
10. Ручка
11. Шкала настройки радиочастот
12. Переключатель диапазонов BAND
13. Кнопка REPEAT/PROG
14. Кнопка SKIP+10/FOLDER

15. Индикатор питания
16. Дисплей
17. Кнопка BACK
18. Кнопка NEXT
19. Регулятор TUNING

Не показано на рисунке:

Задняя панель: Телескопическая FM-антенна, разъем для наушников

Нижняя панель: отсек для батарей

Правая панель: Переключатель режимов, регулятор громкости VOLUME

Руководство по эксплуатации

Меры безопасности

- **Внимание:** В руководстве приводятся важные указания по эксплуатации и уходу. Сохраните руководство по эксплуатации для последующего использования.
- **Высокое напряжение:** В приборе находятся оголенные провода высокого напряжения. Напряжение внутри прибора достаточно высокое, чтобы вызвать удар электрическим током.
- **Предупреждение:** Во избежание удара электрическим током не демонтируйте корпус устройства. Доверяйте ремонт только квалифицированным специалистам. Не используйте устройство в местах, где оно может подвергнуться воздействию воды, влаги и пыли. Убедитесь, что посторонние предметы не попали внутрь изделия; они могут вызвать сбой в работе или стать причиной поражения электрическим током.

Источники питания

Работа от батарей

- Откройте крышку отсека для батарей.
- Вставьте 6 батарей типа UM-2/LR-14, соблюдая полярность, иначе устройство не будет работать.
- Закройте крышку отсека для батарей.

Питание от сети переменного тока

- Перед первым использованием устройства проверьте, соответствует ли электропитание устройства, указанное в таблице технических характеристик, электропитанию в Вашей локальной сети.
- Вставьте вилку электрошнура в розетку.
-  Если устройство работает только от сети питания или не будет использоваться более двух недель, извлеките, пожалуйста, батареи.
- Отключайте устройство от сети питания, если оно не будет эксплуатироваться долгое время.

Использование радиоприемника

- Установите переключатель режимов FUNCTION в положение RADIO.
- Установите переключатель диапазонов BAND в положение AM или FM.
- Вращая регулятор настройки радио TUNING, настройтесь на частоту нужной радиостанции.
- Для приема FM-радиосигнала в режиме стерео установите переключатель BAND в положение FM ST. При этом загорится индикатор FM stereo.
- С помощью регулятора громкости VOLUME установите желаемый уровень громкости звука.
- Чтобы выключить радио, установите переключатель режимов FUNCTION в положение TAPE (OFF).

Антенна

- Для достижения лучшего приема FM радиосигнала вытяните телескопическую антенну.
- Для приема AM сигнала устройство оснащено встроенной антенной; для лучшего приема вращайте устройство в различных направлениях.

Подключение наушников

- Для частного прослушивания подключите наушники с диаметром штекера 3,5 мм к разъему для подключения наушников, находящемуся на задней панели устройства.
- С помощью регулятора громкости VOLUME установите желаемый уровень громкости звука.
- При подключенных наушниках звук через динамики не воспроизводится.

Операции с CD/MP3 дисками

Загрузка и извлечение дисков

- Вставьте диск в отсек для дисков стороной с надписями вверх. Нажмите на центральную часть диска, чтобы зафиксировать его.
- Закройте крышку отсека для диска. Диск готов к воспроизведению.
- Перед тем, как открыть дверцу отсека для дисков, нажмите кнопку STOP для остановки вращения диска.
- Чтобы извлечь диск, откройте крышку отсека для дисков, вставьте палец в отверстие посередине диска, остальными пальцами возьмите диск за края и потяните вверх.
-  Берите диск только за края, чтобы избежать повреждения и загрязнения записываемой стороны диска. Если это произошло, протрите поверхность диска мягкой тканью. Всегда опускайте ручку прибора перед открытием крышки отсека для дисков.

Основные операции

- Установите переключатель режимов работы FUNCTION в положение CD (MP3).
- Вставьте диск в отсек для дисков и, нажав на дверцу отсека, закройте ее.
- Через несколько секунд на дисплее отобразится общее количество треков, содержащихся на диске. Если MP3 диск содержит папки, на дисплее каждые пять секунд будет отображаться номер текущей папки (напр. "F01").

Воспроизведение/пауза

- Для начала воспроизведения нажмите кнопку PLAY/PAUSE, на дисплее отобразится номер первого трека.
- Для временного прерывания воспроизведения нажмите кнопку PLAY/PAUSE. Нажмите кнопку еще раз, чтобы возобновить воспроизведение.
- Чтобы остановить воспроизведение, нажмите кнопку STOP.
- Если MP3 диск содержит папки с файлами, выбор папки осуществляется нажатием и удержанием кнопки SKIP+10/FOLDER. Если диск не содержит папок, нажимайте

эту кнопку, чтобы выполнить переход на 10 треков вперед.

Переход и поиск треков

- Для перехода к следующему треку нажмите кнопку NEXT.
- Для перехода к предыдущему треку нажмите кнопку BACK.
- Нажмите и удерживайте кнопки BACK или NEXT. Диск будет воспроизводиться с высокой скоростью. Когда Вы узнаете фрагмент трека, который Вы хотите прослушать, отпустите кнопку для возобновления нормального воспроизведения.

Повторное воспроизведение

- Для повторного воспроизведения трека нажмите кнопку REPEAT/PROG.
- Для повторного воспроизведения всех треков на диске нажмите кнопку REPEAT/PROG дважды.
- Нажмите кнопку REPEAT/PROG еще раз для повторного воспроизведения всех файлов в текущей папке (если на MP3 диске содержатся папки).
- Для отмены повторного воспроизведения, нажмите кнопку REPEAT/PROG еще раз.

Программирование порядка воспроизведения треков

- Используя функцию программирования, Вы можете установить любую последовательность воспроизведения треков. Вы можете задать воспроизведение до 20 треков (для CD) или до 99 треков (для MP3). Перед началом программирования нажмите кнопку STOP.
- Нажмите кнопку REPEAT/PROG, на дисплее отобразится номер позиции.
- С помощью кнопок BACK и NEXT выберите нужный трек; на дисплее отобразится номер выбранного трека.
- Для сохранения выбранного трека в программе нажмите кнопку REPEAT/PROG.
- Чтобы сохранить в памяти устройства другие треки, повторите два последних действия.

Руководство по эксплуатации

- Для начала воспроизведения запрограммированной последовательности треков нажмите кнопку PLAY/PAUSE.

- Чтобы остановить воспроизведение, нажмите кнопку STOP.

 Все треки, запрограммированные в память устройства, будут удалены при открытии отсека для дисков, выключении CD проигрывателя или отключения питания устройства.

- Для выключения CD проигрывателя установите переключатель FUNCTION в положение TAPE (OFF).

 Качественное звучание без помех и сбоев гарантируется только при воспроизведении лицензионных дисков.

Операции с магнитофоном

- Установите переключатель режимов FUNCTION в положение TAPE (OFF).



- Чтобы открыть кассетный отсек нажмите кнопку . Вставьте кассету в кассетный отсек и аккуратно закройте его. Пленка должна быть на правой катушке.

- Для начала воспроизведения нажмите кнопку .

- Для временного прерывания воспроизведения нажмите кнопку . Для возобновления воспроизведения нажмите кнопку еще раз.

- Для остановки воспроизведения нажмите кнопку . Нажмите эту клавишу еще раз для извлечения кассеты из кассетного отсека.

- При окончании воспроизведения все нажатые кнопки автоматически высвобождаются.

- Перемотка вперед/назад: Вы можете перемотать кассету вперед или назад. С помощью кнопки  осуществляется перемотка вперед, с помощью кнопки  осуществляется перемотка назад. Когда кассета перемоталась до нужного места, нажмите кнопку  для остановки.

 Не используйте кнопки перемотки во

время воспроизведения кассеты. Это может повредить пленку.

Запись

- Чтобы открыть кассетный отсек, нажмите кнопку .

- Вставьте чистую кассету лентой вверх в отсек для кассет.

- Закройте дверцу кассетного отсека. Теперь устройство готово к записи с радио или CD диска.

Запись с радиоприемника

- Установите переключатель режимов работы FUNCTION в позицию RADIO.



- С помощью переключателя диапазонов BAND выберите диапазон вещания нужной станции. С помощью регулятора TUNING выберите радиостанцию.

- Для начала записи нажмите одновременно кнопки  и .

- Данное устройство оснащено функцией “Записи с подмагничиванием переменным током”, обеспечивающей более высокое качество записи. Однако иногда это может являться источником помех приема радиосигнала, особенно в диапазоне AM. Если во время записи Вы обнаружили помехи, поменяйте положение переключателя “Beat-cut”. Этот переключатель имеет два положения (A и B) и расположен на левой панели устройства под резиновым протектором.

Запись с CD

- Установите переключатель режимов работы в положение CD (MP3).

- Для начала записи одновременно нажмите кнопки  и , затем нажмите кнопку .

- Включите CD проигрыватель, найдите трек, который Вы желаете записать на кассету. Запустите его воспроизведение.

- Для запуска записи нажмите кнопку .

Чистка и уход

- Проверяйте батареи регулярно. Извлеките батареи, если они разрядились, если прибор не будет использоваться на протяжении продолжительного времени или работает от сети питания.

- Предохраняйте Ваше устройство от попадания влаги или воздействия высокой температуры.

- Если необходимо, протрите корпус устройства при помощи слегка влажной ткани, при этом убедитесь, что устройство отключено от сети питания.

- Для обеспечения нормальной бесперебойной работы устройства периодически очищайте магнитную головку и вал ЛПМ. Увлажните кусочек ваты спиртом или специальной жидкостью для чистки магнитных головок и осторожно протрите поверхность головок и вала ЛПМ. Не прикасайтесь к головкам металлическими предметами.

- Извлекая диск, держите его только за края. Не дотрагивайтесь до лазерной поверхности диска, т.к. Вы можете поцара-

пать ее, что приведет к искажению звука или другим проблемам.

Защита кассет

- Во избежание случайного стирания записи удалите предохранители с кассеты.

- Вы не сможете нажать клавишу записи, если у кассеты удалены предохранители.

- Для записи на кассету, с которой были удалены предохранители, заклейте отверстия, оставшиеся на месте предохранителей, липкой лентой.

Комплект поставки

Стереоманитола	1 шт
Руководство по эксплуатации	1 шт
Гарантийный талон	1 шт
Информация для потребителя	1 шт

Технические характеристики



Воспроизводимые форматы	CDDA/MP3
Поддержка носителей	CD/CD-R
Электропитание	220 В, 50 Гц (6 батарей UM2)
Выходная мощность	1,5 Вт x 2
FM диапазон радиочастот	64 - 108 MHz
AM диапазон радиочастот	522 - 1620 kHz
Вес нетто / брутто	2,1 кг/2,47 кг
Размеры устройства (Ш x Д x В)	298 мм x 222 мм x 138 мм
Размеры коробки (Ш x Д x В)	327 мм x 243 мм x 160 мм

Технические характеристики и функции могут быть изменены заводом-изготовителем без предварительного уведомления в связи с постоянным совершенствованием и улучшением данного устройства.