

HYUNDAI



H-1512



ALARM CLOCK RADIO

**РАДИОПРИЕМНИК
С БУДИЛЬНИКОМ**

Instruction manual

Руководство по эксплуатации

Instruction manual

Dear customer!

Thank you for purchasing our product. For safety, it is strongly recommended to read this manual carefully before connecting, operating and/or adjusting the product and keep the manual for reference in future.

Description

1. ALARM button
2. TIME button
3. SLEEP button
4. Display
5. SNOOZE button
6. AL/OFF button
7. MIN button
8. HOUR button
9. TUNING regulator
10. AM/FM switch
11. DIMMER switch
12. AUTO ON/OFF switch
13. VOLUME regulator

Bottom of the unit: battery compartment for 1x9V battery (not included) for temporary time storage.

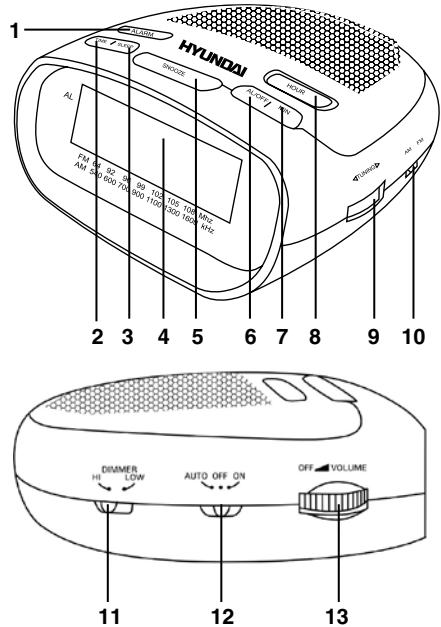

Important safeguards

- The instruction manual contains important operating and maintenance instructions. For your safety, it is necessary to refer the manual. Keep the manual for use in future.
 - Do not hit or drop the unit.
 - Do not expose the unit to vibration, direct sunlight, too high or low temperature or

humidity.

- If you are not going to use the unit within a long period of time, remove the batteries to avoid their leakage.
 - Do not disassemble the unit yourselves. Refer servicing to qualified service personnel.

Power supply

Battery operation

- Insert 1x9V battery (not included) to the terminal inside the battery compartment. Your set will not work normally from the battery supply, but there is now the advantage that, in case there is a mains current failure, your clock will continue to work. The clock display will not light up, the clock time will be held in the clock memory by the battery back-up system.

This enables you to move the set from place to place without re-setting the clock every time. The battery back-up system is only meant to be used from short temporary power failures. For longer durations the battery may become exhausted or there may be some deviation in accuracy.

- When the battery is exhausted, it should be removed from the set to prevent leakage. If you do not wish to take advantage of the battery back-up system, your set will work normally without a battery. However, if disconnected from the mains, the clock figures will flash when the mains are re-connected and you must re-set the clock as described in the "AC operation" paragraph.

AC operation

- The appliance is for household use only.
- Before the first connecting of the unit check that voltage indicated on the rating label corresponds the mains voltage in your home.
- Insert the plug into the power supply.
- The set is now working as an electronic clock.

General operations

Setting the clock

- Press and hold TIME button.
- Do not release TIME button; press HOUR button or MIN button to set the clock display to the correct time.

- Release all the buttons when finished the setting.

Dimmer function

To adjust the brightness of the display, slide the DIMMER switch to HI or LOW position.

Radio operation

Tuner operations

- Slide AUTO/ON/OFF switch to ON and turn on the volume.
- Slide AM/FM switch to AM or FM position.
- Adjust the program using TUNING regulator.
- Use VOLUME regulator to adjust volume level.

Sleep to music

The radio can be set to play and to switch off automatically after a preset time.

- Slide AUTO/ON/OFF switch to OFF or AUTO position.
- Press SLEEP button once.
- You can have 59 minutes playing the radio to accompany you to sleep.
- To set for a desired period of sleep, simply press and hold SLEEP button and then press HOUR button or MIN button to set the desired period of the sleep function.
- If you want to turn off the radio before sleep time has expired, press SNOOZE button once.

Alarm operation

Setting the alarm

- Press and hold ALARM button.
- Without releasing ALARM button, press HOUR button or MIN button to set the desired wake up time.
- Release ALARM button to show the current time.
- Slide AUTO/ON/OFF to AUTO position.

Instruction manual

The radio will play automatically at the present time.

- If you need to wake up to buzzer, turn off the volume.

Alarm sound setting

Follow the steps of "Setting the alarm" and turn off the volume. You will be awakened by the buzzer alarm.

Snooze control

- When the alarm is on, press SNOOZE button once, after 9 minutes the alarm will be on again.
- If you want to stop the alarm, switch AUTO/ON/OFF to OFF position or press AL OFF button once.

Maintenance and care

Switch off the set, unplug from the power supply. The outside of the set can be cleaned with a slightly damp cloth.

Accessories

Receiver	1 pc
Instruction manual	1 pc
Warranty card	1 pc
Consumer information	1 pc

Radio operation

Power supply	220V/50 Hz / 1x9V battery
Stabilizer	Quartz
Display	0.9" LED
Net/Gross weight	0.47 kg/0.54 kg
Unit dimensions	160 x 138 x 70 mm
Gift box dimensions	163 x 158 x 73 mm
Radio frequency	FM 64-108 MHz AM 530-1600 KHz
Output power (RMS)	500 mW

Specifications and functions are subject to change without notice. It is connected with continual improvement of the device.

Руководство по эксплуатации

Уважаемый покупатель!

Благодарим Вас за покупку нашего изделия. Чтобы понять, как правильно и безопасно пользоваться Вашей моделью изделия, рекомендуется тщательно изучить настоящее руководство перед включением, регулировкой и эксплуатацией изделия. Сохраняйте руководство для использования в будущем.

Описание

1. Кнопка ALARM
2. Кнопка TIME
3. Кнопка SLEEP
4. Дисплей
5. Кнопка SNOOZE
6. Кнопка AL/OFF
7. Кнопка MIN
8. Кнопка HOUR
9. Регулятор TUNING
10. Переключатель AM/FM
11. Переключатель DIMMER
12. Переключатель AUTO ON/OFF
13. Регулятор VOLUME

На дне устройства находится крышка отсека для батареи 9В, предназначенной для сохранения настройки времени (батарея в комплект не входит).

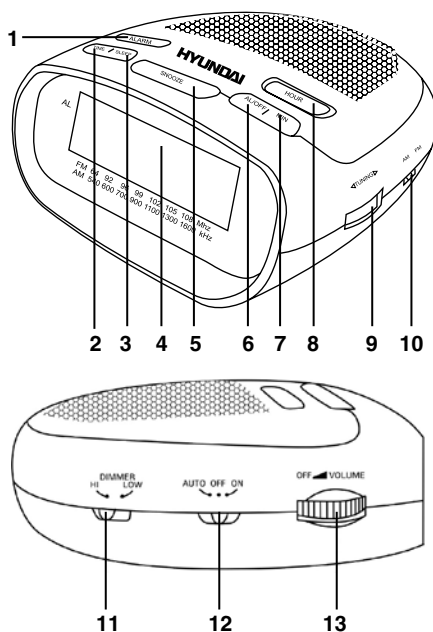

Меры безопасности

- В руководстве присутствуют важные указания по эксплуатации и уходу. Перед использованием устройства ознакомьтесь с руководством и сохраните его для последующего использования.
- Не наносите ударов по устройству, не роняйте его.

- Не подвергайте устройство вибрации, воздействию прямых солнечных лучей, высоких или низких температур и влажности. Не включайте устройство в ваннах, комнатах, около кухонных плит, отопительного оборудования.

- Если Вы не будете использовать устройство в течение длительного времени, извлеките батарею во избежание их протекания.

- Не демонтируйте корпус устройства самостоятельно. Доверяйте ремонт устройства только квалифицированным специалистам. В приборе находятся оголенные провода высокого напряжения. Напряжение внутри прибора достаточно высокое, чтобы вызвать удар электрическим током.

Источники питания

Работа от батарей

- Вставьте 1x9В батарейку в отсек для батарей. В процессе работы радиоприемника с часами от батареек его дисплей перестает светиться и включается режим памяти. Благодаря включению режима памяти Вы можете не переустанавливать время каждый раз. Режим памяти используется при возникновении кратковременных сбоев в сети питания. При длительном отсутствии питания в сети батареи могут разрядиться, что повлияет на точность хода часов или качество настройки радио.

- Удалите батарейки, если они разрядились или радиоприемник с часами не будет использоваться на протяжении длительного периода времени. Ваш прибор будет нормально работать и без батареек, но при этом при повторном подключении радиоприемника с часами к сети питания его дисплей начнет мигать и Вам придется снова устанавливать нужное Вам время.

Питание от сети переменного тока

- Прибор предназначен только для домашнего использования.
- Перед первым использованием прибора проверьте, соответствует ли электропитание Вашего прибора, указанное в таблице с техническими характеристиками, электропитанию в Вашей локальной сети.
- Подключите радиоприемник с часами к сети питания.
- Теперь доступны все функции устройства.

Общие операции

Установка времени

- Нажмите и удерживайте кнопку TIME.
- Не отпуская кнопку TIME, нажмите и удерживайте кнопку HOUR или MIN, чтобы установить соответственно часы или минуты.
- Отпустите все кнопки, когда закончите установку времени.

Установка яркости подсветки дисплея

Чтобы установить яркость подсветки дисплея, установите переключатель DIMMER в положение LOW (низкая) или HI (высокая).

Операции с радио

Использование радиоприемника

- Установите переключатель AUTO/ON/OFF в положение ON и включите громкость.
- При помощи переключателя AM/FM выберите нужный диапазон: AM или FM.
- Вращайте регулятор TUNING, чтобы настроиться на желаемую волну.
- При помощи регулятора громкости VOLUME установите уровень громкости.

Автоматическое выключение радио

Вы можете установить интервал времени, после которого радио автоматически отключится.

- При помощи переключателя AUTO/ON/OFF выберите OFF или AUTO.
- Нажмите кнопку SLEEP. Приемник автоматически выключится через 59 минут.
- При нажатой кнопке SLEEP нажимайте кнопку HOUR или MIN для того, чтобы задать интервал времени для выключения приемника.
- Если Вы хотите выключить радио до того, как оно будет выключено автоматически, нажмите кнопку SNOOZE.

Операции с будильником

Установка будильника (выбор радио в качестве будильника)

- Нажмите и удерживайте кнопку ALARM.
- Чтобы установить время автоматического включения, нажимайте кнопки HOUR и MIN, не отпуская кнопку ALARM.
- Отпустите кнопку ALARM, чтобы показать текущее время.
- При помощи переключателя AUTO/ON/OFF выберите AUTO. Радио включится автоматически в установленное время.

Выбор звукового сигнала в качестве будильника

Повторите шаги раздела «Установка будильника» и выключите громкость звука. В установленное время активируется звуковой сигнал.

Повторный сигнал будильника

- При срабатывании будильника нажмите

кнопку SNOOZE. Повторный сигнал будильника (или включение радио) прозвучит через 9 минут.

- Для прекращения сигнала будильника при помощи переключателя AUTO/ON/OFF выберите OFF или нажмите кнопку AL OFF.

Чистка и уход

Перед чисткой убедитесь, что прибор отключен от сети питания. Протрите корпус прибора при помощи влажной материи.

Комплект поставки

Радиоприемник с часами	1 шт
Руководство по эксплуатации	1 шт
Гарантийный талон	1 шт
Информация для потребителя	1 шт

Технические характеристики

Электропитание	~220 В, 50 Гц / 1 батарея x 9В
Стабилизатор	Кварцевый
Дисплей	0,9" (2,29 см)
Вес нетто / брутто	0,47 кг / 0,54 кг
Габариты устройства	160 x 138 x 70 мм
Размеры коробки	163 x 158 x 73 мм
Радиочастоты	FM 64-108 МГц AM 530-1600 КГц
Выходная мощность	500 мВт

Технические характеристики и функции могут быть изменены заводом-изготовителем без предварительного уведомления в связи с постоянным усовершенствованием и улучшением данного устройства.



AI49