

# HYUNDAI

## H-1516

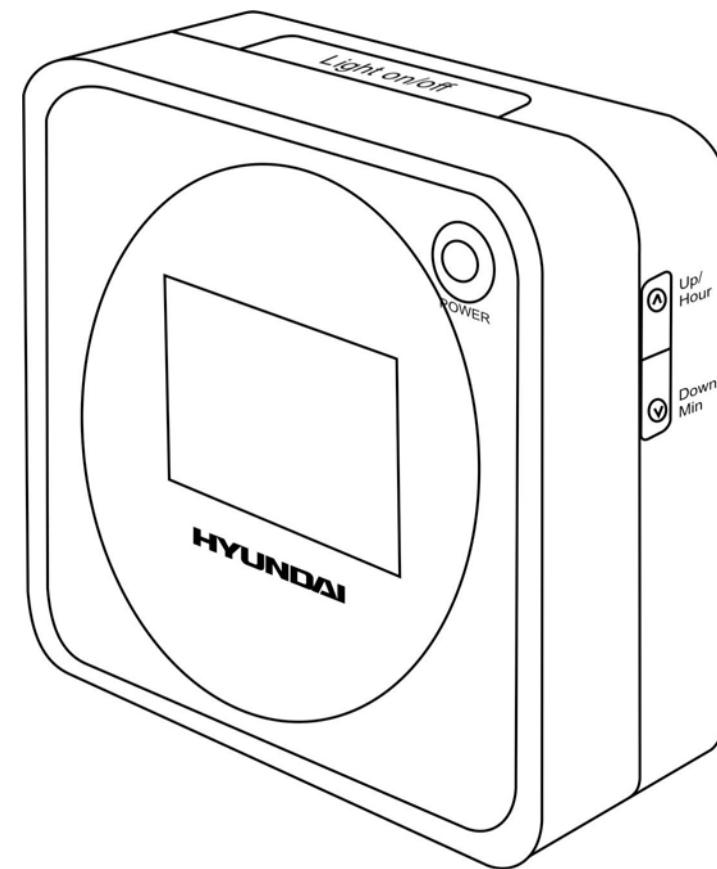

**ALARM CLOCK RADIO**  
**Instruction manual**

**РАДИОПРИЕМНИК С ЧАСАМИ**  
**Руководство по эксплуатации**

---

## Description

---

1. VOLUME regulator
2. LIGHT ON/OFF button
3. Display
4. POWER button
5. DOWN/MIN button
6. UP/HOUR button
7. 4 button
8. 2 button
9. ALM/MODE +5 button
10. 1 button
11. 3 button
12. 5 button
13. ALM SET/BAND button
14. MEMO/TIME SET button
15. AC jack
16. Speaker

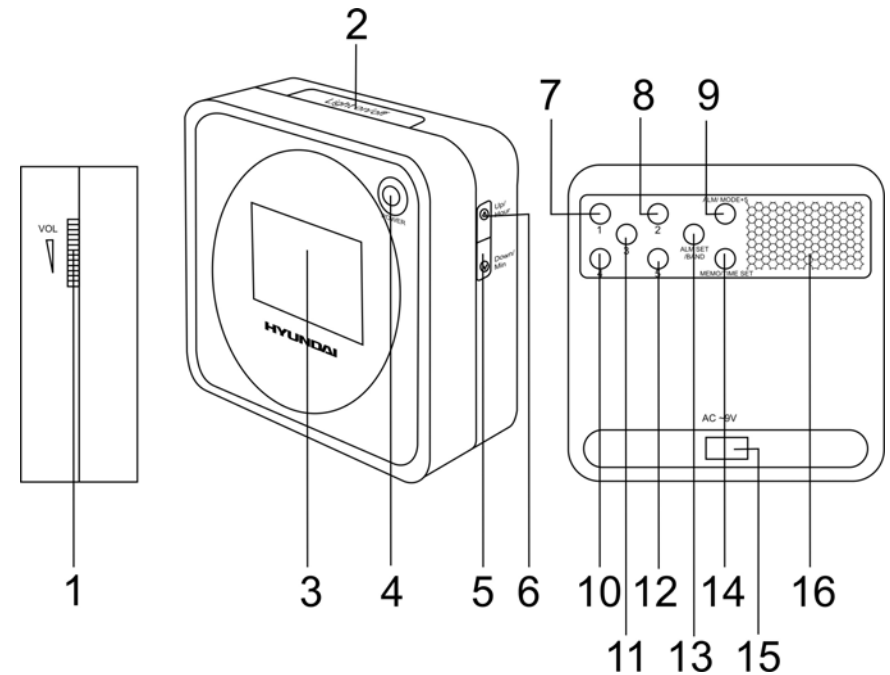

## Important safeguards

---

- **Caution:** To reduce the risk of electric shock, do not remove cover (or back). Prefer servicing to qualified service personnel.
- **Dangerous voltage:** Uninsulated dangerous voltage, that may be of sufficient magnitude to constitute a risk of electrical shock to persons, is present within this product enclosure.
- **Attention:** The owner's manual contains important operating and maintenance instructions for your safety, it is necessary to refer the manual.

## Power supply

---

### AC operation

- The appliance is for household use only.
- Before the first connecting of the appliance check that voltage indicated on the rating label corresponds the mains voltage in your home.
- Insert the power cord of the adaptor into the DC jack on the unit. Insert the adaptor plug into the power supply.
- The set is now working as an electronic clock.

## Setting the clock

---

### To set time

- In standby mode, press MEMO/TIME SET button, the clock display starts blinking.
- Press UP/HOUR button or DOWN/MIN button to adjust the correct hour and minute.
- Press the MEMO/TIME SET again to store the correct time.

## Backlight function

---

- Press LIGHT ON/OFF button once to turn on the display back light. And the light will turn off automatically in 8 seconds.

## Radio operations

---

### Tuner operations

- Press POWER button to switch on the radio.
- Press ALM SET/BAND button to select the desired band.
- Press UP/HOUR or DOWN/MIN to adjust the desired frequency.
- Keep pressing UP/HOUR button or DOWN/MIN button for few seconds, then release. The search of frequency will start automatically.
- In the automatic searching progress, press UP/HOUR or DOWN/MIN to stop searching.

### Radio station memory presets

This unit can store up to 10 FM and 10 AM station presets.

#### To store the station:

- Press UP/HOUR or DOWN/MIN to select the desired station.
- Press MEMO/TIME SET button, “M” will appear on the display.
- Press “1” button and then press MEMO/TIME SET button to store the station into the memory.
- Repeat this step for 2-5 buttons.
- When you want to store the station with No 6, when “M” blinks press ALM/MODE +5 button and then press “1” button. Press MEMO/TIME SET button to store the station into the memory.
- Repeat this step for 7-10 buttons (“2” button – for 7, “3” button – for 8, “4” button – for 9, “5” button – for 10).

#### To recall the station:

- When the radio is on press the “1”-“5” buttons or press ALM/MODE +5 button and then press “1”-“5” buttons to recall the desired station.

### Volume level

- Turn the VOLUME knob to adjust the volume level.

## Alarm operations

---

### Alarm time setting

- Press ALM SET/BAND button, the clock display starts blinking.
- Press UP/HOUR button or DOWN/MIN button to adjust the alarm hour and minute.
- Press ALM SET/BAND button to store the alarm time.

### Alarm sound setting

- Press ALM/MODE +5 button you may select two different ways to wake up: by buzzer or by radio.
- When LCD display “RADIO” icon that you may wake up by radio.
- When LCD display “ALARM” icon that you may wake up by alarm sound.
- When reach the present time, the alarm will be turned on. Press the POWER button to turn off the alarm.

### Alarm off

- In alarm mode, press ALM SET/BAND button once the alarm time and alarm icon will start blinking.
- Then press this button again, the alarm icon will disappear.

## Maintenance and care

---

- Switch off the appliance, unplug from the power supply.
- The outside of the appliance can be cleaned with a slightly damp cloth.
- Avoid leaving the clock radio in direct sunlight or in hot, humid, dusty places. Keep the set away from heating appliances and appliances that generate noise, such as fluorescent lamps and motors.

## Specification

---

Power supply	220 V, 50 Hz
Stabilizer	Quartz
Net / Gross weight	0.27 kg / 0.54 kg
Unit dimension	110x83x100 mm
Gift box dimension	125 x 130 x 113 mm
Radio frequency	FM 64-108 MHz AM 530-1600 KHz
RMS	500 mW

Specifications are subject to change without notice. Mass and dimension are approximate.

## Описание

1. Регулятор громкости VOLUME
2. Кнопка LIGHT ON/OFF
3. Дисплей
4. Кнопка POWER
5. Кнопка DOWN/MIN
6. Кнопка UP/HOUR
7. Кнопка 4
8. Кнопка 2
9. Кнопка ALM/MODE +5
10. Кнопка 1
11. Кнопка 3
12. Кнопка 5
13. Кнопка ALM SET/BAND
14. Кнопка MEMO/TIME SET
15. Разъем AC
16. Динамик

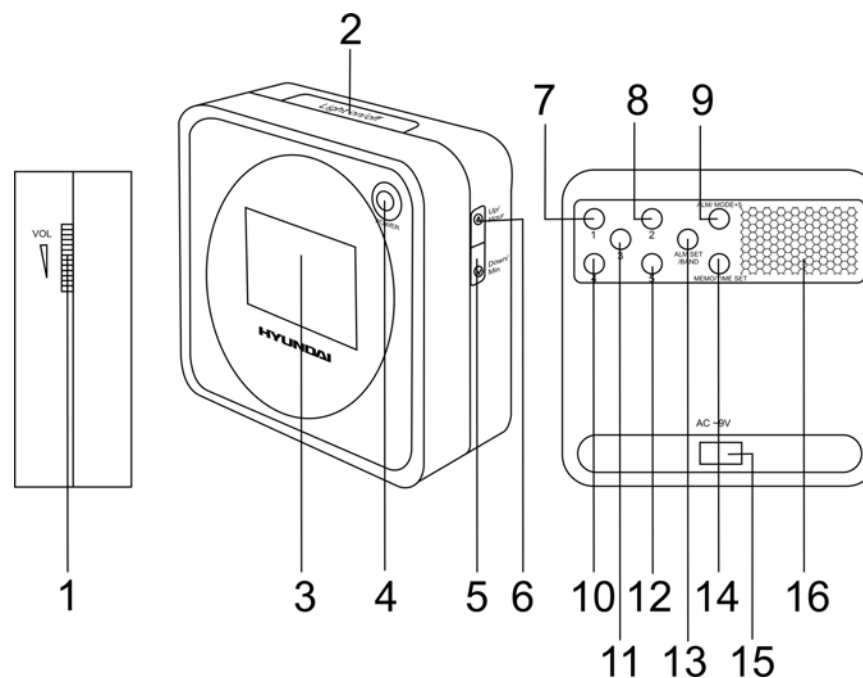

## Меры безопасности

- **Внимание:** Во избежание удара электрическим током не открывайте заднюю панель. Доверяйте ремонт только квалифицированным специалистам.
- **Высокое напряжение:** В приборе находятся оголенные провода высокого напряжения. Напряжение внутри прибора достаточно высокое, чтобы вызвать удар электрическим током.
- **Внимание:** В руководстве присутствуют важные указания по эксплуатации и уходу. Сохраните руководство по эксплуатации для последующего использования.

## Источники питания

### Питание от сети переменного тока

- Прибор предназначен только для домашнего использования.
- Перед первым использованием прибора проверьте, соответствует ли электропитание Вашего прибора, указанное в таблице с техническими характеристиками, электропитанию в Вашей локальной сети.
- Подключите шнур адаптера к разъему DC на задней панели часов, затем подключите адаптер к розетке переменного тока.
- Теперь доступны все функции устройства.

## Установка времени

---

### Для установки времени:

- В выключенном состоянии нажмите на кнопку MEMO/TIME SET, часы на дисплее начнут мигать.
- Нажимайте на кнопки UP/HOUR и DOWN/MIN, чтобы выставить соответственно часы и минуты.
- Нажмите на кнопку MEMO/TIME SET, чтобы сохранить настройку.

## Функция подсветки

---

- Нажмите на кнопку LIGHT ON/OFF, чтобы включить подсветку дисплея. Подсветка выключится автоматически через 8 секунд.

## Функции радиоприемника

---

### Использование радиоприемника

- Для включения приемника нажмите на кнопку POWER.
- Нажимайте на кнопку ALM SET/BAND, чтобы выбрать нужный диапазон.
- Нажмите на кнопки UP/HOUR и DOWN/MIN, чтобы выбрать частоту вручную.
- Нажмите и удерживайте кнопку UP/HOUR или DOWN/MIN в течение нескольких секунд, чтобы начать автоматический поиск радиостанций.
- Чтобы остановить автоматический поиск, нажмите на кнопку UP/HOUR или DOWN/MIN.

### Сохранение станций в памяти

Вы можете сохранить в памяти приемника до 10 станций в каждом из диапазонов FM и AM.

#### Чтобы сохранить станцию:

- Нажмите на кнопки UP/HOUR и DOWN/MIN, чтобы выбрать частоту нужной станции.
- Нажмите на кнопку MEMO/TIME SET, надпись «M» загорится на дисплее.
- Нажмите на кнопку «1», затем на MEMO/TIME SET, чтобы сохранить текущую станцию под номером 1.
- Повторите эту процедуру для сохранения станций под номерами 2-5, используя, соответственно, кнопки «2»-«5».
- Если Вы хотите сохранить станцию под номером 6, когда горит надпись «M», нажмите на кнопку ALM/MODE +5, а затем на «1». Нажмите на MEMO/TIME SET, чтобы сохранить текущую станцию под номером 6.
- Повторите эту процедуру для номеров 7-10 (используя соответственно кнопки «2» для 7, «3» для 8, «4» для 9, «5» для 10).

#### Чтобы вызвать сохраненную станцию:

- Когда радио включено, нажимайте на кнопку, соответствующую номеру вызываемой станции (1-5) или сначала на ALM/MODE +5, а затем на кнопку, соответствующую номеру вызываемой станции (6-10).

### Регулировка уровня громкости

- Вращайте регулятор громкости VOLUME, чтобы отрегулировать уровень громкости.

## Работа с будильником

---

### Установка будильника

- Нажмите на кнопку ALM SET/BAND, чтобы войти в режим установки времени для будильника.
- Нажимайте на кнопки UP/HOUR и DOWN/MIN, чтобы установить соответственно часы и минуты.
- Нажмите на кнопку ALM SET/BAND, чтобы сохранить настройку.

### Выбор сигнала будильника

- Нажимайте на кнопку ALM MODE +5, чтобы выбрать режим сигнала будильника: звонок или радио.
- Если на дисплее появится надпись RADIO, то сигналом будильника будет радио.
- Если на дисплее появится надпись ALARM, то сигналом будильника будет звонок.
- Когда наступит установленное время, прозвучит соответствующий сигнал будильника. Нажмите на кнопку POWER, чтобы выключить сигнал.

### Выключение будильника

- В режиме будильника нажмите кнопку ALM SET/BAND, время будильника и иконка сигнала начнет мигать.
- Нажмите еще раз, чтобы выключить будильник.

## Чистка и уход

---

- Перед чисткой убедитесь, что прибор отключен от сети питания.
- Протрите корпус прибора при помощи влажной тряпочки.
- Предохраняйте прибор от попадания влаги, а также чрезвычайно высокой температуры от отопительного оборудования или прямых солнечных лучей.

## Технические характеристики

---

Электропитание	~220 В, 50 Гц
Стабилизатор	Кварцевый
Вес нетто / брутто	0.27 kg / 0.54 кг
Габариты устройства	110x83x100 мм
Размеры коробки	125 x 130 x 113 мм
Радиочастоты	FM 64-108 МГц AM 530-1600 КГц
RMS	500 мВт

Технические характеристики могут быть изменены заводом-изготовителем без предварительного уведомления.  
Указанные масса и геометрические размеры имеют приблизительные значения.