

HYUNDAI



H-CCR4702M



**2 DIN MULTIMEDIA
RECEIVER WITH
MOTORIZED 7" TFT DISPLAY**

**МУЛЬТИМЕДИЙНЫЙ
РЕСИВЕР 2 DIN
С МОТОРИЗОВАННЫМ
7" TFT-ДИСПЛЕЕМ**

Instruction manual

Руководство по эксплуатации

Table of contents

Dear customer!

Thank you for purchasing our product. For safety, it is strongly recommended to read this manual carefully before connecting, operating and/or adjusting the product and keep the manual for reference in the future.

Table of contents	2	Programming tuner stations	12
Before you start	3	Auto memory store	12
Utilization of the product	3	AF (Alternative frequencies) function	12
Important safeguards	3	TA (Traffic alarm) function	13
Installation/Connection	4	Program type (PTY)	13
Installation	4	TV tuner operations	13
General notes	4	USB/SD/MMC operations	13
Mounting	4	USB/SD/MMC notes	13
Detachable control panel	5	Inserting a memory card/USB device.....	14
Anti-theft system	5	Music mode touch interface	14
Connection	6	Play/pause	14
Connection diagram	6	Selecting tracks.....	14
Using the ISO Connector	7	Fast forward/rewind	14
ISO connection table	7	Repeat playback	14
Parking wire connection	8	Movie mode touch interface	14
Reverse driving cable connection	8	Rotate function	15
Operation.....	9	Zooming in/out	15
Control elements	9	ID3 tag function	15
Front panel	9	Photo mode touch interface	15
Remote controller	10	Cleaning the unit body	15
Changing the battery	10	Accessories	15
General operations	10	Troubleshooting guide	16
Touch screen	10	Specification	17
Turning the unit on/off	10		
Reset the unit	10		
Volume control	11		
Setting the sound characteristics	11		
Mute function	11		
Mode selection	11		
Angle setting	11		
AV in jack	11		
Subwoofer	11		
System setup	11		
Sound presets	11		
Settings page	12		
Radio operations	12		
User interface of Radio mode.....	12		
Band selection	12		
Manual/automatic tuning	12		

Utilization of the product

If you want to dispose this product, do not mix it with general household waste. There is a separate collection system for used electronic products in accordance with legislation that requires proper treatment, recovery and recycling.

Please contact your local authorities for the correct method of disposal. By doing so, you will ensure that your disposed product undergoes the necessary treatment, recovery and recycling and thus prevent potential negative effects on the environment and human health.

Important safeguards

- Read carefully through the manual to familiarize yourself with this unit.
- Keep this manual handy as a reference for operating procedures and precautions. Do not allow persons who have not read through this manual to use this unit.
 - Do not allow this unit to come into contact with liquids. Electrical shock could result. Also, damage to this unit, smoke, and overheating could result from contact with liquids or dust. Protect this unit from moisture.
 - Make sure that foreign objects do not get inside the unit; they may cause malfunctions, or create safety hazards such as electrical shock or laser beam exposure.
 - The beginning of operation is the moment of the unit installation. Before use the device in winter it is recommended to heat up the passenger compartment during 20 seconds or to the operation temperature.
 - Using the unit with the temperature that goes beyond the operation temperature greatly decreases the operation resource of the screen and other components of the unit and can result in an outage.
 - Disconnect the vehicle's negative battery terminal while mounting and connecting the unit.
 - The unit is designed for negative terminal of the battery, which is connected to the vehicle metal. Please ensure it before

installation.

- When replacing the fuse, be sure to use one with an identical amperage rating. Using a fuse with a higher amperage rating may cause serious damage to the unit.
- Do not allow the speaker wires to be shorted together when the unit is switched on. Otherwise it may overload or burn out the power amplifier.
- Make sure you disconnect the power supply and aerial if you will not be using the system for a long period or during a thunderstorm.
- Make sure you disconnect the power supply if the system appears to be working incorrectly, is making an unusual sound, has a strange smell, has smoke emitting from it or liquids have got inside it. Let a qualified technician check the system.
- Always keep the volume low enough so that you can hear sounds from outside the vehicle.
- Should this product fail to operate properly, contact your dealer or nearest service center.

Installation/Connection

Installation

General notes

- Choose the mounting location where the unit will not interfere with the normal driving function of the driver.
- Before finally installing the unit, connect the wiring and make sure that the unit works properly.
- Consult with your nearest dealer if installation requires the drilling of holes or other modifications of the vehicle.
- Install the unit where it does not get in the driver's way and cannot injure the passenger if there is a sudden stop, like an emergency stop.
- If installation angle exceeds 35° from horizontal, the unit may not perform properly.
- Avoid installing the unit where it would be subject to high temperature, such as from direct sunlight, or from hot air, from the heater, or where it would be subject to dust, dirt or excessive vibration.

Din Front/Rear-Mount

This unit can be properly installed either from 'Front' (conventional DIN Front-mount) or 'Rear' (DIN Rear-mount installation, utilizing threaded screw Holes at the sides of the unit chassis). For details, refer to the following illustrated installation methods.

1. DIN front-mount (Method A)

1. Car dashboard
2. Sleeve
3. Screw
4. Nut (5 mm)
5. Spring washer
6. Screw (5 x 25 mm)
7. Metal strap
8. Flat washer

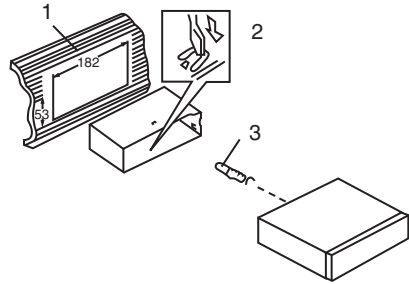

1. Install the sleeve into the dashboard; ensure it is installed with the correct side and there are no obstacles (wires, dashboard elements, etc) for the unit installation.
2. After installing the sleeve into the dashboard, bend tabs fitting to the size of the dashboard to fix the sleeve in place.
3. Use the metal strap to fix the rear side of the unit. Determine a place for fixing and install the strap as shown in the picture. You can bend the strap to the needed angle with your hands.
4. Make the necessary wire connections. Ensure the connections are correct.
5. Install the unit into the sleeve and screw in four frontal screws.

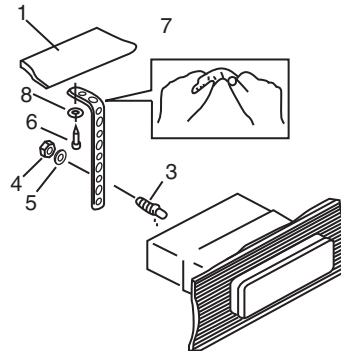

Dismantling the unit

- a – Trim frame
- b – Frame uninstal direction
- c – Screws to be taken out

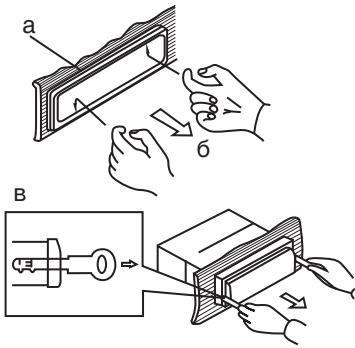

1. Switch off the unit and detach the front panel.
2. Insert your fingers into the groove in the right side of the trim frame (apply some effort to detach the frame). Pull the frame to detach it.
3. Unscrew the four frontal screws and pull out the unit from the sleeve towards yourself. Before detaching the unit, ensure it is not fixed with the metal strap.

Trim frame installation

To install the trim frame, press it to the unit body and push it to fix it in place. This should be done before installing the front panel; otherwise you are not able to install the trim frame. When the trim frame is being installed, the side with the groove should face down and be fixed first.

2. DIN rear-mount (Method B)

For this method, use the screw holes in the lateral sides of the unit. Fix the unit with the help of the factory radio mounting brackets.

1. Select a position in which the screw holes of the brackets (3) are aligned with the screw holes in the unit body, and screw in two screws (2) in each side.
2. Screw.
3. Factory radio mounting brackets.
4. Vehicle dashboard.
5. Lock (remove this part).

The outer trim frame and mounting

sleeve are not used for method of installation.

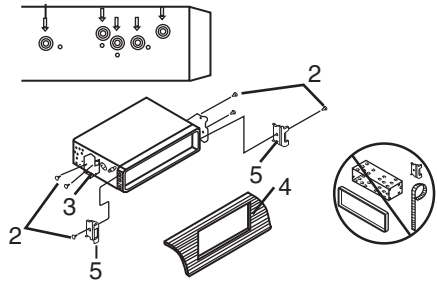

Detachable control panel

Put the right fixing hole of the panel onto the locker on the right side of the body, then press on the left part of the panel until a click.

To detach the front panel, press REL button. When it unfastens, carefully pull the panel out.

The control panel can easily be damaged by shocks. After removing it, place it in a protective case and be careful not to drop it or subject it to strong shocks. The rear connector that connects the main unit and the control panel is an extremely important part. Be careful not to damage it by pressing on it with fingernails, pens, screwdrivers, etc.

If the control panel is dirty, wipe off the dirt with soft, dry cloth only. And use a cotton swab soaked in isopropyl alcohol to clean the socket on the back of the control panel.

Anti-theft system

The front panel of this unit can be stored in the included protective case when not in used and carried away when you leave the vehicle to deter theft.

Switch off the power of the unit. Detach the front panel, then put it to the protective case and take it with you.

Installation/Connection

Connection

Connection diagram

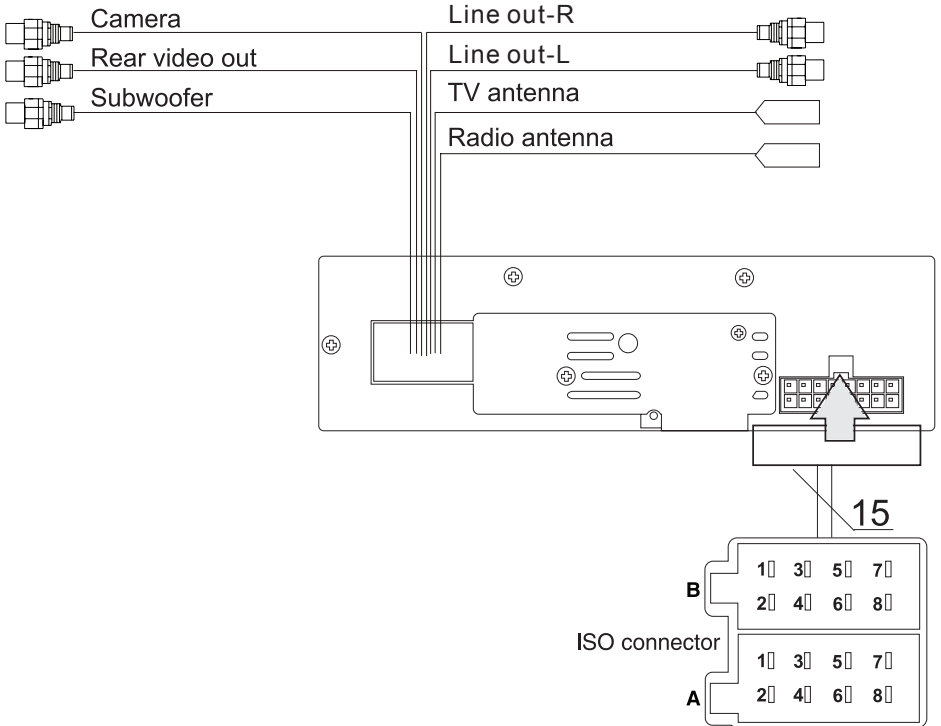

Using the ISO Connector

1. If your car is equipped with the ISO connector, then connect the ISO connectors as illustrated.

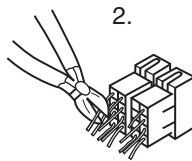
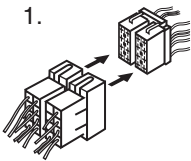

2. For connections without the ISO connectors, check the wiring in the vehicle carefully before connecting, incorrect connection may cause serious damage to this unit.

Cut the connector, connect the colored leads of the power cord to the car battery as shown in the colour code table below for speaker and power cable connections.

ISO connection table

Location	Function	
	Connector A	Connector B
1	-	Rear right (+) - Purple
2	Reverse/Pink	Rear right (-) - Purple/Black
3	Parking/Brown	Front right (+) - Grey
4	Battery +12V/Yellow	Front right (-) - Grey/Black
5	Antenna/Blue	Front left (+) - White
6	-	Front left (-) - White/Black
7	Ignition/Red	Rear left (+) - Green
8	Ground/Black	Rear left (-) - Green/Black

 Power antenna wire is intended for power supply of the antenna and for remote control of an additional amplifier.

Installation/Connection

Parking wire connection

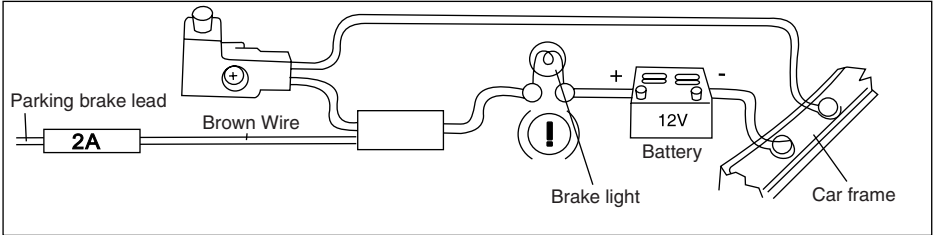

If Parking cable is connected to hand brake switch, the video display of the TFT monitor will be controlled by driving status, system setup and input video sources. When the car is moving ahead, if the video disc is played, the screen shows "ATTENTION!! You cannot use this function while driving", and blank screen. The above warning screen will prevent the driver from watching images.

Reverse driving cable connection

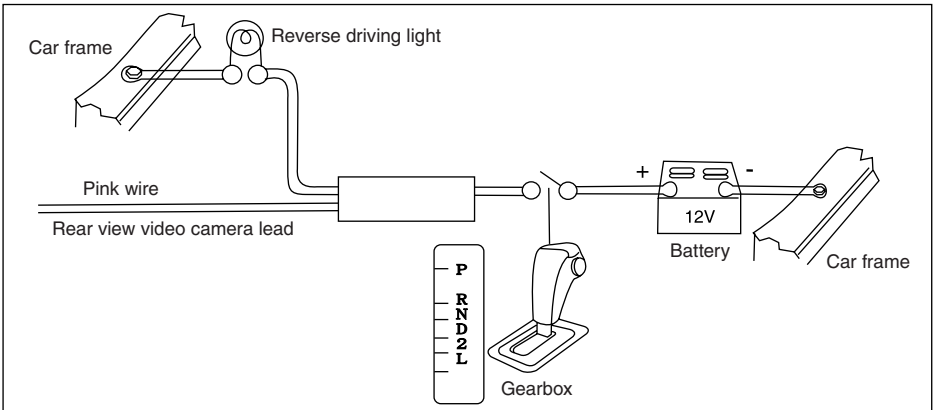

If the rear view video camera is connected, the unit automatically switches to CAMERA source during reverse driving. The unit returns to the original work mode after the reverse driving is done.

Control elements

Front panel

1. TFT display
2. MENU button
3. IN/OUT button
4. TILT button
5. AF/TA button
6. PTY button
7. LCD display
8. AMS button
9. OPEN button
10. MODE button
11. REL button
12. VOL regulator/SEL button
13. POWER/MUTE button
14. **⏮** button
15. **⏪** button
16. **⏩** button
17. AV input
18. SD/MMC card slot
19. IR sensor
20. MDC button
21. USB port (under plastic cover)

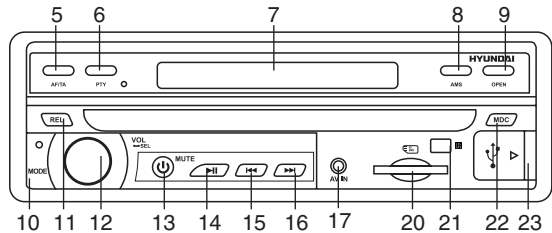
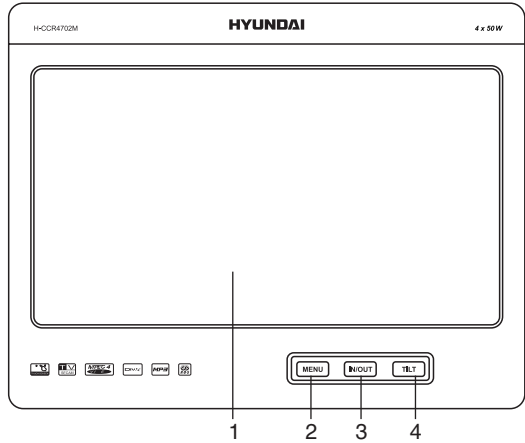

Operation

Remote controller (RC)

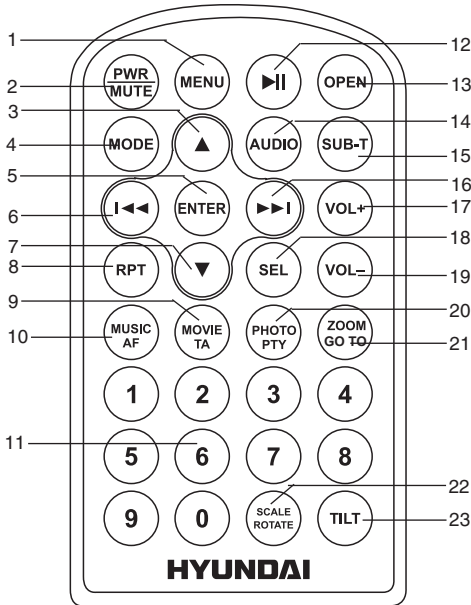

1. MENU button
2. PWR/MUTE button
3. UP cursor button
4. MODE button
5. ENTER button
6. ◀◀ button
7. DOWN cursor button
8. RPT button
9. MOVIE/TA button
10. MUSIC/AF button
11. Digit buttons
12. ⏸ button
13. OPEN button
14. AUDIO button
15. SUB-T button
16. ▶▶ button
17. VOL+ button
18. SEL button

19. VOL- button
20. PHOTO/PTY button
21. ZOOM/GO TO button
22. SCALE/ROTATE button
23. TILT button

Changing the battery

1. Press the catch and at the same time pull out the battery tray.
2. Insert the 1 lithium battery, type CR2025 (3 V) battery with the stamped (+) mark facing upward. Insert the battery tray into the remote controller.

- Store the battery where children cannot reach. If a child accidentally swallows the battery, consult a doctor immediately.
- Do not recharge, short, disassemble or heat the battery or dispose it in a fire.
- Do not expose or bring into contact the battery with other metallic materials. Doing this may cause the battery to give off heat, crack or start a fire.
- When throwing away or saving the battery, wrap it in tape and insulate; otherwise, the battery may give off heat, crack or start a fire.
- Please direct the Remote controller to the IR sensor of the front panel.

General operations

Touch screen

Due to the touch screen, you can fulfill most functions not only by pressing buttons but also by touching the options you need.

Turning the unit on/off

Press PWR/MUTE button on the front panel or on the RC to turn the unit on. Press and hold PWR/MUTE button on the front panel or on the RC to turn the unit off.

Reset the unit

Operating the unit for the first time or after replacing the car battery, you must reset the

unit. Press reset button on the unit with a pointed object (such as a ballpoint pen) to set the unit to initial state.

 When some errors occur on the display, you can also press reset button to resume to normal, and it will erase the clock setting and some memorized functions.

Volume control

Press VOL+/VOL- buttons on the RC or on the unit to increase/decrease the sound level.

Setting the sound characteristics

Press SEL button to switch between the following settings: Volume->BAS->TRE->BAL->FA->EQ->LOUD.

Mute function

Press MUTE button on the RC or PWR button on the unit to turn off the sound. Press the button again or adjust volume to resume the sound output.

Mode selection

- Repeatedly press MODE button on the RC or on the panel to select a mode: Radio => USB => SD => TV => AV-in.

- In any mode touch right top corner of the screen or press MENU button to display the Main menu as follows:



In the menu, touch the item of the mode you need to select the corresponding mode.

 The USB and SD modes are only available when a USB or SD/MMC card is inserted into the unit.

Angle setting

Press repeatedly TILT button on the front panel to adjust the desired angle of the monitor.

 Please do not adjust the monitor tilt manually, otherwise it can get damaged.

Press IN/OUT button to slide the screen back and forth.

AV in jack

AV jack is intended to receive audio and video signals by connecting to external device.

Subwoofer

Connect a subwoofer to this unit using the Subwoofer output of this unit. For subwoofer operation an external amplifier is required.

System setup

Sound presets

Press SEL button to switch between modes:

- Volume: Adjust the sound volume level.
- Bass: Adjust the low-frequency level.
- Treble: Adjust the high-frequency level.
- Balance: Adjust the balance between left and right channels.
- Fader: Adjust the balance between front and left channels.
- EQ: Select Flat, Classic, Pop, Rock or User equalizer mode.
- Loud: Selecting loudness ON will emphasize the low frequency output.

Settings page



Operation

- **Language:** Select the menu language.
- **Date:** Input current date.
- **Clock mode:** select 12-hour or 24-hour clock display mode.
- **Time:** A touchable keyboard is displayed. Input the current time and touch OK to confirm.
- **Repeat:** Select the repeat preset for playback.
- **Area:** Select your region.
- **Output:** Select the video system.

Radio operation

User interface of Radio mode

When the unit is switched to Radio mode, the below touchable user interface will be displayed on the screen:



1. **BAND** button. Touch to select bands.
2. **◀◀** button. Touch for automatic or manual search of the nearest station downwards.
3. **▶▶** button. Touch for automatic or manual search of the nearest station upwards.

Band selection

Press **BAND** icon on the screen to switch to the bands in the following order: FM1 - FM2 - OIRT - MW1 - MW2.

Manual/automatic tuning

- **Manual tuning:** press **◀◀▶▶▶▶** icons on the screen or **◀◀** and **▶▶▶▶** buttons on the RC repeatedly to select a frequency downward or upward step by step.

- **Automatic tuning:** press and hold **◀◀▶▶▶▶** icons on the screen or **◀◀** and **▶▶▶▶** buttons on the RC, the automatic search will start. It will play when finds the station.

Programming tuner stations

You can store and recall stations for each band (18 FM, 12 MW). Press a preset button, then select a frequency. The station will be saved in the memory under the corresponding number. To recall a stored station, press the corresponding preset icon.

Auto memory store

Auto store: Select a band, press and hold **AMS** icon on the screen to enter auto store mode. The radio will automatically store 6 stations to the 6 preset memories of the current band. To stop auto store, press the **AMS** icon.

During auto station preset, the unit will search and store stations with the strong signal first, and then weaker signal stations until the memories are full.

AF (Alternative frequencies) function

Press and hold **MUSIC/AF** button on the RC or press **AF/TA** button on the panel to turn on/off the AF function. If the AF function is on, the display will show "AF". Press and hold **◀◀▶▶▶▶** icons on the screen to search AF. When AF is on, it means that RDS information is received; when AF symbol is flashing, it means RDS information is not yet received. If RDS is not available in your area, turn off the AF mode.

AF indicator on the display will flash until RDS information is received. If RDS service is not available in your area, turn off the AF mode.

TA (Traffic alarm) function

Enable or disable TA mode by pressing and holding **MOVIE/TA** button on the RC or **AF/TA** button on the panel. This function is OFF by default. When TA function is activated, it will search the station with TA information automatically. If there is no TA information, it will search the station with TP information

automatically. If there is no TP information either, it will return to the previous station after searching.

Program type (PTY)

This function allows to select the type of program required, and will search for a station broadcasting that type of program. Press and hold PHOTO/PTY button on the RC or press PTY button on the front panel to turn on the PTY function. Repeatedly press VOL+/- button on the RC or rotate the volume knob to choose different programs available and then press ENTER button on the RC to confirm. If PTY code is different or not available, the device will automatically exit to normal mode.

TV tuner operation

- Connect a TV antenna to the TV antenna jack of the unit. Select TV mode.
- Press MENU button on the RC or front panel to enter TV mode, then press and hold MENU button on the RC or front panel to enter TV menu. Press UP/DOWN cursor buttons on the RC or touch the corresponding icons on the screen to select the items you want to set. Press ◀◀ or ▶▶ button on the RC or touch the icons on the screen to select the selection. Press the RETURN icon on the screen to exit the menu.

SETTINGS

- Color: PAL DK ->PAL BG->PAL I->PAL B->PAL BH->PAL M->PAL N->SECAM DK->SECAM BG->NTSC M
- Band: VHF->UHF->VLF

AUTO PROGRAM

Press UP/DOWN buttons on the RC to select Auto Scan, then press ENTER button on the RC to start search TV program, press again to stop searching. Also you can touch the AUTO SCAN icon on the screen. The search range is the current TV frequency range. The stations found will be stored into the memory automatically.

MANUAL PROGRAM

Press UP/DOWN button on the RC to select Step, Press ◀◀ or ▶▶ buttons on the RC or on the front panel to search the TV program. Press ◀◀ or ▶▶ button on the RC or on the front panel during the playback to change the TV program.

USB/SD/MMC operations

USB/SD/MMC notes

USB format supports 1.1/2.0. Capacity: up to 32 Gb.

For correct and satisfactory operation, licensed SD/MMC memory cards of famous brands should be used with this unit. Avoid using memory cards of unknown brands. Capacity: up to 32 Gb.

 According to the USB 1.1/2.0 Standard, usage of a USB device with power current consumption exceeding 500 mA is not recommended without supplementary power supply. Failure to use supplementary power for connected USB drives with power consumption exceeding this value as well as defective USB drives may cause mechanical or thermal changes of elements of this unit as well as failure of internal elements of the USB port. Such damages are not warrantee cases.

Warning: usage of external USB drives containing BIN files in the root directory may cause malfunction of the unit or damage to the software.

Inserting an SD/MMC card/USB device

Insert an SD/MMC memory card into the card slot on the front panel. Open the lid and insert a USB into the USB slot. Then the playing mode will be changed into Card or USB mode automatically. The first card/USB device track playback will start.

 When SD/MMC card and USB device are both inserted, the playing mode will be changed into the mode of the device inserted later.

Operation

Music mode touch interface

In any mode, press MUSIC AF button on the RC to select the music mode; the screen will show following interface:

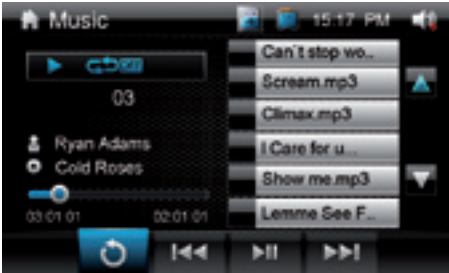

Touch the corresponding track icon on the screen to select the desired track. Press RPT button on the RC to select repeat playback mode.

Play/pause

The unit will automatically play from the first sound track recorded on a SD/MMC/USB device. To ensure good system performance, wait until the unit finishes reading the device information before proceeding. Press ►► button on the RC or on the panel to pause playback, press it again to resume playback.

Selecting tracks

During playback press ◀◀ button on the RC or ◀◀ button on the panel or on the screen to play the previous track. Press ►► button on the RC or ►► button on the panel or on the screen to play the next track. During music or video playback, press ZOOM/GOTO button on the RC to select playback track or chapter. Then a time search message box will display on the screen. Input the start time you want the track or chapter to start. Press ENTER to confirm. The track or chapter will start from the time you set.

Fast forward/rewind

Press and hold ◀◀ or ►► buttons on the

RC or ◀◀ or ►► buttons on the panel or corresponding buttons on the screen for fast backward or forward playing correspondingly.

✎ When fast backward/forward playback reaches the previous or next track, the unit will resume normal playback.

Repeat playback

Press RPT button repeatedly for repeat playing in different modes.

Movie mode touch interface

In any mode, press MOVIE/TA button on the RC to select the movie mode; the screen will show following interface:



When USB and SD card are inserted, touch the USB or SD CARD icon on the top of the screen to select USB or SD CARD mode.

- Press SCALE/ROTATE button on the RC to set screen size: 4:3 /16:9/Auto.
- When the movies include more audio channels than one, repeatedly press AUDIO button on the RC to select audio type.
- If the movie supports multi-language subtitle, press SUB-T button on the RC repeatedly to switch among supported languages.
- Press MENU button to show file list. Touch the icon on the screen to return to previous menu page.

Rotate function

Press SCALE/ROTATE button on the RC to rotate picture, Rotate 90-> Rotate 180-> Rotate 270->normal.

Zooming in/out

During playback of images on USB/SD/MMC, press repeatedly ZOOM button on the RC, the picture will be zoomed in the sequence: Normal => x1 => x2 => x3.

ID3 Tag function

If a MP3 file has ID3 tag information in the supported ID3 format, such information will be displayed on the display during the playback.

Photo mode touch interface

In any mode, press PHOTO/PTY button on the RC to select the photo mode; the screen will show following interface:

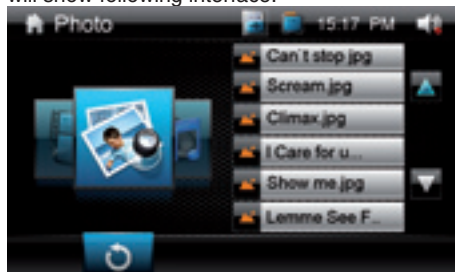

During photo playback, touch the screen. The following control button will appear on the screen:

- Previous/Next;
- Play/Stop;
- Zoom;
- Rotate;

Touch corresponding buttons to confirm operations.

Cleaning the unit body

Wipe with a soft cloth. If the cabinet is very dampen (not dripping wet) use the cloth with a weak solution of soapy water, and then wipe clean.

Accessories

1. Receiver	1 pc
2. Front panel	1 pc
3. Protective bag	1 pc
4. Remote controller	1 pc
5. ISO connector	1 pc
6. RCA cable	1 pc
7. AV IN cable	1 pc
8. Mounting parts:	
Rubber cushion	1 pc
Mounting sleeve	1 pc
Outer trim ring	1 pc
Mounting strap	1 pc
Bolt	1 pc
Screw 20x5	1 pc
Nut M5	1 pc
Flat washer	1 pc
Spring washer	1 pc
Bolt M5x6	4 pcs
9. Consumer information	1 pc
10. Warranty card	1 pc
11. Instruction manual	1 pc

General information

Troubleshooting

Below is a table describing simple measures that can help you eliminate most problems likely to emerge when this unit is in use. If below measures do not help, turn to a service center or to the nearest dealer.

Symptom	Cause	Solution
No power	The car ignition is not on.	If the power supply is properly connected to the car accessory switch the ignition key to "ACC".
	The fuse is blown.	Replace the fuse.
No sound	Volume is in minimum.	Adjust volume to a desired level.
	Wiring is not properly connected.	Check wiring connection.
Bad sound quality	The installation angle is more than 35 degrees.	Adjust the installation angle to less than 35 degrees.
Buttons do not work	The built-in microcomputer is not operating properly.	Reset the unit with the help of RESET button.
	Front panel is not properly fix into its place.	Install the front panel properly.
The radio does not work	The antenna cable is not connected.	Insert the antenna cable properly.
The radio station automatic tuning does not work	The signals are too weak.	Select stations manually.

Specifications

General

Power supply:	12 V DC
Maximum power output:	4 x 50 W
Dimensions	165 x 50 x 178 mm
Mounting angle	0 to +/-30°
Working temperature range	-10°C - +60°C

Display

Display	Motorized 7" TFT
Resolution:	800 x 480
Aspect ratio:	16:9
Contrast ratio:	400:1
Brightness:	450 cd/m ²
View angle:	120°

FM Stereo Radio

Frequency range:	65.0 – 74.0/87.5 – 108.0 MHz
Preset memory stations:	18

MW Radio

Frequency range:	522 kHz - 1620 kHz
Preset memory stations:	12

TV Tuner

Color System:	PAL/SECAM/NTSC
Tuning Range:	41.25 - 801.25 MHz

Terminals

Stereo output RCA (1.8V±0.2)	2
Video input	1
Audio input	2
Subwoofer pre-out	1
Rear view camera input	1
USB port	1

Specifications are subject to change without notice. Dimensions are approximate.

Содержание

Уважаемый покупатель!

Благодарим Вас за покупку нашего изделия. Чтобы понять, как правильно и безопасно пользоваться Вашей моделью изделия, рекомендуется тщательно изучить настоящее руководство перед подключением, регулировкой и эксплуатацией изделия. Сохраняйте руководство для использования в будущем.

Содержание	18	Переключение диапазонов	29
Перед началом эксплуатации	19	Ручной/автоматический поиск	29
Утилизация изделия	19	Сохранение и вызов радиостанций.....	29
Меры предосторожности	19	Автоматическое сохранение	29
Установка/Подключение	21	Функция AF (альтернативные частоты)	29
Установка	21	Функция TA (программы о дорожном	
Общая информация	21	движении)	30
Установка устройства в приборную		ФункцияPTY (тип программы).....	30
панель	21	Операции с ТВ-тюнером	30
Операции со съемной панелью	22	Настройки	30
Система против кражи	22	Операции с USB/SD/MMC	30
Подключение	23	Примечания по USB/SD/MMC-разъему	30
Схема электрических соединений	23	Загрузка/извлечение USB-	31
Использование разъема ISO	23	накопителя/карты памяти	31
Таблица проводов ISO-коннектора	24	Интерфейс режима аудио	31
Подключение парковочного провода ..	25	Воспроизведение/пауза	31
Подключение провода фонаря за-		Выбор трека	31
днего хода	25	Перемотка вперед/назад	32
Управление устройством	26	Повторное воспроизведение	32
Передняя панель	26	Интерфейс режима видео	32
Пульт дистанционного управления	27	Поворот	32
Замена батарей в ПДУ	27	Изменение масштаба	32
Основные операции	27	ID3-теги	32
Сенсорный дисплей	27	Интерфейс режима фото	32
Включение/выключение устройства ..	27	Общая информация	32
Сброс настроек устройства	27	Чистка корпуса устройства	33
Регулирование громкости	28	Комплект поставки	33
Регулировка параметров звука	28	Руководство по устранению	33
Отключение звука	28	неисправностей	34
Выбор режима работы	28	Технические характеристики	35
Угол наклона монитора	28		
Аудио-видеовход	28		
Сабвуфер	28		
Настройка системы	28		
Страница настроек звука	28		
Страница настроек	28		
Операции с радио	29		
Интерфейс режима радио	29		

Утилизация изделия

Если вы желаете утилизировать данное изделие, не выбрасывайте его вместе с обычным бытовым мусором. Существует отдельная система сбора использованных электронных изделий в соответствии с законодательством, которая предполагает соответствующее обращение, возврат и переработку.

Обращайтесь в органы местного управления за инструкциями по правильной утилизации продукта. Тем самым Вы обеспечите утилизацию Вашего изделия с соблюдением обязательных процедур по обработке, утилизации и вторичной переработке и, таким образом, предотвратите потенциальное негативное воздействие на окружающую среду и здоровье людей.

Меры предосторожности

- Внимательно изучите данное руководство, чтобы ознакомиться с устройством.

- Держите данное руководство под рукой в качестве справочника по правилам эксплуатации и мерам предосторожности. Не допускайте к использованию устройства посторонних лиц, не ознакомившихся и не усвоивших данные инструкции по эксплуатации.

- Не допускайте попадания жидкости на устройство. Это может повлечь поражение электрическим током. Кроме того, попадание жидкости или пыли в устройство может стать причиной его выхода из строя, перегрева и появления дыма. Оберегайте устройство от воздействия влаги.

- Убедитесь, что внутрь устройства не попали посторонние предметы. Они могут вызвать сбой в работе или стать причиной возгорания или поражения лазерным лучом.

- Началом эксплуатации устройства считается момент его установки в автомобиль. Перед началом использования устройства в зимний период рекомендуется прогреть салон автомобиля в течение 20 минут или до достижения эксплуатационного диапазона температуры устройства.

- Использование устройства при температуре, выходящей за рамки эксплуатационного диапазона температур, значительно снижает ресурс работы экрана и других компонентов устройства и может привести к выходу устройства из строя.

- При установке и подключении устройства отключите отрицательную клемму аккумулятора автомобиля.

- Устройство разработано таким образом, чтобы отрицательный вывод аккумулятора был подключен к корпусу транспортного средства. Пожалуйста, убедитесь в этом перед установкой.

- При замене предохранителя, убедитесь, что вы устанавливаете предохранитель с тем же номиналом. Используя предохранитель с повышенным значением тока, можно причинить значительные повреждения устройству.

- Не позволяйте проводам динамиков соприкасаться друг с другом или с корпусом автомобиля после включения устройства. В противном случае усилитель может быть перегружен или выйти из строя.

- Убедитесь, что источник питания и антенна отключены, если Вы не будете пользоваться устройством в течение длительного времени или во время грозы.

- Убедитесь, что источник питания от-

ключен, если обнаружена неправильная работа устройства, устройство издает нехарактерные звуки, запах, выделяет дым или внутрь его попала жидкость. В этих случаях необходим квалифицированный технический осмотр устройства.

- Не устанавливайте уровень громкости, заглушающий внешние звуки дорожной обстановки и сигналы специального транспорта.
- При неполадках в работе устройства свяжитесь с торговым представителем или с ближайшим сервисным пунктом.

Установка

Общая информация

- Перед окончательной установкой устройства временно подключите все провода и убедитесь, что все соединения выполнены верно, а устройство и система работают правильно.
- Для обеспечения правильной установки устройства используйте только те детали, которые входят в комплект. Использование других приспособлений может привести к появлению сбоев в его работе.
- Если для установки устройства необходимо сверлить отверстия в кузове автомобиля или вносить какие-либо другие изменения в его конструкцию, проконсультируйтесь с продавцом.
- Устанавливайте устройство там, где оно не будет закрывать водителю обзор и отвлекать от дорожной обстановки и не сможет нанести травм пассажирам в случае внезапной остановки автомобиля, например, при экстренном торможении.
- Если при установке устройства угол относительно горизонтальной плоскости превышает 35°, рабочие характеристики проигрывателя могут быть не оптимальны.
- Никогда не устанавливайте устройство в таких местах, где оно будет подвергаться воздействию высокой температуры, например, в местах попадания прямых солнечных лучей, в местах выхода горячего воздуха от отопителя автомобиля, в местах, где очень грязно или пыльно, или там, где устройство будет подвергаться сильной вибрации.

Установка устройства в приборную панель

Данное устройство может быть установлено либо «спереди» (обычная установка стандарта DIN в приборную панель автомобиля), либо «сзади» (установка стандарта DIN, при которой используются отверстия на боковых сторонах корпуса проигрывателя, имеющие резьбу под винты). Более

подробно методы установки А и Б описываются ниже.

Установка в приборную панель (Метод А)

Установка устройства

1. Приборная панель автомобиля
2. Монтажный кожух.
3. Винт
4. Гайка (5 мм)
5. Пружинная шайба
6. Винт (5 x 25 мм)
7. Опорная планка.
8. Плоская шайба

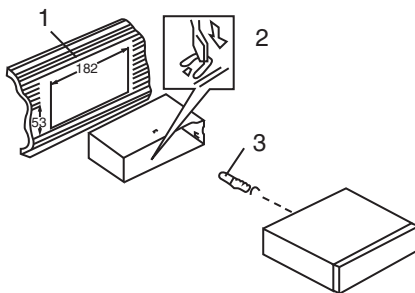

1. Установите монтажный кожух в приборную панель автомобиля, убедитесь, что он установлен правильной стороной и нет препятствий (провода, элементы приборной панели) для установки магнитолы.
2. После установки монтажного кожуха в приборную панель отогните на нем металлические язычки, соответствующие толщине приборной панели. Это позволит закрепить кожух на месте.
3. Обязательно используйте опорную планку для закрепления задней стороны проигрывателя. Определите место крепления и установите ее согласно приведенному рисунку. Планку можно согнуть руками под нужным углом.
4. Подключите необходимые провода и разъемы. Убедитесь в правильности подключения.
5. Установите магнитолу в монтажный

кожух и вкрутите винты спереди.

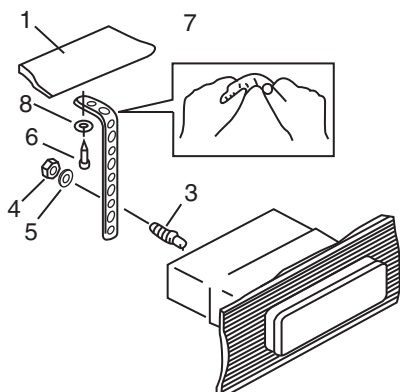

Снятие устройства

- а – Декоративная рамка
- б – Направление снятия рамки
- в – Извлечение винтов

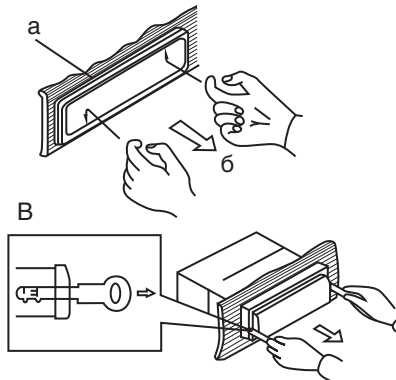

1. Выключите магнитолу и снимите переднюю панель.
2. Вставьте пальцы в канавку на передней стороне декоративной рамки (рамка снимается с небольшим усилием). Потяните рамку на себя, чтобы снять ее.
3. Выверните винты спереди устройства.

Для того чтобы извлечь устройство из приборной панели, потяните за магнитолу и вытяните её на себя (перед снятием убедитесь, что магнитола не зафиксирована с опорной планкой).

Установка декоративной рамки

Для установки декоративной рамки прижмите ее к корпусу устройства и нажмите, чтобы вставить на место. Это необходимо сделать до установки передней панели, иначе вы не сможете установить декоративную рамку на место (При установке рамки на место направьте сторону с канавкой вниз и закрепите ее.).

Установка в приборную панель (Метод Б)

В данном случае установки используются отверстия для винтов на боковых сторонах устройства. Закрепите устройство с помощью штатных кронштейнов крепления радиоприемника.

1. Выберите такое положение, в котором отверстия для винтов на кронштейне (3) будут совмещены с отверстиями для винтов на корпусе устройства и вкрутите по два винта (2) с каждой стороны.
 2. Винт.
 3. Монтажный кронштейн штатного радиоприемника.
 4. Приборная панель или консоль автомобиля.
 5. Защелка (снимите эту деталь).
-  При установке по методу Б монтажный кожух и внешняя декоративная рамка не используются.

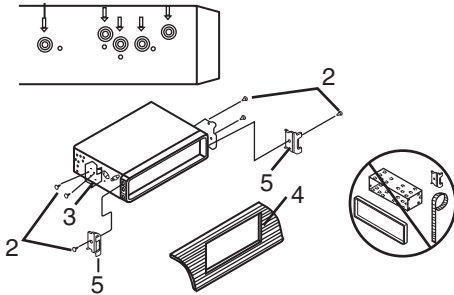

Это позволяет избежать кражи панели.

Отключите питание устройства. Снимите переднюю панель и поместите ее в предохранительный чехол.

⚠ Панель может повредиться из-за внешних факторов: тряски, ударов. После снятия ее с устройства держите панель в защитном чехле и старайтесь не ронять и не наносить физических повреждений.

Очень важным элементом является коннектор на задней части панели. Не нажимайте на него ногтями, ручками, отвертками.

🧼 Если панель загрязнилась или запылилась, протрите ее сухой чистой тканью. Для чистки разъема в задней части панели используйте тампон, смоченный изопропиловым спиртом.

Операции со съемной панелью

Вставьте правый крепежный кронштейн ресивера в правый паз панели, затем нажмите на левую часть до щелчка. Убедитесь в том, что панель плотно закреплена в ресивере, иначе на дисплее могут отображаться символы ошибок или некоторые кнопки не будут функционировать.

Для отсоединения передней панели нажмите кнопку REL, затем вытяните панель на себя.

Система против кражи

Если данное устройство не используется, переднюю панель можно отсоединить и поместить в защитный чехол, входящий в комплект поставки. Панель в чехле можно взять с собой, когда Вы покидаете автомобиль.

Подключение

Схема электрических соединений

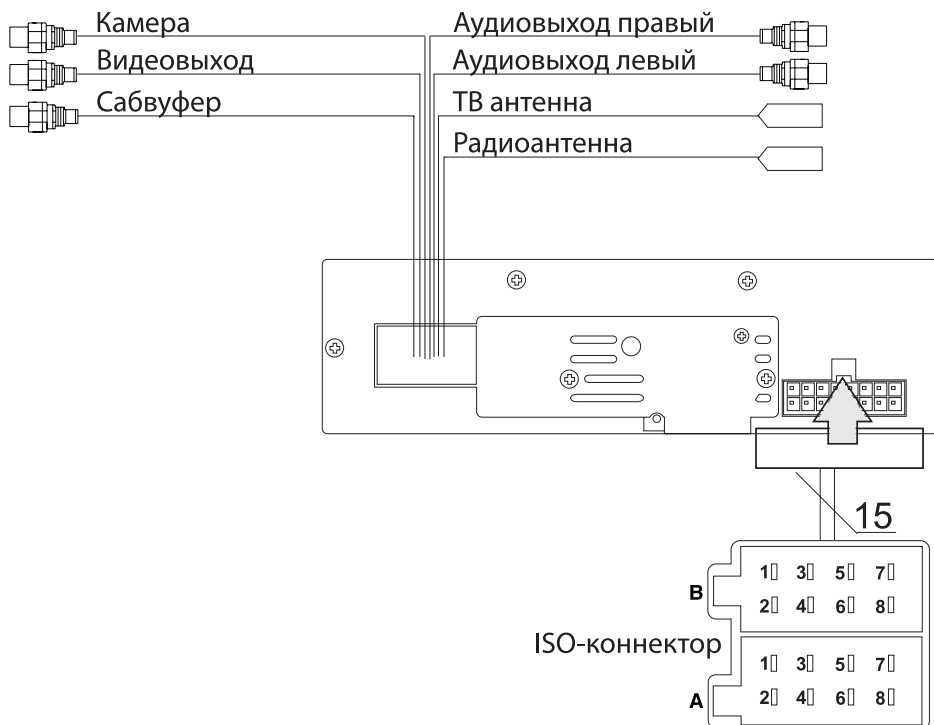

Использование разъема ISO

1. Если в Вашем автомобиле есть разъем ISO, произведите подключение, как показано на рисунке.

2. Для подключений без разъемов ISO внимательно проверьте все провода перед подключением, неправильное подключение может привести к повреждениям изделия. Обрежьте разъем, подключите цветные головки разъема к шнуру питания батареи в соответствии с приведенной таблицей.

Таблица проводов ISO-коннектора

Номер	Функция	
	Разъем А	Разъем В
1	-	Тыл. прав. динамик (+) - Фиолетовый
2	Задний ход/розовый	Тыл. прав. динамик (-) - Фиолет./Черный
3	Парковочный/коричневый	Фронт прав. динамик (+) - Серый
4	Питание +12В/желтый	Фронт прав. динамик (-) - Серый/Черный
5	Питание антенны - Синий	Фронт лев. динамик (+) - Белый
6	-	Фронт. лев. динамик (-) - Белый/Черный
7	Зажигание/красный	Тыл. лев. динамик (+) - Зеленый
8	Заземление/черный	Тыл. лев. динамик (-) - Зеленый/Черный

 Провод питания антенны предназначен для подачи питания на антенну и для удаленного управления дополнительным усилителем.

Управление устройством

Подключение парковочного провода

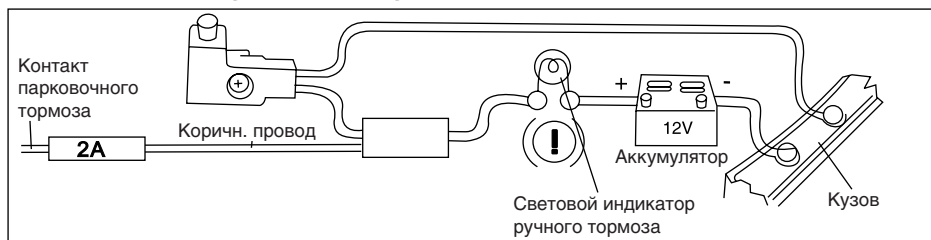

Если парковочный провод подсоединен к ручному тормoзу, наличие видеоизображения на дисплее будет зависеть от движения автомобиля, настроек системы и подключенных источников видео. При движении автомобиля вперед при воспроизведении видеодиска на дисплее отобразится предупредительная надпись “ATTENTION!! You cannot use this function while driving” (“ВНИМАНИЕ! Вы не можете использовать эту функцию во время вождения”), картинка будет отсутствовать; это позволит водителю не отвлекаться от управления автомобилем.

Подключение провода фонаря заднего хода (для работы камеры заднего вида)

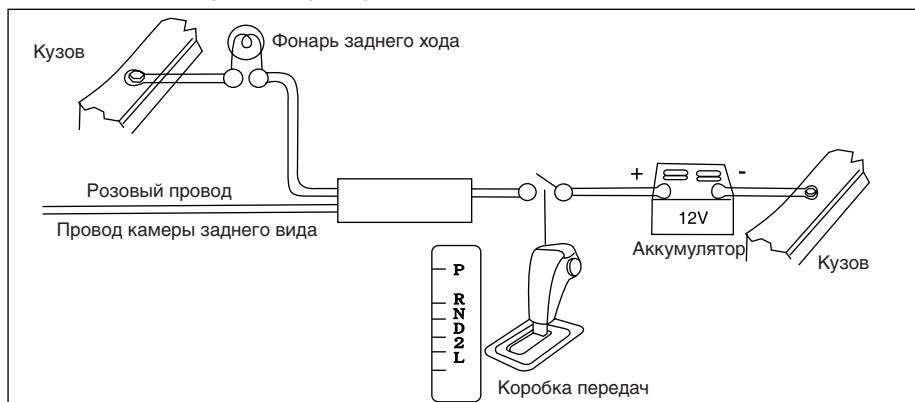

Если подключена камера заднего вида, при движении автомобиля задним ходом устройство автоматически переключится в режим камеры заднего вида. При окончании движения задним ходом устройство вернется в исходный режим.

Элементы управления

Передняя панель

1. TFT-дисплей
2. Кнопка MENU
3. Кнопка IN/OUT
4. Кнопка TILT
5. Кнопка AF/TA
6. Кнопка PTY
7. LCD display
8. Кнопка AMS
9. Кнопка OPEN
10. Кнопка MODE
11. Кнопка REL
12. Регулятор VOL/Кнопка SEL
13. Кнопка POWER/MUTE
14. Кнопка **||**
15. Кнопка **◀◀**
16. Кнопка **▶▶**
17. Вход AV IN
18. Слот для карт памяти SD/MMC
19. ИК-сенсор
20. Кнопка MDC
21. USB-порт (под пластиковой заглушкой)

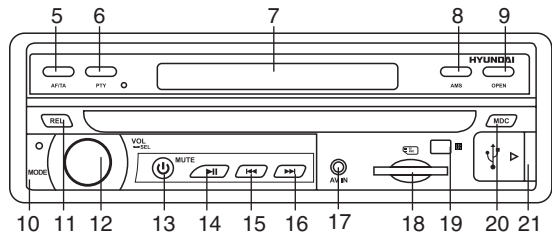
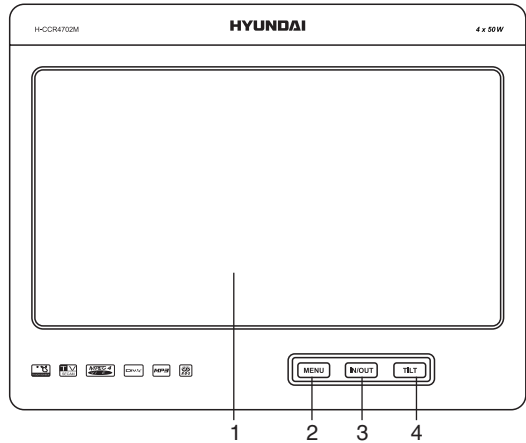

Управление устройством

Пульт дистанционного управления

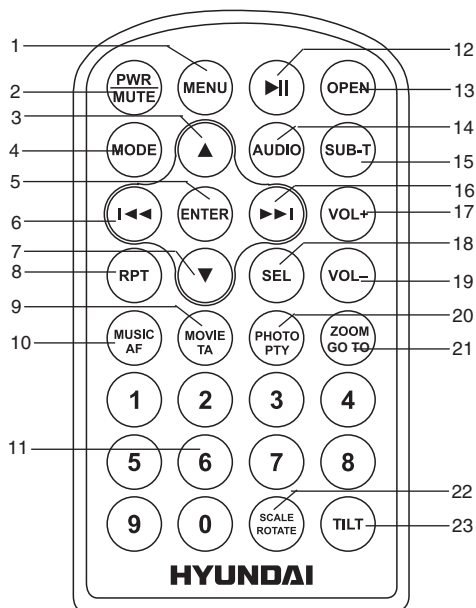

1. Кнопка MENU
2. Кнопка PWR/MUTE
3. Кнопка курсора ВВЕРХ
4. Кнопка MODE
5. Кнопка ENTER
6. Кнопка ◀◀
7. Кнопка курсора ВНИЗ
8. Кнопка RPT
9. Кнопка MOVIE/TA
10. Кнопка MUSIC/AF
11. Кнопки с цифрами
12. Кнопка ⏸
13. Кнопка OPEN
14. Кнопка AUDIO
15. Кнопка SUB-T
16. Кнопка ▶▶
17. Кнопка VOL+
18. Кнопка SEL

19. Кнопка VOL-
20. Кнопка PHOTO/PTY
21. Кнопка ZOOM/GO TO
22. Кнопка SCALE/ROTATE
23. Кнопка TILT

Замена батарей в ПДУ

Если радиус действия ПДУ сократился или не работают некоторые кнопки, замените элемент питания ПДУ. При замене убедитесь в правильном соблюдении полярности.

1. Откройте заднюю крышку ПДУ.
2. Вставьте батарейку-"таблетку" типа CR2025 (3 В) плюсом (+) вверх.
3. Закройте крышку.

- Держите батарейки вне досягаемости для детей. Если ребенок проглотил батарейку, немедленно обратитесь к врачу.
 - Не перезаряжайте, не разбирайте и не нагревайте батарейки.
 - Не позволяйте батарейкам соприкасаться с другими металлическими объектами.
 - ПДУ работает на расстоянии 3-5 метров и под углом 30° от ИК-сенсора.

Основные операции

Сенсорный дисплей

Данное устройство оснащено сенсорным дисплеем, позволяющим выполнять многие операции путем прикосновения к сенсорным кнопкам дисплея.

Включение/выключение питания

Нажмите кнопку PWR/MUTE на ПДУ или кнопку PWR на панели для включения питания устройства. Нажмите и удерживайте кнопку PWR/MUTE на ПДУ или кнопку PWR на панели для выключения.

Сброс всех настроек устройства

Включая устройство в первый раз или после замены батареи, Вы должны переустановить его. Нажмите кнопку reset

на передней панели острым предметом (например, шариковой ручкой); будут установлены заводские настройки.

 При нарушении функционирования дисплея Вы можете нажать кнопку RESET для сброса пользовательских настроек.

Отключение звука

Нажмите кнопку MUTE на ПДУ или кнопку PWR на панели устройства, чтобы выключить звук. Press the button again or adjust volume to resume the sound output.

Выбор режима

• Нажимайте на кнопку MODE на ПДУ или панели устройства, чтобы переключаться между режимами: Radio => USB => SD => TV => AV-in.

• В любом режиме нажмите на правый верхний угол экрана или на кнопку MENU, чтобы войти в следующее меню:



В меню нажимайте на иконки, соответствующие нужному режиму, чтобы включить его.

 Режимы USB и SD доступны только тогда, когда USB-носитель или карта памяти SD/MMC вставлены в устройство.

Угол наклона дисплея

Нажимайте на кнопку TILT на передней панели, чтобы настроить угол наклона дисплея.

 Внимание! Не пытайтесь настроить угол наклона дисплея вручную, так как это может привести к повреждению механизма.

Нажимайте на кнопку IN/OUT, чтобы отдалять/приближать монитор.

Разъём AV

Разъём AV служит для подключения и воспроизведения данных с внешних аудио- и видеосредств.

Сабвуфер

Подключите сабвуфер к разъёму, расположенному на задней панели устройства. Для корректной работы сабвуфера необходим внешний усилитель.

Системные настройки

Установка звука

Нажимайте на кнопку SEL, чтобы переключаться между настройками звука:

- **Громкость:** Настройте уровень громкости.
- **НЧ:** Настройте уровень низких частот.
- **ВЧ:** Настройте уровень высоких частот.
- **Баланс:** Настройте баланс между правым и левым каналами.
- **Фейдер:** Настройте баланс между фронтальным и тыловым каналами.
- **Эквалайзер:** Выберите режим эквалайзера: Flat, Classic, Pop, Rock, User.
- **Тонкомпенсация:** Выберите ON ("вкл") для усиления низких частот.

Страница настроек



- **Язык:** Выберите язык меню.
- **Дата:** Введите текущую дату.

Управление устройством

- **Режим часов:** Выберите 12-часовой или 24-часовой режим отображения времени.
- **Настройка часов:** На экране отобразится клавиатура. Введите текущее время и нажмите ОК для подтверждения.
- **Повтор:** Выберите режим повторного воспроизведения.
- **Регион:** Выберите регион, в котором Вы находитесь.
- **Видеовыход:** Выберите систему ТВ.

Операции с радио

Интерфейс режима радио

Когда устройство находится в режиме радио, на экране отобразится следующая информация:



1. Кнопка BAND. Нажмите на эту кнопку для смены диапазона.
2. Кнопка **◀◀**. Нажмите для запуска автоматического или ручного поиска вниз по диапазону.
3. Кнопка **▶▶**. Нажмите для запуска автоматического или ручного поиска вверх по диапазону.

Выбор диапазона

По нажатию кнопки BAND, диапазоны будут сменяться в следующем порядке: FM1 - FM2 - OIRT - MW1 - MW2.

Ручная/автоматическая настройка

- **Ручной поиск:** Нажимайте иконки **◀◀** / **▶▶** на экране или кнопки **◀◀** и **▶▶** на ПДУ, чтобы менять частоту пошагово.

• **Автоматический поиск:** Нажмите и удерживайте иконки **◀◀▶▶** на экране или кнопки **◀◀** и **▶▶** на ПДУ, чтобы запустить автоматический поиск. Как только устройство найдёт доступную станцию, сканирование прекратится и начнётся воспроизведение.

Сохранение радиостанций

Вы можете сохранять станции в каждом диапазоне (18 FM, 12 MW). Нажмите и удерживайте иконку с номером слота памяти на экране, а затем выберите нужную радиочастоту. Станция будет сохранена в памяти устройства в выбранную ячейку. Чтобы вызвать нужную станцию из памяти устройства, нажмите на соответствующую иконку на экране.

Автоматическое сохранение

Выберите радиостанцию, а затем нажмите и удерживайте иконку AMS на дисплее, чтобы войти в режим автосохранения. Устройство автоматически заполнит 6 ячеек памяти 6 радиостанциями в текущем диапазоне. Чтобы отключить этот режим, нажмите на иконку BAND.

 Во время автоматического сохранения сначала будут записаны станции с сильнейшим уровнем сигнала, а лишь затем с более слабым.

Функция AF (альтернативные частоты)

Нажмите и удерживайте кнопку MUSIC/AF на ПДУ или нажмите на кнопку AF/TA на панели устройства, чтобы включить/выключить функцию AF. После включения на экране отобразится надпись "AF". Нажмите и удерживайте иконки **◀◀** и **▶▶** на дисплее для поиска альтернативных частот. Когда данная функция включена, идёт приём информации RDS; Если значок AF на дисплее мигает, значит информация RDS ещё не получена. Если сервис RDS недоступен в Вашем регионе, выключите функцию AF.

 Значок AF будет мигать до тех пор, пока информация RDS не будет принята.

Функция ТА (информация о трафике)

Чтобы включить/выключить режим ТА, нажмите и удерживайте кнопку MOVIE/ТА на ПДУ или кнопку AF/ТА на панели устройства. Данная функция по умолчанию выключена. Когда функция ТА включена, устройство автоматически начинает поиск станции, передающей информацию ТА. Если такая информация не найдена, начнется поиск станций, предоставляющих информацию TP (идентификационные данные радиовещательной станции, передающей информацию о дорожном движении). Если такие станции также не будут найдены, устройство вернется к исходному режиму.

Тип программы (PTY)

Эта функция позволяет выбрать нужный тип программы и найти радиостанцию выбранного типа. Нажмите и удерживайте кнопку PHOTO/PTY на ПДУ или нажмите на кнопку PTY на передней панели, чтобы включить режим PTY. Нажимайте на кнопки VOL+/- на ПДУ или вращайте регулятор громкости, чтобы выбрать нужный тип программы, а затем нажмите кнопку ENTER для подтверждения. Если программа выбранного типа не была найдена, поиск остановится.

Операции с ТВ-тюнером

- Подключите ТВ-антенну к соответствующему разъёму на задней панели устройства.
- Нажмите на кнопку MENU на ПДУ или на передней панели устройства, чтобы войти в режим ТВ. Нажмите и удерживайте кнопку MENU на ПДУ или на передней панели, чтобы войти в меню. Нажимайте кнопки ВВЕРХ/ВНИЗ на ПДУ или соответствующие иконки на дисплее,

чтобы выбрать функции, которые вы хотите настроить. Нажмите кнопку ►► на ПДУ, чтобы зайти в субменю, и кнопку ◀◀, чтобы вернуться на уровень вверх. Нажмите на иконку KETURN на дисплее, чтобы выйти из меню.

НАСТРОЙКИ

- Цветность: PAL DK ->PAL BG->PAL I->PAL B ->PAL BH->PAL M ->PAL N ->SECAM DK->SECAM BG ->NTSC M

- Диапазон: VHF->UHF->VLF

АВТОМАТИЧЕСКИЙ ПОИСК

Нажимайте на кнопки ВВЕРХ/ВНИЗ на ПДУ, чтобы выбрать автоматическое сканирование и нажмите на кнопку ENTER для подтверждения. Устройство начнёт поиск каналов. Нажимайте на кнопку ENTER ещё раз, чтобы прервать сканирование. Вы также можете включить эту функцию нажатием на иконку AUTO SCAN на дисплее. Найденные станции будут сохранены в память устройства автоматически.

РУЧНОЙ ПОИСК

Нажимайте на кнопки ВВЕРХ/ВНИЗ на ПДУ, чтобы выбрать шаг сканирования, кнопки ◀◀ и ►►, чтобы начать поиск. Во время воспроизведения нажимайте кнопки ◀◀ или ►► на ПДУ для смены канала.

Операции USB/SD/MMC

Примечания по USB/SD/MMC

USB: Поддержка формата USB 1.1/2.0. Емкость: до 32 Гб.

SD/MMC: Для корректной работы устройства используйте лицензионные карты памяти известных производителей. Избегайте использования нелицензионных карт памяти. Емкость: до 32 Гб.

Согласно стандарту USB 1.1/2.0 использование USB-устройства с током потребления более 500 мА не рекомендуется без использования дополнительного источника питания. Подключение без дополнительно-

Управление устройством

го питания USB-носителей, потребляющих ток, который превышает данное значение, а также неисправных USB-носителей может вызвать механические или термические изменения элементов конструкции данного устройства, а также выход из строя внутренних элементов защиты USB-порта. Такие повреждения не являются гарантийным случаем.

Внимание: использование внешних USB-устройств, содержащих файлы с расширением BIN в корневой директории, может привести к сбоям в работе устройства или к повреждению программного обеспечения.

Загрузка карты памяти SD/MMC/USB-накопителя

Вставьте карту памяти SD/MMC в слот на передней панели устройства. Отодвиньте заглушку и вставьте устройство USB в USB-порт. Режим работы устройства автоматически переключится на Карту или USB. Начнется воспроизведение первого трека на установленном носителе.

 Если карта памяти и USB установлены в устройство одновременно, будет активен режим последнего установленного носителя.

Интерфейс режима аудио

Нажмите на кнопку MUSIC AF на ПДУ, чтобы включить режим аудио; на экране отобразится следующая информация:

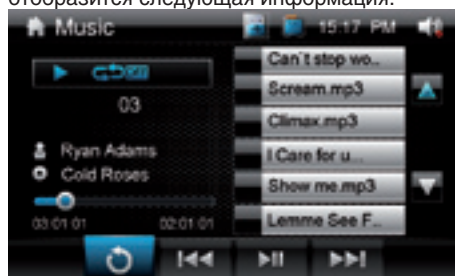





Нажмите на соответствующую иконку на дисплее, чтобы выбрать нужный трек.

Нажимайте иконки ВВЕРХ/ВНИЗ для навигации по списку треков. Нажмите на кнопку RPT на ПДУ или на иконку на дисплее, чтобы выбрать режим повторного воспроизведения.





Пауза/Воспроизведение

Устройство автоматически начнет воспроизведение первого трека, содержащегося на носителе (диск/карта памяти/USB). Для лучшего качества воспроизведения перед выполнением дальнейших операций дождитесь, пока устройство закончит читать установленный носитель. Для приостановки воспроизведения нажмите кнопку  на ПДУ или на панели; нажмите кнопку еще раз для подолжения воспроизведения.

Выбор трека

Во время воспроизведения нажмите кнопку  на ПДУ или кнопку  на панели для перехода к предыдущему треку. Нажмите кнопку  на ПДУ или кнопку  для перехода к следующему треку. Во время воспроизведения нажмите кнопку ZOOM/GOTO на ПДУ, чтобы выбрать нужный трек. На экране появится поле ввода, в которое нужно ввести время начала воспроизведения. Нажмите кнопку ENTER для подтверждения. Воспроизведение трека/главы начнется с заданного времени.

Быстрая перемотка

Нажимайте и удерживайте кнопку  или  на ПДУ или нажимайте кнопки  и  на передней панели устройства для перемотки вперед или назад.

 Если при перемотке Вы достигли следующего или предыдущего трека, он начнет воспроизводиться с нормальной скоростью.

Повторное воспроизведение

Нажимайте на кнопку RPT, чтобы выбрать режим повторного воспроизведения

Интерфейс режима видео

Нажмите на кнопку MOVIE/TA на ПДУ,

чтобы включить режим видео; на экране отобразится следующая информация:



После того, как будут вставлены USB или SD-карта, нажмите на символ USB или SD CARD вверху экрана, чтобы выбрать нужный режим.

- Нажмите на кнопку SCALE/ROTATE на ПДУ, чтобы поменять формат экрана: 4:3 /16:9/Авто.
- Если видеофайл содержит несколько звуковых дорожек, нажимайте кнопку AUDIO на ПДУ для переключения между ними.
- Если видеофайл поддерживает субтитры, нажмите кнопку SUB-T на ПДУ, чтобы включить их.
- Нажмите кнопку MENU, чтобы показать список файлов. Нажимайте на соответствующие иконки на экране для выбора файла и на иконку RETURN для возврата к предыдущему меню.

Поворот изображения

Нажмите кнопку SCALE/ROTATE на ПДУ, чтобы вращать изображение: 90 -> 180 -> 270 -> Нормально.

Масштаб

Во время воспроизведения файлов с USB/SD/MMC нажимайте на кнопку ZOOM на ПДУ, чтобы изменять масштаб: Нормальный => x1 => x2 => x3.

Функция ID3 Tag

Если MP3 файл содержит информацию

совместимого формата ID3-tag, эта информация будет отображаться на дисплее.

Интерфейс режима фото

Нажмите на кнопку PHOTO/PTY на ПДУ, чтобы включить режим фото; на экране отобразится следующая информация:



Нажмите на дисплей во время просмотра фото, чтобы на дисплее отобразились следующие иконки:

- Предыдущий/Следующий;
 - Воспроизведение/Стоп;
 - Масштаб;
 - Поворот;
- Нажимайте на соответствующие иконки для подтверждения.

Чистка корпуса устройства

Протирайте поверхности устройства мягкой тканью. Не мочите корпус. Если корпус очень загрязнен, используйте ткань, слегка смоченную мыльным раствором, и затем вытрите корпус сухой тканью.

Комплект поставки

1. Ресивер	1 шт
2. Передняя панель	1 шт
3. Защитный чехол для панели	1 шт
4. Пульт дистанционного управления	1 шт
5. ISO-коннектор	1 шт
6. Аудиокабель	1 шт

Общая информация

7. Аудио-видеоконнектор	1 шт
8. Детали для установки:	
Монтажный кожух	1 шт
Декоративная рамка	1 шт
Металлическая пластина	1 шт
Винт М5	4 шт
Гайка М5	1 шт
Плоская шайба	1 шт
Пружинная шайба	1 шт
Крепежный болт В15х6	1 шт
Шуруп 5х20	1 шт
Резиновый колпачок	1 шт
9. Информация для потребителя	1 шт
10. Гарантийный талон	1 шт
11. Руководство по эксплуатации	1 шт

Руководство по устранению неисправностей

Ниже приводится таблица, в которой описаны простые проверки, способные помочь Вам устранить большую часть проблем, могущих возникнуть при использовании данного устройства. Если нижеуказанные меры не помогли, обратитесь в сервисный центр или к ближайшему дилеру.

Неисправность	Причина	Решение
Нет питания	Зажигание машины не включено.	Если источник питания подключен надлежащим образом к выключателю машины, установите ключ зажигания в положение "ACC".
	Сгорел предохранитель.	Замените предохранитель.
Нет звука	Уровень громкости звука установлен на минимум.	Отрегулируйте громкость звука до необходимого уровня.
	Кабель не подключен надлежащим образом.	Проверьте подключение кабеля.
Плохое качество звучания	Угол установки устройства более 35 градусов.	Отрегулируйте угол установки, установив его менее 35 градусов.
Не работают кнопки	Встроенный микрокомпьютер не работает надлежащим образом.	Выполните перезапуск устройства с помощью кнопки RESET.
	Передняя панель установлена некорректно.	Установите заново переднюю панель.

Радиоприемник не работает	Кабель антенны не подключен к устройству.	Подключите к устройству кабель антенны.
---------------------------	---	---

Технические характеристики

Общие

Источник питания	12 В постоянного тока
Максимальная выходная мощность	4 x 50 Вт
Размеры	165 x 50 x 178 мм
Угол установки	от 0 до +/- 30°
Диапазон рабочих температур	-10°C - +60°C

Дисплей

Дисплей	Моторизованный 7-дюймовый TFT-дисплей
Разрешение	480 x 234 (RGB)
Формат	16:9
Контрастность	400:1
Яркость	450 кд/м ²
Угол обзора	120°

FM радио

Частотный диапазон	65 МГц – 74 МГц/87,5 МГц – 108 МГц
Память цифрового тюнера	18 станции

AM (MW) радио

Частотный диапазон	522 – 1620 кГц
Память цифрового тюнера	12 станций

ТВ тюнер

Система цветности	PAL/SECAM/NTSC
Диапазон	41.25 - 801.25 МГц

Терминалы

Стереовыход RCA (1.8В±0.2)	2
Видеовход	1
Аудиовход	2
Выход на сабвуфер	1
Разъем для камеры заднего вида	1
USB-разъем	1

Технические характеристики могут быть изменены заводом-изготовителем без предварительного уведомления. Указанные геометрические размеры имеют приблизительные значения.