

HYUNDAI

 **H-CCR8191M**



**USB/SD MEDIA PLAYER
WITH BUILT-IN
3" TFT-DISPLAY**

**USB/SD-МЕДИАПЛЕЕР
СО ВСТРОЕННЫМ
3" ЖК-ДИСПЛЕЕМ**

Instruction manual

Руководство по эксплуатации

Contents

Dear customer!

Thank you for purchasing our product. For safety, it is strongly recommended to read this manual carefully before connecting, operating and/or adjusting the product and keep the manual for reference in the future.

Table of contents	2	Local radio station search	12
Before you start	3	USB/SD/MMC operations	12
Utilization of the product	3	Connecting USB/Memory card	12
Important safeguards	3	Playback	12
Installation/Connection	4	Track select	13
Installation	4	Fast forward/rewind	14
General notes	4	Pause/Stop	14
DIN front-mount	4	Aspect ratio	14
Dismantling the unit	5	Repeat playback	14
Trim frame installation	5	Goto	15
Connection	6	OSD (On-Screen Display)	15
Connection diagram	6	Selecting audio language	15
Using the ISO Connector	6	Selecting subtitle language	15
Parking wire connection	7	General information	15
Operation	8	Troubleshooting guide	15
Control elements	8	Cleaning the unit body	15
Front panel	8	Accessories	15
Inner panel	8	Specification	16
General operations	10		
Turning the unit on/off	10		
Reset the unit	10		
TFT display on/off	10		
Mode selection	10		
Volume control	10		
Mute function	10		
Audio parameter setting	10		
Clock	11		
Aux input	11		
System setup	11		
Radio operations	12		
Band select	12		
Auto/Manual tuning	12		
Automatic store/preset scan	12		
Programming tuner stations	12		
Mono/Stereo control	12		

Utilization of the product

If you want to dispose this product, do not mix it with general household waste. There is a separate collection system for used electronic products in accordance with legislation that requires proper treatment, recovery and recycling.

Please contact your local authorities for the correct method of disposal. By doing so, you will ensure that your disposed product undergoes the necessary treatment, recovery and recycling and thus prevent potential negative effects on the environment and human health.

Important safeguards

- Read carefully through this manual to familiarize yourself with this high-quality sound system.

- The beginning of operation is the moment of the unit installation. Before use the device in winter it is recommended to heat up the passenger compartment during 20 seconds or to the operation temperature.

- Use the unit with the temperature that goes beyond the operation temperature greatly decreases the operation resource of the screen and other components of device and can result an outage.

- Disconnect the vehicle's negative battery terminal while mounting and connecting the unit.

- When replacing the fuse, be sure to use one with an identical amperage rating. Using a fuse with a higher amperage rating may cause serious damage to the unit.

- Make sure that pins or other foreign objects do not get inside the unit; they may cause malfunctions,

or create safety hazards such as electrical shock.

- Do not use the unit in places where it can be exposed to water, moisture and dust.

- Do not open covers and do not repair yourself. Consult the dealer or an experienced technician for help.

- Make sure you disconnect the power supply and aerial if you will not be using the system for a long period or during a thunderstorm.

- Make sure you disconnect the power supply if the system appears to be working incorrectly, is making an unusual sound, has a strange smell, has smoke emitting from it or liquids have got inside it. Have a qualified technician check the system.

- The unit is designed for negative terminal of the battery, which is connected to the vehicle metal. Please confirm it before installation.

- Do not allow the speaker wires to be shorted together when the unit is switched on. Otherwise it may overload or burn out the power amplifier.

Installation

General notes

- Choose the mounting location where the unit will not interfere with the normal function of the driver.
 - Before finally installing the unit, connect the wiring and make sure that the unit works properly.
 - Consult with your dealer if installation requires drilling of holes or other modifications of the vehicle.
 - Install the unit where it does not get in the driver's way and cannot injure the passenger if there is a sudden stop, like an emergency stop.
 - If installation angle exceeds 30° from horizontal, the unit may not perform properly.
 - Avoid installing the unit where it would be subject to high temperature, such as from direct sunlight, or from hot air, from the heater, or where it would be subject to dust, dirt or excessive vibration.

1.DIN front-mount

1. Car dashboard
2. Sleeve

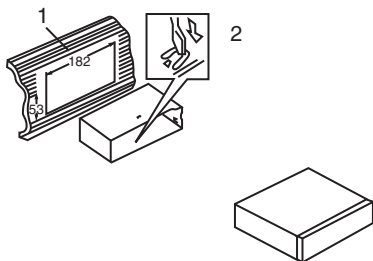

1. Install the sleeve into the dashboard; ensure it is installed with

the correct side and there are no obstacles (wires, dashboard elements, etc) for the unit installation.

2. After installing the sleeve into the dashboard, bend tabs fitting to the size of the dashboard to fix the sleeve in place.

3. Make the necessary wire connections. Ensure the connections are correct.

4. Install the unit into the sleeve until the side locks are fixed.

Dismantling the unit

- a – Trim frame
- b – Frame uninstal direction
- c – Release key insertion

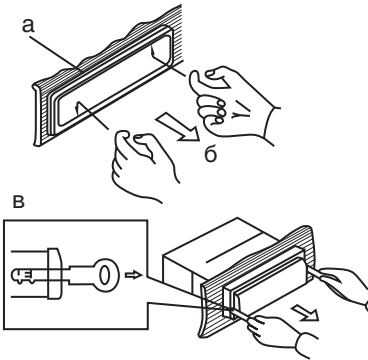

1. Switch off the unit and detach the front panel.
2. Insert your fingers into the groove in the front side of the trim frame (apply some effort to detach the frame). Pull the frame to detach it.
3. Insert the supplied release keys into the both sides of the unit body to click, as shown in the picture. To extract the unit from the dashboard, pull the release keys or the unit body to pull it out. Before detaching the unit, ensure it is not fixed with the metal strap.

Trim frame installation

To install the trim frame, press it to the unit body and push it to fix it in place. This should be done before installing the front panel; otherwise you are not able to install the trim frame. When the trim frame being installed, the side with the groove should face down and fixed first.

Connection

Connection diagram

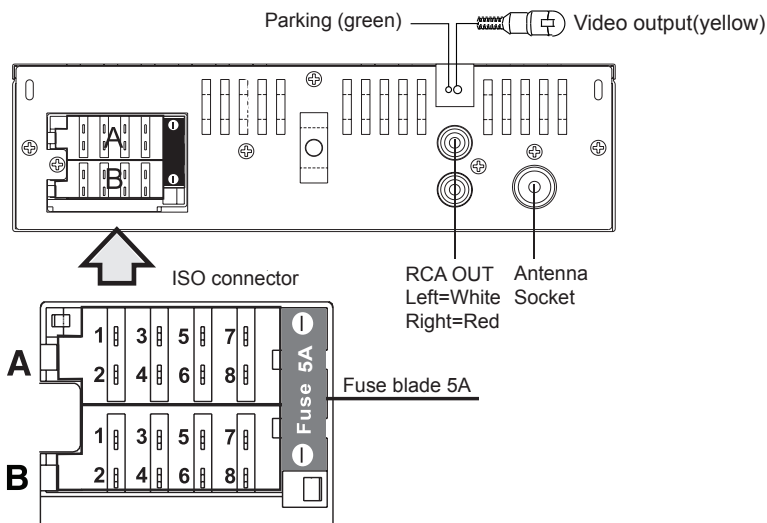

Using the ISO Connector

1. If your car is equipped with the ISO connector, then connect the ISO connectors as illustrated.

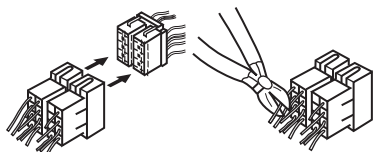

2. For connections without the ISO

connectors, check the wiring in the vehicle carefully before connecting, incorrect connection may cause serious damage to this unit.

Cut the connector, connect the colored leads of the power cord to the car battery as shown in the color code table below for speaker and power cable connections.

Location	Function	
	Connector A	Connector B
1	Rear right (+) - Purple	-
2	Rear right (-) - Purple/Black	-
3	Front right (+) - Grey	-
4	Front right (-) - Grey/Black	Battery +12V/Yellow
5	Front left (+) - White	Antenna power/Blue-White
6	Front left (-) - White/Black	-
7	Rear left (+) - Green	Ignition/Red
8	Rear left (-) - Green/Black	Ground/Black

 Antenna power wire is intended for power supply of the antenna and for remote control of an additional amplifier.

Parking wire connection

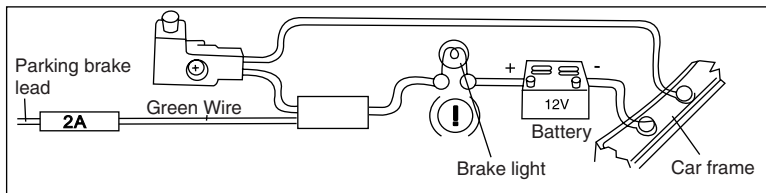

If parking cable is connected to hand brake switch, the video display of the monitor will be controlled by driving status, system setup and input video sources. When the car is moving ahead, if the video is played, the screen shows warning. The warning screen will prevent the driver from watching images.

Operation

Control elements

Front panel

1. Home button
2. 1/OSD button
3. LIST button
4. 2/RPT button
5. APS/|| button
6. Display
7. RESET button
8. TFT OFF button
9. Left arrow button
10. MOD button
11. 5 button
12. 3/AUD button
13. MUT button
14. VOLUME knob/SELECT button
15. 4/S-T button
16. 6 button
17. Right arrow button
18. BND/TYPE button
19. USB port
20. AUX in
21. SD card slot

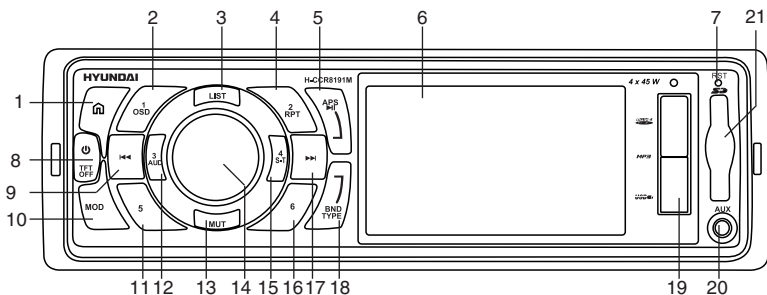

General operations

Turning the unit on/off

Press /TFT OFF button on the panel to turn the unit on. Press and hold the button to turn the unit off.

Reset the unit

Operating the unit for the first time or after replacing the car battery, you must reset the unit. Press RESET button (hole) with a pointed object (such as a ballpoint pen) to set the unit to initial state.

 When some errors occur, you can also press RESET button to resume to normal, and it will erase clock setting and some memorized functions.

TFT display on/off

When the unit is on, press /TFT OFF button on the panel to switch off the display. When the display is off, the video out signal will be available so that the connected monitor will show the screen of the unit. Press this button again to resume the image.

Mode selection

- Press repeatedly MOD button on the panel to select between Radio, USB, Memory Card and auxiliary input (AUX), operation modes. Modes of operation are indicated on the display. Memory card and USB modes are not available unless a memory card or USB device is connected.

- Or, in radio or AUX modes, press

 button on the panel to display the main menu. In the menu select an operation mode by rotating VOLUME knob on the panel, then SELECT button on the panel to confirm selection.

Volume control

Adjust volume by rotating VOLUME knob on the panel.

Mute function

Press MUT button on the panel to switch off the sound; press it again or adjust volume to resume the sound.

Audio parameter setting

Press SELECT button on the panel repeatedly to select a parameter: VOL (volume) => BAS (bass) => TRE (treble) => BAL (balance) => FAD (fader) => EQ (equalizer) => Beep => Loud ON/OFF. Rotate VOLUME knob on the panel or pressing V+/V- buttons on the RC to adjust each mode:

- Volume: from 0 to 39;
- Bass/Treble: from -7 to 7;
- Balance: L7 (left) to R7 (right);
- Fader: from R7 (rear) to F7 (front);
- EQ: select OFF/POP/ROCK/

CLASSIC equalizer mode;

- Beep on: the beep sound is heard when a button is pressed; beep off: the sound is not heard;

- Loudness: select ON or OFF.

Activating this feature will enhance bass and treble frequencies when listening to music at low volumes.

 When equalizer is in any mode except OFF, bass and treble are not adjustable.

Aux input

AUX-in jack is intended for connecting external audio equipment to amplify the sound. If connection is made correctly, the audio signal from the external source will be translated through the acoustics of the head unit. This enables to adjust volume and quality of sounding. For example, you can connect an MP3-player to listen to tracks using the car acoustic system.

System setup

In radio or AUX modes, press  button on the panel to display the main menu. Rotate VOLUME knob on the panel to select SETUP item, then SELECT button on the panel to confirm selection. The system setup menu will be displayed, in which you can adjust some system parameters. Rotate VOLUME knob to select a parameter:

- **Language.** Press SELECT button, then rotate VOLUME knob to select the menu language. Press SELECT button to confirm your selection.
- **Date.** Rotate VOLUME knob to select year, month or day. Press SELECT button to confirm your selection, then rotate VOLUME knob to adjust the selected parameter. After adjustment press SELECT button to confirm.
- **Time.** Rotate VOLUME knob to select hours, minutes or seconds. Press SELECT button to confirm your selection, then rotate VOLUME knob to adjust the selected parameter. After adjustment press SELECT button to confirm.
- **Brightness.** Press SELECT button, then rotate VOLUME knob to

adjust the image brightness. Press SELECT button to confirm.





- **Reset.** Press SELECT button, then rotate VOLUME knob to select YES (resetting of all user's adjustments to default) or NO (cancel). Press SELECT button to confirm.

Radio operations



Band select

In Radio mode press BND/TYPE button to select a radio band: FM-1, FM-2, FM-3, AM-1 (MW1), AM-2 (MW2). In each set of the bands you can store up to 6 preset stations, total 30 preset memory stations.

Auto/Manual tuning

- **Manual tuning:** Press and hold  or  button on the panel until the screen shows MANU SEEK. Press these buttons repeatedly to manually adjust the radio frequency.
- **Auto tuning:** Press shortly  or  button, the radio will seek to the next up or down strong and clear frequency station automatically. Repeat this action to seek for other desired stations. To stop automatic search, press one of these buttons.

Automatic store/preset scan

- **Automatic store:** Press and hold APS/ button. The radio will automatically store the 6 strongest available stations in each subband of the current band (FM or AM). To stop auto store, press this button again.
- **Preset scan:** Press APS/ button. The receiver will scan the saved stations in all subbands of the

current band for several seconds.

Programming tuner stations

- Press LIST button on the panel once to show the preset list; rotate VOLUME knob on the panel to select a preset station and press SELECT button to confirm selection. After choosing a preset station, you can adjust the frequency as described above in “Auto/Manual tuning” and save it by pressing and holding SELECT button on the panel. Or, you can select a station in the list after adjustment and save it by pressing and holding SELECT button; the previous station will be substituted by the new one.

- To store a station, select the desired band and station. Press and hold the desired number button for more than 2 seconds. When stored, the preset number will appear on the display. The station can be recalled anytime by pressing the corresponding number button.

- To call a saved station, press corresponding number button. To save the current frequency in a memory position, press and hold a number button corresponding to the needed memory position.

Mono/Stereo control (in FM radio mode)

Press LIST button twice to show the function list; rotate VOLUME knob to select ST option. Press SELECT button, then rotate VOLUME knob to select ST ON or ST OFF. ST ON means stereo reception of the signal; ST OFF means mono reception mode. Improvement of reception of distant

stations can be done by selecting mono mode, which may cut down some reception noise.

Local radio station search

Press LIST button twice to show the function list; rotate VOLUME knob to select LOC option. Press SELECT button, then rotate VOLUME knob to select LOC ON or LOC OFF. LOC ON means that only local stations are received; LOC OFF means that both local and distant stations with weak and strong signal are received.

USB/SD/MMC operations

Connecting a USB/Memory card

Insert a USB device into the USB port of this unit (remove the rubber cover first). Insert an SD/MMC memory card until a click into the memory card slot. If you want to remove the card, detach the front panel, press the card until a click, then pull to remove. Always switch the unit to another operation mode before disconnecting USB/memory card from the slot.

 USB supported capacity: up to 1 TB. SD/MMC: up to 32 GB. FAT16/FAT32 file systems are supported.

For correct and satisfactory operation, licensed SD/MMC memory cards of famous brands should be used with this unit. Avoid using memory cards of unknown brands. Some models of According to the USB 1.1/2.0 Standard, usage of a USB device with power current consumption exceeding 500 mA is not recommended without supplementary power supply. Failure to use supplementary power for connected USB drives with power consumption exceeding this value as well as defective USB drives may cause mechanical or thermal changes of elements of this unit or failure of internal elements of USB port. Such damages are not warranty cases.



Warning: usage of external USB drives containing BIN files in the root directory may cause malfunction of the unit or damage to the software.

Playback

• When a USB or a memory card is first connected, playback will begin automatically. Depending on the number of files and folders, the device may take several seconds to begin playback.

• While playback, press BND/TYPE button to switch between audio, video or photo playback.



Track select

• Press  button to skip to the beginning of the next track. Press  button to skip to the previous track.

• Press  button once; the display will show the list of files of currently played format (video, audio or photo). Rotate VOLUME knob to select a file. Press SELECT button to play the selected file.

• In audio playback mode press LIST button, then rotate VOLUME knob to select an audio track.

Fast forward/rewind

Press and hold  or  button to rewind or fast forward the current track. Press APS/ button to return to normal playback.

Pause/Stop

Press APS/ button to temporarily stop file playback. Press it again to resume playback.

Aspect ratio

During video playback press and hold SELECT button to switch the aspect ration of the video (the available aspect rations can vary depending on the file type).

Repeat playback

Press 2/RPT button repeatedly for repeat playing in different modes: track/chapter repeat, folder repeat, file repeat, repeat cancel (depending on the format used).

OSD (On-Screen Display) function

During video playback press 1/OSD button repeatedly to show current playback information, such as number of chapter/title, current chapter/title time elapsed/remaining, total chapter/title time remaining (depending on the file type).

Selecting audio language

During video playback, press 3/AUD button repeatedly to select the audio language to listen. This function will not work if the file does not support multi-language audio.

Selecting subtitle language

If the video file supports multilanguage subtitle, press 4/S-T button repeatedly to switch among supported languages.

RCA output

The RCA Output jack is on the back of the unit. (Refer to Wiring Diagram) This output is for connecting amplifier, equalizer, or other audio component that requires a pre-amp out connection. (Red=Right, White=Left) Follow the manufactures instructions for the audio component that you are connecting.

Video output

The video output jack is on the back of the unit. (Refer to Wiring Diagram) When the unit is on, press /TFT OFF button on the panel to switch off the display. When the display is off, the video out signal will be available so that the connected monitor will show the screen of the unit. Press this button again to resume the image

Troubleshooting

Below is a table describing simple measures that can help you eliminate most problems likely to emerge when this unit is in use. If below measures do not help, turn to a service center or to the nearest dealer.

Symptom	Cause	Solution
No power	Wiring is connected incorrectly.	Make correct wiring connection.
	The car ignition is not on.	If the power supply is properly connected to the car accessory switch the ignition on.
	The fuse is blown.	Replace the fuse.
No sound	Volume is in minimum.	Adjust volume to a desired level.
	Wiring is not properly connected.	Check wiring connection.
The radio does not work	The antenna cable is not connected.	Insert the antenna cable properly.
The radio station automatic tuning does not work	The signals are too weak.	Select stations manually.

Cleaning the unit body

Wipe with a soft cloth. If the cabinet is very dampen (not dropping wet) the cloth with a weak solution of soapy water, and then wipe clean.

Accessories

- | | |
|----------------------------|-------|
| 1. Receiver | 1 pc |
| 2. ISO connector set (A+B) | 1 pc |
| 3. Mounting parts: | |
| Sleeve | 1 pc |
| Release key | 2 pcs |
| 4. Instruction manual | 1 pc |
| 5. Warranty card | 1 pc |
| 6. Consumer information | 1 pc |

Specifications

General

Power supply	12 V DC
Maximum power output	4 x 45 W
Unit dimensions	178 x 51 x 78 mm
Net/Gross weight	0.8 kg/0.85 kg
Temperature range	-20°C - +60°C

Display

Display	3" TFT
Aspect ratio	16:9
Resolution	400 x 240
View angle	120°
Color system	PAL/NTSC

FM stereo radio

Frequency range	87.5 - 108.0 MHz
Presettable stations	18

MW Section

Frequency range	522 kHz - 1620 kHz
Presettable stations	12

Player

Storage support	USB/SD/MMC
Format support	MP3/JPEG/MPEG4 (DivX/XviD)

Specifications are subject to change without notice. Dimensions are approximate.

Содержание

Уважаемый покупатель!

Благодарим Вас за покупку нашего изделия. Чтобы понять, как правильно и безопасно пользоваться Вашей моделью изделия, рекомендуется тщательно изучить настоящее руководство перед подключением, регулировкой и эксплуатацией изделия. Сохраняйте руководство для использования в будущем.

Содержание	16	Выбор диапазона	26
Перед началом эксплуатации	18	Поиск радиостанций	26
Утилизация изделия	18	Автоматическое сохранение	26
Меры предосторожности	18	и сканирование станций	27
Установка/Подключение	19	Сохранение настроенных	27
Установка	19	станций	28
Общая информация	19	Моно/стерео прием	28
Установка устройства в		Поиск локальных станций	28
приборную панель	19	Операции с USB/SD/MMC	28
Снятие устройства	20	Подключение USB-	29
Установка декоративной		накопителя/карты памяти	30
рамки	21	Воспроизведение	30
Подключение	22	Выбор трека	30
Схема электрических		Перемотка вперед/назад	30
соединений	22	Пауза/остановка воспроиз-	30
Использование разъема ISO	22	ведения	31
Подключение парковочного		Формат изображения	31
провода	24	Повторное воспроизведение	32
Управление устройством	24	Переход к треку	32
Элементы управления		Отображение информации	32
Передняя панель	25	на дисплее	32
Основные операции	25	Выбор языка аудио	32
Включение/выключение	26	Общая информация	32
устройства		Руководство по устранению	32
Сброс настроек устройства	26	неисправностей	32
Отключение дисплея	26	Чистка корпуса устройства	33
Выбор режима работы	26	Комплект поставки	33
Регулирование громкости	26	Технические характеристики	33
Приглушение звука	26		
Настройка параметров аудио	26		
Часы	26		
Вход AUX	26		
Настройка системы	26		
Операции с радио	26		

Утилизация изделия

Если вы желаете утилизировать данное изделие, не выбрасывайте его вместе с обычным бытовым мусором. Существует отдельная система сбора использованных электронных изделий в соответствии с законодательством, которая предполагает соответствующее обращение, возврат и переработку.

Обращайтесь в органы местного управления за инструкциями по правильной утилизации продукта. Тем самым Вы обеспечите утилизацию Вашего изделия с соблюдением обязательных процедур по обработке, утилизации и вторичной переработке и, таким образом, предотвратите потенциальное негативное воздействие на окружающую среду и здоровье людей.

Меры предосторожности

- Тщательно изучите настоящую инструкцию, чтобы ознакомиться с устройством.

- Началом эксплуатации устройства считается момент его установки в автомобиль. Перед началом использования устройства в зимний период рекомендуется прогреть салон автомобиля в течение 20 минут или до достижения эксплуатационного диапазона температуры устройства.

- Использование устройства при температуре, выходящей за рамки эксплуатационного диапазона температур, значительно снижает ресурс работы экрана и других компонентов устройства и может привести к выходу устройства из строя.

- При установке и подключении устройства отключите отрицательную клемму аккумулятора автомобиля.

- При замене предохранителя убедитесь, что вы устанавливаете предохранитель с тем же номиналом. Используя предохранитель с повышенным значением тока, можно причинить значительные повреждения устройству.

- Не используйте устройство в местах, где оно может подвергнуться воздействию воды, влаги и пыли.

- Убедитесь, что шпильки или другие посторонние предметы не попали внутрь устройства. Они могут вызвать сбой в работе или стать причиной опасности или возгорания.

- Не открывайте крышки и не проводите ремонт устройства самостоятельно. Обратитесь к дилеру или квалифицированному персоналу

- Убедитесь, вы отключили источник питания и антенну, если вы не будете пользоваться устройством в течение длительного

времени или во время грозы.

- Убедитесь, что вы отключили источник питания, если обнаружена неправильная работа системы, система издает необычные звуки, запах, выделяет дым или внутрь ее попала жидкость. Проведите квалифицированный технический осмотр системы.

- Устройство разработано таким образом, чтобы отрицательный вывод аккумулятора был подключен к корпусу транспортного средства. Пожалуйста, убедитесь в этом перед установкой.

- Не позволяйте проводам динамиков касаться друг друга или корпуса автомобиля после включения устройства. В противном случае может быть перегружен или выйти из строя усилитель.

Установка

Общая информация

- Перед окончательной установкой устройства временно подключите все провода и убедитесь, что все соединения выполнены верно, а устройство и система работают правильно.

- Для обеспечения правильной установки устройства используйте только те детали, которые входят в комплект. Использование других приспособлений может привести к появлению сбоев в его работе.

- Если для установки устройства необходимо сверлить отверстия в кузове автомобиля или вносить какие-либо другие изменения в его

конструкцию, проконсультируйтесь с продавцом.

- Устанавливайте устройство там, где оно не будет закрывать водителю обзор и отвлекать от дорожной обстановки и не сможет нанести травм пассажирам в случае внезапной остановки автомобиля, например, при экстренном торможении.

- Если при установке устройства угол относительно горизонтальной плоскости превышает 30°, рабочие характеристики проигрывателя могут быть не оптимальны.

- Никогда не устанавливайте устройство в таких местах, где оно будет подвергаться воздействию высокой температуры, например, в местах попадания прямых солнечных лучей, в местах выхода горячего воздуха от отопителя автомобиля, в местах, где очень грязно или пыльно, или там, где устройство будет подвергаться сильной вибрации.

Установка устройства в приборную панель

1. Приборная панель автомобиля
2. Монтажный кожух.
3. Болт
4. Гайка (5 мм)
5. Пружинная шайба
6. Винт
7. Опорная планка
8. Плоская шайба

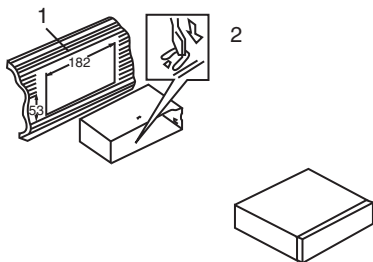

1. Установите монтажный кожух в приборную панель автомобиля, убедитесь, что он установлен правильной стороной и нет препятствий (провода, элементы приборной панели) для установки магнитолы.

2. После установки монтажного кожуха в приборную панель отогните на нем металлические язычки, соответствующие толщине приборной панели. Это позволит закрепить кожух на месте.

3. Подключите необходимые провода и разъемы. Убедитесь в правильности подключения.

4. Установите магнитолу в монтажный кожух до фиксации боковых защелок.

Снятие устройства

а – Декоративная рамка

б – Направление снятия рамки

в – Установка ключей съемников

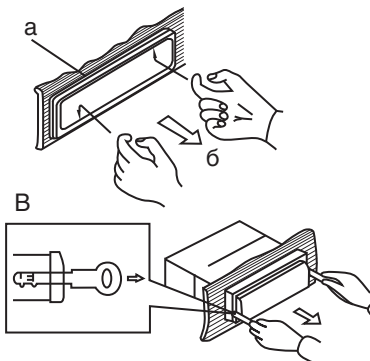

1. Выключите магнитолу и снимите переднюю панель.

2. Вставьте пальцы в канавку на передней стороне декоративной рамки (рамка снимается с небольшим усилием). Потяните рамку на себя, чтобы снять ее.

3. Вставьте входящие в комплект ключи-съемники с обеих сторон корпуса устройства, как показано на рисунке, до щелчка. Для того чтобы извлечь устройство из приборной панели, потяните за съемники или магнитолу и вытяните её на себя (перед снятием убедитесь, что магнитола не зафиксирована с опорной планкой).

Установка декоративной рамки

Для установки декоративной рамки прижмите ее к корпусу

устройства и нажмите, чтобы вставить на место. Это необходимо сделать до установки передней панели, иначе вы не сможете установить декоративную рамку на место (При установке рамки на место направьте сторону с канавкой вниз и закрепите ее.).

Подключение

Схема электрических соединений

• Независимо от размера динамиков следует использовать динамики с сопротивлением 4 Ом.

• Не допускайте короткого замыкания проводов динамиков на корпус головного устройства или автомобиля.

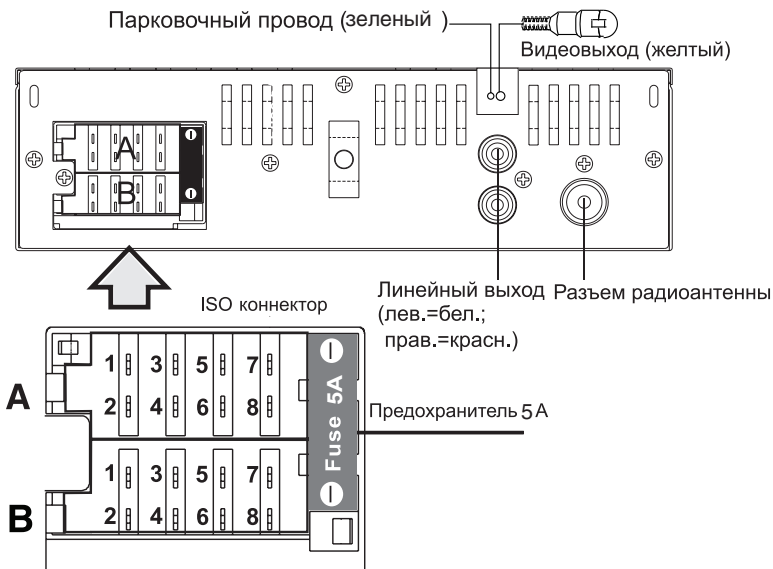

Использование разъема ISO

1. Если в Вашем автомобиле есть разъем ISO, произведите подключение, как показано на рисунке.

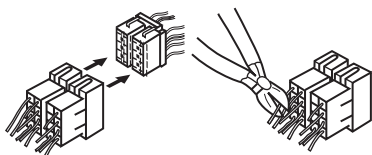

2. Для подключений без разъемов ISO внимательно проверьте все провода перед подключением, неправильное подключение может привести к повреждениям изделия. Обрежьте разъем, подключите цветные головки разъема к шнуру питания батареи в соответствии с приведенной таблицей.

Номер	Функция	
	Разъем А	Разъем В
1	Тыловой правый(+) - Фиолетовый	-
2	Тыловой правый(-) - Фиолетовый/ Черный	-
3	Фронтальный правый(+) - Серый	-
4	Фронтальн. правый(-) - Серый/ Черный	Питание 12В (+)/Желтый
5	Фронтальный левый(+) - Белый	Питание антен./Синий- белый
6	Фронт. левый((-) - Белый/Черный	-
7	Тыловой левый(+) - Зеленый	Зажигание/красный
8	Тыловой левый(-) - Зеленый./ Черный	Земля/черный

 Провод питания антенны предназначен для подачи питания на антенну и для удаленного управления дополнительным усилителем.

Подключение парковочного провода

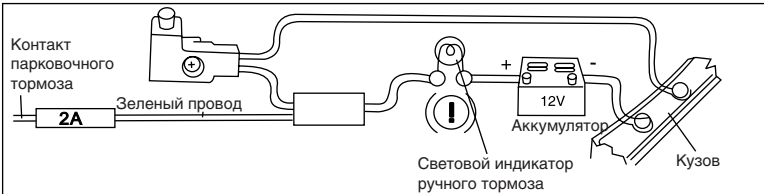

Если парковочный провод подсоединен к ручному тормозу, наличие видеоизображения на дисплее будет зависеть от движения автомобиля, настроек системы и подключенных источников видео. Во время движения автомобиля вперед при воспроизведении видео на дисплее отобразится предупредительная надпись; это позволит водителю не отвлекаться от управления автомобилем.

Элементы управления

Передняя панель

1. Кнопка
2. Кнопка 1/OSD
3. Кнопка LIST
4. Кнопка 2/RPT
5. Кнопка APS/▶▶
6. Экран
7. Кнопка RESET
8. Кнопка /TFT OFF
9. Кнопка
11. Кнопка MOD
12. Кнопка 3/AUD
13. Кнопка MUT
14. Регулятор VOLUME/кнопка SELECT
15. Кнопка 4/S-T
16. Кнопка 6
17. Кнопка
18. Кнопка BND/TYPE
19. USB-порт
20. Вход AUX
21. Разъем для карты памяти SD

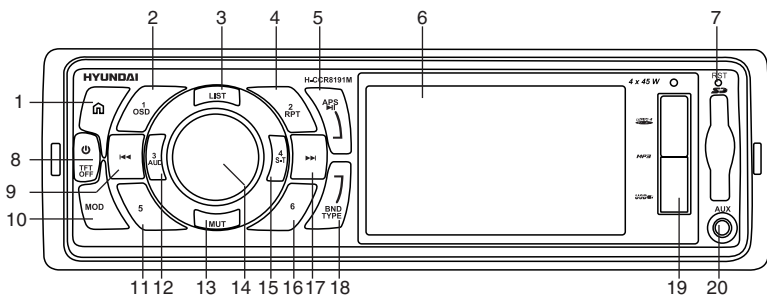

Основные операции

Включение/выключение устройства

Нажмите кнопку /TFT OFF, чтобы включить устройство. Нажмите и удерживайте эту кнопку, чтобы выключить устройство.

Сброс настроек устройства

Включая устройство в первый раз или после замены батареи, Вы должны переустановить его. Нажмите кнопку (отверстие) RESET остроконечным предметом (например, шариковой ручкой); будут установлены заводские настройки.

 При нарушении работы устройства Вы можете нажать кнопку RESET для сброса пользовательских настроек.

Отключение дисплея

Когда устройство включено, нажмите кнопку /TFT OFF на панели, чтобы отключить дисплей. При отключенном дисплее изображение сигнала с видеовыхода будет доступно на подсоединенном внешнем мониторе. Нажмите кнопку еще раз, чтобы включить дисплей устройства.

Выбор режима работы

- Нажимайте кнопку MOD, чтобы выбрать режим работы: Радио, USB, карта памяти или AUX (внешнее устройство). Режимы работы Карта памяти и USB доступны, только если к устройству подсоединен соответствующий носитель.
- Либо, в режимах Радио или

AUX нажмите кнопку  для отображения главного меню. Выберите в меню нужный режим, вращая регулятор VOLUME, затем для подтверждения выбора нажмите кнопку кнопку SELECT на панели.

Регулирование громкости

Вы можете отрегулировать уровень громкости звука вращением регулятора VOLUME.

Приглушение звука

Нажмите кнопку MUT на панели, чтобы отключить звук. Нажмите эту кнопку еще раз или регулируйте громкость, чтобы включить звук.

Настройка параметров аудио

Нажимайте кнопку SELECT для выбора параметра аудио: VOL (volume - громкость) => BAS (bass - низкие частоты) => TRE (treble - высокие частоты) => BAL (balance - баланс между правым и левым динамиками) => FAD (fader - баланс между фронтальным и тыловым динамиками) => EQ (эквалайзер) => Веер (звуковой сигнал) => LOUD (тонкомпенсация). Вращайте регулятор VOLUME на панели или нажимайте кнопки V+/V- на ПДУ, чтобы отрегулировать выбранный параметр:

- Volume: от 0 до 39;
- Bass/Treble: от -7 до 7;
- Balance: от L7 (левый) до R7 (правый);
- Fader: от R7 (тыл) до F7 (фронт).
- Эквалайзер: выберите режим эквалайзера OFF (эквалайзер от-

ключен), POP, ROCK, CLASSIC.

- **Веер on:** нажатия кнопок сопровождаются звуковым сигналом; **beer off:** звуковой сигнал нажатия кнопок отсутствует;

- **Тонкомпенсация:** выберите ON (вкл) или OFF (выкл). Данная функция позволяет прослушивать музыку при низком уровне громкости без потери качества воспроизведения низких частот.

 При любом режиме эквалайзера кроме OFF регулирование высоких и низких частот невозможно.

Вход AUX

Разъем AUX предназначен для подключения внешнего аудиосистемы. В случае правильного подключения аудиосигнал от внешнего источника будет транслироваться через акустику головного устройства. Это дает возможность регулировать громкость и качество звучания. Например, Вы можете подключить MP3-проигрыватель для прослушивания записей через акустику автомобиля.

Настройка системы

В режиме радио или AUX нажмите кнопку  для отображения главного меню. Вращайте регулятор VOLUME, чтобы выбрать пункт SETUP, затем нажмите кнопку SELECT на панели для подтверждения. На дисплее отобразится меню настроек системы, в котором вы можете настроить ряд параметров системы. Вращайте регулятор VOLUME, чтобы выбрать параметр для настройки:

- **Язык.** Нажмите кнопку SELECT на панели, затем вращайте регулятор VOLUME, чтобы выбрать язык экранного меню. Для подтверждения выбора нажмите кнопку SELECT.

- **Дата.** Вращайте регулятор VOLUME, чтобы выбрать год, месяц или день. Нажмите кнопку SELECT для подтверждения выбора, затем вращайте регулятор VOLUME, чтобы отрегулировать выбранный параметр. Для подтверждения настройки нажмите кнопку SELECT.

- **Время.** Вращайте регулятор VOLUME, чтобы выбрать часы, минуты или секунды. Нажмите кнопку SELECT для подтверждения выбора, затем вращайте регулятор VOLUME, чтобы отрегулировать выбранный параметр. Для подтверждения настройки нажмите кнопку SELECT.

- **Яркость.** Нажмите кнопку SELECT, затем вращайте регулятор VOLUME, чтобы отрегулировать яркость изображения. Нажмите кнопку SELECT для подтверждения.

- **По умолчанию.** Нажмите кнопку SELECT, затем вращайте регулятор VOLUME, чтобы выбрать ДА (подтверждения сброса выполненных настроек до заводских значений) или НЕТ (отмена). Нажмите кнопку SELECT для подтверждения.

Операции с радио

Выбор диапазона

В режиме радио нажимайте кнопку BND/TYPE, чтобы выбрать диапазон: F1 FM-1, FM-2, FM-3, AM-1 (MW1), AM-2 (MW2). В каждом поддиапазоне может быть сохранено до 6 радиостанций (т.е. 30 станций для всех поддиапазонов).

Поиск радиостанций

- Поиск вручную: Нажмите и удерживайте кнопки **◀◀** и **▶▶** на панели, на дисплее отобразится надпись MANU SEEK («ручной поиск»); затем нажимайте эти кнопки кратко, чтобы настроить радиочастоту вручную.

- Автоматический поиск: Нажмите кратко кнопку **◀◀** и **▶▶**, устройство выполнит поиск ближайшей радиостанции с сильным сигналом вниз или вверх по диапазону. Повторяйте это действие для поиска других станций. Чтобы остановить автопоиск, нажмите еще раз одну из этих кнопок.

Автоматическое сохранение и сканирование станций

- Автоматическое сохранение: Нажмите и удерживайте кнопку APS/▶▶. 6 самых сильных доступных станций в каждом поддиапазоне текущего диапазона (FM или AM) будут автоматически сохранены в памяти под цифрами 1~6. Чтобы остановить автоматическое сохранение, снова нажмите эту кнопку.

- Сканирование: Нажмите кнопку APS/▶▶. Приемник выполнит вещание каждой сохраненной станции в каждом поддиапазоне текущего диапазона в течение нескольких секунд.

Сохранение настроенных станций

- Нажмите один раз кнопку LIST на панели для отображения списка радиостанций; вращайте регулятор VOLUME на панели, чтобы выбрать сохраненную станцию, и подтвердите выбор станции нажатием кнопки SELECT. После выбора позиции станции отрегулируйте радиочастоту, как описано в параграфе «Поиск радиостанций» выше и сохраните ее в памяти устройства на выбранной позиции нажатием и удержанием кнопки SELECT на панели. Также Вы можете выбрать позицию для сохранения станции после того, как нужная частота будет найдена, и сохранить частоту нажатием и удержанием кнопки SELECT; предыдущая частота на этой позиции будет заменена на новую.

- Чтобы сохранить станцию, настройтесь на нужную частоту. Нажмите и удерживайте 2 секунды кнопку с цифрой; частота будет сохранена под соответствующим номером, номер отобразится на дисплее. Вызов этой станции осуществляется нажатием соответствующей кнопки с цифрой.

- Для вызова сохраненной станции нажмите соответствующую кнопку с цифрой. Чтобы сохранить текущую частоту в памяти, нажми-

те и удерживайте кнопку с цифрой, соответствующей номеру позиции памяти.

Моно/стерео прием (для FM радио)

Нажмите дважды кнопку LIST для отображения меню функций режима радио; вращайте регулятор VOLUME, чтобы выбрать опцию ST. Нажмите кнопку SELECT, затем вращайте регулятор VOLUME, чтобы включить режим приема стерео (ST ON) или моно (ST OFF). Достичь улучшения дистанционного сигнала можно, включив режим моно, что позволяет убрать лишние звуковые шумы.

Поиск локальных радиостанций

Нажмите дважды кнопку LIST для отображения меню функций режима радио; вращайте регулятор VOLUME, чтобы выбрать опцию LOC. Нажмите кнопку SELECT, затем вращайте регулятор VOLUME для переключения между LOC ON (активация приема местных радиостанций со слабым сигналом) и LOC OFF (отключение приема местных радиостанций; прием удаленных радиостанций как со слабым, так и с сильным сигналом).

Операции с USB/SD/MMC

Подключение USB-накопителя/карты памяти

Вставьте USB-накопитель в USB-порт данного устройства, предварительно открыв резиновую заглушку порта. Вставьте карту памяти SD/MMC в слот для карт памяти до щелчка. Для извлечения карты из слота снимите переднюю панель, нажмите на карту до щелчка, затем вытяните ее. Перед извлечением USB или карты памяти из разъема всегда переключайте устройство в другой режим.

 Устройство поддерживает USB-накопители объемом до 1 ТБ, SD/MMC-карты до 32 ГБ. Поддерживаются файловые системы FAT16/FAT32.

Для корректной работы устройства используйте лицензионные карты памяти известных производителей. Избегайте использования нелицензионных карт памяти. Некоторые модели USB-накопителей могут быть несовместимы с данным устройством.

Согласно стандарту USB 1.1/2.0 использование USB-устройства с током потребления более 500 мА не рекомендуется без использования дополнительного источника питания. Подключение без дополнительного питания USB-носителей, потребляющих ток, который превышает данное значение, а также неисправных USB-носителей может вызвать механические или термические изменения элементов конструкции данного устройства, а



также выход из строя внутренних элементов защиты USB-порта. Такие повреждения не являются гарантийным случаем.

Внимание: использование внешних USB-устройств, содержащих файлы с расширением BIN в корневой директории, может привести к сбоям в работе устройства или к повреждению программного обеспечения.

Воспроизведение

- После подсоединения USB-накопителя или карты памяти к данному устройству воспроизведение содержащихся на них файлов начнется автоматически. В зависимости от количества файлов и папок на носителе чтение его устройством может занять несколько секунд.
- Во время воспроизведения нажимайте кнопку BND/TYPE на панели для переключения между воспроизведением аудио-, видео-файлов или файлов с изображениями.

Выбор трека

- Нажмите кнопку , чтобы перейти к следующему треку. Нажмите кнопку , чтобы перейти к предыдущему треку.
- Нажмите однократно кнопку ; на дисплее отобразится список доступных на накопителе файлов видео, аудио или фото (в зависимости от того, какой тип файлов воспроизводится). Вращайте регулятор VOLUME для выбора файла. Нажмите кнопку SELECT для запуска воспроизведения выбранного файла.

- При воспроизведении аудио-файлов нажмите кнопку LIST, затем вращайте регулятор VOLUME, чтобы выбрать аудиофайл.

Перемотка вперед/назад

Нажмите и удерживайте кнопку ◀◀ или ▶▶ для перемотки трека назад или вперед; нажмите кнопку APS/▶▶ для воспроизведения с нормальной скоростью.

Пауза/остановка воспроизведения

Нажмите кнопку APS/▶▶ для временной приостановки воспроизведения. Нажмите кнопку еще раз, чтобы продолжить воспроизведение.

Формат изображения

При воспроизведении видео нажмите и удерживайте кнопку SELECT для переключения между различными форматами изображения (некоторые форматы могут быть недоступны в зависимости от типа воспроизводимого файла).

Повторное воспроизведение

Нажимайте кнопку 2/RPT, чтобы выбрать режим повторного воспроизведения. В зависимости от воспроизводимого формата режимы воспроизведения могут меняться (повтор трека/главы, повтор папки, отмена повтора).

Просмотр информации о воспроизведении

Во время проигрывания

видео нажимайте кнопку 1/OSD для отображения информации о текущем файле, такой как название/раздел, оставшееся/прошедшее время воспроизведения, и др. (в зависимости от типа файла).

Выбор языка аудио

Нажимайте кнопку 3/AUD для выбора нужного языка аудио. Данная функция доступна только для видеофайлов, поддерживающих несколько языков аудио.

Выбор языка субтитров

Нажимайте кнопку 4/S-T для выбора нужного языка субтитров. Данная функция доступна только для видеофайлов, поддерживающих несколько языков субтитров.

Линейный выход

Линейный аудиовыход предназначен для подключения усилителей, эквалайзеров и другого аудиооборудования, требующего предусиления. (красный=правый, белый=левый) Следуйте инструкциям производителя аудиоаппаратуры.

Видеовыход

Видеовыход служит для вывод изображения с ресивера на внешний монитор. Нажмите ⏻/TFT OFF, чтобы выключить экран ресивера. Изображение появится на подключенном мониторе. Нажмите кнопку еще раз, чтобы переключить мониторы.

Руководство по устранению неисправностей

Ниже приводится таблица, в которой описаны простые проверки, способные помочь Вам устранить большую часть проблем, могущих возникнуть при использовании данного устройства. Если нижеуказанные меры не помогли, обратитесь в сервисный центр или к ближайшему дилеру.

Неисправность	Причина	Решение
Нет питания	<ol style="list-style-type: none"> 1. Неправильно подсоединены провода. 2. Зажигание машины не включено. 3. Сгорел предохранитель. 	<ol style="list-style-type: none"> 1. Выполните подсоединение электропроводки правильно. 2. Если источник питания подключен должным образом к выключателю машины, установите ключ зажигания в положение "ACC". 3. Замените предохранитель.
Нет звука	<ol style="list-style-type: none"> 1. Громкость звука на минимуме. 2. Неправильно подсоединены провода. 	<ol style="list-style-type: none"> 1. Отрегулируйте громкость звука до необходимого уровня. 2. Выполните подсоединение электропроводки правильно.
Радиоприемник не работает	Кабель антенны не подключен к устройству.	Подключите к устройству кабель антенны.
Не работает автонастройка радиостанций	Радиостанции имеют слишком слабый сигнал.	Настраивайтесь на станции вручную.

Чистка корпуса устройства

Протирайте поверхности устройства мягкой тканью. Не мочите корпус. Если корпус очень загрязнен, используйте ткань, слегка смоченную мыльным раствором, и затем вытрите корпус сухой тканью.

Комплект поставки

1. Ресивер	1 шт
2. Комплект ISO-коннекторов (A+B)	1 шт
3. Детали для установки:	
Монтажный чехол	1 шт
Ключ-съёмник	2 шт
4. Информация для потребителя	1 шт
5. Гарантийный талон	1 шт
6. Инструкция по эксплуатации	1 шт

Технические характеристики

Общие

Источник питания	12 В постоянного тока
Максимальная выходная мощность	4 x 45 Вт
Размеры устройства	178 x 51 x 78 мм
Вес нетто/брутто	0,8 кг/0,85 кг
Диапазон температур	-20°C - +60°C

Дисплей

Дисплей	3-дюймовый TFT
Формат матрицы	16:9
Разрешение экрана	400 x 240
Угол обзора	120°
Система цветности	PAL/NTSC

Стерео FM-радио

Частотный диапазон	87.5 - 108.0 МГц
Сохраняемые станции	18

MW (AM)-радио

Частотный диапазон	522 - 1620 кГц
Сохраняемые станции	12

Плеер дисков

Поддержка носителей	USB/SD/MMC
Воспроизведение форматов	MP3/JPEG/MPEG4 (DivX/XviD)

Технические характеристики могут быть изменены заводом-изготовителем без предварительного уведомления. Указанные геометрические размеры имеют приблизительные значения.

Произведено:

Шеньжень Нека Электроникс Компани Лимитед
Флоор 4-5, Блок 7, Да Ванг Индастриал Зон,
Пинг Ху, Лонгганг, Шеньжень, Китай

Под контролем «ХЕНДЭ КОРПОРЕЙШН», Корея
Сделано в Китае