

Вступление

Автомобильная охранная система H-SS71 сконструирована для охраны дверей, капота, багажника и внутрисалонного пространства автомобиля, звукового, визуального и радио оповещения владельца о текущем состоянии охранной системы и охраняемого автомобиля. Кроме этого, H-SS71 предотвращает несанкционированный запуск двигателя.

Программируемая функция **учета задержки салонного света** дает возможность использовать H-SS71 на автомобилях с любым типом управления салонным светом.

Для повышения охранных свойств системы и удобства пользования автомобилем H-SS71 оснащена **дополнительным каналом** для управления электрическим замком багажника.

- H-SS71 оснащен встроенным нормально-разомкнутым реле блокировки электрических цепей управления двигателем и имеет выход состояния для подключения дополнительного внешнего реле нормально-замкнутого реле блокировки.

- Вход концевика двери имеет программируемую полярность, что позволяет использовать сигнализацию на автомобилях с отрицательной и положительной полярностью концевиков дверей.

- Если Вы хотите повысить охранные свойства Вашей сигнализации, мы советуем Вам приобрести дополнительно двух уровневый датчик объема, способный регистрировать любое движение как внутри автомобиля, так и в непосредственной близости от него. В H-SS71 Вы можете с помощью программирования перенастроить алгоритм работы входов сигнализации для нормальной работы такого дополнительного датчика без потери основных охранных и сервисных возможностей системы.

Комплект поставки:

- Центральный блок управления с встроенным двухуровневым датчиком удара. Датчик удара может быть программно настроен для работы в качестве как однозонного, так и двузонного датчика.
- Установочный комплект.
- Двухнаправленный пульт управления с ЖК-дисплеем и встроенным пейджером, позволяющий управлять охранной системой и индицирующий причину тревоги.
- Однонаправленный пульт управления.
- Светодиод для индикации режимов работы сигнализации, предназначенный для установки в автомобиле.
- Полную инструкцию по управлению всеми режимами H-SS71.

Пульты дистанционного управления.

Двухнаправленный пульт дистанционного управления с функцией пейджера.

Представляет собой миниатюрное приемно-передающее устройство с питанием от 1,5 вольтовой батарейки (тип 24A LR03 AAA), которой, в зависимости от интенсивности использования пульта, хватает на срок от 1 до 6 месяцев. На пульте расположены три кнопки управления и ЖК-дисплей для индикации текущего состояния системы и отображения причины включения тревоги. Нажатие любой из кнопок пульт подтверждает

дает звуковым сигналом индивидуального для каждой кнопки тона, при этом передатчик формирует и передает кодированную радиокоманду, которая меняется при каждом новом нажатии кнопки, предотвращая, таким образом, возможность перехвата кода Вашей сигнализации код-граббером.

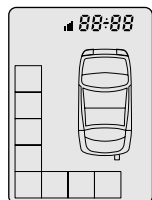

При передаче команды на дисплее пульта появляется индикатор передачи.
В случае приема пультом сигнала тревоги, на ЖК-дисплее появится символ нарушенной зоны охраны, включится звуковой сигнал определенного тона и/или вибровозноков.



Кнопка 1

Кнопка 2

Кнопка 3

Дальность действия двунаправленного пульта управления

Условия измерений	Канал пейджера	Канал управления
Городская застройка вне прямой видимости	350 – 400 м	30 м
Прямая видимость в городских условиях	700 – 900 м	
Прямая видимость вне города	До 1500 м	

Символы ЖК дисплея

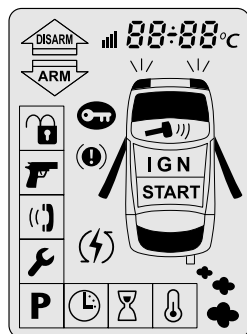

HYUNDAI

ГАРАНТИЙНЫЙ ТАЛОН WARRANTY SHEET

№

УСЛОВИЯ ГАРАНТИЙНОГО ОБСЛУЖИВАНИЯ WARRANTY TERMS AND CONDITIONS

1. Нормальная работа изделия гарантируется в течение срока, указанного в гарантийном талоне. Normal operation is guaranteed within the warranty period, mentioned in current Warranty Sheet.
2. Правильно заполненный гарантийный талон является документом, дающим право на гарантийное обслуживание. В отсутствие гарантийного талона или при его неправильном заполнении претензии к качеству изделия не принимаются, и гарантийный ремонт не производится.

Warranty Sheet is a document that grants the right for warranty service. If Warranty Sheet is absent or incorrectly filled in claims for item quality are not accepted and warranty service will not be provided.

При покупке (установке) требуйте заполнения гарантийного талона!

During the purchase (installation) please demand for Warranty Sheet to be filled in correctly!

3. При обнаружении в течение гарантийного периода дефекта производственного происхождения фирма-продавец (установщик) обязуется бесплатно устранить неполадки при выполнении следующих условий:

If manufacturing defect is revealed during the warranty period Seller's company (Installation Center) is obliged to fix it if the following is met:

- изделие должно использоваться только в соответствии с инструкцией по эксплуатации;
- Item should be used and explored in a full compliance to user manual.
- гарантия не распространяется на изделия, поврежденные механически, в результате перегрева (огня), аварии, при наличии коррозии элементов в результате воздействия влаги (воды) или агрессивных жидкостей, неправильной эксплуатации, небрежного обращения, некачественной установки или ремонта, неправильной регулировки, при транспортировке изделия, а также в результате действия непреодолимых сил.
- Items damaged mechanically or in result of heat (fire) influence, by accident, or if signs of corrosion in result of liquids influence are revealed, because of wrong operation, negligent use or installation or transportation, unauthorized repair, unqualified installation, as well as force-majeure are not covered by Warranty.

4. Гарантия не распространяется на элементы питания пультов дистанционного управления.

Batteries and accumulator cells are not covered by Warranty

Модель / Model

Заводской номер / Serial number

Дата покупки (установки)

/ Purchase (installation) date

Подпись продавца (установщика)
/ Seller's (installation responsible master's)
signature

Штамп фирмы-продавца
(установочного центра)
/ Sellers's Company (Installation center)
stamp

Гарантийный срок 12 месяцев со дня продажи. Warranty period is 12 months from date of purchase.

HYUNDAI

Руководство пользователя и инструкция по установке
H-SS71 Автомобильная охранная система

Door Trigger Input Connection

The door trigger input has selectable polarity, so there is no internal pull high resistor; there is only internal pull low resistor of 100kOhms. Normally the internal car light circuit provides the input with sufficient back-up voltage to ensure correct operation of the input. If nevertheless the back-up voltage is not enough or absent, then install the resistor of 10kOhms from the installation kit as shown below.

Door Trigger Input Connection when Negative Polarity has been selected (Default Setting)

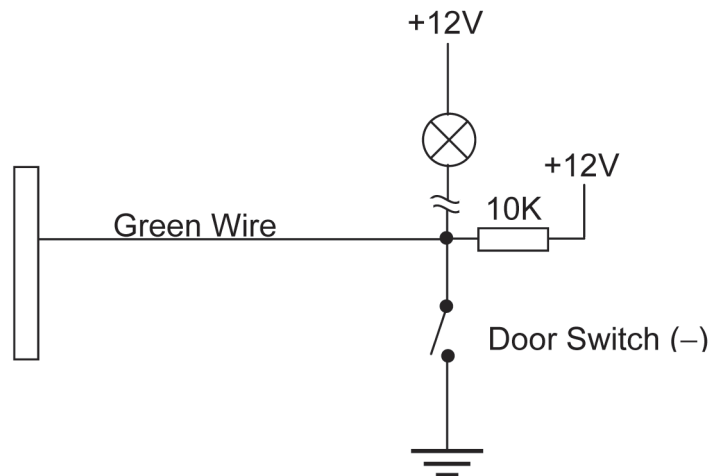

Door Trigger Input Connection when Positive Polarity has been selected

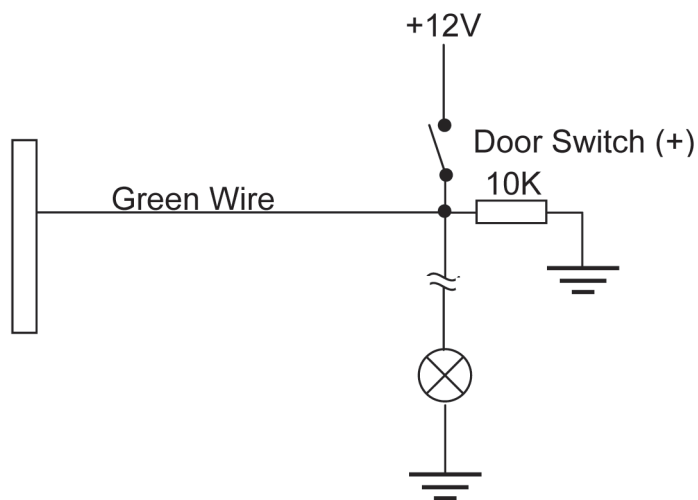

Передача команды	Замки дверей заперты
Тестовый режим	Замки дверей открыты
Включена функция блокировки кнопок пульта	Режим охраны включен
Включен режим энергосбережения	Режим охраны выключен
Разряжен элемент питания	IGN Включено зажигание
P Таймер парковки	Сработал датчик удара
Индикатор часов	Открыта дверь
Открыт багажник	В данной модели не используются

Дополнительные функции двунаправленного пульта

• Часы реального времени. Установка текущего времени:

ВНИМАНИЕ! До установки текущего времени часы остаются в остановленном состоянии.

- Для входа в режим установки часов нажмите и удерживайте до звукового сигнала кнопку 3.
- Замигает индикатор часов.
- Нажмите кнопку 1 для увеличения или кнопку 2 для уменьшения значения часов.

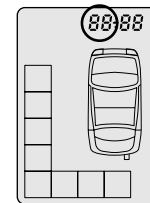

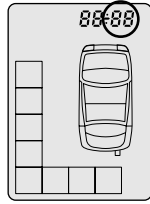

- Закончив установку часов, нажмите кнопку 3 для подтверждения.
- Вы услышите звуковой сигнал, и замигает индикатор минут.
- Установите требуемое значение минут аналогично установке часов и нажмите кнопку 3.
- Вы услышите мелодию, подтверждающую окончание установки текущего времени.

При замене элемента питания, счетчик времени обнуляется, и Вы можете сразу установить текущее время, так как пульт автоматически входит в режим установки.

- **Таймер парковки.** Каждый раз при снятии с охраны пульт управления в течение 10 секунд будет показывать фактическое время стоянки автомобиля под охраной.

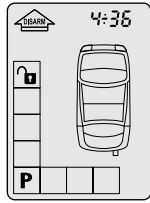

Через 10 секунд пульт автоматически вернется к индикации текущего времени. Вы можете узнать время, прошедшее после постановки на охрану, в любой момент, нажав кнопку 3. После снятия с охраны время последней парковки сохраняется в памяти пульта до следующей постановки на охрану. Вы можете проверить его в любой момент, нажав кнопку 3.

- **Подсветка дисплея.** Подсветка включается каждый раз при включении тревоги, а также при каждом нажатии кнопки 3.

- **Отключение вибровознка и звукового сигнала.** О включении тревоги пульт сообщает Вам звуковым и вибрационным сигналом. В любой момент Вы можете выключить или включить любой из этих сигналов, например для экономии элемента питания. Для отключения вибровознка трижды нажмите кнопку 3, а затем кнопку 1. Чтобы включить вибровознок, также трижды нажмите кнопку 3, а затем кнопку 1, короткий вибросигнал подтвердит включение. Для отключения и включения звукового сигнала трижды нажмите кнопку 3, а затем кнопку 2. Включение сигнала пульт подтвердит короткой мелодией, при отключении сигнала нажатие кнопки 2 не сопровождается звуковым сигналом.

ПРИМЕЧАНИЕ: При отключенном звуковом сигнале тревоги, звуковые сигналы подтверждения нажатия кнопок также будут отключены.

- **Индикатор разряда элемента питания.** При снижении напряжения элемента питания до 1,3В на дисплее замигает индикатор разряда. Возможность передачи и приема пультом команд при этом сохранится, однако, при снижении напряжения питания ниже 1,2В подсветка дисплея, звуковое подтверждение передачи и выполнения команд, а также, звуковая и вибрационная индикация тревоги будут автоматически отключены, индикация на ЖК-дисплее сохранится. Вам следует, не теряя времени заменить элемент питания, для восстановления работоспособности пульта и охранных возможностей системы в полном объеме.

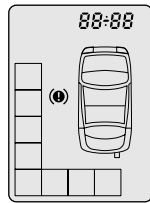

- **Функция блокировки кнопок.** Функция позволит Вам избежать случайной передачи команды из-за случайного нажатия кнопки пульта. Для включения блокировки дважды нажмите кнопку 3, а затем кнопку 1 на дисплее включится индикатор блокировки кнопок.

Central Door Lock System Connection Diagrams

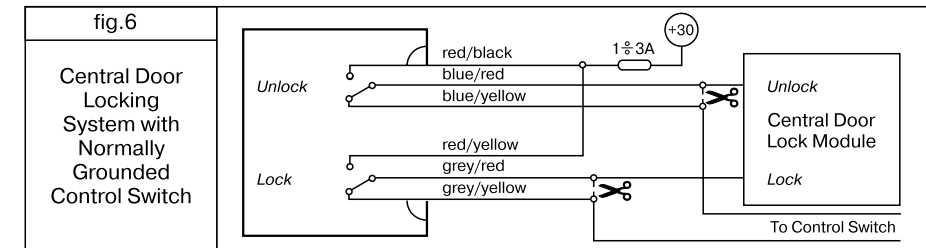
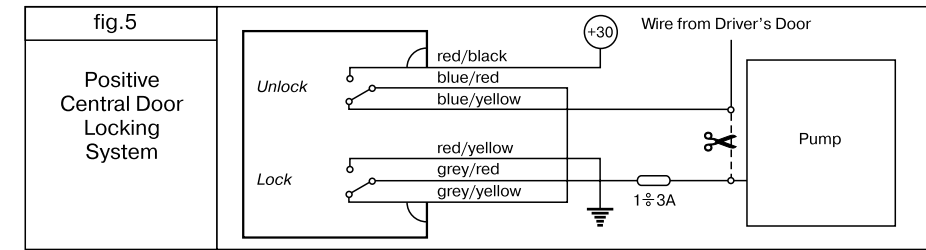
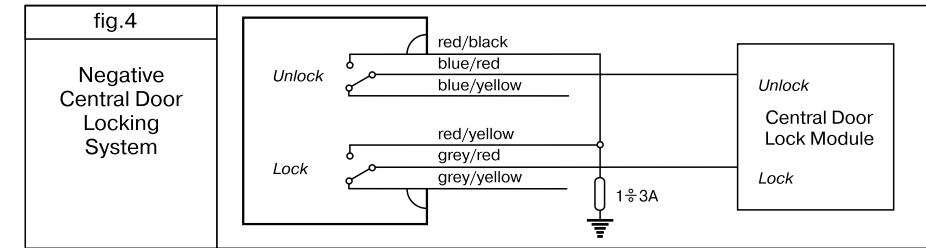
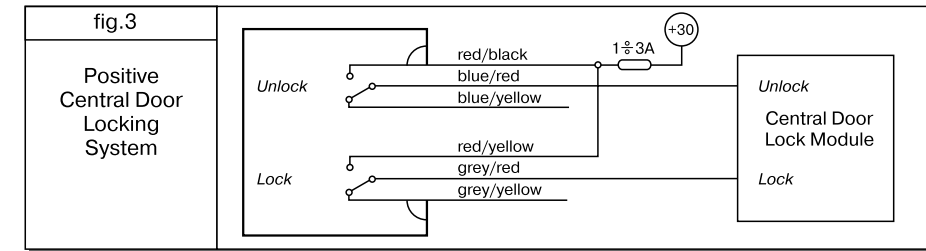
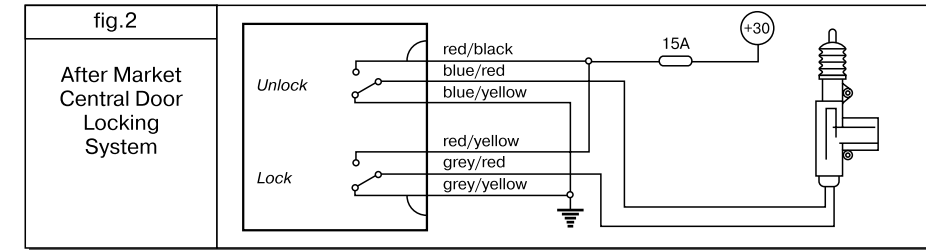

- Auto Rearming, Passive Arming
- Valet Mode
- Engine Immobilisation
- Transmitter/Pager Range

WIRING DIAGRAM

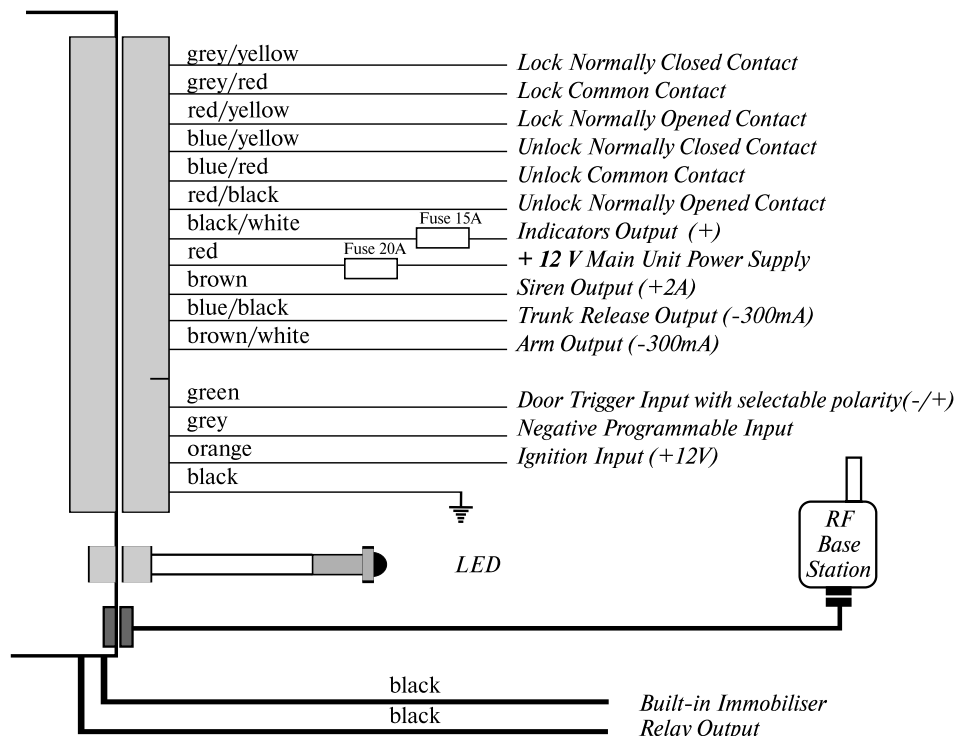

Optional Two-Stage Sensor Connection

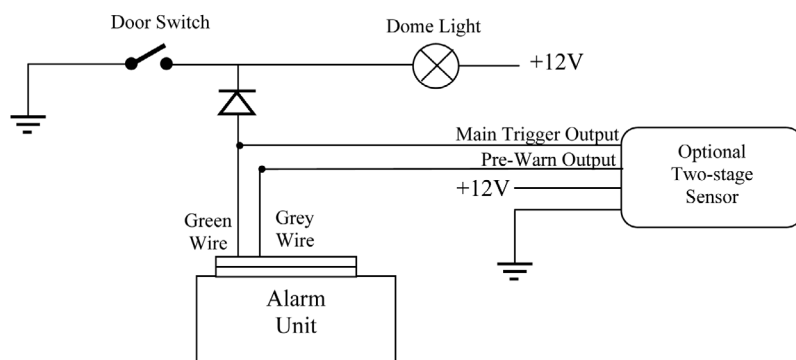

HYUNDAI

User's Guide and Installation Manual
H-SS71 Car Alarm System

52

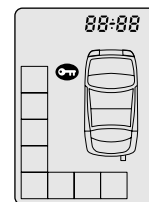

Для выключения блокировки еще раз дважды нажмите кнопку 3, а затем кнопку 1.

- **Режим энергосбережения (временное выключение пульта).** Если у Вас временно отпадает необходимость пользоваться пультом управления, вы можете включить режим энергосбережения,

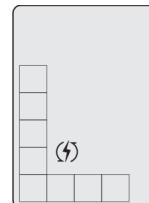

нажав дважды кнопку 3 и затем кнопку 2. Включение режима пульт подтвердит мелодичным звуковым сигналом, на ЖК-дисплее появится символ, остальные информационные символы будут выключены. В режиме энергосбережения пульт не может использоваться ни для управления охранной системой ни для приема сигналов от системы. В режиме энергосбережения сохраняется функция часов и память режима, в котором находилась охранная система в момент выключения пульта. Для отключения режима энергосбережения (включения пульта) также дважды нажмите кнопку 3 и затем кнопку 2. Отключение режима пульт подтвердит мелодичным звуковым сигналом и на дисплее появится информация о состоянии охранной системы в момент включения режима.

- **Проверка текущего состояния охранной системы.** Если пульт управления какое-то время находился вне зоны связи с системой, по возвращении в зону связи, нажав последовательно кнопку 3 и 1, Вы можете проверить, не изменилось ли состояние системы в Ваше отсутствие. Если состояние системы изменилось, индикация на дисплее поменяется. Если состояние не менялось, индикация останется прежней.

Примечание: При выключенной функции 11 "Передача сигналов на все пульты управления известные системе" в таблице пользовательского программирования проверка состояния системы возможна только с того пульта, команду которого система приняла последней, при включенной функции 11 – с любого пульта, известного системе.

Однонаправленный пульт дистанционного управления сигнализацией.

Миниатюрный радиопередатчик, питающийся от 3 вольтовой батарейки (тип CR2016), которой хватает примерно на 1 год эксплуатации. Существенное снижение дальности приема системой команд передатчика говорит о необходимости замены батарейки. На пульте расположены две кнопки управления и светодиодный индикатор. Алгоритм формирования и передачи управляющих команд идентичен двунаправленному пульту управления. Однонаправленный пульт предназначен только для управления основными режимами сигнализации.



HYUNDAI

Руководство пользователя и инструкция по установке
H-SS71 Автомобильная охранная система

5

Таблица команд пульта управления.

Функция	Кнопка 1	Кнопка 2	Кнопка 3	Примечание
<i>Для обоих пультов управления</i>				
Постановка на охрану	●			Зажигание ВЫКЛ.
Отключение предупредительной зоны датчика	●●			В любой момент в режиме охраны
Полное отключение датчика	●●			В любой момент в режиме охраны при отключенной предупредительной зоне.
Повторное включение датчиков	●●			В любой момент в режиме охраны при отключенных датчиках
Тихая постановка на охрану	●2	●1		Зажигание ВЫКЛ.
Отключение предупредительной зоны датчиков без звукового подтверждения	●●			В любой момент после тихой постановки на охрану
Полное отключение датчиков без звукового подтверждения	●●			В любой момент после тихой постановки на охрану при отключенной предупредительной зоне.
Тихое повторное включение датчиков	●●			В любой момент после тихой постановки на охрану при отключенных датчиках
Включение режима тихой охраны	●	●		В любой момент в режиме охраны
Снятие с охраны		●		
Тихое снятие с охраны	●1	●2		Зажигание ВЫКЛ.
Запирание дверей	●			Зажигание ВКЛ
Отпирание дверей		●		Зажигание ВКЛ.
Паника	●3сек.	●3сек.		Зажигание ВЫКЛ.
Отпирание багажника	●3сек			
Отключение быстрой перепостановки (Авторизация пользователя)	Запрограммированная кнопка (кнопки)			В течение 3 секунд после снятия с охраны до открытия двери
Дополнительные функции двунаправленного пульта				
Включение тестового режима пейджера		●2	●1	Охрана включена
Режим энергосбережения (временное выключение пульта)		●2	●●1	
Блокировка кнопок пульта	●2		●●1	
Отключение/включение звукового сигнала		●2	●●●1	
Отключение/включение вибровозвонка	●2		●●●1	
Вход в режим установки часов			●3сек.	
Проверка состояния системы	●2		●1	
Включение подсветки дисплея, проверка таймера парковки			●	

- кратковременно нажать один раз
- 3 сек. нажать и удерживать кнопку в нажатом состоянии не менее 3 секунд
- 1 2 последовательность нажатия кнопок

Светодиодная индикация состояний.

Охрана включена	равномерные короткие вспышки
Охрана отключена	не горит
Автопостановка/перепостановка	быстро мигает
Заблокирован ввод PIN кода	двойные вспышки

HYUNDAI

Руководство пользователя и инструкция по установке
H-SS71 Автомобильная охранная система

6

Wiring Description

N	Wire Destination	Wire Color	Note
1	Lock Normally Closed Contact	Grey/Yellow	Built-in Relay <i>See Central Door Lock Connection Diagrams</i>
2	Lock Common Contact	Grey/Red	
3	Lock Normally Opened Contact	Red/Yellow	
4	Unlock Normally Closed Contact	Blue/Yellow	
5	Unlock Common Contact	Blue/Red	Built-in Relay
6	Unlock Normally Opened Contact	Red/Black	
7	Indicators Output	Black/White	Built-in Relay Contact. <i>Connect to the indicators feed wire via Fuse 15A. Use diodes to separate indicator wires if necessary.</i>
8	Power Supply	Red	<i>Connect to +12V contact of the car battery via 20A fuse.</i>
9	Siren Output	Brown	+ 2 A
10	Trunk Release Output "-" 300 mA	Blue/Black	<i>Connect to the coil of the trunk release relay.</i>
11	Arm Output	Brown/White	"-"300 mA when Armed. <i>To control an extra normally closed blocking relay.</i>
12			
13	Door Trigger Input with selectable polarity	Green	The input has the "Dome Light Cars" selectable option. (<i>Installer function 1</i>). The installer function 2 set the input polarity.
14	Negative Programmable Input with two options: 1. Trunk Trigger Input 2. Optional Sensor Pre-Warn Input	Grey	1. If the Trunk Trigger Input is selected the alarm will be triggered as soon as the input is grounded in the armed stage. While remote trunk opening in armed stage the input will be overridden until 10 seconds of trunk is closed. <i>The trunk pin switch should be mounted onto the car body metal. Make sure the switch is reliable disconnected when the trunk cowl is closed, and will be grounded as soon as the trunk is opened.</i> 2. If the Pre-Warn Input is selected and the input is grounded when armed, the siren will emit a few short beeps. While remote trunk opening in armed stage both the pre-warn and door trigger input will be overridden until 10 seconds of trunk is closed. This allows using the door input as the door and trunk trigger input at the same time.
15	Ignition Input	Orange	<i>Connect the Ignition line, where +12V appears at switching the ignition on and stays while cranking.</i>
16	Ground "-"	Black	<i>Connect to the car body.</i>
Other Connections			
	Power Immobiliser Relay	Two Side Exited Black Wires	<i>Built-in normally closed relay.</i>
	LED Output		2-pin White Connector
	RF Base Station Socket		4-pin Black Connector

System Verification

1. Connect the Car Battery
2. Check the following functions and features:
 - Arm/Disarm
 - Silent Arm/Silent Disarm
 - Panic
 - Shock Sensor and Optional Sensor Sensitivity
 - Triggering the alarm by door, hood, and trunk open
 - Non-Triggering due to shaking hood and trunk coils.
 - Override Switch operation
 - Central Door Lock operation
 - Auxiliary Outputs and Inputs performance

HYUNDAI

User's Guide and Installation Manual
H-SS71 Car Alarm System

51

Software Switch	Function	Default Setting	Option 1	Option 2
1	Dome Light Cars	OFF	ON	OFF
2	Door (+/-) Input Polarity	Negative	Positive	Negative
3	CDL Locking Time	0.8s	0.8s	4s
4***	20 Second Locking	OFF	ON	OFF
5*	Shock Sensor Main Trigger Sensitivity 1 = Minimum Sensitivity 10 = Maximum Sensitivity LED will flash according to the current setting when the switch is selected. <i>Press buttons 1 and 2 together to enter the setting. When required sensitivity is set press buttons 1 and 2 once again to confirm and exit the setting. Shock Sensor will be in a test mode when this switch is selected to allow testing sensitivity.</i>	5	Up (A beep will confirm each pressing)	Down (A beep will confirm each pressing)
6*	Shock Sensor Pre-Warn Trigger Sensitivity 1 = Minimum Sensitivity 10 = Maximum Sensitivity LED will flash according to the current setting when the switch is selected. <i>Press buttons 1 and 2 together to enter the setting. When required sensitivity is set press buttons 1 and 2 once again to confirm and exit the setting. Shock Sensor will be in a test mode when this switch is selected to allow testing sensitivity.</i>	5	Up (A beep will confirm each pressing)	Down (A beep will confirm each pressing)
7**	Trunk (-)/Pre-Warn(-) Input	Trunk (-)	Trunk (-)	Pre-Warn

***NOTE:**

1. Once you reach the highest or the least sensitivity, no further siren beeps will confirm any further pressings of the transmitter button.
2. The Pre-Warn Trigger Sensitivity cannot be set less than the Main Trigger Sensitivity.
3. If you enter the setting, and do not press the transmitter button, the system will exit the setting in 1 minute automatically and will stay with the sensitivity has been set before.

****NOTE:** If the Pre-Warn option is set and alarm system is armed with the door open (interior light switched on) the input will be enabled after 15 seconds of a door being closed (interior light is turned off).

***** Comfort Close Mode**

WARNING! This option is not available without a separate Central Door Lock Module being installed. Direct connection of the Lock Output to the door actuator with the 20 second locking pulse selected will cause the actuators to be damaged.

If you set the programming for the 20-second Locking Pulse, the Central Door Lock Output will be activated for 20 seconds whenever the alarm system is armed either by remote control or by passive arming (not re-arming). During the 20-second close period and for the first 10 seconds after the comfort close period, the sensors will be disabled. This is to ensure that the sensors cannot trigger the alarm system during the comfort close period and to allow a 10-second settling period after the close period for the sensors to settle.

Необходимая информация.

PIN код.

Для повышения секретности управления сигнализацией в H-SS71 предусмотрена возможность использования персонального кода (PIN кода) для аварийного отключения сигнализации, входа в режим программирования дополнительных брелоков и программируемых функций.

PIN код состоит из одной цифры и может принимать значение от 1 до 9 в зависимости от программной установки. При изготовлении системы в нее записывается код равный 1, однако, мы рекомендуем после установки системы задать другое значение PIN кода (как это сделать, прочтите в разделе "Программирование"). Это позволит Вам обезопасить свою охранную систему от несанкционированного снятия с охраны.

Для ввода PIN кода используется светодиод и ключ зажигания.

Аварийное отключение сигнализации.

В случае если брелок сигнализации отсутствует или неисправен для снятия системы с охраны необходимо: открыть дверь ключом, при этом включится режим тревоги, сесть в автомобиль, включить зажигание 3 раза в течение 7 секунд и оставить его во включенном положении.

Светодиод начнет мигать сначала быстро, а затем примерно 1 раз в секунду. Отсчитайте количество медленных вспышек равное установленному значению PIN кода и выключите зажигание. Если PIN код введен правильно, тревога отключится и сигнализация снимется с охраны.

Если PIN код дважды введен неверно, система на 2 минуты заблокирует дальнейший ввод PIN кода. Светодиод при этом будет мигать двойными вспышками.

Правила пользования

Управление основными режимами охраны

Примечание: Приведенные ниже описания звуковой и визуальной индикации пультом дистанционного управления режимов работы сигнализации относятся только к двунаправленному пульту управления. При использовании однонаправленного пульта управления индикация будет производиться только сиреной и сигнальными фонарями.

Индикация состояний и предупреждение о включении тревоги будет производиться только тем двунаправленным пультом, с помощью которого система поставлена на охрану. При постановке на охрану однонаправленным пультом функция пейджера на двунаправленном пульте работать не будет. Если для управления системой запрограммировано несколько двунаправленных пультов, и Вы хотите, чтобы функция пейджера работала на всех из них независимо от того, каким пультом система поставлена на охрану, включите функцию 11 "Передача сигналов на все пульты управления известные системе" в таблице пользовательского программирования.

Постановка на охрану.

Чтобы поставить сигнализацию на охрану нажмите при выключенном зажигании кнопку 1 пульта управления, если все двери, капот и багажник закрыты, сирена подаст один звуковой сигнал, и фонари мигнут один раз. Светодиод системы начнет медленно мигать, дверные замки закроются (если автомобиль оборудован приводами блокировки замков). Если какая-либо из дверей, капот или багажник окажутся незакрытыми последуют три дополнительных звуковых сигнала и фонари мигнут три раза.

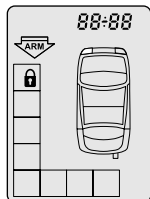

Включение режима охраны пульт управления подтвердит 1 звуковым сигналом и на дисплее включится соответствующая индикация.

Предупреждение о неисправности.

Если какая-либо из дверей, капот или багажник окажутся незакрытыми последуют три дополнительных звуковых сигнала и фонари мигнут три раза. На дисплее пульта управления пиктограмма неисправной зоны останется включенной до возвращения зоны в нормальное состояние.

Примечание: При включенном режиме "Предупредительная зона датчика" на программируемом входе в случае постановки на охрану с открытой дверью (включенным салонным светом) вход будет отключен и взят под охрану через 15 секунд после закрытия двери (выключения света).

Учет задержки салонного света.

Режим включается программированием.

Если автомобиль имеет функцию задержки салонного света, и программно включен режим учета задержки, концевики дверей будут взяты под охрану только после того, как погаснет свет в салоне. Звуковое и световое оповещение о незакрытых дверях при постановке на охрану в этом режиме отсутствует, *однако на дисплее пульта управления двери останутся открытыми. Пиктограмма открытых дверей будет выключена через 3 секунды после того как свет в салоне погаснет.*

Охрана и тревога.

В режиме охраны сигнализация контролирует состояние всех имеющихся концевых выключателей дверей, капота, багажника, включение зажигания, и состояние датчика удара, а так же, если дополнительно установлены, датчика объема и др. Кроме того, в режиме охраны блокируется запуск двигателя. При нарушении какой-либо из зон охраны, включается режим тревоги.

Если режим тревоги включился, то сирена будет звучать, а сигнальные фонари мигать в течение 30 секунд или до отключения тревоги любой кнопкой пульта.

При срабатывании предупредительной зоны датчика удара или внешней зоны дополнительного датчика, прозвучит короткая трель sireны.

Примечание 1: Кнопка 3 является служебной кнопкой пульта. При нажатии кнопки 3 пульт не передает никакой команды, поэтому кнопкой 3 Вы можете отключить индикацию на пульте управления, не выключая тревоги.

Примечание 2: При срабатывании предупредительной зоны датчика сигнализация не находится в режиме тревоги, поэтому при отключении индикации на пульте управления кнопкой 2 Вы снимите сигнализацию с охраны. Если Вы хотите сохранить режим охраны, пользуйтесь другими кнопками.

Индикацию срабатывания предупредительной зоны пультом управления Вы можете отключить программно (функция 9 в таблице пользовательского программирования).

the beep until the indicator icon on the LCD screen is flashing two times to confirm the main unit code has been programmed to the transceiver, otherwise the pager function will not work.

3. To exit the Code Learning switch the ignition off and wait for 15 seconds, a double siren beep will confirm that Code Learning has exited. NOTE: If you want to move to the Function Programming switch the ignition back on before the double siren beep.

WARNING! When you press button 1 while programming the Two-way Transceivers at the same time the main unit code is being programmed to the transceiver memory for the pager function to enable, so wait for the indicator icon on LCD panel to flash a double flash to confirm the main unit code is learnt by the transceiver. Be noted the pager function on the Transceiver will only be available with the latest learned alarm unit. If you program the transceiver to different alarm unit the previous unit code will be removed from the transceiver memory.

Function programming.

1. Follow through with transmitter programming and turn the ignition back on (before the double siren beep in the above item 3!).
2. Press button 1 on the transmitter 15 times. The alarm system will provide an audible confirmation on each pressing the button. When you are pressing the button the 15th time the siren will emit two long beeps followed by two short beeps.
3. Press buttons 1 and 2 together to enter the Installer Software Switch Table.
4. Enter the number of the function that you want to adjust by pressing button one on the transmitter to increase the number of function or by pressing button 2 to reduce the number of function.
5. Each time the transmitter button is pressed; the siren will beep to indicate the switch that is selected. The following siren beep sequence will be used: Switch 1 = One short beep, Switch 2 = Two short beeps, ... Switch 5 = One long beep, Switch 6 = One long beep and one short beep, ... and so on.
6. Press both buttons 1 and 2 to toggle the status of the dual state functions from option 1 to option 2 and from option 2 to option 1. If the Software switch includes more than two states, follow the instruction within a respective line of the table below.
7. If option 1 is selected, the LED will be on. If option 2 is selected, the LED will be off.
8. Turn off the ignition and wait 15 seconds. The system will give a double beep to confirm it has exited software switch adjustment.

Installation Manual

General recommendations

Before you begin the installation, disconnect the “-“ terminal of the car battery.

1. The main unit is to be installed inside the passenger compartment, away from sources of moisture and heat. The alarm system main unit includes a built-in shock sensor, so the fitting position of the main unit should be chosen to provide maximal efficient of the shock sensor operation.
2. The RF Base Station with antenna is to be mounted on the windscreen as high as possible to reach maximal communication range between transceiver and vehicle.
3. The siren is installed in the engine compartment or in another location inaccessible for a thief, with the megaphone down or sideward. The location must be away from heat sources and protected from penetration of water. If the siren has a back-up battery, access to the service keyhole must be ensured.
4. The pin switches of the hood and trunk are mounted in locations protected from water and inaccessible when the hood/trunk is closed.
5. All high-power circuits should be fused for respective currents.

Kit Contents

Voltage	9...15V
Current Consumption	20 mA
RF Frequency	433,92 MHz
Working Temperature	-40...+85°C
Maximal Allowable Current via the Relay Contacts:	
- Immobiliser Relay	20A
- Indicators Relay	10A
- Central Door Lock Relays	15A







System Programming

Remote Code Learning

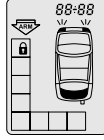
The H-SS71 has two transmitters in the standard kit, however the system can teach up to four transmitters To increase a number of remote controls to control the alarm system fulfill the below procedure:

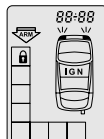
1. When the alarm system is disarmed enter the PIN Code:
 - a. Within 7 seconds switch the ignition on/off twice and then switch it on again.
 - b. The LED will be flashing quickly. After quick flashing the LED will flash in a rate of one flash per second.
 - c. Count a number of flashes equal to your PIN Code and switch the ignition off.
 - d. If the PIN Code is correct the alarm system with double beep will confirm the Remote Code learning entered.
2. Press button 1 of each remote control you want to program to the system. One siren beep will confirm the transmitter code is learnt. When you are programming a two-way transmitter please wait a few seconds after

О включении тревоги пульт управления сообщит индивидуальной для каждой зоны охраны мелодией и/или включением вибровонка. На дисплее пульта включится подсветка, и замигает пиктограмма зоны вызвавшей включение тревоги.

Событие	Индикация тревоги		
	Пиктограмма	Звуковое подтверждение	Вибросигнал
Открыт багажник		Мелодия 1	1раз/5 сек.
Открыта дверь		Мелодия 2	1раз/5 сек.
Включено зажигание		Мелодия 3	1раз/5 сек.
Предварительная зона датчика		2- тональный	1раз
Основная зона датчика		Мелодия 4	1раз/5 сек.
Несанкционированное снятие с охраны	Мигает знак 	Мелодия 5	

Снятие с охраны.

Для снятия сигнализации с охраны нажмите кнопку 2 пульта управления, сирена подаст 3 звуковых сигнала, и дважды мигнут сигнальные фонари. Светодиод погаснет, дверные замки откроются (если автомобиль оборудован приводами блокировки замков). Если в период охраны включался режим тревоги, то при снятии с охраны последуют четыре дополнительных звуковых сигнала.

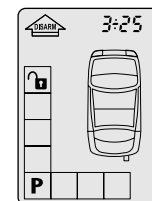

Пульт управления подаст 2 звуковых сигнала, и на дисплее включится соответствующая индикация. Если Вы программно включили функцию предупреждения о снятии с охраны, то вместо 2 звуковых сигналов включится 30 секундная мелодия. На дисплее будет мигать символ . Для отключения индикации нажмите любую кнопку пульта.

Двухшаговое снятие с охраны.

Если включилась тревога, то, нажав любую кнопку пульта один раз, Вы только выключите сирену и сигнальные фонари (в случае, если причина тревоги устранена, т.е., например, закрыта открытая дверь или датчик удара перестал срабатывать). Если же причина, вызвавшая тревогу, сохраняется, для ее отключения требуется повторное нажатие на кнопку. Для полного отключения охраны нажмите кнопку 2, после того как выключите тревогу.

Паника.

Если при выключенном зажигании одновременно нажать и удерживать в течение 3 сек. кнопки 1 и 2 включится сирена и сигнальные фонари. Повторное нажатие на кнопку 1 или 2 пульта отключает режим. Включение и последующее выключение Паники не изменяет состояния системы, то есть она останется в охране, если находилась в этом режиме, двери, при этом, останутся запертыми, если же режим охраны был отключен и замки дверей открыты, постановки на охрану и запираения дверей не произойдет.

На пульте управления включится звуковой сигнал и мигание пиктограммы сигнальных фонарей.

Тихая постановка на охрану.

Когда необходимо поставить сигнализацию на охрану без звукового подтверждения, чтобы не беспокоить окружающих звуками сирены, нажмите кнопку 2 непосредственно перед нажатием кнопки 1. Выполнение команд в этом случае будет подтверждено только световым сигналом. В остальном режим полностью аналогичен постановке со звуковым подтверждением. При тихой постановке на охрану звуковое предупреждение о незакрытых дверях, капоте и багажнике сохраняется, поэтому нет опасности, что Вы оставите свой автомобиль незапертым.

Тихое снятие с охраны.

Если при снятии с охраны необходимо отключить звуковые сигналы нажмите кнопку 1 перед нажатием кнопки 2. Выполнение команд в этом случае будет подтверждено только световыми сигналами. В остальном режим полностью аналогичен постановке со звуковым подтверждением. В случае включения тревоги в период охраны звуковое предупреждение сохранится.

Примечание: при использовании тихих режимов постановки и снятия с охраны подтверждение выполнения команд пультом дистанционного управления также будет производиться без звуковых сигналов.

Постановка на охрану с отключенными датчиками.

Отключить салонные датчики, а это может потребоваться в случае, когда, например, в салоне автомобиля остаются пассажиры или животные, Вы можете в любой момент, когда система стоит на охране. Также в любой момент Вы можете снова включить датчики в режим охраны.

Для отключения предупредительной зоны датчиков дважды нажмите кнопку 1 пульта – два звуковых сигнала и две вспышки фонарей подтвердят отключение.

Для полного отключения датчиков еще раз дважды нажмите кнопку 1 (при отключенной предупредительной зоне) – тремя звуковыми сигналами и тремя вспышками фонарей система подтвердит отключение.

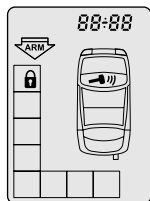

На дисплее пульта включится индикатор отключения датчика.

Примечание: Если при отключенном датчике по любой причине включится тревога, система автоматически включит датчик в режим охраны.

Индикатор отключения датчика на дисплее пульта выключится.

Нажав дважды кнопку 1 при полностью отключенных датчиках, Вы снова включите датчики в режим охраны, о чем система сообщит одним звуковым сигналом и одной вспышкой фонарей.

Installer Software Switches (Just for Reference)

WARNING! Never change the settings of the Installer Functions! If any re-adjusting is required contact your installation shop.

Software Switch	Function	Default Setting	Option 1	Option 2
1	Dome Light Cars	OFF	ON	OFF
2	Door (+/-) Input Polarity	Negative	Positive	Negative
3	CDL Locking Time	0.8s	0.8s	4s
4	Twenty Second Locking	OFF	ON	OFF
5*	Shock Sensor Main Trigger Sensitivity 1 = Minimum Sensitivity 10 = Maximum Sensitivity LED will flash according to the current setting when the switch is selected. <i>Press buttons 1 and 2 together to enter the setting. When required sensitivity is set press buttons 1 and 2 once again to confirm and exit the setting. Shock Sensor will be in a test mode when this switch is selected to allow testing sensitivity.</i>	5	Up (A beep will confirm each pressing)	Down (A beep will confirm each pressing)
6*	Shock Sensor Pre-Warn Trigger Sensitivity 1 = Minimum Sensitivity 10 = Maximum Sensitivity LED will flash according to the current setting when the switch is selected. <i>Press buttons 1 and 2 together to enter the setting. When required sensitivity is set press buttons 1 and 2 once again to confirm and exit the setting. Shock Sensor will be in a test mode when this switch is selected to allow testing sensitivity.</i>	5	Up (A beep will confirm each pressing)	Down (A beep will confirm each pressing)
7**	Trunk (-)/Pre-Warn(-) Input	Trunk (-)	Trunk (-)	Pre-Warn

*NOTE:

WARNING: The Shock Sensor can be adjusted to operate as either one-stage or two-stage Sensor. To have **one-stage Shock Sensor** set the same level of sensitivity for both Pre-Warn and Main Trigger; for getting **two-stage Sensor** set the Pre-Warn Trigger sensitivity at least one level Higher than Main Trigger sensitivity.

1. Once you reach the highest or the lowest sensitivity, no further siren beeps will confirm any further pressings of the transmitter button.
2. The Pre-Warn Trigger Sensitivity cannot be set less than the Main Trigger Sensitivity.
3. If you enter the setting, and do not press a transmitter button, the system will exit the setting after 1 minute automatically and the sensitivity will stay at the previous setting.

****NOTE:** If the Pre-Warn option is set and alarm system is armed with the door open (interior light switched on) the input will be enabled in 15 seconds after the door is closed (interior light has turned off).

User Software Switches

Software Switch	Function	Default Setting	Option 1 LED ON	Option 2 LED OFF
1	Arming/Disarming Beeps	ON	ON	OFF
2	Lock with Passive Arm	OFF	ON	OFF
3	Auto Re-locking	ON	ON	OFF
4	Auto Lock with Ignition	ON	ON	OFF
5	Auto-Rearming	ON	ON	OFF
6	Passive Arming Alarm	OFF	ON	OFF
7	Quick Auto-Rearming	OFF	ON	OFF
8	Quick Auto Rearming Disarm Button Press buttons 1 and 2 to enter the setting and press buttons 1 and 2 to confirm the new setting and exit	Button 1	Press buttons in one of the following sequence: 1, 2, 1 then 2, 2 then 1, button 1 twice or button 2 twice	
9	Pre-warm sensor zone trigger indication on the transceiver	ON	ON	OFF
10	2-way Handset Alarming on Disarm	OFF	ON	OFF
11	All Transceiver Page Function	OFF	ON	OFF
12	PIN Access - Pin Code between 1 and 9 Press buttons 1 and 2 to enter the setting and press buttons 1 and 2 to confirm the new setting and exit	1	Press to increase the PIN code.	Press to decrease the PIN code.
13*	Erase all OTHER transmitter codes (Save code of Remote being used)	-	On Together	
14	Return all User Software Switches to Default	-	On Together	
15	Move to Installer Switches	-	On Together	

*NOTE: While erasing the transmitter codes with function 3-2 the main unit code is also being erased from the transceivers' memory (if the transceivers are within the communication range). This procedure takes about 8 second. After the erasing is completed the main unit code will be re-written down to memory of the transceiver, which was used in erasing procedure, to reinstate the pager function. Two flashes of the indicator icon on the LCD screen will confirm the main unit code is written down the transceiver memory.

If you do not want to wait the end of the procedure, exit the function (or programming) at any time and repeat the Remote Code Learning as described above.

Примечание: при использовании режима тихой постановки на охрану отключение/включение датчиков система будет подтверждать только световыми сигналами.

Тихая охрана.

При срабатывании сигнализации, находящейся в режиме тихой охраны, индикация тревоги производится только индикаторными фонарями и по каналу пейджера, сирена не включается. Для активизации режима нажмите одновременно кнопки 1 и 2 в любой момент в режиме охраны.

Внимание! В режиме тихой охраны индикация срабатывания предупредительной зоны датчика производится только пультом управления, сигналов сирены не будет.

Использование дополнительных охранных функций

Автоматическая перепостановка на охрану.

Программно Вы можете выбрать один из двух вариантов перепостановки на охрану: стандартный и быстрый, отключить перепостановку или включить одновременно оба режима.

Стандартная перепостановка на охрану (защита от случайного нажатия кнопки пульта).

Если в течение 30 сек. после снятия с охраны не открывалась ни одна из дверей, капот или багажник, а также не включалось зажигание, система автоматически вернется в режим охраны

Быстрая перепостановка на охрану (защита от несанкционированного снятия с охраны и случайного нажатия кнопки пульта).

При включенной функции быстрой перепостановки на охрану сигнализация после получения команды снятия с охраны (два звуковых сигнала и одна вспышка фонарей подтвердят прием системой команды) будет ждать команду пульта управления, подтверждающую, что снятие с охраны произведено владельцем автомобиля (Авторизация пользователя). Если в течение трех секунд после снятия с охраны сигнализация не получит подтверждающей команды, она вернется в режим охраны. Если до получения системой подтверждающей команды будет открыта дверь (или багажник) или включено зажигание, сигнализация сразу вернется в режим охраны и включит тревогу. Для отключения быстрой перепостановки нажмите запрограммированную кнопку (кнопки) пульта управления в течение 3 секунд после нажатия кнопки 2. Вы можете запрограммировать: кнопку 1 (заводская установка), кнопку 2, кнопку 1 два раза, кнопку 2 два раза, кнопку 1 затем 2 и кнопку 2 затем 1.

Автопостановка.

Функция может быть включена или выключена программированием.

Если функция включена, то после выключения зажигания, открытия и закрытия двери сигнальные фонари мигнут два раза, светодиод начнет быстро мигать. Если в течение 10 секунд после этого все двери, а также капот и багажник останутся закрытыми, сигнализация встанет на охрану. При открытии двери, капота или багажника в течение этих 10 секунд отсчет времени начнется сначала после их закрытия. В зависимости от программной установки замки дверей могут быть заперты или нет.

При необходимости Вы можете временно отключить автопостановку. Для этого в течение 10 секунд после закрытия двери нажмите кнопку 2. После этого автопостановка будет отключена до следующего выключения зажигания.

Автоматическое запираение дверей при включении зажигания.

Функция может быть отключена при установке.

Через 5 секунд после включения зажигания автоматически запираются электрические замки дверей, при выключении зажигания замки немедленно отпираются. Если в течение 5 секунд после включения зажигания какая-либо из дверей окажется открытой, то автоматического запираения не произойдет во избежание запираения ключей внутри автомобиля.

Дистанционное управление центральным замком.

При включенном зажигании замки дверей автомобиля могут быть в любой момент заперты или открыты нажатием на брелоке кнопок 1 или 2 соответственно.

Функции диагностики

Память тревог.

В случае включения тревоги в период охраны на дисплее пульта управления включится пиктограмма зоны охраны, вызвавшей включение тревоги. Если Вы не услышали сигнал тревоги и не отключили его на пульте управления, пиктограмма сохранится на дисплее до нажатия кнопки пульта.

При снятии с охраны Вы услышите четыре дополнительных коротких звуковых сигнала, и серии вспышек светодиода сообщат о причине вызвавшей тревогу. Светодиодная индикация продлится до включения зажигания или новой постановки на охрану.

Количество вспышек в серии	Вид датчика
2	Салонный датчик
3	Концевик двери «-» или «+»
4	Концевик багажника «-»
5	Зажигание

Примечание: Если после снятия с охраны система сообщает о причине тревоги, индикация перепостановки на охрану (быстрые вспышки светодиода) будет отменена.

Ограничение числа тревог

Если датчик или какой-либо вход сигнализации вызвал включения тревоги восемь раз, он будет отключен до конца цикла охраны, чтобы избежать ложных тревог. Все остальные контролируемые зоны и блокировки останутся включенными.

Тестовый режим пейджера

Используя тестовый режим, Вы всегда можете проверить возможность приема тревожного радиосигнала. Режим может пригодиться, например, при парковке в незнакомом месте.

Для включения режима, поставив сигнализацию на охрану, нажмите последовательно кнопки 3 и 2 пульта управления. Два звуковых и один световой сигнал (при тихой постановке только световой) подтвердит включение режима. Через 5 минут после включения режима центральный блок сигнализации включит передачу тестового сигнала.

System Programming

Remote Code Learning

The H-SS71 has two transmitters in the standard kit, however the system can teach up to four transmitters. To increase a number of remote controls to control the alarm system fulfill the below procedure:

1. When the alarm system is disarmed enter the PIN Code:
 - a. Within 7 seconds switch the ignition on/off twice and then switch it on again.
 - b. The LED will be flashing quickly. After quick flashing the LED will flash in a rate of one flash per second.
 - c. Count a number of flashes equal to your PIN Code and switch the ignition off.
 - d. If the PIN Code is correct the alarm system with double beep will confirm the Remote Code learning entered.
2. Press button 1 of each remote control you want to program to the system. One siren beep will confirm the transmitter code is learnt. When you are programming a two-way transmitter please wait a few seconds after the beep until the indicator icon on the LCD screen is flashing two times to confirm the main unit code has been programmed to the transceiver, otherwise the pager function will not work.
3. To exit the Code Learning switch the ignition off and wait for 15 seconds, a double siren beep will confirm that Code Learning has exited. NOTE: If you want to move to the Function Programming switch the ignition back on before the double siren beep.

WARNING! When you press button 1 while programming the Two-way Transceivers at the same time the main unit code is being programmed to the transceiver memory for the pager function to enable, so wait for the indicator icon on LCD panel to flash a double flash to confirm the main unit code is learnt by the transceiver. Be noted the pager function on the Transceiver will only be available with the latest learned alarm unit. If you program the transceiver to different alarm unit the previous unit code will be removed from the transceiver memory.

Function programming.

1. Follow through with transmitter programming and turn the ignition back on (before the double siren beep in the above item 3!).
2. Enter the number of the function that you want to adjust by pressing button one on the transmitter to increase the number of function or by pressing button 2 to reduce the number of function.
3. Each time the transmitter button is pressed; the siren will beep to indicate the switch that is selected. The following siren beep sequence will be used: Switch 1 = One short beep, Switch 2 = Two short beeps, ... Switch 5 = One long beep, ... Switch 7 = One long beep and two short beeps, ... Switch 10 = Two long beeps, ... and so on.
4. Press both buttons 1 and 2 to toggle the status of the dual state functions from option 1 to option 2 and from option 2 to option 1. If the Software switch includes more than two states, follow the instruction within a respective line of the table below.
5. If option 1 is selected, the LED will be on. If option 2 is selected, the LED will be off.
6. Turn off the ignition and wait 15 seconds. The system will give a double beep to confirm it has exited software switch adjustment.

Pager Test

Once button 3 followed by button 2 is pressed with the alarm system armed a Pager Test feature for current armed period will be included, 5 minutes after you press button 3 followed by button 2, the system will transmit a test signal to the Hand Held Transceiver to test the range of the pager system. The pager test indication will last for 2 minutes. You can cancel the Pager Test indication before 2-minute period is over by pressing any button of the Handset.

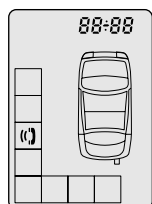

When the transceiver receives a test signal the Pager Test icon will be displayed on the LCD panel, the pager test melody will be sounding, and all symbols will be displayed on the LCD panel one after another.

NOTE: This Pager Test will be available as many times as you press button 3 followed by button 2 within the armed period (one activation for each pressing).

Auxiliary Output

Trunk Release Output

Pressing button 1 for 3 seconds activates the Trunk Release output. This will issue an impulse on the trunk release output wire and will override the sensors and trunk input until 10 seconds after the trunk switch is closed, if you remote open the trunk in armed stage.

Comfort Close Mode

WARNING! This option is not available without a separate Central Door Lock Module being installed.

If you set the programming for the 20-second Locking Pulse, the Central Door Lock Output will be activated for 20 seconds whenever the alarm system is armed either by remote control or by passive arming (not re-arming). During the 20-second close period and for the first 10 seconds after the comfort close period, the sensors will be disabled. This is to ensure that the sensors cannot trigger the alarm system during the comfort close period and to allow a 10-second settling period after the close period for the sensors to settle.

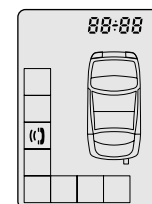

При успешном приеме тестового сигнала пульт управления включит звуковой сигнал, на дисплее включится индикатор режима, и будут по очереди появляться все информационные символы. Продолжительность индикации 2 минуты, но Вы можете отключить ее досрочно, нажав любую кнопку пульта.

Примечание: Число включений тестового режима в пределах одного цикла охраны не ограничено.

Специальные сервисные режимы

Дистанционное отпирание багажника

Если установлен электропривод багажника, Вы можете дистанционно открывать багажник, нажав на три секунды кнопку 1 пульта независимо от режима сигнализации и положения ключа зажигания.

20 секундный импульс запирания

Режим включается программированием при установке сигнализации и используется для автоматического закрытия стекол при постановке на охрану.

ВНИМАНИЕ! Программное включение режима допускается только при наличии заводского или установке дополнительного блока центрального замка.

Если режим программно включен, при постановке на охрану с пульта или автопостановке датчик удара или дополнительный датчик (если он установлен и включен соответствующий режим) будет включаться через 10 секунд после окончания режима, чтобы не вызвать случайного включения тревоги при закрытии стекол.

Программирование пультов управления.

В стандартный комплект H-SS71 входит 1 двунаправленный и 1 однонаправленный пульт управления, однако сигнализация способна запомнить коды 4 пультов, и если у Вас возникла необходимость увеличить количество пультов для управления Вашей охранной системой, Вы можете запрограммировать их, используя следующую процедуру:

- 1. Введите PIN код**, для чего три раза в течение 7 секунд включите зажигание и оставьте его включенным, после серии быстрых вспышек светодиод начнет мигать примерно 1 раз в секунду. Отсчитайте количество медленных вспышек равное установленному значению PIN кода и выключите зажигание. Если код введен правильно, система двойным звуковым сигналом сообщит о входе в режим программирования брелоков.
- 2. Закончив ввод кода, снова включите зажигание** (сразу после двойного звукового сигнала).
- 3. Нажмите кнопку 1 программируемого пульта.** Короткий звуковой сигнал подтвердит запись кода пульта в память системы. При записи нового двунаправленного пульта после звукового сигнала дождитесь двойной вспышки пиктограммы сигнальных фонарей на ЖК-дисплее, подтверждающей запись кода блока сигнализации в память пульта. Помните, что при записи пятого пульта, первый из записанных будет соответственно автоматически удален из памяти системы, при записи шестого – второй и т. д. При необходимости удалить из памяти системы коды потерянных пультов воспользуйтесь функцией 13 в таблице пользовательского программирования.

4. Для выхода из режима программирования пультов, выключите зажигание и подождите 15 секунд. О выходе из режима система сообщит двойным звуковым сигналом.

ВНИМАНИЕ! При программировании двунаправленных пультов управления происходит запись кода пульта в память охранной системы, а также запись кода охранной системы в память пейджера пульта. В память пейджера пульта управления может быть записан код только одной охранной системы во избежание путаницы при отображении пультом тревожной и другой информации о состоянии охранной системы. Если Вы хотите использовать один и тот же пульт для управления несколькими системами АМЕ ММ-2, помните, что при программировании пульта в память следующей охранной системы код предыдущей стирается из памяти пульта, поэтому функция пейджера будет доступна только в последней охранной системе из тех, куда запрограммирован пульт управления.

Программирование функций.

Для того чтобы изменить значение PIN-кода, стереть из памяти системы ненужные Вам брелоки, установить новое значение программируемых функций, необходимо, прежде, выполнить программирование пультов, описанное выше, причем для этого можно использовать пульт, который уже известен системе. Затем выполните следующую процедуру:

1. Закончив программирование пультов управления, описанное выше, не позднее, чем через 15 секунд включите зажигание.
2. Нажмите кнопку 1 пульта для увеличения номера функции или кнопку 2 для уменьшения. Каждое нажатие будет подтверждаться соответствующим количеством коротких звуковых сигналов. Каждое пятое нажатие – длинным. Например, функции 2 будет соответствовать 2 коротких сигнала, а функции 8 – 1 длинный и 3 коротких.
3. Текущее состояние функции отражается светодиодом системы, который горит, если функция включена и не горит, если выключена.
4. Для изменения установки функции нажмите кнопки 1 и 2 одновременно. Изменение установки система подтвердит длинным звуковым сигналом. При программировании функций, имеющих более двух состояний, следуйте рекомендациям соответствующей строки таблицы.
5. При необходимости изменить значение других функций, выберите функцию, нажимая кнопки 1 или 2 соответственно.
6. По окончании программирования выключите зажигание и подождите 15 секунд, система двойным звуковым сигналом подтвердит выход из режима.

Passive Arming

This feature can be selected using programming.

Opening and closing the doors with the ignition switched off will cause the indicators to flash twice and LED to flash quickly to indicate that the passive arming sequence has begun. If all the doors, hood and trunk remain closed for 10 seconds the alarm system will arm (with or without door locking depending on the program setting). If any door, hood, or trunk is opened within 10 seconds, the 10-second arming period will start again after the door, hood, or trunk is closed.

If you need to you can cancel the passive arming until the next switching the ignition on with pressing button 2 during 10-second arming period.

Ignition Safety Door Lock/Unlock

This feature can be selected using programming.

5 seconds after the ignition is turned on the doors will lock for passive safety and will automatically unlock when the ignition is switched off. If the door is opened within 5 seconds of the ignition being switched on, the door lock pulse will be cancelled to prevent the driver being locked out.

You also can lock and unlock the doors at any time pressing button 1 and 2 on the transmitter.

Self-Diagnostics Functions

Intrusion Warning

If the door, hood, trunk or sensor has triggered the alarm system during an armed period, the respective icon will appear on the LCD screen and the icon will stay on the LCD screen until you press the transceiver button. The indicators will flash 4 additional times and the siren will beep 4 additional times, when the system is disarmed, to indicate to the driver that the alarm has been triggered.

Trigger memory

When the alarm system is disarmed the LED will flash in a sequence to indicate the sensor or switch that triggered the alarm system. This sequence will repeat until the ignition is switched on or alarm is armed.

Flashes	Trigger Input
2	Sensor
3	Door(-)/Door(+)
4	Trunk
5	Ignition

Zone By Pass

If a door, hood, trunk or sensor triggers the alarm system eight times in succession during one-armed period the alarm system will then ignore any further signals from that sensor. All other sensors and the starter kill will remain activated when the sensor is by passed.

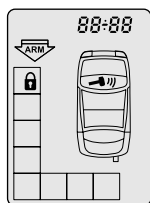

The Shock Sensor icon on the LCD screen will be solid on during entire period of the Sensor Override Mode.

Sensor Re-enable Mode

Pressing button 1 twice within 3 seconds at any time while armed with the sensor completely disabled will cause the shock sensor and optional sensor (if installed) to re-enable. One siren beep and one indicator flash will confirm both the pre-warn zone and the main trigger of the sensor has been reinstated.

NOTE: If you have armed the alarm system in the Silent mode, the respective numbers of the indicator flashes will confirm the sensor override/re-enable mode, but there will be no siren beeps.

Calm Alarm Mode

The alarm system includes a Calm Alarm Mode that will allow the alarm system to be armed in a silent mode. If the alarm system is triggered when the system is in this mode then the siren will not sound. If the alarm system is triggered, the indicators will flash as normal to show that the alarm system has been triggered. You will be informed as normal via the 2-way LCD transceiver (The device that triggered the alarm system will be identified on the LCD display). To arm the alarm system to Calm Alarm mode press buttons 1 and 2 together at any time while armed.

NOTE: If the pre-warn zone of the sensor is triggered when armed in Calm Alarm mode, the LCD transceiver will indicate this as normal, but there will be no warning from either the siren and the indicator lights.

Automatic Functions

Auto Re-arming

This feature can be selected using programming.

The alarm system will re-arm and re-lock the doors- 30 seconds after it has been disarmed unless the doors, hood or trunk is opened or the ignition is switched on. This feature is to avoid accidental disarming of the alarm system.

Quick Auto Rearming (User Authorization)

This feature can be selected using programming.

The alarm system includes a quick auto re-arming procedure which will re-arm the alarm system after 3-seconds unless the disarm authorisation button (buttons) is pressed. If the disarm authorisation button sequence is not pressed within 3-seconds of disarming, the alarm system will automatically re-arm and re-lock the doors. If the door/trunk/hood is opened or the ignition is turned on within 3-seconds of disarming without the disarm authorisation button being pressed, the alarm system will immediately return to the armed condition and will then trigger.

Таблица пользовательских функций

	Функция	Заводская установка	Светодиод горит	Светодиод не горит
1	Звуковые сигналы подтверждения выполнения команд	ВКЛ.	ВКЛ.	ВЫКЛ.
2	Запирание дверей при автопостановке на охрану	ВЫКЛ.	ВКЛ.	ВЫКЛ.
3	Запирание дверей при перепостановке на охрану (только для стандартной перепостановки)	ВКЛ.	ВКЛ.	ВЫКЛ.
4	Запирание дверей при включении зажигания	ВКЛ.	ВКЛ.	ВЫКЛ.
5	Автоматическая перепостановка на охрану (стандартная)	ВКЛ.	ВКЛ.	ВЫКЛ.
6	Автопостановка на охрану	ВЫКЛ.	ВКЛ.	ВЫКЛ.
7	Быстрая перепостановка на охрану	ВЫКЛ.	ВКЛ.	ВЫКЛ.
8	Кнопка отключения быстрой перепостановки <i>Нажать одновременно кнопки 1 и 2 для входа в режим установки. По окончании установки нажать кнопки 1 и 2 еще раз для подтверждения и выхода из режима.</i>	Кнопка 1	Нажать кнопки в выбранной последовательности: 1, 2, 1-1, 2-2, 1-2, 2-1	
9	Индикация срабатывания предупредительной зоны датчика на пульте управления	ВКЛ.	ВКЛ.	
10	Предупреждение о снятии с охраны	ВЫКЛ.	ВКЛ.	
11	Передача сигналов на все пульты управления, известные системе	ВЫКЛ.	ВКЛ.	
12	Установка PIN кода <i>Нажать одновременно кнопки 1 и 2 для входа в режим установки. По окончании установки нажать кнопки 1 и 2 еще раз для подтверждения и выхода из режима. Светодиод показывает установленный PIN код соответствующими сериями вспышек</i>	1	Нажать кнопку 1 для увеличения значения PIN кода <i>Каждое нажатие подтверждается звуковым сигналом</i>	Нажать кнопку 2 для уменьшения значения PIN кода <i>Каждое нажатие подтверждается звуковым сигналом</i>
13*	Стирание кодов всех брелков кроме используемого	-	Нажать кнопки 1&2 вместе	
14	Возврат пользовательских функций к заводским установкам	-	Нажать кнопки 1&2 вместе	
15	Переход к установочному программированию	-	Нажать кнопки 1&2 вместе	

* **ВНИМАНИЕ!** При стирании кодов пультов система также удаляет коды центрального блока из памяти пультов управления (если они находятся в пределах зоны связи). Это занимает примерно 8 секунд. После этого система заново прописывает код центрального блока в память пульта, используемого при стирании.

Таблица установочных функций (только для справки!)

ВНИМАНИЕ! Настройки Установочных функций должны производиться квалифицированным персоналом в соответствии с конструкцией автомобиля и сделанными при установке сигнализации подключениями. Не изменяйте установки в процессе эксплуатации, так как это может привести к нарушению нормальной работы системы.

№№	Функция переключателя	Заводская установка	Светодиод горит	Светодиод не горит
1	Учет задержки салонного света	ВЫКЛ.	ВКЛ.	ВЫКЛ.
2	Полярность входа концевика двери	Отрицательная	Положительная	Отрицательная
3	Длительность импульса центрального замка	0,8 сек.	0,8 сек.	4 сек.
4	20 Секундный импульс запираения	ВЫКЛ.	ВКЛ.	ВЫКЛ.
5*	Настройка основной зоны датчика удара Максимальная чувствительность – 10 (10 вспышек светодиода) Минимальная чувствительность – 1 (1 вспышка светодиода) Для входа в режим настройки нажмите одновременно кнопки 1 и 2. Закончив настройку, нажмите кнопки 1 и 2 для подтверждения и выхода из режима.	5 (5 вспышек светодиода)	Нажать кнопку 1 для увеличения чувствительности Каждое нажатие подтверждается звуковым сигналом	Нажать кнопку 2 для уменьшения чувствительности Каждое нажатие подтверждается звуковым сигналом
6*	Настройка предупредительной зоны датчика удара Максимальная чувствительность – 10 (10 вспышек светодиода) Минимальная чувствительность – 1 (1 вспышка светодиода) Для входа в режим настройки нажмите одновременно кнопки 1 и 2. Закончив настройку, нажмите кнопки 1 и 2 для подтверждения и выхода из режима.	5 (5 вспышек светодиода)	Нажать кнопку 1 для увеличения чувствительности Каждое нажатие подтверждается звуковым сигналом	Нажать кнопку 2 для уменьшения чувствительности Каждое нажатие подтверждается звуковым сигналом
7**	Программируемый вход отрицательной полярности	Концевик багажника	Концевик багажника	Предупредительная зона датчика

* Процедура настройки датчика удара

ВНИМАНИЕ: При установке одинакового уровня чувствительности для обеих зон датчик удара будет работать в режиме **однозонного датчика**. Для работы датчика в режиме **двухзонного**, уровень чувствительности предупредительной зоны должен быть, по крайней мере, на один шаг выше уровня чувствительности основной зоны.

- При выборе функции 5 или 6 светодиод сериями вспышек укажет установленный уровень чувствительности основной или предупредительной зоны датчика.
- Для входа в режим настройки любой из зон нажмите одновременно кнопки 1 и 2 пульта управления. Длинный звуковой сигнал подтвердит вход в режим настройки. Светодиод продолжит мигать, сообщая о текущем уровне чувствительности. Кроме того, в режиме настройки датчик находится в тестовом режиме, и Вы можете проверить реальную чувствительность датчика, нанося удары в разные места на кузове автомобиля. Индикация срабатывания датчика производится длинным звуковым сигналом.
- Для увеличения чувствительности любой из зон датчика нажимайте кнопку 1, каждое нажатие подтверждается звуковым сигналом. Для уменьшения чувствительности нажимайте кнопку 2, каждое нажатие подтверждается звуковым сигналом. Примечание: при достижении максимального или минимального уровня чувствительности звуковые сигналы прекращаются.
- Закончив настройку чувствительности любой из зон, нажмите одновременно кнопки 1 и 2 для подтверждения и выхода из режима настройки. Если Вы не нажмете кнопки для подтверждения выбранной настройки, система через 1 минуту после получения последней команды автоматически выйдет из режима настройки и из программирования и вернется в режим отключенной охраны (светодиод погаснет). При этом сохранится уровень чувствительности, установленный ранее.

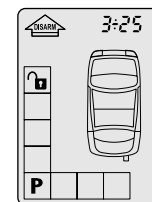

The LCD Transceiver will confirm the alarm system is disarmed with two beeps, and the LCD indication will change to disarmed state indication.

If you turn on in the User's programmable function 10 "Two-way Handset Alarming", the LCD handset will be emitting a unique melody as confirmation of disarming. This melody will be emitted on every disarming regardless of the system was disarmed either with the 2-way transmitter or with the conventional transmitter. The melody will last for 30 seconds or until you press any button on the handset. If you do not listen the melody and do not press a button the disarm icon  will continue to flash and the handset will emit an audible signal every minute until you press a button. This function will provide you with additional level of security preventing the alarm system from unauthorized disarming.

2 Stage Disarm

To disarm the alarm system normally, press the disarm button. If the alarm system has been triggered, pressing a button will stop the alarm cycle but the alarm system will remain armed and the doors will remain locked (if the action causing the trigger is over i.e. door open triggered alarm but the door is now closed). If the action causing the alarm trigger is not over i.e. the door is still open then it will require two presses of a button to stop the alarm cycle. The alarm will remain armed with the doors locked. To fully disarm the alarm system, press the disarm button (2) again.

Panic

Holding buttons 1 and 2 pressed for 3 seconds will activate panic mode. The siren will sound and the indicators will flash until you press button 1 again to turn off panic mode. When the panic mode is activated the alarm system will keep status (armed or disarmed) it held before.

Silent Arm

Pressing button 2 immediately before button 1 is pressed (within 3 seconds) will arm the alarm system without beeping the siren unit. All other features including the indicator flashes will remain the same. Note: If the alarm is giving the driver a warning such as three beeps for door/hood/trunk open the alarm system will beep the siren even if it is overridden by the remote or the software switch. Fault warnings take priority over silent arming.

Silent Disarm

Pressing button 1 immediately before button 2 is pressed will disarm the alarm system without beeping the siren unit. All other features including the indicator flashes will remain the same. Note: If the alarm is giving the driver a warning such four flash warning that the alarm has been triggered, the alarm system will beep the siren even if it is overridden by the remote or the software switch. Fault warnings take priority over silent disarming.

Sensor Override Mode





Sensor's Warning Zone Override Mode

Pressing button 1 twice within 3 seconds at any time in armed stage will cause the pre-warn zone of the shock sensor and optional sensor (if installed) to disable. Two siren beeps and two indicator flashes will confirm the pre-warn zone of the sensor has been disabled.

Sensor Override Mode

Pressing button 1 twice within 3 seconds at any time while armed with pre-warn zone of the sensor overridden will cause the shock sensor and optional sensor (if installed) to completely disable. Three siren beeps and three indicator flashes will confirm both the pre-warn zone and the main trigger of the sensor has been disabled.

The LCD Transceiver will turn on a warning melody, which is different tone to indicate each different zone trigger or pre-warn input, LCD backlighting, and a respective LCD icon to display a triggered zone. See Table below for more details.

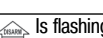
Triggered Indication			
Trigger	LCD Indication	Audible Warning	Vibration Warning
Trunk Open		Melody 1	1time per 5 seconds
Door Open		Melody 2	1time per 5 seconds
Ignition ON		Melody 3	1time per 5 seconds
Shock Sensor Pre-Warn Zone		Two-tone	1time
Shock Sensor Main Trigger		Melody 4	1time per 5 seconds
Disarming (if set with programming)	 Is flashing	Melody 5	

WARNING: When the Transceiver is providing the pre-warn sensor zone triggered indication the alarm system is not in triggered stage, so use any button except of button 2 to cancel the pre-warn sensor zone triggered indication if you want to keep the alarm system armed.

Disarming

When the alarm is armed press button 2 once to disarm the alarm system.

When the alarm system is disarmed, the siren will chirp three times, the indicators will flash twice, the LED will turn off and the central door locking will unlock.

- ВНИМАНИЕ!** Чувствительность предупредительной зоны не может быть настроена ниже чувствительности основной. При настройке чувствительности основной зоны выше уровня, установленного для предупредительной, система автоматически поднимает чувствительность предупредительной зоны до уровня установленного для основной, т.е. если чувствительность обеих зон равнялась 5, а Вы установили для основной зоны, например, уровень 7, то при входе в настройку предупредительной зоны ее чувствительность уже будет равняться 7, о чем система сообщит соответствующим количеством вспышек светодиода.

** Выбор режима работы программируемого входа (только для справки!)

Режим работы программируемого входа выбирается при установке сигнализации в зависимости от подключенного оборудования.

- При выбранном режиме “Концевик багажника” при замыкании входа на “землю” в режиме охраны будет включаться полная тревога. При дистанционном отпирании багажника в режиме охраны вход будет отключен и снова взят под охрану через 10 секунд после закрытия багажника.
- При выборе режима “Предупредительная зона датчика” сигнализация при замыкании входа на “землю” в режиме охраны будет включать короткую трель сирены. Режим “Предупредительная зона датчика” предназначен для подключения выхода предупредительной зоны дополнительного двухуровневого датчика (если он установлен). В случае включения режима “Предупредительная зона датчика” при дистанционном отпирании багажника в режиме охраны вход будет временно отключен, при этом также будет отключен и вход концевика двери, что позволяет использовать его в качестве входа концевика двери, багажника и основной зоны дополнительного датчика одновременно. Через 10 секунд после закрытия багажника оба входа будут снова взяты под охрану.

Примечание: При включенном режиме “Предупредительная зона датчика” в случае постановки на охрану с открытой дверью (включенным салонным светом) программируемый вход будет отключен и взят под охрану через 15 секунд после закрытия двери (выключения света).

ИНСТРУКЦИЯ ПО УСТАНОВКЕ

Общие рекомендации.

Перед началом установки отсоедините “-” клемму аккумулятора автомобиля.

1. Центральный блок сигнализации устанавливается внутри салона вдали от источников влаги и нагрева. При выборе места установки центрального блока необходимо учесть, что датчик удара встроен в центральный блок, поэтому блок необходимо установить таким образом, чтобы обеспечить наилучшую восприимчивость колебаний кузова автомобиля.
2. Модуль связи с антенной, для достижения максимальной эффективности работы пейджера следует располагать как можно выше, вдали от металлических панелей кузова и жгутов штатной электропроводки автомобиля.
3. Сирена устанавливается под капотом или в другом недоступном угонщику месте рупором вниз или в сторону. Место установки должно быть удалено от источников нагрева и защищено от попадания воды. В случае установки сирены с автономным питанием, необходимо обеспечить доступ к замку сервисного ключа.
4. Концевые выключатели капота и багажника устанавливаются в защищенные от влаги места недоступные при закрытом капоте или багажнике.
5. Все силовые цепи должны быть защищены плавкими предохранителями на соответствующие токи.

Технические характеристики.

Напряжение питания	9...15 В
Потребляемый ток в режиме охраны	20 мА
Частота радиоканала	433,92 МГц
Диапазон рабочих температур	-40...+85°C
Максимально допустимый ток	
- цепи блокировки двигателя	20 А
- цепей сигнальных фонарей	10 А
- цепей управления центральным замком	15 А

Дальность действия двунаправленного пульта управления

Условия измерений	Канал пейджера	Канал управления
Городская застройка вне прямой видимости	350 – 400 м	30 м
Прямая видимость в городских условиях	700 – 900 м	
Прямая видимость вне города	До 1500 м	

Directions for Use

Main Alarm Functions

Pager Function

The Pager function will only be available on the 2 Way Transceiver, which armed the alarm system. If another valid 2-way Transceiver is in range of the vehicle when the alarm system is triggered, that Transceiver will not receive the pager signal. If a standard transmitter arms the alarm system, the pager function will be unavailable.

If function 10 in the User Functions Programming Table is set to ON, the pager function on the 2-way Transceiver, which armed the alarm system, will be available on every disarming regardless of which transmitter is disarming the alarm system. This is to prevent the alarm system from silent disarming by unauthorized facilities.

If function 11 in the User Functions Programming Table is set to ON, then the pager function will be available on all valid two-way transceivers regardless of which transceiver or transmitter arm/disarm the alarm system.

Arming

With all door, hood, trunk closed and with the ignition off press button 1 once to arm the alarm system.

When the alarm is armed and the doors lock the siren will beep once and the indicators will flash once, the LED will flash slowly to indicate that the system is armed.

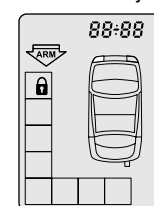

The LCD Transceiver will confirm the alarm system is armed with a beep, and the LCD screen will display an armed state.

Defective Zone Warning

If any door, trunk, or hood is not shut properly while arming the siren will emit three additional beeps and the indicators will flash three times. The defective Zone Icon will stay on the LCD screen until the Zone state gets normal.

Dome Light Car Detection

This feature can be selected using programming.

If the interior light in your car includes a delay when the door is closed turn this function on, there will be no additional warning beeps on arming the alarm system with the interior light left switched on because of the timed delay. The door open icon will still appear on the LCD screen when alarm is armed with the interior light switched on, and it will disappear as soon as the light is switched off.

Armed

When the alarm system is armed and triggered it will be triggered for 30 seconds or until you press any transmitter button or enter the override code (PIN code) once any door, hood or trunk is opened or the shock sensor (or optional sensor) is triggered. If the pre-warn zone of the shock sensor (optional sensor) is triggered, this will cause the siren to emit a few short beeps.

NOTE: When you press button 5 the Transceiver will transmit no command, so you can cancel the triggered warning on the transceiver without canceling alarming with pressing button 5.

Command Summary

Function	Button 1	Button 2	Button 3	Note
<i>For both two-way and one-way transmitters</i>				
Arm (Lock)	●			Ignition OFF
Arm without Sensor Warning Zone	●●			At any time when armed
Arm without Sensors	●●			At any time when armed without Sensor Warning Zone
Arm with Sensors re-enabled	●●			At any time when armed without Sensors
Silent Arm	●2 nd	●1 st		Ignition OFF
Silent Arm without Sensor Warning Zone Silent	●●			At any time if the alarm system has been armed in Silent Mode
Arm without Sensors	●●			At any time if the alarm system has been armed in Silent Mode without Sensor Warning Zone
Silent Arm with Sensors Re-enabled	●●			At any time if the alarm system has been armed in Silent Mode without Sensors
Disarm (Unlock)		●		Armed
Silent Disarm	●1 st	●2 nd		Armed
Lock	●			Ignition ON
Unlock		●		Ignition ON
Panic Mode	●3s	●3s		Armed
Trunk Release	●3s			
Canceling the Quick Auto rearming (The User Authorization)	Dependent upon the Program Setting			Within .3 seconds of Disarming
Hand Held LCD Transceiver Features				
Pager Test Activation		●2 nd	●1 st	Armed
Power Save Mode		●2 nd	●●1 st	
Buzzer ON/OFF		●2 nd	●●●1 st	
Vibrator ON/OFF	●2 nd		●●●1 st	
Button Lock	●2 nd		●●1 st	
Clock Time Setting			●3s	
Display Up-Date	●2 nd		●1 st	
LCD Panel Backlighting/Checking of the Parking Timer			●	

- Press button
- 1st●2nd Press buttons in indicated sequence
- 3s Press and hold button for 3 seconds

Smart LED. System Status Indication

ARM	LED Slow Short Flashes
DISARM	LED Off
ARMING	LED Quick Short Flashes
PIN CODE BLOCKING PERIOD	LED Double Flashes

Emergency Disarming.

(When no transmitters are available)

The H-SS71 allows setting of a one-digit PIN code. The system LED is used to enter the PIN Code.

How to enter the PIN Code

To override the alarm system when no transmitter is available:

1. Within 7 seconds switch the ignition on/off twice and then switch it on again.
2. The LED will be flashing quickly. After quick flashing the LED will flash in a rate of one flash per second.
3. Count a number of flashes equal to your PIN Code and switch the ignition off.
4. If the PIN Code is correct the alarm system will disarm.

NOTE: If an incorrect PIN Code is entered twice the alarm system will block the PIN Code operation for two minutes.

Программирование пультов управления.

В стандартный комплект H-SS71 входит 1 двунаправленный и 1 однонаправленный пульт управления, однако сигнализация способна запомнить коды 4 пультов, и если у Вас возникла необходимость увеличить количество пультов для управления Вашей охранной системой, Вы можете запрограммировать их, используя следующую процедуру:

1. **Введите PIN код**, для чего три раза в течение 7 секунд включите зажигание и оставьте его включенным, после серии быстрых вспышек светодиод начнет мигать примерно 1 раз в секунду. Отсчитайте количество медленных вспышек равное установленному значению PIN кода и выключите зажигание. Если код введен правильно, система двойным звуковым сигналом сообщит о входе в режим программирования брелоков.
2. **Закончив ввод кода, снова включите зажигание** (сразу после двойного звукового сигнала).
3. **Нажмите кнопку 1 программируемого пульта.** Короткий звуковой сигнал подтвердит запись кода пульта в память системы. При записи нового двунаправленного пульта после звукового сигнала дождитесь двойной вспышки пиктограммы сигнальных фонарей на ЖК-дисплее, подтверждающей запись кода блока сигнализации в память пульта. Помните, что при записи пятого пульта, первый из записанных будет соответственно автоматически удален из памяти системы, при записи шестого – второй и т. д. При необходимости удалить из памяти системы коды потерянных пультов воспользуйтесь функцией 13 в таблице пользовательского программирования.
4. Для выхода из режима программирования пультов, выключите зажигание и подождите 15 секунд. О выходе из режима система сообщит двойным звуковым сигналом.

ВНИМАНИЕ! При программировании двунаправленных пультов управления происходит запись кода пульта в память охранной системы, а также запись кода охранной системы в память пейджера пульта. В память пейджера пульта управления может быть записан код только одной охранной системы во избежание путаницы при отображении пультом тревожной и другой информации о состоянии охранной системы. Если Вы хотите использовать один и тот же пульт для управления несколькими системами АМЕ ММ-2, помните, что при программировании пульта в память следующей охранной системы код предыдущей стирается из памяти пульта, поэтому функция пейджера будет доступна только в последней охранной системе из тех, куда запрограммирован пульт управления.

Установочное программирование.

Для того чтобы изменить установки программируемых функций, необходимо, прежде, выполнить программирование брелоков, описанное выше. Затем выполнить следующую процедуру:

1. Закончив программирование пультов управления, описанное выше, не позднее, чем через 15 секунд включите зажигание.
2. Нажмите кнопку 1 пульта управления 15 раз. После трех длинных сигналов сирены нажмите кнопки 1 и 2 одновременно, длинный звуковой сигнал подтвердит вход в программирование установочных функций.
3. Нажмите кнопку 1 пульта для увеличения номера функции или кнопку 2 для уменьшения. Каждое нажатие будет подтверждаться соответствующим количеством коротких звуковых сигналов. Каждое пятое нажатие – длинным. Например, функции 2 будет соответствовать 2 коротких сигнала, а функции 7 – 1 длинный и 2 коротких.
4. Текущее состояние функции отражается светодиодом системы, который горит, если функция включена и не горит, если выключена.

- Для изменения установки функции нажмите кнопки 1 и 2 одновременно. Изменение установки система подтвердит длинным звуковым сигналом. При программировании функций, имеющих более двух состояний, следуйте рекомендациям соответствующей строки таблицы.
- При необходимости изменить значение других функций, выберите функцию, нажимая кнопки 1 или 2 соответственно.
- По окончании программирования выключите зажигание и подождите 15 секунд, система двойным звуковым сигналом подтвердит выход из режима.

Таблица установочных функций

№№	Функция переключателя	Заводская установка	Светодиод горит	Светодиод не горит
1	Учет задержки салонного света	ВЫКЛ.	ВКЛ.	ВЫКЛ.
2	Полярность входа концевика двери	Отрицательная	Положительная	Отрицательная
3	Длительность импульса центрального замка	0,6 сек.	0,6 сек.	4 сек.
4***	20 Секундный импульс запираения	ВЫКЛ.	ВКЛ.	ВЫКЛ.
5*	Настройка основной зоны датчика удара Максимальная чувствительность –10 (10 вспышек светодиода) Минимальная чувствительность – 1 (1 вспышка светодиода) <i>Для входа в режим настройки нажмите одновременно кнопки 1 и 2. Закончив настройку, нажмите кнопки 1 и 2 для подтверждения и выхода из режима.</i>	5 (5 вспышек светодиода)	Увеличение	Уменьшение
6*	Настройка предупредительной зоны датчика удара Максимальная чувствительность – 10 (10 вспышек светодиода) Минимальная чувствительность – 1 (1 вспышка светодиода) <i>Для входа в режим настройки нажмите одновременно кнопки 1 и 2. Закончив настройку, нажмите кнопки 1 и 2 для подтверждения и выхода из режима.</i>	5 (5 вспышек светодиода)	Увеличение	Уменьшение
7**	Программируемый вход отрицательной полярности	Концевик багажника	Концевик багажника	Предупредительная зона датчика

* Процедура настройки датчика удара

ВНИМАНИЕ: При установке одинакового уровня чувствительности для обеих зон датчик удара будет работать в режиме **однозонного датчика**. Для работы датчика в режиме **двухзонного**, уровень чувствительности предупредительной зоны должен быть, по крайней мере, на один шаг выше уровня чувствительности основной зоны.

- При выборе функции 5 или 6 светодиод сериями вспышек укажет установленный уровень чувствительности основной или предупредительной зоны датчика.
- Для входа в режим настройки любой из зон нажмите одновременно кнопки 1 и 2 пульта управления. Длинный звуковой сигнал подтвердит вход в режим настройки. Светодиод продолжит мигать, сообщая о текущем уровне чувствительности. Кроме того, в режиме настройки датчик находится в тестовом режиме, и Вы можете проверить реальную чувствительность датчика, нанося удары в разные места на кузове автомобиля. Индикация срабатывания датчика производится длинным звуковым сигналом.
- Для увеличения чувствительности любой из зон датчика нажимайте кнопку 1, каждое нажатие подтверждается звуковым сигналом. Для уменьшения чувствительности нажимайте кнопку 2, каждое нажатие подтверждается звуковым сигналом. **Примечание:** при достижении максимального или минимального уровня чувствительности звуковые сигналы прекращаются.

Button Lock

To avoid accidental transmitting the command to the alarm system press button 3 two times and then press button 1, all button operations will be blocked until buttons 3 and 1 are pressed in the same sequence once again.

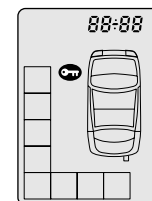

When the Button Lock is activated the respective icon will be displayed on the LCD panel.

Power Save Mode (Temporary Transceiver OFF Mode)

The Transceiver also incorporates a Power Save Mode, for use when the Transceiver will be out of range for extended periods of time, for example when on vacation. To turn on the Power Save Mode press buttons 3 twice and then press button 2. After this the transceiver will be completely turned off until you press buttons 3 and 2 once again. The clock time is still working when in the Power Save Mode and the current time will be displayed as soon as you turn the Power Save Mode off.

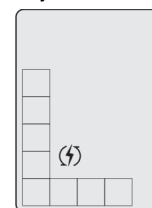

As soon as the Power Save mode is activated the respective icon will appear on the LCD panel meanwhile all the remaining symbols will disappear.

Display Up-date

If the transceiver is taken out of range of the vehicle, then communication between the handheld transceiver and vehicle will be lost. To up-date the display, you can press button 3 followed by button 1.

This will cause the alarm system to respond by sending the latest status information to the Transceiver so it can be immediately displayed on the LCD panel.

One Way Transmitter

2-button multi-function transmitter, which uses a 3 Volt battery (CR2016). The 2- button transmitter will control the main alarm features only. Pager test is only available via the 3-button LCD Transmitter. See Command Summary for more details.



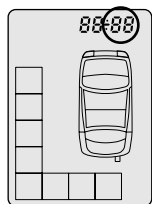

Once the Hours have been confirmed by pressing button 3, the minute's digits will start to flash. Use the same buttons to change the minute's digits and when the minute's digits are confirmed, then the time will be set and the display will return to a standard display format and the transceiver will emit a clock set melody.

Parking Timer

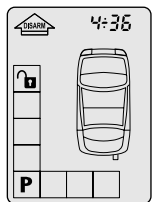

The Timer will activate as soon as the alarm system is armed. The timer display will be displayed on the LCD panel whenever the alarm system is disarmed. A few seconds after disarming the LCD display will return to the current time display, however the last value of the parking time will remain in the transceiver memory until the next arming. You can check time of parking with pressing button 3. As soon as you arm the alarm system again the Parking Timer will reset to 00-00.

Panel Lighting

Pressing button 3 will illuminate the LCD panel back lighting. The Light will remain turned on for 5 seconds after the button is pressed. The LCD panel will also be illuminated every time the alarm is triggered.

Buzzer

The transceiver includes an internal Buzzer and a different tone is used to indicate each different zone trigger or pre-warn input. The buzzer can be turned ON and OFF by pressing button 3 three times followed by Button 2. If you turn off the buzzer all audible confirmation/warning will be cancelled. Turning on the buzzer the transceiver will confirm with the buzzer activation melody and all audible signals will work as normally.

Vibrator

The transceiver includes an internal Vibrator to indicate a zone trigger or pre-warn input. The Vibrator can be turned ON and OFF by pressing button 3 three times followed by Button 1. If you turn off the vibrator all vibrating confirmation/warning will be cancelled. Turning on the vibrator the transceiver will confirm with a vibrating signal and all vibration signals will work as normal.

Low Battery Warning

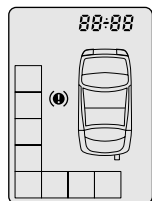

The LCD Display includes a transceiver battery discharge indication. When the transceiver battery voltage becomes less than 1,3V the exclamation sign will be flashing on the LCD panel. When the battery voltage is less than 1,2V audible confirmation on pressing the button and all audible/vibration indication will be turned off. The LCD indication will continue to operate as normal. As soon as possible replace the battery to reinstate the alarm system protective abilities in full.

4. Закончив настройку чувствительности любой из зон, нажмите одновременно кнопки 1 и 2 для подтверждения и выхода из режима настройки. Если Вы не нажмете кнопки для подтверждения выбранной настройки, система через 1 минуту после получения последней команды автоматически выйдет из режима настройки и из программирования и вернется в режим отключенной охраны (светодиод погаснет). При этом сохранится уровень чувствительности, установленный ранее.
5. **ВНИМАНИЕ!** Чувствительность предупредительной зоны не может быть настроена ниже чувствительности основной. При настройке же чувствительности основной зоны выше уровня, установленного для предупредительной, система автоматически поднимает чувствительность предупредительной зоны до уровня установленного для основной, т.е. если чувствительность обеих зон равнялась 5, а Вы установили для основной зоны, например, уровень 7, то при входе в настройку предупредительной зоны ее чувствительность уже будет равняться 7, о чем система сообщит соответствующим количеством вспышек светодиода.

** Выбор режима работы программируемого входа

- Режим работы программируемого входа выбирается в зависимости от подключенного оборудования.
1. При выбранном режиме "Концевик багажника" при замыкании входа на "землю" в режиме охраны будет включаться полная тревога. При дистанционном отпирании багажника в режиме охраны вход будет отключен и снова взят под охрану через 10 секунд после закрытия багажника.
 2. При выборе режима "Предупредительная зона датчика" сигнализация при замыкании входа на "землю" в режиме охраны будет включать короткую трель сирены. Режим "Предупредительная зона датчика" предназначен для подключения выхода предупредительной зоны дополнительного двухуровневого датчика (если он установлен). В случае включения режима "Предупредительная зона датчика" при дистанционном отпирании багажника в режиме охраны вход будет временно отключен, при этом также будет отключен и вход концевика двери, что позволяет использовать его в качестве входа концевика двери, багажника и основной зоны дополнительного датчика одновременно (при подключении используйте развязывающие диоды). Через 10 секунд после закрытия багажника оба входа будут снова взяты под охрану.

Примечание: При включенном режиме "Предупредительная зона датчика" в случае постановки на охрану с открытой дверью (включенным салонным светом) программируемый вход будет отключен и взят под охрану через 15 секунд после закрытия двери (выключения света).

***20 секундный импульс запирания

Режим предназначен для автоматического закрытия стекол при постановке на охрану.

ВНИМАНИЕ! Программное включение режима допускается только при наличии заводского или установке дополнительного блока центрального замка. Прямое подключение к электроприводам замков дверей приведет к выходу их из строя.

















Если режим программно включен, при постановке на охрану с пульта или автопостановке датчик удара или дополнительный датчик (если он установлен и включен соответствующий режим) будет включаться через 10 секунд после окончания режима, чтобы не вызвать случайного включения тревоги при закрытии стекол.

Назначение проводов и разъемов центрального блока.

N	Назначение провода	Цвет провода	Примечание
Основной 16 контактный разъем			
1	Запирание НЗ контакт	Серый/желтый	Внутреннее реле Подключить к актуаторам замков дверей или к центральному замку автомобиля в соответствии с его конструкцией. См. Схемы подключения к центральному замку.
2	Запирание ОБЩ контакт	Серый/красный	
3	Запирание НО контакт	Красный/желтый	
4	Отпирание НЗ контакт	Голубой/желтый	
5	Отпирание ОБЩ контакт	Голубой/красный	
6	Отпирание НО контакт	Красный/черный	
7	Выход на фонари	Черный/белый	Внутреннее реле. Подключить к проводу питания габаритных огней. Пр. 15А. В случае, если питание на фонари подается по разным проводам, при подключении используйте развязывающие диоды.
8	Питание	Красный	Подключить к +12В аккумуляторной батареи. Пр. 20А.
9	Выход на сирену	Коричневый	+ 1,5 А
10	Выход отпирания багажника "-300 мА	Голубой/черный	Подключить к обмотке внешнего реле управления замком багажника
11	Выход состояния.	Коричневый/белый	"-300 мА при включенной охране. Для управления нормально-замкнутым реле блокировки.
12	Не используется		
13	Вход концевика двери программируемой полярности	Зеленый	С программируемой функцией учета задержки салонного света (функция 1 в таблице установочных функций). Полярность входа выбирается функцией 2 в таблице установочных функций
14	Программируемый вход отрицательной полярности	Серый	Режим работы входа задается функцией 7 в таблице установочных функций. Возможен выбор одного из двух режимов: 1. Концевик багажника. 2. Вход предупредительной зоны датчика.
15	Вход зажигания	Оранжевый	Подключить к проводу, на котором +12В появляется при включении зажигания и не пропадает при включении стартера.
16	Корпус "-"	Черный	Надежно подключить к кузову автомобиля.
Прочие подключения			
	Силовой выход блокировки двигателя	Два черных провода с разъемом	Внутреннее реле. Провода выведены через боковое отверстие центрального блока управления. (Подключить в разрыв блокируемой цепи)
	Выход светодиода		2-контактный разъем белого цвета
	Вход/выход модуля связи		4-контактный разъем

Проверка системы

1. Подсоединить аккумулятор автомобиля.
2. Проверить следующие устройства и режимы:
 - постановка/снятие с охраны;
 - тихая постановка/снятие с охраны;
 - паника;
 - срабатывание на шок-сенсор и дополнительные датчики;
 - двушаговое снятие с охраны»
 - срабатывание при открывании всех дверей, капота, багажника;
 - отсутствие срабатывания концевиков капота/багажника при колебании крышек капота/багажника;
 - работа кнопки аварийного отключения;
 - управление центральным замком;
 - управление дополнительными каналами (если подключены);
 - автопостановка, перепостановка (защита от случайного снятия с охраны);
 - Valet режим;
 - Радиус действия брелоков;
 - Блокировка двигателя.

	Transmitting a Command		Doors Locked
	Pager Test		Doors Unlocked
	Button Lock		Alarm Armed
	Power Save Mode		Alarm Disarmed
	Low Battery Warning	I G N	Ignition ON
P	Parking Timer		Shock Sensor Triggered
88:88	24-Hour Clock		Door Open
	Trunk Open	   START  °C 	Not Used

Hand Held LCD Transceiver Features

Clock Time

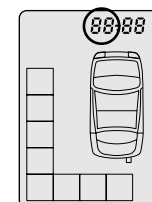

To adjust the time use the below procedure:
Press button 3 for 3 seconds (until a double buzzer beep).

The Hour's digits will start to flash. Press Button 1 to increase the hours by 1 hour per press and Button 2 to decrease the hour by one hour per press. Press button 3 to confirm that the hour's digits are correct.

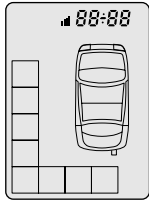

Every time the transceiver is transmitting a command the transmitting indicator will be displayed on the LCD panel.

See the Command Summary for more details.



Transceiver RF Range

Conditions	Pager	Remote Control
Built-up City Area	350 – 400m	30m
Open Air within City Area	700 – 900m	
Open Air outside City Area	Up to 1500m	

LCD Icons



СХЕМА ПОДКЛЮЧЕНИЙ

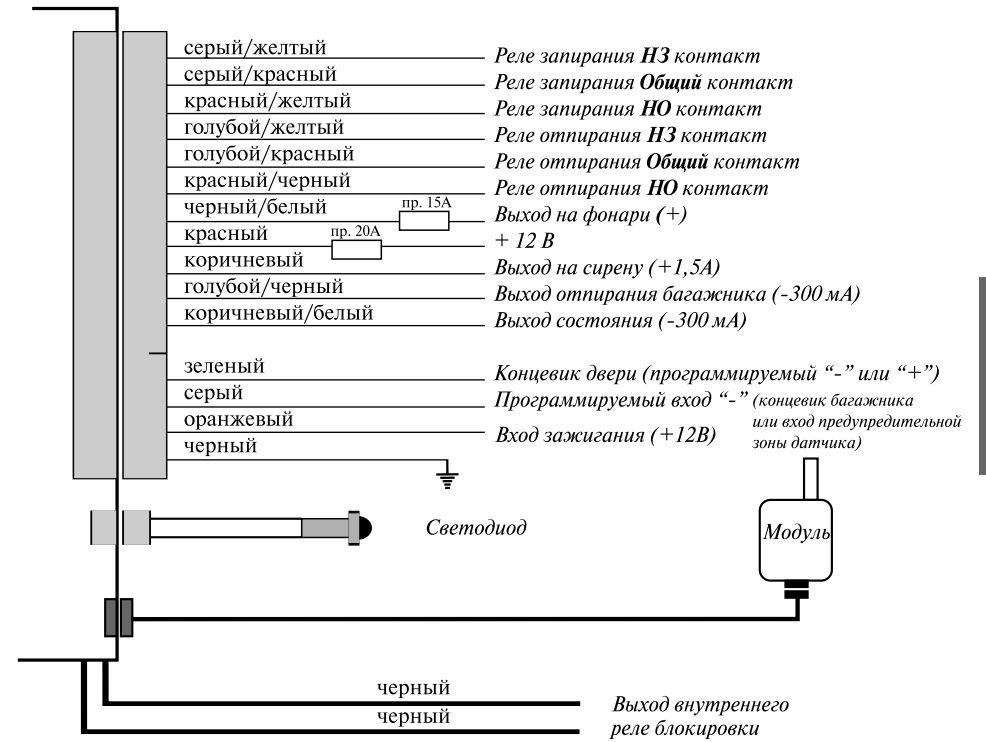

Подключение дополнительного двухуровневого датчика

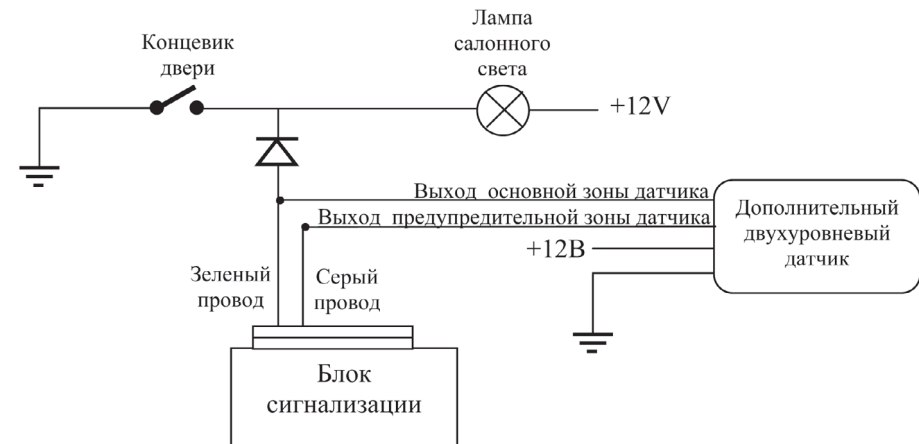

Подключение входа концевика двери

Вход концевика двери автомобильных сигнализаций АМЕ ММ-2 имеет программируемую полярность (заводская установка полярности – отрицательная), и поэтому подвязка входа к плюсу внутри блока отсутствует, а к минусу он подвязан через резистор 100К. Как правило, при подключении концевика к цепи управления салонным светом плюс или минус, поступающий на вход концевика двери через лампу салонного света, обеспечивает достаточный уровень подпорного напряжения для нормальной работы входа. Если же уровень подпорного напряжения недостаточен, используйте резистор 10К из комплекта сигнализации для внешней подвязки входа к плюсу или минусу соответственно.

Подключение входа концевика при выборе отрицательной полярности

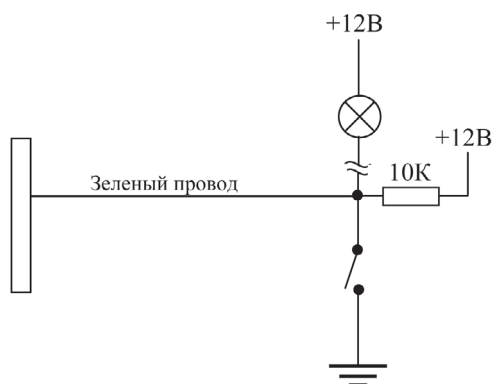

Подключение входа концевика при выборе положительной полярности

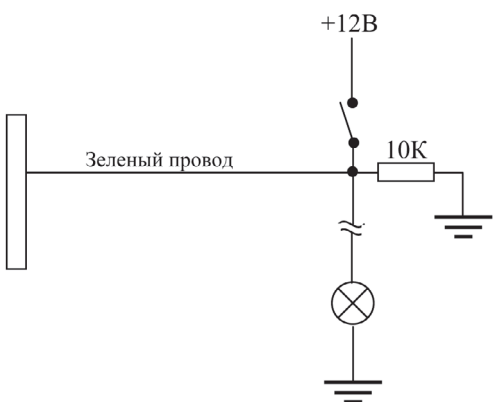

User's Guide

Introduction

Thank you for purchasing our Car Alarm System.

H-SS71 is a modern car security system, designed and manufactured to ensure the highest level of security for your car and provide you with a number of convenience features. Please carefully read this manual and follow its instructions while using different features and functions of the H-SS71.

We are not responsible for any injuries or damages resulting from your wrong use of our system.

Do not change the Installer's Functions while using the alarm system. These functions are to be adjusted by professional installation staff, and to tailor the alarm system for reliable and safety operation along with the different equipment installed on your car.

If you find any problems while using the alarm system, contact your installation shop for repairing or re-adjusting. Do not try to repair the alarm system yourself.

After reading this Guide you will be able to make good use of your alarm system and get as full as possible protection for your car.

- The H-SS71 monitors the status of the doors, hood and trunk, two-stage shock sensor and the optional e.g. space disturbance sensor (if installed). A power siren and light indicators will warn you about any intrusion into your car.
- Enhanced anti-theft facilities are ensured by a powerful built-in blocking relay with normally opened contacts and an additional universal output available to connect an extra blocking relay with normally closed contacts. The Quick Auto Rearming function and programmable disarm authorization procedure are included to enhance the protective abilities of the alarm system.
- Variable functions of the inputs and outputs add flexibility to the installation procedure and daily usage of the alarm system; optional sensors and other equipment can be connected. Built-in relays are used to connect high-current circuits.
- The alarm system allows adjustment through programming a number of features to tailor the system to particular car and extra installed equipment.
- The self-diagnostics feature helps to identify and quickly remove all possible faults.

Remote Control

Two Way Hand Held LCD Transceiver

3-button LCD Transceiver. The Transceiver has two buttons for controlling the alarm system and one button (Button 3) for configuring the display. The transceiver radio remote control incorporates random encryption technology so that the control code is changed each time the transmitter is used. Once the transceiver receives a status change or alarm triggered signal from the main alarm unit the LCD indication will change accordingly and audible/vibration warning will turn on to warn you the alarm is triggered.

The Transceiver uses 1,5V Battery (Type AAA), which lasts for 2-6 months dependent upon the Transceiver usage rate.

13. СВИДЕТЕЛЬСТВО О СООТВЕТСТВИИ И УСТАНОВКЕ

Документом и гарантийным талоном на СТСТС является данное Руководство по эксплуатации при наличии Инструкции пользователя в полном объеме. При квалифицированной установке СТСТС обеспечивает безопасность и ЭМС в полном объеме требований, подлежащих обязательной сертификации в системе ГОСТ Р, не оказывает вредного воздействия на окружающую среду и человека, не использует неразрешенные ГКРЧ России электромагнитные излучения и частоты радиопередачи и признано годным к эксплуатации.

Модель, дата изготовления
СТСТС Н-SS71

Дополнительные идентификационные признаки
Инструкция пользователя «Автосигнализация Н-SS71»
Фирма-изготовитель (полные наименование и адрес)
Alliance Marketing Europe Limited

Представитель службы контроля

Отметка контроля качества

Фирма поставщик (полный адрес и печать)

Фирма продавец (полный адрес и печать)

Дата продажи _____ Продавец _____

Фирма установщик (полный адрес и печать)

Я, нижеподписавшийся профессиональный установщик, удостоверяю, что установка СТСТС, была произведена мною согласно инструкциям по установке, представленным изготовителем или поставщиком системы тревожной сигнализации. Владелец транспортного средства ознакомлен с работой и принял в эксплуатацию.

Транспортное средство ТС (марка, тип, серийный №, регистрационный №)

Дата ввода в эксплуатацию _____

Установщик СТСТС _____ Владелец ТС _____

СХЕМЫ ПОДКЛЮЧЕНИЯ К ЦЕНТРАЛЬНОМУ ЗАМКУ

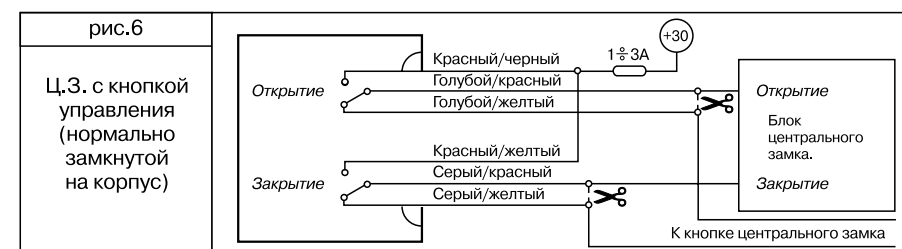
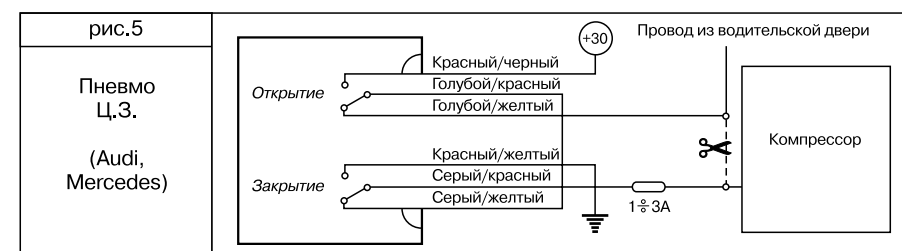
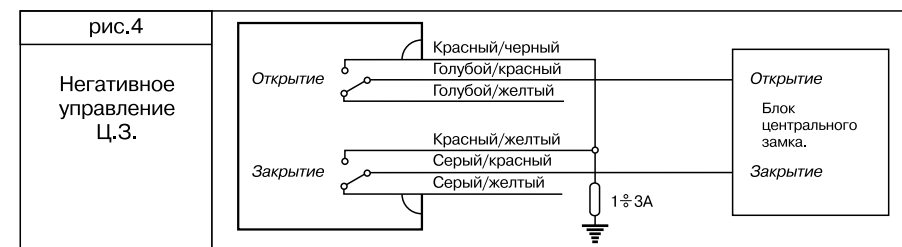
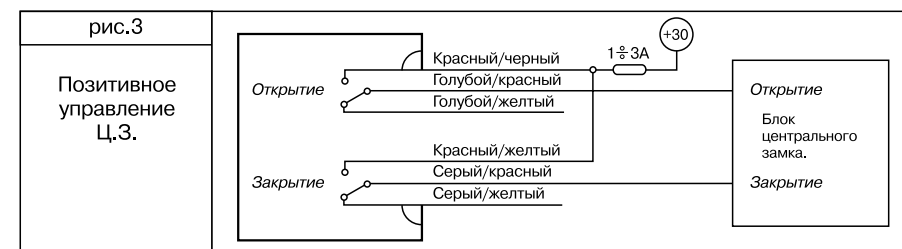
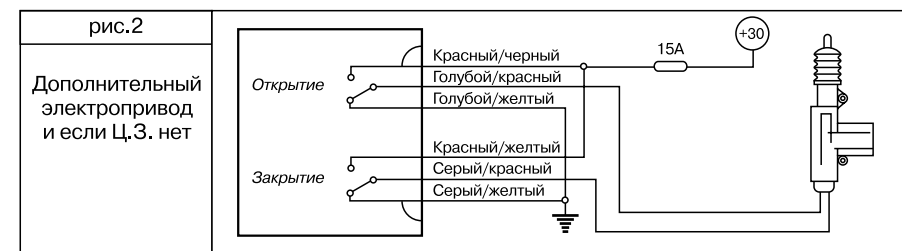

РУССКИЙ

РУКОВОДСТВО ПО ЭКСПЛУАТАЦИИ

Тип	Система тревожной сигнализации транспортного средства (в дальнейшем СТСТС)
Торговая марка	HYUNDAI
Модель	H-SS71
Серия	GODZILA

соответствует обязательным требованиям в системе сертификации ГОСТ Р (прибор охранный сигнальный противоугонный для автомобиля)
ГОСТ Р 41.97-99 разделы 5-7, ГОСТ Р 50789-95)
Сертификат соответствия № РОСС ТW.ME83

Настоящее руководство по эксплуатации предназначено для информирования покупателя о технических характеристиках и условиях использования приобретаемого дополнительного автоэлектронного оснащения СТСТС, об основных правилах и порядке установки, взаимных обязательствах между изготовителем, продавцом, установщиком и владельцем транспортного средства, на котором оно используется.

СТСТС предназначена для установки в автомобиле в качестве дополнительного оборудования и допускает подключение дополнительных устройств, улучшающих ее защитные и сервисные функции.

Помните, что СТСТС является сложным электронным автомобильным устройством. От его функционирования и правильности установки зависит безопасность Вашей жизни, здоровья, имущества и дорожной обстановки, качество работы совместно работающей и близ расположенной радиоэлектронной аппаратуры, средств связи.

Внимательно прочитайте сведения об эксплуатации (разделы 1-3, 6-11). Проверьте, при желании, наличие заверенной копии сертификата соответствия у продавца. Выясните место нахождения ближайшего сервисного центра и рекомендуемого установщика. Перед покупкой убедитесь в работоспособности. Проверьте при покупке правильность заполнения свидетельства о приемке предприятием изготовителем (раздел 12), соответствия комплектности (раздел 4) и маркировки (раздел 5), наличие предусмотренных граф о дате продажи и продавце торгующей организации (раздел 12).

После установки проверьте заполнение свидетельства об установке (раздел 11), заранее внимательно ознакомьтесь в полном объеме с РЭ и выясните непонятные места и возможные особенности у установщика, а также внимательно выслушайте его рекомендации о Ваших действиях при эксплуатации, техническом обслуживании автомобиля, неисправностях и авариях, при демонтаже. При необходимости сделайте письменные заметки на предусмотренном листе (раздел 13).

СТСТС предназначена для климатического исполнения У категории размещения 2 (внутри закрытого салона в недоступном для пыли и брызг месте) по ГОСТ 15150. Блок управления находится в защитной оболочке (корпусе) класса IP 30Н (невозможно проникновение предметов диаметром более 2,5 мм через имеющиеся отверстия и щели внутрь корпуса, символ «Н» устанавливает испытательное напряжение для изоляции 550 В эффективного значения на частоте 50 Гц) по ГОСТ 14254, для компонентов СТСТС в доступных местах салона класс оболочки IP 40Н (невозможно проникновение предметов диаметром более 1 мм через имеющиеся отверстия и щели внутрь корпуса), дополнительно с учетом способа и места установки внутри салона должна быть исключена возможность проникновения посторонних предметов диаметром менее 1 мм внутрь всех компонентов СТСТС (класс оболочки не ниже IP 40), сирена и другие компоненты при установке вне салона должны обеспечить с учетом их собственной конструкции и способа установки класс оболочки не ниже IP 54Н (пылевлагозащита),. Режим работы продолжительный SI по ГОСТ 3940. Эксплуатационные параметры по ГОСТ Р 41.97. Радиобрелок работает на разрешенной частоте 433,92 МГц при мощности излучения менее 25 мВт с цифровым сверхсекретным кодом и средствами противодействия его несанкционированному подбору.

СТСТС не содержит вредных материалов и безопасны при эксплуатации и утилизации (кроме сжигания в непригодных условиях).

HYUNDAI

Руководство пользователя и инструкция по установке
H-SS71 Автомобильная охранная система

26

12. ЛИСТ ДЛЯ ОСОБЫХ ЗАМЕЧАНИЙ И ЗАМЕТОК.

Особые замечания при установке:

Особые замечания при эксплуатации:

Сведения о проведенных ремонтах и перенастройках с обязательным указанием причин, их вызвавших, сроков проведения и исполнителей работ:

1

« » _____ г. _____ (подпись владельца СТСТС)

2

« » _____ г. _____ (подпись владельца СТСТС)

3

« » _____ г. _____ (подпись владельца СТСТС)

Владелец ознакомлен с работой СТСТС после ремонта и принял в эксплуатацию

HYUNDAI

Руководство пользователя и инструкция по установке
H-SS71 Автомобильная охранная система

31

11. Гарантии

Гарантийный срок хранения - 36 месяцев от даты выпуска при соблюдении условий хранения. СТСТС рассчитана на условия транспортирования по группе Ж2 и на условия хранения Л по ГОСТ 15150 с учетом ГОСТ Р 50905 п.4.9.5 при перевозке наземным транспортом. При перевозке воздушным или морским транспортом вопрос согласуется между изготовителем и потребителем в каждом конкретном случае индивидуально с учетом организационных или технических мер по ГОСТ Р 50905 п. 4.9.5 и ГОСТ 23216.

Гарантийный срок эксплуатации - 12 месяцев от даты продажи при соблюдении правил эксплуатации.

СТСТС сдается в гарантийный ремонт только через установщика или в случае неавторизованной установки непосредственно в ремонтную службу поставщика. В последнем случае вопрос о гарантийном ремонте рассматривается особо.

Гарантийному ремонту не подлежат изделия: с механическими повреждениями корпуса, со следами воздействия высоких температур, агрессивных жидкостей, со следами неквалифицированно-го ремонта и доработками электрической схемы, с повреждениями, вызванными перегрузками по току, с неправильно оформленной документацией.

1. Назначение

СТСТС предназначена для звукового и оптического оповещения о несанкционированном использовании транспортного средства, блокировки работы двигателя, дистанционного выполнения сервисных функций для любых марок автотранспортных средств с питанием от бортовой сети с заземленным отрицательным выводом аккумуляторной батареи с номинальным напряжением 12В при размещении в скрытом месте салона.

Для правильного использования СТСТС имеются дополнительные Инструкции пользователя на русском и английском языках со схемами подключения, рекомендациями по установке и порядком использования и дополнительной информацией.

СТСТС является дополнительным электронным оснащением автомобиля следует учитывать его руководство по эксплуатации.

СТСТС не ухудшает безопасность и электромагнитную совместимость на автомобиле, (дополнительное и штатное электрооборудование должны быть сертифицированы). Допускается снижение требований к дополнительно подключаемому к СТСТС оборудованию по устойчивости к импульсным помехам: степень жесткости не ниже III по ГОСТ 28751 или рекомендуется использовать в автомобиле регулятор напряжения со встроенными помехоподавительными элементами с порогом импульсного ограничения не хуже напряжение 26,5 В, или обеспечить дополнительные помехоподавительные меры (например, бесперебойный автомобильный источник питания с ограничением выходного перенапряжения и как резервный только СТСТС)

Антенну целесообразно располагать перпендикулярно к близлежащим металлическим поверхностям для эффективной работы дистанционного управления.

2. Требования безопасности

ВНИМАНИЕ! При работе электрооборудования на проводах питания и электрически связанных с ними цепях могут случайным образом появляться импульсные помехи напряжением более 300 В.

Ответственность за выбор типов и сечений дополнительных проводов, используемых при монтаже при необходимости, за определение мест и способов подключений к штатной электропроводке, за правильное расположение и за качество крепления, за правильный выбор совместно работающих приборов несет установщик!

После установки СТСТС необходимо провести технический осмотр автомобиля на соответствие техническим предписаниям согласно действующим правилам!

По истечении ресурса 10 лет или 160 тыс. км для СТСТС должна быть проведена оценка технического состояния квалифицированным специалистом и при возможности продлен срок эксплуатации с последующим осмотром через каждые 5 лет!

Не сокращайте число и место предусмотренных предохранителей и не используйте другие номиналы и типы, располагайте их по возможности в непосредственной близости от аккумулятора или в распределительной коробке.

Во избежание аварийной ситуации рекомендуется блокировка только тех цепей, которые не участвуют при движении автомобиля (например, стартер) или тех цепей, которые рекомендованы для конкретной модели автотранспортного средства.

Категорически запрещена блокировка тех цепей в каталитическом нейтрализаторе или октан-корректоре, которые приводят к ухудшению сгорания топлива.

При монтаже жгутов используйте проходные втулки и дополнительное крепление жгутов.

Изучите требования безопасности и особенности эксплуатации совместно работающего оборудования.

3. Основные технические характеристики

3.1 Технические предписания по ГОСТ Р 41.97-99 разделы 5-7

Функционирование согласно прилагаемым Инструкциям пользователя.

Включения тревожного сигнала и цепи блокировки при отключенной СТСТС и ее случайное включение невозможны. Имеется блокировка включения по цепи зажигания. Отсутствует ложное срабатывание при медленном разряде аккумуляторной батареи.

1. Напряжение питания в бортовой автомобиля с заземленным отрицательным выводом аккумуляторной батареи +12 В	От 9 до 18 (длительно), 24 (1 мин) Защита от переплюсовки
2. Ток потребления при охране, мА, не более	20 мА (без дополнительных устройств или должна быть обеспечена возможность их отключения)
3. Диапазон температур окружающего пространства	От минус 40°C до плюс 85°C, +125°C (1 мин) для брелка от минус 10°C до плюс 55°C
4. Механические нагрузки и пылевлагоустойчивость	Для установки в салоне, сирены под капотом
5. Дополнительный источник электропитания	Не требуется, допускается использование автомобильной бесперебойки по желанию клиента
6. Длительность тревожного цикла, с: 6.1 Звуковой 6.2 Оптический 6.3 Радиочастотный	27,5±2,5 (Сирена) 27,5±2,5 (Указатели поворота) В соответствии с Инструкцией пользователя
7. Наличие режима тихой постановки	Имеется
8. Частота срабатываний оптического сигнала, Гц	2±1
9. Разница периодов включения / отключения, %, не более	10
10. Зоны охраны	В соответствии с Инструкцией пользователя, в том числе обязательно двери, капот и багажник, состояние источников света не препятствует работе остальных частей СТСТС
11. Ограничение числа ложных срабатываний, наличие режима тихой постановки	Имеются
12. Дополнительное оборудование	В соответствии с Инструкцией пользователя
13. Защиты от короткого замыкания на массу всех выходных цепей и сирены от замыкания на питание	Имеются, в том числе отдельные предохранители согласно прилагаемым Инструкциям пользователя
14. Дополнительные охранные, противоугонные, противоразбойные и сервисные функции	В соответствии с Инструкцией пользователя. Экстренная сигнализация реализуется по желанию клиента установкой дополнительного выключателя, подающего питание на сирену или на управляющий вход автономной сирены.

3.2 Электромагнитная совместимость (ЭМС) по ГОСТ Р 50789-95 и ГОСТ Р 41.97 приложение К

1. Радиопомехи в салоне, бортовой сети и на антенном кабеле	
2. Собственные импульсные помехи в бортовую сеть	
3. Устойчивость к импульсным помехам в бортовой сети	
4. Устойчивость к импульсным помехам в контрольно-сигнальных цепях	
5. Устойчивость к электростатическому разряду	
6. Устойчивость к радиочастотному электромагнитному полю	
7. Радиопомехи вне автомобиля	

4. Комплектность

1. Микропроцессорный блок управления, выносные компоненты, кодированные брелки дистанционного управления, жгуты и аксессуары в соответствии с Инструкцией пользователя.

2. Данное Руководство по эксплуатации являющееся неотъемлемой частью гарантийного талона (замене и покупке отдельно не подлежит).

3. Инструкции пользователя на русском и английском языках.

4. Индивидуальная упаковка

5. Маркировка

На корпусах основных компонентов должны быть указаны дата выпуска и идентификационные признаки данной модели. Имеющиеся Знаки Соответствия в разделе 12.

6. Упаковка

Каждое изделие должно находиться в индивидуальной потребительской таре, предохраняющей от механических повреждений и утери составных частей с момента приемки на предприятии-изготовителе до момента установки (отсутствие или повреждение упаковки не являются основанием для прекращения гарантийных обязательств после установки).

7. Использование по назначению

После установки ознакомьтесь с особенностями установки, первичными установками пользовательских функций и опробуйте СТСТС вне интенсивного дорожного движения во всех режимах.

При желании скопируйте Инструкцию пользователя и держите ее под рукой.

Пользовательское программирование и изменение чувствительности датчиков рекомендуется проводить в сервисном центре.

Используйте тихую постановку в ночное время.

Не передавайте брелки дистанционного управления детям и посторонним лицам.

8. Техническое обслуживание

Рекомендуется периодически, не реже одного раза в месяц, проверять работоспособность СТСТС и поддерживать в хорошем состоянии концевые датчики. Не лишним будет периодический осмотр креплений, жгутов, соединений и удаление накопившейся грязи.

При снижении дальности действия брелка замените его элемент питания, соблюдая полярность.

9. Ремонт

Ремонтопригодно при условии выполнения его квалифицированным персоналом, ознакомленным с изделием и уполномоченным предприятием-изготовителем. Пользователю рекомендуется только иметь под рукой запасные предохранители и в экстренных случаях воспользоваться ими, предварительно оценив возможную причину перегорания.

10. Хранение и транспортирование

Ограничений при перевозке СТСТС в ручной клади владельцем и при длительном хранении в домашних условиях нет, кроме соблюдения диапазона температур от минус 45 до плюс 85°C, отсутствия грубых механических воздействий, прямого попадания влаги, пыли и солнечного света.