

## Безопасность - хорошая привычка

### ВНИМАНИЕ!

Внимательно прочтите предупреждения, содержащиеся в настоящей брошюре, поскольку это важные указания по безопасности монтажа, эксплуатации и техобслуживания.

**Это оборудование отвечает требованиям нижеуказанных Директив Европейского Сообщества:**

- 73/23/СЕЕ от 19/02/73 (Низкое напряжение) с последующими изменениями;
- 89/336/СЕЕ от 03/05/89 (Электромагнитная совместимость) с последующими изменениями.

1. Осторожно удалите упаковку.
2. После снятия упаковки проверьте, не повреждена ли машина. Если имеются сомнения - обратитесь за помощью к квалифицированному персоналу.
3. Посудомоечной машиной должны пользоваться только взрослые и исключительно для мытья посуды, используемой в домашнем хозяйстве.
4. Основные правила, которые следует выполнять при пользовании машиной:
  - не прикасайтесь к машине босыми ногами или мокрыми руками и ногами;
  - не рекомендуется использовать удлинители или переходники;

проведения технического обслуживания отсоедините машину от электросети.

5. Не следует допускать детей к моющим средствам и к посудомоечной машине, когда она открыта.
6. Машину никогда не следует устанавливать на открытом воздухе, даже под навесом, и очень опасно оставлять ее в местах, где она может подвергнуться воздействию дождей и гроз.
7. Не дотрагивайтесь до нагревательного элемента во время и непосредственно после цикла мойки посуды.
8. Не опирайтесь и не садитесь на открытую дверцу: Вы можете опрокинуть посудомоечную машину.
9. В случае неисправности закройте водопроводный кран и выньте вилку из настенной розетки. Затем попробуйте найти объяснение неисправности в главе "Есть проблемы?", и если Вы не находите решения, то свяжитесь с Центром технического обслуживания.
10. Перед утилизацией машины необходимо отрезать кабель подачи питания и снять защелку дверцы.

**Для обеспечения эффективной и безопасной работы этого бытового электроприбора:**

- обращайтесь только в специализированные Центры технического обслуживания
- всегда требуйте установки запчастей, предназначенных только для данной машины

## Вид с близкого расстояния (панель управления)

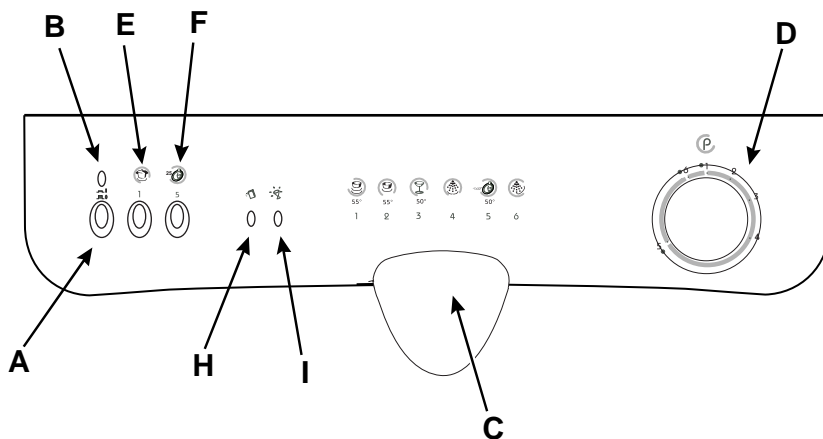

**A** Кнопка включения/выключения подачи питания посудомоечной машины ON - OFF

**B** Индикатор включения/выключения подачи питания ON - OFF

**C** Ручка для открытия дверцы посудомоечной машины

**D** Переключатель выбора программ мойки

**E** Кнопка "Интенсивная 65°C"

**F** Кнопка "Быстрая 25' "

**H** Индикатор отсутствия регенерирующей соли

**I** Индикатор отсутствия ополаскивателя

## Вид с близкого расстояния (внутреннее устройство)

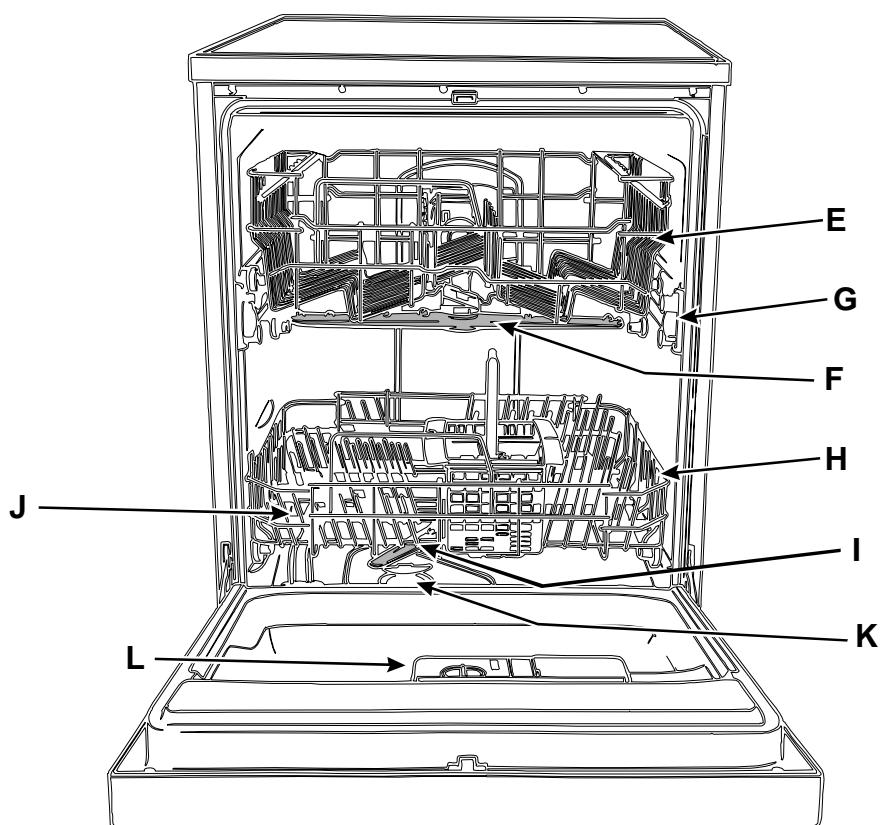

- |   |   |
|---|---|
| <b>E</b> Верхняя корзина                    | <b>I</b> Элероны нижнего оросителя                              |
| <b>F</b> Элероны верхнего оросителя         | <b>J</b> Колпачок емкости для регенерирующей соли               |
| <b>G</b> Направляющий полоз верхней корзины | <b>K</b> Фильтр   |
| <b>H</b> Нижняя корзина                     | <b>L</b> Емкость для загрузки моющего средства и ополаскивателя |

### Технические характеристики

Ширина	60 см
Глубина	60 см
Высота	85 см
Максимальная загрузка	12 стандартных столовых приборов
Давление подаваемой воды	20 КПа ÷ 1 МПа (0,2 ÷ 10 бар)
Напряжение сети питания	См. типовую табличку машины
Общая потребляемая мощность	См. типовую табличку машины
Плавкий предохранитель	См. типовую табличку машины

# Регенерирующая соль

## Регенерирующая соль

Жесткость воды колеблется в зависимости от местности. Жесткая вода оставляет белые пятна на посуде.

Благодаря системе смягчения воды, в которой используется специальная соль для посудомоечных машин, вода освобождается от известкового вещества.

## Загрузка регенерирующей соли

Используйте только специальную регенерирующую соль, предназначенную для посудомоечных машин.

Емкость для регенерирующей соли расположена под нижней корзиной, и чтобы ее заполнить, необходимо выполнить следующие действия:



1. Выньте нижнюю корзину, открутите колпачок с емкости для регенерирующей соли.
2. При первом заполнении емкости залейте в нее воду.
3. Вставьте прилагаемую к посудомоечной машине воронку в отверстие емкости и засыпьте в емкость приблизительно 2 кг соли. Во время загрузки из сосуда может пролиться небольшое количество воды.
4. После загрузки соли осторожно завинтите колпачок.

Емкость для регенерирующей соли заполняют, когда на дисплее загорается соответствующий индикатор "Нет соли".

**Внимание:** Чтобы избежать образования ржавчины, рекомендуем засыпать соль **перед** началом цикла мойки.

## Регулировка расхода соли

Посудомоечная машина устроена таким образом, что регулировка расхода регенерирующей соли зависит от жесткости воды. Эта регулировка позволяет добиваться оптимального расхода соли, поддерживая его на минимально необходимом уровне.

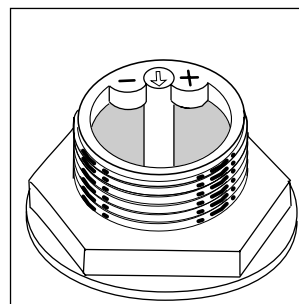

Степень жесткости воды Вы можете узнать у предприятия, снабжающего питьевой водой Ваш регион.

Для регулировки расхода регенерирующей соли поступайте следующим образом:

1. открутите колпачок с емкости для регенерирующей соли
2. на емкости есть кольцо со стрелкой (см. рисунок рядом); в случае необходимости изменения регулировки расхода регенерирующей соли, поверните кольцо против часовой стрелки от положения "-" к положению "+", в зависимости от жесткости подаваемой воды.

Рекомендуется выполнять регулировку в соответствии со следующей таблицей:

Жесткость воды			Положение регулятора	Расход соли (г/цикл)	Саморегуляция (циклы/2кг)
°Н	°dH	ммоль/л			
0, 10	0, 17	0, 1,7	/	0	/
10, 25	18, 44	1,8, 4,4	"."	20	60
25, 50	45, 89	4,5, 8,9	MED	40	40
> 50	> 89	> 8,9	"+"	60	25

# Моющее средство и ополаскиватель

## Моющее средство

Используйте только моющие средства для посудомоечных машин. Загрузку моющего средства следует производить перед началом каждого цикла мойки согласно указаниям, приведенным в “Таблице программ мойки”. Распределитель моющего средства находится на внутренней стороне дверцы.

## Загрузка моющего средства

Чтобы открыть крышку “А”, нажмите на кнопку “В”. Загрузите моющее средство в два отделения “С” и “D” до краев.

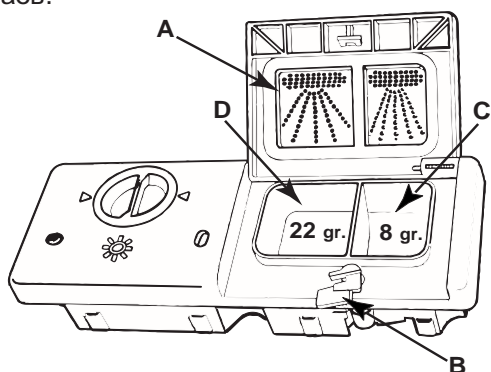

После загрузки моющего средства закройте крышку распределителя, нажав на нее до щелчка.

В торговле можно найти моющее средство для посудомоечных машин в виде таблеток, в этом случае поместите одну таблетку в отделение “D” и закройте крышку.

Если Вы пользуетесь жидким или порошковым моющим средством, то можете также вставить 2 пробки, входящие в комплект поставки, в отверстия крышки “А” перед тем, как ее закрыть. Они служат в дальнейшем для повышения эффективности мытья.

**Внимание:** чтобы крышка распределителя легко закрывалась, удалите с краев распределителя все излишки моющего средства.

## Ополаскиватель

Это средство придает посуде блеск и улучшает сушку. Дозатор ополаскивателя находится на внутренней стороне дверцы; он должен заполняться в среднем через каждые 80 циклов мойки (в моделях с индикатором, сигнализирующим об отсутствии ополаскивателя, дозатор заполняют, когда загорается индикатор, размещенный на панели управления).

## Загрузка ополаскивателя

Ополаскиватель следует заливать следующим образом: Чтобы открыть дозатор, поверните крышку “С” против часовой стрелки и затем залейте ополаскиватель. Будьте осторожны, чтобы не пролить ополаскиватель. Количество ополаскивателя, используемого для каждого цикла мойки, может регулироваться путем поворачивания с помощью отвертки регулятора “F”, расположенного под крышкой “С”. Регулятор имеет 6 положений. Нормальное положение дозатора ополаскивателя - 4.

## Важно

Ополаскиватель способствует быстрой сушке посуды. Если на вымытой посуде остаются капли воды или пятна, то необходимо повернуть регулятор на более высокие числа. Если же на посуде видны белесые полосы, то поверните регулятор в обратном направлении.

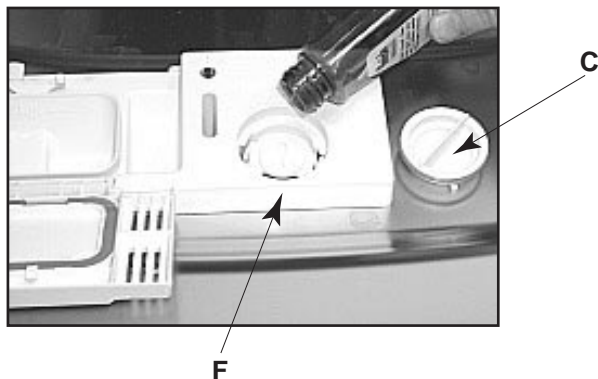

# Загрузка посуды

Перед загрузкой посуды в корзины очистите посуду от остатков пищи во избежание засорения фильтров и снижения эффективности мытья.

Сильнозагрязненные кастрюли и сковороды рекомендуется замачивать перед загрузкой.

Таким образом можно избежать последующего мытья.

Для облегчения операции загрузки посуды корзины можно вынуть.

## Как пользоваться нижней корзиной

Нижняя корзина предназначена для наиболее загрязненной посуды: кастрюль, крышек, глубоких и мелких тарелок, как показано на рисунках, расположенных сбоку.

Подносы и большие крышки лучше устанавливать по краям корзины таким образом, чтобы избежать блокировки элеронов верхнего оросителя:

- кастрюли, салатницы и пр. нужно всегда загружать вверх дном
- очень глубокую посуду нужно устанавливать под наклоном, чтобы вода из них могла вытекать

Нижняя корзина оснащена рамами с раздвижными перегородками (см. рис. В), которые позволяют устанавливать кастрюли и сковороды больших размеров или в больших количествах.

- столовые приборы следует загружать так, чтобы их ручки были направлены вниз; если корзина снабжена боковыми вкладышами, то чайные ложечки вставляют по одной в соответствующие отверстия (см. рис. А)
- особенно длинные приборы должны загружаться в горизонтальном положении в переднюю часть верхней корзины.

## Как пользоваться верхней корзиной

Верхняя корзина предназначена для размещения хрупкой и легкой посуды, такой как бокалы, кофейные и чайные чашки, блюдца, а также тарелки, неглубокие салатницы, неглубокие не очень загрязненные сковороды и сотейники.

- Загрузите легкую посуду таким образом, чтобы струи воды не могли сдвинуть ее.

## Как регулировать верхнюю корзину

Верхняя корзина может устанавливаться в одно из двух возможных положений, в зависимости от высоты посуды (верхнее и нижнее). Чтобы изменить положение корзины,

откройте лопасти, которые удерживают полочки, и снимите корзину; установите ее так, чтобы задние ролики находились в верхнем или нижнем положении, и заставьте ее скользить по направляющим так, чтобы вошли и передние ролики; снова закройте удерживающие лопасти (см. рис. F)

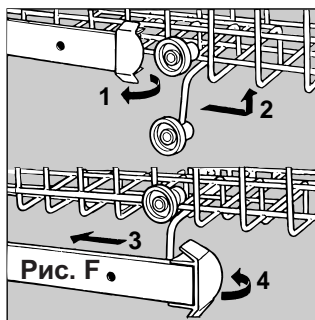

нижняя корзина



верхняя корзина



Загрузка 12 стандартных столовых приборов

нижняя корзина

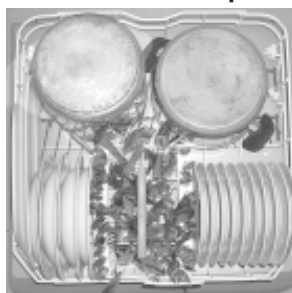

верхняя корзина



Ежедневная загрузка



Рис. А

## Как запустить машину

### Выбор и включение программы мойки...

1. Проследите за тем, чтобы вилка была вставлена в стенную розетку.
2. Убедитесь в том, что водопроводный кран полностью открыт.
3. Загрузите посуду (см. раздел “Загрузка посуды”).
4. Загрузите моющее средство (см. раздел “Регенерирующая соль, моющее средство и ополаскиватель”).
5. Выберите желаемую программу мойки, поворачивая переключатель выбора программ мойки по часовой стрелке, чтобы совместить указатель на регуляторе с номером или символом желаемой программы (см. раздел “Таблица программ мойки”).
6. Нажмите кнопку включения/выключения подачи питания ON – OFF, на панели управления загорится индикатор подачи питания ON – OFF. В этот момент начнется цикл мытья посуды.

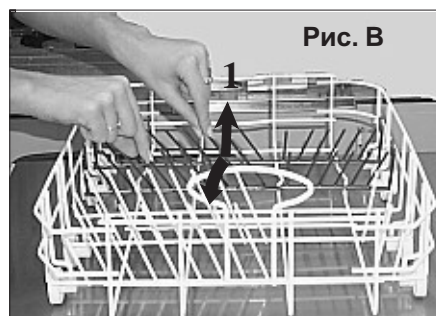
### Как отменить или изменить программу мойки...

*Предварительное условие: действующую программу можно изменить, только если она началась недавно.* Нажмите кнопку включения/выключения подачи питания ON – OFF, индикатор подачи питания ON – OFF погаснет. Поверните регулятор выбора программ мойки против часовой стрелки до необходимой программы (см. раздел “Выбор и включение программы мойки”); после этого вновь включите машину нажатием кнопки ON – OFF.

### Если Вы забыли загрузить какую-либо посуду...

Если Вы забыли загрузить какую-либо посуду, Вы можете прервать цикл мойки, нажав кнопку включения/выключения подачи питания ON – OFF. Добавьте посуду и вновь включите посудомоечную машину с помощью кнопки ON – OFF. Машина продолжит выполнение установленной программы.

### В конце мойки.....

Когда регулятор выбора программ мойки перестает поворачиваться и останавливается на положении STOP (см. рисунок), цикл мойки заканчивается. Выключите машину при помощи кнопки ON – OFF, закройте водопроводный кран и откройте дверцу посудомоечной машины.

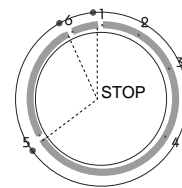

Подождите несколько минут, прежде чем вынимать посуду. Таким образом Вы избежите манипуляций с горячей посудой, которая более чувствительна к ударам, а также добьетесь ее лучшего высушивания.

### Предупреждение:

При открывании дверцы посудомоечной машины во время мытья посуды или сразу после его окончания будьте очень осторожны: можно обжечься выходящим из машины горячим паром!

## Кнопки для изменения программ мойки

### Кнопка “ИНТЕНСИВНАЯ 65°C”



Эта кнопка (см. “Вид с близкого расстояния (панель управления)” буква “E”) используется при нормальном режиме для мойки кастрюль с присохшими остатками пищи.

Не рекомендуется пользоваться данной кнопкой для мытья “нежной” посуды, т.к. при повторных циклах мытья очень горячая вода может серьезно повредить поверхность посуды, сделать ее непрозрачной или обесцветить декоративные узоры.

### Кнопка “ БЫСТРАЯ 25' ”

Эта кнопка (см. “Вид с близкого расстояния (панель управления)” буква “F”) при режиме мойки 5 (Быстрая – С сушкой) позволяет произвести короткую мойку при более низкой температуре (50°C) без сушки.

## Таблица программ мойки

Программа мойки	Кнопка ИНТЕНСИВНАЯ 65°C	Кнопка БЫСТРАЯ 25'	Тип и степень загрязнения посуды	Описание цикла мойки	Моющее средство для отделения предварительной мойки и мойки	Ополаскиватель
1) Нормальная мойка 55°C (IEC- EN 50242)			Нормально загрязненные кастрюли и посуда. Стандартный ежедневный цикл.	Две предварительные мойки холодной водой. Длительная мойка при 55° С. Полоскание горячей водой при 65° С. Сушка.	8+22 г	*
1) Нормальная мойка			Очень загрязненные кастрюли и посуда. (Не используется для хрупкой посуды)	Предварительная мойка холодной водой. Предварительная мойка горячей водой. Длительная мойка при 65°С. Полоскание холодной водой. Полоскание горячей водой при 65°С . Сушка.	8+22 г	*
2) Экономичная мойка при 55°C			Нормально загрязненные посуда и кастрюли без присохших остатков пищи.	Предварительная мойка холодной водой. Длительная мойка при 55°С. Полоскание горячей водой при 65°С . Сушка.	4+22 г	*
3) Мойка стеклянной посуды при 50°C			Экономичный и быстрый цикл для стеклянной посуды с высокой чувствительностью сразу после еды.	Мойка при 50°С. Полоскание горячей водой при 65°С . Сушка.	22 г	*
4) Полоскание горячей водой			Только полоскание и сушка посуды.	Полоскание горячей водой при 65°С . Сушка.		*
5) Быстрая мойка Сушка			Экономичный и быстрый цикл для слабозагрязненной посуды сразу после еды.	Короткая мойка при 50°С. Полоскание горячей водой при 65°С. Сушка.	22 gr.	*
5) Быстрая мойка			Экономичный и быстрый цикл для слабозагрязненной посуды сразу после еды. Без сушки.	Короткая мойка при 50°С Полоскание холодной водой	22 г	
6) Замачивание			Кастрюли и посуда перед программой мойки во время ожидания полной загрузки машины.	Короткий цикл мойки холодной водой во избежание засыхания остатков пищи на посуде.		

## Советы по экономии

- Важно использовать посудомоечную машину при полной загрузке, чтобы расходы были оптимальными; во избежание образования во время ожидания полной загрузки машины неприятных запахов и налетов, можно применять цикл замачивания.

- Правильно выбирайте программу: выбор программы зависит от типа посуды, подлежащей мытью, и от степени ее загрязнения.

- Отмерьте нужное количество моющего средства: если Вы превысите количество моющего средства, то от этого посуда не будет более чистой, и при этом будет нанесен большой вред окружающей среде.

- Перед загрузкой посуды в машину полоскать посуду бесполезно.

## Как содержать посудомоечную машину в хорошем состоянии

### После каждой мойки

После каждой мойки закрывайте водопроводный кран и оставляйте дверцу машины в приоткрытом состоянии, чтобы не застаивались влага и неприятные запахи.

### Вынимать вилку из розетки

Перед тем как производить какую-либо чистку или уход за машиной, всегда вынимайте штепсельную вилку из сетевой розетки: тогда вам не грозит никакая опасность.

### Не применяйте никаких растворителей или абразивных средств

Чтобы вымыть посудомоечную машину снаружи или очистить ее резиновые части, не прибегайте к использованию растворителей и абразивных моющих средств. Пользуйтесь только тряпкой, смоченной в теплой воде, и мылом.

Чтобы избежать появления пятен на стенках, используйте тряпку, смоченную в воде с добавлением небольшого количества белого уксуса или специального средства для ухода за посудомоечными машинами.

### Если Вы уезжаете в отпуск

Перед отъездом в отпуск рекомендуется произвести один цикл мойки без посуды, затем вынуть вилку из розетки, закрыть водопроводный кран и оставить дверцу приоткрытой: срок службы прокладок удлинится, а внутри машины не образуются неприятные запахи.

### В случае переезда

При транспортировке машины старайтесь сохранять машину в вертикальном положении. В случае крайней необходимости, машина может быть установлена на заднюю стенку.

### Уплотнители

Одной из причин появления устойчивого запаха внутри посудомоечной машины является застревание остатков пищи в уплотнителях. Достаточно очищать их время от времени влажной губкой.

## Особые виды чистки и ухода

### Узел фильтра

Для достижения всегда хороших результатов мойки необходимо прочищать узел фильтра.

Благодаря фильтру вода для мытья очищается от остатков пищи и возвращается в замкнутый циркулирующий поток

прекрасно профильтрованной. Поэтому после каждой мойки необходимо удалять более крупные остатки, задержанные стаканом и полукруглым



фильтром "А", ополаскивая их под струей воды из-под крана; чтобы вынуть узел фильтра, потяните за ручку стакана вверх. По крайней мере, один раз в месяц необходимо тщательно чистить весь узел фильтра, состоящий из полукруглого фильтра "А" и микрофильтра "В".

Для очистки фильтра и микрофильтра пользуйтесь щеточкой.

Затем соедините два элемента, как показано на приводимых ниже рисунках, и снова установите в посудомоечную машину узел фильтра в предназначенное для него место, нажимая на него сверху вниз.

Нельзя пользоваться посудомоечной машиной без фильтров. Неправильная установка фильтров может привести к ухудшению качества мытья посуды и повреждению посудомоечной машины.

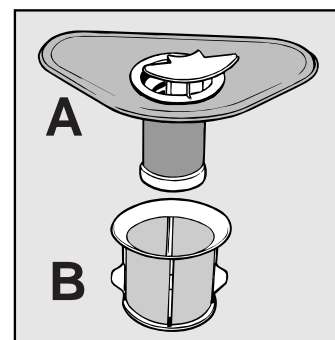

### Чистка элеронов оросителя

Может случиться так, что остатки пищи могут засохнуть и заблокировать отверстия на элеронах оросителя; периодически проверяйте и очищайте их (см. "Вид с близкого расстояния (внутреннее устройство)"); они обозначены буквами F-I).

### Чистка водяного фильтра

Периодически выполняйте чистку водяного фильтра, расположенного между водопроводным краном и заливным шлангом (см. рис. 2 в разделе "Монтаж").

Для этого закройте кран подачи воды, открутите заливной шланг, выньте фильтр и промойте его под проточной водой. После этого установите фильтр на место и прикрутите заливной шланг к водопроводному крану.

## Есть проблемы?

Может случиться так, что посудомоечная машина не работает или работает плохо. Прежде чем вызывать мастера, посмотрите, что можно сделать. Может быть, Вы забыли нажать какую-нибудь кнопку или по рассеянности не выполнили какое-либо действие, необходимое для работы машины.

### Посудомоечная машина не запускается

*Проверьте:*

хорошо ли вставлена вилка в сетевую розетку, есть ли в доме ток, хорошо ли закрыта дверца. Кнопка ON - OFF находится при этом в положении "ON", водопроводный кран открыт.

### Посудомоечная машина не заливает воду

*Проверьте:*

открыт ли водопроводный кран, и хорошо ли он присоединен к шлангу; подается ли вода к дому, и достаточен ли ее напор; не пережат ли заливной шланг; не засорен ли фильтр подачи воды.

### Посуда недостаточно чистая

*Проверьте:*

загружено ли моющее средство в достаточном количестве, правильно ли выбрана программа мойки,

чисты ли фильтр и микрофильтр, не засорены ли отверстия оросителя.

### Посудомоечная машина не сливает воду

*Проверьте:*

не пережат ли шланг для слива воды.

### На посуде остается известковая накипь или белый налет

*Проверьте:*

хорошо ли закрыт колпачок емкости для регенерирующей соли, правильно ли отрегулирована дозировка ополаскивателя.

*Если несмотря на все эти проверки посудомоечная машина не работает, и обнаруженная Вами неисправность не исчезает, позвоните в ближайший Центр техобслуживания и сообщите им следующее:*

- тип неисправности

- символ или номер модели (Mod. ...) и номер серии (S/N ...), приведенные на фирменном щитке, прикрепленном к боковой части внутренней поверхности дверцы.

**Никогда не прибегайте к услугам мастеров, не имеющих права ремонтировать эти машины, и не разрешайте устанавливать на Вашу машину запчасти от других машин.**

# Монтаж

## Размещение

Установите машину в выбранном Вами месте. Своими боковыми и задней стенками машина может прилегать к находящейся рядом мебели или к стене. Посудомоечная машина снабжена шлангами для подачи и слива воды, которые могут быть направлены как в правую, так и в левую стороны, что позволяет установить машину так, как это требуется.

*Эту модель посудомоечной машины можно установить под сплошной рабочей поверхностью, для чего в комплект поставки входит набор инструментов для монтажа и листок с инструкцией.*

## Нивелировка

После установки машины с помощью выкручивающихся ножек отрегулируйте высоту машины и выровняйте ее по горизонтали. Максимально допустимый угол наклона 2°.

Правильная нивелировка посудомоечной машины обеспечит ее хорошее функционирование.

## Подсоединение к водопроводу с холодной водой

Подсоедините шланг подачи воды к водопроводному крану холодной воды с резьбой 3/4, предварительно установив фильтр, входящий в комплект поставки посудомоечной машины, а затем с осторожностью плотно прикрутите его к крану (см. рис 2).

Если водопровод новый, или если он долгое время не использовался, то перед подключением дайте воде стечь до тех пор, пока она не станет прозрачной. Если не принять такой меры предосторожности, то входное отверстие для воды может закупориться, и машина может быть повреждена.

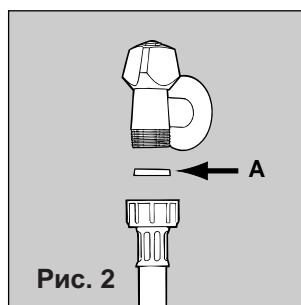

## Подсоединение к водопроводу с горячей водой

В машину может подаваться горячая вода из сети (центральное водоснабжение, радиаторы системы отопления), температура которой не должна превышать 60° С.

В этом случае длительность мойки уменьшится примерно на 15 мин., однако эффективность слегка снизится.

Подключение производится аналогично подсоединению к водопроводу с холодной водой.

## Слив воды

Вставьте сливной шланг в канализационное отверстие диаметром не менее 4 см или повесьте его на край раковины, избегая чрезмерного сужения диаметра и резких перегибов для чего используйте специальное пластмассовое колено, входящее в комплект поставки (см. находящийся рядом рисунок). Свободный конец сливного шланга должен находиться на высоте от 40 до 100 см от пола и не должен быть погружен в воду.

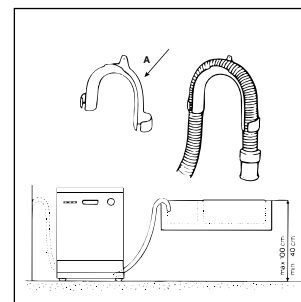

**Внимание:** специальное пластмассовое колено должно быть прочно прикреплено к стене, чтобы сливной шланг не имел возможности двигаться, и чтобы вода не проливалась за пределы места слива.

## Подключение к электросети

Подключайте штепсельную вилку кабеля питания посудомоечной машины только к исправной заземленной электрической розетке (заземление является гарантией безопасности, предусмотренной законом). Перед подключением машины к электросети проверьте, соответствует ли максимально допустимая нагрузка Вашей сети потребляемой мощности машины, а также соответствует ли напряжение и частота тока в Вашей сети значениям, указанным на табличке с техническими данными, расположенной на внутренней стороне дверцы из нержавеющей стали. Если электрическая розетка, к которой присоединяется машина, не соответствует вилке, то замените вилку кабеля подачи питания, но не применяйте переходников, так как они могут вызвать перегревы и возгорания.

*В случае повреждения кабеля питания рекомендуется для его замены обращаться в специализированные Центры технического обслуживания.*