

HU

RU

Magyar, 1 Русский, 13

DFP 5841

Tartalom

Üzembe helyezés, 2-3

Elhelyezés és vízszintezés
Vízbekötés és elektromos csatlakoztatás
Tanácsok az első mosáshoz
Műszaki adatok

Készülékleírás, 4

Áttekintő nézet
Kezelőpanel

Berámolás a kosarakba, 5

Alsó kosár
Evőeszköztartó kosár
Felső kosár

Indítás és használat, 6-7

A mosogatógép elindítása
A mosogatószer betöltése
Mosási opciók

Programok, 8

Programtáblázat

Öblítőszer és regeneráló só, 9

Az öblítőszer betöltése
A regeneráló só betöltése

Karbantartás és ápolás, 10

A víz elzárása, és a készülék áramtalanítása
A mosogatógép kitisztítása
A kellemetlen szagok elkerülése
A permetezőkarok tisztítása
A bemenővíz-szűrő tisztítása
A szűrők tisztítása
Amennyiben hosszú ideje nem használta

Óvintézkedés és tanácsok, 11

Általános biztonság
Hulladékelhelyezés
Környezetvédelem

Rendellenességek és elhárításuk, 12

Üzembe helyezés

HU

⚠ Órizzze meg a kézikönyvet, hogy bármikor használhassa! A mosogatógép értékesítése, átadása, és/vagy áthelyezése esetén biztosítsa, hogy a kézikönyv a készülékkel együtt maradjon!

⚠ Figyelmesen olvassa el az utasításokat: fontos információkat tartalmaznak az üzembe helyezésről, a használatról és a biztonságról.

⚠ Költözködés esetén a készüléket tartsa függőleges helyzetben; ha ez nem lehetséges, a hátsó oldalára döntse!

⚠ Ezt a készüléket háztartási használatra, illetve ahhoz hasonló alkalmazásokra tervezték, pl.:
- konyhaként kialakított területek bolti, irodai és egyéb munkakörnyezetben dolgozó személyzet számára;
- vidéki házak;
- szállodai, moteli és egyéb lakókörnyezetben lakó ügyfelek által való használat;
- bed and breakfast.

Elhelyezés és vízszintezés

1. Csomagolja ki a készüléket, és ellenőrizze, hogy nem sérült-e meg a szállítás során!

Amennyiben megsérült, ne kösse be, hanem forduljon a viszonteladóhoz!

2. Helyezze el a mosogatógépet úgy, hogy oldalai, illetve hátlapja nekifekhetnek a szomszédos bútoroknak, falaknak! A készülék egybefüggő munkalap* alá is beszerelhető (lásd *Beszereleési útmutató*).

3. A mosogatógépet sík és kemény padlóra állítsa! A készülék vízszintbe állításakor a padló egyenetlenségeit az előlábak ki-, illetve becsavarásával kompenzálhatja. A pontos vízszintezéssel biztosítható a készülék stabilitása, megelőzhető a rezonanciák és zajok, illetve a készülék nem fog elmozdulni.

4*. A hátsó lábak magasságának beállításához a mosogatógép alsó, előláb, középső részén található piros színű hatszögletű csavarjait állítsa be egy 8-mm-es hatszögletű csavarkulccsal – a magasság növeléséhez csavarja óráirányban, a magasság csökkentéséhez pedig óráiránnyal ellentétesen (lásd a dokumentációhoz mellékelt beépítési útmutatót).

Vízbekötés és elektromos csatlakoztatás

⚠ A vízbekötéshez és elektromos csatlakoztatáshoz szükséges átalakításokat csak szakember végezheti.

⚠ Vigyázzon, hogy a mosogatógép nehegye rátegye a csövekre, vagy a tápkábelre!

⚠ A készüléket új csövekkel kell a vízrendszerbe bekötni. Ne használjon régi csöveket!

A vízbevezetőcső, a leeresztőcső, valamint az elektromos tápkábel a kényelmes bekötés érdekében mind jobbra, mind balra elvezethető.

A vízbevezetőcső bekötése

- hidegvízvezetékbe: csavarozza föl a vízbevezetőcsövet egy 3/4"-os menettel rendelkező vízcsapra; de előtte, a készülék eltömődésének megelőzése érdekében jól eressze ki a vizet, míg a vízszöglet átetszővé nem válik!
- melegvízvezetékbe: amennyiben önöknél központi fűtőberendezés szolgáltatja a melegvizet, a mosogatógép a hálózati melegvízre is ráköthető, feltéve, hogy annak hőmérséklete nem haladja meg a 60 °C-ot.
A hidegvízvezetékknél leírtak szerint csavarozza föl a csövet a csapra!

⚠ Ha a vízbevezetőcső nem elég hosszú, forduljon szaküzlethez vagy meghatalmazott szakemberhez (lásd *Ügyfélszolgálat*)!

⚠ A víznyomásnak a Műszaki adatok táblázatában szereplő határértékek között kell lennie (lásd *Oldalt*).

⚠ Ügyeljen arra, hogy a csövön ne legyen se törés, se szűkület!

A leeresztőcső bekötése

A leeresztőcsövet – a cső megtörése nélkül – kösse legalább 4 cm átmérőjű lefolyóba.

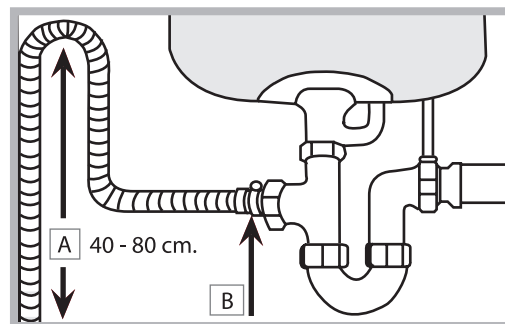

A leeresztőcsőnek a padlótól vagy a mosogatógép alátámasztási felületétől számítva 40 és 80 cm között kell lennie (A).

Mielőtt a leeresztőcsövet a mosogatósífonba becsatlakoztatja, távolítsa el a műanyag dugót (B).

* Csak néhány modellnél tartozék.

A víz kiömlésének megakadályozása

A víz kiömlésének megakadályozása érdekében a mosogatógép:
- egy olyan rendszerrel van ellátva, mely rendellenességek esetén meggátolja a vízbetáplálást, illetve a készülékben rekedt víz kiengedését.

Bizonyos modellek a *New Acqua Stop** nevű kiegészítő biztonsági berendezéssel is rendelkeznek, mely a vízbevezetőcső megrongálódása esetén is megakadályozza a vízkiömlést.



FIGYELEM! NAGYFESZÜLTSG!

A vízbevezetőcsövet semmilyen körülmények között sem szabad elvágni, mivel nyomás alatt álló részeket tartalmaz.

Elektromos csatlakoztatás

Mielőtt bedugná a dugót a konnektorba, győződjön meg arról, hogy:

- az aljzatnak van földelése, és megfelel a törvény által előírtaknak;
- az aljzat képes elviselni a készülék ajtajának belső oldalán elhelyezett adattáblán feltüntetett maximális teljesítményfelvételt (*lásd A mosogatógép leírása*);
- a tápfeszültség értéke a készülék ajtajának belső oldalán elhelyezett adattáblán feltüntetett értékek közé esik;
- az aljzat kompatibilis a készülék villásdugójával! Ellenkező esetben a hivatalos szakszervizzel cseréltesse le a villásdugót (*lásd Szerviz*); ne használjon hosszabbítót vagy elosztót!

 Az elektromos tápkábelnek és a hálózati aljzatnak a készülék bekötése után is könnyen hozzáférhetőnek kell maradnia.

 A kábel ne legyen megtörve vagy összenyomva!

 Rendszeresen ellenőrizze a kábel állapotát, és amennyiben cserére szorul, a cserét kizárólag hivatalos szerelővel végeztesse (*lásd Szerviz*)!

 A fenti előírások figyelmen kívül hagyása esetén a gyártó elhárít minden felelősséget.

Vízlecsapódásgátló csík*

A mosogatógép beszerelése után nyissa ki az ajtót, és ragassza az átlátszó öntapadó csíkot a fapalc alsó oldalára, hogy megvédje azt a kondenzvíztől.

Tanácsok az első mosáshoz

Az üzembe helyezés után, közvetlenül az első mosás előtt, a sótartályt tölts meg színültig vízzel, és csak ezután adjon hozzá nagyjából 1 kg sót (*lásd Öblítőszer és regeneráló só*): a víz túl fog csordulni. Válassza ki a vízkeménységet (*lásd Öblítőszer és regeneráló só*)! - A só betöltése után a SÓHIÁNYJELZŐ* lámpa kialszik.

 Amennyiben a sótartályba nem tölt sót, a vízlágyító berendezés és a fűtőszál tönkremehet.

Műszaki adatok	
Méretek	Szélesség 60cm
	Magasság 85 cm
	Mélység 60 cm
Mosókapacitás	14 normál teríték
Hálózati víznyomás	0,05 ÷ 1 MPa (0,5 ÷ 10 bar) 7,25 – 145 psi
Tápfeszültség	Lásd adattábla
Teljes felvett teljesítmény	Lásd adattábla
Olvadó biztosíték	Lásd adattábla
	A készülék megfelel az alábbi uniós irányelveknek: -Az 2006/95/EGK (kiszűzött ségi) irányelvnek és módosításainak -Az 2004/108/EC (elektromágneses összeférhetőségről szóló módosításainak) -2005/32/EC (Comm. Reg. 1275/2008) (Ecodesign) -97/17/EK (Címkézés) -2002/96/EK
	

* Csak néhány modellnél tartozék.

Készülék-leírás

HU

Áttekintő nézet

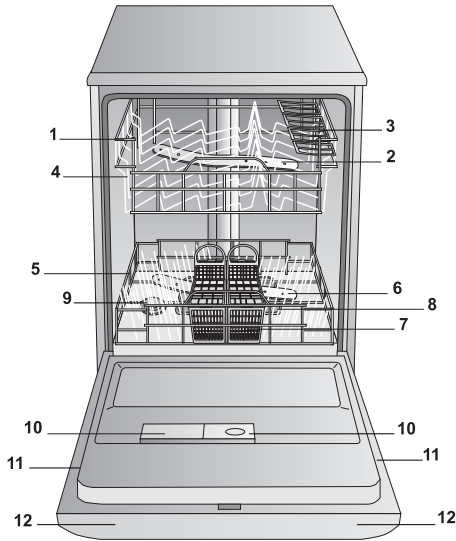

1. Felső kosár
2. Felső permetezőkar
3. Billenőpolc
4. Kosármagasság szabályozó
5. Alsó kosár
6. Alsó permetezőkar
7. Evőeszköztartó kosár
8. Mosogatószűrő
9. Sótartály
10. Mosogatószeres és öblítőszeres rekesz
11. Adattábla
12. Kezelőpanel***

Kezelőpanel

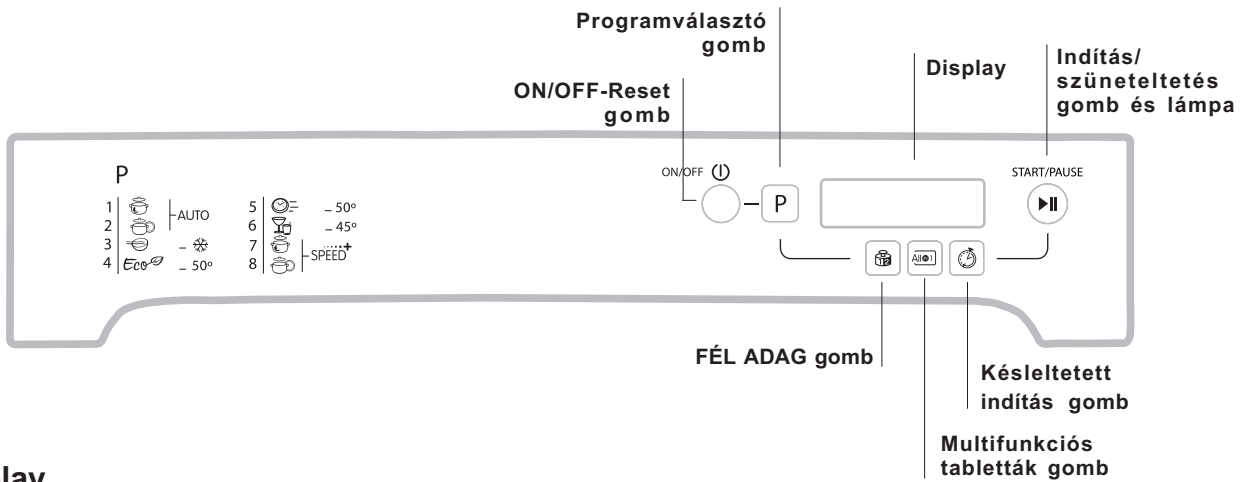

Display

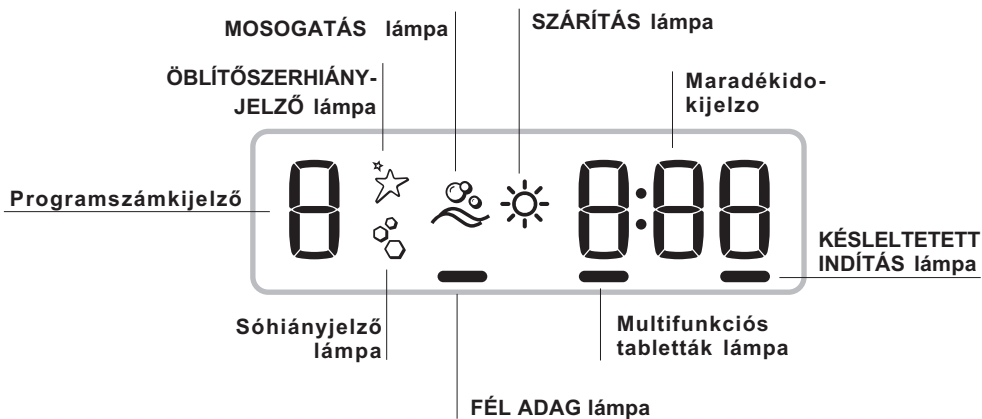

***Csak teljes beépítésű modelleknél.

*Csak néhány modellnél tartozék.

A programok és opciók száma és típusa a mosogatógép típusától függően változhat.

⚠ Mielőtt berámolna a kosarakba, távolítsa el az ételmaradékokat az edényekről, és öntse ki a poharakból és tálkákból a bennük maradt folyadékot.

A berámolás után ellenőrizze, hogy a permetezőkarok szabadon el tudnak-e forgogni!

Alsó kosár

Az alsó kosárba fazekakat, fedőket, tányérokat, salátástálakat, evőeszközöket stb. lehet berámolni a *Berámolási minták* szerint. A nagyobb tányérokat és fedőket a kosár szélein tanácsos elhelyezni, ügyelve arra, hogy ne akadályozzák a felső permetezőkart a forgásban.



Bizonyos mosogatógép-modellek lehajtható részekkel* rendelkeznek,

melyeket függőleges helyzetben tányérok, vízszintes helyzetben pedig fazekak és salátástálak elrendezésére lehet használni.

Evőeszköztartó kosár

Az evőeszköztartó kosár a mosogatógép típusától függően eltérő lehet: nem kiszedhető, kiszedhető, eltolható kivitelű. A nem kiszedhető kosár **csak** az alsó kosár elülső részében helyezhető el.

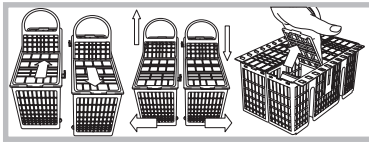

A kiszedhető kosarat két részre lehet választani (fél adagos mosogatás esetén ennek megoldási módjait a következő ábra mutatja), és amennyiben eltolható kivitelű, az evőeszköztartó kosarat a rögzített vagy lehajtható betétek között az alsó kosár bármely pontján el lehet helyezni.

- Mindkét kosár eltolható billenőpolcokkal rendelkezik, melyek segítségével az evőeszközöket jobban el lehet rendezni.

- Mindkét kosár eltolható billenőpolcokkal rendelkezik, melyek segítségével az evőeszközöket jobban el lehet rendezni.

⚠ A késeket és a vágóeszközöket élükkel lefele kell behelyezni az evőeszköztartó kosárba, vagy vízszintesen a felső kosár billenőpolcaira.

Az evőeszköztartó kosár elrendezési mintái

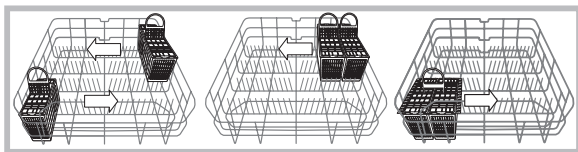

Felső kosár

Rámolja be a kényes és könnyű edényeket: a poharakat, a teás- és kávéscsészéket, a tányérokat, a mély salátástálakat, a serpenyőket és az enyhén szennyezett mély fazekakat a *Berámolási minták* szerint!

- A csészéket és csészealjkat, A hosszú és hegyes késeket, merőkanalakat helyezze a billenőpolcra**!

Változtatható lejtésű billenőpolc

- A lejtés beállításával nagyobb teret nyerhet a felső kosárban, különféle szárhosszú talpas poharakat helyezhet el, és javíthatja a szárítás hatását.

A lejtés

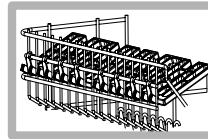

B lejtés

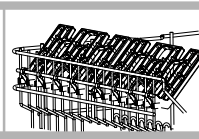

C lejtés

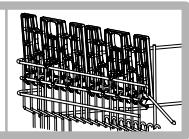

- Emelje fel a billenőpolcot, enyhén csúsztassa el, majd állítsa a kívánt lejtési szögre.

A felső kosár magasságának beállítása

Az edények elhelyezésének megkönnyítése érdekében a felső kosár magasabb, illetve alacsonyabb pozícióba állítható: (

⚠ **A felső kosár magasságát lehetőleg ÜRES ÁLLAPOTBAN állítsa be!**

A kosarat sohasem emelje vagy süllyessze csak egyik oldalánál fogva.

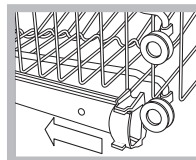

ábra)!

Nyissa ki a kosár jobb- és baloldali sínjein az ütközőket, és húzza ki a kosarat; rakja a síneket feljebb vagy lejjebb, helyezze vissza a kosarat úgy, hogy az első görgők is a sínen legyenek, és zárja vissza az ütközőket (lásd

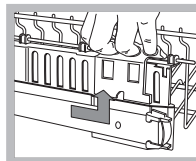

Amennyiben a kosár **Dual Space** fogantyúval* van ellátva (lásd ábra), húzza ki teljesen a felső kosarat, fogja meg a kosár oldalain lévő fogantyúkat, és mozgassa azokat feljebb vagy lejjebb – hagyja a helyére kattanni a kosarat.

Berámolási minták a felső/ alsó kosárra

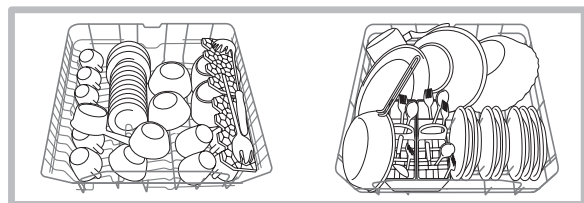

Mosogatógépes mosásra nem alkalmas edények

- Fa-, fanyelű vagy csontmarkolatú, illetve ragasztott tárgyak.
- Alumíniumból, vörös- vagy sárgaréz, cinből, illetve ónból készült tárgyak.
- Nem hőálló műanyag edények.
- Antik vagy kézzel festett porcelánok.
- Antik ezüstkészlet. Ellenben a nem antik ezüstkészlet a kíméletes programmal mosható, de ez esetben győződjön meg arról, hogy az ne érintkezzen más fémekkel!

⚠ Tanácsos mosogatógépben mosható edényeket használni.

* Csak bizonyos modelleknél tartozék.

** Számuk és helyzetük változtatható.

Indítás és használat

HU

A mosogatógép elindítása

1. Nyissa ki a vízcsapot.
2. Nyomja meg a BE/KI gombot: néhány másodpercig a kezelőpanel valamennyi lámpája kigyullad.
3. Nyissa ki az ajtót, és adagolja be a mosogatószeret (lásd alább).
4. Rámoljon be a kosarakba (lásd *Berámolás a kosarakba*), és csukja be az ajtót.
5. A P gomb nyomogatásával az edények és azok szennyezettségének mértéke alapján válassza ki a megfelelő programot (lásd *programtáblázat*).
6. Válassza ki a mosogatási opciókat* (lásd *oldalt*).
7. Az INDÍTÁS/SZÜNETELTETÉS gomb megnyomásával indítsa el a programot (folyamatos fény): a program elindulását hosszú sípszó jelzi. Kigyullad a mosogatás lámpa, és a kijelzőn megjelenik a program száma és a ciklus végéig hátralévő idő.
8. A program végét két rövid és egy hosszú sípszó jelzi, az INDÍTÁS/SZÜNETELTETÉS gomb kialszik, a kijelzőn pedig megjelenik az **END** felirat. A BE/KI gomb megnyomásával kapcsolja ki a készüléket, zárja el a vízcsapot, és húzza ki a dugót a konnektorból.
9. Az edények kiszedése előtt várjon néhány percet, hogy nehogy megégesse magát. Az alsó kosárral kezdve rámolja ki a kosarakat.

⚠ - Az energiafogyasztás csökkentése érdekében a használat SZÜNETELÉSÉNEK bizonyos eseteiben a készülék automatikusan kikapcsol.

Folyamatban lévő program módosítása

Ha véletlenül rossz programot indított volna el, az indításkor még visszavonhatja: a mosogatás elindítása után a mosogatási ciklus módosításához a BE/KI/NULLÁZÁS gomb nyomva tartásával kapcsolja ki a készüléket, kapcsolja be ugyanezzel a gombbal, és válassza ki újból a kívánt programot és beállítást.

Edények menet közbeni berámolása

Nyomja meg az Indítás/szüneteltetés gombot (a gomb lámpája villogni kezd). Nyissa ki az ajtót, vigyázva a kiáramló gőzre, és rakja be az edényeket. Nyomja meg az INDÍTÁS/SZÜNETELTETÉS gombot: a ciklus folytatódik.

⚠ Az INDÍTÁS/SZÜNETELTETÉS gombnak a készülék szüneteltetése érdekében való megnyomásával a programot, vagy – ha be van állítva – a késleltetett indítást lehet megszakítani. Ebben a fázisban nem lehet módosítani a programot.

Véletlen leállások

Ha a mosogatás során kinyílik az ajtó vagy elmegy az áram, a program félbeszakad. Ha az ajtót becsukja, illetve visszatér az áram, a mosogatás onnan folytatódik, ahol korábban félbeszakadt.

A mosogatószer betöltése

A mosogatás eredményessége a mosogatószer helyes adagolásán is múlik – túlzott használatával a mosás nem lesz hatékonyabb, csak a környezetszennyezés lesz nagyobb.

⚠ Csak mosogatógépbe való mosogatószert használjon!

⚠ NE HASZNÁLJON kézi mosogatószert!

⚠ Tabletták használata csak azoknál a modelleknél javasolt, melyek rendelkeznek a MULTIFUNKCIÓS TABLETTÁK opcióval.

⚠ Amennyiben túl sok mosogatószert használ, a ciklus végén a mosandón hab maradhat.

⚠ A mosogatás és szárítás maximális határfokát csak úgy érheti el, ha por alakú mosogatószert, folyékony öblítőszert és só-t használ.

A rekesz: mosogatószer a mosáshoz

B rekesz: mosogatószer az előmosáshoz

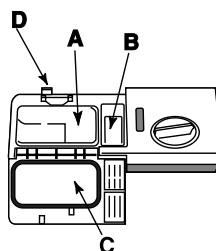

1. A D gomb megnyomásával nyissa ki a C fedelet!

2. Adagolja be a mosogatószert a *Programtáblázat* szerint:

- por: A és B rekesz.
- tableta: amikor a programhoz 1 szükséges, helyezze be azt az A rekeszbe, és csukja le a fedelet; ha 2 kell, a másodikat a rekesz mélyére kell

tenni.

3. Távolítsa el a mosogatószer-maradványokat a rekesz pereméről, és kattanásig csukja le a fedelet!

* Csak néhány modellnél tartozék.

Mosási opciók

Az OPCÍÓKAT csak a mosogatási program kiválasztása előtt és az INDÍTÁS/SZÜNETELTETÉS gomb megnyomása után lehet beállítani, módosítani vagy nullázni.

Csak a választott program típusával kompatibilis opciók választhatók. Amennyiben egy opció nem kompatibilis a kiválasztott programmal, (lásd programtáblázat) azt a megfelelő lámpa háromszor egymás után történő gyorsan felvillanása jelzi.

Amennyiben egy opcióval vagy korábban kiválasztott mosogatási programmal nem kompatibilis opciót választ ki, a nem kompatibilis opció háromszor villan föl, majd kialszik, míg az utoljára választott opció égve marad.

 A hibásan megadott opció törléséhez nyomja meg újból a megfelelő gombot.

Késleltetett indítás

A program indítását 1-től akár 24 órával is késleltetheti:

1. A kívánt mosogatási program és egyéb esetleges opciók kiválasztását követően nyomja meg az INDÍTÁSKÉSLELTETÉS gombot: a megfelelő lámpa kigyullad. Ugyanazzal a gombbal válassza ki, hogy mikor induljon a mosási ciklus (1–24 óra).
2. Hagyja jóvá a kiválasztást az INDÍTÁS/SZÜNETELTETÉS gombbal, mire elindul a visszaszámlálás. A kiválasztott késleltetés megjelenik, és az INDÍTÁS/SZÜNETELTETÉS gomb abbahagyja a villogást (állandó fénnel világít).
3. Ha az idő lejárt, hosszú sípszó hallatszik, az INDÍTÁSKÉSLELTETÉS lámpa kialszik, és a program elindul.

Az INDÍTÁSKÉSLELTETÉS kiválasztásának törléséhez nyomogassa az INDÍTÁSKÉSLELTETÉS gombot mindaddig, míg a kijelzőn az OFF felirat meg nem jelenik.

 **Az indításkésleltetést elindított ciklus esetén nem lehet beállítani.**

Fél adag

Abban az esetben, ha kevés a mosandó edény, válassza a fél adag funkciót, mellyel vizet, energiát és mosogatószert spórolhat meg. Válassza ki a programot, nyomja le többször egymás után a FÉL ADAG gombot: a lámpa kigyullad. A FÉL ADAG gomb újabb megnyomásával z opció kiválasztása törölhető.

 **Ne feledje felére csökkenteni a mosogatószer mennyiségét.**

 **Lehetőleg por alakú mosogatószert használjon.**

 **Ez az opció a következő programnál nem érhető el: Gyors, Intensive Speed+, Normal Speed+.**

Multifunkciós tabletták

Ezzel az opcióval a mosogatás és szárítás eredménye optimális lesz.

Multifunkciós tabletták használata esetén nyomja meg a MULTIFUNKCIÓS TABLETTÁK gombot! A megfelelő lámpa kigyullad. A „Multifunkciós tabletták” opció kiválasztásával a programidő hosszabb lesz.

 **A MULTIFUNKCIÓS TABLETTÁK opció, amennyiben nem törölte a kiválasztását, a készülék következő bekapcsolásakor beállítva marad.**

 **Tabletták használata csak azoknál a modelleknél javasolt, melyek rendelkeznek a MULTIFUNKCIÓS TABLETTÁK opcióval.**

 **Ezt az opciót ne használja azoknál a programoknál, melyeknél a multifunkciós tabletták használata nem ajánlott (lásd opciótáblázat)!**

Opciótáblázat	A	B	C
	Késleltetett indítás	Fél adag	Multifunkciós tabletták
1. Auto Intenzív	Igen	Igen	Igen
2. Auto Normál	Igen	Igen	Igen
3. Áztatás	Igen	Igen	Nem
4. Gazdaságos	Igen	Igen	Igen
5. Gyorsmosás	Igen	Nem	Igen
6. Kristályok	Igen	Igen	Igen
7. Intenzív Speed+	Igen	Nem	Igen
8. Normál Speed+	Igen	Nem	Igen

* Csak néhány modellnél tartozék.

Programok

HU

⚠ Amennyiben az edények nem túl koszosak vagy korábban vízzel el lettek öblítve, csökkentse jelentősen a mosogatószer-adagot!

⚠ A programok és opciók száma és típusa a mosogatógép típusától függően változhat.

Javaslatok a program kiválasztásához	Program	Mosogatószer (A) = A rekesz (B) = B rekesz			Szárítást tartalmazó programok	Opciók	Program időtartama (±10% eltérés) óra:perc'
		por	folyadék	tabletta			
Erősen szennyezett edények és fázék (sérülékeny edényekhez nem használható)	1. Auto Intenzív	35 g (A)	35 ml (A)	1 (A)	Igen	A-B-C	2:25'
Normál szennyezettségű edények és fázék. Standard mindennapi program	2. Auto Normál	29 g (A) 6 g (B)	29 ml (A) 6 ml (B)	1 (A)	Igen	A-B-C	1:50'
A következő fogásra előkészítő mosogatás	3. Áztatás	Nem	Nem	Nem	Nem	A-B	0:08'
Alacsony energiafogyasztású gazdaságos mosás edények és fázék számára.	4. Gazdaságos*	29 g (A) 6 g (B)	29 ml (A) 6 ml (B)	1 (A)	Igen	A-B-C	2:55'
Gazdaságos és gyors ciklus kevés szennyezett edények használat utáni azonnali elmosogatásához. (2 tányér + 2 pohár + 4 evőeszköz + 1 fázék + 1 kis serpenyő)	5. Gyorsmosás	25 g (A)	25 ml (A)	1 (A)	Nem	A-C	0:25'
Gazdaságos és gyors ciklus közöttlen használat után a magas hőmérsékletre érzékenyebb, kényes edények számára. (talpas pohár F első kosár + kényes tányérok, Alsó kosár)	6. Kristályok	35 g (A)	35 ml (A)	1 (A)	Igen	A-B-C	1:30'
Gyors mosogatási és szárítási ciklus, erősen szennyezett edényekhez és fázékokhoz. (nem alkalmas kényes edényekhez)	7. Intenzív Speed+	35 g (A)	35 ml (A)	1 (A)	Igen	A-C	1:40'
Gyors mosogatási és szárítási ciklus, átlagosan szennyezett edényekhez és fázékokhoz.	8. Normál Speed+	29 g (A) 6 g (B)	29 ml (A) 6 ml (B)	1 (A)	Igen	A-C	1:20'

Megjegyzés:

A Hétköznapi - Gyorsmosás program maximális hatékonyságát úgy érheti el, ha betartja a terítékek meghatározott számát.

A mosogatószer adagolásának megkönnyítéséhez jó tudni, hogy:

1 evőkanál = nagyjából 15 gr. por = nagyjából 15 ml folyadék 1 teáskanál = nagyjából 5 gr. por = nagyjából 5 ml folyadék

* Az EN-50242 szabványnak megfelelő Gazdaságos program a többi programhoz képest hosszabb programidővel rendelkezik, mindenesetre ennek a legkisebb az energiafogyasztása, és még környezetkímélő is.

Megjegyzés a vizsgáló laboratóriumok számára: az EN összehasonlító vizsgálatok körülményeivel kapcsolatos részletes információkért forduljon a következő címhez: ASSISTENZA_EN_LVS@indesitcompany.com

Öblítőszer és regeneráló só

⚠ Kizárólag mosogatógépekhez használatos termékeket használjon!
Ne használjon se étkezési, se ipari sót, se kézi mosogatószert! Tartsa be a termék csomagolásán található utasításokat!

⚠ Multifunkciós termék használata esetén nem szükséges öblítőszerrel tisztítani, helyette tanácsos sót betölteni, különösen, ha a víz kemény vagy nagyon kemény. Tartsa be a termék csomagolásán található utasításokat!

⚠ Ha nem tölt be se sót, se öblítőszerrel, a SÓHIÁNYJELZŐ LÁMPA* és ÖBLÍTŐSZERHIÁNY-JELZŐ LÁMPA* égve marad.

Az öblítőszer betöltése

Az öblítőszerrel az edények könnyebben száradnak, mivel a felületükről a víz leperog, és nem maradnak csíkok, illetve foltok. A öblítőszeres rekeszt akkor kell feltölteni,

- ha a kezelőpanelen kigyullad az ÖBLÍTŐSZERHIÁNY-JELZŐ lámpa*;

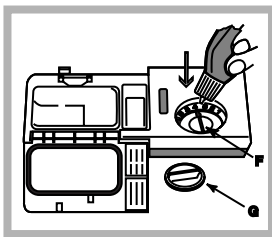

1. A kupak (G) óráiránnyal ellentétesen történő kicsavarásával nyissa ki a rekeszt!
 2. Töltse be az öblítőszerrel, vigyázva, nehogy mellé menjen! Ha mégis, száraz ronggyal azonnal törölje le!
 3. Csavarja vissza a kupakot!
- SOHA ne öntse az öblítőszerrel közvetlenül a mosogatótérbe!**

Állítsa be az öblítőszer adagolását!

Ha nem elégedett a szárítás eredményével, módosítson az öblítőszer adagolásán! Egy csavarhúzóval forgassa el a szabályozót (F) a 6 pozíció egyikébe (gyárilag a 4-esre van beállítva):

- Amennyiben az edényeken fehér csíkok láthatók, csavarja kisebb értékre (1–3)!
- Ha az edényeken vízcseppek vagy vízkőfoltok találhatók, csavarja magasabb értékre (4–6)!

A vízkeménység beállítása

Minden egyes mosogatógép vízlágyító berendezéssel van ellátva, mely kifejezetten mosogatógépbe való regeneráló só használatával vízkömentes vizet szolgáltat az edények mosogatásához.

Ez a mosogatógép olyan szabályozással rendelkezik, mely csökkenti a környezetterhelést és a vízkeménységnek megfelelően optimalizálja a mosási teljesítményt. A víz keménységéről a hálózati ivóvíz szolgáltatójától kaphat felvilágosítást.

- A **BE/KI** gomb megnyomásával kapcsolja be a készüléket.
- Néhány másodpercre tartsa lenyomva a **P** gombot. Két rövid sípszó hallatszik, a kijelzőn megjelenik a **H2O** felirat, és villogni kezd a vízkeménység-szabályozó beállított értéke (a vízlágyító berendezés gyárilag a 3-as értékre van állítva). Nyomogassa a **P** gombot mindaddig, míg el nem éri a kívánt, maximum 5. szintű keménységértéket (1-2-3-4-5* lásd *vízkeménység-táblázat*).

- A funkcióból való kilépéshez várjon nagyjából néhány másodperct, vagy nyomjon meg egy opciógombot*, illetve a **BE/KI** gombbal kapcsolja ki a készüléket.

Multifunkciós tabletták használata esetén mindenképpen töltse meg a sótartályt.

°dH		°fH		°mmol/l		Szint
0	6	0	10	0	1	1
6	11	11	20	1,1	2	2
12	17	21	30	2,1	3	3
17	34	31	60	3,1	6	4
34	50	61	90	6,1	9	5*

0°fH és 10°fH között tanácsos nem használni sót.
* Ezzel a beállítással a ciklusok időtartama enyhén megnövekszik.

(°dH = német keménységi fok – °fH = francia keménységi fok – mmol/l = millimol/liter)

A regeneráló só betöltése

A mosogatás eredményességéhez nélkülözhetetlen, hogy a sótartály sose ürüljön ki. A regeneráló só eltávolítja a vízből a vízkövet, így az nem rakódhat az edényekre.

A sótartály a mosogatógép alsó részén található (lásd *Készülék-leírás*), és fel kell tölteni:

- ha a sótartály kupakján a zöld szintjelző* nem látható;
- ha a kezelőpanelen kigyullad az ÖBLÍTŐSZERHIÁNY-JELZŐ lámpa*;

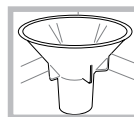

1. Húzza ki az alsó kosarat, és óráiránnyal ellentétesen csavarja le a tartály kupakját.
 2. Csak az első használatbavétel alkalmával: a tartályt a pereméig töltsen fel vízzel.
 3. Helyezze be a tölcserő* (lásd *ábra*), és a tartályt töltsen fel a pereméig sóval (kb. 1 kg) – nem baj, ha a víz kicsit túlsordul.
 4. Vegye ki a tölcserő*, törölje le a sót a tartály szájáról, becsavarás előtt folyó csapvíz alatt, fejjel lefelé tartva öblítse el a kupakot úgy, hogy a víz átfolyjon a kupak alsó részén csillag alakban kiképzett négy részen. (Zöld szintjelzős sótartálykupak*)
- Javasoljuk, hogy ezt a műveletet minden egyes sóbetöltésnél hajtsa végre.**

Jól zárja vissza a kupakot, hogy a mosogatás során a mosogatószert ne behatolhasson a tartályba (ez helyrehozhatatlanul tönkretelheti a vízlágyítót).

⚠ Ha szükséges, a mosási ciklus előtt töltse be a sót, és távolítsa el a sótartályból kicsordult sóoldatot!

* Csak néhány modellnél tartozék.

Karbantartás és tisztítás

HU

A víz elzárása, és a készülék áramtalanítása

- A vízvesztések elkerülése érdekében minden mosogatás után zárja el a vízcsapot!
- Ha a készüléken tisztítást vagy karbantartást végez, húzza ki a dugót a konnektorból!

A mosogatógép kitisztítása

- A kezelőpanel külső felülete súrolószert nem tartalmazó vízzel átítatott ronggyal tisztítható. Ne használjon oldó- vagy súrolószereket!
- A belső mosogatótér faláról az esetleges foltokat ecetes vízzel átítatott ronggyal lehet lemosni.

A kellemetlen szagok elkerülése

- Az ajtót mindig csak félig csukja be, hogy a pára nehegy bepohadjon!
- Rendszeresen tisztítsa meg egy nedves szivaccsal az ajtó, illetve a mosogatószeres rekeszek megfelelő zárását biztosító kerületi tömítéseket! Így eltávolíthatók az ételmaradékok, melyek elsődlegesen felelősek a kellemetlen szagokért.

A permetezőkarok tisztítása

Előfordulhat, hogy ételmaradékok tapadnak a permetezőkarokra, és eltömészik a permetezőnyílásokat: időnként ajánlatos ellenőrizni, és egy nem fémes szivaccsal megtisztítani.

Mind a két permetezőkar leszerelhető.

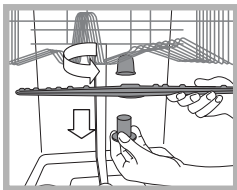

A felső permetezőkar leszereléséhez csavarozza ki óráiránnyal ellentétesen a műanyag szorítócsavart!

A felső permetezőkart a furatokkal felfelé kell felszerelni.

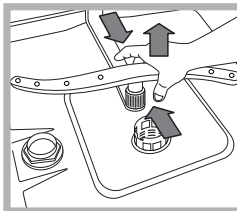

Az alsó permetezőkar leszereléséhez az oldalsó nyelveket benyomva a permetezőkart felfelé kell húzni.

A bemenővíz-szűrő tisztítása*

Ha a vízcsövek újak vagy sokáig nem használták őket, a csatlakoztatás előtt folyassa a csapot mindaddig, míg a víz tiszta és szennyeződésmentes nem lesz. Enélkül az óvintézkedés nélkül fennáll a veszélye, hogy a víz belépésének helye eltömődik és a mosogatógép megrongálódik.

 Rendszeresen tisztítsa meg a csap kimeneténél elhelyezett bemenővíz-szűrőt.

- Zárja el a vízcsapot.
- Csavarja le teljesen a vízbevezetőcső végét, vegye ki a szűrőt, és óvatosan tisztítsa meg folyó vízszugár alatt.
- Helyezze vissza a szűrőt, és csavarja vissza a csövet.

A szűrők tisztítása

A szűrőblokkot három szűrő alkotja, melyek a víz visszaforgatása mellett kiszűrik az ételmaradékokat a mosogatóvízből: a mosogatás eredményességéhez a szűrőket meg kell tisztítani.

 Rendszeresen tisztítsa meg a szűrőket!

 A mosogatógépet ne használja szűrők nélkül, illetve kikötött szűrőberendezéssel!

• Néhány mosás után ellenőrizze a szűrőblokkot, és szükség esetén az alábbi utasítások betartásával, folyó csapvíz alatt, nem fémes kefével tisztítsa meg alaposan:

1. A C kör alakú szűrőt forgassa óráiránnyal ellentétesen, és vegye ki (1. ábra)!
2. Az oldalsó szárnyak könnyed benyomásával vegye ki a B szűrőpoharat (2. ábra)!
3. Csavarozza ki az A inox szűrőtányért (3. ábra)!
4. Ellenőrizze a lefolyónyílást, és távolítsa el az esetleges ételmaradékokat! **SOHA NE TÁVOLÍTSA EL** a mosószivattyú védelmét (különösen a feketét ne) (4. ábra)!

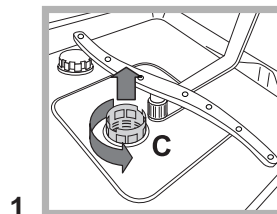

1

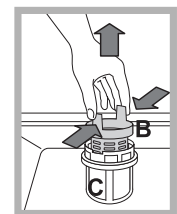

2

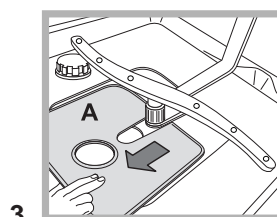

3

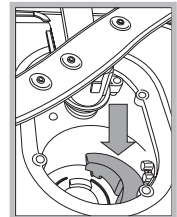

4

A szűrők megtisztítása után szerelje össze ismét a szűrőblokkot, és megfelelően illessze vissza a helyére – az egység a mosogatógép megfelelő működéséhez nélkülözhetetlen.

Hosszú távollét esetén

- Áramtalanítsa a készüléket, és zárja el a vízcsapot!
- Hagyja résnyire nyitva az ajtót!
- Megérkezésakor indítson el egy üres mosogatást!

* Csak néhány modellnél tartozék.

 A készüléket a nemzetközi biztonsági szabványoknak megfelelően tervezték és gyártották. A figyelmeztetések az ön biztonságát szolgálják, ezért kérjük, figyelmesen olvassa el!

Általános biztonság

- Ezt a háztartási gépet működtetésre alkalmatlan személyek (a gyerekeket is beleértve) nem használhatják, kivéve, amennyiben ezeket a személyeket egy, a biztonságukért felelős személy felügyeli, illetve a készülék használatát nekik elmagyarázza.
- Felnötnnek kell vigyázni arra, hogy a gyerekek ne játszanak a háztartási géppel.
- A készüléket otthoni, nem üzemszerű használatra tervezték.
- A készüléket csak felnőtt használhatja edények háztartási mosogatására, kizárólag az útmutatóban leírt utasítások szerint.
- A készülék nem állítható föl a szabadban – még akkor sem, ha a hely védett – mert nagyon veszélyes kitenni esőnek és viharoknak.
- Ne érjen a mosogatógéphez meztláb!
- A dugót ne a tápkábelnél, hanem a csatlakozódugónál fogva húzza ki az aljzatból!
- Ha a készüléken tisztítást vagy karbantartást végez, mindig zárja el a vízcsapot, és húzza ki a dugót a konnektorból!
- Meghibásodás esetén semmiképp ne próbálja megjavítani a belső szerkezeteket!
- Soha ne érintse meg az ellenállást!
- Ne támaszkodjon és ne üljön a nyitott ajtóra: a készülék felbillenhet!
- Ne hagyja nyitva az ajtót, mert a készülék felbillenhet!
- A mosogatószert és az öblítőszert tartsa távol a gyerekektől!
- A csomagolóanyag nem gyerekjáték!

Hulladékelhelyezés

- A csomagolóanyagok megsemmisítése: tartsa be a helyi előírásokat, így a csomagolóanyagok újrahasznosíthatók!
- Az Európai Parlament és Tanács, elektromos és elektronikus berendezések hulladékairól (WEEE) szóló 2002/96/EK irányelve előírja, hogy ezen hulladékok nem kezelhetők háztartási hulladékként. A forgalomból kivont berendezéseket, az azokat alkotó anyagok hatékonyabb visszanyerése, illetve újrahasznosítása, valamint az emberi egészség és a környezet védelme érdekében szelektíven kell gyűjteni! Az összes terméken megtalálható áthúzott szemetes szimbólum a szelektív gyűjtési kötelezettségre emlékeztet.

A tulajdonosok, háztartási készülékük forgalomból történő helyes kivonásával kapcsolatban, további információért a megfelelő közszolgálathoz, illetve a forgalmazóhoz is fordulhatnak.

Környezetvédelem

Takarítson meg vizet és energiát!

- A mosogatógépet csak tele indítsa el! Amíg arra vár, hogy megteljen a mosogatógép, a kellemetlen szagok keletkezését megelőzheti az Áztatás program lefuttatásával (*lásd Programok*).
- A *Programtáblázat* alapján válasszon az edényeknek és szennyezettségük mértékének megfelelő programot:
 - Normál szennyezettségű edényekhez használja a Gazdaságos programot, mely alacsony energiafogyasztást és vízfogyasztást biztosít!
 - Kis mennyiségű mosandó esetén kapcsolja be a Fél adag* opciót (*lásd Indítás és használat*)!
- Amennyiben az ön áramszolgáltatói szerződése időszávokhoz köti a fogyasztói árat, mosson az alacsony tarifájú időszakban! Ebben az esetben a Késleltetett indítás* opcióval (*lásd Indítás és használat*) beállíthatja a mosás kívánt idejét!

Foszfátmentes, klórmentes, enzimes mosogatószerek

- Erősen ajánljuk a foszfátmentes és klórmentes mosogatószereket, melyek kevésbé károsítják a környezetet.
- Az enzimek 50 °C körüli hőmérsékleten különösen hatékonyak, ami miatt az enzimes mosogatószereknél a mosogatás hőmérsékletét alacsonyabbra lehet állítani, ennek ellenére ugyanazt az eredményt adja, mint egy 65 °C-os mosogatás.
- Amennyiben a mosogatószert a gyártói előírásoknak, a vízkeménységnek, és a szennyezettség mértékének megfelelően helyesen adagolja, elkerüli a pazarlást. Még a biológiailag lebomló fajtájú mosogatószerek is tartalmaznak olyan összetevőket, melyek megbontják a természet egyensúlyát.

* Csak néhány modellnél tartozék.

Rendellenességek és elhárításuk

HU

Amennyiben a készülék működésében rendellenességet észlel, mielőtt a szervizhez fordulna, ellenőrizze a következő pontokat!

Hiba:	Lehetséges okok / elhárításuk:
A mosogatógép nem indul vagy nem reagál a parancsokra.	<ul style="list-style-type: none">• A BE/KI gombbal kapcsolja ki a készüléket, és kb. egy perc elteltével indítsa újra, majd állítsa be újra a programot.• A dugó nincs jól bedugva a konnektorba.• A mosogatógép ajtaja nincs rendesen becsukva.
Az ajtó nem csukódik.	<ul style="list-style-type: none">• A retesz kioldott; határozott mozdulattal húzza meg az ajtót kattanásig.
A mosogatógép nem ereszti le a vizet.	<ul style="list-style-type: none">• A program még nem ért véget.• A leeresztőcső meg van törve (lásd Üzembe helyezés).• A mosogató lefolyója el van dugulva.• A szűrő az ételmaradékoktól eltömődött.
A mosogatógép zajos.	<ul style="list-style-type: none">• Az edények egymásnak vagy a permetezőkaroknak ütődnek.• Túlzott habzás: A mosogatószer adagolása nem megfelelő, vagy nem mosogatógéphez való. (lásd Indítás és használat).
Az edényeken és poharakon vízkő, vagy fehéres réteg található.	<ul style="list-style-type: none">• Elfogyott a regeneráló só, vagy az adagolása nincs megfelelően beállítva a vízkeménys égre (lásd Öblítőszer és regeneráló só).• A sőtartály kupakja nincs rendesen bezárva.• Elfogyott az öblítőszer, vagy az adagolása nem elégséges.
Az edények és poharak csikosak, vagy felületükön kékes bevonat látható.	<ul style="list-style-type: none">• Az öblítőszer adagolása el van túlozva.
Az edények nincsenek rendesen megszáritva.	<ul style="list-style-type: none">• A kiválasztott programban nincs szárítás.• Elfogyott az öblítőszer, vagy az adagolása nem elégséges (lásd Öblítőszer és regeneráló só).• Az öblítőszer-beállítások nem megfelelőek.• Az edények teflon- vagy műanyag edények.
Az edények nem tiszták.	<ul style="list-style-type: none">• Túl sok edény van a kosarakban (lásd Berámolás a kosarakba).• Az edények rosszul lettek behelyezve.• A permetezőkarok akadályozva vannak a szabad forgásban.• A mosogatási program nem elég intenzív (lásd Programok).• Túlzott habzás: A mosogatószer adagolása nem megfelelő, vagy nem mosogatógéphez való. (lásd Indítás és használat).• Az öblítőszer kupakja nem lett jól bezárva.• A szűrő koszos vagy el van tömődve (lásd Karbantartás és ápolás).• Elfogyott a regeneráló só (lásd Öblítőszer és regeneráló só).
A mosogatógép nem kap vizet – Figyelmeztetés zárt vízcsapra. (rövid sípolások hallhatók*) (a kijelzőn pedig a A 6 -os szám látható).	<ul style="list-style-type: none">• Nincs víz a hálózatban.• A vízbevezetőcső meg van törve (lásd Üzembe helyezés).• Nyissa ki a vízcsapot, és a készülék néhány perc elteltével elindul.• A készülék amiatt állt meg, mert a sípolás után nem történt beavatkozás.• A BE/KI gombbal kapcsolja ki a készüléket, nyissa ki a vízcsapot, és 20 másodperc elteltével ugyanezen gomb megnyomásával indítsa újra a készüléket. Programozza be újra a készüléket, és indítsa el.
Figyelmeztetés eltömődött vízbevezetőcsőre/bemenővíz-szűrőre (a kijelzőn pedig a A 7 -es szám látható)	<ul style="list-style-type: none">• Az BE/KI gomb megnyomásával kapcsolja ki a készüléket. A víz kiömlésének elkerülése érdekében zárja el a vízcsapot, húzza ki a dugót a konnektorból. Ellenőrizze, hogy a bemenővíz-szűrő szennyeződéstől nem tömődött-e el. (lásd „Karbantartás és ápolás”)

* Csak néhány modellnél tartozék.

RU

Русский, 13

DFP 5841

Содержание

RU

Монтаж, 14-15

Расположение и нивелировка
Водопроводное и электрическое подсоединение
Предупреждения по первому использованию машины
Технические данные

Описание изделия, 16

Общий вид
Панель управления

Загрузка корзин, 17

Нижняя корзина
Корзинка для столовых приборов
Верхняя корзина

Включение и эксплуатация, 18-19

Запуск посудомоечной машины
Загрузка моющего вещества
Дополнительные функции мойки

Программы, 20

Таблица программ

Ополаскиватель и регенерирующая соль, 21

Заливка ополаскивателя
Загрузка регенерирующей соли

Техническое обслуживание и уход, 22

Отключение воды и электрического тока
Чистка посудомоечной машины
Средства против неприятных запахов
Чистка оросителей
Чистка фильтров
Длительный простой машины

Предупреждения и рекомендации, 23

Общие требования к безопасности
Утилизация
Экономия электроэнергии и охрана окружающей среды

Неисправности и методы их устранения, 24

⚠ Важно сохранить данное руководство для его последующих консультации. В случае продажи, передачи или переезда проверьте, чтобы данное техническое руководство сопровождало изделие.

⚠ Внимательно прочитайте инструкции: в них содержатся важные сведения об установке изделия, его эксплуатации и безопасности.

⚠ В случае переезда перевозите машину в вертикальном положении. В случае крайней необходимости машина может быть положена задней стороной вниз.

⚠ Данная машина предусмотрена для бытового или другого аналогичного использования, а именно:

- в помещениях, предназначенных для приготовления пищи для персонала магазинов, офисов и прочих учреждений;
- в агротуристических усадьбах;
- для использования проживающими в гостинице, мотеле и прочих местах проживания;
- в гостиницах типа «номер плюс завтрак».

Расположение и нивелировка

1. Снимите упаковку с изделия и проверьте, чтобы на нем не было повреждений, нанесенных при транспортировке. При обнаружении повреждений не подсоединяйте машину, а обратиться к продавцу.

2. Установите посудомоечную машину в нишу кухонного гарнитура, так чтобы сбоков или сзади она прилегала к стене или к кухонным элементам. Изделие также может быть встроено под сплошной столешницей кухонного гарнитура* (см. схему Монтажа).

3. Установите посудомоечную машину на ровный и твердый пол. Выровняйте машину, отвинчивая или завинчивая передние опорные ножки до идеально горизонтального положения машины. Точная нивелировка гарантирует стабильность и помогает избежать вибраций, шумов и смещений машины.

4*. Отрегулируйте высоту задней опоры, повернув шестигранную красную втулку, расположенную спереди, в центральной нижней части посудомоечной машины, шестигранным разводным ключом с раскрытием 8 мм по часовой стрелке для увеличения высоты и против часовой стрелки для ее уменьшения. (см. лист с инструкциями по встроенному монтажу, прилагающийся к документации на машину).

Водопроводное и электрическое подсоединение

⚠ Электрическое и водопроводное подсоединения машины должны выполняться только квалифицированным техником.

⚠ Посудомоечная машина не должна давить на трубы или на провод электропитания.

⚠ Изделие должно быть подсоединено к водопроводу при помощи новых труб.

Не используйте б/у трубы.

Трубы подачи воды и слива и кабель электропитания должны располагаться слева или справа от для оптимальной установки машины.

Подсоединение шланга подачи воды.

- Подсоединение к водопроводу холодной воды: прочно привинтите трубу подачи воды к крану с резьбовым отверстием 3/4 газ. Перед закруткой дайте стечь воде до тех пор, пока она не станет прозрачной во избежание засорения машины нечистотами.
- Подсоединение к водопроводу горячей воды: если в вашем доме централизованная система отопления, посудомоечная машина может быть запитана горячей водой из водопровода, если температура воды не превышает 60°C. Привинтите трубу к крану, как описано выше для трубы холодной воды.

⚠ Если длина водопроводного шланга будет недостаточной, следует обратиться в специализированный магазин или к уполномоченному сантехнику (см. Техническое обслуживание).

⚠ Давление воды должно быть в пределах значений, указанных в таблице Технические данные (см. сбоку).

⚠ Проверьте, чтобы водопроводный шланг не был заломлен или сжат.

Подсоединение сливного шланга

подсоедините сливной шланг, не сгибая его, к сливному трубопроводу с минимальным диаметром 4 см.

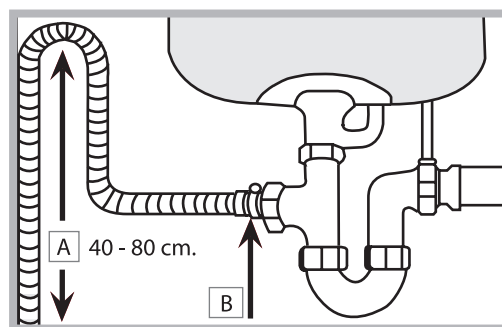

Сливной шланг должен быть расположен на высоте от 40 до 80 см от пола или от платформы посудомоечной машины (A).

Перед подсоединением сливного шланга к сифону мойки снимите пластиковую пробку (B).

* Имеется только в некоторых моделях

Защита против затопления

Во избежание затопления посудомоечная машина:
- оснащена системой, перекрывающей подачу воды в случае аномалии или внутренних утечек.

Некоторые модели оснащены дополнительным защитным устройством *New Acqua Stop**, предохраняющим от затопления даже в случае разрыва водопроводного шланга.

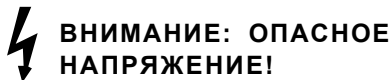



Категорически запрещается обрезать шланг подачи воды, так как вдоль него проходят элементы под напряжением.

Электрическое подсоединение

Перед подсоединением вилки машины к электрической розетке необходимо проверить следующее:

- сетевая розетка должна быть соединена с заземлением и соответствовать нормативам;
- сетевая розетка должна быть рассчитана на максимальную потребляемую мощность изделия, указанную на паспортной табличке (см. раздел «Описание посудомоечной машины»);
- напряжение сети электропитания должно соответствовать данным на паспортной табличке, расположенной с внутренней стороны дверцы машины;
- сетевая розетка должна быть совместима со штепсельной вилкой изделия. В противном случае поручите замену вилки уполномоченному технику (см. *Техническое обслуживание*); не используйте удлинители и тройники.

 Изделие должно быть установлено таким образом, чтобы провод электропитания и электророзетка были легко доступны.

 Кабель электропитания изделия не должен быть согнут или сжат.

 Регулярно проверяйте состояние кабеля электропитания и в случае необходимости поручите его замену только уполномоченным техникам (см. *Техническое обслуживание*).

 Производитель не несет ответственности за последствия несоблюдения перечисленных выше требований.

Пленка защиты от конденсата*



После установки посудомоечной машины в нишу кухонного элемента откройте ее дверцу и наклейте прозрачную самоклеящуюся полоску снизу деревянной кухонной рабочей поверхности для ее защиты от возможного конденсата.

Предупреждения по первому использованию машины

После установки машины, непосредственно перед первым циклом мойки заполните бачок соли водой и засыпьте в него примерно 1 кг соли (см. раздел *Ополаскиватель и регенерирующая соль*): если вода будет вытекать из бачка, это нормальное явление. Выберите степень жесткости воды (см. раздел *Ополаскиватель и регенерирующая соль*).

- После загрузки соли индикатор **ОТСУТСТВИЕ СОЛИ*** гаснет.

 Если бачок не будет заполнен солью, смягчитель воды и нагревательный элемент могут повредиться.

Технические данные	
Габаритные размеры	ширина 60 см. высота 85 см. глубина 60 см.
Вместимость	14 стандартных столовых приборов
Давление в водопроводе	0,05 ч 1 Мпа (0,5 ч 10 бар) 7,25 -145 psi
Напряжение электропитания	см. табличку с техническими характеристиками
Полная потребляемая мощность	см. табличку с техническими характеристиками
Плавкий предохранитель	см. табличку с техническими характеристиками
 	Данное изделие соответствует следующим Директивам Европейского Сообщества: 2006/95/ЕС (Низкое напряжение) и последующим дополнениям; -2004/108/ЕС (Электромагнитная совместимость) и последующим дополнениям; - 2005/32/ЕС (Comm. Reg. 1275/2008) (Ecodesign) -97/17/ЕС (Этикетирование) - 2002/96/ЕС

* Имеется только в некоторых моделях

Описание изделия

RU

Общий вид

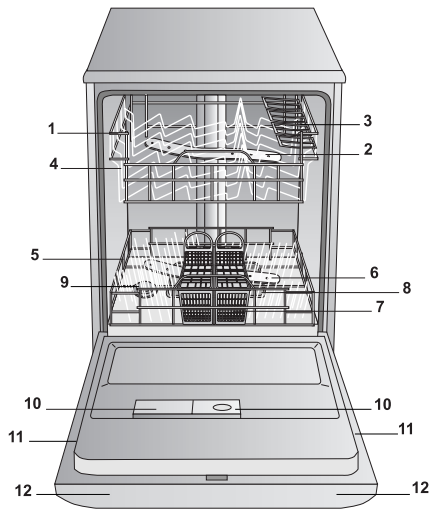

1. Верхняя корзина
2. Верхний ороситель
3. Откидные полки
4. Регулятор высоты корзины
5. Нижняя корзина
6. Нижний ороситель
7. Корзинка для столовых приборов
8. Фильтр мойки
9. Бачок соли
10. Дозаторы моющего средства и дозатор ополаскивателя
11. Паспортная табличка
12. Панель управления***

Панель управления

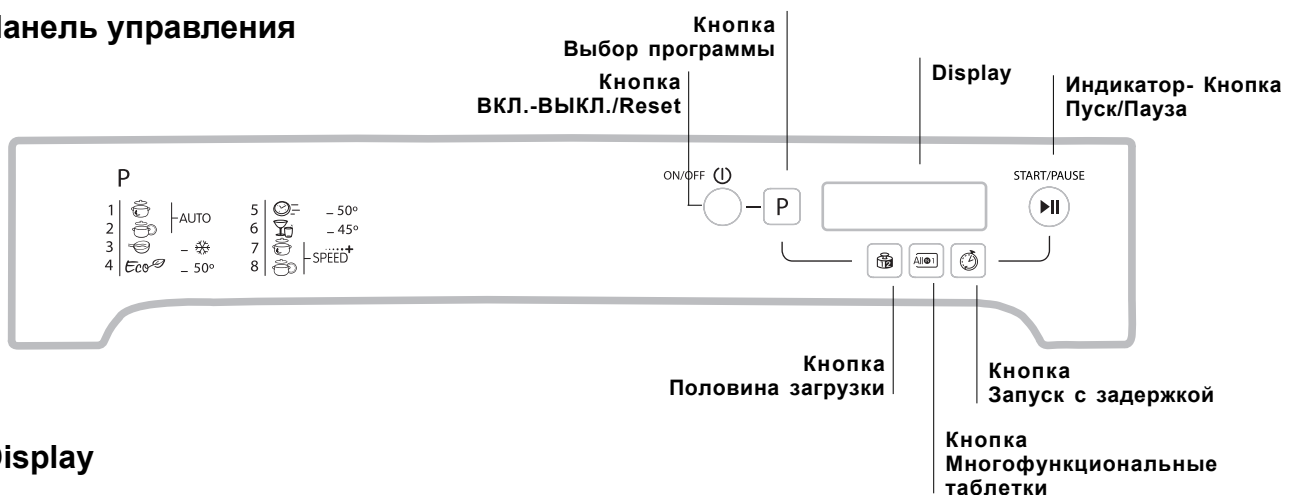

Display



*** Только в полностью встраиваемых моделях

* Имеется только в некоторых моделях.

Количество и типы программ и дополнительных функций варьируют в зависимости от модели посудомоечной машины.

⚠ Перед загрузкой корзин удалите с посуды остатки пищи, вылейте оставшееся содержимое из стаканов и чашек. **Загрузив посуду, проверьте, чтобы лопасти оросителей могли свободно вращаться.**

Нижняя корзина

В нижнюю корзину можно загружать кастрюли, крышки, тарелки, салатницы, столовые приборы и т.д. в соответствии с примерами загрузки.

Большие блюда и крышки лучше устанавливать по краям корзины, обращая внимание, чтобы они не препятствовали вращению верхнего оросителя.

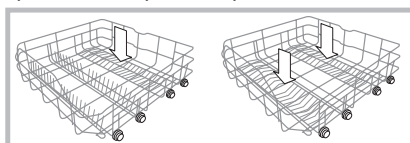

Некоторые модели посудомоечных машин укомплектованы откидными

подставками*, которые можно также использовать в вертикальном положении для размещения тарелок или же в горизонтальном для размещения кастрюль и салатниц.

Корзинка для столовых приборов

Тип корзинки для столовых приборов может варьировать в зависимости от модели посудомоечной машины:

неразборная, выдвижная, разборная. Неразборная корзинка должна устанавливаться **только** в передней части нижней корзины.

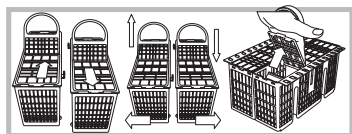

Разборная корзинка может быть разделена на две части, что рекомендуется в режиме мойки с

половиной загрузки (в моделях, имеющих такой режим), она может быть выдвижной, т.е. ее можно установить в любой точке в нижней корзине на фиксированные или откидные подставки.

- Оба типа корзин оснащены откидными, выдвижными полками для более удобного размещения столовых приборов.

⚠ Ножи и острые столовые приборы должны быть помещены в корзинку для столовых приборов острыми концами вниз или горизонтально уложены на откидных полках верхней корзины.

Пример установки корзинки для столовых приборов

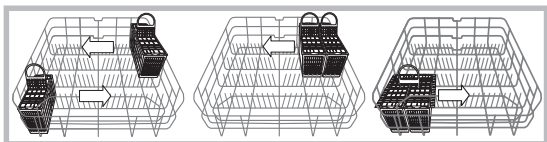

Верхняя корзина

В эту корзину помещается хрупкая и легкая посуда: стаканы, чайные и кофейные чашки, блюдца, мелкие салатницы, сковороды, мелкие кастрюли с незначительным загрязнением в соответствии с Примерами загрузки

- Чашки и чашечки, Длинные и острые ножи, разделочные столовые приборы: разместите их на откидных полках**

Откидные полки с варьируемым наклоном

- Наклон полок позволяет получить больше места в верхней корзине, разместить бокалы с ножками разной длины и оптимизировать результат сушки.

Наклон А

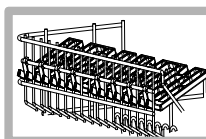

Наклон В

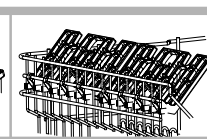

Наклон С

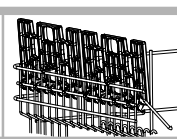

- Приподнимите откидную полку, слегка протолкните и установите с нужным наклоном..

Регуляция высоты верхней корзины

Для облегчения размещения посуды можно отрегулировать высоту верхней корзины:

⚠ Рекомендуется регулировать высоту верхней корзины **БЕЗ ПОСУДЫ**.

Никогда не поднимайте и не опускайте корзину, взявшись за нее только с одной стороны.

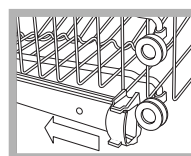

Откройте крепления направляющих корзины справа и слева и выньте корзину. Установите ее сверху или внизу, пропустив ее по направляющим вплотную до входа передних роликов и закройте крепления (см. схему).

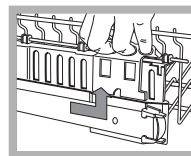

Если корзина оснащена ручками **Dual Space*** (см. схему), выдвиньте верхнюю корзину до упора, возьмитесь за ручки по бокам корзины и переместите ее вверх или вниз, после чего задвиньте корзину назад.

Примеры загрузки верхней/нижней корзины

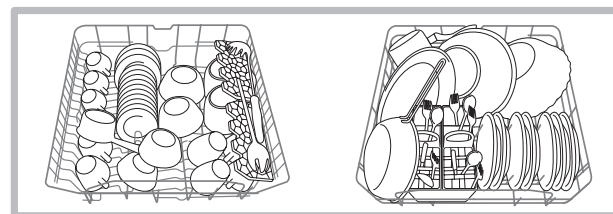

Посуда, неподходящая для мойки в посудомоечной машине

- Деревянная посуда, посуда с деревянными, костяными ручками или склеенная посуда.
- Алюминиевая, медная, латунная, оловянная посуда или из сплава олова.
- Пластмассовая нетермоустойчивая посуда.
- Старинный фарфор или посуда с ручной росписью.
- Старинная серебряная посуда. Современную серебряную посуду можно мыть в машине по деликатной программе, проверив, чтобы эта посуда не касалась посуды из других металлов.

⚠ Рекомендуем пользоваться посудой, пригодной для мытья в посудомоечной машине.

* Имеется только в некоторых моделях.

** Варьирует количество и положение.

Включение и эксплуатация

RU

Запуск посудомоечной машины

1. Откройте водопроводный кран.
2. Нажмите кнопку ВКЛ.-ВЫКЛ.: все индикаторы на консоли управления загорятся на несколько секунд.
3. Откройте дверцу и поместите в дозатор моющее вещество (см. ниже).
4. Загрузите посуду в корзины (см. Загрузка корзин) и закройте дверцу.
5. Выберите программу в зависимости от типа посуды и степени ее загрязнения (см. Таблицу программ), нажав кнопку Р.
6. Выберите дополнительные функции мойки * (см. сбоку).
7. Нажмите кнопку Пуск/Пауза (кнопка горит, не мигая): длинный звуковой сигнал извещает о запуске программы. Загорается индикатор мойки, и на дисплее показывается номер программы и время, остающееся до ее завершения.
8. По завершении программы два коротких звуковых сигнала известят об окончании программы, кнопка Пуск/Пауза погаснет, и на дисплее появится надпись **END**. Выключите машину при помощи кнопки ВКЛ.-ВЫКЛ., переключите водопроводный кран и отсоедините штепсельную вилку машины от сетевой розетки.
9. Подождите несколько минут перед тем, как вынуть посуду из машины во избежание ожогов. Выгрузку посуды из машины начинайте с нижней корзины.

⚠ - В целях энергосбережения в некоторых случаях ПРОСТОЯ машина отключается автоматически.

Изменение текущей программы

Если Вы неправильно выбрали программу, ее можно изменить, если с момента ее запуска прошло несколько минут: при необходимости изменить программу мойки после запуска цикла выключите машину, нажав на несколько секунд кнопку ВКЛ./ВЫКЛ./Отмена, и вновь включите ее той же кнопкой, вновь выберите нужную программу и дополнительные функции.

Порядок догрузки посуды

Нажмите кнопку Пуск/Пауза (кнопка мигает). Откройте дверцу, стараясь не обжечься паром, и доложите посуду в машину. Нажмите кнопку Пуск/Пауза (кнопка горит, не мигая): цикл мойки продолжится.

⚠ Нажмите кнопку Пуск/Пауза для прерывания цикла. Прервется как текущая программа, так и заданный Отложенный запуск.

На данном этапе нельзя изменить программу.

Случайное прерывание мойки

Если в процессе мойки Вы откроете дверцу машины или внезапно отключится электропитание, программа мойки прервется. Когда дверца машины закроется или вернется электроэнергия, программа возобновится с того момента, в который она была прервана.

Загрузка моющего вещества

Хороший результат мойки зависит также от правильной дозировки моющего средства, излишек которого не улучшает эффективность мойки, а только загрязняет окружающую среду.

⚠ Используйте только специальные моющие средства для посудомоечных машин.

⚠ НЕ ИСПОЛЬЗУЙТЕ моющие средства для ручного мытья посуды.

⚠ Излишек моющего средства может оставить следы от пены по завершении цикла.

⚠ Рекомендуется использовать моющее средство в таблетках, только если в Вашей модели имеется дополнительная функция **МНОГОФУНКЦИОНАЛЬНЫЕ ТАБЛЕТКИ**.

⚠ Оптимальные результаты мойки и сушки достигаются только в случае использования моющего средства в порошке, жидкого ополаскивателя и регенерирующей соли.

дозатор А: Моющее средство

дозатор В: Моющее средство для предварительной мойки

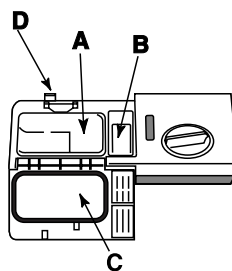

1. Откройте крышку С, нажав на кнопку D.

2. Поместите в дозатор моющее средство согласно рекомендациям, приведенным в Таблице программ:

- в порошке: дозаторы А и В.
- в таблетке: если по программе требуется 1 штука, положите

таблетку в дозатор А и закройте крышку. Если по программе предусмотрено 2 таблетки, положите вторую на дно машины..

3. Удалите остатки моющего средства с краев дозатора и закройте крышку с щелчком.

* Имеется только в некоторых моделях

Дополнительные функции мойки

Вы можете выбрать, изменить или отменить **ДОПОЛНИТЕЛЬНЫЕ ФУНКЦИИ** только после выбора программы мойки и до нажатия кнопки Пуск/Пауза.

Могут быть выбраны только дополнительные функции, совместимые с выбранной программой мойки. Если какая-то дополнительная функция является несовместимой с выбранной программой (см. Таблицу программ), соответствующий индикатор быстро мигнет 3 раза.

При выборе дополнительной функции, несовместимой с другой ранее заданной дополнительной функцией или программой мойки, индикатор несовместимой дополнительной функции мигнет 3 раза и погаснет, останется включенным индикатор последней выбранной функции.

 Для отмены ошибочно выбранной функции вновь нажмите соответствующую кнопку.

Отложенный запуск

Запуск программы может быть отложен на время от 1 часа до 24 часов:

1. Выбрав нужную программу мойки и возможные дополнительные функции, нажмите кнопку ЗАПУСК С ЗАДЕРЖКОЙ: соответствующий индикатор загорится. При помощи той же кнопки выберите время, когда Вам удобно запустить цикл мойки (от 1 часа до 24 часов).
2. Подтвердите выбор при помощи кнопки Пуск/Пауза, после чего начнется обратный отсчет. Время отложенного запуска показывается на дисплее, и кнопка Пуск/Пауза перестает мигать (стабильно горит).
3. По истечении заданного времени задержки включается один длинный звуковой сигнал, индикатор ЗАПУСК С ЗАДЕРЖКОЙ гаснет, и программа мойки запускается.

Для отмены функции ЗАПУСКА С ЗАДЕРЖКОЙ нажмите кнопку ЗАПУСК С ЗАДЕРЖКОЙ до тех пор, пока на дисплее не появится надпись **OFF**.

 После запуска цикла нельзя задать Отложенный запуск.

Половина загрузки

Если у Вас мало грязной посуды, можно выбрать режим половина загрузки, позволяющий сэкономить воду, электроэнергию и моющее вещество. Перед выбором программы мойки нажмите кнопку ПОЛОВИНА ЗАГРУЗКИ: индикатор загорится.

Еще одно нажатие кнопки ПОЛОВИНА ЗАГРУЗКИ отменяет эту функцию.

 Не забудьте засыпать только половину дозы моющего средства.

 Рекомендуется использовать моющее вещество в порошке.

 Эта функция несовместима с программой: Короткий цикл мойки, Intensive Speed+, Normal Speed+.

Многофункциональные таблетки

Эта функция позволяет улучшить результат мойки и сушки.

В случае использования многофункциональных таблеток нажмите кнопку **МНОГОФУНКЦИОНАЛЬНЫЕ ТАБЛЕТКИ**. Загорится соответствующий индикатор. Дополнительная функция «Многофункциональные таблетки» увеличивает продолжительность программы.

 Если функция **МНОГОФУНКЦИОНАЛЬНЫХ ТАБЛЕТОК** не была отключена, она останется включенной при последующих включениях машины.

 Рекомендуется использовать моющее средство в таблетках, только если в вашей модели имеется дополнительная функция **МНОГОФУНКЦИОНАЛЬНЫЕ ТАБЛЕТКИ**.

 Не рекомендуется использовать эту дополнительную функцию в программах, не предусматривающих использование многофункциональных таблеток (см. таблицу дополнительных функций).

Дополнительные функции мойки	А	В	С
	Запуск с задержкой	Половина загрузки	Многофункциональные таблетки
1. Auto Интенсивная	Да	Да	Да
2. Auto Нормальная	Да	Да	Да
3. Предварительное ополаскивание	Да	Да	Нет
4. Eco	Да	Да	Да
5. Короткий цикл мойки	Да	Нет	Да
6. Хрусталь	Да	Да	Да
7. Интенсивная Speed+	Да	Нет	Да
8. Нормальная Speed+	Да	Нет	Да

* Имеется только в некоторых моделях.

Программы

RU

▲ Описание ДОПОЛНИТЕЛЬНЫХ ФУНКЦИЙ смотрите в таблице Дополнительных функций на странице разделов Запуск и эксплуатация.

▲ Количество и тип программ и дополнительных функций варьирует в зависимости от модели посудомоечной машины.

Рекомендации по выбору программы	Программа	Стиральное вещество (A) = ячейка A (B) = ячейка B			Программы с сушкой	Дополнительные функции	Продолжительность программы (допуск ±10%) Часов мин.
		Порошок	Жидкое	Таблетки			
Очень загрязненная посуда и кастрюли (не использовать для деликатной посуды).	1. Auto Интенсивная	35 гр (A)	35 мл (A)	1 (A)	Есть	A-B-C	2:25'
Нормально загрязненная посуда и кастрюли. Стандартный ежедневный цикл.	2. Auto Нормальная	29 гр (A) 6 гр (B)	29 мл (A) 6 мл (B)	1 (A)	Есть	A-B-C	1:50'
Предварительная мойка в ожидании полной загрузки машины.	3. Предварительное ополаскивание	Нет	Нет	Нет	Нет	A-B	0:08'
Экологическая мойка с низким расходом электроэнергии для посуды и кастрюль.	4. Eco* 50°C	29 гр (A) 6 гр (B)	29 мл (A) 6 мл (B)	1 (A)	Есть	A-B-C	2:55'
Экономичный короткий цикл для мойки малозагрязненной посуды сразу после еды. (2 тарелки + 2 стакана + 4 столовых прибора + 1 кастрюля + 1 маленькая сковородка)	5. Короткий цикл мойки	25 гр (A)	25 мл (A)	1 (A)	Нет	A-C	0:25'
Экономичный короткий цикл для мытья хрупкой посуды, при низкой температуре сразу после еды. (бокалы в верхней корзине + хрупкие тарелки в нижней).	6. Хрусталь	35 гр (A)	35 мл (A)	1 (A)	Есть	A-B-C	1:30'
Цикл мойки и короткий цикл сушки для очень грязной посуды и кастрюль. (не подходит для деликатной посуды)	7. Интенсивная Speed+ (Intensive Speed+)	35 гр (A)	35 мл (A)	1 (A)	Есть	A-C	1:40'
Цикл мойки и короткий цикл сушки для посуды и кастрюль с нормальным загрязнением.	8. Нормальная Speed+ (Normal Speed+)	29 гр (A) 6 гр (B)	29 мл (A) 6 мл (B)	1 (A)	Есть	A-C	1:20'

Примечания:

оптимальный результат мойки в выборе программы «Короткий цикл мойки-Короткая» достигается при соблюдении указанного количества загружаемой посуды.

* Программа Eco, отвечающая требованиям норматива EN-50242, имеет большую продолжительность по сравнению с другими программами, тем не менее эта программа расходует меньше электроэнергии и меньше загрязняет окружающую среду.

Примечание для Испытательных Лабораторий: за более подробной информацией касательно условий сравнительного испытания EN пошлите запрос на адрес: ASSISTENZA_EN_LVS@indesitcompany.com

Для облегчения дозировки моющего средства следует знать, что:

1 столовая ложка = 15 гр. порошка = примерно 15 мл. жидкого моющего средства - 1 чайная ложка = 5 гр. порошка = примерно 5 жидкого моющего средства

Ополаскиватель и регенерирующая соль

 INDESIT

 **Используйте только специальные средства для посудомоечных машин.**

Не используйте поваренную или промышленную соль и моющие средства для ручного мытья посуды. Следуйте инструкциям, приведенным на упаковке моющего средства.

 Если вы используете многофункциональное моющее средство, ополаскиватель добавлять не нужно, **рекомендуется добавить соль, в особенности, если водопроводная вода жесткая или очень жесткая.** Следуйте инструкциям, приведенным на упаковке моющего средства.

 Если вы не добавляете ни соли, ни ополаскивателя, Индикаторы **ОТСУТСТВИЕ СОЛИ*** и **ОТСУТСТВИЕ ОПОЛАСКИВАТЕЛЯ** остаются включенными.

Заливка ополаскивателя

Ополаскиватель облегчает сушку посуды, так как вода лучше стекает с ее поверхности, и на посуде таким образом не остается разводов или пятен.

Необходимо долить ополаскиватель в дозатор:

- когда на панели управления загорается индикатор **ОТСУТСТВИЕ ОПОЛАСКИВАТЕЛЯ***;

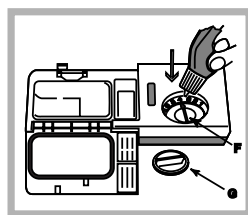

1. Откройте дозатор, повернув крышку (G) против часовой стрелки.
2. Залейте ополаскиватель, избегая перелива. Если вы случайно пролили ополаскиватель мимо дозатора, удалите излишек губкой.
3. Завинтите крышку.

НИКОГДА не заливаете ополаскиватель непосредственно в моечную камеру машины.

Отрегулируйте дозу ополаскивателя

Если вас не удовлетворяет качество сушки, можно отрегулировать дозу ополаскивателя. При помощи отвертки поверните регулятор (F) на одну из 6 отметок (фабричная настройка – 4):

- если на посуде остаются белые разводы, поверните регулятор на меньшее значение (1-3).
- если на посуде остаются капли воды или пятна извести, поверните регулятор на более высокое значение (4-5).

Выбор степени жесткости воды

Все посудомоечные машины укомплектованы смягчителем воды, который благодаря специальной регенерирующей соли для посудомоечных машин удаляет известь из воды, используемой для мытья посуды.

Данная посудомоечная машина может быть отрегулирована таким образом, чтобы сократить загрязнение окружающей среды и оптимизировать качество мытья посуды в зависимости от жесткости воды. Вы можете узнать градус жесткости воды в вашем районе, обратившись в организацию водоснабжения.

- Выключите машину при помощи кнопки **ВКЛ./ВЫКЛ.**
- Нажмите кнопку **P** на несколько секунд. Раздадутся два коротких сигнала, и на дисплее появится надпись **H2O**, и

заданное значение жесткости воды мигает на дисплее (декальцификатор настроен на фабрике на № 3). Нажмите кнопку **P** несколько раз вплоть до получения нужного значения жесткости (1-2-3-4-5* *См. Таблицу степеней жесткости воды*) вплоть до 5 степеней.

Для отмены этой функции подождите несколько секунд или нажмите кнопку дополнительных функций* или отключите машину кнопкой ВКЛ./ВЫКЛ.

Если Вы пользуетесь многофункциональными таблетками, бачок с регенерирующей солью должен быть в любом случае заполнен.

°dH		°fH		ммоль/л		уровень
0	6	0	10	0	1	1
6	11	11	20	1,1	2	2
12	17	21	30	2,1	3	3
17	34	31	60	3,1	6	4
34	50	61	90	6,1	9	5*

От 0°f до 10°f рекомендуется не использовать соль. * с данной настройкой продолжительность циклов может незначительно увеличиться.

(°dH = жесткость в немецких градусах - °fH = жесткость во французских градусах - ммоль/л = миллимоль/литр)

Загрузка регенерирующей соли

Для хорошего результата мойки необходимо проверить, чтобы бачок соли никогда не был пуст. Регенерирующая соль удаляет из воды известь, которая в противном случае остается на посуде.

Бачок соли расположен в нижней части посудомоечной машины (см. Описание) и заполняется:

- когда зеленый поплавок* не виден через крышку бачка;
- когда на панели управления загорается индикатор **ОТСУТСТВИЕ СОЛИ***;

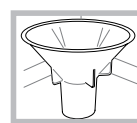

1. Выньте нижнюю корзину и поверните крышку емкости против часовой стрелки.
2. Только при использовании в первый раз: наполните емкость водой до краев.
3. Вставьте воронку* (см. рисунок) и

засыпьте в емкость соль до краев (примерно 1 кг); выход воды из емкости является нормальным.

4. Снимите воронку* и удалите остатки соли на входном отверстии; сполосните крышку струей воды прежде чем закрутить ее, располагая ее головкой вниз и позволяя воде стекать по четырем звездообразным прорезам в нижней части крышки.

Рекомендуем выполнять эту операцию каждый раз при загрузке соли.

Хорошо закройте крышку, для того чтобы во время мойки в емкость не попадало моющее средство (может быть непоправимо повреждено устройство смягчения воды).

 При необходимости загрузите соль перед циклом мойки для удаления соляного раствора, вылившегося через край бачка.

* Имеется только в некоторых моделях

RU

Техническое обслуживание и уход

RU

Отключение воды и электрического тока

- Перекрывайте водопроводный кран после каждой мойки во избежание опасности утечек.
- Выньте штепсельную вилку машины из электророзетки перед началом чистки и технического обслуживания.

Чистка посудомоечной машины

- Для чистки наружных поверхностей и панели управления машины используйте мягкую тряпку, смоченную водой. Не используйте растворители или абразивные чистящие средства.
- Возможные пятна внутри камеры мойки можно удалить при помощи тряпки, смоченной в воде с небольшим количеством уксуса.

Средства против неприятных запахов

- Всегда оставляйте дверцу машины полу-прикрытой во избежание застоя влажности.
- Регулярно прочищайте периметральные уплотнения дверцы и дозаторов моющего средства при помощи влажной губки. Таким образом удаляются остатки пищи – основной причины образования неприятных запахов.

Чистка оросителей

Остатки пищи могут прилипнуть к лопастям оросителей и засорить отверстия, из которых выходит вода: время от времени следует проверять оросители и прочищать их неметаллической щеткой.

Оба оросителя являются съемными.

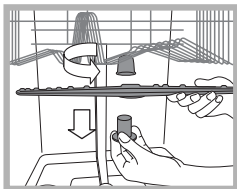

Для съема верхнего оросителя необходимо отвинтить против часовой стрелки пластмассовую гайку. Верхний ороситель устанавливается отверстиями вверх.

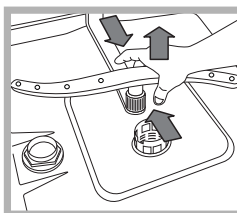

Для съема нижнего оросителя нажмите на шпонки с боков и потяните его вверх.

Очистка водного фильтра*

Если водопровод новый или если он долгое время не использовался, перед подсоединением дайте воде стечь до тех пор, пока она не станет прозрачной. Несоблюдение этого условия может привести к засорению фильтра и к повреждению посудомоечной машины.

⚠ Периодически очищайте водный фильтр, расположенный на выходе крана.

- Перекройте водопроводный кран.
- Открутите края трубы загрузки воды, снимите фильтр и аккуратно промойте его под струей воды.
- Снова вставьте фильтр и закрепите трубу.

Чистка фильтров

Фильтрующий узел состоит из трех фильтров, которые служат для очистки воды для мойки от остатков пищи и возвращают воду в циркуляцию: для хороших результатов мойки необходимо прочищать фильтры.

⚠ Регулярно прочищайте фильтры.

⚠ Запрещается пользоваться посудомоечной машиной без фильтров или с незакрепленным фильтром.

• После нескольких циклов мойки проверьте фильтрующий узел и при необходимости тщательно промойте его под струей воды при помощи неметаллической щетки, следуя приведенным ниже инструкциям:

1. поверните против часовой стрелки цилиндрический фильтр С и выньте его (схема 1).
2. Выньте стакан фильтр В, слегка нажав на боковые выступы (Схема 2);
3. Выньте плоский фильтр из нержавеющей стали А (схема 3).
4. Проверка отстойника и удаление возможных остатков пищи. **НИКОГДА НЕ СНИМАЙТЕ** крышку насоса (деталь черного цвета) (рис. 4).

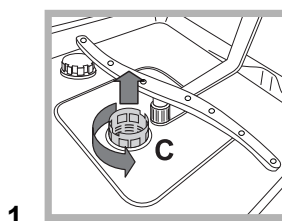

1

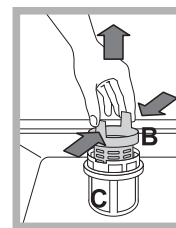

2

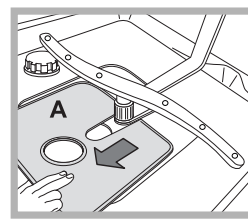

3

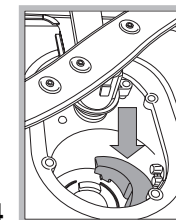

4

После чистки фильтров точно установите фильтрующий узел на свое место, что является важным для исправной работы посудомоечной машины.

Длительный простой машины

- Отсоедините машину от сети электропитания и перекройте водопроводный кран.
- Оставьте дверцу машины полу-прикрытой.
- После длительного простоя машины произведите один холостой цикл мойки.

* Имеется только в некоторых моделях

 Изделие спроектировано и изготовлено в соответствии с международными нормативами по безопасности. Необходимо внимательно прочитать настоящие предупреждения, составленные в целях вашей безопасности.

Общие требования к безопасности

- Данный электроприбор не может быть использован лицами (включая детей) с ограниченными физическими, сенсорными или умственными способностями, неопытными или незнакомыми с инструкциями обращения с электроприбором, в отсутствие контроля лиц, ответственных за их безопасность.
- Взрослые должны следить, чтобы дети не играли с электроприбором.
- Данное изделие предназначается для непрофессионального использования в домашних условиях.
- Изделие предназначено для мытья посуды в домашних условиях, может быть использовано только взрослыми людьми в соответствии с инструкциями, приведенными в данном техническом руководстве.
- Запрещается устанавливать изделие на улице, даже под навесом, так как воздействие на него дождя и грозы является чрезвычайно опасным.
- Не прикасайтесь к посудомоечной машине с босыми ногами.
- Не тяните за кабель электропитания для отсоединения вилки изделия из сетевой розетки, возьмитесь за вилку рукой.
- Необходимо перекрыть водопроводный кран и вынуть штепсельную вилку из розетки перед началом чистки и технического обслуживания машины.
- В случае неисправности категорически запрещается открывать внутренние механизмы изделия с целью их самостоятельного ремонта.
- Никогда не прикасайтесь к сопротивлению.
- Не опирайтесь или не садитесь на открытую дверцу машины: она может опрокинуться.
- Не держите дверцу открытой, так как об нее можно случайно споткнуться.
- Храните моющие средства и ополаскиватель вдали от детей.
- Не разрешать детям играть с упаковочными материалами.

Утилизация

- Уничтожение упаковочных материалов: соблюдайте местные нормативы по утилизации упаковочных материалов.
- Согласно Европейской Директиве 2002/96/CE касательно утилизации электронных и электрических электроприборов электроприборы не должны выбрасываться вместе с обычным городским мусором. Выведенные из строя приборы должны собираться отдельно для оптимизации их утилизации и рекуперации составляющих их материалов, а также для безопасности окружающей среды и здоровья. Символ зачеркнутая мусорная корзинка, имеющийся на всех приборах, служит напоминанием об их отдельной утилизации.

За более подробной информацией о правильной утилизации бытовых электроприборов пользователи могут обратиться в специальную государственную организацию или в магазин.

Экономия электроэнергии и охрана окружающей среды

Экономия воды и электроэнергии

- Используйте посудомоечную машину с полной загрузкой. В ожидание полного заполнения машины во избежание образования неприятных запахов включите цикл Ополаскивание (см. Программы).
- Выбирайте программу мойки, подходящую для данного типа посуды и степени загрязнения в соответствии с Таблицей программ:
 - для нормально загрязненной посуды используйте программу Eco, обеспечивающую низкий расход электроэнергии и воды.
 - если машина загружена неполностью, включите дополнительную функцию Половина загрузки* (см. Запуск и эксплуатация).
- Если ваш контракт с поставщиком электроэнергии предусматривает разные часовые тарифы для экономии электроэнергии, пользуйтесь машиной во время с льготным тарифом. Дополнительная функция Запуск с задержкой* (см. Запуск и эксплуатация) может помочь спланировать мойку посуды в более рациональном режиме.

Моющие средства, не содержащие фосфатов, хлора и содержащие ферменты

- Настоятельно рекомендуем использовать моющие средства, не содержащие фосфатов и хлора, что помогает сохранить окружающую среду.
- Ферменты оказывают особо эффективное воздействие при температуре около 50°C, поэтому при использовании моющих веществ с ферментами можно выбрать программы мойки с низкими температурами, получая те же результаты, что и при мойке при 65°C.
- Аккуратно дозируйте моющее средство в соответствии с указаниями производителя, с степенью жесткости воды, со степенью загрязнения и с количеством посуды во избежание нерационального расхода. Хотя моющие средства и являются биоразлагаемыми, они содержат вещества, отрицательно влияющие на природу.

* Имеется только в некоторых моделях.

Неисправности и методы их устранения

195090532.00
02/2011 - Xerox Fabriano

RU

В случае обнаружения аномалий в работе изделия проверьте следующие пункты перед тем, как обратиться в Сервис технического обслуживания.

Неисправности:	Возможные причины / Методы устранения:
Посудомоечная машина не запускается или не реагирует на команды	<ul style="list-style-type: none"> • Выключите машину при помощи кнопки ВКЛ./ВЫКЛ., вновь включите ее примерно через одну минуту и вновь задайте программу. • Проверьте, хорошо ли штепсельная вилка вставлена в сетевую розетку. • Дверца машины плохо закрыта.
Дверца не закрывается	<ul style="list-style-type: none"> • Защелкнулся замок; энергично толкните дверцу вплоть до щелчка.
Посудомоечная машина не сливает воду.	<ul style="list-style-type: none"> • Программа еще не завершилась. • Сливной шланг согнут (см. <i>Монтаж</i>). • Засорился слив в мойке. • Фильтр засорен остатками пищи.
Шумная работа посудомоечной машины.	<ul style="list-style-type: none"> • Посуда бьется друг о друга или о лопасти оросителей. • Чрезмерное пенообразование: неправильная дозировка или непригодное моющее средство для посудомоечной машины. (см. Включение и эксплуатация).
На посуде и стаканах остается беловатый или известковый налет.	<ul style="list-style-type: none"> • Отсутствует регенерирующая соль или регуляция ее расхода не соответствует степени жесткости воды (см. <i>Ополаскиватель и соль</i>). • Крышка бачка соли плохо закрыта. • Закончился ополаскиватель или его дозировка недостаточна.
На посуде и стаканах остаются голубоватые разводы или налеты.	<ul style="list-style-type: none"> • Чрезмерная дозировка ополаскивателя.
Посуда плохо высушена.	<ul style="list-style-type: none"> • Была выбрана программа мойки без сушки. • Закончился ополаскиватель или настроена недостаточная дозировка (см. <i>Ополаскиватель и соль</i>). • Неправильно настроена дозировка ополаскивателя. • Посуда с тефлоновым покрытием или из пластика.
Посуда плохо вымыта.	<ul style="list-style-type: none"> • Корзины перегружены (см. <i>Загрузка корзин</i>). • Посуда плохо расположена в корзинах. • Посуда мешает вращению лопастей оросителей. • Выбрана неэффективная программа мойки (см. <i>Программы</i>). • Чрезмерное пенообразование: неправильная дозировка или непригодное моющее средство для посудомоечной машины. (см. Включение и эксплуатация). • Крышка ополаскивателя плохо закрыта. • Фильтр засорен (см. <i>Техническое обслуживание и уход</i>). • Отсутствует регенерирующая соль (см. <i>Ополаскиватель и соль</i>).
Посудомоечная машина не заливает воду - Сигнализация закрытого крана. (раздаются короткие звуковые сигналы) (мигает индикатор ВКЛ./ВЫКЛ., и над исплее показывается сообщение A:6)	<ul style="list-style-type: none"> • В водопроводе нет воды. • Водопроводный шланг согнут (см. <i>Монтаж</i>). • Откройте водопроводный кран, и машина запустится через несколько минут. • Машина заблокировалась, так как после звуковой сигнализации не было произведено никаких действий. Выключите машину при помощи кнопки ВКЛ./ВЫКЛ., откройте водопроводный кран и через 20 секунд вновь включите машину при помощи той же кнопки. Перепрограммируйте машину и вновь запустите цикл.
Сигнализация сливного шланга воды / Засорен фильтр подачи воды. (мигает индикатор ВКЛ./ВЫКЛ., и над исплее показывается сообщение A:7)	<ul style="list-style-type: none"> • Выключите машину при помощи кнопки ВКЛ./ВЫКЛ. Закройте водопроводный кран во избежание затопления, отсоедините штепсельную вилку машины от сетевой розетки. Проверьте, не засорен ли фильтр подачи воды нечистотами. (смотрите раздел «Техническое обслуживание и уход»)