

Руководство по эксплуатации

СТИРАЛЬНАЯ МАШИНА

CIS

РУССКИЙ, 1

KZ

Казакша, 13

WITL 867

Содержание

Установка, 2-3

Распаковка и выравнивание
Подключение к водопроводной и электрической сети
Пробный цикл стирки

Описание стиральной машины, 4-5

Панель управления
Как открыть и закрыть барабан
Индикаторы

Запуск машины. Программы, 6

Краткие инструкции: Порядок запуска программы
Таблица программ

Персонализация стирки, 7

Выбор температуры
Выбор скорости отжима
Функции

Моющие средства и белье, 8

Распределитель моющих средств
Цикл отбеливания
Подготовка белья
Особенности стирки отдельных изделий

Предупреждения и рекомендации, 9

Общие правила безопасности
Утилизация
Экономия и охрана окружающей среды

Обслуживание и уход, 10

Отключение воды и электричества
Уход за стиральной машиной
Уход за дверцей машины и барабаном
Как чистить распределитель моющих средств
Чистка насоса
Проверка заливного шланга

Устранение неисправностей, 11

Сервисное обслуживание, 12

Технические характеристики

CIS

Установка

CIS

! Сохраните данное руководство. Оно должно быть в комплекте со стиральной машиной в случае продажи, передачи оборудования или при переезде на новую квартиру, чтобы новый владелец оборудования мог ознакомиться с правилами его функционирования и обслуживания.

! Внимательно прочитайте руководство: в нем содержатся важные сведения по установке и безопасной эксплуатации стиральной машины.

Распаковка и выравнивание

Распаковка

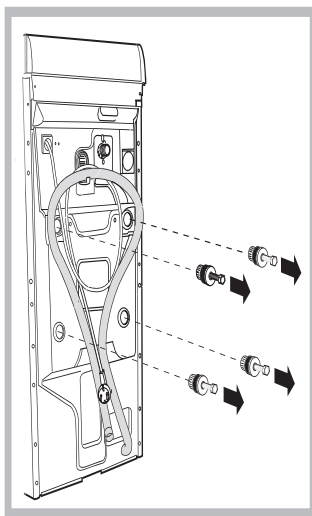

1. Распакуйте стиральную машину.

2. Убедитесь, что оборудование не было повреждено во время транспортировки. При обнаружении повреждений – не подключайте машину – свяжитесь с поставщиком немедленно.

3. Удалите четыре транспортировочных винта и резиновые пробки с прокладками, расположенные в задней части стиральной машины (см. рис.).

4. Закройте отверстия прилагающимися пластиковыми заглушками.

5. Сохраняйте все детали: они Вам понадобятся при последующей транспортировке стиральной машины.

болты, резиновые шайбы и большую металлическую поперечную планку. Закройте образовавшиеся отверстия пластмассовыми заглушками.

! Не разрешайте детям играть с упаковочными материалами.

Выравнивание

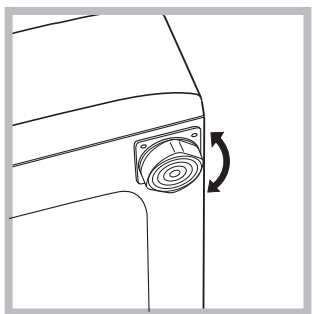

1. Установите стиральную машину на ровном и прочном полу, так чтобы она не касалась стен, мебели и прочих предметов.

2. После установки машины на место отрегулируйте ее устойчивое положение путем вращения передних ножек (см.

рис.). Для этого сначала ослабьте контргайку, после завершения регулировки контргайку затяните.

После установки машины на место проверьте по уровню горизонтальность верхней крышки корпуса, отклонение горизонтали должно быть не более 2°.

Правильное выравнивание оборудования поможет избежать шума, вибраций и смещений во время работы машины.

Если стиральная машина стоит на полу, покрытом ковром, убедитесь, что ее основание возвышается над ковром. В противном случае вентиляция будет затруднена или вовсе невозможна.

Подключение к водопроводной и электрической сети

Подсоединение заливного шланга

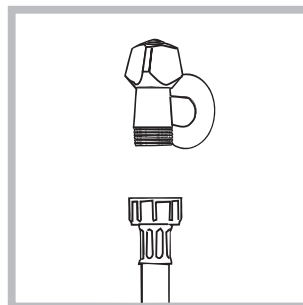

1. Прикрутите шланг подачи к крану холодной воды с резьбовым отверстием 3/4 gas (см. схему).

Перед подсоединением откройте водопроводный кран до тех пор, пока из него не потечет чистая вода.

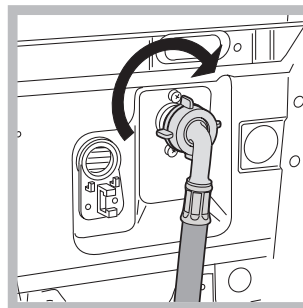

2. Подсоедините заливной шланг к стиральной машине, навинтив его на водоприемник, расположенный в задней верхней части справа (см. рис.).

3. Убедитесь, что шланг не перекручен и не пережат.

! Давление воды должно быть в пределах значений, указанных в таблице Технических характеристик (см. с. 3).

! Если длина водопроводного шланга окажется недостаточной, обратитесь в Авторизованный Сервисный центр.

Подсоединение сливного шланга

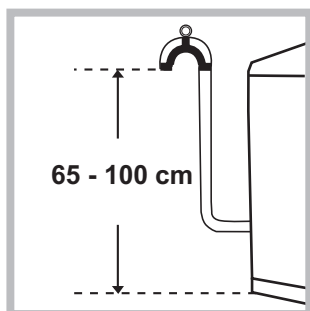

Повесьте загнутый конец сливного шланга на край раковины, ванны, или поместите в специальный вывод канализации. Шланг не должен перегибаться. Верхняя точка сливного шланга должна находиться на высоте 65-100 см от пола. Расположение сливного шланга должно обеспечивать разрыв струи при сливе (конец шланга не должен быть опущен в воду).

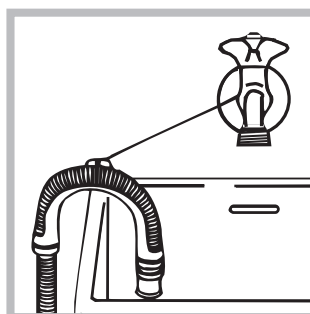

В случае крепления на край ванной или раковины, шланг вешается с помощью направляющей (входит в комплект поставки), которая крепится к крану (рис.).

! Не рекомендуется применение удлинителей для сливного шланга, при необходимости допускается его наращивание шлангом такого же диаметра и длиной не более 150 см.

Подсоединение к электросети

Внимание! Оборудование обязательно должно быть заземлено!

1. Машина подключается к электрической сети при помощи двухполюсной розетки с заземляющим контактом (розетка не поставляется с машиной). Фазный провод должен быть подключен через автомат защиты сети, рассчитанный на максимальный ток (ток срабатывания) 16 А, и имеющий время срабатывания не более 0,1 с.
2. При наличии вблизи от предполагаемого места установки машины розетки с заземляющим контактом, имеющей трехпроводную подводку кабеля с медными жилами сечением не менее 1,5 кв. мм (или алюминиевыми жилами сечением не менее 2,5 кв. мм), доработка электросети не производится. При отсутствии указанной розетки и проводки следует провести их монтаж.
3. Прокладка заземления отдельным проводом не допускается.
4. Для доработки электрической сети рекомендуется применять провод типа ППВ 3х1,5 380 ГОСТ 6223-79. Допускается применение других марок кабеля, обеспечивающих пожаро- и электробезопасность при эксплуатации машины.

Перед включением машины в сеть убедитесь, что:

- розетка и проводка соответствуют требованиям, изложенным в данном разделе инструкции;
- напряжение и частота тока сети соответствуют данным машины;
- розетка и вилка одного типа;

- розетка заземлена в соответствии с нормами безопасности, описанными в данном разделе инструкции (допускается организация заземления рабочим нулем, при условии, что защитная линия не имеет разрыва и подключена напрямую в обвод каких-либо приборов (например, электрического счетчика).

Если вилка не подходит к розетке, ее следует заменить на новую, соответствующую розетке, или заменить питающий кабель. Замена кабеля должна производиться только квалифицированным персоналом.

Запрещается использование переходников, двойных и более розеток и удлинителей (они создают опасность возгорания). Если Вы считаете их использование необходимым, применяйте один единственный удлинитель, удовлетворяющий требованиям безопасности.

Оборудование, подключенное с нарушением требований безопасности бытовых приборов большой мощности, изложенных в данной инструкции, является потенциально опасным.

Производитель не несет ответственности за ущерб здоровью и собственности, если он вызван несоблюдением указанных норм установки.

Первый цикл стирки

По завершении установки, перед началом эксплуатации необходимо произвести один цикл стирки со стиральным порошком, но без белья, по программе 90°C без предварительной стирки.

Описание стиральной машины

Панель управления

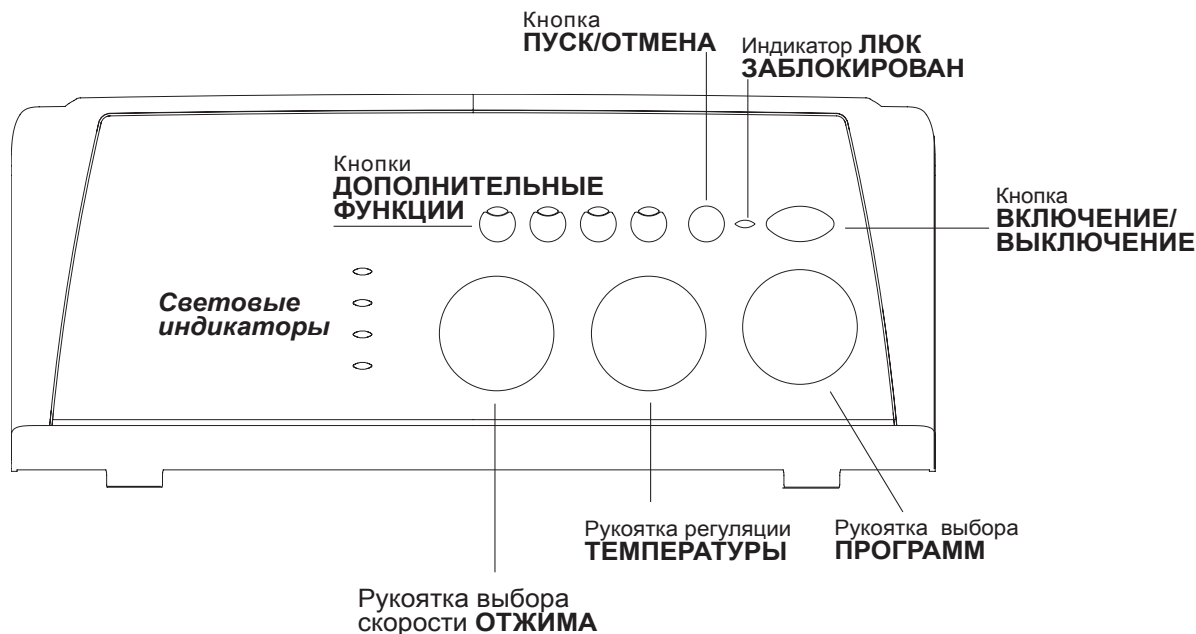

Кнопка **ПУСК/ОТМЕНА** служит для запуска программ или для отмены ошибочного программирования.

Индикатор **ВКЛЮЧЕНИЕ/ЛЮК ЗАБЛОКИРОВАН** мигает, когда стиральная машина включена, и горит, не мигая, если люк не заблокирован (*смотреть стр. 4*).

Рукоятка выбора **ПРОГРАММ** служит для выбора программ (*смотреть стр. 6*). В процессе выполнения программы рукоятка остается неподвижной.

Режим ожидания

Настоящая стиральная машина отвечает требованиям новых нормативов по экономии электроэнергии, укомплектована системой автоматического отключения (режим сохранения энергии), включающейся через 30 минут простоя машины. Нажмите один раз кнопку **ВКЛЮЧЕНИЕ/ВЫКЛЮЧЕНИЕ** и подождите, пока машина вновь включится.

И Индикатор **ВКЛЮЧЕНИЕ/ЛЮК ЗАБЛОКИРОВАН**:

Горящий индикатор означает, что люк заблокирован во избежание его случайного открывания. Во избежание повреждений перед тем как открыть люк, необходимо дождаться, когда замигает индикатор.

! Частое мигание индикатора **ВКЛЮЧЕНИЕ/ЛЮК ЗАБЛОКИРОВАН** одновременно с любым другим индикатором означает неисправность (*смотреть стр. 11*).

Ячейка для стирального порошка, наполняемая стиральным порошком и добавками (*смотреть стр. 8*).

Световые индикаторы служат для контроля за выполнением программы стирки. (*смотреть стр. 5*).

Рукоятка выбора скорости **ОТЖИМА**: служит для выбора скорости отжима или для его исключения (*см. стр. 7*).

Кнопки **ДОПОЛНИТЕЛЬНЫЕ ФУНКЦИИ** служат для подключения имеющихся дополнительных функций. Кнопка выбранной функции останется включенной.

Рукоятка **ТЕМПЕРАТУРА** служит для регулировки температуры или для стирки в холодной воде (*смотреть стр. 7*).

Кнопка **ВКЛЮЧЕНИЕ/ВЫКЛЮЧЕНИЕ** служит для включения и выключения стиральной машины.

Как открыть и закрыть барабан



рис. 1



рис. 2

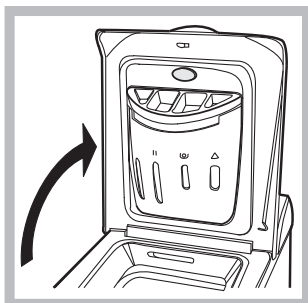

рис. 3

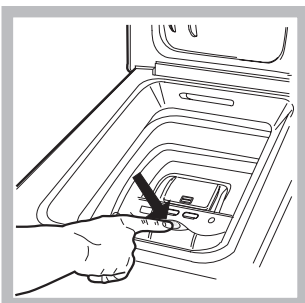

рис. 4

A) ОТКРЫВАНИЕ (рис. 1):

Поднимите внешнюю крышку и полностью ее откройте.

B) Открывание барабана (Soft opening – Плавное открывание):

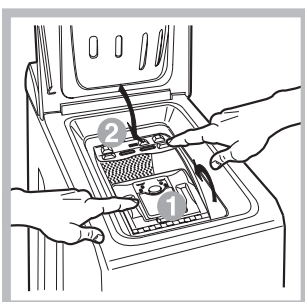
Нажмите кнопку, показанную на рис. 2, крышка барабана плавно откроется.

C) ЗАГРУЗКА СТИРАЛЬНОЙ МАШИНЫ (рис. 3).

D) ЗАКРЫВАНИЕ (рис. 4):

- закройте полностью барабан, опуская сначала переднюю дверцу, а затем заднюю;

- затем удостоверьтесь, что крюки передней дверцы точно вошли в предназначенные места на задней дверце;

- после того, как крюки защелкнулись, нажмите обе дверцы слегка вниз, чтобы убедиться они закрыты плотно;

- и, наконец, закройте внешнюю крышку.

Индикаторы

Индикаторы сообщают пользователю важные сведения.

Значение индикаторов:

Отложенный старт:

Если была включена функция Delay Timer (Таймер задержки) (смотри стр. 19), после запуска программы мигает светодиод, соответствующий выбранной задержке:



По мере отсчета времени будет показываться остающееся время вместе с миганием соответствующего индикатора:



По прошествии заданной задержки мигающий светодиод погаснет, и запустится выбранная программа.

Текущая фаза цикла:

В процессе цикла стирки индикаторы будут загораться один за другим, показывая фазу выполнения программы:



Примечание: в процессе слива загорится индикатор, соответствующий циклу Отжима.

Кнопки выбора функции

КНОПКИ ВЫБОРА ФУНКЦИИ также являются индикаторами.

При выборе функции загорается соответствующая кнопка.

Если выбранная функция является несовместимой с заданной программой, кнопка будет мигать, и такая функция не будет активирована.

Если будет выбрана функция, несовместимая с другой, ранее выбранной функцией, останется включенной только последняя выбранная функция.

Запуск машины. Программы

CIS

Краткие инструкции: Порядок запуска программы

1. Включите стиральную машину, нажав на кнопку (I). Все индикаторы загорятся на несколько секунд, затем погаснут, и индикатор ВКЛЮЧЕНИЕ/ЛЮК ЗАБЛОКИРОВАН начнет мигать.
2. Загрузите белье и закройте дверцу машины.
3. Выбрать при помощи рукоятки выбора ПРОГРАММ нужную программу.
4. Выбрать температуру стирки (см. стр. 7).
5. Выбрать скорость отжима (см. стр. 7).
6. Добавьте в распределитель моющее средство, ополаскиватель, отбеливатель (см. с. 8).
7. Запустите программу, нажав кнопку ПУСК/СБРОС (Start/Reset). Для отмены запуска держите нажатой кнопку ПУСК/СБРОС (Start/Reset) в течение 2-х секунд.
8. По завершении программы индикатор ВКЛЮЧЕНИЕ/ЛЮК ЗАБЛОКИРОВАН замигает, сигнализируя, что можно открыть люк. Вынуть белье и оставить люк полуоткрытым для сушки барабана. Выключить стиральную машину, нажав кнопку (I).

Таблица программ

Ткань и степень загрязнения	Прогр.	Температура	Моющее средство		Смягчитель	Удаление пятен/Отбеливатель	Длительность цикла, мин.	Описание цикла стирки
			предвар. стирка	основ. стирка				
Обычные программы								
Хлопок: Очень сильно загрязненное белое белье (простыни, скатерти и т.п.)	1	90°C	•	•	•		167	Предварительная стирка, стирка, полоскание, промежуточный и окончательный отжим
Хлопок: Очень сильно загрязненное белое белье (простыни, скатерти и т.п.)	2	90°C		•	•	Деликатн./Обычный	152	Стирка, полоскание, промежуточный и окончательный отжим
Хлопок: Сильно загрязненное белое и устойчивое цветное белье	2	60°C		•	•	Деликатн./Обычный	158	Стирка, полоскание, промежуточный и окончательный отжим
Хлопок: Сильно загрязненное белое и линяющее цветное белье	2	40°C		•	•	Деликатн./Обычный	143	Стирка, полоскание, промежуточный и окончательный отжим
Хлопок: Слабо загрязненное белое и линяющее цветное белье (простыни, скатерти и т.п.)	3	40°C		•	•	Деликатн./Обычный	99	Стирка, полоскание, промежуточный и окончательный отжим
Синтетика: Сильно загрязненное устойчивое цветное белье (детская одежда и пр.)	4	60°C		•	•	Деликатный	80	Стирка, полоскание, остановка с водой или деликатный отжим
Синтетика: Сильно загрязненное устойчивое цветное белье (детская одежда и пр.)	4	40°C		•	•	Деликатный	71	Стирка, полоскание, остановка с водой или деликатный отжим
Синтетика: Слабо загрязненное линяющее цветное белье (любая одежда)	5	40°C		•	•	Деликатный	71	Стирка, полоскание, остановка с водой или деликатный отжим
Шерсть	6	40°C		•	•		50	Сстирка, полоскание, остановка с водой или слив
Шелк: Особо деликатные ткани и одежда (занавеси, шелк, вискоза и пр.)	7	30°C		•	•		52	Стирка, полоскание, остановка с водой или слив
Time 4 you								
Быстрая стирка: Сильно загрязненное и устойчивое цветное белье	8	60°C		•	•		60	Стирка, полоскание, промежуточный и окончательный отжим
Быстрая стирка цветных тканей : Слабо загрязненное белое и линяющее цветное белье (сорочки, майки и пр.)	9	40°C		•	•		50	Стирка, полоскание, промежуточный и окончательный отжим
Быстрая стирка синтетики: Слабо загрязненное линяющее цветное белье (любая одежда)	10	40°C		•	•		40	Стирка, полоскание, деликатный отжим
Ежедневная стирка: Слабо загрязненное линяющее цветное белье (любая одежда)	11	30°C		•	•		30	Стирка, полоскание, деликатный отжим
Sport								
Спортивная обувь: Спортивная обувь (макс. 2 пары.)	12	30°C		•	•		50	Стирка в холодной воде (без моющего средства), стирка, полоскание и деликатный отжим
Спортивная одежда: Спортивная одежда (спортивные костюмы, шорты и пр.)	13	30°C		•	•		63	Стирка, полоскание, промежуточный и окончательный отжим
Частные программы								
Полоскание					•	Деликатн./Обычный		Полоскание и отжим
Отжим								Слив и отжим
Слив без отжима								Слив

Примечание

Данные в таблице, являются справочными и могут меняться в зависимости от конкретных условий стирки (объем стирки, температура воды в водопроводной системе, температура в помещении и др.).

Специальная программа

Повседневная стирка 30' мин (программа 11 для Синтетических тканей) предназначена для быстрой стирки слабозагрязненного белья: цикл длится всего 30 минут, что позволяет сэкономить время и электроэнергию. Установив эту программу (11 при температуре 30°C), Вы можете стирать различные виды тканей вместе (за исключением шерсти и шелка) при максимальной загрузке белья 3 кг. Мы рекомендуем использовать жидкое моющее средство.

Выбор температуры

Выбор температуры стирки производится при помощи рукоятки ТЕМПЕРАТУРА (см. Таблицу программ на стр. 6). Значение температуры может быть уменьшено вплоть до стирки в холодной воде (❄).

Выбор скорости отжима

Выбор скорости отжима выбранной программы производится при помощи рукоятки ОТЖИМ. Для разных программ предусматривается разная максимальная скорость отжима:

Программы	Максимальная скорость отжима
Хлопок	800 оборотов в минуту
Синтетика	800 оборотов в минуту
Шерсть	600 оборотов в минуту
Шелк	без отжима

! Во избежание чрезмерных вибраций перед каждым отжимом машина равномерно распределяет белье в барабане. Это происходит за счет непрерывного вращения барабана со скоростью, слегка превышающей скорость стирки. Если после нескольких попыток белье не распределяется равномерно, машина производит отжим с более низкой скоростью.

При невозможности балансировки машина заменяет отжим операцией балансировки.

Возможные попытки балансировки могут продлить общую продолжительность цикла макс. на 10 минут.

Функции

Различные функции стирки машины позволяют достичь желаемой чистоты и белизны вашего белья. Порядок выбора функций:

1. нажать кнопку нужной функции в соответствии с приведенной ниже таблицей;
2. включение соответствующей кнопки означает, что функция активирована.

Примечание: Частое мигание кнопки означает, что данная функция не может быть активирована для заданной программы.

Функции	Назначение	Использование	Доступна с программами:
 Таймер отсрочки	Отсрочка запуска программы вплоть до 9 ч.	Нажать кнопку несколько раз вплоть до включения индикатора, соответствующего требуемого отложенного старта. При пятом нажатии кнопки функция отключается. ПРИМЕЧАНИЕ: После нажатия кнопки Пуск/Обнуление можно изменить значение отложенного старта только в сторону уменьшения.	Со всеми программами
 Удаление пятен	Цикл отбеливания для удаления наиболее стойких загрязнений.	Налейте отбеливатель в дополнительную вставку 4 (см. с. 8). Опция не используется с функцией «ЛЕГКАЯ ГЛАЖКА».	2, 3, 4, 5, Полоскание.
 Легкая глажка	Уменьшение степени сминаемости тканей, облегчение последующего глажения.	При выборе этой функции программы 4, 5, 7 прерываются без слива воды (остановка с водой) и сигнальная лампочка фазы Ополаскивания мигает: – Чтобы завершить цикл, нажмите кнопку ПУСК/СБРОС (Start/Resert). – Чтобы закончить программу сливом установите рукоятку программатора на соответствующий символ и нажмите кнопку ПУСК/СБРОС (Start/Resert). Данная опция не используется с функцией “Удаление пятен”.	3, 4, 5, 7, 8, 9, 10, Полоскание.
 Дополнительное полоскание	Повышает эффективность полоскания.	Применение этой функции рекомендуется при полной загрузке машины или при использовании большого количества моющего средства.	1, 2, 3, 4, 5, 8, 9, 10, 12, 13, Полоскание.

Моющие средства и белье

CIS

Распределитель моющих средств

Хороший результат стирки зависит также от правильной дозировки моющего средства: его избыток не гарантирует более эффективную стирку, напротив может привести к образованию налетов внутри машины и загрязнению окружающей среды.

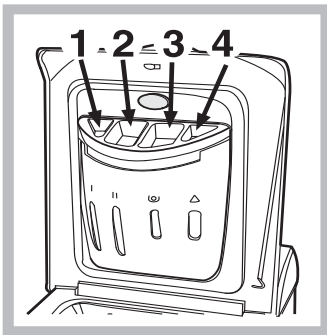

Выдвиньте распределитель и заполните его отделения моющим средством и смягчителем:

Отделение 1: моющее средство для предварительной стирки (порошок)

ячейка 2: Стиральное вещество (порошок или жидкость)

Жидкое стиральное вещество следует помещать непосредственно в барабан в специальном круглом пластмассовом дозаторе.

ячейка 3: Добавки (ополаскиватель и т.д.)

Когда вы наливаете ополаскиватель в ячейку 3, обратите внимание, чтобы не превысить максимальный уровень, указанный отметкой «max».

Ополаскиватель автоматически подается в барабан в процессе последнего ополаскивания. По завершении программы стирки в ячейке 3 остается вода. Она необходима для подачи в барабан очень густых ополаскивателей, т.е. для разбавления концентрированных ополаскивателей. Если в ячейке 3 останется воды больше нормального, это значит, что канал слива ополаскивателя в барабан засорился. Смотрите описание чистки ячеек на *стр. 10*.

ячейка 4: Цикл отбеливания

Обычный отбеливатель используется для прочных белых тканей, **деликатный** - для цветных, синтетических тканей и для шерсти.

Для осуществления **только отбеливания** налейте отбеливатель в дополнительную вставку 4, выберите программу Полоскание 🧺 (для хлопковых тканей) или Деликатное полоскание 🧺 (для синтетических тканей) и задействуйте функцию «Отбеливание» (см. с. 7). **Для отбеливания в процессе стирки** добавьте стиральный порошок и смягчитель, выберите нужную программу и задействуйте функцию «Отбеливание» (см. с. 7).

Подготовка белья

- Разберите белье:
 - в соответствии с типом ткани / обозначения на этикетке
 - по цвету: отделите цветное белье от белого.
- Выньте из карманов все предметы и проверьте хорошо ли держатся пуговицы.
- Не превышайте максимальные нормы загрузки барабана, указанные для сухого белья:
 - Прочные ткани: макс. 5 кг
 - Синтетические ткани: макс. 2,5 кг
 - Деликатные ткани: макс. 2 кг
 - Шерсть: макс. 1 кг

Вес белья

- 1 простыня 400 – 500 г
- 1 наволочка 150 -200 г
- 1 скатерть 400 – 500 г
- 1 халат 900 –1,200 г
- 1 полотенце 150 -250 г

Особенности стирки отдельных изделий

Занавески: сверните и положите в наволочку или в сетчатый мешочек. Стирайте отдельно, не превышая половины загрузки барабана. Выберите программу 7, автоматически исключающую отжим.

Стеганные куртки и пуховики: если пуховик на утином или гусином пуху, его можно стирать в стиральной машине. Выверните куртку наизнанку, загрузите в барабан не более 2-3 кг изделий. Повторите полоскание 1-2 раза, используйте деликатный отжим.

Шерсть: Для достижения наилучших результатов стирки загружайте не более 1 кг белья и используйте специальные жидкие средства, предназначенные для стирки шерстяных изделий.

! Не используйте моющие средства, предназначенные для ручной стирки – образующаяся обильная пена ухудшает результат стирки и может вывести из строя стиральную машину.

! Стиральная машина спроектирована и изготовлена в соответствии с международными нормами безопасности. Внимательно прочитайте настоящие предупреждения, составленные в целях вашей безопасности.

Общие правила безопасности

- Не разрешайте пользоваться машиной лицам (включая детей) с ограниченными физическими, сенсорными, умственными способностями и не обладающих достаточными знаниями и опытом, если только они не пользуются машиной под наблюдением и после инструктажа со стороны лиц, ответственных за их безопасность. Не разрешайте детям играть с машиной.
- Для домашнего использования. Данное изделие является бытовым электроприбором, не предназначенным для профессионального использования. Запрещается модифицировать его функции.
- Не касайтесь работающей машины, если ваши руки или ноги сырые; не пользуйтесь оборудованием босиком.
- Не тяните за питающий кабель, чтобы вынуть вилку из розетки: беритесь за вилку.
- Не касайтесь сливаемой воды, ее температура может быть очень высокой.
- При остановке машины разблокировка замка дверцы срабатывает с трехминутной задержкой. Не пытайтесь открыть дверцу в этом промежутке времени (а тем более во время работы оборудования!): это может повредить механизм блокировки.
- В случае неисправности при любых обстоятельствах не касайтесь внутренних частей машины, пытайтесь починить ее.
- Следите, чтобы дети не приближались к работающей стиральной машине.
- Если необходимо переместить стиральную машину, выполняйте эту операцию вдвоем или втроем с предельной осторожностью. Никогда не пытайтесь поднять машину в одиночку — оборудование чрезвычайно тяжелое.
- Перед помещением в стиральную машину белья убедитесь, чтобы барабан был пуст.

Утилизация

- Уничтожение упаковочного материала: соблюдайте действующие требования по утилизации упаковочных материалов.
- Утилизация старой стиральной машины: перед сдачей машины в утиль обрежьте питающий кабель и снимите дверцу.

Экономия энергии и охрана окружающей среды

Экономия мощных средств, воды, электроэнергии и времени

- Для экономии ресурсов следует максимально загружать стиральную машину. Один цикл стирки при полной загрузке вместо двух циклов с наполовину загруженным барабаном позволяет сэкономить до 50% электроэнергии.
- Цикл предварительной стирки необходим только для очень грязного белья. При цикле предварительной стирки расходуется больше стирального порошка, времени, воды и на 5 – 15% больше электроэнергии.
- Если вы обрабатываете пятна пятновыводителем или замочите белье перед стиркой, это поможет избежать стирки при высоких температурах. Использование программы стирки при 60°C вместо 90°C, или 40°C вместо 60°C позволяет сэкономить до 50% электроэнергии.
- Правильная дозировка стирального порошка в зависимости от жесткости воды, степени загрязнения и объема загружаемого белья помогает избежать нерационального расхода мощного средства и загрязнения окружающей среды: хотя стиральные порошки и являются биоразлагаемыми, они содержат вещества, отрицательно влияющие на экологию. Кроме того, по возможности избегайте использовать ополаскиватели.
- Если белье должно сушиться в автоматической сушилке, необходимо выбрать большую скорость отжима. Интенсивный отжим экономит время и электроэнергию при автоматической сушке.

Обслуживание и уход

CIS

Отключение воды и электричества

- Перекрывайте водопроводный кран после каждой стирки. Таким образом сокращается износ водопроводной системы стиральной машины и устраняется вероятность протечек.
- Всегда вынимайте вилку из розетки перед мойкой и обслуживанием машины.

Уход за стиральной машиной

Внешние и резиновые части машины очищайте мягкой тканью с теплой мыльной водой. Не используйте растворители или абразивные чистящие средства.

Уход за дверцей машины и барабаном

- После каждой стирки оставляйте дверцу машины полуоткрытой во избежание образования в барабане неприятных запахов и плесени.

Чистка насоса

Стиральная машина имеет сливной насос самоочищающегося типа, который не требует очистки или особого обслуживания. Однако мелкие предметы (монеты, пуговицы и др.) могут случайно попасть в насос. Для их извлечения насос оборудован «уловителем» — фильтром, доступ к которому закрыт нижней передней панелью.

! Убедитесь, что цикл стирки закончился, и отключите оборудование от сети.

Как достать предметы, упавшие в пространство между барабаном и кожухом машины:

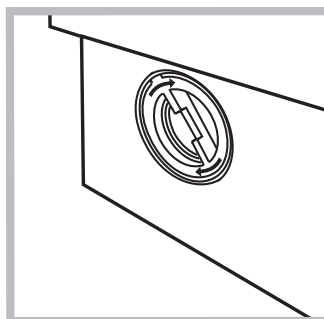
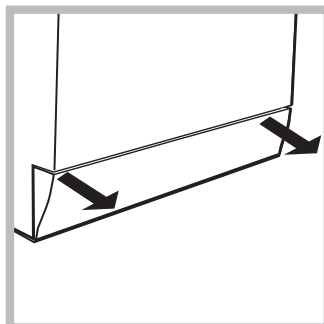

1. снимите нижний плинтус в передней части стиральной машины, потянув обеими руками за его края (смотрите рисунок);
2. выверните крышку фильтра, вращая ее против часовой стрелки (см. рис.): из насоса может вылиться немного воды – это нормальное явление.
3. тщательно прочистите фильтр изнутри;
4. заверните крышку обратно;
5. установите на место переднюю панель, предварительно убедившись, что крюки вошли в соответствующие петли.

Проверка заливного шланга

Проверяйте шланг не реже одного раза в год. При любых признаках течи или повреждения немедленно замените шланг. Во время работы машины неисправный шланг, находящийся под давлением воды, может внезапно лопнуть.

! Никогда не используйте шланги, бывшие в употреблении.

Как чистить распределитель моющих средств

Разборка:

Слегка нажмите на большую кнопку на передней стороне распределителя и вытяните его вверх (рис. 1, 2).



Рис. 1

Чистка:

Затем промойте распределитель под струей воды (рис. 3), используя старую зубную щетку. Выньте пару сифонов, вставленных в вершину отделений 1 и 2 (рис. 4), проверьте не забиты ли они и промойте их.



Рис. 2



Рис. 3

Сборка:

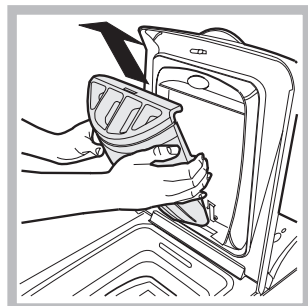
Установите парусифонов в специальные отверстия и затем поместите распределитель на место, вставляя его до щелчка (рис. 4, 2 и 1).

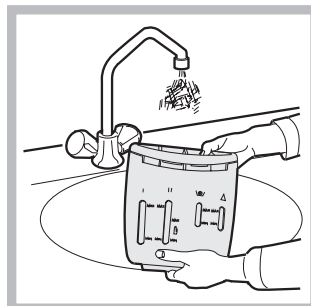

Рис. 4

В случае неудовлетворительных результатов стирки или возникновения неисправностей, прежде чем обратиться в Авторизованный Сервисный центр (см. с. 12), прочитайте этот раздел. В большинстве случаев Вы можете решить возникшие проблемы сами.

Обнаруженная неисправность:

Возможные причины / Методы устранения:

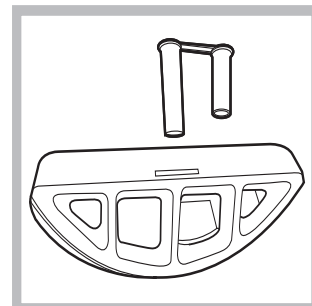
Стиральная машина не включается.

- Вилка не вставлена в розетку или вставлена плохо, не обеспечивая контакта.
- В доме отключено электричество.

Цикл стирки не запускается.

- Люк плохо закрыт (мигает индикатор Блокировки люка).
- Не была нажата кнопка .
- Не была нажата кнопка ПУСК/СБРОС (Start/Reset).
- Закрыт кран подачи воды.

Стиральная машина не заливает воду.

- Заливной шланг не подсоединен к крану.
- Шланг пережат.
- Закрыт кран подачи воды.
- В доме нет воды.
- Недостаточное водопроводное давление.
- Не была нажата кнопка ПУСК/СБРОС (Start/Reset).

Стиральная машина непрерывно заливает и сливает воду.

- Сливной шланг расположен ниже 65 или выше 100 см. от пола (см. с. 3).
- Конец сливного шланга погружен в воду (см. с. 3).
- Настенный слив не имеет сливной трубы.

Если сливной шланг встроен в канализацию, имейте в виду, что на верхних этажах может создаваться «сифонный эффект» — машина одновременно сливает и заливает воду. Для предотвращения подобного эффекта устанавливается специальный клапан (*антисифон*).

Стиральная машина не производит слив и отжим.

- Выбранная программа не предусматривает слив воды — для некоторых программ необходимо включить слив вручную (см. с. 6).
- Активизирована дополнительная функция Легкая глажка: для завершения программы нажмите кнопку ПУСК/СБРОС (Start/Reset) (см. с. 7).
- Сливной шланг пережат (см. с. 3) или засорен.
- Засор в канализации.

Сильная вибрация при отжиге.

- При установке стиральной машины барабан был разблокирован неправильно (см. с. 2).
- Стиральная машина плохо выровнена (см. с. 2).
- Зазор между машиной и стеной/мебелью недостаточен (см. с. 2).

Протечки воды из стиральной машины.

- Плохо закреплен заливной шланг (гайка на конце шланга неплотно затянута и неправильно установлена прокладка (см. с. 2)).
- Распределитель моющих средств забит остатками моющих средств (о чистке распределителя (см. с. 10)).
- Плохо закреплен сливной шланг (см. с. 3).

Индикатор ВКЛЮЧЕНИЕ/ЛЮК ЗАБЛОКИРОВАН часто мигает одновременно с любым другим индикатором.

- Выключите машину и выньте штепсельную вилку из электророзетки, подождите 1 минуту и вновь включите машину. Если неисправность не устраняется, обратитесь в Технический Сервис.

Избыточное пенообразование.

- Используется моющее средство, неподходящее для автоматических стиральных машин с фронтальной загрузкой.
- Передозировка моющего средства.

Если после проверки машина продолжает работать не должным образом, обратитесь в Авторизованный Сервисный центр за помощью. (см. с. 12)

Сервисное обслуживание

CIS

Перед тем как обратиться в Службу Сервиса:

- Проверьте, нельзя ли устранить неисправность самостоятельно (см. «Неисправности и методы их устранения»);
- Вновь запустите программу для проверки исправности машины;
- В противном случае обратиться в Авторизованный Сервисный Центр по телефонам, указанным в гарантийном таллоне.

! Никогда не обращайтесь к неавторизованным сервисным центрам.

При обращении в Сервисную Службу необходимо сообщить:

- тип неисправности;
- номер гарантийного документа (сервисной книжки, сервисного сертификата и т.п.);
- модель машины (Мод.) и серийный номер (S/N), указанные в информационной табличке, расположенной на задней панели стиральной машины.

Технические данные	
Модель	WITL 867
Страна-изготовитель	Италия
Габаритные размеры	ширина 40 см высота 85 см глубина 60 см
Вместимость	от 1 до 5 кг
Номинальное значение напряжения электропитания или диапазон напряжения	220-240 V ~
Условное обозначение рода электрического тока или номинальная частота переменного тока	50 Hz
Класс защиты от поражения электрическим током	Класс защиты I
Водопроводное подсоединение	максимальное давление 1 МПа (10 бар) минимальное давление 0,05 МПа (0,5 бар) емкость барабана 42 литра
Скорость отжима	до 800 оборотов в минуту
Программы управления в соответствии с Директивой EN 60456 программа 2; температура 60°C; при загрузке до 5 кг.	
 Данное изделие соответствует следующим Директивам Европейского Сообщества: - 2004/108/CE (Электромагнитная совместимость); - 2006/95/CE (Низкое напряжение); - 2002/96/CE	
В случае необходимости получения информации по сертификатам соответствия или получения копий сертификатов соответствия на данную технику, Вы можете отправить запрос по электронному адресу cert.rus@indesit.com .	
Дату производства данной техники можно получить из серийного номера, расположенного под штрих-кодом (S/N XXXXXXXXX), следующим образом - 1-ая цифра в S/N соответствует последней цифре года, - 2-ая и 3-я цифры в S/N - порядковому номеру месяца года, - 4-ая и 5-ая цифры в S/N - день	
Степень защиты от попадания твердых частиц и влаги, обеспечиваемая защитной оболочкой, за исключением низковольтного оборудования, не имеющего защиты от влаги: IPX4	
Класс энергопотребления	A

Производитель: Indesit Company
 Виале А. Мерлони 47, 60044, Фабриано (АН), Италия

Импортер: ООО «Индезит РУС»

С вопросами (в России) до 01.01.2011: Россия, 129223, Москва, Проспект Мира, ВВЦ, пав. 46

обращаться по адресу: с 01.01.2011: Россия, 127018, Москва, ул. Двинцев, дом 12, корп. 1

Пайдалану бойынша нұсқаулық

Кір жуғыш машина

Мазмұны

Орнату, 14-15

Орамнан шығару және тегістеп қою
Су құбырлары мен электр желісіне қосу
Кір жуудың бірінші циклі
Техникалық сипаттамалары

Кір жуғыш машинаның сипаттамасы, 16-17

Басқару панелі
Барабанды ашу және жабу
Индикаторлар

Бағдарламаны іске қосу. Бағдарламалар, 18

Қысқаша нұсқаулықтар: Бағдарламаны іске қосу тәртібі
Бағдарлама кестесі

Кірді жекелендіру, 19

Температураны таңдау
Сығу жылдамдығын таңдау
Функциялар

Кір жуғыш құралдар және кір түрлері, 20

Кір жуғыш құралдарды бөлгіш
Ағарту циклі
Кірді дайындау
Жеке заттарды жуу ерекшеліктері

Ескертулер мен нұсқаулар, 21

Жалпы қауіпсіздік ережелері
Қайта өңдеу
Қоршаған ортаны үнемдеу және қорғау

Қызмет көрсету және күтіп ұстау, 22

Суды және электр қуатын өшіру
Кір жуғыш машинаны күтіп ұстау
Машина есігі мен барабанын күтіп ұстау
Сорғышты тазалау
Су құю шлангісін тексеру

Ақауларды жою, 23

Сервистік қызмет көрсету, 24

Орнату

!Осы нұсқаулықты сақтап қойыңыз. Нұсқаулық машинаны сатқан, басқа біреуге тапсырған немесе жаңа пәтерге көшкен кезде, пәтердің жаңа иесі жабдықпен танысу үшін, оны пайдалану және қызмет көрсету ережелерімен танысуы үшін кір жуғыш машина жиынтығында болуы тиіс.

!Нұсқаулықты мұқият оқып шығыңыз: онда кір жуғыш машинаны орнату бойынша және пайдалану қауіпсіздігі бойынша маңызды мәліметтер бар.

Орамнан шығару және тегістеп қою

Орамнан шығару

1. Кір жуғыш машинаны орамнан шығарыңыз.
2. Жабдықтың тасымалдау кезінде зақымдалмағанына көз жеткізіңіз. Зақымданған жағдайда – машинаны іске қоспаңыз – жеткізушімен тез арада хабарласыңыз.
3. Кір жуғыш машинаның артқы жағында орналасқан төрт тасымалдау винтін және резеңке тығындарды төсемімен бірге алып тастаңыз (сур. қара).

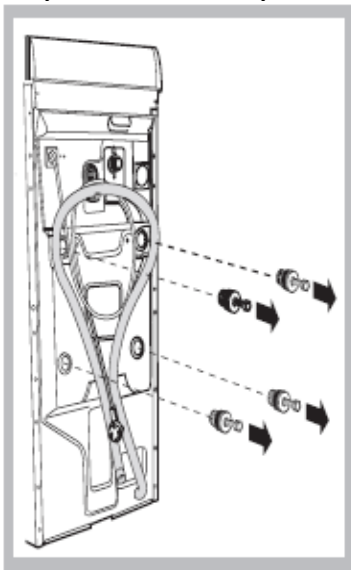

4. Тесікті пластикалық тығынмен жабыңыз.
5. Барлық бөлшектерін сақтап қойыңыз: Кір жуғыш машинаны тасымалдау кезінде керек болады.

болттар, резеңке шайбалар мен үлкен металл көлденең жапқыш. Пайда болған тесіктерді пластикалық бітеуіштермен жабыңыз.

! Балаларға орам материалдарымен ойнауға рұқсат етпеңіз.

Тегістеп қою

1. Кір жуғыш машина тегіс және берік еденге орнатыңыз, қабырғаға, жиһазға және басқа да заттарға тимейтін болсын.
2. Машинаны орналастырған соң, алдыңғы аяқтарын реттеу арқылы нық тұруын қадағалаңыз (сур. қара).



Ол үшін алдымен бақылау гайкасын босатып алыңыз да реттеп алған соң бақылау гайкасын қатырыңыз. Машинаны орналастырған соң корпусың жоғарғы қақпағының көлденеңді деңгейін тексеріңіз, көлденең деңгей 2° жоғары болмауы тиіс. Жабдықты дұрыс тегістеп қойсаңыз, шуды, вибрацияны және машина істеп тұрғанда орнынан жылжуды болдырмайды. Егер кір жуғыш машина кілем төселген еденде тұрса, машинаның негізі бөлігі кілемнің үстінде тұрғанын анықтап алыңыз. Егер олай тұрмаса, желдетуі қиындайды немесе мүлдем істемей қалады.

Су құбырына немесе электр желісіне қосу

Су құю шлангісін қосу

1. А төсемін су құю шлангісінің соңына жалғаңыз да оны $\frac{3}{4}$ дюйма оймалы тесігі бар суық су шығатын су құбырына қарай бұраңыз (сур. қара).

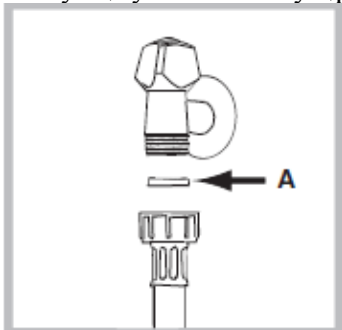

Қосар алдында су құбыры кранын ашып, лас суды ағызып жіберіңіз.

2. Су құю шлангісін артқы оң жақ жоғарғы шетінде орналасқан, су қабылдағышты винттеу арқылы кір жуғыш машинаға жалғаңыз (сур. қара).

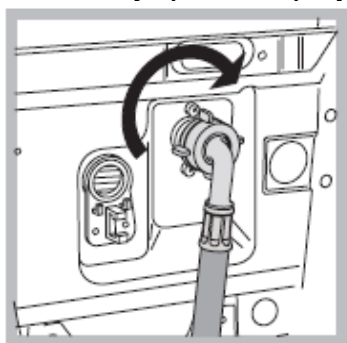

3. Шлангінің оралып және қысылып қалмағанын анықтап алыңыз.

! Су қысымы Техникалық сипаттама кестесінде көрсетілген белгілер шамасында болуы тиіс (15 бет. қара).

! Егер су құбыры шлангісінің ұзындығы жеткіліксіз болса, Авторизациялық Сервис орталығына сұраңыз.

Суды төгу шлангісін қосу

Суды төгу шлангісінің иілген аяқ жағын раковинаның, ваннаның ішіне салып қойыңыз немесе канализацияға шығару жеріне орналастырыңыз. Шлангі майысып қалмауы тиіс. Су төгу шлангісінің жоғарғы жағы еденнен 65-100 см биіктікте болуы тиіс. Су төгу шлангісі орналастырылуы суды төккен кезде судың бөліп-бөліп төгілуін қамтамасыз етуі керек (шлангінің аяқ жағы суға тимеуі тиіс).

Ваннаның немесе раковинаның шетіне қатырған жағдайда, шлангіні кранға қатырылатын бөліктің (жиынтық құрамына кіреді) көмегімен асып қояды (сур).

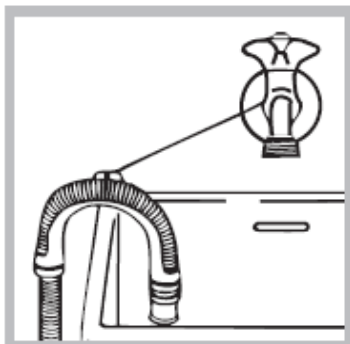
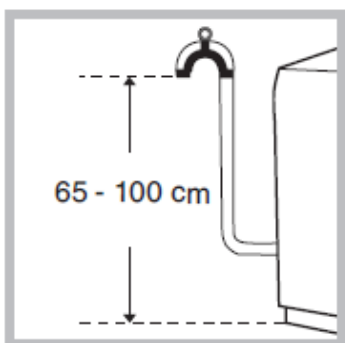

! Суды төгу шлангісіне ұзартқыштарды пайдаланбаған жөн. Қажет болған жағдайда, дәл осындай диаметрдегі және 150 см. аспайтын ұзындықтағы шлангімен ұзартуға болады.

Электр желісіне қосу

Назар аударыңыз! Жабдық міндетті түрде жерге орналастырылуы тиіс!

1. Машина жерге тұйықталған екіполусті розетка арқылы электр желісіне қосылады (розетка машинамен бірге берілмейді). Фазалық сым ең ұзақ мерзімге есептелген және 0,1 с аспайтын уақытта жұмысқа қосылатын 16 А желіні қорғау автоматы арқылы қосылады.
2. Машина орнату орнынан жерге тұйықталатын, үш желілі өткізгіші бар кабельді мыс желісі бар (немесе алюминий желісімен 2,5 кв. мм жақын орналасса) розетка 1,5 кв. мм. жақын орналасса болса, электр желісі қайта жасалмайды. Аталған розетка және өткізгіш болмаған жағдайда, оларға монтаж жасау қажет.
3. Жеке өткізгіштермен төсемді жерге тұйықтауға болмайды.
4. Электр желісін жасау үшін ППВ 3x1,5 380 ГОСТ 6223-79 өткізгішін пайдаланған жөн. Машинаны пайдалану кезінде өрт және электр қауіпсіздігін қамтамасыз ететін, басқа да маркадағы кабельдерді пайдалануға болады.

Машинаны желіге қосар алдында мыналарға сенімді болыңыз:

- розетка мен өткізгіш нұсқаулықтың осы бөлімінде берілген талаптарға сәйкес екендігіне;
- желі тогының кернеуі мен жиілігі машинаның деректеріне сай келетініне;
- розетка мен вилка бір типті екендігіне;
- розетка нұсқаулықтың осы бөлімінде айтылған қауіпсіздік нормаларына сай жерге тұйықталғандығына (егер қорғаныс желісі үзілмеген болса және басқа да жабдықтарды айналып өтіп қосылған болса, жұмыс нәлдігімен жерге тұйықтауға болады).

Егер вилка розеткаға сай келмесе, оны розеткаға сай келетін басқасына ауыстырған немесе қоректендіру кабелімен алмастырған жөн. Кабельді тек білікті маман ғана алмастыруы тиіс.

Тасымалдағыш қолдануға немесе екі және одан көп розетканы және ұзартқышты пайдалануға тыйым салынады (олар машинаның күйіп кетуіне қауіп төндіреді). Егер сіз оларды пайдалану қажет деп танысаңыз, қауіпсіздік талаптарына сай келетін тек бір ғана ұзартқышты пайдаланыңыз.

Жоғары қуатты тұрмыстық заттардың осы нұсқаулықта көрсетілген қауіпсіздік талаптарын бұзу арқылы қосылған жабдық барынша қауіпті болып саналады.

Өндіруші, егер сіздің аталған нормаларды сақтамау салдарынан, денсаулығыңыз бен жеке басыңызға зиян келген жағдайда жауап бермейді.

Кір жуудың бірінші циклі

Орнатып болған соң, пайдаланар алдында кір жуғыш ұнтақпен, кір қоспай, 90° бағдарламасы бойынша, бір рет кір жуу циклін жүргізу қажет.

Техникалық сипаттамалары	
Моделі	WITL 867
Өлшемі	Ені 40 см Биіктігі 85 см Тереңдігі 60 см
Жүктемесі	1-5 кг
Электрлік параметрлері	Қысым 220\230 В 50 ГЦ Мах қуаты 1850 Ватт
Гидравликалық параметрлері	мах қысым 1 Мпа (10 бар) тіп қысым 0,05 Мпа (0,5 бар) барабан көлемі 42 л
Сығу жылдамдығы	800 айн/мин дейін
IEC 456 нормативіне сәйкес бақылау бағдарламасы	2 бағдармала; температура 60° 5 кг дейін жүктегенде
	Машина Еуропалық экономикалық қауымдастықтың келесі директиваларына сай келеді: - 2004/108/ЕЕС (төменгі қысым) - 89/336/ЕЕС 03.05.89 (электр магнитті үйлесімі) және келесі модификациялар

Кір жуғыш машинаның сипаттамасы

Басқару панелі



Кір жуу ұнтағына арналған ұяшық, кір жуу ұнтағымен жіне қоспалармен толтырылады (20 б. қара).

Түс индикаторлары кір жуу бағдарламасының орындалуын қадағалайды. Егер мерзімін кешіктіру таймері қосылса, индикатор іске қосылуға қалған уақытты көрсетеді (17 б. қара).

СЫҒУ тұтқасы сығу жылдамдығын таңдау үшін, сондай-ақ оны алып тастау үшін қолданылады (19 б. қара).

ҚОСЫМША ФУНКЦИЯЛАР индикаторының түймесі: қолданыстағы қосымша функцияларды таңдау үшін басыңыз. Таңдалған қосымша функция индикаторы жанады.

ТЕМПЕРАТУРА реттегіші температураны немесе суық сумен жууды күйге келтіруге арналған (19 б. қара).

ІСКЕ ҚОСУ/ ӨШІРУ индикаторының түймесі: кір жуғыш машинаны қосуға және өшіруге арналған.

ІСКЕ ҚОСУ/ТОҚТАТУ индикаторы бағдарламаны іске қосуға немесе қате қосылған бағдарламаны жоюға арналған.

ҚОСУ\ЛЮКТИ ТЕЖЕУ индикаторы машина қосылы кезде жыпылықтап тұрады және егер люк тежелмесе жыпылықтамай жанып тұрады. (16 б. қара)

БАҒДАРЛАМАНЫ таңдау тұтқасы: қажетті бағдарламаны таңдау үшін керек. Бағдарламаны орындау процесінде тұтқа жылжымайды. (18 б. қара)

ҚОСУ\ЛЮКТИ ТЕЖЕУ индикаторы: Қосылған индикатор люк тежелгендігін білдіреді. Оны зақымдап алмас үшін люкті ашпас бұрын индикатор өшкенше күту керек. **! ҚОСУ\ЛЮКТИ ТЕЖЕУ** индикаторы басқа кез келген индикатормен бір уақытта жылдам жыпылықтап тұрса, бұл ақауды білдіреді. Техникалық Қызмет көрсету орталығына хабарласыңыз.

Машинаны іске қосу. Бағдарламалар

Барабанжы ашу және жабу



Рис. 1



Рис. 2

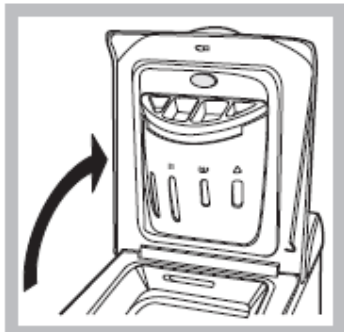

Рис. 3



Рис. 4

А) АШУ (1-сур).

Сыртқы қапакты көтеріп, толығымен ашыңыз.

В) Барабанды ашыңыз (Soft opening - Жеңіл ашу).

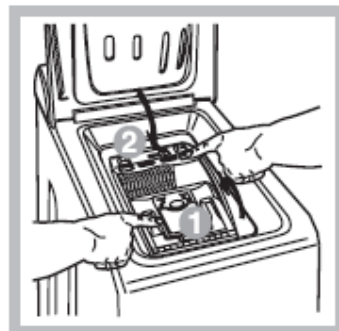
2-сур. көрсетілген түймені басыңыз, барабанның қақпағы жеңіл ашылады.

С) Кір жуғыш машинаны жүктеу (3-сур)

Д) ЖАБУ (4-сур)

- алдымен алдыңғы есігін, содан соң артқы есігін түсіріп, барабанды толық жабыңыз;
- содан соң алдыңғы есіктің ілгегі артқы есіктің тиісті орнына кіргеніне көз жеткізіңіз;
- ілгектер ілінген соң, екі есікті де ақырын төмен басып, мықты жабылғанын тексеріңіз.
- ең соңында, сыртқы есігін жабыңыз.

Индикаторлар

Индикаторлар пайдаланушыға маңызды мәліметтерді хабарлайды.

Индикаторлардың мағынасы:

Мерзімін кешіктіріп қосу

Егер «Мерзімін кешіктіру таймері» қосылған болса (19 б. кара), бағдарламаны іске қосқан соң кешіктіру мерзімі берілген сәйкес бағдарлама индикаторы жыпылықтайды.



Уақыт есебі бойынша қалған уақыт көрсетіледі және сәйкес индикатор жыпылықтап тұрады.



Берілген уақыт аяқталған соң, жыпылықтап тұрған индикатор өшіп, жүктелген бағдарлама қосылады.

Циклдің ағымдағы фазасы:

Кір жуу циклі кезінде индикаторлар бірінен соң бірі жанып, бағдарламаның орындалып жатқан фазасын көрсетіп тұрады:

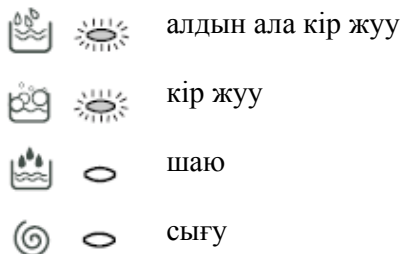

Ескерту: суды төгу кезінде Сығу цикліне сәйкес келетін индикатор қосылады.

Функцияларды таңдау түймесі

Функцияны таңдағанда сәйкес түйме жанады. Егер таңдалған функция жүктелген бағдарламаға сай келмесе, сәйкес индикатор жыпылықтайды және бұл функция қосылмайды.

Егер алдыңғы таңдалған функциямен сай келмейтін функция таңдалса, тек соңғы функция қосылып тұрады.

Кір жууды жекелендіру



Қысқаша нұсқаулықтар: Бағдарламаны іске қосу тәртібі

1.  түймесіне басу арқылы кір жуу машинасын қосыңыз. Барлық индикаторлар бірнеше секундқа қосылады, содан соң өшеді және ҚОСУ/ЛЮК ТЕЖЕЛГЕН индикаторы жыпылықтай бастайды.

2. Кірді салыңыз да, кір жуу құралдары мен қосапаларын қосыңыз, машинаның есігін жабыңыз (20 б. қара).
3. БАҒДАРЛАМА тұтқасы арқылы қажетті бағдарламаны таңдаңыз.
4. Кір жуу температурасын белгілеңіз (19 б. қара).
5. сығу жылдамдығын белгілеңіз (19 б. қара).
6. ІСКЕ ҚОСУ\КІДІРІС түймесі арқылы бағдарламаны қосыңыз, сәйкес индикатор жасыл түспен жанады. Жүктелген циклді кері қайтару үшін ІСКЕ ҚОСУ\КІДІРІС түймесін 2 секунд басып тұрыңыз.
7. Егер ІСКЕ ҚОСУ\ТОҚТАТУ индикаторы жыпылықтап тұрса, циклді аяқтау үшін түймені басыңыз. Люкті ашыңыз, кірді шығарып, люкті жартылай ашық қалдырыңыз. Кір жуғыш машинаны  түймесі арқылы өшіріңіз.

Бағдарламалар кестесі

Матасы және ластану деңгейі	Бағдарлама	Температура	Жуу құралы		жұмсартқыш	Дақтарды кетіру\ағартқыш	Цикл ұзақтығы, мин	Кір жуу циклінің сипаттамасы
			Алдын ала кір жуу	Негізгі кір жуу				
Қарапайым бағдарламалар								
Өте лас Өте лас ақ кір (ақжайма, дастархан т.б.)	1	90°C	.	.	.		167	Алдын ала кір жуу, кір жуу, шаю, аралық және соңғы сығу
Өте лас ақ кір (ақжайма, дастархан т.б.)	2	90°C		.	.	Күтіммен \ карапайым	152	кір жуу, шаю, аралық және соңғы сығу
Өте лас ақ кір және қанық боялған түрлі-түсті кір	2	60°C		.	.	Күтіммен \ карапайым	158	кір жуу, шаю, аралық және соңғы сығу
Өте лас ақ кір және қанық боялған түрлі-түсті кір	2	40°C		.	.	Күтіммен \ карапайым	143	кір жуу, шаю, аралық және соңғы сығу
Қатты ластанбаған кір және бояуы шығатын түрлі-түсті кір (жейде, ішкөйлек т.б.)	3	40°C		.	.	Күтіммен	99	кір жуу, шаю, аралық және соңғы сығу
Өте лас ақ кір және қанық боялған түрлі-түсті кір	4	60°C		.	.	Күтіммен	80	кір жуу, шаю, суыментұрып қалу немесе күтіммен сығу
Өте лас ақ кір және қанық боялған түрлі-түсті кір	4	40°C		.	.	Күтіммен	71	кір жуу, шаю, суыментұрып қалу немесе күтіммен сығу
Қатты ластанбаған бояуы шығатын түрлі-түсті кір (кез	5	40°C		.	.		71	кір жуу, шаю, суыментұрып қалу немесе

келген киім)							күтіммен сығу
Жүн	6	40°C		.	.		50 кір жуу, шаю, суыментұрып қалу немесе күтіммен сығу
Ерекше күтіммен жуылатын маталар мен киімдер (перделер, жібек, вискозалар)	7	30°C		.	.		52 кір жуу, шаю, суыментұрып қалу немесе суды төгу
Сіз үшін 4 бағдарлама							
Өте лас, қанық боялған түрлі-түсті кір	8	60°C		.	.		60 кір жуу, шаю, аралық және соңғы сығу
Қатты ластанбаған, түрлі-түсті кір (жейделер, іш көйлектер)	9	40°C		.	.		50 кір жуу, шаю, аралық және соңғы сығу
Қатты ластанбаған, түрлі-түсті кір (кез келген киім)	10	40°C		.	.		40 кір жуу, шаю, күтіммен сығу
Қатты ластанбаған, түрлі-түсті кір (кез келген киім)	11	30°C		.	.		30 кір жуу, шаю, күтіммен сығу
Спорт							
Спорт аяқ киімі (макс. 2 аяқ киім)	12	30°C		.	.		50 Суық сумен кір жуу (кір жуу құралынсыз), кір жуу, шаю, күтіммен сығу
Спорт киімдері (спорт костюмі, қысқа балақ шалбарлар)	13	30°C		.	.		63 кір жуу, шаю, аралық және соңғы сығу
Жеке бағдарламалар							
Шаю						Күтіммен \ карапайым	Шаю және сығу
Сығу							Суды төгу және сығу
Суды төгу							Суды төгу

Арнайы бағдарлама

Күнделікті 30 мин кір жуу (Синтетикалық маталарға арналған 11 бағдарлама) қатты ластанбаған тұрмыстық кір жууға арналған: цикл бар болғаны 30 минут жуылады, бұл уақытты және электр қуатын үнемдеуге мүмкіндік береді. Осы бағдарламаны орнату арқылы (30 градус температурада 11) кірдің ең көп дегенде 3 кг етіп жүктеп, әртүрлі маталарды (жүн мен жібекті қоспағанда) бірге жуа аласыз. Біз бұған сұйық кір жуу құралын пайдалануды ұсынамыз.

Кір жуу құралдары және күр түрі



Температураны таңдау

Температураны күйге келтіру температураны реттегіш арқылы жасалады («Бағдарламалар кестесі» 18 б.қара). Емпература ең төменгіге дейін, тіпті суық суға дейін азайтылуы мүмкін.



Сығу жылдамдығын таңдау.

Таңдалған бағдарламаның сығу жылдамдығын таңдау сығу жылдамдығын реттегіш арқылы жасалады. Әртүрлі бағдарламаларға әртүрлі сығу жыодамдықтары қарастырылған.

Бағдарламалар	Ең жоғары сығу жылдамдығы
Мақта	минутына 800 айналым
Синтетикалық маталар	минутына 800 айналым
Жүн	минутына 600 айналым
Жібек	сықпайды

Сығу жылдамдығы оны реттегішін қалпына бұрау арқылы азайтылуы мүмкін немесе сығу мүлдем алып тасталуы мүмкін.

Машина автоматты түрде ең жоғарғы температурадан асатын температураны таңдауды болдырмайды.





Функциялары

Машинаның түрлі кір жуу функциялары кіріңізді қажетінше таза және ақ болуына мүмкіндік береді. Функцияларды таңдау тәртібі:

1. төменде келтірілген кестеге сәйкес қажетті функция түймесін басыңыз;
2. тиісті түймені қосу функция іске қосылғанын білдіреді.

Ескерту: Түйме жиі жыпылықтаса, бұл функция көрсетілген бағдарлама үшін іске қосыла алмайтынын білдіреді.

Функциялар	Қажеттіліктері	Пайдалану	Бірге жұмыс істейтін бағдарламалар
Мерзімін кешіктіру таймері 	Бағдарламаны 9 сағ. дейін мерзімін кешіктіріп қосу	Түймені бірнеше рет, тіпті қажетті кешіктіру индикаторын қосылғанша басыңыз. Түймені бесінші рет басқанда функция өшеді. Ескерту: ІСКЕ ҚОСУ\НӨЛДЕУ түймесін басқан соң мерзімін кешіктіруді тек азайту жағына қарай өзгертуге болады	барлық бағдарламалармен
Дақтарды кетіру 	Қатты ластанған кірді тазалауға арналған ағарту	Ағартқышты 4-қосымша қондырмаға құйыңыз. (20 б. қара). Бұл опция «жеңіл үтіктеу»	2,3,4,5 шаю

	циклі	функциясымен бірге	
Жеңіл үтіктеу 	Матаның шешілу, жылдам үтіктелуін жеңілдетеді	Бұл функцияны таңдағанда 4,5,6 бағдарламалар тоқтатылады, кір суда қалып қояды (суымен тоқтап қалу) және сәйкес  түйме жыпылықтап тұрады. - Циклді аяқтау үшін ІСКЕ ҚОСУ/ТОҚТАТУ түймесі (Start\Reset) немесе ЖЕҢІЛ ҮТІКТЕУ түймесін басасыз - Суды төгу бағдарламасын аяқтау үшін бағдарламашы тұтқасын  сәйкес белгіге орнатыңыз да ІСКЕ ҚОСУ/ТОҚТАТУ түймесі (Start\Reset) түймесін басыңыз. Бұл опция «Дақтарды кетіру» функциясымен бірге қолданылмайды.	3,4,5,7,8,9 ,10 шаю
Қосымша шаю 	Шаю әсерін арттырады	Бұл функцияны машинаны толық жүктегенде немесе жуу құралының көп көлемін салғанда пайдаланған жөн.	1,2,3,4,5, 8,9,10,12,13 шаю

Ескертулер мен алдын алулар

Жуу құралдарын бөлгіш

Кір жуудың жақсы нәтиже беруі жуу құралдарын қосу мөлшеріне де байланысты болады: оны артық қосу кір жууды тиімді етпейді, керісінше машинаның ішінде қақтың пайда болуын тудыруы және қоршаған ортаны ластауы мүмкін.

Бөлгішті жылжытып шығарыңызда оның бөліктерін жуу құралдарымен жұмсартқыштармен толтырыңыз:

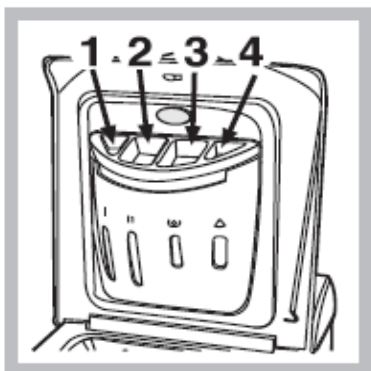

1-бөлік: алдын ала жууға арналған жуу құралы (ұнтақ)

2-бөлік: кір жууға арналған жуу құралы (ұнтақ немесе сұйықтық)

Кір жууға арналған сұйықтық құрал машинаның қосар алдында құйылады.

3-бөлік: Қоспалар (шайғыш т.б.)



Шайғышты жәшікке құйғанда «мах» деген белгісі бар ең жоғарғы деңгейден асып кетпеуін қадағалаңыз.

Шайғыш автоматты түрде соңғы шаю кезінде барабанға құйылады. Бағдарлама аяқталған соң 3 ұйшықта су қалып қояды. Ол барабанға өте қою шайғыштарды құю үшін керек, яғни концентрациялық шайғыштарды араластыру үшін қажет. Егер 3 ұйшықта қалыпты деңгейден артық су қалып қойса, шаюды төгу каналы бітеліп қалғанын білдіреді. Ұйшықтарды тазалауды 22 б. қара.

4 ұйшық: Ағарту циклі

Қарапайым ағартқыштар қатты маталар үшін, ал **күтіммен** жуатын ағартқыш түрлі-түсті, синтетикалық және жүн маталар үшін қолданылады.

Ағартқышты 4 ұйшықтың ең жоғарғы деңгейіне дейін құймаңыз (сур. қара).

Ағартқышты 4 ұйшыққа, жуу құралы мен шайғышты сәйкес ұйшықтарына салыңыз, содан соң Шаю  немесе Дақтарды кетіру бағдарламаларының бірін таңдаңыз. .

Кірді дайындау

- кірді барабанға жүктемес бұрын мұқият жөндеп алыңыз.
- Кірді матасының түріне / этикетіндегі белгісіне қарай
- түсіне қарай: ақ кірден түрлі-түсті кірді бөліп алыңыз
- Қалталарынан барлық заттарды алып тастаңыз және түймелерінің нық тұрғандығын тексеріңіз.
- Құрғақ кірге арналған барабанды жүктеудің ең жоғарғы нормасынан аспаңыз:

Қатты маталар: 5 кг.

Синтетикалық маталар 2,5 кг.

Күтіммен жуылатын маталар 2 кг

Жүн 1 кг

Кірдің салмағы

1 ақжайма 400-500 г

1 жастық тыс 150-200 г

1 дастархан 400-500 г

1 банна халаты 900-1200 г

1 сүлгі 150-250 г

Жеке бұйымдарды жуу ерекшеліктері

Перделер: орап, жастық тысқа немесе тор қапшыққа салыңыз. Барабанның жартысынан асырмай, бөлек жуыңыз. Сықпайтын, 7 бағдарламаны таңдаңыз.

Жүн\қауырсын: Жүн\қауырсын: үйрек немесе қаз жүнді кірлерді кір жуғыш машинада жууға болады. Оларды теріс қаратып алыңыз да салмағы 2-3 кг. аспайтындай етіп барабанға салыңыз. Күтіммен жуу режимін пайдаланып, шаюды 1-2 рет қайталаңыз.

Кенеп аяқ киімдерді алдын ала бір тазартып алып, қатты маталармен немесе джинсалармен бірге жуыңыз, егер түстері сай келсе. Ақ заттармен бірге жумаңыз .

Жүн: Жақсы нәтижеге жету үшін 1 кг аспайтын кір салыңыз және жүн заттарды жууға арналған арнайы сұйық құралдарды пайдаланыңыз.

! Қолмен жууға арналған кір жуу ұралдарын пайдаланбаңыз. Одан пайда болатын өте көп көлемдегі көбік кірдің сапасын нашарлатып, кір жуғыш машинаны бұзуы мүмкін.

Қызмет көрсету және күтіп ұстау

! Кір жуғыш машина халықаралық қауіпсіздік нормаларына сай жобаланып, жасалған. Осы сіздің қауіпсіздігіңізді сақтау мақсатында жасалған, алдын алуды мұқият оқып шығыңыз.

Жалпы қауіпсіздік ережелері

- Үйде пайдалану үшін. Бұл бұйым кәсіби түрде пайдалануға арналмаған, тұрмыстық электр заты болып саналады. Оның функцияларын модификациялауға рұқсат етілмейді.
- Кір жуғыш машинаны осы нұсқаулықта берілген нұсқамаларды сақтайтын, тек үлкен адамдар ғана қолдануы тиіс.
- Жұмыс істеп тұрған машинаға, қолыңыз немесе аяғыңыз су болса жақындамаңыз; жалаңаяқ жүріп жабдықты пайдаланбаңыз.
- Розеткадан вилканы ажырату үшін қосылып тұрған кабельді тартпаңыз; вилканы ұстап тартыңыз.
- Машина жұмыс істеп тұрғанда жуу құралын бөлгішті ашпаңыз.
- Төгіліп жатқан су ұстамаңыз, оның температурасы жоғары болуы мүмкін.
- Машина тоқтап қалған жағдайда, есік үш минуттан соң ғана ашылады. Осы аралықта есікті ашпаңыз (ал жұмыс істеп тұрғанда мүлдем ашпаңыз): бұл тежеу механизміне зақым келтіруі мүмкін.
- Ақау болған кез келген жағдайда машинаны жөндеу мақсатында оның ішкі жағына тиіспеңіз.
- Балалар кір жуғыш машинаға жақындамауын қадағалаңыз.
- Кір жуу кезінде машинаның есігі ысып кетуі мүмкін.
- Егер машинаны жылжыту керек болса, оны екі немесе үш адам болып, болып жылжытыңыздар. Машинаны жалғыз көтермеңіз – жабдық өтеу ауыр.
- Кір жуғыш машинаға кірді салар алдында, барабанның бос екендігін анықтап алыңыз.

Қайта өңдеу

- Орам материалын жою: орам материалдарын қайта өңдеу бойынша қолданыстағы талаптарды сақтаңыз.
- Ескі кір жуғыш машинаны қайта өңдеу: машинаны ескі-құсқы заттарға өткізер алдында кабелін кесіп, есігін шешіп алыңыз.

Энергияны үнемдеу және қоршаған ортаны қорғау

Экологиялық технология

Жаңа Indezit технологиясымен сіз суды екі есеге аз жаратасыз, ал кір жуу нәтижесі екі есеге артық болады! Міне сондықтан да сіз есіктен суды көре алмайсыз: өйткені су өте аз. Бұл тазалықты қалай отырып, қоршаған ортаға деген қамқорлық. Бұған қоса сіз уақытыңызды да үнемдейсіз.

Жуу құралдарын, суды, электр қуатын және уақытты үнемдеу

- Ресурстарды үнемдеу үшін кір жуғыш машинаны барынша көп жүктеген жөн. Барабаны екі орташа жүктелген циклдің орнына жүретін толық жүктеген жағдайда, бір кір жуу циклі 50% электр қуатын үнемдеуге мүмкіндік береді.

- Алдын ала жуу циклі өте лас кірлерді жууға арналған. Алдын ала жуу циклі кезінде ұнтақ та, уақыт та, су да және электр қуаты да 5-15% көп жұмсалады.
- Егер дақтарды дақ кетіргішпен тазалап алсаңыз немесе кірді алдын ала езіп қойсаңыз, кірді жоғары температурада жумауға көмектеседі. 60°C кір жуу бағдарламасын 90°C орнына немесе 40°C-ты 60°C орнына пайдалансаңыз, электр қуатын 50% үнемдейсіз.
- Судың қаттылығына, жуатын кірдің ластығына және көлеміне байланысты кір жуғыш ұнтақты дұрыс мөлшерде салу жуу құралын дұрыс пайдаланбауды және қоршаған ортаны ластауды болдырмайды: дегенмен кір жуу ұнтақтары биотаратушы болып саналады, олардың құрамында экологияға кері әсер ететін зиянды заттар бар. Сонымен қатар, мүмкіндігінше шайғыш құралды пайдаланбауға тырысыңыз.
- Кір жуғыш машинаны таңертең немесе кешке пайдалану арқылы электр желісіне қысымын азайтасыз.
- Егер кір автоматты кептіргіште кептірілуі тиіс болса, сығудың жоғарғы жылдамдығын таңдау керек. Автоматты кептіру кезінде белсенді сығу арқылы уақытты және электр қуатын үнемдейсіз.

Ақаулар және оларды жою әдістері

Суды және электр қуатын өшіру

- Су құбыры кранын әрбір кір жуудан соң жауып жүріңіз. Осылайша кір жуғыш машинаның су құбыры жүйесінің тозудан қорғауға болады және судың ағу ықтималдығын болдырмайды.
- Кір жуу алдында және қызмет көрсету алдында вилканы розеткадан шығарыңыз.

Кір жуғыш машинаны күтіп ұстау

Машинаның сыртқы және резеңке бөліктерін жұмсақ матамен, жылы сабынды сумен тазалап отырыңыз. Ерітінді заттарды немесе түрпіні пайдаланбаңыз.

Машинаның есігін және барабанды күтіп ұстау

- Кір жуып болған соң, барабанда жағымсыз иіс болмауы үшін және көгеріп кетпеу үшін машинаның есігін әрдайым жартылай ашып қойыңыз.

Сорғышты тазалау

Кір жуғыш машинаның өз тазалайтын су төгу сорғышы болады, оны тазалап немесе ерекше күтіммен ұстау керек. Бірақ кейбір ұсақ заттар (тиындар, түймелер т.б.) сорғышқа түсіп кетуі мүмкін. Оларды алып тастау үшін сорғышта сүзгіш орналастырылған, ол панелдің алдыңғы төмен жағында жабық тұрады.

! Кір жуу циклі аяқталғанына көз жеткізіп, жабдықты желіден ажыратыңыз.

«Сүзгішке» қол жеткізу жолы:

1. Кір жуғыш машинаның алдыңғы панелін бұрандамен шешіп алыңыз (*сур. қара*).



2. Фильтрдің қақпағын сағат тіліне кері қарай бұрап ашыңыз (сур. қара). Сорғыштан аздап су ағуы мүмкін, бұл қалыпты жағдай.

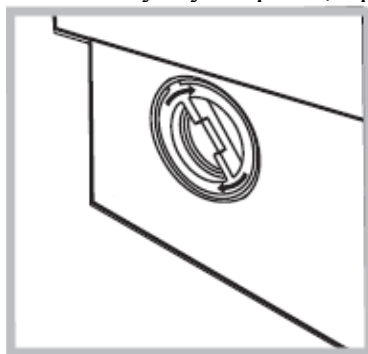

3. фильтрді ішінен жақсылап тазалап алыңыз.
4. қақпақты кері бұраңыз;
5. алдыңғы панельді орнына қойыңыз, ілмек тиісті тесігіне кіргеніне көз жеткізіңіз.

Су құятын шлангіні тексеру

Шлангіні жылына кемінде бір рет тексеріп тұрыңыз. Су аға бастаған жағдайда немесе зақымданса, шлангіні ауыстырыңыз. Машина жұмыс істеп тұрғанда су қысымында тұрған зақымданған шлангі оқыстан жарылып кетуі мүмкін.

! Бұрын пайдаланылған шлангілерді ешқашан пайдаланбаңыз.

Жуу құралдарын бөлгішті тазалау

Ашу:

Бөлгіштің алдыңғы жағындағы үлкен түймені басып, жоғары тартыңыз (1,2 сур).

Тазалау:

Бөлгішті ағып тұрған суға ескі тіс щеткасымен жуыңыз (3 сур). 1 және 2 бөлгіштің жоғары жағындағы екі сифонды алып (4 сур), бітеліп қалмағанын тексеріп, жуып алыңыз.

Жинау:

Екі сифонды арнайы бұрандаға орнатып, бөлгішті сырт етілгенше орнына қойыңыз (4,2,1 сур).



Рис. 1



Рис. 2



Рис. 3



Рис. 4

Сервистік қызмет көрсету

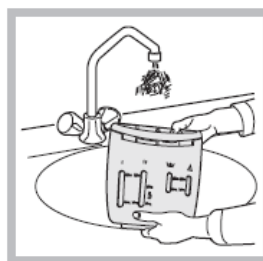
Кір жуу нәтижесі сізді қанағаттандырмаса немесе ақаулар пайда болса, Авторизациялық сервис орталығына бармас бұрын осы бөлімді оқып алыңыз (12 бет. қара). Көп жағдайда туындаған проблеманы өзіңіз-ақ шешуге болады.

Табылған ақау:

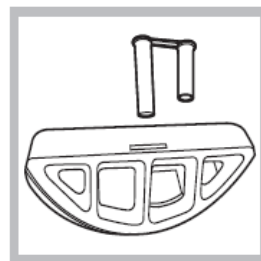
Ықтимал себептері/Жою әдістері

Кір жуғыш машина қосылмайды.

- Вилка розеткаға қосылмаған немесе байланыс болмайтындай нашар қосылған.
- Үйде электр қуаты жоқ

Кір жуу циклі қосылмайды.

- Машинаның есігі нашар жабылған.
- ⏻ түймесі қосылмаған
- ІСКЕ ҚОСУ/ТОҚТАТУ (Start\Reset) түймесі қосылмаған
- Судың келу краны жабық
- Кешіктіріп іске қосу бағдарламасы қосылған (19 б. қара)

Кір жуғыш машина суды құймайды.

- Су кіру шлангісі кранға қосылмаған
- Шланг қысылып қалған
- Су келетін кран жабық
- Үйде су жоқ
- Су құбырының қысымы жеткіліксіз
- ІСКЕ ҚОСУ/ТОҚТАТУ (Start\Reset) түймесі қосылмаған

Кір жуғыш машина суды үздіксіз құяды және төгеді.

- Су төгетін шлангі еденнен 65 см. төмен немесе 100 см. жоғары орналасқан (15 бет. қара).
- Суды төгу шлангісінің соңы суда жатыр (15 бет. қара)

Егер суды төгу шлангісі канализацияға жалғанса, жоғарғы этаждарға «сифон әсері» болуы мүмкін – машина бір уақытта суды төгеді және құяды.

Мұндайды болдырмау үшін арнайы клапан (антисифон) орнатыңыз.

Кір жуғыш машина суды төкпейді және сықпайды.

- Тандалған бағдарлама суды төгуді қарастырмайды – кейбір бағдарламалар үшін суды төгу бағдарламасын қолмен қосу керек (18 бет қара).
- «Жеңіл үтіктеу» қосымша функциясы қосылған: бағдарламаны аяқтау үшін ІСКЕ ҚОСУ/ТОҚТАТУ түймесін басыңыз (19 б. қара).
- Суды төгу шлангісі қысылып қалған немесе бітеліп қалған (15 бет. қара).
- Канализация бітеліп қалған

Сығу кезінде өте қатты вибрация.

- Кір жуғыш машинаны орнату кезінде барабан тежеуден дұрыс шығарылмаған (14 бет. қара).
- Кір жуғыш машина түзу тұрған жоқ (14 бет қара).
- Машина мен қабырға/жиһаз арасындағы бос орын жеткіліксіз (14 бет. қара).

Кір жуғыш машинадан су ағады.

- Су құю шлангі дұрыс қатырылмаған (шлангінің соңғы жағындағы гайка қатты тартылмаған және төсем дұрыс орнатылмаған) (14-бет қара).
- Жуу құралдарын бөлгіш жуу құралдарының қалдығымен бітелген (бөлгішті тазалау туралы 22 бет. қара).
- Суды төгу шлангі дұрыс қатырылмаған (15 бет. қара).

ҚОСУ/ӨШІРУ/сыртқы қақпақты тежеу индикаторы басқа бір (кемінде) индикатормен бір уақытта жыпылықтайды.

- Авторизациялық сервис орталығына хабарласыңыз.

Артық көпіршіктердің пайда болуы.

- Автомат машиналарға арналған жуу құралдарын пайдаланыңыз
- Жуу құралы шамадан артық қолданылған.

*Машинаны тексерген соң машина дұрыс жұмыс істеп тұрмаса, көмек сұрап,
Авторизациялық сервис орталығына хабарласыңыз (24 бет. қара)*

Авторизациялық сервис орталығына хабарласар алдында:

- Ақауды өзіңіз дұрыстай алмайтыныңызға сенімді болыңыз (23 бет. қара);
- Машинаны жөндеу үшін бағдарламаны қайта қосыңыз;
- Кері жағдайда Авторизациялық сервис орталығына кепілдік құжатында көрсетілген телефондар бойынша хабарласыңыз.

! Машина дұрыс орнатылмаған жағдайда немесе дұрыс пайдаланылмаса Сервис орталығының маманы шақырту ақылы.

! Өндірушімен уәкілеттік берілмеген тұлғалардың көмегін пайдаланбаңыз.

Авторизациялық сервис орталығына хабарласқанда:

- ақау түрін;
- кепілдік құжатының нөмірін (сервистік кітапша, сервистік сертификат т.б.)
- кір жуғыш машинаның артқы панелінде орналасқан ақпараттық кестеде көрсетілген машина моделін (мод.) және сериялық нөмірін (S/N) айтыңыз