

ИНТЕРСКОЛ

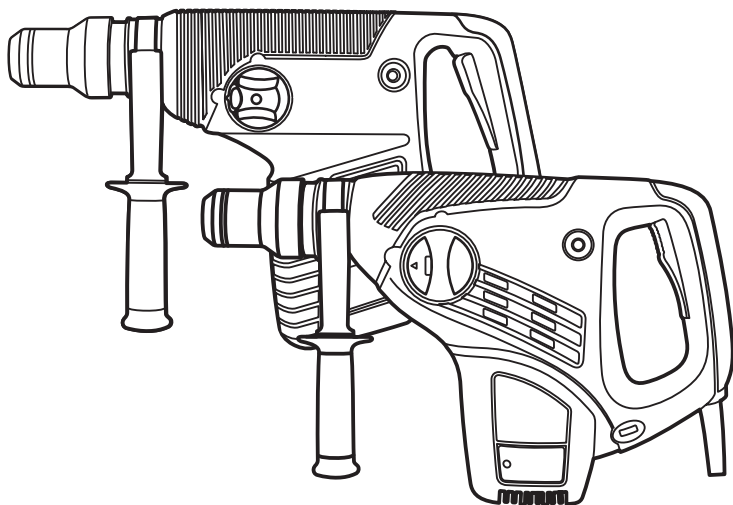

ПЕРФОРАТОР РУЧНОЙ  
ЭЛЕКТРИЧЕСКИЙ

П-45/1000Э  
П-50/1200Э



РУКОВОДСТВО ПО ЭКСПЛУАТАЦИИ  
И ИНСТРУКЦИЯ ПО БЕЗОПАСНОСТИ





Рис.4

**Уважаемый потребитель!**

При покупке машины ручной электрической (электроинструмента):

- требуйте проверки её исправности путем пробного включения, а также комплектности согласно сведениям соответствующего раздела настоящего руководства по эксплуатации;
- убедитесь, что гарантийный талон оформлен должным образом, содержит дату продажи, штамп магазина и подпись продавца.

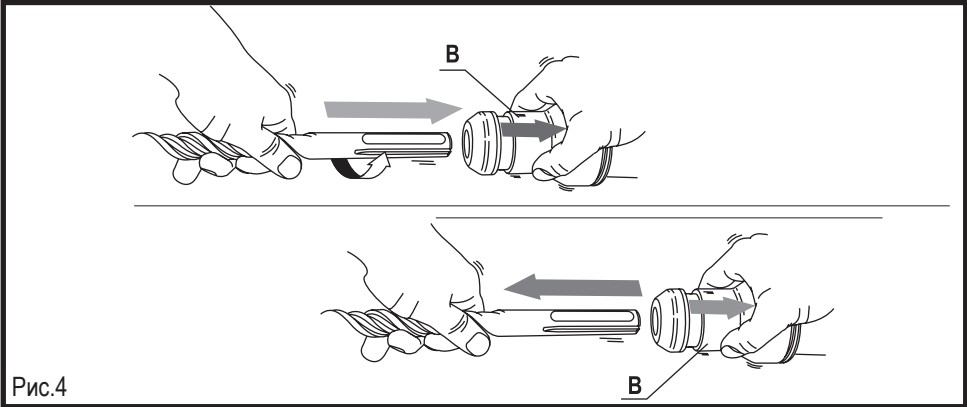
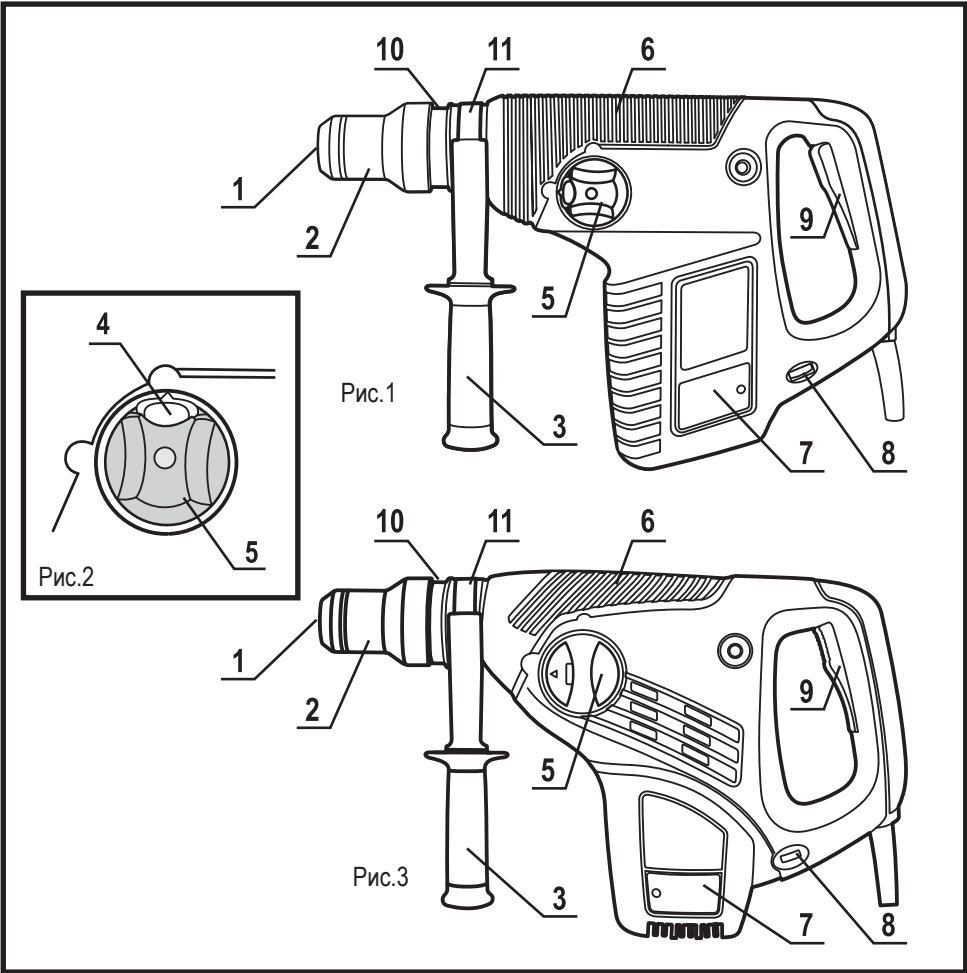

Перед началом работы электрической машиной изучите Инструкцию по безопасности и Руководство по эксплуатации и неукоснительно соблюдайте содержащиеся в них правила техники безопасности при работе.

Бережно относитесь к Руководству и Инструкции и храните их в доступном месте в течение всего срока службы машины.



**Помните: электроинструмент является источником повышенной опасности!**

**ГАРАНТИЙНЫЕ ОБЯЗАТЕЛЬСТВА ПРОИЗВОДИТЕЛЯ**

Производитель гарантирует работоспособность машины в соответствии с требованиями технических условий изготовителя.

Гарантийный срок эксплуатации машины составляет 12 месяцев со дня продажи её потребителю. В случае выхода машины из строя в течение гарантийного срока по вине изготовителя владелец имеет право на её бесплатный ремонт при предъявлении оформленного соответствующим образом гарантийного талона. Условия и правила гарантийного ремонта изложены в гарантийном талоне на машину. Ремонт осуществляется в уполномоченных ремонтных мастерских, список которых приведён в гарантийном талоне.

**ИНСТРУКЦИЯ ПО БЕЗОПАСНОСТИ****1 ОБЩИЕ УКАЗАНИЯ МЕР БЕЗОПАСНОСТИ**

**ВНИМАНИЕ!** Прочтите все предупреждения и указания мер безопасности и все инструкции.

Невыполнение предупреждений и инструкций может привести к поражению электрическим током, пожару и (или) серьезным повреждениям.

Сохраните все предупреждения и инструкции для того, чтобы можно было обращаться к ним в дальнейшем.

Термин “электрическая машина” используется для обозначения Вашей машины с электрическим приводом, работающим от сети (снабженного шнуром) или машины с электрическим приводом, работающим от аккумуляторных батарей.

**1) Безопасность рабочего места**

**а) Содержите рабочее место в чистоте и обеспечьте его хорошее освещение.** Если рабочее место загромождено или плохо освещено, это может привести к несчастным случаям.

**б) Не следует эксплуатировать электрические машины в взрывоопасной среде (например, в присутствии воспламеняющихся жидкостей, газов или пыли).** Машины с электрическим приводом являются источником искр, которые могут привести к возгоранию пыли или паров.

**с) Не подпускайте детей и посторонних лиц к электрической машине в процессе её работы.** Отвлечение внимания может привести Вас к потере контроля.

**2) Электрическая безопасность**

**а) Штепсельные вилки электрических машин должны соответствовать розеткам. Никогда не изменяйте штепсельную вилку каким-либо образом. Не используйте каких-либо переходников для машин с заземляющим проводом.** Использование неизмененных вилок и соответствующих розеток уменьшит риск поражения электрическим током

**б) Не допускайте контакта тела с заземленными и зануленными поверхностями, такими, как трубы, радиаторы, плиты и холодильники.** Существует повышенный риск поражения элект-

трическим током, если Ваше тело заземлено.

**с) Не подвергайте электрическую машину воздействию дождя и не держите их во влажных условиях.** Вода, попадая в электрическую машину, увеличивает риск поражения электрическим током.

**д) Обращайтесь аккуратно со шнуром. Никогда не используйте шнур для переноса, перетаскивания электрической машины и вытаскивания вилки из розетки.** Исключите воздействие на машину тепла, масла, острых кромок или движущихся частей. Поврежденные или скрученные шнуры увеличивают риск поражения электрическим током.

**е) При эксплуатации электрической машины на открытом воздухе пользуйтесь удлинителем, пригодным для использования на открытом воздухе.** Применение шнура, предназначенного для использования на открытом воздухе, уменьшает риск поражения электрическим током.

**ф) Если нельзя избежать эксплуатации электрической машины во влажных условиях, используйте источник питания, снабженный устройством защитного отключения (УЗО).** Использование УЗО уменьшает риск поражения электрическим током.

### 3) Личная безопасность

**а) Будьте бдительны, следите за своими действиями и руководствуйтесь здравым смыслом при эксплуатации электрических машин.** Не пользуйтесь электрическими машинами, если Вы устали, находитесь под действием наркотических средств, алкоголя или лекарственных препаратов. Кратковременная потеря концентрации внимания при эксплуатации электрических машин может привести к серьезным повреждениям.



**б) Пользуйтесь индивидуальными защитными средствами. Всегда надевайте средства для защиты глаз.** Защитные средства – такие, как маски, предохраняющие от пыли, обувь, предохраняющая от скольжения, каска или средства защиты слуха, используемые в соответствующих условиях – уменьшают опасность получения повреждений.

**с) Не допускайте случайного включения машин.** Обеспечьте, чтобы выключатель находился в положении “Отключено” перед под-

соединением к сети и (или) к аккумуляторной батарее при подъеме и переноске машин. Если при переноске машины палец находится на выключателе или происходит подключение к сети машины, у которой выключатель находится в положении “Включено”, это может привести к несчастному случаю.

**д) Перед включением машины удалите все регулировочные или гаечные ключи.** Ключ, оставленный во вращающейся части машины, может привести к травмированию оператора или к выходу из строя машины.

**е) При работе не пытайтесь дотянуться до чего-либо, всегда сохраняйте устойчивое положение.** Это позволит обеспечить лучший контроль над машиной в неожиданных ситуациях.

**ф) Одевайтесь надлежащим образом. Не носите свободной одежды или ювелирных изделий.** Не приближайте свои волосы, одежду и перчатки к движущимся частям машины. Свободная одежда, ювелирные изделия и длинные волосы могут попасть в движущиеся части.

**г) Если предусмотрены средства для подсоединения к оборудованию для отсоса и сбора пыли, обеспечьте их надлежащее присоединение и эксплуатацию.** Сбор пыли может уменьшить опасности, связанные с пылью.

**4) Эксплуатация и уход за электрической машиной.**

**а) Не перегружайте электрическую машину.** Используйте электрическую машину соответствующего назначения для выполнения **необходимой** Вам работы. Лучше и безопаснее выполнять электрической машиной ту работу, на которую она рассчитана.

**б) Не используйте электрическую машину, если её выключатель неисправен (не включает или не выключает).** Любая электрическая машина, которая не может управляться с помощью выключателя, представляет опасность и подлежит ремонту.

**с) Отсоединить вилку от источника питания и (или) аккумуляторную батарею от электрической машины перед выполнением каких-либо регулировок, замены принадлежностей или помещения её на хранение.** Подобные превентивные меры безопасности уменьшают риск случайного включения машин.



**d) Храните неработающую машину в месте, недоступном для детей, и не разрешайте лицам, не знакомым с машиной или данной инструкцией, пользоваться машиной.** Электрические машины представляют опасность в руках неквалифицированных пользователей.

**е) Обеспечьте техническое обслуживание электрических машин.** Проверьте машину на предмет правильности соединения и закрепления движущихся частей, поломки деталей и иных несоответствий, которые могут повлиять на работу машины. В случае неисправности отремонтируйте машину перед использованием. Часто несчастные случаи происходят из-за плохого обслуживания машины.

**ф) Храните режущие инструменты в заточенном и чистом состоянии.** Режущие инструменты с острыми кромками, обслуживаемые надлежащим образом, реже заклинивают, ими легче управлять.

**g) Используйте электрические машины, приспособления, инструменты и пр. в соответствии с данной инструкцией с учетом условий и характера выполняемой работы.** Использование машины для выполнения операций, на которые она не рассчитана, может создать опасную ситуацию.

#### **5) Обслуживание**

**а) Ваша машина должна обслуживаться квалифицированным персоналом, использующим только оригинальные запасные части.** Это обеспечит безопасность машины.

за справкой в компетентную строительную или эксплуатирующую организацию. Повреждение газопровода может привести к взрыву. Повреждение водопровода ведет к нанесению материального ущерба.

**е) При работе обязательно используйте дополнительную рукоятку и держите перфоратор обеими руками, заняв предварительно устойчивое положение.** Рабочий инструмент может заклинить (при попадании на арматуру, крупные фрагменты камня и т.п.). На внезапное заклинивание инструмента машина реагирует резким обратным ударом (реактивным моментом), что может привести к потере контроля над машиной.

При заклинивании рабочего инструмента немедленно выключите перфоратор.

**g) Выпускать перфоратор из рук можно только после полной остановки двигателя.**

RUS

#### ДЕКЛАРАЦИЯ О СООТВЕТСТВИИ

Руководство ЗАО «ИНТЕРСКОЛ»

(Россия, 141400 Московская область, г. Химки, ул. Ленинградская, 29, ИНН 5047073660) настоящим заявляет, что перфораторы ручные электрические, выпускаемые ЗАО «ИНТЕРСКОЛ», соответствуют техническим регламентам "О безопасности машин и оборудования" и "О безопасности низковольтного оборудования".

От лица изготовителя:  
Генеральный директор  
ЗАО "ИНТЕРСКОЛ"  
Супроткин В.С.

2

#### МЕРЫ БЕЗОПАСНОСТИ ПРИ РАБОТЕ ПЕРФОРАТОРОМ

**а) При работе с ударными машинами необходимо использовать средства защиты органов слуха.** Воздействие шума может привести к потере слуха

**б) При выполнении работ, при которых рабочий инструмент может задеть скрытую электропроводку, держите электрическую машину за изолированные ручки.** Контакт с находящейся под напряжением проводкой может привести к пожару или поражению электрическим током.

**с) Применяйте соответствующие металлоискатели для нахождения скрытых инженерных сетей (водо-, газо-, паро-, электропроводов) или предварительно обращайтесь**

# РУКОВОДСТВО ПО ЭКСПЛУАТАЦИИ

РУССКИЙ

RUS

## 1 ОБЩИЕ СВЕДЕНИЯ

1.1 Перфоратор ручной электрический (далее по тексту «перфоратор») предназначен для бурения отверстий в бетоне и камне, а также для разрушения кирпичной кладки, пробивания штроб и борозд в бетоне, камне, кирпиче и сверления отверстий в различных конструкционных материалах в производственных и бытовых условиях.

1.2 Перфоратор предназначен для эксплуатации при температуре окружающей среды от -10°C до +40°C, относительной влажности воздуха не более 80% и отсутствии прямого воздействия атмосферных осадков и чрезмерной запылённости воздуха.

1.3 Перфоратор спроектирован в соответствии с действующими техническими нормами РФ и соответствует техническим условиям изготовителя № ТУ 483331.003.13386627-08.

1.4 Настоящее руководство содержит сведения и требования, необходимые и достаточные для надёжной, эффективной и безопасной эксплуатации перфоратора.

Следует тщательно выполнять указания, приведенные в данном руководстве; руководство необходимо внимательно прочитать и хранить в доступном месте для использования в процессе выполнения технического обслуживания указанных деталей.

Бережное обращение с электроинструментом, а также соблюдение всех описанных ниже правил по уходу значительно продлят его срок эксплуатации.

Данный электроинструмент должен использоваться только по своему прямому назначению, предусмотренному настоящим руководством по эксплуатации.

**Категорически запрещается любое другое применение электроинструмента.**

В связи с постоянной деятельностью по совершенствованию перфоратора изготовитель оставляет за собой право вносить в его конструкцию незначительные изменения, не отражённые в настоящем руководстве и не влияющие на эффективную и безопасную работу машины.

## 2 ТЕХНИЧЕСКИЕ ХАРАКТЕРИСТИКИ

Наименование параметра	П-45/1000Э	П-50/1200Э
Номинальная мощность, Вт	1005	1200
Частота вращения на холстом ходу, об/мин	170-285	210-325
Частота ударов при рабочей нагрузке, уд /мин	1400-2400	1600-2700
Энергия удара, Дж	1-8,5	1-14
Регулировка бура, град	12x30°	12x30°
Патрон	SDS – max® 45	
Макс. Ø бурения бетона, мм	45	50
Макс. Ø бурения бурильной коронкой, мм	40-100	40-125
Класс безопасности машины (по ГОСТ Р МЭК 60745-1)	II	
Возможность регулировки числа оборотов	Есть	
Изменение направления вращения инструмента	Нет	
Режим долбления (без вращения инструмента)	Есть	
Предустановка углового положения инструмента	Есть	
Масса (без аксессуаров), кг	7	7,6
Средний уровень звукового давления, Lpa, dB(A)	96	
Средний уровень звуковой мощности, Lwa, dB(A)	109	
Средний уровень вибрации, м/с²	14	

## 3 КОМПЛЕКТНОСТЬ

В стандартный комплект поставки машины входят:

Перфоратор П-45/1000Э; П-50/1200Э	1 шт.
Руководство по эксплуатации	
и Инструкция по безопасности	1 шт.
Рукоятка боковая	1 шт.
Долото (пики)	1 шт.
Кейс пластмассовый	1 шт.

**Комплектация моделей может меняться изготовителем.**

**4 УСТРОЙСТВО И ПРИНЦИП РАБОТЫ**

Общий вид машины представлен на рисунке 1,3.

- 1 - Колпачок пылезащитный (рис.1)
- 2 - Букса крепления инструмента SDS-max® (рис.1 и 4)
- 3 - Дополнительная рукоятка (рис.1 и 3)
- 4 - Кнопка деблокирования (рис.2)
- 5 - Переключатель режима работы (рис.1 и 2)
- 6 - Вентиляционные отверстия (рис.1)
- 7 - Крышка щеткодержателя (рис.1)
- 8 - Регулятор скорости (рис.1)
- 9 - Кнопка включения вкл/выкл (рис.1)
- 10 - Шейка крепления вспомогательной рукоятки (рис.1)
- 11 - Стяжное кольцо (рис.1)

4.2. Этот пневматический перфоратор имеет большую мощность, что позволяет успешно сверлить с ударом или долбить каменную кладку.

Принцип его работы аналогичен использованию молотка и зубила. Работает он следующим образом: ударный механизм ударяет по буру, который имеет продольный ход благодаря направляющему механизму. Ударный механизм приходит в действие с помощью электромотора, который оказывает на него действие через пневматический амортизатор. Электропневматический принцип работы обеспечивает пониженную вибрацию и минимальную отдачу, а также высокую производительность. В отличие от простых ударных дрелей физическая сила, оказываемая на перфоратор, никак не влияет на его производительность.

4.3. Эксплуатация перфоратора:

Электропневматический перфоратор должен использоваться только для сверления с ударом или долбления.

Любое другое использование этого электроинструмента категорически запрещается.

Дополнительные характеристики электропневматического перфоратора:

- Перфоратор имеет муфту предельного момента - механизм, который срабатывает при заклинивании инструмента. Это предотвращает его выход из строя и нанесение травм оператору. При исчезновении перегрузки механизм автоматически переходит в исходное состояние.
- Перфоратор имеет патрон для сверления с ударом системы SDS-max® что позволяет ис-

пользовать сменный инструмент системы SDS-max®.

- Перфоратор имеет электронный регулятор скорости вращения вала 8, который настраивается на определенный тип выполняемой работы. Он позволяет использовать буры малого диаметра, без опасности при этом их выхода из строя. Он также позволяет выполнять отделочные работы и работать с хрупкими материалами, с максимальной точностью производить штробление при отделочных работах.

- Мягкий пуск обеспечивает плавный набор скорости вращения вала, что позволяет избежать соскальзывания бура на начальной фазе сверления. Мягкий пуск также значительно снижает реактивный момент - отдачу, которая может возникнуть при продолжении бурения уже существующего отверстия.

- Вспомогательная рукоятка 3 может менять свое положение по желанию пользователя, что делает работу более удобной.

**5 ПОДГОТОВКА К РАБОТЕ И ПОРЯДОК РАБОТЫ**

**ВНИМАНИЕ!** Перед началом работ необходимо удостовериться в отсутствии водопроводных труб, газовых труб и электропроводов, которые могут находиться в стенах в месте сверления. Для определения местонахождения труб и электропроводов можно использовать металлоискатель.

Убедитесь в том, что напряжение электросети соответствует рабочему напряжению перфоратора.

Рабочее напряжение перфоратора указано на табличке характеристик, которая находится на корпусе самого перфоратора. Оно должно совпадать с напряжением электросети. Допускается подключение перфораторов с номинальным напряжением в 230В к электросети с напряжением в 220В.

Чтобы включить перфоратор, нужно нажать на кнопку включения вкл/выкл 9. Перфоратор продолжает работать, пока оказывается давление на кнопку включения. При отпускании кнопки включения вкл/выкл перфоратор выключается.

**5.1. Регулятор скорости. Постоянная электронная скорость.**

Электронный блок контроля скорости позволяет устанавливать predetermined уровень

скорости вращения вала двигателя и соответствующую частоту ударов при отбойных работах. Двигатель вращается на скорости, которая устанавливается оператором в зависимости от типа выполняемой работы.

Скорость вращения устанавливается переключателем 8, который имеет 6 ступеней регулировки. Чем больше цифра, соответствующая отметке, на которую установлен регулятор, тем выше скорость вращения вала и соответственно выше энергия удара при отбойных работах. Широкий спектр регулировки скорости - от «1» (минимальная скорость) до «6» (максимальная скорость) - позволяет оптимально использовать электроинструмент при работе с самыми различными материалами.

Электронный контроль скорости стабильно поддерживает выбранную скорость и соответствующую частоту ударов.

5.2. Переключатель режима работы (смотрите рис.2)



**ВНИМАНИЕ! Запрещается менять положение переключателя режима работы 5, когда перфоратор находится в рабочем состоянии.**

Нажать на кнопку деблокирования 4 на переключателе режима работы 5. Не отпуская деблокирующей кнопки, установить переключатель режима в нужное положение.

**T** Функция удара (отключение вращения): Для штробления, проделывания канавок, долбления и отбойных работ.

**IT** Сверление с ударом (одновременное вращение вала и функция удара): для сверления бетона и каменной кладки

**O** Нейтральное положение (холостой ход привода при отключенном исполнительном механизме).

### 5.3. Установка и снятие сменного инструмента (SDS-max®)

При замене сменного инструмента будьте осторожны, чтобы не повредить колпачок 1.

Установка сменного инструмента (смотрите рис.4)

1. Перед установкой бура нужно очистить его от пыли и нанести на хвостовик смазку для буров.

2. Держа перфоратор в руках, потянуть на себя буксу крепления инструмента 2 и вставить бур в отверстие патрона. Нужно слегка покрутить бур, чтобы убедиться в том, что он правильно вошло в отверстие.

3. Отпустить буксу крепления инструмента.

4. Убедиться в том, что бур надежно сидит в патроне.

Снятие сменного инструмента (смотрите рис.4) Потянуть на себя муфту-фиксатор 2 и вынуть инструмент из патрона.

### 5.4. Вспомогательная рукоятка.

**ПРИМЕЧАНИЕ:** Для обеспечения безопасности оператора разрешается включать перфоратор только в том случае, когда вспомогательная рукоятка 3 надежно закреплена. Перед началом работы необходимо тщательно проверить надежность крепления вспомогательной рукоятки.

Крепление вспомогательной рукоятки.

1. Отвинтить вспомогательную рукоятку 3.

2. Переставить стяжное кольцо 11 на шейку 10 в нужное положение.

3. Крепко завинтить вспомогательную рукоятку 3.

5.5. Муфта предельного момента .

Этот механизм предназначен для предотвращения поломки редуктора при заклинивании инструмента в просверливаемом отверстии.

При заклинивании инструмента немедленно выключить перфоратор. Отсоединить бур из патрона перфоратора. Невыполнение этих требований приводит при дальнейшей эксплуатации инструмента к выходу из строя редуктора.

5.6. Колпачок пылезащитный.

Перфоратор имеет пылезащитный колпачок 1. Он предотвращает попадание пыли и крошки во внутрь патрона во время проведения работ. При замене щеток в центре технического обслуживания рекомендуется также проверять состояние колпачка и, при необходимости, заменять его.

### 5.7. РЕЖИМЫ РАБОТ

5.7.1 Режим сверления с ударом.

Этот режим используется при бурении бетона, цемента и т.д.

1. Нажать на кнопку деблокирования 4.

2. Установить переключатель режима работ 5 в положение, обозначенное значком **IT**

В режиме сверления с ударом нужно использовать твердосплавные буры.

Установите бур на то место, где будет сверлиться отверстие, и нажмите на кнопку включения. Не применяйте чрезмерного усилия к перфоратору, так как это только ухудшит результат работы.

Легкого усилия вполне достаточно для получения желаемого результата. Крепко держите перфоратор, избегайте наклонов.

При заполнении отверстия крошкой или пылью не рекомендуется применять дополнительные усилия.

Для удаления крошки нужно сбавить число оборотов электродвигателя до минимума и слегка вынуть бур из просверливаемого отверстия. Таким образом, образовавшаяся при бурении крошка сама по себе выйдет из отверстия. Изредка повторяйте эту операцию.

**ПРИМЕЧАНИЕ:** При бурении бетона можно наткнуться на арматуру. Это может привести к потере контроля над электроинструментом, что является опасным и может причинить травму. Поэтому оператор при работе должен занимать устойчивое положение и крепко держать в руках электроинструмент.

#### 5.7.2 Режим удара

Используется для штробления, долбления и отбойных работ,

1. Нажать на кнопку деблокирования 4.

2. Установить переключатель режима работ 5 в положение, обозначенное значком **T**. В этом режиме нужно использовать сменный инструмент типа пик, зубил и т.д.

#### 5.8. ШУМ И ВИБРАЦИЯ

Уровень шума и вибрации перфоратора соответствует стандартам EN 60745 и имеет следующие характеристики:

Уровень акустического давления = 96 дБ(А)

Уровень акустической мощности = 109 дБ(А)

Пользуйтесь средствами звуковой защиты!

Ускорение вибрации = 14 м/с<sup>2</sup>

6

## ОБСЛУЖИВАНИЕ И ОЧИСТКА

**ПРИМЕЧАНИЕ:** Перед тем как проводить какие либо профилактические работы с перфоратором, всегда вынимайте штепсель питающего кабеля из электросети.

- Если Вы заметили снижение энергии удара, то необходимо сдать электроинструмент в центр технического обслуживания для его ремонта.

- Проверка электроинструмента: Использование изношенного сменного инструмента снижает эффективность выполняемой работы и может привести к выходу из строя мотора или редуктора, поэтому необходимо периодически затачивать или заменять износившийся сменный инструмент, как только в этом появляется необходимость. Ежедневно следует производить чистку патрона.

- Осмотр винтов корпуса: Регулярно проверяйте надежность крепления всех винтов. При обнаружении ослабленного винта немедленно затяните его. В противном случае Вы подвергаете себя риску получения травмы.

- Уход за электродвигателем: Необходимо особенно бережно относиться к электродвигателю, избегать попадания воды или масла в его обмотки.

- Замена щеток: Щетки автоматически отключаются при их износе. Их необходимо менять после каждых 150 - 200 часов эксплуатации, или когда их длина станет меньше 10мм. Эта операция должна выполняться только в центрах технического обслуживания, имеющих разрешение на этот вид деятельности.

- После работы тщательно продувайте перфоратор сильной струей сухого воздуха.

- Вентиляционные отверстия электроинструмента должны находиться всегда открытыми и чистыми.

- Перед использованием электроинструмента проверьте исправность кабеля. Если кабель поврежден, то необходимо обратиться в центр технического обслуживания для его ремонта или замены.

## 5.2. ВОЗМОЖНЫЕ НЕИСПРАВНОСТИ

Неисправность	Вероятная причина
При включении перфоратора отсутствует удар или вращение инструмента.	Неисправен редуктор или ударный механизм.
При включении перфоратора, электродвигатель не работает (напряжение в сети имеется).	Неисправен выключатель или вилка. Обрыв шнура питания или монтажных проводов. Неисправность щёточного узла или коллектора.
Образование кругового огня на коллекторе.	Неисправность в обмотке якоря. Износ/зависание щёток.
Повышенный шум в редукторе или ударном механизме.	Износ/поломка деталей механизма.
При работе из вентиляционных отверстий появляется дым или запах горелой изоляции.	Межвитковое замыкание обмоток якоря или статора. Неисправность электрической части инструмента.
Инструмент не фиксируется или не извлекается из буксы.	Неисправность устройства крепления инструмента. Использование некачественной оснастки.

**Все виды ремонта и технического обслуживания машины должны производиться квалифицированным персоналом уполномоченных ремонтных мастерских.**



**Внимание! При ремонте машины должны использоваться только оригинальные запасные части!**

6

## УТИЛИЗАЦИЯ

Машина, отслужившая свой срок эксплуатации и не подлежащая восстановлению, должна утилизироваться согласно нормам, действующим в стране эксплуатации.

В других обстоятельствах соблюдайте следующие правила:

- не выбрасывайте машину вместе бытовым мусором;
- обращайтесь в специальные пункты приема и переработки вторичной сырья.



ЗАО "ИНТЕРСКОЛ"

Россия, 141400, Московская обл.

г. Химки, ул. Ленинградская, д. 29

тел. (495) 665-76-31

Тел. горячей линии

8-800-333-03-30

[www.interskol.ru](http://www.interskol.ru)