

ИНТЕРСКОЛ



ПИЛА РАДИАЛЬНО-РЫЧАЖНАЯ

ПРР-250/2000



**РУКОВОДСТВО ПО ЭКСПЛУАТАЦИИ
И ИНСТРУКЦИЯ ПО БЕЗОПАСНОСТИ**

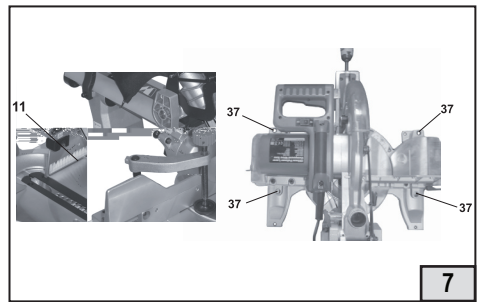
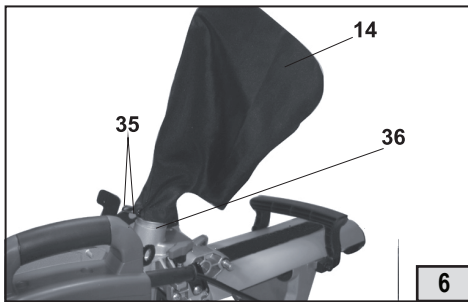
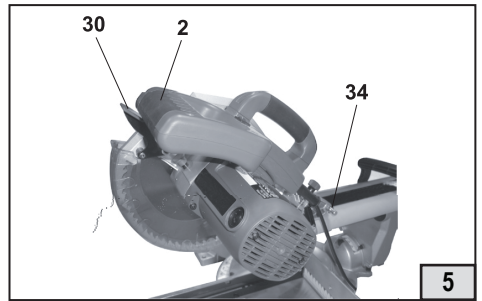
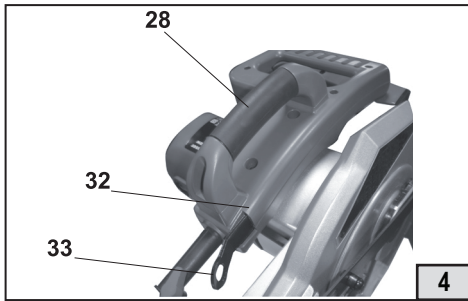
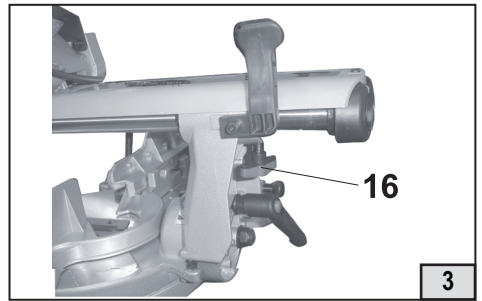
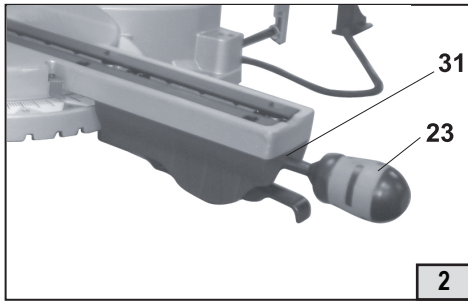
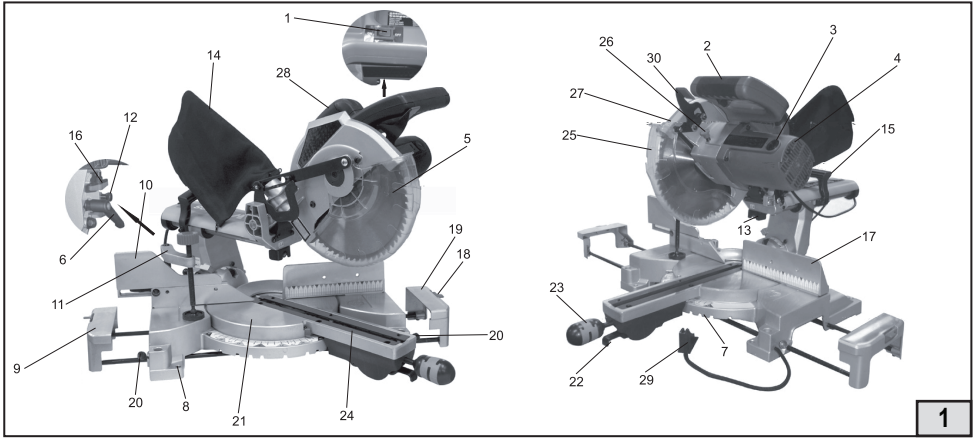

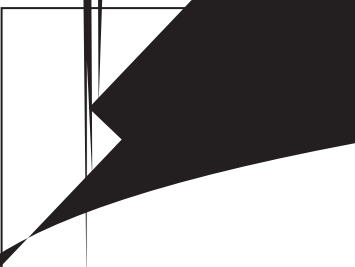
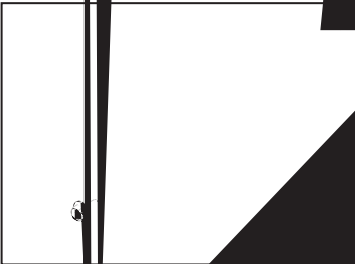
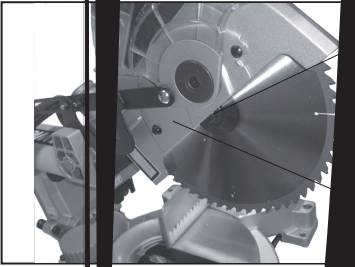
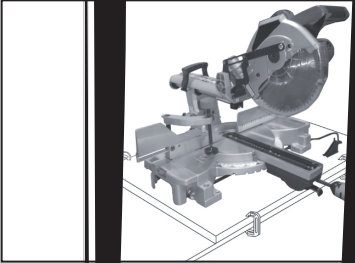
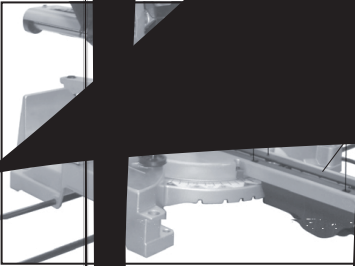

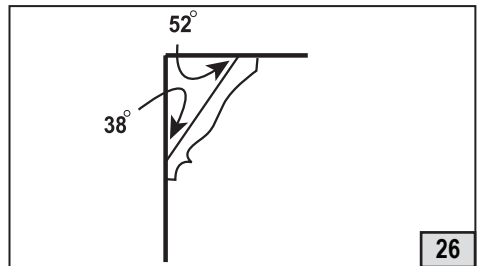
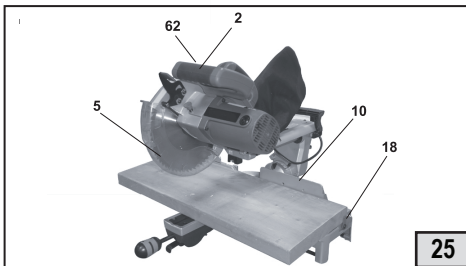
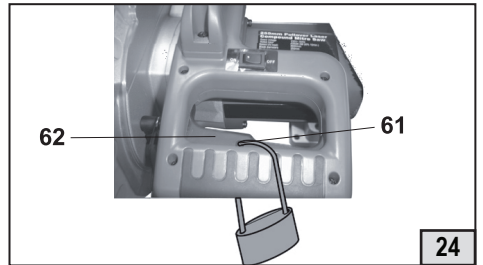
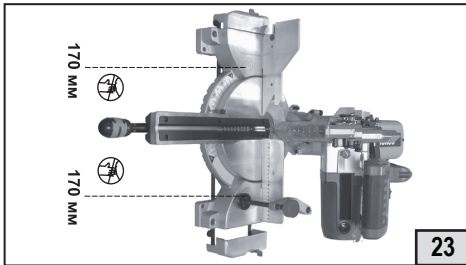
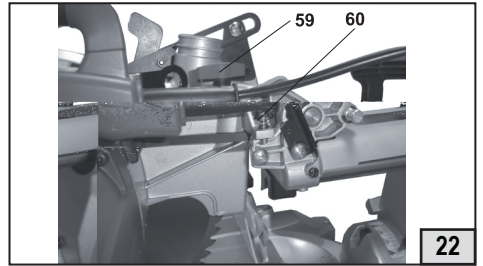
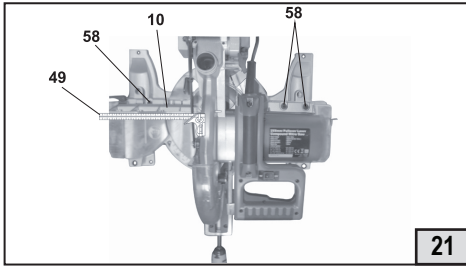
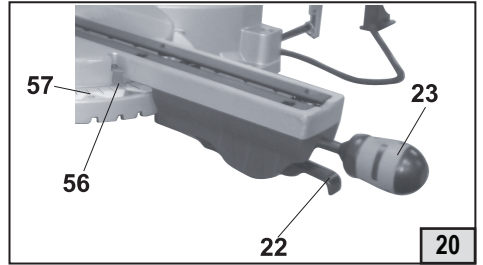
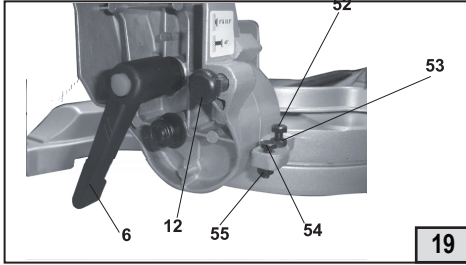
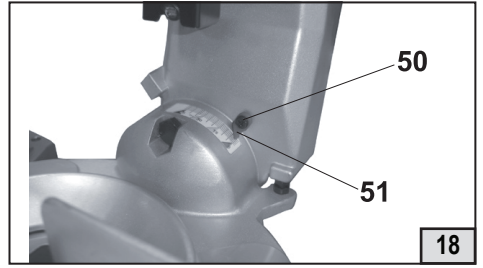
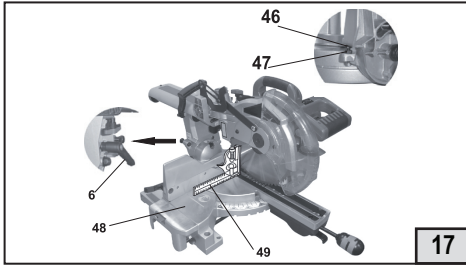

Уважаемый потребитель!

При покупке машины ручной электрической (электроинструмента):

- требуйте проверки её исправности путем пробного включения, а также комплектности согласно сведениям соответствующего раздела настоящего руководства по эксплуатации;
- убедитесь, что гарантийный талон оформлен должным образом, содержит дату продажи, штамп магазина и подпись продавца.



Перед первым включением машины внимательно изучите настоящее руководство и строго выполняйте его требования в процессе эксплуатации машины. Сохраняйте данное руководство в течение всего срока службы Вашей машины.



Помните: электроинструмент является источником повышенной опасности!

ГАРАНТИЙНЫЕ ОБЯЗАТЕЛЬСТВА ПРОИЗВОДИТЕЛЯ

Производитель гарантирует работоспособность машины в соответствии с требованиями технических условий изготовителя.

Гарантийный срок эксплуатации машины составляет 12 месяцев со дня продажи её потребителю. В случае выхода машины из строя в течение гарантийного срока по вине изготовителя владелец имеет право на её бесплатный ремонт при предъявлении оформленного соответствующим образом гарантийного талона.

Условия и правила гарантийного ремонта изложены в гарантийном талоне на машину.

Ремонт осуществляется в уполномоченных ремонтных мастерских, список которых приведён в гарантийном талоне.

ИНСТРУКЦИЯ ПО БЕЗОПАСНОСТИ

1

ОБЩИЕ УКАЗАНИЯ МЕР БЕЗОПАСНОСТИ ЭЛЕКТРИЧЕСКИХ МАШИН



ВНИМАНИЕ! Прочтите все предупреждения и указания мер безопасности и все инструкции. Невыполнение предупреждений и инструкций может привести к поражению электрическим током, пожару и (или) серьезным повреждениям. Сохраните все предупреждения и инструкции для того, чтобы можно было обращаться к ним в дальнейшем.

Термин “электрическая машина” используется для обозначения Вашей машины с электрическим приводом, работающим от сети (снабженного шнуром) или машины с электрическим приводом, работающим от аккумуляторных батарей.

1) Безопасность рабочего места

a) Содержите рабочее место в чистоте и обеспечьте его хорошее освещение. Если рабочее место загромождено или плохо освещено, это может привести к несчастным случаям.

b) Не следует эксплуатировать электрические машины в взрывоопасной среде (например, в присутствии воспламеняющихся жидкостей, газов или пыли). Машины с электрическим приводом являются источником искр, которые могут привести к возгоранию пыли или паров.

c) Не подпускайте детей и посторонних лиц к электрической машине в процессе её работы. Отвлечение внимания может привести Вас к потере контроля.

2) Электрическая безопасность

a) Штепсельные вилки электрических машин должны подходить под розетки. Никогда не изменяйте штепсельную вилку каким-либо образом. Не используйте каких-либо переходников для машин с заземляющим проводом. Использование неизменных вилок и соответствующих розеток уменьшит риск поражения электрическим током

b) Не допускайте контакта тела с заземленными поверхностями, такими, как трубы, радиаторы, плиты и холодильники. Существует повышенный риск поражения электрическим током, если Ваше тело заземлено.

c) Не подвергайте электрическую машину воздействию дождя и не держите их во влажных условиях. Вода, попадая в электрическую машину, увеличивает риск поражения электрическим током.

d) Обращайтесь аккуратно со шнуром. Никогда не используйте шнур для переноса, перетаскивания электрической машины и вытаскивания вилки из розетки. Исключите воздействие на машину тепла, масла, острых кромок или движущихся частей. Поврежденные или скрученные шнуры увеличивают риск поражения электрическим током.

e) При эксплуатации электрической машины на открытом воздухе пользуйтесь удлинителем, пригодным для использования на открытом воздухе. Применение шнура, предназначенного для использования на открытом воздухе, уменьшает риск поражения электрическим током.

f) Если нельзя избежать эксплуатации электрической машины во влажных условиях, используйте источник питания, снабженный устройством защитного отключения (УЗО). Использование УЗО уменьшает риск поражения электрическим током.

3) Личная безопасность

a) Будьте бдительны, следите за своими действиями и руководствуйтесь здравым смыслом при эксплуатации электрических машин. Не пользуйтесь электрическими машинами, если Вы устали, находитесь под действием наркотических средств, алкоголя или лекарственных препаратов. Кратковременная потеря концентрации внимания при эксплуатации электрических машин может привести к серьезным повреждениям.

b) Пользуйтесь индивидуальными защитными средствами. Всегда надевайте средства для защиты глаз. Защитные средства – такие, как маски, предохраняющие от пыли,

обувь, предохраняющая от скольжения, каска или средства защиты ушей, используемые в соответствующих условиях – уменьшат опасность получения повреждений.

с) Не допускайте случайного включения машин. Обеспечьте, чтобы выключатель находился в положении “Отключено” перед подсоединением к сети и (или) к аккумуляторной батарее при подъеме и переноске машин. Если при переноске машины палец находится на выключателе или происходит подключение к сети машины, у которой выключатель находится в положении “Включено”, это может привести к несчастному случаю.

d) Перед включением машины удалите все регулировочные или гаечные ключи. Ключ, оставленный во вращающей части машины, может привести к травмированию оператора.

е) При работе не пытайтесь дотянуться до чего-либо, всегда сохраняйте устойчивое положение. Это позволит обеспечить лучший контроль над машиной в неожиданных ситуациях.

ф) Одевайтесь надлежащим образом. Не носите свободной одежды или ювелирных изделий. Не приближайте свои волосы, одежду и перчатки к движущимся частям машины. Свободная одежда, ювелирные изделия и длинные волосы могут попасть в движущиеся части.

g) Если предусмотрены средства для подсоединения к оборудованию для отсоса и сбора пыли, обеспечьте их надлежащее присоединение и эксплуатацию. Сбор пыли может уменьшить опасности, связанные с пылью.

4) Эксплуатация и уход за электрической машиной.

а) Не перегружайте электрическую машину. Используйте электрическую машину соответствующего назначения для выполнения необходимой Вам работы. Лучше и безопаснее выполнять электрической машиной ту работу, на которую она рассчитана.

б) Не используйте электрическую машину, если её выключатель неисправен (не включает или не выключает). Любая электрическая машина, которая не может управляться с помощью выключателя, представляет опасность и подлежит ремонту.

с) Отсоединить вилку от источника питания и (или) аккумуляторную батарею от электрической машины перед выполнением каких-либо регулировок, замены принадлежностей или помещении её на хранение. Подобные превентивные меры безопасности уменьшают риск случайного включения машин.

d) Храните неработающую машину в месте, недоступном для детей, и не разрешайте лицам, не знакомым с машиной или данной инструкцией, пользоваться машиной. Электрические машины представляют опасность в руках неквалифицированных пользователей.

е) Обеспечьте техническое обслуживание электрических машин. Проверьте машину на предмет правильности соединения и закрепления движущихся частей, поломки деталей и иных несоответствий, которые могут повлиять на работу машины. В случае неисправности отремонтируйте машину перед использованием. Часто несчастные случаи происходят из-за плохого обслуживания машины.

ф) Храните режущие инструменты в заточенном и чистом состоянии. Режущие инструменты с острыми кромками, обслуживаемые надлежащим образом, реже заклинивают, и ими легче управлять.

g) Используйте электрические машины, приспособления, инструменты и пр. в соответствии с данной инструкцией с учетом условий и характера выполняемой работы. Использование машины для выполнения операций, на которые она не рассчитана, может создать опасную ситуацию.

5) Обслуживание

а) Ваша машина должна обслуживаться квалифицированным персоналом, использующим только оригинальные запасные части. Это обеспечит безопасность машины.

1. Перед началом работ наденьте защитные очки.
2. Не работайте с пилой без защитного кожуха.
3. Не работайте пилой в помещениях, в которых находятся горючие жидкости и газы.
4. Перед работой проверьте пильный диск на отсутствие у него трещин и повреждений. Немедленно замените поврежденный диск.
5. Используйте фланцы, предназначенные для данной машины. Не повредите вал, фланцы (в особенности установочные поверхности) и болт. Их повреждение может привести к повреждению пильного диска.
7. Убедитесь в том, что поворотное основание пилы надежно закреплено и при работе будет неподвижным.
8. Для вашей безопасности, уберите все мелкие предметы со стола перед началом работы.
9. Избегайте пиления по гвоздям. Проверьте и удалите все гвозди из образца перед началом работы.
10. Перед включением убедитесь в том, что запор вала освобожден.
11. Убедитесь в том, что нижний край диска не достает до поворотного основания.
12. Во время работы держите рукоятку пилы крепко. Во время запуска и остановки пилы могут возникать резкие толчки пилы вверх или вниз.
13. Не производите пиление "с руки". Во время пиления предмет для распиловки должен быть надежно закреплен зажимами.
14. Категорически запрещено дотрагиваться до пильного диска во время работы. Даже контакт с боковой поверхностью диска может привести к тяжелым травмам.
15. Нельзя пилу охватывать.
16. Перед включением пилы пильный диск не должен касаться обрабатываемого предмета.
17. Перед началом работ проверьте правильность хода пильного диска. Для этого включите пилу и убедитесь в том, что диск не колеблется и не виляет. В противном случае проверьте крепление диска или его балансировку.
18. Начинайте пиление только после того, как пильный диск наберет свою максимальную скорость.
19. Немедленно прекратите работу, если вы заметили какое-либо ненормальное изменение в работе пилы.
20. Нельзя блокировать выключатель в положении "Вкл".
21. Отключите пилу и выньте вилку питающего провода из розетки перед заменой диска или перед выполнением сервисных или регулировочных работ.
22. Будьте внимательны особенно во время выполнения часто повторяющихся, монотонных работ. Не теряйте бдительность. Пилы этого не прощают.
23. Всегда применяйте расходные материалы, рекомендованные инструкцией по эксплуатации. Использование неправильно подобранных расходных материалов может привести к серьезным телесным повреждениям.
24. Берегите питающий шнур от повреждений. Никогда не тяните за него для отключения пилы от сети. Держите шнур вдали от огня, масел, воды и острых предметов.
25. При пилении используйте приспособления для пылеудаления.
26. Подбирайте правильно пильные диски в зависимости от распиливаемого материала.
27. Используйте пилу для работы только с материалами, подобными древесине и алюминию.
28. Будьте особо внимательны при заклинивании диска в образце.

ДЕКЛАРАЦИЯ О СООТВЕТСТВИИ

Руководство ЗАО «ИНТЕРСКОЛ» (Россия, 141400 Московская область, г. Химки, ул. Ленинградская, 29, ИНН 5047073660) настоящим заявляет, что пилы радиально-рычажные, выпускаемые ЗАО «ИНТЕРСКОЛ», соответствуют техническим регламентам "О безопасности машин и оборудования" и "О безопасности низковольтного оборудования".

От лица изготовителя:
Технический директор
ЗАО «ИНТЕРСКОЛ»
Муталов Ф.М.



РУКОВОДСТВО ПО ЭКСПЛУАТАЦИИ

1 ОБЩИЕ СВЕДЕНИЯ

1.1 Пила дисковая радиально-рычажная (далее по тексту «пила») предназначена для распиловки деловой древесины, алюминия и резки труб из ПВХ, выполнения продольных и поперечных прямых резов и резов под углом в производственных и бытовых условиях.

1.2 Пила предназначена для эксплуатации при температуре окружающей среды от -10°С до +40°С, относительной влажностью воздуха не более 80% и отсутствием прямого воздействия атмосферных осадков.

1.3 Пила соответствует техническим условиям изготовителя ТУ 483331.017.13386627-10.

1.4 Настоящее руководство содержит сведения и требования, необходимые и достаточные для надёжной, эффективной и безопасной эксплуатации пилы.

В связи с постоянной деятельностью по совершенствованию изделия изготовитель оставляет за собой право вносить в её конструкцию незначительные изменения, не отражённые в настоящем руководстве и не влияющие на эффективную и безопасную работу пилы.

2 ТЕХНИЧЕСКИЕ ХАРАКТЕРИСТИКИ

НАИМЕНОВАНИЕ ПАРАМЕТРА	ППР-250/2000
Напряжение сети питания, В	220
Частота сети, Гц	50
Номинальная потребляемая мощность, Вт	2000
Частота вращения на холостом ходу, об/мин	4800
Размеры пильного диска: - диаметр диска, мм - посадочный диаметр, мм - число зубьев, шт - толщина диска, мм - толщина зубьев, мм	255 30 60 2 3
Диаметр поворотного стола, мм	278
Фиксированные углы установки поворотного стола: - влево, град. - вправо, град.	0°; 15°; 22,5°; 31,6°; 45° 0°; 15°; 22,5°; 31,6°; 45°
Угол поворота рабочего стола: - влево, град. - вправо, град.	45° 45°
Угол наклона пилы, град.	0°-45°
Наибольшие размеры пропила: Наклон 90°, скос под углом 0°, мм Наклон 90°, скос под углом ± 45°, мм Наклон 45°, скос под углом от 0°, мм Наклон 45°, скос под углом ± 45°, мм	92x305 92x203 41x305 41x203
Масса, кг	17
Габаритные размеры, мм	910x595x550
Ном. уровень звукового давления, L _{ра} , дБ(А)	91,8
Ном. уровень звуковой мощности, L _{ва} , дБ(А)	104,8
Уровень вибрации, м/с ²	3,238



ВНИМАНИЕ! Электроинструмент был разработан с учетом максимального снижения шумовых характеристик, однако, в отдельных случаях максимальный уровень шума на рабочем месте может превысить 80дБ (А). В этом случае оператор должен пользоваться наушниками.

3

КОМПЛЕКТНОСТЬ

В комплект поставки машины входит:

Пила дисковая радиально-рычажная	1 шт.
Руководство по эксплуатации и инструкция по безопасности	1 шт.
Пылесборник	1 шт.
Прижим	1 шт.
Ключ	1 шт.

Комплектация модели может меняться изготовителем.

4

УСТРОЙСТВО И ПРИНЦИП РАБОТЫ

4.1 КОНСТРУКЦИЯ (Рис. 1)

1. Выключатель лазерного луча.
2. Рукоятка с выключателем.
3. Щетки электродвигателя.
4. Двигатель.
5. Диск пильный.
6. Рычаг фиксатора наклона пильного блока.
7. Паз.
8. Монтажное отверстие.
9. Опора левая выдвижная.
10. Удлинитель бокового упора.
11. Прижим.
12. Ограничитель угла наклона.
13. Лазерный указатель.
14. Пылесборник.
15. Рукоятка для транспортировки.
16. Винт фиксатор перемещения каретки.
17. Упор боковой.
18. Упор выдвижной.
19. Опора правая выдвижная.
20. Винт фиксатор опоры выдвижной.
21. Стол рабочий поворотный.
22. Рычаг фиксированных положений рабочего стола.
23. Ручка поворота стола.
24. Вставка стола.
25. Кожух нижний защитный.
26. Кнопка блокировки шпинделя.
27. Кожух верхний защитный.
28. Рукоятка для транспортировки.
29. Колпачок защитный пильного диска.
30. Рычаг блокировки нижнего защитного кожуха.

4.2 СБОРКА

ВНИМАНИЕ! Для собственной безопасности никогда не включайте вилку станка в розетку источника питания до окончания сборки и изучения руководства по эксплуатации и правил техники безопасности.

Переместите все собираемые части пилы на желаемое рабочее место. Соблюдайте все инструкции по сборке инструмента. Собирать пилу лучше вдвоем.

4.2.1 УСТАНОВКА РУЧКИ ПОВОРОТА СТОЛА (Рис. 2).

Вставьте и вкрутите ручку (23) в отверстие (31), расположенное в передней части поворотного стола.

4.2.2 РАЗБЛОКИРОВКА КАРЕТКИ (Рис. 3).

Перед началом работы ослабьте винт перемещения каретки (16), расположенный на нижней части каретки. Перед транспортировкой или хранением необходимо зафиксировать каретку винтом.

4.2.3 ТРАНСПОРТИРОВКА.

Чтобы избежать повреждений, никогда не переносите пилу за рукоятку выключателя и за другие части, не предназначенные для этих целей, пользуйтесь только рукоятками для транспортировки (15) и (28).

4.2.4 ХРАНЕНИЕ КЛЮЧА ПИЛЬНОГО ДИСКА (Рис. 4).

Для удобства хранения и предотвращения потери ключа (33), в рукоятке для транспортировки (28) предусмотрено специальное место (32).

4.2.5 ПОДНЯТИЕ И ОПУСКАНИЕ ПИЛЬНОГО БЛОКА (Рис. 5).

Для поднятия пильного блока:

1. Слегка надавите на рычаг блокировки нижнего защитного кожуха (30) и на рукоятку выключателя (2).
2. Вытяните фиксатор нижнего положения пильного блока (34).
3. Поднимите пильный блок в верхнее положение.

ВНИМАНИЕ! Во избежании нанесения травм и повреждений, фиксацию в нижнем положении пильного блока стоит производить только в том случае если пила не используется. Никогда не фиксируйте пильный блок фиксатором (34) при пилении.

Фиксация пильного блока:

1. Переведите пильный блок в крайнее нижнее положение и слегка надавите на рычаг блокировки нижнего защитного кожуха (30).
2. Вставьте фиксатор (34) в замок захвата.

4.2.6 МОНТАЖ ПЫЛЕСБОРНИКА 14 (Рис. 6)

1. Для установки пылесборника (14), сожмите металлические ушки хомута (35).
2. Наденьте пылесборник на патрубок пылеотсоса (36) и отпустите ушки хомута (35).

4.2.7 МОНТАЖ ПРИЖИМА (Рис. 7)

1. Вставьте стойку (11) прижима в одно из отверстий (37) в основании, которые расположены как с левой, так и с правой стороны от пильного диска и зафиксируйте ее винтом.
2. Для закрепления заготовки вращайте маховик прижима.

4.2.8 МОНТАЖ ВСТАВКИ СТОЛА (Рис. 8)

ВНИМАНИЕ!

• Во избежание случайного пуска пилы, всегда отключайте вилку из сетевой розетки. Удалите все обрезки и опилки материала из впадины стола прежде, чем выполнить любой распил. Для этой цели может быть удалена вставка стола, но при дальнейшем использовании пилы, вставка должна быть установлена на место.

• Не начинайте пиления без проверки правильности установки зазора между вставкой стола и пильным диском. Это может привести к повреждению пильного диска, поворотного стола или вставки.

1. Для снятия вставки (24) выверните шесть винтов (38) крепления.
2. Для установки вставки (24) заверните шесть винтов крепления (38).
3. Проверьте правильность установки вставки, перемещая пильный диск по щели встав-

ки.

4.2.9 МОНТАЖ ТОРЦОВОЧНОЙ ПИЛЫ (Рис. 9 и Рис. 10) ВНИМАНИЕ!

Чтобы избежать нанесения травмы:

- Отключите сетевой шнур от розетки, переведите пильный блок в крайнее нижнее положение и вставьте фиксатор (34) в замок захвата.
- Заблокируйте каретку с помощью винта (16), расположенного на нижней части каретки.
- Никогда не переносите пилу за сетевой шнур или за рукоятку выключателя. Поврежденный сетевой шнур может привести к поражению электрическим током или пожару.
- Чтобы избежать нанесения травмы от летящих опилок при пилении, не позволяйте посторонним лицам или детям находиться вблизи пилы, во время выполнения любых операций резания.

Инструкция по монтажу:

1. Для стационарного использования, установите торцовочную пилу в удобное место, где есть возможность для обработки и надлежащая поддержка заготовки. У основания пилы есть четыре монтажных отверстия. С помощью болта закрепите основание пилы (48) с рабочей поверхностью (4), как показано на рис. 9.



ВНИМАНИЕ! Монтажное оборудование не входит в комплект поставки и должно приобретаться отдельно.

2. Для стационарного использования установите пилу на лист фанеры толщиной не менее 19 мм. При помощи болтов и монтажных отверстий соедините лист фанеры с основанием пилы. Используйте специальные С-зажимы для закрепления установки в устойчивое положение на рабочем месте (рис. 10).

4.3 ПОДГОТОВКА К РАБОТЕ И РЕГУЛИРОВКИ

Примечание:

Пила точно отрегулирована на заводе, но при транспортировке регулировочные винты могут ослабнуть и точность установки нарушиться.

Проверьте точность регулировок, указанных в этом разделе и, при необходимости, произведите повторную регулировку с целью получения наилучших результатов при работе с пилой.

ВНИМАНИЕ: Приступайте к регулировкам пилы только после того как убедитесь, что пила отключена от источника электрического тока (вилка шнура питания отсоединена от питающей розетки).

4.3.1 РЕГУЛИРОВКА ЛАЗЕРНОГО УКАЗАТЕЛЯ (Рис. 15).

Эта пила оборудована лазерным указателем (13), устройством, использующим лазерный луч класса 1М.

Лазерный луч позволит, Вам, увидеть путь реза перед началом работ. Лазерный указатель (13) рассчитан на питание от переменного тока непосредственно через сетевой шнур.



ВНИМАНИЕ! Избегайте прямого попадания лазерного луча в глаза.

Всегда отключайте пилу от источника питания прежде, чем внести любую корректировку.

• Лазерный указатель не игрушка никогда не подпускайте к нему детей. Неправильное использование этого прибора может привести к травме глаз.

• Корректировки по увеличению мощности лазерного указателя запрещены. Компания не несет ответственности за ущерб, полученный в результате невыполнения данного руководства и требований по технике безопасности.

• Используя лазерный указатель, не направляйте его на людей и/или на отражающие поверхности. Лазерный луч более низкой интенсивности может вызвать повреждения

глаз. Смотреть на лазерный луч запрещено!

• Лазерный указатель не содержит компонентов обслуживания. Не открывайте корпус, в противном случае гарантия будет недействительна.

ПРИМЕЧАНИЕ: Все корректировки для работы с этой машиной были завершены на заводе изготовителе. Из-за естественного износа и/или использования, некоторые настройки могут быть необходимы.

А. Настройка лазерного указателя.

1. Отметьте на доске две пересекающиеся под углом 90° линии, чтобы использовать в качестве образца. Положите доску на станину пилы.

2. Вставьте вилку в розетку и включите лазерный указатель. Выстройте линию лазера с линией образца.

3. Опустите пильный блок. Пильный диск совпадет с лучом лазерного указателя, если этого не произошло, воспользуйтесь следующим способом настройки Б.

Б. Регулировка угла наклона.

1. Ослабьте винт (43) и снимите стальной корпус (42).

2. Поверните лазерный указатель (13) в желаемом направлении, чтобы выставить угол лазерного луча.



ВНИМАНИЕ! Не поворачивайте лазерный элемент больше чем на ¼ поворота в любом направлении, поскольку это может повредить лазерный элемент. На лазерном элементе есть две плоских стороны, чтобы можно было использовать разводной гаечный ключ для регулировки угла.

3. Поставьте стальной корпус (42) на место и затяните винт (43).

С. Выравнивание лазерного луча (Рис. 15 и рис. 16)

1. Ослабьте винт (43) и снимите стальной корпус (42).

2. Ослабьте на ½ поворота четыре фиксирующих винта (45).

3. Отрегулируйте лазерный указатель (13), поворачивая винт с левой стороны по часовой стрелке, чтобы перемещать лазерный луч направо. Для перемещения лазерного луча влево поворачивайте винты правой стороны на ½ оборота.

4. Как только, Вы, достигните выравнивания лазерного луча, затяните все четыре фиксирующих винта (45).

5. Поставьте стальной корпус (42) и затяните винт (43).

5

УГЛОВЫЕ РЕГУЛИРОВКИ (рис. 17, 18, 19, 20)



ВНИМАНИЕ Во избежание травм от случайного включения убедитесь, что выключатель находится в положении «Выкл» и вилка не подключена к источнику питания.

5.1 РЕГУЛИРОВКА УГЛА СКОСА 90° (Рис. 17)

1. Ослабьте ручку замка скоса (6) и наклоните пильный блок вправо. Затяните ручку (6).

2. Поместите угломер (49) на стол пилы, так как показано на рис.

3. Если угол между столом (45) и пильным диском не равен 90°, тогда ослабьте ручку 6 и наклоните пильный блок влево, ослабьте гайку (47) и закрутите болт регулировки угла (46) 10-миллиметровым гаечным ключом до тех пор, пока угол не будет равен 90°.

4. Наклоните пильный блок направо и перепроверьте угол.

5. Повторите шаги с 1 по 4 если угол не совпадает.

6. После того как угол 90° будет выставлен, затяните ручку (6) и гайку (47).

5.2. РЕГУЛИРОВКА УКАЗАТЕЛЯ СКОСА 90° (Рис. 18)

1. Когда пильный диск находится под углом 90° (0°) к столу, ослабьте винт (50) индикатора наклона (51) с помощью отвертки.

2. Выставьте индикатор угла наклона (51) в 0°, согласно маркировке на шкале и затяните винт.

5.3. РЕГУЛИРОВКА УГЛА СКОСА 45° (Рис. 19)

1. Ослабьте ручку замка скоса (6) и наклоните пильный блок влево до упора.
2. Используя угломер (49), проверьте угол между пильным диском и столом.
3. Если пильное полотно располагается не под углом 45° к столу, наклоните пильный блок направо и ослабьте контргайку (53), выставите нужную высоту болта (52) с помощью гаечного ключа (10 мм.).
4. Наклоните пильный блок налево и проверьте угол.
5. Повторяйте шаги с 1 по 4, пока пильный диск не будет располагаться под углом 45° к столу.
6. После того как угол 45° будет выставлен, затяните ручку (6) и контргайку (53).

5.4. РЕГУЛИРОВКА УГЛА СКОСА 33,9° (рис. 19)

1. Нажмите на фиксатор угла наклона (12).
2. Ослабьте ручку замка скоса (6) и наклоните пильный блок влево.
3. Используя угломер, проверьте, чтобы угол наклона был равен 33,9°.
4. Если угол между пильным диском и столом не равен 33,9°, ослабьте контргайку (55) и выставите необходимую высоту болта (54) с помощью гаечного ключа (10 мм.).
5. После того как угол будет выставлен, затяните контргайку (55).

5.5. РЕГУЛИРОВКА УГЛА ПОВОРОТА РАБОЧЕГО СТОЛА (Рис. 20)

Угол поворота рабочего стола (21) (как вправо, так и влево) устанавливается перемещением ручки (23) при отжатом рычаге (22) и контролируется с помощью указателя (56) по шкале (57). Рычаг (22) в отжатом состоянии позволяет фиксировать угол поворота рабочего стола (21) в значениях 0°; 15°; 22,5°; 31,6°; 45°– влево и 0°; 15°; 22,5°; 31,6°; 45°– вправо. Любой выбранный угол поворота рабочего стола (21) может быть зафиксирован нажатием поворотом ручки (23).

5.6. РЕГУЛИРОВКА БОКОВОГО УПОРА (Рис. 21)

Установите пильный диск (5) (рис.) в нижнее положение. Для этого опустите до упора вниз ручку (2). Зафиксируйте нижнее положение стопором (34). Убедитесь в том, что рабочий стол (21) находится в положении «0°». Поместите угольник (49) (рис.) между боковым упором и пильным диском (5). Ослабьте три винта крепления (58) (рис.) (два с правой и один с левой стороны от пильного диска) бокового упора (10) (рис. 21). Отрегулируйте боковой упор (10) таким образом, чтобы он и пильный диск (5) всей плоскостью касались угольника. Затяните винты крепления (58) бокового упора (10) (рис.). Ослабьте винт крепления указателя и отрегулируйте показание указателя (56) строго на «0°» по шкале (57) (рис. 20), затем аккуратно затяните винт, не сбив регулировку.

5.7. УСТАНОВКА ГЛУБИНЫ ПРОПИЛА (Рис. 22)

Для установки глубины пропила необходимо:

1. Опустите пильный блок, пока зубья пильного диска не будут находиться на необходимой глубине.
2. Удерживая пильный блок в таком положении, поворачивайте ограничитель глубины (59), пока он не коснется пластины останки (60).
3. Еще раз проверьте глубину резания, путем опускания пильного блока.



ВНИМАНИЕ! Максимальная глубина пропила была установлена на заводе, при этом пильный диск не должен находиться ниже вставки стола более чем на 6,4 мм и касаться любой части основания пилы.

6

ИНСТРУКЦИИ ПО БЕЗОПАСНОСТИ ПРИ РАБОТЕ ПИЛОЙ

ВНИМАНИЕ! Всегда вынимайте вилку из сетевой розетки, перед тем, как приступить к регулировкам и обслуживанию пилы.

Положение рук и тела (Рис. 23)

ВНИМАНИЕ! Никогда не кладите руки около движущихся частей (пильного диска) пилы. Правильное расположение рук и тела делает работу проще и безопаснее. Держите посторонних лиц на безопасном расстоянии от пилы. Не оказывайте чрезмерное усилие на

пильный блок.

НАЧАЛО РЕЗАНИЯ (Рис. 23)

- Держите руки на безопасном расстоянии, по крайней мере, в 170 мм от места пропила.
- Прижмите заготовку зажимом (11), чтобы предотвратить ее движение к лезвию пильного диска.
- Опустите пильный диск (5) к заготовке, чтобы видеть линию реза, при этом выключатель должен находиться в положении «Выкл».
- Сожмите выключатель (62), чтобы приступить к резанию.

ЗАВЕРШЕНИЕ РЕЗАНИЯ:

- Держите пильный блок в нижнем положении.
- Отпустите выключатель (62) и дождитесь полной остановки всех движущихся частей, прежде чем поднять пильный блок.
- Если пильный диск не остановился в течение приблизительно 6 секунд, выдерните вилку шнура питания из сети и обратитесь в сервисный центр.



ВНИМАНИЕ! Прежде чем освободить зажатый материал необходимо отпустить выключатель, дождаться полной остановки всех движущихся частей и выключить пилу из сети питания.

7

ОСНОВНЫЕ ОПЕРАЦИИ ТОРЦОВОЧНОЙ ПИЛЫ

1. Рекомендуется использовать зажим (11) для надежного закрепления заготовки. Для установки зажима предусмотрены четыре отверстия.
2. Всегда располагайте заготовку плотно к боковому упору.



ВНИМАНИЕ! Любая заготовка, которая деформирована или наклонена по отношению к столу, может зажать пильный диск и не должна использоваться.
ВНИМАНИЕ! Во избежание травм от материалов (опилок), которые летят во время работы, необходимо выключить пилу из электросети, чтобы предотвратить случайное включение, и затем удалить их.

ВКЛЮЧЕНИЕ ПИЛЫ (рис.)

Эта пила оснащена спусковым выключателем 1. Чтобы включить пилу необходимо сжать выключатель (62).

ПРИМЕЧАНИЕ: Вставьте замок или цепь с замком через отверстие (61), чтобы заблокировать выключатель (62) и предотвратить включение пилы от детей или других пользователей.

7.1. РЕГУЛИРОВКА ВЫДВИЖНЫХ КОНСОЛЕЙ (Рис. 1)

Выдвижные консоли (9 и 19) служат для поддержки заготовок при их пилении. В конструкции вашей пилы предусмотрены две выдвижные консоли (9 и 19), как с правой, так и с левой стороны. Выдвиньте опоры (9 и 19) на необходимую длину и зафиксируйте их положение винтами (20) с каждой стороны. При пилении заготовок в определенный размер используем использовать упор (18), который свободно устанавливается из опоры. Выдвинув опору (9 и 19) на заданное расстояние, упираясь заготовкой в упор, Вы сможете распилить заготовку на части одинаковой длины без дополнительной разметки.

7.2 КОМБИНИРОВАННОЕ ПИЛЕНИЕ

Комбинированное пиление - это процесс, при котором пиление происходит одновременно под косым и наклонным углами. Комбинированное пиление может осуществляться под наклонными углами 0°-45° влево и косыми углами 0°-45° влево или вправо.

ВНИМАНИЕ: При выполнении любого пиления не забывайте фиксировать пилу в заданных углах фиксатором угла наклона (6) и фиксатором поворотного стола (22).

7.3 ПИЛЕНИЕ ШИРОКИХ ЗАГОТОВОК (Рис. 25)

Ваша пила позволяет выполнять пиление заготовок шириной до 300мм. Надежно установите и закрепите заготовку на рабочем столе (48).

ВНИМАНИЕ: Во время пиления никогда не перемещайте вращающийся пильный диск (5) за ручку (2) в горизонтальной плоскости на себя. Может произойти “наезд” пильного диска (5) на заготовку, что повлечет собой эффект отдачи. Никогда не опускайте вращающийся пильный диск (5) до приведения его в крайнее переднее положение (на себя).

Разблокируйте горизонтальное перемещение пильного диска (5), ослабив ручку фиксации (6), добившись свободного перемещения пильного диска (5) в горизонтальной плоскости за ручку (2) (от себя и на себя). Установите угол пиления в желаемые положения в соответствии с вышеописанными пунктами. Взявшись за ручку (2), тяните ее до упора на себя. Подключите вилку шнура питания к источнику электрического тока (к розетке). Нажмите на курок выключателя (62). Дождитесь, пока пильный диск (5) наберет максимальную скорость. Обратите внимание на линию на заготовке, создаваемую лазерным указателем. Медленно и плавно опускайте ручку (2) вниз, пропиливая переднюю кромку заготовки. Медленно и плавно продвигайте пильный диск (5) в направлении бокового упора (10) (от себя) до завершения пиления. Отпустите курок выключателя (62) и дождитесь ПОЛНОЙ ОСТАНОВКИ ПИЛЬНОГО ДИСКА (5) перед тем, как вернуть пильный диск в верхнее положение.

7.4 ПИЛЕНИЕ АЛЮМИНИЕВОГО ПРОФИЛЯ (Рис. 1)

При пилении алюминиевого профиля используйте деревянные бруски и вставки для исключения деформации профиля. Для уменьшения прилипания алюминиевых стружек к пильному диску (5) при работе с алюминиевым профилем применяйте смазку (натрите воском неподвижный пильный диск (5) при отключенной пиле от источника электрического тока).



ВНИМАНИЕ: Не пытайтесь пилить массивные, круглые или гнутые заготовки на этой пиле: она не предназначена для этого.

8

ТЕХНИЧЕСКОЕ ОБСЛУЖИВАНИЕ

ВНИМАНИЕ: Не приступайте к техническому обслуживанию пилы пока не убедитесь, что пила отключена от источника электрического тока (вилка шнура питания отсоединена от питающей розетки).

В процессе эксплуатации пилы периодически проверяйте её регулировки. Со временем могут потребоваться дополнительные или повторные регулировки.

8.1 Общее регламентное обслуживание

Периодически удаляйте с пилы пыль и опилки ветошью; не допускайте загрязнения пилы. Содержите в чистоте электродвигатель (4) (рис. 1). Следите за наполнением пылесборника (1 рис.4).

8.2. ЗАМЕНА ПИЛЬНОГО ДИСКА (Рис. 11, 12, 13, 14).

При пилении заготовок с затупленными режущими кромками пильного диска (5) возникает повышенная нагрузка на двигатель и передаточный механизм пилы, а также ухудшается качество распиленной поверхности. Пиление пильным диском (5), имеющим механические повреждения или трещины, может привести к травмам или поломке пилы. Периодически проводите диагностику пильного диска (5) и своевременно заменяйте его. Перед установкой нового пильного диска необходимо проверить его целостность и соответствие техническим характеристикам для данного типа пилы.

Помните, что твердосплавные напайки на зубьях пильного диска (5) достаточно хрупкие: крайне внимательно обращайтесь с пильным диском (5), избегая ударов по напайкам, падений.

ВНИМАНИЕ! Используйте пильный диск диаметром только 255 мм. Чтобы избежать травмы от случайного включения, убедитесь, что выключатель находится в выключенном положении, а сетевой шнур не вставлен в розетку электросети.

ДЕМОНТАЖ

1. Отключите пилу от сети питания.
2. Обеспечьте поднятие пыльного блока. Поднимите нижний защитный кожух 25 в верхнее положение.
3. Ослабьте винт 39, верхнего защитного кожуха 27, с помощью отвертки.
4. Поворачивайте верхний защитный кожух 27 до тех пор, пока болт 40 не станет видимым.
5. Заблокируйте вал двигателя с помощью кнопки блокировки 26. (рис. 13)
6. Нажмите и держите кнопку блокировки 26, поворачивая гаечный ключ (33) по часовой стрелке, чтобы ослабить болт вала.
7. Удалите болт вала 40, фланец пыльного диска 41 и пыльный диск 5. Не удаляйте внутренний фланец пыльного диска (рис. 14).

ВНИМАНИЕ! Обратите внимание на удаленные части, запомните их расположение. Почистите фланцы перед установкой другого пыльного диска.

Кроме того, у 255- миллиметрового пыльного диска есть 30-миллиметровое отверстие под вал с 15,9-миллиметровым переходным редуктором.

МОНТАЖ

Отключите пилу от сети питания.

1. Установите 255 мм пыльный диск с 15,9 мм кольцом (или 30 мм кольцом с 15,9 мм редуктором), таким образом, чтобы направление стрелки на пыльном диске совпало с направлением стрелки на верхнем защитном кожухе, а зубья были обращены вниз.

2. Установите фланец 41 как показано на рис.(14), после чего закрутите болт 40 против часовой стрелки.

ВНИМАНИЕ! Удостоверьтесь, что фланцы плотно прилегают, кроме того, плоской стороной фланец должен быть расположен против пыльного диска.

3. Удерживая кнопку блокировки 26, установите и надежно затяните гаечным ключом болт 40 (против часовой стрелки). (рис. 14)

4. Установите верхний защитный кожух 27 в исходное положение, удерживая нижний защитный кожух 25, затяните винт 39 с помощью отвертки (рис. 11).

ВНИМАНИЕ! Нижний защитный кожух должен быть поднят в вертикальное положение для доступа к винту.

5. Опустите нижний защитный кожух 25.

6. Отпустите кнопку блокировки 26, убедитесь, что диск свободно вращается.

ВНИМАНИЕ!

- Чтобы избежать нанесения травмы, никогда не используйте пилу без защитных кожухов.

- Запрещается эксплуатация с поврежденными или изношенными фланцами, кольцом или болтом.

- Чтобы избежать травмы от случайного включения. Убедитесь, что выключатель находится в выключенном положении и сетевой шнур не подключен к электросети.





9.1 Пиление плинтуса

На вашей радиально-рычажной пиле предусмотрены фиксированные положения для выполнения торцевого пиления плинтуса с внешним или внутренним углом. Две поверхности заготовки плинтуса, которые прикрепляются к потолку (полу) и стене, при соединении образуют угол 90°. У большинства потолочных плинтусов верхний задний угол составляет 52°, а нижний задний угол составляет 38°, как показано на Рис.26. Помните, что углы плинтусов очень точные, и их трудно устанавливать, так как легко может произойти смещение. После всех регулировок пилы рекомендуется производить пробное пиление. Кроме того, большинство стен в помещениях не имеют углов точно 90°, следовательно, необходима точная подстройка регулировок вашей

пилы.

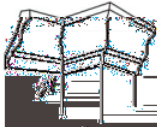
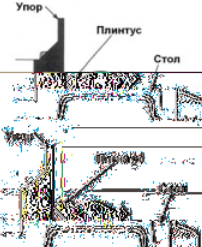
Для пиления плинтусов и получения внешнего или внутреннего прямого угла (90°) установите плинтус, прижав плашмя его широкую заднюю поверхность к поворотному столу и придвинув к упору. Угол поворота стола следует установить на 31,6° влево или вправо, в зависимости от установки плинтуса, а угол наклона пильного диска - на 33,9° влево.

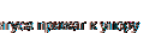
Изучив приведенную ниже таблицу, вы можете настроить пилу на пиление потолочных плинтусов с углами 52° и 38° (см. Рис. 26). Пиление напольного плинтуса (с такими же параметрами углов) производится по аналогии с потолочным, учитывая его нижнее положение. Для пиления плинтусов с другими параметрами углов (не соответствующими рисунку) рекомендуем изучить соответствующую справочную или учебную литературу.

УГОЛ НАКЛОНА ПИЛЬНОГО ДИСКА	ТИП ПИЛЕНИЯ			
33,9° влево	 <p>Внутренний угол</p>	<p>Левая сторона, внутренний угол</p> <ol style="list-style-type: none"> 1. Верхний край плинтуса прижат к упору 2. Угол поворота стола 31,6° вправо 3. Пилу наклонить, используя заднюю часть раздвижной станины <p>Правая сторона, внутренний угол</p> <ol style="list-style-type: none"> 1. Нижний край плинтуса прижат к упору 2. Угол поворота стола 31,6° влево 3. Пилу наклонить, используя заднюю часть раздвижной станины 		
33,9° вправо	 <p>Внешний угол</p>	<p>Левая сторона, внешний угол</p> <ol style="list-style-type: none"> 1. Нижний край плинтуса прижат к упору 2. Угол поворота стола 31,6° влево 3. Пилу наклонить, используя заднюю часть раздвижной станины 		
33,9° вправо	 <p>Внешний угол</p>	<p>Правая сторона, внешний угол</p> <ol style="list-style-type: none"> 1. Верхний край плинтуса прижат к упору 2. Угол поворота стола 31,6° вправо 3. Пилу наклонить, используя заднюю часть раздвижной станины 		 <ol style="list-style-type: none"> 1. 2. 3. <p>внешний угол</p>

Главным в получении оптимальных результатов при использовании электропилы является правильная регулировка и балансировка. Если вам кажется, что пила пилит неточно, необходимо проверить все регулировки и установки. Обратите внимание также на то, что если вы меняете одну регулировку, она часто оказывает влияние на другие регулировки. Лучше всего проверить все регулировки во время устранения неисправности.

НЕИСПРАВНОСТЬ	ПРИЧИНА	СПОСОБ УСТРАНЕНИЯ
Не работает двигатель	Не исправен двигатель	Обратиться в сервисный центр
	Обрыв шнура питания или монтажных проводов	Обратиться в сервисный центр
	Сгорел предохранитель	Проверьте предохранитель, при необходимости замените
Двигатель не достигает максимальных оборотов	Низкое напряжение питания	Проверьте напряжение питания
	Поврежден двигатель	Проверьте двигатель и замените его в сервисном центре
Неровный пропилен, рез с заусенцами	Пильный диск затуплен	Заточить или заменить пильный диск
Некачественная поверхность распила	Неправильно подобранный диск	Установить соответствующий диск
	Пильный диск затуплен	Заточить или заменить пильный диск
	Неправильно выбран режим резания	Установите соответствующий режим резания
Торцовочная пила: распил не соответствует углам	Неправильная настройка поворотного стола	Произвести регулировку поворотного стола
Непараллельная обрезка кромок заготовки	Неправильная настройка параллельного упора	Произвести настройку параллельного упора
Защитные кожухи и подвижные части перемещаются с трудом	Загрязнены подвижные части	Тщательно очистить от опилок все механизмы сжатым воздухом
Повышенная вибрация, люфт пильного диска	Пильный диск разбалансирован (часть напаяк сколоты)	Снять пильный диск и заменить на другой
	Пильный диск изношен	Снять пильный диск и заменить на другой
	Пильный диск плохо закреплен	Затянуть болт крепления после установки пильного диска
	Прочие причины	Проверить пилу в специализированной мастерской
Пильный диск соприкасается с поворотным столом	Неправильная установка пильного диска	См. п.5.2
Поворотный стол вращается с трудом	Движению поворотного стола мешают скопившиеся под ним опилки	Удалить опилки пылесосом. При этом использовать защитные очки и защитную маску

Пильный диск заклинивает в пропилах, подгорели стенки пропила	Неправильная эксплуатация	Внимательно изучить руководство по эксплуатации
	Пильный диск затуплен	Заточить или заменить пильный диск
	Пильный диск не соответствует выполняемой работе	Использовать пильный диск, соответствующий выполняемой работе (форма и число зубьев и т.д.)

11

УТИЛИЗАЦИЯ



Внимание! При ремонте машины должны использоваться только оригинальные запасные части!

Машина, отслужившая свой срок и не подлежащая восстановлению, должна утилизироваться согласно нормам, действующим в стране эксплуатации.

В других обстоятельствах:

- не выбрасывайте машину вместе бытовым мусором;
- рекомендуется обращаться в специализированные пункты вторичной переработки сырья.

ЗАО "ИНТЕРСКОЛ"

Россия, 141400, Московская обл.

г. Химки, ул. Ленинградская, д. 29

тел. (495) 665-76-31

Тел. горячей линии

8-800-333-03-30

www.interskol.ru