

# JVC

## ЦВЕТНОЙ ТЕЛЕВИЗОР

# ИНСТРУКЦИЯ ПО ЭКСПЛУАТАЦИИ

Мы благодарим Вас за то, что Вы приобрели цветной телевизор JVC. Для полной уверенности в том, что Вы знаете, как пользоваться Вашим новым телевизором, мы просим Вас сначала внимательно прочитать данное руководство по использованию.

**AV-1406FE**  
**AV-1406AE**  
**AV-2106YE**



## Содержание

<b>Правила Безопасности</b>	2
<b>Подготовка</b>	3
1 Подтвердите тип пульта дистанционного управления, который у вас имеется .....	3
2 Вставка батареек в пульт дистанционного управления .....	3
3 Подключение антенны и внешних устройств ...	4
4 Подсоединение электрического провода .....	6
5 Нач. установки .....	6
<b>Основное оперативное использование</b>	7
<b>Кнопки и функции пульта дистанционного управления</b>	8
Кнопка PICTURE MODE .....	8
Кнопка COLOUR SYSTEM .....	8
Кнопка SOUND SYSTEM .....	8
Кнопка DISPLAY .....	9
Кнопка RETURN + .....	9
Кнопка CHANNEL SCAN .....	9
Кнопка MUTING .....	9
Кнопка OFF TIMER .....	9
<b>Использование телевизионного меню</b>	10
Основное оперативное использование .....	10
ТАЙМЕР ВКЛ .....	11
ВХОД .....	11
СПВШ .....	12
АВТО ВЫКЛЮЧЕНИЕ .....	12
ЗАМОК ОТ ДЕТЕЙ .....	12
ГОЛУБОЙ ФОН .....	13
НАЧ.УСТАНОВКИ .....	14
ЯЗЫК .....	14
АВТО НАСТРОЙКА .....	14
РУЧНАЯ НАСТРОЙКА .....	15
ПРОПУСТИТЬ .....	16
Варианты настройки изображения .....	16
<b>Использование кнопок Вашего телевизора</b>	17
<b>Устранение неисправностей</b>	19
<b>Спецификации</b>	20



LCT2072-001A-H  
0206TKH-NV-MT

# Правила Безопасности

## ПРЕДУПРЕЖДЕНИЕ

- Для предотвращения опасности возгорания или электрошока телевизор следует предохранять от воздействия дождя или влаги.

## ПРЕДОСТЕРЕЖЕНИЕ

- Телевизор следует включать исключительно в источник энергии, указанный на задней части его корпуса.
- Следует избегать повреждений электрического провода и вилки. При отключении телевизора от сети электрический провод следует вынимать из сети, держа его за вилку. Вытягивать вилку из розетки за провод не следует.
- Ни в коем случае не следует блокировать или закрывать вентиляционные отверстия корпуса телевизора.  
Устанавливать телевизор в помещениях с плохой вентиляцией запрещается. При установке данного телевизора следует оставить свободные расстояния вокруг телевизора, необходимые для вентиляции. Эти расстояния должны быть больше минимальных, указанных на схеме.
- Не следует допускать проникновения посторонних предметов или жидкости в отверстия корпуса телевизора.
- В случае поломки телевизор следует отключить от источника электроэнергии и вызвать специалиста по ремонту. Пытаться снять заднюю крышку корпуса и чинить телевизор своими силами не следует.
- Поверхность экрана телевизора легко повреждается. При обращении с телевизором следует помнить об этом и соблюдать чрезвычайную осторожность с экраном. Если экран телевизора загрязнился, его следует протереть сухой мягкой тряпочкой. Ни в коем случае не следует тереть экран с силой. При чистке экрана запрещается использовать какие-либо чистящие или моющие средства.
- Если данный телевизионный аппарат не используется в течение длительного периода времени, его следует отключить от источника электрического тока.

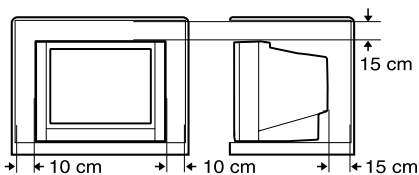

В соответствии с Законом Российской Федерации “О защите прав потребителей” срок службы (годности) данного товара “по истечении которого он может представлять опасность для жизни, здоровья потребителя, причинять вред его имуществу или окружающей среде” составляет семь (7) лет со дня производства. Этот срок является временем в течение которого потребитель данного товара может безопасно им пользоваться при условии соблюдения руководства по эксплуатации данного товара, проводя необходимое обслуживание, включающее замену расходных материалов и/или соответствующее ремонтное обеспечение в специализированном сервисном центре JVC.

Дополнительные косметические материалы к данному товару, поставляемые вместе с ним, могут храниться в течение двух (2) лет со дня его производства. Срок службы (годности), кроме срока хранения дополнительных косметических материалов, упомянутых в предыдущих двух пунктах, не затрагивает никаких других прав потребителя, в частности гарантийного свидетельства JVC, которое он может получить в соответствии с законом о правах потребителя или других законов, связанных с ним.

# Подготовка

## 1 Подтвердите тип пульта дистанционного управления, который у вас имеется

**RM-C360GY**

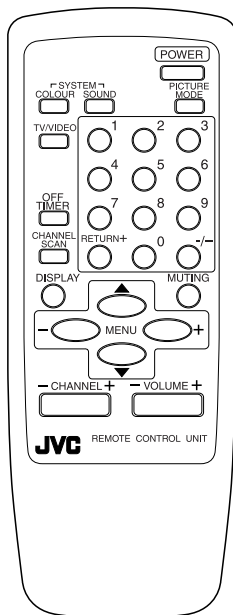

## 2 Вставка батареек в пульт дистанционного управления

Следует правильно вставить две батарейки по указанному на рисунке способу, соблюдая положительную и отрицательную полярность. Отрицательно заряженный конец батарейки вставляется вперед.

### ПРЕДОСТЕРЕЖЕНИЕ:

Следует учесть предостережения, указанные на батарейках.

### Примечания:

- Следует использовать сухие элементные батарейки типа AA/R6/UM-3.
- Если пульт дистанционного управления плохо работает, надо вставить новые батарейки. Батарейки, поставленные вместе с пультом дистанционного управления, предназначены для испытания пригодности прибора к работе, а не для постоянного использования.

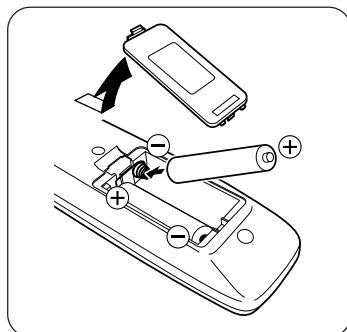

### 3 Подключение антенны и внешних устройств

- За более подробной информацией обращайтесь к инструкциям по эксплуатации подключаемых устройств.
- Соединительные провода не прилагаются.
- Входные гнезда AUDIO/VIDEO на передней и задней панелях соединены между собой напрямую, так что при подаче входного сигнала на гнезда одной панели этот сигнал можно вывести через гнезда другой панели. Нельзя подавать входной сигнал одновременно на гнезда обеих панелей. Отсоедините внешнее устройство от одной пары входных гнезд или же используйте этот вход в качестве выходного терминала (для мониторинга или записи).

#### ■ Подсоединение антенны и ВМ

##### Подсоединение антенны

Внешняя антенна VHF/UHF

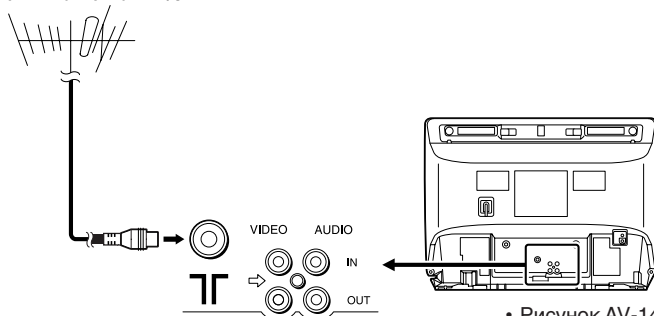

• Рисунок AV-1406FE.

##### Подсоединение антенны и ВМ

Внешняя антенна VHF/UHF

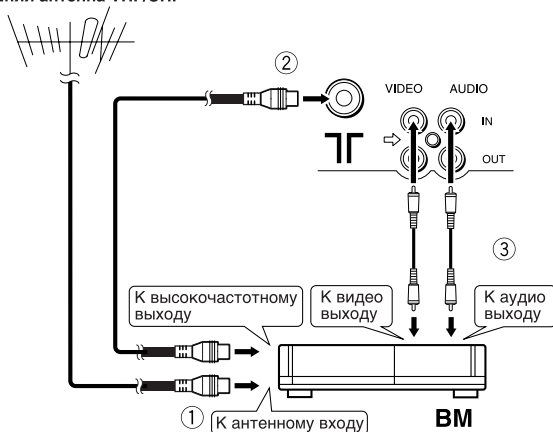

• Рисунок AV-1406FE.

## ■ Подсоединение других внешних устройств

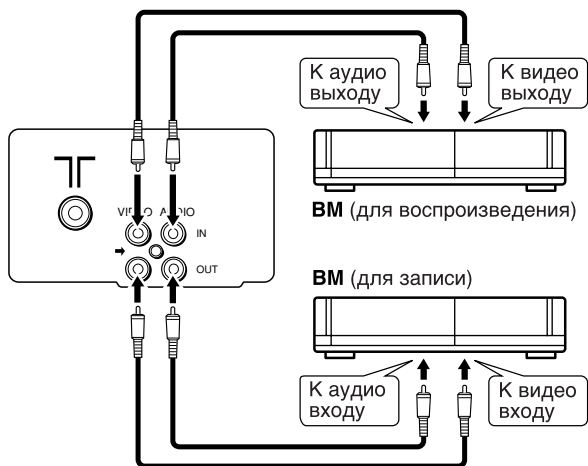

• Рисунок AV-2106YE.

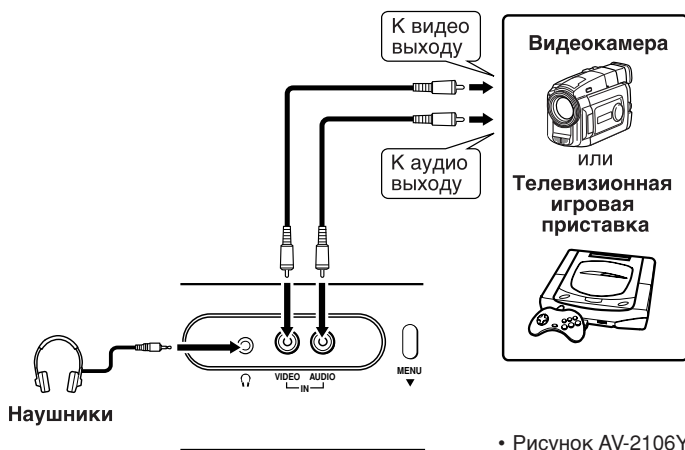

• Рисунок AV-2106YE.

- Пользуйтесь наушниками от мини штекером (диам. 3,5 мм). При пользовании наушниками звук с колонок не поступает.

## 4 Подсоединение электрического провода

Электрический провод следует подсоединить к точке присоединения переменного тока на потребляющем приборе.

Подключать только к источнику питания, указанному сзади телевизора.

## 5 Нач. установки

При первом включении телевизор переходит в режим Нач. установки и отображает логотип компании JVC. Выполните Нач. установки в соответствии с отображаемыми на экране указаниями.

- Для изменения настроек, например при перемещении телевизора, Нач. установки можно вызвать из меню “МЕНЮ 3”. Более подробную информацию см. на стр. 14.

### 1 Следует нажать кнопку включения питания телевизора.

Загорится лампа POWER или POWER / ON TIMER. Отобразив логотип компании JVC, телевизор автоматически переходит в режим установки языка.

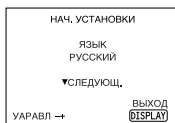

### 2 Следует нажать кнопку MENU +/- выберите язык отображения информации на экране.

### 3 Следует нажать кнопку MENU ▼.

Происходит пуск функции АВТОМАТИЧЕСКОЕ ПРОГРАММИРОВАНИЕ. Индикатор мигает.



- Для прекращения работы функции АВТОМАТИЧЕСКОЕ ПРОГРАММИРОВАНИЕ следует нажать кнопку MENU +/-.

Когда будут настроены все телевизионные каналы, которые может принимать Ваш телевизор, экран отключится и настройка оперативного состояния функции АВТОМАТИЧЕСКОЕ ПРОГРАММИРОВАНИЕ будет завершена.

- Если телевизионный канал, который Вы хотите смотреть, не настроен на соответствующий канал, его следует установить, используя функцию РУЧНАЯ НАСТРОЙКА. Этот способ настройки более подробно излагается на странице 15.

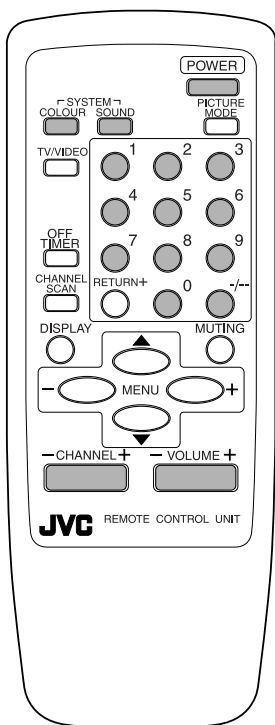

## 1 Для включения телевизора следует нажать кнопку POWER.

- Если Ваш телевизор не включается, следует нажать Главную кнопку включения электропитания на телевизоре, а затем еще раз нажать кнопку POWER.
- Кроме того, Вы можете включить телевизор, если нажмете на любую следующую кнопку:
  - кнопку CHANNEL -/+
  - цифровые кнопки
  - кнопку TV/VIDEO

## 2 Выбор канала.

- Следует нажать кнопку CHANNEL -/+.
- Если для выбранных каналов функция ПРОПУСТИТЬ настроена на “ДА”, эти каналы нельзя будет выбрать посредством нажатия кнопки CHANNEL -/+ . См. стр. 16.
- Для ввода номера канала следует нажимать цифровые кнопки.
- Если Вы хотите ввести номер канала, который состоит из двух цифр, Вам следует нажать кнопку -/-, и на дисплее появится двухцифровой режим “-”, куда нужно ввести требуемую комбинацию цифр.

## 3 Для настройки звука следует нажать кнопку VOLUME -/+.

## 4 Для выключения телевизора следует нажать кнопку POWER.

- Если Вы хотите сэкономить электроэнергию или если Вы не собираетесь смотреть телевизор в течение длительного периода времени, мы рекомендуем выключить телевизор, используя для этого Главную кнопку включения питания на телевизионном аппарате.

### Если на экране нечеткое изображение:

Следует нажать кнопку COLOUR SYSTEM для выбора другой цветовой системы, см. стр. 8.

### Если звук нечеткий:

Следует нажать кнопку SOUND SYSTEM для выбора другой звуковой системы, см. стр. 8.

### Просмотр образов, поступающих из внешнего прибора:

Следует нажать кнопку TV/VIDEO для выбора VIDEO режима.

- Для выбора VIDEO режима можно также использовать функцию ВХОД. Подробная информация приводится на стр. 11.

# Кнопки и функции пульта дистанционного управления

## Кнопка PICTURE MODE

Можно выбрать по вкусу одно из трех установленных значений настройки изображения.

**Для выбора режима следует нажать данную кнопку.**

### ЯРКИЙ:

Повышает контрастность и резкость изображения.

### СТАНДАРТ:

Стандартизирует настройку изображения.

### МЯГКИЙ:

Смягчает контрастность изображения.

- Нажатие данной кнопки возвращает все установленные значения изображения назад к значениям, которые настроены, чтобы появляться каждый раз автоматически (к “дефолтным” значениям) в “МЕНЮ 4”.

## Кнопка COLOUR SYSTEM

Если изображение нечеткое или если нет цветového изображения, текущую цветовую систему следует заменить другой цветовой системой.

**Для выбора цветовой системы следует нажать данную кнопку.**

**В режиме TV (режим приема телепередач) (каналы с 1 по 99 и канал AV):**



**В режиме VIDEO (режим воспроизведения видео):**

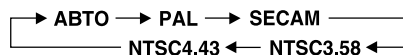

### AVTO:

Автоматический выбор цветовой системы.

- Информацию о выборе цветových систем в каждой отдельной стране или регионе следует искать в таблице “Системы вещания”, приведенной на Задней обложке.
- Если в режиме AVTO изображение не нормальное, следует заменить режим AVTO на другую цветовую систему.

## Кнопка SOUND SYSTEM

Если звук нечеткий даже в том случае, когда изображение нормальное, следует заменить текущую звуковую систему на другую.

**Для выбора звуковой системы следует нажать данную кнопку.**

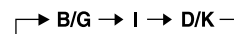

- Информацию о выборе звуковых систем в каждой отдельной стране или регионе следует искать в таблице “Системы вещания”, приведенной на Задней обложке.
- Если включен режим ВИДЕО, выбор звуковой системы производить нельзя.

### Кнопка DISPLAY

---

Может постоянно показывать номер текущего канала или режим VIDEO на экране.

#### Следует нажать данную кнопку.

Для отключения данной функции следует нажать кнопку второй раз.

- Если выбран канал или режим ВИДЕО, в котором входной сигнал отсутствует, то на экране устанавливается индикация выбранного канала или режима ВИДЕО.

### Кнопка RETURN +

---

Вы можете настроить канал, который Вы часто смотрите, на “Возврат канала”. После этого Вы сможете в любое время смотреть данный канал, просто нажав кнопку один раз.

#### Установка канала на “Возврат канала”:

- 1 Следует выбрать канал, который вы хотите установить на “Возврат канала”.
- 2 Следует нажать данную кнопку и продолжать нажимать до тех пор, пока сообщение “ВОЗВРАТ КАНАЛА ЗАПРОГРАММИРОВАНО!” не появится на экране.
  - Когда Вы выключите телевизор, “Возврат канала” будет отменен.

**Для просмотра канала, настроенного на “Возврат канала”:**  
Следует нажать кнопку “Возврат канала”.

- Вы можете смотреть два канала (текущий канал и канал Возврат канала) по очереди посредством нажатия этой кнопки.

#### Для отмены функции Возврат канала:

Следует нажать данную кнопку и продолжать нажимать до тех пор, пока сообщение “ВОЗВРАТ КАНАЛА ОТМЕНЕН!” не появится на экране.

#### Если ни один из каналов не настроен на Возврат канала:

Вы можете смотреть канал, выбранный непосредственно перед текущим каналом, путем нажатия данной кнопки.

### Кнопка CHANNEL SCAN

---

Данная кнопка дает Вам возможность быстро просмотреть программы всех телевизионных каналов, которые принимает Ваш телевизор, и вести поиск программы, которую Вы хотите смотреть.

#### 1 Для начала сканирования телевизионных каналов следует нажать данную кнопку.

Каждая программа телевизионных каналов будет показана в течение нескольких секунд.

- Программы телевизионных каналов, которые установлены на “ДА” в функции ПРОПУСТИТЬ не будут демонстрироваться (см. стр. 16).

#### 2 Когда Вы найдете программу, которую Вы хотите смотреть, для останова сканирования Вам следует нажать данную кнопку еще раз.

### Кнопка MUTING

---

Мгновенно отключает звук.

#### Следует нажать данную кнопку.

Для возвращения к подаче звука следует нажать кнопку второй раз.

### Кнопка OFF TIMER

---

Может автоматически отключать телевизор по прошествии установленного периода времени.

#### Для установки периода времени следует нажать данную кнопку.

- Вы можете установить период времени вплоть до 120 минут максимально посредством добавления 10-минутных отрезков времени.
- За одну минуту до того, как функция OFF TIMER выключит телевизор, появится надпись “СПОКОЙНОЙ НОЧИ!”.

Для показа оставшегося периода времени следует нажать данную кнопку один раз.

Для отключения функции OFF TIMER следует нажатием этой кнопки установить период времени на “0”.

- Функция OFF TIMER не отключит основную подачу электроэнергии в телевизионный аппарат.

# Использование телевизионного меню

Данный телевизор имеет несколько функций, которыми Вы можете управлять, используя для этого варианты меню. Для полноценного использования всех функций Вашего телевизора Вам необходимо понять, как использовать эти варианты меню.

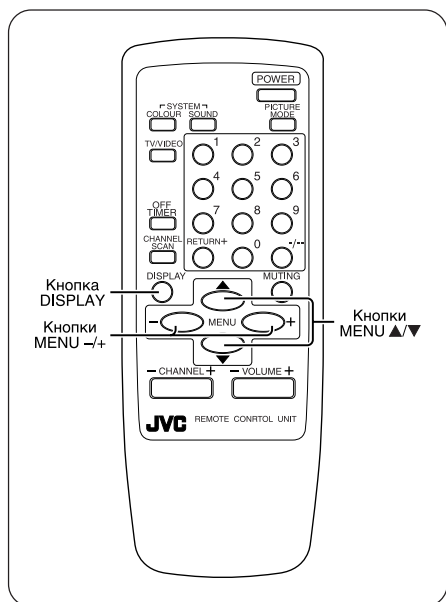

## 2 Для демонстрации желаемого меню следует повторно нажимать кнопку MENU ▲/▼.

- Если продолжать нажимать кнопку MENU ▼, появится следующий вариант меню.
- Если выбранная функция расположена на первой строчке, нажатие кнопки MENU ▲ вызовет предыдущий вариант меню.

## 3 Для выбора требуемой функции следует повторно нажимать кнопки MENU ▲/▼.

## 4 Для изменения установки функции следует нажать кнопки MENU +/-.

### Пример:

Меняет установленную функцию АВТО ВЫКЛЮЧЕНИЕ.

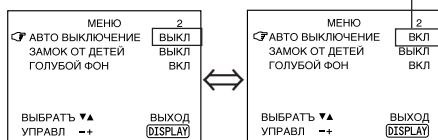

## ■ Основное оперативное использование

### 1 Следует нажать кнопки MENU ▲/▼.

Появится один из 4 вариантов меню.

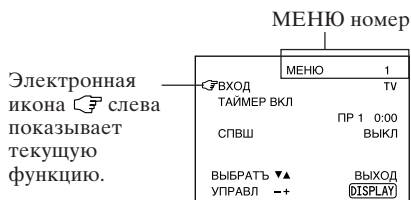

- Для некоторых функций может действовать другой оперативный метод.

## 5 Для выключения дисплея следует нажать кнопку DISPLAY.

- Для управления меню при помощи кнопок на передней панели телевизора см. “Использование меню” на стр. 18.

### ТАЙМЕР ВКЛ (Таймера Включения)

Ваш телевизор автоматически включится и по прошествии заданного промежутка времени переключится на нужный Вам канал.

- 1 Следует нажать **MENU ▲/▼** для того, чтобы появилось **“МЕНЮ 1”**, а затем выбрать **“ТАЙМЕР ВКЛ”**.

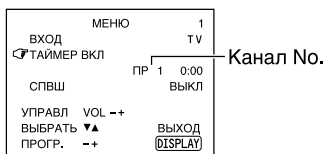

- 2 Следует нажать **MENU -/+**, чтобы выбрать канал, который должен работать при включении телевизора.
- 3 Следует нажать **VOLUME -/+**, чтобы выбрать промежуток времени, через который телевизор должен будет включиться.

Включится таймер.

- При каждом нажатии на кнопку промежуток времени меняется с шагом 15 минут (вплоть до 12 часов).

Чтобы отменить действие Таймера Включения, нажмите кнопку **VOLUME -/+**, для возвращения промежутка времени на **“0:00”**.

- 4 Следует нажать **DISPLAY**, чтобы выключить индикацию.

- Если выключить телевизор, нажав на кнопку главного выключателя, то движение Таймера Включения будет аннулирована.
- Если не выключить телевизор после действия Таймера Включения, то по достижении заданного времени телевизор автоматически переключится на канал, заданный для действия Таймера Включения.

### По достижении времени, заданного для действия Таймера Включения:

Телевизор автоматически включится, и будет работать заданный канал для действия Таймера Включения.

- В целях безопасности телевизор автоматически выключится, если в течение примерно двух часов после его включения Таймером Включения не будет предпринято никаких действий.
- Движение Таймера Выключения и движение Авто Выключение имеют приоритет перед движением Таймером Включения.

## ВХОД

Вы можете смотреть видеоизображения, поступающие из ВМ или других внешних приборов, подсоединенных к Вашему телевизору.

- 1 Следует нажать **MENU ▲/▼** для того, чтобы появилось **“МЕНЮ 1”**, а затем выбрать **“ВХОД”**.

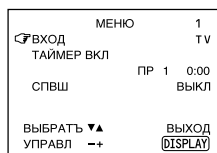

- 2 Следует нажать **MENU -/+**, выберите **VIDEO** режим.

Телевизионный режим сменится на **ВИДЕО** режим.

### СПВШ (система подавления видеозумов)

Вы можете снизить шум изображения.

- 1 Следует нажать MENU ▲/▼ для того, чтобы появилось “МЕНЮ 1”, а затем выбрать “СПВШ”.



- 2 Следует нажать MENU -/+ для выбора “ВКЛ”.

Для отмены функции СПВШ следует выбрать “ВЫКЛ”.

### АВТО ВЫКЛЮЧЕНИЕ

Вы можете настроить свой телевизор на режим автоматического отключения при отсутствии сигнала в течение приблизительно 15 минут со времени окончания телевизионного вещания.

- 1 Следует нажать MENU ▲/▼ для того, чтобы появилось “МЕНЮ 2”, а затем выбрать “АВТО ВЫКЛЮЧЕНИЕ”.

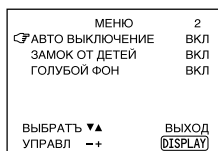

- 2 Следует нажать MENU -/+ для выбора “ВКЛ”.

Для отключения функции АВТО ВЫКЛЮЧЕНИЕ следует выбрать “ВЫКЛ”.

- Функция АВТО ВЫКЛЮЧЕНИЕ не отключает подачу электропитания в телевизор.
- Функция АВТО ВЫКЛЮЧЕНИЕ не работает в ВИДЕО режиме.

### ЗАМОК ОТ ДЕТЕЙ

Вы можете отключить передние кнопки управления на Вашем телевизоре.

Когда данная функция в положение “ВКЛ” (включена), телевизор будет управляться только при помощи пульта дистанционного управления.

Эту функцию следует использовать для того, чтобы дети не смотрели телевизор без согласия родителей.

- 1 Следует нажать MENU ▲/▼ для того, чтобы появилось “МЕНЮ 2”, а затем выбрать “ЗАМОК ОТ ДЕТЕЙ”.

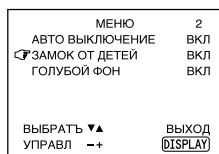

- 2 Следует нажать MENU -/+ для выбора “ВКЛ”.

Для отключения функции ЗАМОК ОТ ДЕТЕЙ следует выбрать “ВЫКЛ”.

- Функция ЗАМОК ОТ ДЕТЕЙ отменяется при выключении подачи электропитания в телевизор.

### ГОЛУБОЙ ФОН

---

Если прием телевизионного сигнала нестабилен или прерывается, можно отключить звук и сменить изображение на экран с голубым фоном.

- 1 Следует нажать **MENU ▲/▼** для того, чтобы появилось **“МЕНЮ 2”**, а затем выбрать **“ГОЛУБОЙ ФОН”**.

МЕНЮ	2
АВТО ВЫКЛЮЧЕНИЕ	ВКЛ
ЗАМОК ОТ ДЕТЕЙ	ВКЛ
ГОЛУБОЙ ФОН	ВКЛ
ВЫБРАТЬ ▼▲	ВЫХОД
УПРАВЛ --+	(DISPLAY)

- 2 Следует нажать **MENU -/+** для выбора **“ВКЛ”**.

Для отключения функции ГОЛУБОЙ ФОН следует выбрать **“ВЫКЛ”**.

- Если вы хотите смотреть телевизионный канал со слабым сигналом, функцию ГОЛУБОЙ ФОН следует отключить, переведя ее в положение **“ВЫКЛ”**.
- Даже если функция ГОЛУБОЙ ФОН переведена в положение **“ВЫКЛ”**, может быть не слышно звука.

### НАЧ. УСТАНОВКИ

Вы можете запустить функцию НАЧ. УСТАНОВКИ.

- 1 Следует нажать MENU ▲/▼ для того, чтобы появилось “МЕНЮ 3”, а затем выбрать “НАЧ. УСТАНОВКИ”.

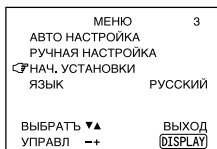

- 2 Следует нажать MENU -/+.

Отобразится логотип компании JVC и произойдет пуск функции НАЧ. УСТАНОВКИ.

Более подробную информацию см. на стр. 6.

### ЯЗЫК

Вы можете выбрать язык информации на дисплее.

- 1 Следует нажать MENU ▲/▼ для того, чтобы появилось “МЕНЮ 3”, а затем следует выбрать “ЯЗЫК”.

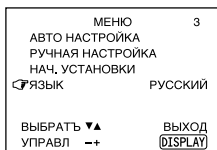

- 2 Для выбора языка следует нажать MENU -/+ и выбрать язык.

Информация будет демонстрироваться на экране на выбранном языке.

### АВТО НАСТРОЙКА

Вы можете автоматически предварительно настроить все телевизионные каналы, которые сможет принимать Ваш телевизор, на каналы данного телевизионного аппарата.

- 1 Следует нажать MENU ▲/▼ для того, чтобы появилось “МЕНЮ 3”, а затем выбрать “АВТО НАСТРОЙКА”.

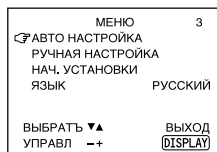

- 2 Следует нажать MENU -/+ для начала работы функции АВТО НАСТРОЙКА.

На экране появится надпись “>>> ПОИСК”.

Когда телевизионный аппарат завершит предварительную настройку всех каналов телевидения, которые может принимать Ваш телевизор, дисплей погаснет и работа функции АВТО НАСТРОЙКА будет завершена.

**Для прекращения действия функции АВТО НАСТРОЙКА следует:**

Нажать кнопку MENU -/+.

- Функция АВТО НАСТРОЙКА не настраивает телевизионный канал на канал AV (канал номер 0).
- Если телевизор не может предварительно настроить телевизионный канал, который Вы хотите смотреть, канал следует настроить вручную. Подробная информация приводится в разделе “РУЧНАЯ НАСТРОЙКА” на стр. 15.

## РУЧНАЯ НАСТРОЙКА

Вы можете предварительно настроить ручным способом требуемые телевизионные каналы на требуемые номера каналов.

- 1 Следует нажать MENU ▲/▼ для того, чтобы появилось “МЕНЮ 3”, а затем выбрать “РУЧНАЯ НАСТРОЙКА”.

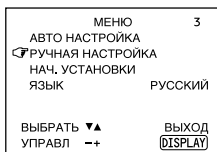

- 2 Следует нажать MENU -/+.

На дисплее появится субменю.

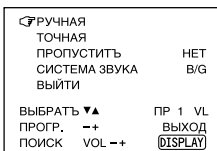

- Номер канала демонстрируется как номер ПР. Например, канал 1 будет показан как ПР 1. Однако канал AV будет показан как канал AV.

- 3 Для выбора номера канала следует нажать MENU -/+.
- 4 Для начала поиска телевизионного канала следует нажать VOLUME -/+.

На экране появится “>>>” или “<<<<”. Когда телевизор найдет телевизионный канал, дисплей “>>>>” или “<<<<” погаснет. Это значит, что телевизионный канал настроен на текущий номер канала.

- Если телевизионный канал, на который Вы хотите предварительно настроить, не показан, следует повторять пункт 4 до тех пор, пока телевизор не найдет канал, который Вы хотите настроить.
- Для прекращения действия функции РУЧНАЯ НАСТРОЙКА следует нажать любую кнопку, отличную от кнопки VOLUME -/+.

### Если изображение нечеткое:

Следует настроить четкость изображения канала.

- 1 Следует нажать MENU ▲/▼ и выбрать “ТОЧНАЯ”.

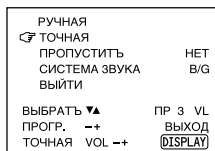

- 2 Для настройки хорошей четкости телевизионного канала следует продолжительно нажимать VOLUME -/+ до тех пор, пока на экране не появится хорошее изображение.

“>” и “<” означает, что телевизор настраивает четкость телевизионного канала.

### Если нечеткий звук:

- 1 Следует нажать MENU ▲/▼ и выбрать “СИСТЕМА ЗВУКА”.

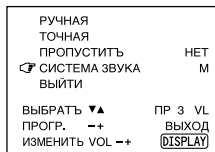

- 2 Для выбора соответствующей звуковой системы следует нажать VOLUME -/+.

- Информацию о выборе звуковых систем в каждой отдельной стране или регионе следует искать в таблице “Системы вещания”, приведенной на Задней обложке.

- 5 Для выбора “РУЧНАЯ” следует нажать MENU ▲/▼.
- 6 Если Вы хотите настроить еще один телевизионный канал на предварительную установку, следует повторить пункты 3-5.

### ПРОПУСТИТЬ

Вы можете настроить телевизор так, чтобы ненужные Вам каналы были пропущены. Каналы, настроенные на пропуск, нельзя выбрать ни кнопками CHANNEL +/-, ни кнопкой CHANNEL SCAN.

- Потенциальные каналы, на которые телевизионные каналы не настроены, будут пропускаться автоматически.

**1 Следует нажать MENU ▲/▼ для того, чтобы появилось “МЕНЮ 3”, а затем следует выбрать “РУЧНАЯ НАСТРОЙКА”.**

**2 Следует нажать MENU +/-.**

На дисплее появится субменю.

**3 Следует нажать MENU ▲/▼ для выбора “ПРОПУСТИТЬ”.**

РУЧНАЯ ТОЧНАЯ	
ПРОПУСТИТЬ	НЕТ
СИСТЕМА ЗВУКА	М
ВЫЙТИ	
ВЫБРАТЬ ▼▲	ПР 3 VL
ПРОГР. -/+	ВЫХОД
ДА/НЕТ VOL +/-	DISPLAY

**4 Следует нажать MENU +/- и выбрать канал, который Вы хотите пропустить.**

**5 Следует нажать VOLUME +/- и выбрать “ДА”.**

Канал настроен на пропуск.  
Для отключения функции ПРОПУСТИТЬ следует выбрать “НЕТ”.

**6 Если Вы хотите настроить на пропуск другой канал, Вам следует повторить пункты 4 и 5.**

### Варианты настройки изображения

Вы можете настроить изображение так, как Вам нравится.

**1 Следует нажать MENU ▲/▼ для того, чтобы появилось “МЕНЮ 4”.**

	МЕНЮ	4
НАСЫЩ	..... .....	
ЦВЕТ	..... .....	
ЯРКОСТЬ	..... .....	
КОНТР	..... .....	
ЧЁТКО	..... .....	
ВЫБРАТЬ ▼▲		ВЫХОД
УПРАВЛ -/+		DISPLAY

**2 Следует нажать MENU ▲/▼ для выбора показателя и нажать MENU +/- для его настройки.**

НАСЫЩ	- : Красноватый	+ : Зеленоватый
ЦВЕТ	- : Более легкий	+ : Более глубокий
ЯРКОСТЬ	- : Темнее	+ : Ярче
КОНТР	- : Ниже	+ : Выше
ЧЁТКО	- : Мягче	+ : Более резко

\* НАСЫЩ (оттенок) появится на дисплее только при просмотре изображения в системе NTSC 3,58 или NTSC 4,43.

# Использование кнопок Вашего телевизора

## <AV-2106YE>

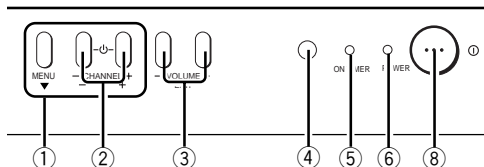

## <AV-1406FE>

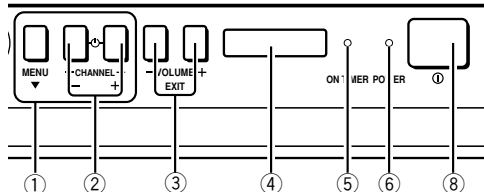

## <AV-1406AE>

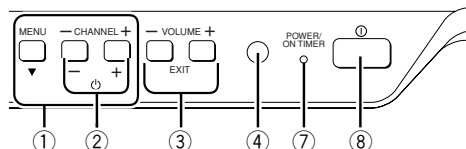

- ① Кнопки MENU
  - Кнопка MENU ▼
  - Кнопки MENU -/+
- ② Кнопки CHANNEL -/+
- ③ Кнопки VOLUME -/+
- ④ Сенсор пульты дистанционного управления
- ⑤ Лампочка ON TIMER  
Лампочка горит, пока телевизор включен согласно установкам, заданным для Таймера Включения.
- ⑥ Лампочка POWER  
При включенном сетевом питании этот индикатор красный.
- ⑦ Лампочка POWER/ONTIMER  
При включенном сетевом питании этот индикатор зеленый.  
При включенной функции Таймер этот индикатор красный.
- ⑧ Главная кнопка включения питания

### Основное оперативное использование

- Следует удостовериться, что функция ЗАМОК ОТ ДЕТЕЙ выключена - стоит на "ВЫКЛ". Если функция блокировки включена - стоит на "ВКЛ" - телевизор не будет управляться посредством кнопок передней панели. Более подробную информацию см. на стр. 12 в разделе "ЗАМОК ОТ ДЕТЕЙ".

- 1 Следует нажать CHANNEL +/- для включения телевизора, находящегося в режиме готовности к работе.
- 2 Следует нажать CHANNEL +/- для выбора канала.
- 3 Следует нажать VOLUME +/- для настройки громкости звука.
- 4 Для выключения телевизора следует нажать Главную кнопку включения электропитания, что отключит подачу электропитания в телевизор.

#### Для смены телевизионного режима на режим ВИДЕО следует:

- ВИДЕО режим можно выбрать, используя функцию ВХОД, которая находится в "МЕНЮ 1".

### Использование меню

Вы можете управлять функциями меню, используя кнопки на передней панели телевизора.

- 1 Для показа меню следует нажать MENU ▼.
- 2 Для показа меню, которое Вы хотите использовать, следует несколько раз нажать MENU ▼.
- 3 Для выбора требуемой функции или элемента меню следует нажать MENU ▼.
- 4 Для выполнения требуемой операции следует нажать либо MENU +/-, либо VOLUME +/-.  
Более подробная информация приводится в описании каждой отдельной функции.
- 5 Для выключения дисплея меню следует нажать VOLUME +/-.

#### Для выключения дисплея субменю:

- 1 Следует нажать MENU ▼ и выбрать "ВЫЙТИ".

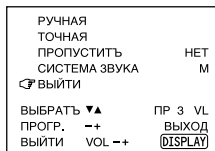

- 2 Для выключения дисплея следует нажать VOLUME +/-.

# Устранение неисправностей

---

Если изображение отсутствует или телевизор не работает, проверьте, не является ли причиной проблемы одна из приведенных ниже.

Если проблемы продолжают даже после принятия одной из нижеприведенных мер, вызовите инженера.

## **Телевизор не включается**

---

- Следует нажать главную кнопку подачи электропитания на телевизоре.
- Следует подсоединить электропровод к выводу переменного тока.

## **Экран стал голубым**

---

- Следует проверить, не включена ли функция ГОЛУБОЙ ФОН. (См. стр. 13.)

## **Не работает дистанционное управление**

---

- Следует сменить батарейки. (См. стр. 3.)

## **Не работают передние кнопки управления на телевизоре**

---

- Следует отключить функцию ЗАМОК ОТ ДЕТЕЙ, переведя ее в положение отключено. (См. стр. 12.)

## **Телевизор не сразу отвечает на команду управления**

---

- Следует нажать главную кнопку подачи электропитания на телевизоре для прекращения подачи электропитания. Далее следует снова нажать главную кнопку подачи электропитания на телевизоре для включения телевизора. Если телевизор вернется в нормальное рабочее состояние, он в порядке.

## **Телевизор внезапно отключается**

---

- Следует проверить, не включена ли функция OFF TIMER. (См. стр. 9.)
- Следует проверить, не включена ли функция АВТО ВЫКЛЮЧЕНИЕ. (См. стр. 12.)
- Вы не выполняли какую-то операцию в течение примерно двух часов после того, как телевизор был включен функцией ТАЙМЕР ВКЛ? (См. стр. 11.)  
Если вы не выполняете какую-то операцию в течение примерно двух часов, телевизор автоматически выключается для безопасности.

## **Плохой звук**

---

- Для выбора другой звуковой системы следует нажать кнопку SOUND SYSTEM. (См. стр. 8.)

## **Плохое изображение**

---

- Следует нажать кнопку COLOUR SYSTEM для выбора другой цветовой системы. (См. стр. 8.)
- Следует настроить установленные параметры изображения. (См. стр. 16.)
- Установите режим Изображения СТАНДАРТНЫЙ (см. стр. 8).
- Если шум (снег) полностью блокирует изображение, необходимо проверить следующее:
  - Правильность подсоединения телевизора и антенны.
  - Нет ли повреждения провода антенны.
  - Имеет ли антенна правильное направление.
  - Не повреждена ли сама антенна.
- Если либо телевизор, либо антенна подвергаются воздействию другого оборудования, на изображении могут появиться полосы или шум. Следует передвинуть все оборудование, которое может вызвать помехи, подальше от телевизора.
- Если либо телевизор, либо антенна подвергаются воздействию сигналов, которые отражаются от гор или зданий, на экране может появиться двойное изображение. Следует либо переменить направление антенны, либо заменить ее на антенну с лучшим коэффициентом направленного действия.
- Когда на экране показан неподвижный яркий белый образ (например, такой как белое платье), белая часть образа может выглядеть как цветная. Когда образ пропадает с экрана, несущественный оттенок также пропадает.

## **Телевизор внезапно выключается**

---

- Включена ли функция ТАЙМЕР ВКЛ? (См. стр. 11.)

## **Телеканал внезапно меняется**

---

- Включена ли функция ТАЙМЕР ВКЛ? (См. стр. 11.)

# Спецификации

## Системы TV RF

B, G, I, D, K, K1

## Цветовые системы

PAL, SECAM, NTSC 3,58/4,43 МГц (только в режиме VIDEO)

## Принимаемые каналы и частоты

Низкий канал VHF (VL), высокий канал VHF (VH), канал UHF (U). Принимает кабельные каналы в среднем диспазоне, супер диапазоне и гипер диапазоне.

## Внешний ввод / вывод:

INPUT: Ввод VIDEO (RCA), ввод AUDIO (RCA)  
OUTPUT: Вывод VIDEO (RCA), вывод AUDIO (RCA)  
Гнездо головных наушников: Стерео мини гнездо (диаметром 3,5 мм)

## Принадлежности

- Пульт дистанционного управления : RM-C360GY
- Сухие батареи AA/R6/UM-3 × 2

*Дизайн и спецификации могут меняться без предварительного уведомления.*

## Системы вещания

Область	Страна или регион	Система	
		Цвет	Звук
Азия, Ближний Восток	Бахрейн, Кувейт, Оман, Катар, Объединенные Арабские Эмираты, Йемен, итд.	PAL	B/G
	Индонезия, Малайзия, Сингапур, Таиланд, Индия, итд.		
	Китай, Вьетнам, итд.	PAL	D/K
	Гонконг, итд.	PAL	I
	Исламская Республика Иран, Ливан, Саудовская Аравия, итд.	SECAM	B/G
Европа	Россия, итд.	SECAM	D/K
	Чешская Республика, Польша, итд.	PAL	D/K
	Германия, Голландия, Бельгия, итд.	PAL	B/G
	Великобритания, итд.	PAL	I
Океания	Австралия, Новая Зеландия, итд.	PAL	B/G
Африка	Южно-Африканская Республика, итд.	PAL	I
	Нигерия, итд.	PAL	B/G
	Египет, Марокко, итд.	SECAM	B/G

# JVC