

# JVC

## ЦИФРОВАЯ ВИДЕОКАМЕРА

# GR-D225

Посетите, пожалуйста, нашу домашнюю страницу во всемирной информационной сети относительно информации о цифровой видеокамере:

<http://www.jvc.co.jp/english/cyber/>

Относительно принадлежностей:

<http://www.jvc.co.jp/english/accessory/>

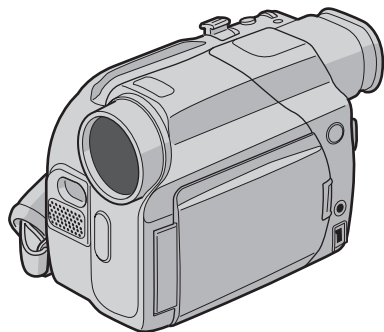

Mini DV PAL

## ИНСТРУКЦИЯ ПО ЭКСПЛУАТАЦИИ

**Уважаемый покупатель,**  
Благодарим Вас за покупку этой цифровой видеокамеры. Перед использованием прочитайте, пожалуйста, информацию о безопасности и меры предосторожности на страницах 2 – 3, чтобы обеспечить безопасное использование этого продукта.

**РУССКИЙ**

**ПОДГОТОВКА К  
ЭКСПЛУАТАЦИИ 5**

**ВИДЕОЗАПИСЬ И  
ВОСПРОИЗВЕДЕНИЕ 10**

**УСОВЕРШЕНСТВОВАННЫЕ  
ФУНКЦИИ 14**

**СПРАВОЧНЫЙ РАЗДЕЛ 27**

**ТЕРМИНЫ 39**

Чтобы деактивировать демонстрацию, установите пункт “DEMO MODE” в положение “OFF”.  
(☞ стр. 14, 16)



LYT1418-011A

**RU**

## МЕРЫ ПРЕДОСТОРОЖНОСТИ

**ВНИМАНИЕ: ДЛЯ ПРЕДОТВРАЩЕНИЯ ОПАСНОСТИ ВОСПЛАМЕНЕНИЯ ИЛИ ЭЛЕКТРИЧЕСКОГО УДАРА НЕ ПОДВЕРГАЙТЕ ДАННЫЙ АППАРАТ ВОЗДЕЙСТВИЮ ДОЖДЯ ИЛИ ВЛАГИ.**

### ПРЕДОСТЕРЕЖЕНИЯ:

- Для предотвращения электрического удара не открывайте корпус. Внутри нет деталей для обслуживания пользователем. Обращайтесь за обслуживанием только к квалифицированному персоналу.
- Если Вы не будете пользоваться сетевым адаптером в течение длительного времени, рекомендуется отсоединить шнур из розетки.

### ПРЕДОСТЕРЕЖЕНИЕ:

Чтобы избежать электрического шока и повреждения системы, сначала плотно установите маленький конец шнура в сетевой адаптер, так, чтобы он был неподвижен, после чего подключите больший конец шнура к розетке.

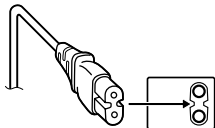

### ПРЕДОСТЕРЕЖЕНИЯ:

- Эта видеокамера предназначена для работы с сигналами цветного телевидения системы PAL. Она не может быть использована для воспроизведения с телевизором другого стандарта. Однако, запись изображения и воспроизведение через ЖК монитор/видеоискатель возможны в любом случае.
- Используйте батарейные блоки JVC BN-V408U/V416U/V428U, и для их подзарядки и для питания видеокамеры через штепсельную розетку, используйте входящий в комплект поставки, рассчитанный на различное напряжение, сетевой адаптер. (При использовании в разных странах Вам могут потребоваться специальные переходники для розетки электросети.)

### ПРИМЕЧАНИЯ:

- Табличка с техническими данными (серийный номер) и меры предосторожности расположены на нижней или задней стороне основного аппарата.
- Цифровая информация и предупреждение по безопасности сетевого адаптера находятся на его верхней и нижней панелях.

При установке прибора на стеллаже или полке, убедитесь, что со всех сторон создано достаточное пространство для вентиляции (по 10 сантиметров с обеих сторон, сверху и сзади).

Не блокируйте вентиляционные отверстия. (Если вентиляционные отверстия заблокированы газетой, одеждой и т. п., тепло не может отводиться.)

Нельзя ставить на аппаратуру источники открытого пламени, такие как горящие свечи.

При выбрасывании использованных батарей должны учитываться проблемы защиты окружающей среды и необходимо строго соблюдать местные правила и законы, регулирующие утилизацию этих батарей.

Аппаратуру необходимо защищать от капель и попадания брызг.

Не используйте прибор в ванной или в тех местах, где много воды.

Не устанавливайте также на аппаратуре любые сосуды, наполненные водой или любой другой жидкостью (такие, как косметические средства или медикаменты, вазы для цветов, комнатные растения, чашки и т. п.).

(Если внутрь прибора попадет вода или другая жидкость, это может стать причиной возгорания или поражения электрическим током.)

Не направляйте объектив или видоискатель прямо на солнце. Это может вызвать как повреждение глаз, так и выход из строя внутренних схем. Существует также опасность воспламенения или электрического удара.

#### **ПРЕДОСТЕРЕЖЕНИЕ!**

Следующие примечания касаются возможного физического повреждения видеокамеры и пользователя.

При переноске следует всегда надежно присоединять и использовать входящий в комплект поставки ремень. Переноска или удерживание видеокамеры за видоискатель и/или ЖК монитор может привести к падению аппарата или неисправности.

Будьте внимательны, чтобы Ваши пальцы не были захвачены крышкой держателя кассеты. Не позволяйте детям эксплуатировать видеокамеру, так как они особенно восприимчивы к такому типу травм.

Не используйте штатив на неустойчивой или неровной поверхности. Он может опрокинуться, что вызовет серьезное повреждение видеокамеры.

#### **ПРЕДОСТЕРЕЖЕНИЕ!**

Не рекомендуется оставлять видеокамеру с подсоединенными к ней кабелями (Audio/Video, S-Video и т. п.) сверху на телевизоре, так как при задевании за кабель видеокамера может упасть, что приведет к ее повреждению.

В соответствии с Законом Российской Федерации "О защите прав потребителей" срок службы (годности) данного товара "по истечении которого он может представлять опасность для жизни, здоровья потребителя, причинять вред его имуществу или окружающей среде" составляет 7 (семь) лет со дня производства. Этот срок является временем в течение которого потребитель данного товара может безопасно им пользоваться при условии соблюдения руководства по эксплуатации данного товара, проводя необходимое обслуживание, включающее замену расходных материалов и/или соответствующее ремонтное обеспечение в специализированном сервисном центре JVC. Дополнительные косметические материалы к данному товару, поставляемые вместе с ним, могут храниться в течение 2 (двух) лет со дня его производства. Срок службы (годности), кроме срока хранения дополнительных косметических материалов, упомянутых в предыдущих двух пунктах, не затрагивает никаких других прав потребителя, в частности гарантийного свидетельства JVC, которое он может получить в соответствии с законом о правах потребителя или других законов, связанных с ним.

Mini **DV** PAL

Данная видеокамера предназначена исключительно для цифровой видеокассеты. В этой видеокамере могут использоваться только кассеты с меткой "Mini **DV**".

#### **Перед записью важной сцены...**

...проверьте, что Вы используете только кассеты с маркировкой Mini DV формата Mini **DV**.

...помните о том, что эта видеокамера несовместима с другими цифровыми видеоформатами.

...помните о том, что эта видеокамера может использоваться только в личных целях. Любое коммерческое использование видеокамеры без соответствующего разрешения запрещено. (Даже если Вы записываете такие события, как представление, спектакль или выставку для личного удовольствия, мы настоятельно рекомендуем, чтобы Вы заранее получили разрешение.)

<b>ПОДГОТОВКА К ЭКСПЛУАТАЦИИ</b>	<b>5</b>	<b>УСОВЕРШЕНСТВОВАННЫЕ ФУНКЦИИ</b>	<b>14</b>
Прилагаемые принадлежности .....	5	<b>МЕНЮ ДЛЯ ТОЧНОЙ РЕГУЛИРОВКИ</b> .....	14
Электропитание .....	6	Изменение установок меню .....	14
Регулировка ручного захвата .....	7	Меню записи .....	15
Режим работы .....	8	Меню воспроизведения .....	17
Выполнение установок даты и времени .....	8	<b>ФУНКЦИИ ДЛЯ ЗАПИСИ</b> .....	18
Регулировка видеоискателя .....	8	Белая светодиодная подсветка .....	18
Регулировка яркости дисплея .....	9	Ночная съемка .....	18
Установка на штативе .....	9	Эффекты вытеснения или микширования .....	19
Загрузка/выгрузка кассеты .....	9	Программа АЕ со спецэффектами .....	19
<b>ВИДЕОЗАПИСЬ И ВОСПРОИЗВЕДЕНИЕ</b>	<b>10</b>	Моментальный снимок (Для видеозаписи) .....	20
<b>ВИДЕОЗАПИСЬ</b> .....	<b>10</b>	Автофокусировка .....	21
Основной режим записи .....	10	Ручная фокусировка .....	21
ЖК монитор и видеоискатель .....	10	Регулировка экспозиции .....	22
Оставшееся время записи на ленте .....	10	Фиксация ирисовой диафрагмы .....	22
Трансфокация .....	10	Компенсация задней подсветки .....	23
Журналистская съемка .....	11	Регулировка баланса белого .....	23
Съемка навстречу .....	11	Ручная регулировка баланса белого .....	23
Временной код .....	11	<b>РЕДАКТИРОВАНИЕ</b> .....	<b>24</b>
Запись с середины ленты .....	11	Перезапись на ВКМ .....	24
<b>ВИДЕОВОСПРОИЗВЕДЕНИЕ</b> .....	<b>12</b>	Перезапись на видео аппарат, оборудованного гнездом DV (Цифровая перезапись) .....	25
Нормальное воспроизведение .....	12	Подсоединение к персональному компьютеру .....	26
Пауза воспроизведения .....	12	<b>СПРАВОЧНЫЙ РАЗДЕЛ</b>	<b>27</b>
Поиск с просмотром .....	12	<b>ДОПОЛНИТЕЛЬНАЯ ИНФОРМАЦИЯ</b> .....	<b>27</b>
Поиск пустого промежутка .....	12	<b>ПОИСК И УСТРАНЕНИЕ НЕИСПРАВНОСТЕЙ</b> .....	<b>28</b>
Подсоединение к ТВ или к ВКМ .....	13	<b>ПРЕДОСТЕРЕЖЕНИЯ</b> .....	<b>32</b>
		<b>ОБСЛУЖИВАНИЕ ПОЛЬЗОВАТЕЛЕМ</b> .....	<b>34</b>
		<b>ТЕХНИЧЕСКИЕ ХАРАКТЕРИСТИКИ</b> .....	<b>35</b>
		<b>УКАЗАТЕЛЬ</b> .....	<b>36</b>
		<b>ТЕРМИНЫ</b>	<b>39</b>

## Прилагаемые принадлежности

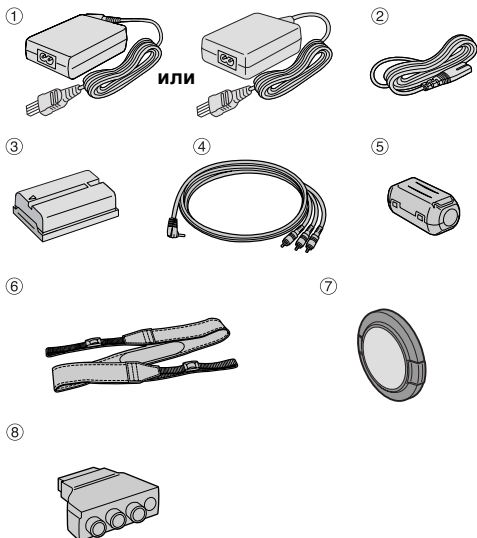

- ① Сетевой адаптер AP-V14E или AP-V15E
- ② Сетевой шнур
- ③ Батарейный блок BN-V408U-B
- ④ Аудио/Видео кабель (ø3,5 мини-штекер – RCA штекер)
- ⑤ Фильтр с сердечником (для дополнительный кабель S-Video стр. 6 для присоединения)
- ⑥ Плечевой ремень (См. правую колонку относительно прикрепления)
- ⑦ Крышка объектива (См. правую колонку относительно прикрепления)
- ⑧ Переходник кабеля

### ПРИМЕЧАНИЯ:

- Для того, чтобы обеспечить оптимальное функционирование видеокамеры, прилагаемые кабели могут быть снабжены одним или несколькими фильтрами с сердечником. Если кабель имеет только один фильтр с сердечником, то конец, более близкий к фильтру, должен быть подсоединен к видеокамере.
- Обязательно используйте прилагаемые кабели для подсоединений. Не используйте никакие другие кабели.

## Как прикрепить крышку объектива

Чтобы защитить объектив, прикрепите прилагаемую крышку объектива к видеокамере, как показано на рисунке.

### ПРИМЕЧАНИЕ:

Чтобы подтвердить, что крышка объектива прикреплена правильно, убедитесь, что крышка расположена вровень с видеокамерой.

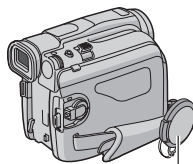
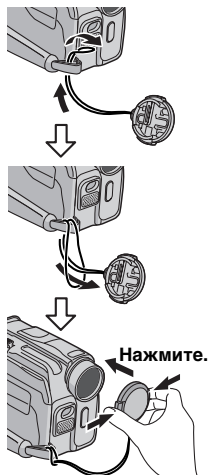

Поместите здесь во время съемки.

## Как прикрепить плечевой ремень

Следуйте рисунку.

- 1 Проденьте ремень сквозь ушко.
- 2 Сверните ремень и проденьте его сквозь штрипку и скобку.
- Чтобы подрегулировать длину ремня, ослабьте, а затем закрепите ремень в скобке.
- 3 Протяните штрипку до упора в направлении ушка.

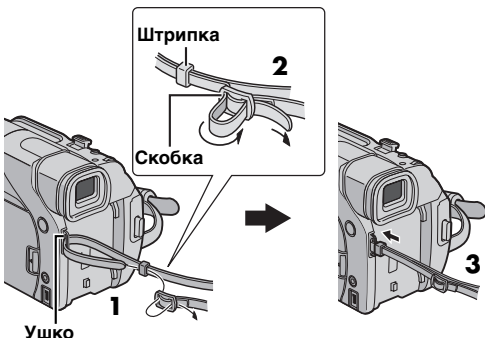

## Как прикрепить фильтр с сердечником (для дополнительный кабель S-Video)

Прикрепите фильтры с сердечником к кабелям. Фильтр с сердечником уменьшает помехи.

**1** Высвободите стопоры на обоих концах фильтра с сердечником.



**2** Проденьте кабель сквозь фильтр с сердечником, оставив приблиз. 3 см кабеля между штекером кабеля и фильтром с сердечником. Намотайте кабель один раз вокруг внешней стороны фильтра с сердечником, как показано на рисунке.

• Намотайте кабель так, чтобы он не провисал.

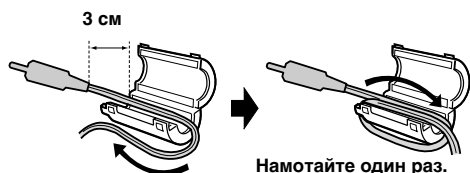

**3** Закройте фильтр с сердечником до тех пор, пока он не защелкнется со щелчком.

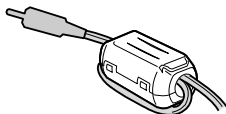

### ПРИМЕЧАНИЯ:

- Будьте внимательны, чтобы не повредить кабель.
- При подсоединении кабеля присоедините конец с фильтром с сердечником к видеокамере.

## Электропитание

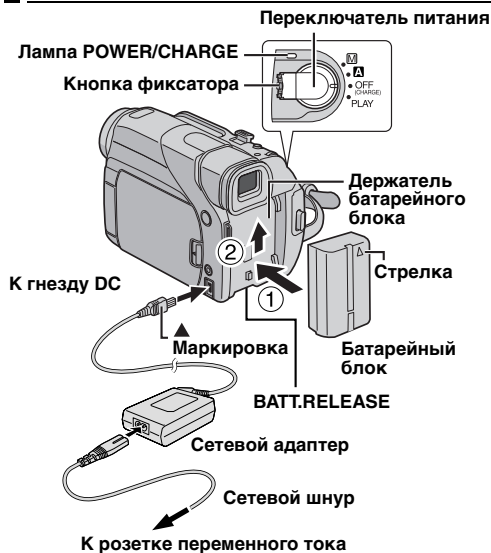

Два способа снабжения электропитанием этой видеокамеры позволяют Вам выбрать наиболее подходящий источник электропитания. Не используйте прилагаемые аппараты снабжения электропитанием с другим оборудованием.

### Зарядка батарейного блока

- 1** Со стрелкой на батарейном блоке, направленной в сторону объектива, слегка нажмите батарейный блок против держателя батарейного блока ①.
- 2** Задвиньте батарейный блок, пока он не зафиксируется на месте ②.
- 3** Установите переключатель питания в положение "OFF (CHARGE)".
- 4** Подсоедините сетевой адаптер к видеокамере, а затем подсоедините сетевой шнур к сетевому адаптеру.
- 5** Вставьте шнур сетевого адаптера в розетку переменного тока. Лампа **POWER/CHARGE** на видеокамере мигает, чтобы показать, что началась зарядка.
- 6** Когда лампа **POWER/CHARGE** погаснет, то зарядка завершена. Отключите сетевой адаптера от розетки переменного тока. Отсоедините сетевой адаптер от видеокамеры.

### Чтобы отделить батарейный блок

Чтобы отсоединить батарейный блок, слегка сдвиньте его, нажимая лепесток **BATT. RELEASE**.

Батарейный блок	Время зарядки
BN-V408U*	Приблиз. 1 ч. 30 мин.
BN-V416U	Приблиз. 3 ч.
BN-V428U	Приблиз. 5 ч.

\* Прилагается

**ПРИМЕЧАНИЯ:**

- Если к батарейному блоку прикреплена защитная крышка, то сначала удалите ее.
- Во время зарядки нельзя управлять видеокамерой.
- Зарядка невозможна, если используется неправильный тип батареи.
- При зарядке батарейного блока в первый раз и после долгого периода хранения, лампа **POWER/CHARGE** может не гореть. В этом случае отделите батарейный блок от видеокамеры, затем снова попытайтесь зарядить.
- Если время эксплуатации батарей остается чрезвычайно малым, даже после полной зарядки, срок службы батареи подошел к концу, и ее необходимо заменить. Приобретите, пожалуйста, новую.
- **Относительно других примечаний,** ↗ стр. 27.

**Использование батарейного блока**

Выполните действия пунктов 1 – 2 в разделе “Зарядка батарейного блока”.

**Максимальное время непрерывной съемки**

Батарейный блок	ЖК монитор включен	Видеоискатель включен
BN-V408U*	1 ч. 10 мин.	1 ч. 40 мин.
BN-V416U	2 ч. 20 мин.	3 ч. 15 мин.
BN-V428U	4 ч. 10 мин.	5 ч. 50 мин.

\* Прилагается

**ПРИМЕЧАНИЯ:**

- Время записи существенно уменьшается при следующих условиях:
  - Трансфокатор или режим ожидания записи часто активизируются.
  - ЖК монитор часто используется.
  - Режим воспроизведения часто активизируется.
  - Используется белая светодиодная подсветка.
- Перед продолжительным использованием Вам рекомендуется подготовить достаточно батарейных блоков, чтобы обеспечить 3-х кратное превышение времени запланированной съемки.

**ВНИМАНИЕ:**

Перед тем, как отделить источник электропитания, убедитесь в том, что питание видеокамеры отключено. В противном случае это может вызвать неисправность видеокамеры.

**Использование электропитания переменного тока**

Подсоедините сетевой адаптер к видеокамере, а затем подсоедините сетевой шнур к сетевому адаптеру, как показано на рисунке 6.

**ПРИМЕЧАНИЯ:**

- Прилагаемый сетевой адаптер имеет автоматический выбор напряжения в диапазоне переменного тока от 110 В до 240 В.
- Не позволяйте контактам постоянного тока сетевого адаптера соприкасаться с металлами, т.к. это может вызвать короткое замыкание и привести к неисправности.
- **Относительно других примечаний,** ↗ стр. 27.

**О батареях**

**ОПАСНО!** Не пытайтесь разбирать батареи или подвергать их воздействию огня или чрезмерного нагрева, т.к. это может вызвать пожар или взрыв.

**ВНИМАНИЕ!** Не позволяйте батарее или ее контактам соприкасаться с металлами, т.к. это может вызвать короткое замыкание и возможное начало пожара.

**Преимущества ионно-литиевых батарей**

Ионно-литиевый батарейный блок обладает высокой энергетической емкостью при маленьких размерах. Однако во время эксплуатации при низких температурах (ниже 10°C) время его использования

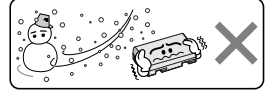

**Ионно-литиевая батарея чувствительна к низким температурам.**

становится короче, и это может вызвать прекращение функционирования. Если это случится, поместите батарейный блок в Ваш карман или другое теплое защищенное место на короткий промежуток времени, затем вновь прикрепите его к видеокамере. До тех пор, пока сам батарейный блок не является холодным, он не должен влиять на функционирование. (Если Вы используете электрогрелку, то не допускайте прямого контакта ее и батарейного блока.)

**Относительно других примечаний,** ↗ стр. 27.

**Регулировка ручного захвата**

- 1 Подрегулируйте ручной захват.
- 2 Проденьте Вашу правую руку сквозь петлю и обхватите ручной захват.
- 3 Подрегулируйте положение Вашего большого пальца и остальных пальцев в ручном захвате, чтобы легко управлять кнопкой записи пуск/стоп, переключателем питания и рычагом регулятора трансфокации. Обязательно подтяните ручной захват в соответствии с Вашими предпочтениями.

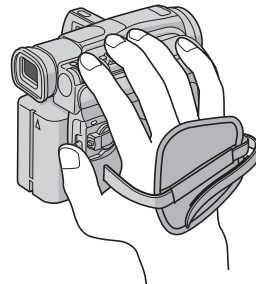

## Режим работы

Чтобы включить видеокамеру, установите переключатель питания в любой режим работы за исключением "OFF (CHARGE)", одновременно нажимая кнопку фиксатора, расположенную на переключателе.

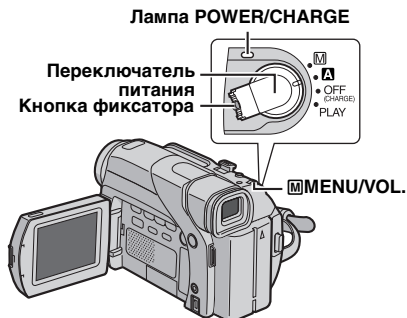

Выберите подходящий режим работы в соответствии с Вашими предпочтениями, используя переключатель питания.

### Положение переключателя питания

#### **A** (Полностью автоматическая запись):

Позволяет Вам записывать, НЕ используя специальных эффектов или ручных регулировок. Подходит для обычной записи. На дисплее появляется индикатор "A".

#### **M** (Ручная запись):

Позволяет Вам устанавливать разнообразные функции записи, используя меню. (☞ стр. 14) Если Вы хотите использовать больше творческих возможностей, чем полностью автоматическая запись, попробуйте этот режим. На дисплее нет индикации.

#### **OFF:**

Позволяет Вам выключить видеокамеру.

#### **PLAY:**

- Позволяет Вам воспроизводить запись на ленте.
- Позволяет Вам устанавливать разнообразные функции воспроизведения, используя меню. (☞ стр. 14)

## Операция подсоединения питания

Когда переключатель питания установлен в положение "A" или "M", Вы можете также включить/выключить видеокамеру с помощью открывания/закрывания ЖК монитора или вытягивания/заталкивания видоискателя.

### ИНФОРМАЦИЯ:

Следующие объяснения в этой инструкции подразумевают использование в Ваших операциях ЖК монитора. Если Вы хотите использовать видоискатель, закройте ЖК монитор и полностью вытяните видоискатель.

## Выполнение установок даты и времени

Дата и время постоянно записываются на ленту, но их высвечивание может быть включено или выключено во время воспроизведения. (☞ стр. 14, 17)

**1** Установите переключатель питания в положение "M", одновременно нажимая кнопку фиксатора, расположенную на переключателе.

**2** Полностью откройте ЖК монитор. (☞ стр. 10)

**3** Нажмите колесико MENU/VOL.. Появляется экран меню.

**4** Вращайте колесико MENU/VOL., чтобы выбрать пункт "CAMERA DISPLAY", и нажмите его. Появляется меню CAMERA DISPLAY.

**5** Вращайте колесико MENU/VOL., чтобы выбрать пункт "CLOCK ADJ.", и нажмите его. Параметр "День" подсвечен.

**6** Вращайте колесико MENU/VOL., чтобы ввести день, и нажмите на него. Повторите, чтобы ввести месяц, год, часы и минуты.

**7** Вращайте колесико MENU/VOL., чтобы выбрать пункт "RETURN", и дважды нажмите его. Экран меню закрывается.

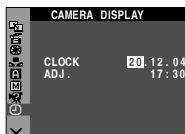
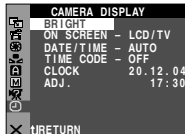

### ПРИМЕЧАНИЕ:

Даже если Вы выбрали пункт "CLOCK ADJ.", внутренние часы видеокамеры продолжают функционировать, если параметр не подсвечен. Часы останавливаются, как только Вы переместите подсвечивающий прямоугольник на первый параметр даты и времени (день). Когда Вы закончите установку минут и нажмете колесико MENU/VOL., дата и время начнут функционировать с даты и времени, которые Вы только что установили.

## Регулировка видоискателя

**1** Установите переключатель питания в положение "A" или "M", одновременно нажимая кнопку фиксатора, расположенную на переключателе.

**2** Убедитесь, что ЖК монитор закрыт и зафиксирован. Полностью вытяните видоискатель и подрегулируйте его вручную для лучшего обзора.

**3** Поверните регулятор диоптра до тех пор, пока индикация в видоискателе не будет четко сфокусированной.

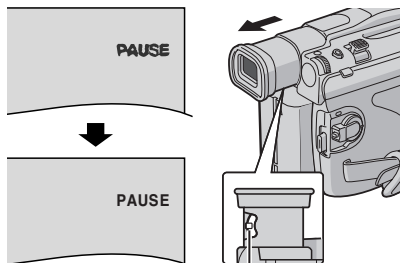

Регулятор диоптра

**ПРЕДУПРЕЖДЕНИЕ:**

Когда Вы убираете видеоискатель, будьте внимательны, чтобы не прищемить Ваши пальцы.

**Загрузка/выгрузка кассеты**

Видеокамере необходимо электропитание, чтобы загрузить или вытолкнуть кассету.

**Регулировка яркости дисплея**

**1** Установите переключатель питания в положение “**M**” или “PLAY”, одновременно нажимая кнопку фиксатора, расположенную на переключателе.

**2** Полностью откройте ЖК монитор. (☞ стр. 10)

**3** Нажмите колесико **MENU/VOL..** Появляется экран меню.

**4** Вращайте колесико **MENU/VOL..**, чтобы выбрать пункт “BRIGHT”, и нажмите его. Появляется меню CAMERA DISPLAY.

**5** Вращайте колесико **MENU/VOL..**, чтобы выбрать пункт “BRIGHT”, и нажмите его. Экран меню закрывается и появляется индикатор регулирования яркости.

**6** Вращайте колесико **MENU/VOL..** до тех пор, пока не будет достигнута подходящая яркость.

**7** Нажмите колесико **MENU/VOL..**  
 • Также возможно подрегулировать яркость видеоискателя с помощью вытягивания видеоискателя, установки пункта “PRIORITY” в меню SYSTEM в положение “FINDER” (☞ стр. 14, 16) и регулировки, как описано выше.

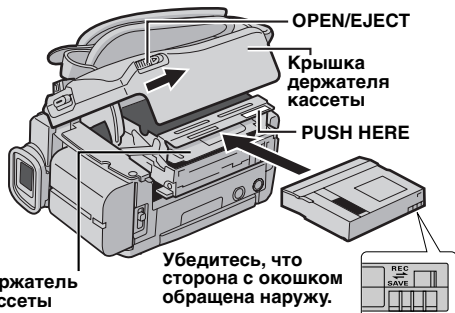
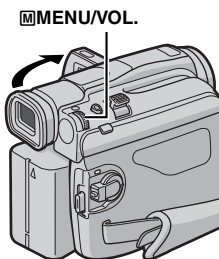

**1** Сдвиньте в направлении стрелки и удерживайте фиксатор **OPEN/EJECT**, затем потяните крышку держателя кассеты, пока она не откроется с щелчком. Крышка держателя кассеты открывается автоматически.

**2** Вставьте или удалите ленту и нажмите “PUSH HERE”, чтобы закрыть держатель кассеты.

• Нажимайте обязательно только на часть, помеченную “PUSH HERE”, чтобы закрыть держатель кассеты; прикосновение к другим частям может привести к тому, что Ваш палец попадет в держатель кассеты, вызвав травму или повреждение продукта.

• Как только держатель кассеты закрывается, он задвигается автоматически. Подождите пока он задвинется полностью перед тем, как закрывать крышку держателя кассеты.

• Когда батарейный блок заряжен слабо, возможно Вы не сможете закрыть крышку держателя кассеты. Не прикладывайте силу. Перед тем, как продолжить, замените батарейный блок полностью заряженным или используйте электропитание переменного тока.

**3** Плотно закройте крышку держателя кассеты, пока она не защелкнется на месте.

**Приблизительное время записи**

Лента	Режим записи	
	SP	LP
30 мин.	30 мин.	45 мин.
60 мин.	60 мин.	90 мин.
80 мин.	80 мин.	120 мин.

Чтобы переключить режим записи, обращайтесь к стр. 14 и 15.

**Чтобы защитить ценные записи**

Сдвиньте язычок защиты записи от стирания сзади кассеты в направлении “SAVE”. Это предохраняет ленту от перезаписывания. Чтобы записать на эту ленту, перед тем, как загрузить ее, сдвиньте лепесток обратно в направлении “REC”.

Относительно других примечаний, ☞ стр. 27.

**Установка на штативе**

Чтобы прикрепить видеокамеру к штативу, совместите направление шпильки и винта с гнездом крепления штатива и углублением для шпильки на видеокамере. Затем закрутите винт по часовой стрелке.

• Некоторые штативы не оборудованы шпильками.

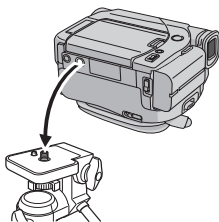

**ПРЕДУПРЕЖДЕНИЕ:**

Во время прикрепления видеокамеры к штативу удлините его ножки, чтобы придать видеокамере устойчивость. Не рекомендуется использовать штативы маленького размера. Это может привести к повреждению аппарата при падении.

## Основной режим записи

### ПРИМЕЧАНИЕ:

Перед тем, как продолжить, выполните процедуры, перечисленные ниже:

- Электропитание (☞ стр. 6)
- Загрузка кассеты (☞ стр. 9)

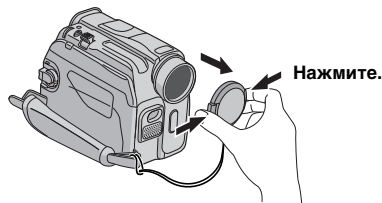

Лампа POWER/CHARGE

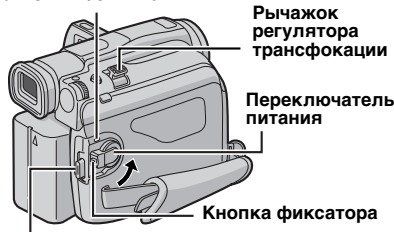

Кнопка записи пуск/стоп

- 1 Удалите крышку объектива.
- 2 Полностью откройте ЖК монитор. (См. правую колонку)
- 3 Установите переключатель питания в положение "A" или "M", одновременно нажимая кнопку фиксатора, расположенную на переключателе.
  - Загорается лампа **POWER/CHARGE** и видеокамера входит в режим ожидания записи. Высвечивается индикация "PAUSE".
  - Чтобы записывать в режиме LP (Длительное воспроизведение), ☞ стр. 14, 15.
- 4 Чтобы начать запись, нажмите кнопку записи пуск/стоп. На дисплее появляется индикация "REC", когда идет запись.
- 5 Чтобы остановить запись, снова нажмите кнопку записи пуск/стоп. Видеокамера снова входит в режим ожидания записи.

### ПРИМЕЧАНИЯ:

- Изображение не будет появляться одновременно на ЖК мониторе и в видоискателе.
- Если режим ожидания записи продолжается в течение 5 минут, электропитание видеокамеры автоматически отключается. Чтобы снова включить видеокамеру, задвиньте и снова вытяните видоискатель или закройте и вновь откройте ЖК монитор.
- Индикации ЖК монитора/видоискателя:
  - Когда батарея является источником электропитания: высвечивается индикатор батареи "☐" (☞ стр. 31)
  - Когда переменный ток является источником электропитания: индикатор батареи "☐" не показывается.
- Когда пустой участок остается между записанными сценами, временной код прерывается, и могут произойти ошибки при монтаже ленты. Чтобы избежать этого, обратитесь к разделу "Запись с середины ленты" (☞ стр. 11).
- Чтобы отключить звуковой сигнал, ☞ стр. 14, 16.
- **Относительно других примечаний,** ☞ стр. 27.

## ЖК монитор и видоискатель

### Во время использования ЖК монитора:

Убедитесь, что видоискатель полностью задвинут. Нажмите кнопку открывания монитора и полностью откройте ЖК монитор. Он может поворачиваться на 270° (90° вниз, 180° вверх).

### Во время использования видоискателя:

Убедитесь, что ЖК монитор закрыт и зафиксирован. Полностью вытяните видоискатель.

- Обязательно полностью вытяните видоискатель, до тех пор, пока Вы не услышите щелчок, иначе он может быть задвинут во время использования.

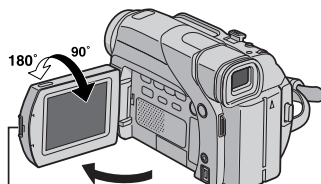

### ПРИМЕЧАНИЯ:

- Изображение не будет появляться одновременно на ЖК мониторе и в видоискателе. Когда видоискатель вытянут в то время, как ЖК монитор открыт, Вы можете выбрать, что из них будет использоваться. Установите пункт "PRIORITY" на нужный режим в меню SYSTEM. (☞ стр. 14, 16)
- Цветные яркие пятна могут появляться повсюду на ЖК мониторе или в видоискателе. Однако, это не является неисправностью. (☞ стр. 30)

## Оставшееся время записи на ленте

Приблизительное оставшееся время записи на ленте появляется на дисплее. Индикация "- h - m" означает, что видеокамера вычисляет оставшееся время. Когда оставшееся время достигает 2 минут, индикация начинает мигать.

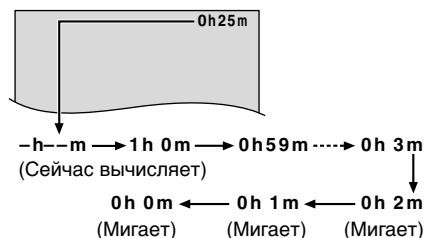

## Трансфокация

Производит эффект увеличения/уменьшения изображения или мгновенно изменяет увеличение изображения.

### Увеличение изображения

Сдвиньте рычажок регулятора трансфокации в направлении "Т".

### Уменьшение изображения

Сдвиньте рычажок регулятора трансфокации в направлении "W".

- Чем дальше Вы сдвинете рычажок регулятора трансфокации, тем быстрее действует трансфокатор.

**Увеличение изображения (T: Телеобъектив)**

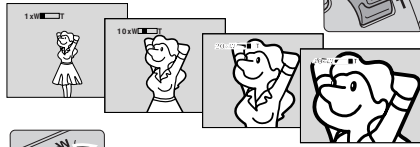

**Уменьшение изображения (W: Широкоугольный объектив)**

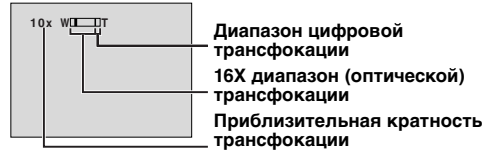

**ПРИМЕЧАНИЯ:**

- Фокусировка может стать нестабильной во время трансфокации. В этом случае установите трансфокацию в режиме ожидания записи, зафиксируйте фокус, используя ручную фокусировку (☞ стр. 21), а затем выполните операцию увеличения/уменьшения изображения в режиме записи.
- Трансфокация возможна максимально до 700X, или она может быть переключена на 16X увеличение, используя оптическую трансфокацию. (☞ стр. 15)
- Увеличение трансфокации свыше 16X осуществляется посредством обработки данных цифрового изображения, и поэтому называется цифровой трансфокацией.
- Во время цифровой трансфокации качество изображения может ухудшиться.
- Макро съемка (приблиз. до 5 см от объекта) возможна, когда рычажок регулятора трансфокации установлен до упора в положение "W". См. также "TELE MACRO" в меню MANUAL на стр. 15.

**Журналистская съемка**

В некоторых ситуациях съемка под различными углами может привести к более впечатляющим результатам. Удерживайте видеокамеру в нужном положении и наклоните ЖК монитор в наиболее удобное направление. Он может поворачиваться на 270° (90° вниз, 180° вверх).



**Съемка навстречу**

Откройте ЖК монитор и поверните его вверх на 180° так, чтобы он был обращен вперед, затем направьте объектив в направлении навстречу к себе и начните съемку.



**Временной код**

Во время съемки временной код записывается на ленту. Этот код предназначен для подтверждения во время воспроизведения положения записанной сцены на ленте.



\* Кадры не высвечиваются во время съемки.

Если запись начинается с пустого участка, временной код начинает отсчитываться с "00:00:00" (минута:секунда:кадр). Если запись начинается с конца предварительно записанной сцены, временной код продолжает с последнего номера временного кода. Если во время записи где-то на ленте остается пустой участок, то временной код прерывается. Когда запись возобновляется, временной код снова начинает считаться с "00:00:00". Это означает, что видеокамера может записать те же самые временные коды, что и существующие в предварительно записанных сценах. Чтобы избежать этого, выполните действия раздела "Запись с середины ленты" (См. ниже) в следующих случаях:

- Когда снова осуществляется съемка после воспроизведения записанной ленты.
- Когда во время съемки отключается электропитание.
- Когда во время съемки лента удаляется и снова вставляется.
- Когда съемка осуществляется, используя частично записанную ленту.
- Когда съемка осуществляется на пустой участок, расположенный где-то на ленте.
- Когда съемка осуществляется снова после съемки сцены и последующего открытия/закрытия крышки держателя кассеты.

**Запись с середины ленты**

1) Воспроизведите ленту или используйте поиск пустого промежутка (☞ стр. 12), чтобы найти участок, на который Вы хотите начать запись, затем иницилируйте режим паузы воспроизведения. (☞ стр. 12)

2) Установите переключатель питания в положение "A" или "M", одновременно нажимая кнопку фиксатора, расположенную на переключателе, затем начните запись.

**ПРИМЕЧАНИЯ:**

- Временной код не может быть сброшен.
- Во время ускоренного поиска в прямом и обратном направлении, временной код движется не плавно.
- Временной код высвечивается только тогда, когда пункт "TIME CODE" установлен в положение "ON". (☞ стр. 16)

**Когда пустой участок записан на ленте**



**Правильная запись**

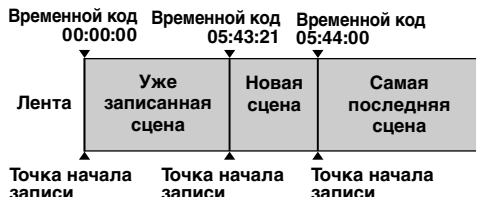

MENU/VOL.

BLANK SEARCH

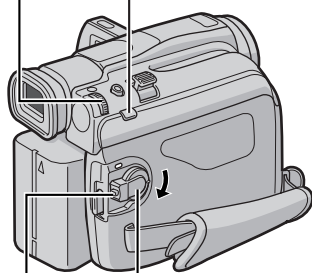

Переключатель питания

Кнопка фиксатора

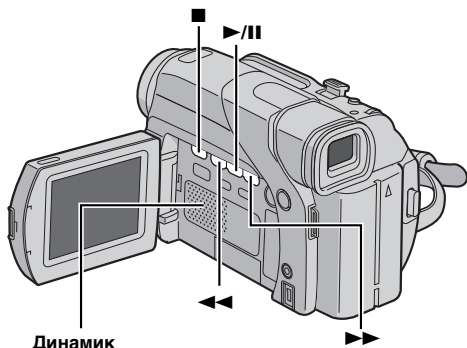

Динамик

## Нормальное воспроизведение

- 1 Загрузите кассету. (☞ стр. 9)
- 2 Установите переключатель питания в положение "PLAY", одновременно нажимая кнопку фиксатора, расположенную на переключателе.
- 3 Чтобы начать воспроизведение, нажмите кнопку ►/II.
- 4 Чтобы остановить воспроизведение, нажмите кнопку ■.
  - В режиме остановки нажмите кнопку ◀◀, чтобы осуществить ускоренную перемотку в обратном направлении, или кнопку ▶▶, чтобы осуществить ускоренную перемотку в прямом направлении.

### Чтобы регулировать громкость динамика

Вращайте колесико MENU/VOL. по направлению к "+", чтобы увеличить громкость, или по направлению к "-", чтобы уменьшить громкость.

### ПРИМЕЧАНИЯ:

- Воспроизводимое изображение может просматриваться на ЖК мониторе, в видеоискателе или на подсоединенном телевизоре. (☞ стр. 13)
- Относительно других примечаний, ☞ стр. 27.

## Пауза воспроизведения

Выполняет паузу во время видеовоспроизведения.

- 1) Во время воспроизведения нажмите кнопку ►/II.

2) Чтобы продолжить нормальное воспроизведение, снова нажмите кнопку ►/II.

- Если пауза воспроизведения продолжается более, чем приблизительно 3 минуты, автоматически инициируется режим остановки видеокамеры.
- Когда нажата кнопка ►/II, изображение может перейти в режим паузы не мгновенно, в то время, как видеокамера стабилизирует стоп-кадр.

## Поиск с просмотром

Позволяет выполнять во время видеовоспроизведения поиск на высокой скорости в любом направлении.

- 1) Во время воспроизведения, нажмите кнопку ▶▶ для поиска в прямом направлении или кнопку ◀◀ для поиска в обратном направлении.
- 2) Чтобы продолжить нормальное воспроизведение, нажмите кнопку ►/II.
  - Во время воспроизведения, нажмите и удерживайте кнопку ▶▶ или ◀◀. Поиск продолжается, пока Вы удерживаете кнопку. Как только Вы высвободите кнопку, продолжится нормальное воспроизведение.
  - Небольшие помехи в виде мозаики появляются на дисплее во время поиска с просмотром. Это не является неисправностью.

### ВНИМАНИЕ:

Во время поиска с просмотром части изображения могут быть видны нечетко, особенно на левой стороне экрана.



## Поиск пустого промежутка

Помогает Вам найти, где Вы должны начать запись в середине ленты, чтобы избежать прерывания временного кода. (☞ стр. 11)

- 1 Загрузите кассету. (☞ стр. 9)
- 2 Установите переключатель питания в положение "PLAY", одновременно нажимая кнопку фиксатора, расположенную на переключателе.
- 3 В режиме остановки нажмите кнопку **BLANK SEARCH**.
  - Появляется индикация "BLANK SEARCH", и видеокамера автоматически начинает поиск в прямом направлении или обратном направлении, а затем останавливается в точке, которая расположена приблизительно на 3 секунды раньше, чем обнаруженный пустой участок.
  - Чтобы отменить поиск пустого промежутка на полпути, нажмите кнопку ■.

### ПРИМЕЧАНИЯ:

- Перед началом поиска пустого промежутка, если текущим положением является пустой участок, то видеокамера выполняет поиск в обратном направлении. Если текущим положением является записанный участок, то видеокамера выполняет поиск в прямом направлении.
- Поиск пустого промежутка не работает, если с лентой появляется индикация "USE CLEANING CASSETTE".
- Если во время поиска пустого промежутка достигается начало или конец ленты, видеокамера автоматически останавливается.
- Пустой участок, который короче, чем 5 секунд ленты, не может быть обнаружен.

- Обнаруженный пустой участок может быть расположен между записанными сценами. Перед тем, как Вы начнете запись, убедитесь, что после пустого участка нет записанных сцен.

## Подсоединение к ТВ или к ВКМ

Здесь представлены некоторые основные типы соединений. При выполнении соединений, также обращайтесь к инструкциям по эксплуатации Вашего ВКМ и ТВ.

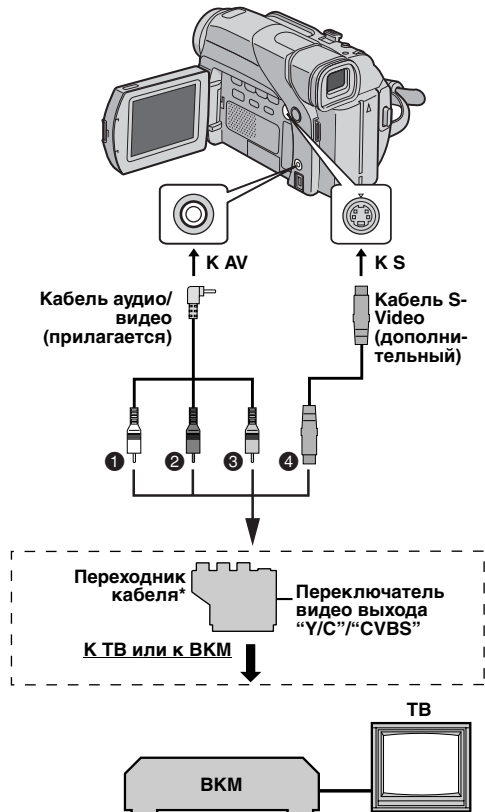

- 1 Белый к AUDIO L IN\*\*
- 2 Красный к AUDIO R IN\*\*
- 3 Желтый к VIDEO IN
- 4 К S-VIDEO IN\*\*\*

\* Если Ваш ВКМ имеет гнездо SCART, используйте прилагаемый переходник кабеля.  
 \*\* Не требуется для просмотра только стоп-кадров.  
 \*\*\* Подсоедините, когда Ваш ТВ/ВКМ имеет входные гнезда S-VIDEO IN и A/V. В этом случае нет необходимости подсоединять желтый видео кабель.

### ПРИМЕЧАНИЕ:

Установите переключатель выбора видео выхода на переходнике кабеля в нужное положение.  
**Y/C:** Когда подсоединяете к ТВ или к ВКМ, который может принимать сигналы Y/C и использует кабель S-Video.

**CVBS:** Когда подсоединяете к ТВ или к ВКМ, который не может принимать сигналы Y/C и использует кабель аудио/видео.

- 1 Убедитесь, что все аппараты выключены.
  - 2 Подсоедините видеокамеру к ТВ или к ВКМ, как показано на рисунке.
- Если используется ВКМ, перейдите к пункту 3. Если нет, перейдите к пункту 4.**
- 3 Подсоедините выход ВКМ ко входу ТВ, обращаясь к инструкции по эксплуатации Вашего ВКМ.
  - 4 Включите видеокамеру, ВКМ и ТВ.
  - 5 Установите ВКМ в режим входа AUX, и установите ТВ в режим VIDEO.

### Чтобы выбрать, показывать или нет следующие дисплеи на подсоединенном ТВ

- Дата и время  
Установите пункт "DATE/TIME" в положение "AUTO", "ON" или "OFF". (☞ стр. 14, 17)
- Временной код  
Установите пункт "TIME CODE" в положение "ON" или "OFF". (☞ стр. 14, 17)
- Индикации, отличающиеся от даты/времени и временного кода  
Установите пункт "ON SCREEN" в положение "OFF", "LCD" или "LCD/TV". (☞ стр. 14, 17)

### ПРИМЕЧАНИЯ:

- Рекомендуется в качестве источника электроэнергии использовать сетевой адаптер вместо батарейного блока. (☞ стр. 7)
- Чтобы контролировать изображение и звук из видеокамеры, не вставляя ленту, установите переключатель питания в положение "A" или "M", затем установите Ваш ТВ в подходящий входной режим.
- Убедитесь, что Вы подрегулировали уровень звука ТВ до его минимального уровня, чтобы избежать внезапного усиления звука, когда включается видеокамера.
- Если Вы имеете ТВ или динамики, которые не защищены специальным образом, не помещайте динамики рядом с ТВ, т.к. на воспроизводимом видеокамерой изображении будут помехи.
- Когда к гнезду AV подсоединен кабель, звук из динамика не слышен.

## Изменение установок меню

Видеокамера оснащена удобной в управлении системой экранного меню, которая упрощает многие более точные установки видеокамеры. (↗ стр. 15 – 17)

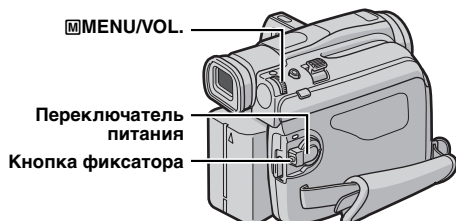

### 1 Для меню видеозаписи:

Установите переключатель питания в положение “M”, одновременно нажимая кнопку фиксатора, расположенную на переключателе.

### Для меню видеовоспроизведения:

Установите переключатель питания в положение “PLAY”, одновременно нажимая кнопку фиксатора, расположенную на переключателе.

2 Полностью откройте ЖК монитор. (↗ стр. 10)

3 Нажмите колесико MENU/VOL.. Появляется экран меню.

4 Вращайте колесико MENU/VOL., чтобы выбрать нужную функцию, и нажмите его. Появляется меню выбранной функции.

#### Экран для меню видеозаписи

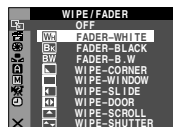

#### Экран для меню видеовоспроизведения

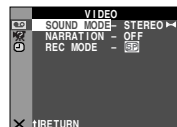

5 Дальнейшая процедура установки зависит от выбранной функции.

## Меню без вспомогательных меню

- 1) WIPE/FADER (↗ стр. 19)
- 2) PROGRAM AE (↗ стр. 19)
- 3) EXPOSURE (↗ стр. 22)
- 4) W. BALANCE (↗ стр. 23)

1) Вращайте колесико MENU/VOL., чтобы выбрать нужный параметр.

• Пример: Меню PROGRAM AE

2) Нажмите колесико MENU/VOL.. Выбор завершен.

Возвращается экран меню.

• Повторите процедуру, если Вы хотите установить меню других функций.

3) Снова нажмите колесико MENU/VOL.. Экран меню закрывается.

Мигает пиктограмма выбранного меню.

#### Выбранный параметр



## Меню со вспомогательными меню

- 1) CAMERA (↗ стр. 15)
- 2) MANUAL (↗ стр. 15)
- 3) SYSTEM (↗ стр. 16)
- 4) CAMERA DISPLAY (↗ стр. 16)
- 5) VIDEO (↗ стр. 17)
- 6) VIDEO DISPLAY (↗ стр. 17)

1) Вращайте колесико MENU/VOL., чтобы выбрать нужную функцию, и нажмите его. Появляется вспомогательное меню.

• Пример: Меню CAMERA

2) Вращайте колесико MENU/VOL., чтобы выбрать нужный параметр.

3) Нажмите колесико MENU/VOL.. Выбор завершен.

• Повторите процедуру, если Вы хотите установить меню других функций.

4) Нажмите колесико MENU/VOL.. Возвращается экран меню.

• Повторите процедуру, если Вы хотите установить меню других функций.

5) Снова нажмите колесико MENU/VOL.. Экран меню закрывается.

Мигает пиктограмма выбранного меню.

#### Выбранная функция

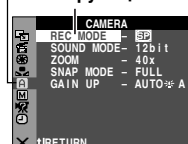

#### Вспомогательное меню

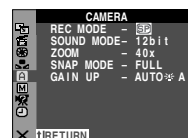

## Меню записи

### CAMERA

Установки **"CAMERA"** являются эффективными тогда, когда переключатель питания установлен как в положение **"CAMERA"**, так и в положение **"CAMERA"**. Однако установки меню могут быть изменены только тогда, когда переключатель питания установлен в положение **"CAMERA"**.  
**[ ]** = Заводская предварительная установка

### REC MODE

**[SP]**: Чтобы записывать в режиме SP (Стандартное воспроизведение)  
**LP**: Длительное воспроизведение — более экономное, обеспечивающее в 1,5 раза большее время записи.

### ПРИМЕЧАНИЯ:

- Если переключается режим записи, воспроизводимое изображение будет расплывчатым в точке переключения.
- Рекомендуется, чтобы ленты, записанные в режиме LP на этой видеокамере, воспроизводились на этой видеокамере.
- Во время воспроизведения ленты, записанной на другой видеокамере, могут появиться участки с помехами, или могут быть кратковременные паузы в звуке.

### SOUND MODE

**[12 bit]**: Позволяет осуществлять видео запись стерео звука на четыре отдельных канала, и рекомендуется для использования при проведении озвучивания. (Равнозначно режиму 32 кГц предыдущей модели)  
**16 bit**: Позволяет осуществлять видео запись стерео звука на два отдельных канала. (Равнозначно режиму 48 кГц предыдущей модели)

### ZOOM

**16X**: Когда установлено на "16X" во время использования цифровой трансфокации, увеличение трансфокации будет сброшено на 16X, так как цифровая трансфокация будет деактивирована.  
**[40X]**: Позволяет Вам использовать цифровую трансфокацию. Посредством цифровой обработки и увеличения изображения, трансфокация возможна с 16X (предел оптической трансфокации) до максимальной цифровой трансфокации 40X.  
**700X**: Позволяет Вам использовать цифровую трансфокацию. Посредством цифровой обработки и увеличения изображения, трансфокация возможна с 16X (предел оптической трансфокации) до максимальной цифровой трансфокации 700X.

### SNAP MODE

**[FULL]**: Режим моментального снимка без рамки  
**PIN-UP**: Режим картинка  
**FRAME**: Режим моментального снимка с рамкой



**[FULL]****PIN-UP****FRAME**

Относительно подробностей этой процедуры, обращайтесь к разделу "Моментальный снимок (Для видеозаписи)" (стр. 20).

### GAIN UP

**OFF**: Позволяет Вам снимать темные сцены без регулирования яркости изображения.

**[AGC]**: Общий вид может быть зернистым, но изображение является ярким.

**AUTO A**: Скорость затвора регулируется автоматически. Съемка объекта при малом или плохом освещении с медленной скоростью затвора обеспечивает более яркое изображение, чем в режиме AGC, но движение объекта не является плавным и естественным. Общий вид может быть зернистым. Когда скорость затвора регулируется автоматически, высвечивается индикация **"A"**.

### MANUAL

Установки **"MANUAL"** являются эффективными только тогда, когда переключатель питания установлен в положение **"MANUAL"**.

**[ ]** = Заводская предварительная установка

### DIS

**OFF**: Отключает функцию.

**[ON ]**: Чтобы скомпенсировать нестабильность изображения, вызванную дрожанием камеры, особенно при большом увеличении.

### ПРИМЕЧАНИЯ:

- Правильная стабилизация может быть невозможна, если дрожание рук является чрезмерным, или при следующих условиях:
  - Когда осуществляется съемка объекта с вертикальными или горизонтальными полосами.
  - Когда осуществляется съемка темного или слабо освещенного объекта.
  - Когда осуществляется съемка объекта с чрезмерной подсветкой.
  - Когда осуществляется съемка сцен с движением в разнообразных направлениях.
  - Когда осуществляется съемка сцен с низко контрастным фоном.
- Отключите этот режим, когда снимаете видеокамерой на штативе.
- Индикатор **""** мигает или гаснет, если режим стабилизации не может быть использован.

### TELE MACRO

**[OFF]**: Отключает функцию.



**ON**: Обычно расстояние до объекта, где объектив сфокусирован, зависит от увеличения трансфокатора. За исключением случаев, когда дистанция до объекта более, чем 1 м, объектив будет не сфокусирован в максимальном телефото режиме. Когда установлено в положение **"ON"**, Вы можете снимать объект с максимальным увеличением с расстояния приблиз. 60 см.



### ПРИМЕЧАНИЕ:

В зависимости от позиции трансфокатора, объектив может быть не сфокусирован.

**WIDE MODE**



**[OFF]:** Записывает без изменения формата экрана. Для воспроизведения на ТВ с нормальным форматом экрана.

**CINEMA** : Вставляет черные полосы сверху и снизу экрана. Появляется индикатор . Во время воспроизведения на широкоэкранным ТВ, черные полосы сверху и снизу экрана обрезаются и формат экрана становится 16:9. При использовании этого режима, обращайтесь к инструкции по эксплуатации Вашего широкоэкранным ТВ. Во время воспроизведения/записи на ТВ формата 4:3/ЖК мониторе/видеоискателе, вставляются черные полосы сверху и снизу экрана и изображение выглядит как фильм формата 16:9 в стиле почтового ящика.



**SQUEEZE** : Для воспроизведения на ТВ с форматом экрана 16:9. Естественно расширяет изображение, чтобы без искажения заполнить экран. Появляется индикатор . При использовании этого режима, обращайтесь к инструкции по эксплуатации Вашего широкоэкранным ТВ. Во время воспроизведения/записи на ТВ формата 4:3/ЖК мониторе/видеоискателе, изображение вертикально удлиняется.

**WIND CUT**

**[OFF]:** Отключает функцию.

**ON** : Помогает уменьшить шум создаваемый ветром. Появляется индикатор . Качество звука изменится. Это нормально.

**SYSTEM**

Функции , которые устанавливаются, когда переключатель питания установлен в положение , также применимы, когда переключатель питания установлен в положение "PLAY".

[ ] = Заводская предварительная установка

**BEEP**

**OFF:** Отключает звуки при выполнении любых операций. Это также деактивирует эффект звука затвора, однако звук затвора записывается на ленту во время записи моментального снимка для видеозаписи (☞ стр. 20).



**BEEP:** Сигнал звучит, когда включается или выключается электропитание, и в начале и в конце записи. Это также активизирует эффект звука затвора. (☞ стр. 20)

**[MELODY]:** Вместо сигнала звучит мелодия, когда выполняются операции. Это также активизирует эффект звука затвора. (☞ стр. 20)

**DEMO MODE**

**OFF:** Автоматическая демонстрация не будет показываться.

**[ON]:** Демонстрирует определенные функции такие, как программа AE со спецэффектами и т.п., и может быть использована, чтобы подтвердить, как функционируют эти функции. Демонстрация начинается в следующих случаях:

- Когда закрывается экран меню после того, как пункт "DEMO MODE" установлен в положение "ON".
- Когда пункт "DEMO MODE" установлен в положение "ON", если нет операций в течение приблизительно 3 минут после того, как переключатель питания установлен в положение  или .

Выполнение любой операции во время демонстрации временно приостанавливает демонстрацию. Если после этого в течение более 3 минут не производится никаких операций, демонстрация возобновляется.

**ПРИМЕЧАНИЯ:**

- Если в видеокамере находится кассета, демонстрация не может быть включена.
- Пункт "DEMO MODE" остается в положении "ON", даже если питание видеокамеры выключается.
- Если пункт "DEMO MODE" остается в положении "ON", некоторые функции будут недоступны. После просмотра демонстрации, установите в положение "OFF".

**PRIORITY**

**[LCD]:** Изображение появляется на ЖК мониторе, когда втянут видеоискатель, в то время как ЖК монитор открыт.

**FINDER:** Изображение появляется в видеоискателе, когда втянут видеоискатель, в то время как ЖК монитор открыт.

**CAM RESET**

**EXECUTE:** Сбрасывает все установки на заводские предварительно установленные.

**RETURN:** Не сбрасывает все установки на заводские предварительно установленные.

**CAMERA DISPLAY**

- Установки  (CAMERA DISPLAY) являются эффективными даже тогда, когда переключатель питания установлен в положение . Однако установки меню могут быть изменены только тогда, когда переключатель питания установлен в положение .
- Установки  (CAMERA DISPLAY) эффективны только для съемки, за исключением установки "BRIGHT".

[ ] = Заводская предварительная установка

**BRIGHT**

☞ стр. 9, "Регулировка яркости дисплея"



**ON SCREEN**

**LCD:** Препятствует появлению на экране подсоединенного ТВ дисплея видеокамеры (за исключением даты, времени и временного кода).

**[LCD/TV]:** Способствует появлению дисплея видеокамеры на экране, когда видеокамера подсоединена к ТВ.

**DATE/TIME**

**OFF:** Дата и время не появляются.

**[AUTO]:** Дата и время высвечиваются в течение приблиз. 5 секунд, если переключатель питания из положения "OFF" устанавливается в положения  или .

**ON:** Дата и время всегда высвечиваются.

**TIME CODE**

**[OFF]:** Временной код не высвечивается.

**ON:** Временной код высвечивается на видеокамере и подсоединенном ТВ. Номера кадров не высвечиваются во время записи. (☞ стр. 11)

**CLOCK ADJ.**

☞ стр. 8, "Выполнение установок даты и времени"

**Меню воспроизведения****VIDEO**

[ ] = Заводская предварительная установка

**SOUND MODE и NARRATION**

Во время воспроизведения ленты видеокамера определяет, в каком звуковом режиме была сделана запись, и воспроизводит звук. Выберите тип звука для сопровождения Вашего воспроизводимого изображения. В соответствии с объяснением меню доступа на стр. 14, выберите пункт "SOUND MODE" или "NARRATION" из экрана меню и установите нужные параметры.

**SOUND MODE**

**[STEREO]**: Звук испускается из обоих каналов "L" (левый) и "R" (правый) в стерео режиме.

**SOUND L**: Звук испускается из канала "L"

**SOUND R**: Звук испускается из канала "R"

**NARRATION**

**[OFF]**: Оригинальный звук испускается из обоих каналов "L" и "R" в стерео режиме.

**ON**: Звук озвучивания испускается из обоих каналов "L" и "R" в стерео режиме.

**MIX**: Оригинальный звук и звук озвучивания комбинируются и испускаются из обоих каналов "L" и "R" в стерео режиме.

**ПРИМЕЧАНИЯ:**

- Установка "SOUND MODE" доступна, как для 12-битового, так и для 16-битового звука. (В функциях предыдущих моделей, "12-битовый звук" называется "32 кГц" и "16-битовый звук" называется "48 кГц.")
- Во время ускоренного поиска в прямом или обратном направлении видеокамера не может определить, в каком звуковом режиме была сделана запись. Во время воспроизведения звуковой режим высвечивается в верхнем левом углу.

**REC MODE** [SP] / LP

Позволяет Вам установить режим видеозаписи (SP или LP) в зависимости от Ваших предпочтений.

**ПРИМЕЧАНИЕ:**

Пункт "REC MODE" может быть установлен тогда, когда переключатель питания установлен в положение "PLAY" или "M".

**SYSTEM**

Каждая установка связана с пунктом "M", который появляется, когда переключатель питания установлен в положение "M". (стр. 14)

- Параметры соответствуют описанию, приведенному на стр. 16.

[ ] = Заводская предварительная установка

**BEEP** OFF / BEEP / [MELODY]**DEMO MODE** OFF / [ON]**PRIORITY** [LCD] / FINDER**CAM RESET** EXECUTE / RETURN**VIDEO DISPLAY**

Установки "BRIGHT" (VIDEO DISPLAY) эффективны только для видео воспроизведения, за исключением установки "BRIGHT".

- Параметры (за исключением "OFF" в установках ON SCREEN) являются такими же, как в описании на стр. 16.

[ ] = Заводская предварительная установка

**BRIGHT**

стр. 9, "Регулировка яркости дисплея"

**ON SCREEN** OFF / [LCD] / LCD/TV

Когда установлено в положение "OFF", дисплей видеокамеры исчезает.

**DATE/TIME** [OFF] / AUTO / ON

Когда установлено в положение "AUTO", индикация даты/времени высвечивается в следующих случаях:

- Когда начинается воспроизведение. Видеокамера высвечивает дату и время, когда записываются сцены.
- Когда дата изменяется во время воспроизведения.

**TIME CODE** [OFF] / ON

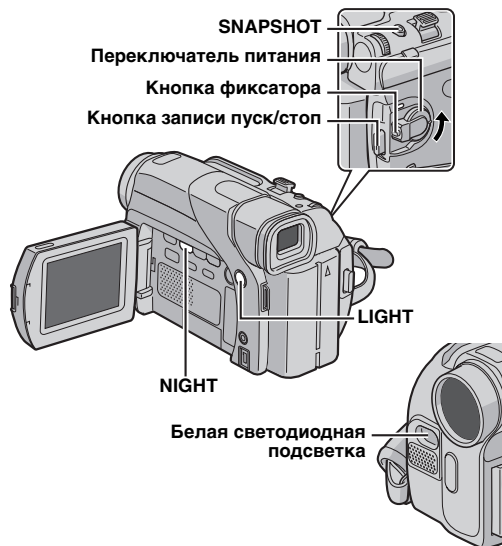



## Белая светодиодная подсветка

Белая светодиодная подсветка может использоваться, чтобы осветить объект в темном месте во время видеозаписи.

**1** Нажимайте повторно кнопку **LIGHT**, чтобы изменить установку.

**OFF:** Выключает подсветку.

**ON:** Подсветка всегда включена. (Появляется индикация .)

**AUTO:** Подсветка включается автоматически, когда темно. (Появляется индикация  A .)

**2** Нажмите кнопку записи пуск/стоп, чтобы начать видеозапись, или кнопку **SNAPSHOT**, чтобы снять стоп-кадр.

### ПРИМЕЧАНИЯ:

- Будьте осторожны, чтобы не направить светодиодную подсветку прямо в глаза.
- Если свет не достигнет объекта, будет активизирована функция ночной съемки, и станет возможно снять объект более ярко.
- В яркости снимков изображений существует различие между центральной областью, которая освещена светодиодной подсветкой, и окружающими областями (которые будут темнее).
- Так как объекты снимаются с уменьшенной скоростью затвора, когда установка белой светодиодной подсветки установлена в положение "ON", то они будут казаться немного размытыми.

## Ночная съемка

Делает темные объекты или области даже ярче, чем они были бы при хорошем естественном освещении. Хотя записываемое изображение не является зернистым, оно может выглядеть стробированным из-за маленькой скорости затвора.

**1** Установите переключатель питания в положение "M", одновременно нажимая кнопку фиксатора, расположенную на переключателе.

**2** Полностью откройте ЖК монитор. (⇨ стр. 10)

**3** Нажмите кнопку **NIGHT** так, чтобы появился индикатор ночной съемки .

- Скорость затвора автоматически регулируется, чтобы чувствительность стала до 30 раз больше.
- "Рядом с индикатором  " появляется индикатор "A", когда скорость затвора регулируется автоматически.

### Чтобы деактивировать режим ночной съемки

Снова нажмите кнопку **NIGHT** так, чтобы индикатор ночной съемки исчез.

### ПРИМЕЧАНИЯ:

- Во время ночной съемки следующие функции и установки не могут быть активизированы, и их индикаторы мигают или гаснут:
  - Некоторые режимы "Программа AE со спецэффектами" (⇨ стр. 19).
  - Режим "GAIN UP" в меню CAMERA. (⇨ стр. 15)
  - Режим "DIS" в меню MANUAL. (⇨ стр. 15)
- Во время ночной съемки может быть трудно сфокусировать видеокамеру. Чтобы избежать этого, рекомендуется использовать штатив.

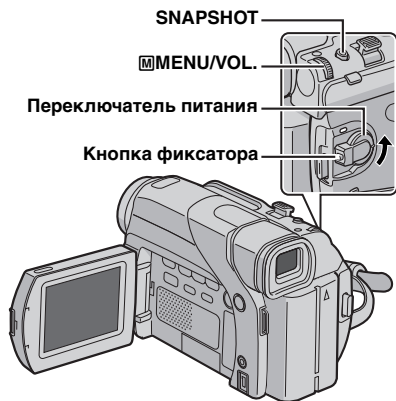

## Эффекты вытеснения или микширования

### ВАЖНО:

Некоторые эффекты вытеснения/микширования не могут быть использованы с определенными режимами программы AE со спецэффектами. Если будет выбран неподходящий эффект вытеснения/микширования, его индикатор мигает голубым цветом или гаснет.

Эти эффекты позволяют Вам осуществлять переход сцен в профессиональном стиле. Используйте их, чтобы оживить переход от одной сцены к следующей.

Вытеснение или микширование работает, когда видеозапись начинается или останавливается.

**1** Установите переключатель питания в положение "M", одновременно нажимая кнопку фиксатора, расположенную на переключателе.

**2** Полностью откройте ЖК монитор. (☞ стр. 10)

**3** Установите пункт "E" в нужный режим. (☞ стр. 14)

- Меню WIPE/FADER исчезает и эффект резервирован.
- Появляется индикатор выбранного эффекта.

**4** Нажмите кнопку записи пуск/стоп, чтобы активизировать эффект постепенного проявления/исчезновения или появления/вытеснения изображения.

### Чтобы деактивировать выбранный эффект

В пункте **3** выберите пункт "OFF". Индикатор выбранного эффекта исчезает.

### ПРИМЕЧАНИЕ:

Вы можете увеличить продолжительность вытеснения или микширования с помощью нажатия и удерживания кнопки записи пуск/стоп.

## WIPE/FADER

**OFF:** Отключает функцию. (Заводская предварительная установка)

**WH FADER-WHITE:** Изображение постепенно проявляется или исчезает на белом экране.

**BK FADER-BLACK:** Изображение постепенно проявляется или исчезает на черном экране.

**BW FADER-B.W:** Изображение постепенно проявляется на цветной экран с черно-белого экрана, или постепенно исчезает с цветного экрана на черно-белый экран.

**W-CORNER:** Изображение появляется на черный экран с верхнего правого в нижний левый угол, или вытесняется с нижнего левого в верхний правый угол, оставляя черный экран.

**W-WINDOW:** Сцена начинается в центре черного экрана и появляется в направлении углов, или сжимается из углов, постепенно вытесняясь в центр.

**W-SLIDE:** Изображение появляется справа налево или вытесняется слева направо.

**W-DOOR:** Изображение появляется как будто две половинки черного экрана открываются налево и направо, открывая сцену, или вытесняется и черный экран вновь появляется слева и справа, чтобы закрыть сцену.

**W-SCROLL:** Сцена появляется на черный экран снизу вверх или вытесняется сверху вниз, оставляя черный экран.

**W-SHUTTER:** Изображение появляется на черный экран из центра по направлению кверху и низу или вытесняется сверху и низу по направлению к центру, оставляя черный экран.

## Программа AE со спецэффектами

### ВАЖНО:

Некоторые режимы программы AE со спецэффектами не могут быть использованы с определенными эффектами вытеснения/микширования. (См. левую колонку.) Если будет выбран неподходящий режим, индикатор программы автоматической экспозиции со спецэффектами мигает или гаснет.

**1** Установите переключатель питания в положение "M", одновременно нажимая кнопку фиксатора, расположенную на переключателе.

**2** Полностью откройте ЖК монитор. (☞ стр. 10)

**3** Установите пункт "E" в нужный режим. (☞ стр. 14)

- Меню PROGRAM AE исчезает и активизируется выбранный эффект.
- Появляется индикатор выбранного эффекта.

### Чтобы деактивировать выбранный эффект

В пункте **3** выберите пункт "OFF". Индикатор выбранного эффекта исчезает.

### ПРИМЕЧАНИЯ:

- Программа AE со спецэффектами может быть изменена во время записи или во время ожидания записи.
- Некоторые режимы программы AE со спецэффектами не могут быть использованы во время режима ночной съемки.

**PROGRAM AE**

**OFF:** Отключает функцию. (Заводская предварительная установка)

**1/50 SHUTTER 1/50:** Скорость затвора фиксирована на уровне 1/50 секунды. Черные полосы, которые появляются обычно при съемке ТВ экрана, становятся меньше.

**1/120 SHUTTER 1/120:** Скорость затвора фиксирована на уровне 1/120 секунды. Уменьшается мерцание, которое происходит при съемке в свете флуоресцентных или ртутных ламп.

**SPORTS**

**(Переменная скорость затвора: 1/250 – 1/4000)**

Эта установка позволяет снимать быстродвижущиеся объекты по одному кадру за один раз, для ясного стабильного замедленного воспроизведения. Чем выше скорость затвора, тем темнее становится изображение. Используйте функцию затвора в условиях хорошей освещенности.

**SNOW:** Осуществляется компенсирование для объектов, которые во время съемки с чрезмерно ярким окружением таким, как снег, могут в противном случае выглядеть слишком темными.

**SPOTLIGHT:** Осуществляется компенсирование для объектов, которые во время съемки с чрезмерно сильным освещением таким, как свет прожектора, могут в противном случае выглядеть слишком яркими.

**ПРИМЕЧАНИЕ:**

“SPOTLIGHT” имеет такой же эффект, как –3 с регулировкой экспозиции. (⇨ стр. 22)

**TWILIGHT:** Делает вечерние сцены более естественными. Баланс белого (⇨ стр. 23) автоматически устанавливается на “☀️”, но может быть изменен на нужную Вам установку. Когда выбран режим сумерки, видеокамера автоматически регулирует фокус от приблиз. 10 м до бесконечности. Для расстояния меньше 10 м подрегулируйте фокус вручную.

**SEPIA:** Записанные сцены имеют коричневатый оттенок подобно старым фотографиям. Используйте это совместно с режимом кино для вида классического фильма.

**B/W MONOTONE:** Подобно классическим черно-белым фильмам, Ваш отснятый материал будет ч/б. Используемый совместно с режимом кино, это усиливает эффект “классического фильма”.

**CLASSIC FILM:** Придает снятым эффектам стробированный эффект.

**STROBE:** Ваша запись выглядит, как серия последовательных моментальных снимков.

**Моментальный снимок (Для видеозаписи)**

Эта функция позволяет Вам записывать стоп-кадры, которые выглядят, как фотографии на ленте.

- 1 Установите переключатель питания в положение “**☑**”, одновременно нажимая кнопку фиксатора, расположенную на переключателе.
- 2 Полностью откройте ЖК монитор. (⇨ стр. 10)
- 3 Установите пункт “SNAP MODE” в нужный режим. (⇨ стр. 14, 15)
- 4 Нажмите кнопку **SNAPSHOT**.
  - Слышен звук эффекта закрывающегося затвора.
  - Появляется индикатор “PHOTO” и стоп-кадр будет записываться в течение приблизительно 6 секунд, затем видеокамера снова войдет в режим ожидания записи.
  - Вы также можете выполнить моментальный снимок во время записи. Стоп-кадр будет записываться в течение приблизительно 6 секунд, затем возобновится нормальная запись.
  - Вне зависимости от положения переключателя питания (“**☑**” или “**☒**”), запись моментального снимка осуществляется используя выбранный режим моментального снимка.

**ПРИМЕЧАНИЯ:**

- Чтобы удалить звук затвора, обращайтесь к пункту “BEEP” на стр. 16.
- Когда “WIDE MODE” установлен в положение “SQUEEZE **W**” (⇨ стр. 16), индикация “PHOTO” мигает голубым цветом и нельзя записывать моментальный снимок.
- Если активизирована программа AE со спецэффектами (⇨ стр. 19), определенные режимы программы автоматической экспозиции со специальными эффектами не работают во время записи моментального снимка. В этом случае пиктограмма мигает.
- Если кнопка **SNAPSHOT** нажимается, когда пункт “DIS” установлен в положение “ON” (⇨ стр. 15), стабилизатор не будет функционировать.
- Во время записи моментального снимка, изображение высвечиваемое в видеоскателье может быть частично утеряно. Это, однако, не оказывает влияния на записываемое изображение.
- Когда кабель подсоединен к гнезду AV, звук затвора не слышен из динамика, хотя он записывается на ленту.

**Режим серии моментальных снимков**

Удерживание нажатой кнопки **SNAPSHOT** в пункте 4 обеспечивает эффект подобный последовательной фотографии. (Интервал между стоп-кадрами: приблиз. 1 секунда)

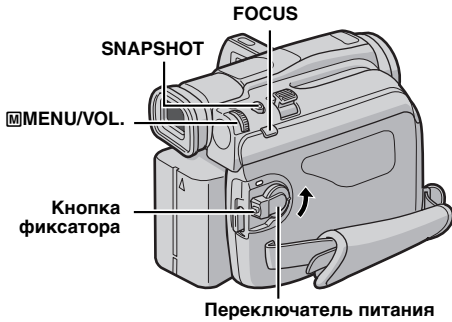

## Ручная фокусировка

### ПРИМЕЧАНИЕ:

Если Вы используете видеоскаатель, Вы должны уже выполнить действия раздела "Регулировка видеоскаателя" (стр. 8).

**1** Установите переключатель питания в положение "M", одновременно нажимая кнопку фиксатора, расположенную на переключателе.

**2** Нажмите кнопку **FOCUS**. Появляется индикатор ручной фокусировки.

**3** Чтобы выполнить фокусировку на отдаленный объект, вращайте колесико **MENU/VOL.** в направлении "+". Появляется и мигает индикатор "▶".

Во время фокусировки на отдаленный объект

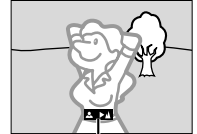

Индикатор ручной фокусировки

Чтобы выполнить фокусировку на близлежащий объект, вращайте колесико **MENU/VOL.** в направлении "-". Появляется и мигает индикатор "◀".

### Чтобы осуществить сброс к автофокусировке

Дважды нажмите кнопку **FOCUS** или установите переключатель питания в положение "A". Если кнопка **FOCUS** нажата один раз, то видеоскамера снова войдет в режим регулировки фокуса.

Во время фокусировки на близлежащий объект



Индикатор ручной фокусировки

### ПРИМЕЧАНИЯ:

- Обязательно сфокусируйте объектив в позиции максимального телефото режима, когда используете ручную фокусировку. Если Вы выполняете фокусировку на объект в широкоугольной позиции, резко сфокусированное изображение не может быть получено при увеличении изображения потому, что глубина резкости уменьшается при увеличении фокусного расстояния.
- Когда уровень фокусировки не может быть больше подрегулирован дальше или ближе, будет мигать индикация "▲" или "■".

## Автофокусировка

Система автоматической фокусировки во всем диапазоне видеоскамеры позволяет осуществлять съемку в непрерывном диапазоне от крупного плана (на расстоянии приблиз. 5 см. до объекта) до бесконечности. Однако, правильная фокусировка не может быть достигнута в ситуациях, перечисленных ниже (в этих случаях выполните действия раздела "Ручная фокусировка"):



Область определения фокуса

- Когда два объекта перекрываются в одной и той же сцене.
  - Когда освещение слабое.\*
  - Когда объект не имеет контраста (разницы между яркими и темными оттенками), например, плоская одноцветная стена или ясное голубое небо и т.д.\*
  - Когда темный объект едва виден на ЖК мониторе или в видеоскателе.\*
  - Когда сцена содержит мелкий рисунок или одинаковый рисунок, которые регулярно повторяются.
  - Когда сцена подвергается воздействию солнечных лучей или света, отраженного от поверхности тела или воды.
  - Когда осуществляется съемка сцены с высококонтрастным фоном.
- \* Появляются следующие мигающие низко-контрастные предупреждения: ▲, ◀, ▶ и ■

### ПРИМЕЧАНИЯ:

- Если объектив загрязненный или мутный, аккуратная фокусировка невозможна. Сохраняйте объектив чистым. (стр. 34) Если сконденсировалась влага, протрите мягкой тканью или подождите, пока она не испарится естественным образом.
- Когда осуществляется съемка близкорасположенного к объективу объекта, сначала уменьшите изображение. (стр. 10) Если изображение увеличено в режиме автофокусировки, видеоскамера может автоматически уменьшить изображение в зависимости от дистанции между видеоскамерой и объектом. Этого не произойдет, если пункт "TELE MACRO" установлен в положение "ON". (стр. 15)

## Регулировка экспозиции

Ручная регулировка экспозиции рекомендуется в следующих ситуациях:

- Когда осуществляется съемка с использованием обратного освещения или когда фон слишком яркий.
- Когда осуществляется съемка на отражающем естественном фоне, например, на пляже или во время катания на лыжах.
- Когда фон излишне темный или объект яркий.

**1** Установите переключатель питания в положение “**M**”, одновременно нажимая кнопку фиксатора, расположенную на переключателе.

**2** Полностью откройте ЖК монитор. (☞ стр. 10)

**3** Нажмите колесико **MENU/VOL..** Появляется экран меню.

**4** Вращайте колесико **MENU/VOL..**, чтобы выбрать пункт “**E**” (EXPOSURE), и нажмите его.

**5** Вращайте колесико **MENU/VOL..**, чтобы выбрать пункт “**M**”, и нажмите его.

- Появляется индикатор регулировки экспозиции.

**6** Чтобы сделать изображение ярче, вращайте колесико **MENU/VOL..** в направлении “+”. Чтобы сделать изображение темнее, вращайте колесико **MENU/VOL..** в направлении “-”. (максимум ±6)

- Экспозиция +3 оказывает такой же эффект, как компенсация задней подсветки. (☞ стр. 23)
- Экспозиция -3 оказывает такой же эффект, как режим, когда пункт “**S**” установлен в положение “SPOTLIGHT”. (☞ стр. 20)

**7** Нажмите колесико **MENU/VOL..** Регулировка экспозиции завершена.

### Чтобы возвратится к автоматической регулировке экспозиции

В пункте **5** выберите пункт “**AUTO**”. Или установите переключатель питания в положение “**A**”.

### ПРИМЕЧАНИЯ:

- Вы не можете использовать ручную регулировку экспозиции в то время, когда пункт “**S**” установлен в положение “SPOTLIGHT” или “SNOW” (☞ стр. 19), или вместе с компенсацией задней подсветки. (☞ стр. 23)
- Если регулировка не вызывает никаких видимых изменений в яркости, установите пункт “**GAIN UP**” в положение “**AUTO**”. (☞ стр. 14, 15)

## Фиксация ирисовой диафрагмы

Подобно зрачку человеческого глаза, ирисовая диафрагма сжимается в условиях хорошей освещенности, чтобы не допустить попадания излишнего света, и расширяется в условиях плохой освещенности, чтобы впустить больше света.

Используйте эту функцию в следующих ситуациях:

- Когда осуществляется съемка движущегося объекта.
- Когда дистанция до объекта изменяется (так, что изменяется его размер на ЖК мониторе или в видеодискателе), например, когда объект удаляется.
- Когда осуществляется съемка на отражающем естественном фоне, например, на пляже или во время катания на лыжах.
- Когда осуществляется съемка объекта в свете прожектора.
- При использовании трансфокатора.

Когда объект расположен близко, зафиксируйте ирисовую диафрагму. Даже когда объект движется прочь от Вас, изображение не будет излишне темным или светлым.

**Перед тем, как выполнять следующее, выполните действия пунктов 1 – 5 раздела “Регулировка экспозиции”.**

**6** Подрегулируйте увеличение трансфокатора так, чтобы объект заполнял ЖК монитор или видеодискатель, затем нажмите и удерживайте колесико **MENU/VOL..** в течение более 2 секунд. Появляются индикатор регулировки экспозиции и индикация “**E**”.

**7** Нажмите колесико **MENU/VOL..** Индикация “**E**” изменяется на “**L**”, и ирисовая диафрагма фиксируется.

**Чтобы вернуться к автоматическому контролю ирисовой диафрагмы**  
Вращайте колесико **MENU/VOL..**, чтобы выбрать “**AUTO**”, затем нажмите его в пункте **5**.

Или установите переключатель питания в положение “**A**”.

- Индикатор регулировки экспозиции и индикация “**L**” исчезают.

### Чтобы зафиксировать регулировку экспозиции и ирисовую диафрагму

После выполнения действий пункта **5** раздела “Регулировка экспозиции”, подрегулируйте экспозицию, вращая колесико **MENU/VOL..** Затем зафиксируйте ирисовую диафрагму в пунктах **6** и **7** раздела “Фиксация ирисовой диафрагмы”. Для автоматической фиксации вращайте колесико **MENU/VOL..**, чтобы выбрать “**AUTO**”, затем нажмите его в пункте **5**. Регулировка экспозиции и ирисовая диафрагма становятся автоматическими.



Индикатор фиксации ирисовой диафрагмы

## Компенсация задней подсветки

Компенсация задней подсветки быстро делает объект более ярким.

Нажмите кнопку

### BACKLIGHT.

Высвечивается индикатор

 и объект становится более ярким. Если нажать кнопку снова, индикатор

 исчезает, и яркость

возвращается к предыдущему уровню.

● Использование кнопки **BACKLIGHT** может привести к тому, что освещение вокруг объекта станет слишком ярким, а объект станет белым.

● Компенсация задней подсветки также доступна, когда переключатель питания установлен в положение **"A"**.

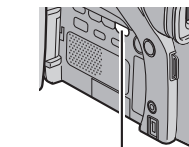

Кнопка **BACKLIGHT**

## Ручная регулировка баланса белого

Подрегулируйте баланс белого вручную при съемке с разнообразными типами освещения.

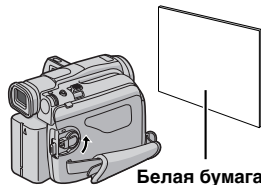

Белая бумага

**1** Установите переключатель питания в положение **"M"**, одновременно нажимая кнопку фиксатора, расположенную на переключателе.

**2** Полностью откройте ЖК монитор. (☞ стр. 10)

**3** Установите пункт **"WB"** в положение **"MWB"**.

(☞ стр. 14)

● Индикация  медленно мигает.

**4** Удерживайте лист плоской белой бумаги перед объектом. Подрегулируйте увеличение трансфокатора или Вашу собственную позицию так, чтобы белая бумага заполняла экран.

**5** Нажмите колесико **MENU/VOL.** пока индикация  не начнет быстро мигать.

● Когда установка завершена, индикация  возвращается к нормальному миганию.

**6** Дважды нажмите колесико **MENU/VOL.** Экран меню закрывается и высвечивается индикатор ручной регулировки баланса белого .

### ПРИМЕЧАНИЯ:

● В пункте **4** может быть трудно сфокусироваться на белую бумагу. В таком случае подрегулируйте фокус вручную. (☞ стр. 21)

● Съемка объекта может выполняться при различных типах условий освещенности помещения (естественное освещение, флуоресцентное, свет свечей и т.д.). Т.к. цветовая температура отличается в зависимости от источника света, оттенок объекта будет отличаться в зависимости от установок баланса белого. Используйте эту функцию для получения более естественного результата.

● Как только Вы вручную подрегулируйте баланс белого, установка останется в памяти, даже если отключится электропитание или будет удалена батарея.

## Регулировка баланса белого

Баланс белого имеет отношение к правильности воспроизведения цвета при различном освещении.

Если баланс белого является правильным, все

другие цвета будут воспроизведены точно.

Баланс белого обычно регулируется автоматически.

Однако, более опытные операторы видеокамер контролируют эту функцию вручную, чтобы получить более профессиональное воспроизведение цвета и оттенков.

### Чтобы изменить установку

Установите пункт **"WB"** в нужный режим. (☞ стр. 14)

● Появляется индикатор выбранного режима, за исключением режима индикатора **"AUTO"**.

**[AUTO]:** Баланс белого регулируется автоматически.

 **MWB:** Подрегулируйте баланс белого вручную при съемке с разнообразными типами освещения. (☞ "Ручная регулировка баланса белого")

 **FINE:** На открытом воздухе в солнечный день.

 **CLOUD:** На открытом воздухе в облачный

день.

 **HALOGEN:** Используется видеоподсветка или подобный тип освещения.

[ ] = Заводская предварительная установка

### Чтобы вернуться к автоматическому балансу белого

Установите пункт **"WB"** в положение **"AUTO"**.

(☞ стр. 14)

Или установите переключатель питания в положение **"A"**.

### ПРИМЕЧАНИЕ:

Баланс белого не может быть использован, когда пункт

**"WB"** установлен в положение **"SEPIA"** или

**"MONOTONE"**. (☞ стр. 20)

## Перезапись на ВКМ

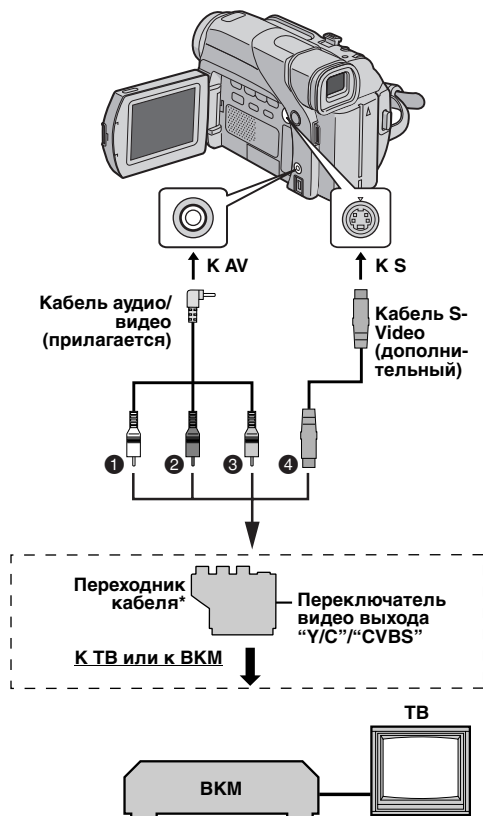

- ❶ Белый к AUDIO L IN
- ❷ Красный к AUDIO R IN
- ❸ Желтый к VIDEO IN
- ❹ К S-VIDEO IN\*\*

\* Если Ваш ВКМ имеет гнездо SCART, используйте прилагаемый переходник кабеля.

\*\* Подсоедините, когда Ваш ТВ/ВКМ имеет гнездо S-VIDEO IN. В этом случае нет необходимости подсоединять желтый видео кабель.

### ПРИМЕЧАНИЕ:

Установите переключатель выбора видео выхода на переходнике кабеля в нужное положение:

**Y/C:** Когда подсоединяете к ТВ или к ВКМ, который может принимать сигналы Y/C и использует кабель S-Video.

**CVBS:** Когда подсоединяете к ТВ или к ВКМ, который не может принимать сигналы Y/C и использует кабель аудио/видео.

### Чтобы использовать эту видеокамеру в качестве проигрывателя

- 1 Следуя рисункам, подсоедините видеокамеру и ВКМ. Обращайтесь также к стр. 13.
- 2 Установите переключатель питания видеокамеры в положение "PLAY", одновременно нажимая кнопку фиксатора, расположенную на переключателе.
- 3 Включите электропитание ВКМ.
- 4 Вставьте кассету источника в видеокамеру.
- 5 Вставьте записываемую кассету в ВКМ.
- 6 Иницируйте режимы AUX и паузы записи ВКМ.
  - Обращайтесь к инструкции ВКМ.
- 7 Нажмите кнопку ►/|| на видеокамере, чтобы начать воспроизведение ленты источника.
- 8 В точке, где Вы хотите начать перезапись, иницируйте режим записи ВКМ.
- 9 Чтобы приостановить перезапись, иницируйте режим паузы записи ВКМ и нажмите кнопку ►/|| на видеокамере.
- 10 Повторите действия пунктов 7 – 9 для дополнительного редактирования. Остановите ВКМ и видеокамеру.

### ПРИМЕЧАНИЯ:

- Рекомендуется в качестве источника электроэнергии использовать сетевой адаптер вместо батарейного блока. (☞ стр. 7)
- Как только видеокамера начнет воспроизводить Ваш материал, он появится на Вашем ТВ. Это подтвердит соединения и канал AUX с целью переписывания.
- Перед тем, как Вы начнете перезапись, убедитесь, что индикации не появляются на подсоединенном ТВ. Если они появляются, то они записываются на новую ленту.

### Чтобы выбрать, показывать или нет следующие дисплеи на подсоединенном ТВ

- Дата и время
  - Установите пункт "DATE/TIME" в положение "AUTO", "ON" или "OFF". (☞ стр. 14, 17)
- Временной код
  - Установите пункт "TIME CODE" в положение "OFF" или "ON". (☞ стр. 14, 17)
- Индикации, отличающиеся от даты/времени и временного кода
  - Установите пункт "ON SCREEN" в положение "OFF", "LCD" или "LCD/TV". (☞ стр. 14, 17)

## Перезапись на видео аппарат, оборудованный гнездом DV (Цифровая перезапись)

Также возможно копировать записанные сцены с видеокамеры на другой видео аппарат, оборудованный гнездом DV. Так как передается цифровой сигнал, то происходит небольшое искажение изображения или звука, если оно вообще имеется.

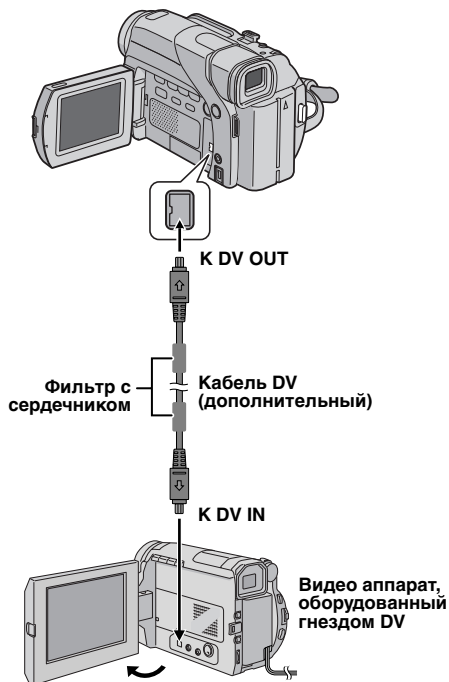

Чтобы использовать эту видеокамеру в качестве проигрывателя

- 1** Убедитесь, что все аппараты выключены.
- 2** Подсоедините этот аппарат к видео аппарату, оборудованному входным гнездом DV, используя кабель DV, как показано на рисунке.
- 3** Установите переключатель питания видеокамеры в положение "PLAY", одновременно нажимая кнопку фиксатора, расположенную на переключателе.
- 4** Включите электропитание видео аппарата.
- 5** Вставьте кассету источника в эту видеокамеру.
- 6** Вставьте записываемую кассету в видео аппарат.
- 7** Нажмите кнопку ►/II на этой видеокамере, чтобы начать воспроизведение ленты источника.
- 8** В точке, где Вы хотите начать перезапись, инициируйте режим записи видео аппарата.

**9** Чтобы приостановить перезапись, инициируйте режим паузы записи видео аппарата и нажмите кнопку ►/II на этой видеокамере.

**10** Повторите действия пунктов 7 – 9 для дополнительного редактирования. Остановите видео аппарат и видеокамеру.

### ПРИМЕЧАНИЯ:

- Рекомендуется в качестве источника электроэнергии использовать сетевой адаптер вместо батарейного блока. (☞ стр. 7)
- Если во время перезаписи пустой участок или искаженное изображение воспроизводится на проигрывателе, перезапись может остановиться так, чтобы необычное изображение не перезаписывалось.
- Даже если кабель DV подсоединен правильно, иногда изображение может не появляться в пункте 8. Если это случится, выключите электропитание и снова выполните соединения.
- Если во время воспроизведения нажимается кнопка **SNAPSHOT**, то только оригинальное воспроизводимое изображение, записанное на ленте, является выходным сигналом из гнезда DV.
- При использовании кабеля DV, обязательно используйте дополнительный кабель DV JVC VC-DV204U.

## Подсоединение к персональному компьютеру

Также возможно передавать стоп-кадры/движущиеся изображения в ПК с гнездом DV, используя программное обеспечение, прилагаемое к ПК, или программное обеспечение, имеющееся в продаже.

### ПРИМЕЧАНИЯ:

- Рекомендуется в качестве источника электроэнергии использовать сетевой адаптер вместо батарейного блока. (⇨ стр. 7)
- При использовании кабеля DV, обязательно используйте дополнительный кабель DV JVC VC-VDV206U или VC-VDV204U, в зависимости от типа гнезда DV (4 или 6 штырьков) на ПК.
- Информация о дате и времени не может быть введена в ПК.
- Обращайтесь к инструкциям ПК и программного обеспечения.
- Система может работать неправильно в зависимости от ПК или карты захвата, которую Вы используете.

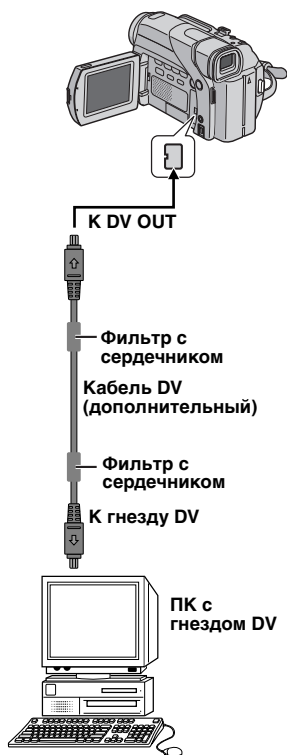

**Электропитание (стр. 6)**

- Проводите зарядку в месте, где температура составляет от 10°C до 35°C. Диапазон температур от 20°C до 25°C является идеальным для зарядки. Если окружение является слишком холодным, зарядка может быть неполной.
- Время зарядки основано на комнатной температуре 20°C.
- Времена зарядки приведены для полностью разряженного батарейного блока.
- Времена зарядки различаются в зависимости от температуры окружающей среды и состояния батарейного блока.
- Чтобы избежать помех при приеме, не используйте сетевой адаптер вблизи радио.
- Так как внутри сетевого адаптера преобразуется электричество, он нагревается во время использования. Обязательно используйте его только в хорошо вентилируемых местах.
- Следующие операции останавливают зарядку:
  - Установка переключателя питания видеокамеры в положение "PLAY", "A" или "M".
  - Отсоединение сетевого адаптера от видеокамеры.
  - Отключение сетевого адаптера от розетки переменного тока.
  - Отделение батарейного блока от видеокамеры.
- Используйте дополнительный сетевой адаптер/зарядное устройство AA-V40, Вы можете зарядить BN-V408U/V416U/V428U батарейный блок без видеокамеры. Однако, он не может использоваться в качестве сетевого адаптера.

**Загрузка/выгрузка кассеты (стр. 9)**

- Чтобы открыть, держателю кассеты требуется несколько секунд. Не прикладывайте силу.
- Если Вы подождали несколько секунд, а держатель кассеты не открывается, закройте крышку держателя кассеты и попробуйте вновь. Если держатель кассеты все еще не открывается, выключите видеокамеру, а затем вновь включите.
- Если лента не загружается правильно, полностью откройте крышку держателя кассеты и удалите кассету. Через несколько минут снова ее вставьте.
- Когда видеокамера внезапно перемещается из холодного места в теплое окружение, подождите немного перед тем, как открывать крышку держателя кассеты.
- Закрывание крышки держателя кассеты до того, как задвинется крышка держателя кассеты, может вызвать повреждение видеокамеры.
- Даже когда видеокамера выключена, кассета может быть загружена и выгружена. Однако, после того как держатель кассеты закрывается при выключенной видеокамере, он может не задвинуться. Рекомендуется включить электропитание перед тем, как загружать и выгружать.
- При возобновлении записи, как только Вы открыли крышку держателя кассеты, пустой участок будет записан на ленту или предварительно записанная сцена будет стерта (перезаписана), вне зависимости от того, выходил ли держатель кассеты или нет. См. раздел "Запись с середины ленты" (стр. 11).

**ВИДЕОЗАПИСЬ (стр. 10)**

- Когда Вы используете ЖК монитор на открытом воздухе под прямым солнечным светом, может быть трудно видеть ЖК монитор. Если это случится, используйте вместо него видеоискатель.
- Крышка держателя кассеты не может быть открыта, если только не прикреплен источник электропитания.
- Может быть задержка после того, как Вы откроете крышку держателя кассеты, до момента, когда откроется держатель кассеты. Не прилагайте силу.
- Как только держатель кассеты закрывается, он задвигается автоматически. Подождите пока он задвинется полностью перед тем, как закрывать крышку держателя кассеты.
- Когда нажимается кнопка записи пуск/стоп, может потребоваться несколько секунд перед тем, как действительно начнется запись. Индикатор "⏻" начинает вращаться, когда видеокамера действительно начнет запись.
- Время, необходимое, чтобы рассчитать и высветить оставшуюся длину ленты, и точность расчета, могут отличаться в зависимости от используемого типа ленты.
- Индикация "TAPE END" появляется, когда лента достигает своего конца, и электропитание автоматически отключается, если это состояние продолжается в течение 5 минут. Индикация "TAPE END" также появляется, когда загружается кассета с закончившейся лентой.

**ВИДЕОВОСПРОИЗВЕДЕНИЕ (стр. 12)**

- Очистите видеоголовки с помощью дополнительной чистящей кассеты сухого типа, когда:
  - Нет изображения во время воспроизведения.
  - Участки с помехами появляются во время воспроизведения.
 Относительно подробностей, см. стр. 33.
- Если режим остановки продолжается в течение 5 минут, когда батарея является источником электропитания, видеокамера автоматически отключается. Чтобы снова ее включить, установите переключатель питания в положение "OFF", затем в положение "PLAY".
- Вы можете также просматривать воспроизводимое изображение на ЖК мониторе, который перевернут и нажат в корпус видеокамеры.
- Индикации ЖК монитора/видеоискателя:
  - Когда батарея является источником электропитания: высвечивается индикатор батареи "☐" (стр. 31)
  - Когда переменный ток является источником электропитания: индикатор батареи "☐" не показывается.
- Когда к гнезду AV подсоединен кабель, звук из динамика не слышен.

Если после выполнения предписаний, изложенных ниже, проблема все еще существует, проконсультируйтесь, пожалуйста, у Вашего ближайшего дилера JVC.

Видеокамера является управляемым микрокомпьютерами устройством. Внешние помехи и воздействия (от ТВ, радио и т.д.) могут препятствовать нормальному функционированию камеры. В таких случаях, сначала отсоедините источник электропитания (батареиный блок, сетевой адаптер и т.д.) и подождите несколько минут, а затем вновь подсоедините его и продолжайте как обычно с начала.

## Электропитание

### Электропитание не подается.

- Электропитание подсоединено неправильно.
- Надежно подсоедините сетевой адаптер. (☞ стр. 7)
- Батарея разрядилась.
- Замените разрядившуюся батарею полностью заряженной. (☞ стр. 6, 7)
- ЖК монитор открыт не полностью или видеоискатель не вытяннут во время записи.
- Откройте полностью ЖК монитор или вытяните видеоискатель.

### Лампа POWER/CHARGE мигает в режиме ожидания записи.

- Если режим ожидания записи продолжается в течение 5 минут, электропитание видеокамеры автоматически отключается.
- Затем лампа **POWER/CHARGE** будет мигать, чтобы указать на зарядку, если батарейный блок прикреплен к видеокамере и ее электропитание осуществляется с помощью сетевого адаптера.
- Задвиньте и снова вытяните видеоискатель или закройте и вновь откройте ЖК монитор, чтобы вернуться в режим ожидания записи.

## Видеозапись

### Запись не может быть выполнена.

- Переключатель питания установлен в положение "PLAY" или "OFF".
- Установите переключатель питания в положение "A" или "M". (☞ стр. 10)
- Язычок защиты записи от стирания установлен в положение "SAVE".
- Установите язычок защиты записи от стирания в положение "REC". (☞ стр. 9)
- Появляется индикация "TAPE END".
- Замените кассету новой. (☞ стр. 9)
- Крышка держателя кассеты открыта.
- Закройте крышку держателя кассеты.

### Когда осуществляется съемка объекта, освещенного ярким светом, появляются вертикальные линии.

- Это результат чрезмерно высокой контрастности, а не неисправность.

### Когда экран находится под прямыми солнечными лучами во время съемки, экран на мгновение становится красным или черным.

- Это не является неисправностью.

### Во время записи дата и время не появляются.

- Пункт "DATE/TIME" установлен в положение "OFF".
- Установите пункт "DATE/TIME" в положение "ON". (☞ стр. 14, 16)

### Во время записи звук не может быть слышен.

- Это нормально.

### Индикации ЖК монитора или видеоискателя мигают.

- Определенные эффекты вытеснения/микширования, определенные режимы программы AE со спецэффектами, режим "DIS" и другие функции, которые не могут использоваться вместе, были выбраны одновременно.
- Перечитайте разделы, описывающие эффекты вытеснения/микширования, программу AE со спецэффектами и режим "DIS". (☞ стр. 14 – 20)

### Цифровая трансфокация не работает.

- Выбрана оптическая трансфокация 16X.
- Установите пункт "ZOOM" в положение "40X" или "700X". (☞ стр. 15)

### Цветные яркие пятна появляются повсюду на ЖК мониторе.

- Белые пятна или яркие пятна света (красного, зеленого или голубого) могут появляться на ЖК мониторе. Это может случиться, когда функция ночной съемки активизируется во время записи, и это не является неисправностью.

## Видеовоспроизведение

### Функции воспроизведения, быстрой перемотки в прямом или обратном направлении не работают.

- Переключатель питания установлен в положение "A" или "M".
- Установите переключатель питания в положение "PLAY". (☞ стр. 12)

### Лента движется, но изображения нет.

- Ваш ТВ имеет входные гнезда AV, но он сам не установлен в режим VIDEO.
- Установите ТВ в режим или на канал, подходящий для видеовоспроизведения. (☞ стр. 13)
- Крышка держателя кассеты открыта.
- Закройте крышку держателя кассеты. (☞ стр. 9)

### Участки с помехами появляются во время воспроизведения, или нет воспроизводимого изображения и экран становится синим.

- Очистите видеоголовки с помощью дополнительной чистящей кассеты. (☞ стр. 33)

**Усовершенствованные функции****Фокус не регулируется автоматически.**

- Фокус установлен в ручной режим.
- Установите фокус в автоматический режим. (☞ стр. 21)
- Объектив грязный или покрыт конденсатом.
- Очистите объектив и снова проверьте фокус. (☞ стр. 34)
- Запись была сделана в темном месте, или контраст был низким.

**Режим моментального снимка не может быть использован.**

- Выбран режим сжатия (SQUEEZE).
- Деактивируйте режим сжатия (SQUEEZE). (☞ стр. 14, 16)

**Цвета моментального снимка выглядят странно.**

- Источник света или объект не содержат белый цвет. Или существуют различные другие источники света позади объекта.
- Найдите белый объект и скомпонуйте Вашу съемку таким образом, чтобы он также появлялся в кадре. (☞ стр. 20)
- Активизированы режимы сепия (SEPIA) или монотонный (MONOTONE).
- Деактивируйте режимы сепия (SEPIA) и монотонный (MONOTONE). (☞ стр. 14, 20)

**Изображение, снятое, используя моментальный снимок, является слишком темным.**

- Съемка была выполнена в условиях задней подсветки.
- Нажмите кнопку **BACKLIGHT**. (☞ стр. 23)

**Изображение, снятое, используя моментальный снимок, является слишком светлым.**

- Объект слишком светлый.
- Установите пункт "☐" в положение "SPOTLIGHT". (☞ стр. 20)

**Баланс белого не может быть активизирован.**

- Активизированы режимы сепия (SEPIA) или монотонный (MONOTONE).
- Перед тем, как устанавливать баланс белого, деактивируйте режимы сепия (SEPIA) и монотонный (MONOTONE). (☞ стр. 20)

**Эффекты вытеснения/микширования не работают.**

- Переключатель питания установлен в положение "A".
- Установите переключатель питания в положение "☐". (☞ стр. 8)

**Черно-белое микширование не работает.**

- Активизированы режимы сепия (SEPIA) или монотонный (MONOTONE).
- Деактивируйте режимы сепия (SEPIA) и монотонный (MONOTONE). (☞ стр. 14, 20)

**Программа AE со спецэффектами не работает.**

- Переключатель питания установлен в положение "A".
- Установите переключатель питания в положение "☐". (☞ стр. 8)

**Изображение выглядит так, как будто скорость затвора является слишком медленной.**

- Когда съемка осуществляется в темноте, аппарат становится очень чувствительным к свету, когда пункт "GAIN UP" установлен в положение "AUTO".
- Если Вы хотите, чтобы освещение выглядело более естественно, установите пункт "GAIN UP" в положение "AGC" или "OFF". (☞ стр. 14, 15)

**Другие проблемы****Лампа POWER/CHARGE на видеокамере не горит.**

- Температура батареи чрезмерно высокая/низкая.
- Зарядку трудно осуществить в местах с чрезмерно высокой/низкой температурой.
- Чтобы защитить батарею, рекомендуется заряжать ее в местах с температурой от 10°C до 35°C. (☞ стр. 32)

**Появляется индикация "SET DATE/TIME!".**

- Дата/время не установлены.
- Установите дату/время. (☞ стр. 8)
- Встроенная батарейка для часов разрядилась, и стерлись предварительно установленные дата/время.
- Проконсультируйтесь относительно замены у Вашего ближайшего дилера JVC.

**Нет изображения.**

- Видеокамера не получает электропитания или существует какая-либо другая неисправность.
- Выключите электропитание видеокамеры и снова включите. (☞ стр. 8)

**Некоторые функции недоступны при использовании колесика **☐** MENU/VOL...**

- Переключатель питания установлен в положение "A".
- Установите переключатель питания в положение "☐". (☞ стр. 8)

**Когда изображение печатается на принтере, снизу экрана появляются черные полосы.**

- Это не является неисправностью.
- Этого можно избежать, записывая с активированным режимом "DIS" (☞ стр. 14, 15).

**Когда видеокамера подсоединена через кабель DV, видеокамера не функционирует.**

- Кабель DV был вставлен/отсоединен при включенном электропитании.
- Выключите электропитание видеокамеры и снова включите, затем управляйте ею.

**Задняя сторона ЖК монитора горячая.**

- Свет, используемый для высвечивания ЖК монитора, вызывает его нагрев.
- Закройте ЖК монитор, чтобы выключить его, или установите переключатель питания в положение "OFF", чтобы позволить аппарату остыть.

**Изображения на ЖК мониторе выглядят темными или беловатыми.**

- В местах с низкой температурой изображения становятся темными из-за характеристик ЖК монитора. Когда это случается, высвечиваемые цвета отличаются от тех, которые действительно записываются. Это не является дефектом видеокамеры.
- Подрегулируйте яркость и угол ЖК монитора. (☞ стр. 9, 10)
- Когда срок службы флуоресцентной подсветки ЖК монитора подходит к концу, изображения на ЖК мониторе становятся темными.
- Проконсультируйтесь у Вашего ближайшего дилера JVC.

**Цветные яркие пятна появляются повсюду на ЖК мониторе или в видеоискателе.**

- ЖК монитор и видеоискатель изготовлен по высокоточной технологии. Однако, черные пятна или яркие пятна света (красного, зеленого или голубого) могут появляться все время на ЖК мониторе или в видеоискателе во время записи или воспроизведения. Эти пятна не записываются на ленту. Это происходит не из-за какого-либо дефекта видеокамеры. (Эффективных точек: больше, чем 99,99 %)

**Индикаторы и цвет изображения на ЖК мониторе являются нечеткими.**

- Это может случиться, когда поверхность или край ЖК монитора подвергается давлению.

**Кассета не загрузится правильно.**

- Заряд батареи маленький.
- Установите полностью заряженную батарею. (☞ стр. 6, 7)

**Изображение не появляется на ЖК мониторе.**

- Видеоискатель вытянут, и пункт "PRIORITY" установлен в положение "FINDER".
- Снова задвиньте видеоискатель или установите пункт "PRIORITY" в положение "LCD". (☞ стр. 10, 14, 16)
- Установка яркости ЖК монитора является слишком темной.
- Подрегулируйте яркость ЖК монитора. (☞ стр. 9)
- Если монитор наклонен вверх на 180 градусов, полностью откройте монитор. (☞ стр. 10)

**Изображения на ЖК мониторе дрожат.**

- Громкость динамика слишком высокая.
- Уменьшите громкость динамика. (☞ стр. 12)

**ЖК монитор, видеоискатель и объектив стали грязными (например, из-за отпечатков пальцев).**

- Протрите их осторожно мягкой тканью. Сильное протирание может вызвать повреждение. (☞ стр. 34)  
Чтобы очистить видеоискатель, проконсультируйтесь у Вашего ближайшего дилера JVC.

**Временной код не появляется.**

- Пункт "TIME CODE" установлен в положение "OFF".
- Установите пункт "TIME CODE" в положение "ON". (☞ стр. 14, 16, 17)

**Появляется индикация ошибки (E01, E02 или E06).**

- Произошла какая-либо неисправность. В этом случае функции видеокамеры становятся непригодными.
- ☞ стр. 31.

**Появляется индикация ошибки (E03 или E04).**

- Произошла какая-либо неисправность. В этом случае функции видеокамеры становятся непригодными.
- ☞ стр. 31.

## Предупреждающие индикации



Высвечивает оставшуюся электроэнергию батареи.  
**Оставшийся уровень электроэнергии**

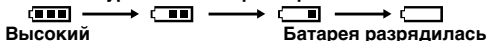

Когда электроэнергия батареи подойдет почти к нулевому уровню, индикатор батареи будет мигать. Когда батарея разрядится, электропитание выключится автоматически.



Появляется, когда лента не загружена. (☞ стр. 9)

### CHECK TAPE'S ERASE PROTECTION TAB

Появляется, когда язычок защиты записи от стирания установлен в положение "SAVE" в то время, как переключатель питания установлен в положение "A" или "M". (☞ стр. 8)

### USE CLEANING CASSETTE

Появляется, если во время записи обнаружена грязь на видеоголовках. Используйте дополнительную чистящую кассету. (☞ стр. 33)

### CONDENSATION, OPERATION PAUSED

#### PLEASE WAIT

Появляется, если произошла конденсация влаги. (Две приведенные выше индикации меняются попеременно каждые 3 секунды.) Когда высвечивается эта индикация, подождите более, чем 1 час пока конденсат не исчезнет.

### TAPE!

Появляется, если лента не загружена, когда нажимается кнопка записи пуск/стоп или кнопка **SNAPSHOT**, в то время, как переключатель питания установлен в положение "A" или "M".

### TAPE END

Появляется, когда во время записи или воспроизведения заканчивается лента. (☞ стр. 27)

### SET DATE/TIME!

- Появляется, когда не установлены дата и время. (☞ стр. 8)
- Появляется, когда встроенная (литиевая) батарейка для часов разрядилась и стерлись предварительно установленные время и дата. (☞ стр. 8)

### LENS CAP

Появляется в течение 5 секунд после того, как включается электропитание, если прикреплена крышка объектива.

## COPYING FAILED

Появляется, если выполняется попытка выполнить перезапись сигнала, защищенного законом об авторском праве, когда видеочасть используется в качестве записывающего устройства.

### E01, E02 или E06 UNIT IN SAFEGUARD MODE REMOVE AND REATTACH BATTERY

Индикации ошибок (E01, E02 или E06) показывают, какой тип неисправности случился. Когда появляется индикация ошибки, видеочасть выключается автоматически. Отделите источник электропитания (батарейный блок и т. д.) и подождите несколько минут, чтобы индикация очистилась. Когда это произойдет, Вы сможете продолжить использование видеочасти. Если индикация остается, проконсультируйтесь у Вашего ближайшего дилера JVC.

### E03 или E04 UNIT IN SAFEGUARD MODE EJECT AND REINSERT TAPE

Индикации ошибок (E03 или E04) показывают, какой тип неисправности случился. Когда появляется индикация ошибки, видеочасть выключается автоматически. Вытолкните кассету и вновь вставьте ее, затем проверьте, не очистилась ли индикация. Когда это произойдет, Вы сможете продолжить использование видеочасти. Если индикация остается, проконсультируйтесь у Вашего ближайшего дилера JVC.

**Батарейные блоки**

Поставляемый батарейный блок является ионно-литиевой батареей. Перед использованием поставляемого батарейного блока или дополнительного батарейного блока, обязательно прочитайте следующие предостережения:

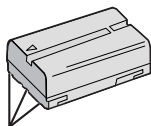
**Клеммы**

- **Чтобы избежать опасности...**

- ... не сжигайте.
- ... не закорачивайте клеммы. При транспортировке убедитесь, что прилагаемая батарейная крышка прикреплена к батарее. Если батарейная крышка потерялась, носите батарею в пластиковом пакете.
- ... не модифицируйте и не разбирайте.
- ... не подвергайте батарею воздействию температуры, превышающей 60°C, т.к. это может привести к тому, что батарея перегреется, взорвется или загорится.

- **Чтобы избежать повреждения и продлить срок службы...**

- ... не подвергайте ненужным ударам.
- ... заряжайте в среде, где температура находится в пределах, показанных в нижеприведенной таблице. Этот тип батареи использует химическую реакцию — более холодная температура затрудняет химическую реакцию, в то время, как более теплая температура может препятствовать полной зарядке.
- ... храните в сухом прохладном месте. Продолжительное воздействие высоких температур будет усиливать естественную разрядку и сократит срок службы.
- ... полностью заряжайте и полностью разряжайте батарею каждые 6 месяцев, когда батарейный блок хранится в течении долгого промежутка времени.
- ... удаляйте из зарядного устройства или питаемого аппарата, т.к. некоторые устройства потребляют ток, даже когда они отключены.

**ПРИМЕЧАНИЯ:**

- Это нормально, если батарейный блок теплый после зарядки или после использования.

**Требования к диапазону температур**

Зарядка: от 10°C до 35°C

Функционирование: от 0°C до 40°C

Хранение: от -20°C до 50°C

- Чем меньше температура, тем дольше длится перезарядка.

**Кассеты**

Чтобы правильно использовать и хранить Ваши кассеты, обязательно прочитайте следующие предостережения:

- **Во время использования...**

- ... убедитесь, что кассета содержит значок Mini DV.
- ... осознайте, что запись на предварительно записанную ленту автоматически стирает записанные ранее видео и аудио сигналы.
- ... убедитесь, что кассета ориентирована правильно при вставлении.
- ... не загружайте и не выгружайте повторно кассету, не позволяя ленте немного передвинуться. Это ослабляет ленту и может привести к повреждению.
- ... не открывайте переднюю крышку кассеты. Это подвергает ленту воздействию отпечатков пальцев и пыли.

- **Храните кассеты...**

- ... вдали от обогревателей и других источников тепла.
- ... вне прямого солнечного света.
- ... в месте, где они не будут подвергаться ненужным ударам или вибрации.
- ... в месте, где они не будут подвергаться воздействию сильных магнитных полей (таких, как генерируемых моторами, трансформаторами или магнитами).
- ... вертикально, в их оригинальных футлярах.

**ЖК монитор**

- **Чтобы избежать повреждения ЖК монитора, НЕ...**

- ... нажимайте его сильно и не ударяйте.
- ... помещайте видеокамеру с ЖК монитором снизу.

- **Чтобы продлить срок службы...**

- ... избегайте протирания грубой тканью.
- **Осознайте следующие явления при использовании ЖК монитора. Это не является неисправностями...**
- ... Во время использования видеокамеры, поверхность вокруг ЖК монитора и/или обратная сторона ЖК монитора могут нагреваться.
- ... Если Вы оставляете электропитание включенным в течение длительного времени, поверхность вокруг ЖК монитора становится горячей.

**Основной аппарат**

- **Для безопасности, НЕ...**

- ... открывайте корпус видеокамеры.
- ... разбирайте и не модифицируйте аппарат.
- ... закорачивайте клеммы батарейного блока. Держите его вдали от металлических объектов, когда он не используется.
- ... позволяйте горючим веществам, воде или металлическим предметам попадать в аппарат.
- ... удаляйте батарейный блок и не отсоединяйте источник электропитания, когда включено электропитание.
- ... Оставляйте батарейный блок присоединенным, когда видеокамера не используется.
- **Избегайте использовать аппарат...**
- ... в местах, подверженных воздействию чрезмерной влажности или пыли.
- ... в местах, подверженных воздействию копоти или пара, например, вблизи кухонной плиты.
- ... в местах, подверженных воздействию чрезмерных ударов или вибрации.
- ... вблизи телевизора.

...вблизи бытовой техники, генерирующей сильные магнитные или электрические поля (динамики, антенны телерадиовещания и т.д.).

...в местах, подверженных воздействию чрезмерно высокой (свыше 40°C) или чрезмерно низкой (ниже 0°C) температуры.

● **НЕ оставляйте аппарат...**

...в местах с температурой свыше 50°C.

...в местах, где влажность чрезмерно низкая (менее 35%) или чрезмерно высокая (более 80%).

...под прямым солнечным светом.

...летом в закрытых автомобилях.

...вблизи обогревателей.

● **Чтобы защитить аппарат, НЕ...**

...позволяйте ему становится влажным.

...роняйте аппарат и не ударяйте его о твердые предметы.

...подвергайте его ударам или чрезмерной вибрации при транспортировке.

...держите объектив, направленным на очень яркие объекты в течение длительного времени.

...подвергайте объектив видеокамеры и объектив видеосъемателя воздействию прямого солнечного света.

...переносите его, удерживая за ЖК монитор или видеосъематель.

...размахивайте им чрезмерно, когда используете ручной ремень или захват.

...размахивайте чрезмерно мягким чехлом для камеры, когда внутри него находится видеокамера.

● **Загрязненные видеоголовки могут привести к следующим проблемам:**



...Нет изображения во время воспроизведения.

...Участки с помехами появляются во время воспроизведения.

...Во время записи появляется предупреждающий индикатор загрязнения видеоголовок "X".

...Запись не может быть выполнена правильно.

В таких случаях используйте дополнительную чистящую кассету. Вставьте ее и воспроизведите. Если кассета используется более одного раза подряд, то это может вызвать повреждение видеоголовок. После того, как видеокамера воспроизводит в течение приблизительно 20 секунд, она останавливается автоматически. Обращайтесь также к инструкции чистящей кассеты.

Если после использования чистящей кассеты проблемы все еще существуют, проконсультируйтесь у Вашего ближайшего дилера JVC.

Механические движущиеся части, используемые для движения видеоголовок и видеоленты, имеют тенденцию со временем загрязняться и изнашиваться. Для того, чтобы все время получать четкое изображение, рекомендуется после использования аппарата в течение приблизительно 1 000 часов проводить периодическую проверку. Относительно периодической проверки, пожалуйста, проконсультируйтесь у Вашего ближайшего дилера JVC.

**О конденсации влаги**

● Вы наблюдали, что наливание в стакан холодной жидкости вызывает образование капелек воды на внешней поверхности стакана. Такое же явление происходит на цилиндрах видеоголовок видеокамеры, когда она приносится из холодного места в теплое место, после нагревания холодной комнаты, в условиях чрезмерной влажности или в месте прямого воздействия холодного воздуха из кондиционера.

● Влага на цилиндрах видеоголовок может вызвать серьезное повреждение видеоленты и может привести к внутреннему повреждению самой видеокамеры.

**Серьезная неисправность**

Если случится неисправность, немедленно прекратите использование аппарата и проконсультируйтесь у Вашего ближайшего дилера JVC.

Видеокамера является управляемым микрокомпьютерами устройством. Внешнее помехи и воздействие (от ТВ, радио и т.д.) могут препятствовать нормальному функционированию камеры. В таких случаях, сначала отсоедините источник электропитания (батарейный блок, сетевой адаптер и т. д.) и подождите несколько минут, а затем вновь подсоедините его и продолжайте как обычно с начала.

## После использования

- 1 Выключите видеокамеру.
- 2 Сдвиньте в направлении стрелки и удерживайте фиксатор **OPEN/EJECT**, затем потяните крышку держателя кассеты, пока она не откроется с щелчком. Крышка держателя кассеты открывается автоматически. Удалите кассету.
- 3 Нажмите "PUSH HERE", чтобы закрыть держатель кассеты.
  - Как только держатель кассеты закрывается, он задвигается автоматически. Подождите пока он задвинется полностью перед тем, как закрывать крышку держателя кассеты.
- 4 Нажмите на лепесток **BATT.RELEASE** ① и удалите батарейный блок ② ③.

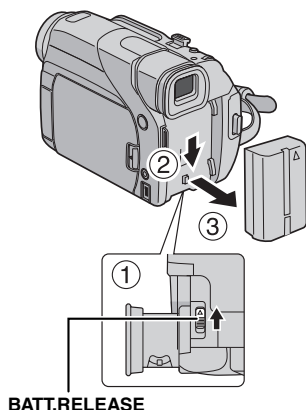
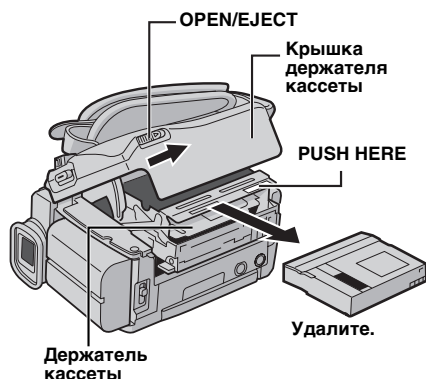

## Чистка видеокамеры

- 1 Чтобы очистить внешнюю поверхность, протрите осторожно мягкой тканью. Положите ткань в разбавленный мыльный раствор и хорошо выжмите ее, чтобы протереть сильные загрязнения. Затем протрите сухой тканью.
- 2 Нажмите кнопку открывания монитора и откройте ЖК монитор. Протрите осторожно мягкой тканью. Будьте осторожны, чтобы не повредить монитор. Закройте ЖК монитор.
- 3 Чтобы очистить объектив, обдуйте его с помощью воздушной подушки, затем протрите осторожно салфеткой для чистки объектива.

### ПРИМЕЧАНИЯ:

- Избегайте использования сильных чистящих средств таких, как бензин или спирт.
- Чистка должна быть выполнена только после того, как был удален батарейный блок или были отсоединены другие источники электропитания.
- Если объектив оставить грязным, то может образоваться плесень.
- При использовании очистителя или химически обработанной ткани обращайтесь к предостережения для каждого продукта.
- Чтобы очистить видеоискатель, проконсультируйтесь у Вашего ближайшего дилера JVC.

**Видеокамера****Общие сведения****Источник электропитания**

Постоянный ток 11,0 В (Используя сетевой адаптер)

Постоянный ток 7,2 В (Используя батарейный блок)

**Потребление электроэнергии**

Приблиз. 3,3 Вт

(ЖК монитор выключен, видеоискатель включен)

Приблиз. 4,6 Вт

(ЖК монитор включен, видеоискатель выключен)

Приблиз. 8,6 Вт (максимум)

**Размеры (Ш x В x Г)**

71 мм x 91 мм x 118 мм

(с закрытым ЖК монитором и задвинутым видеоискателем)

**Вес**

Приблиз. 500 г

(без кассеты и батареи)

Приблиз. 590 г

(включая кассету и батарею)

**Рабочая температура**

От 0°C до 40°C

**Рабочая влажность**

От 35% до 80%

**Температура хранения**

От -20°C до 50°C

**Чувствительный элемент**

1/6" CCD

**Объектив**

F 1,6, f = от 2,7 мм до 43,2 мм, мощность трансфокации объектива 16:1

**Диаметр фильтра**

ø30,5 мм

**ЖК монитор**

2,37" измеренный по диагонали, ЖК панель/система

активной матрицы TFT

**Видеоискатель**

0,24" электронный цветной ЖК видеоискатель

**Динамик**

Монофонический

**Белая светодиодная подсветка**

Эффективная дистанция: 1,5 м

**Для цифровой видеокамеры****Формат**

Формат DV (режим SD)

**Формат сигнала**

Стандарт PAL

**Формат записи/воспроизведения**

Видео: Запись цифровым компонентом

Аудио: Цифровая запись ИКМ, 32 кГц 4-канала

(12-бит), 48 кГц 2-канала (16-бит)

**Кассета**

Кассета Mini DV

**Скорость ленты**

SP: 18,8 мм/с, LP: 12,5 мм/с

**Максимальное время записи (используя 80 мин. кассету)**

SP: 80 мин., LP: 120 мин.

**Для гнезд****S**

Выход S-Video:

Y: 1,0 В (p-p), 75 Ω, аналоговый

C: 0,29 В (p-p), 75 Ω, аналоговый

**AV**

Видео выход: 1,0 В (p-p), 75 Ω, аналоговый

Аудио выход: 300 мВ (rms), 1 кΩ, аналоговый, стерео

**DV**

Выход: 4-штырьковый, совместимый с IEEE 1394

**Сетевой адаптер****Требования к электропитанию**

Переменный ток от 110 В до 240 В~, 50 Гц/60 Гц

**Выход**

Постоянный ток 11 В  $\text{---}$ , 1 А

Показанные технические характеристики приведены для режима SP, если не указано обратное. E & O.E. Дизайн и технические характеристики могут быть изменены без уведомления.

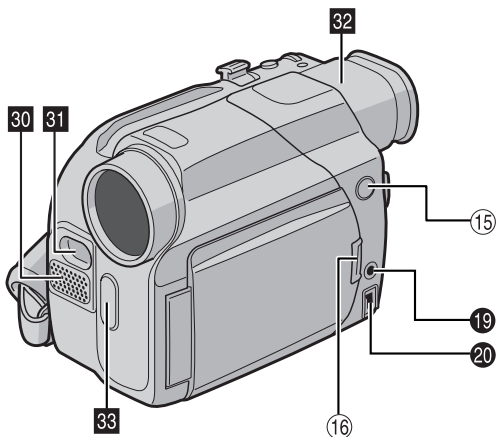
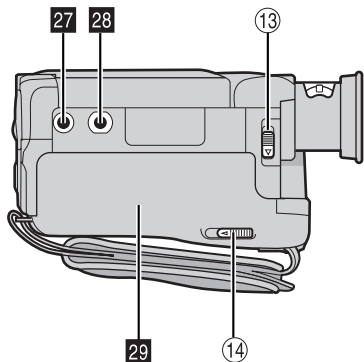
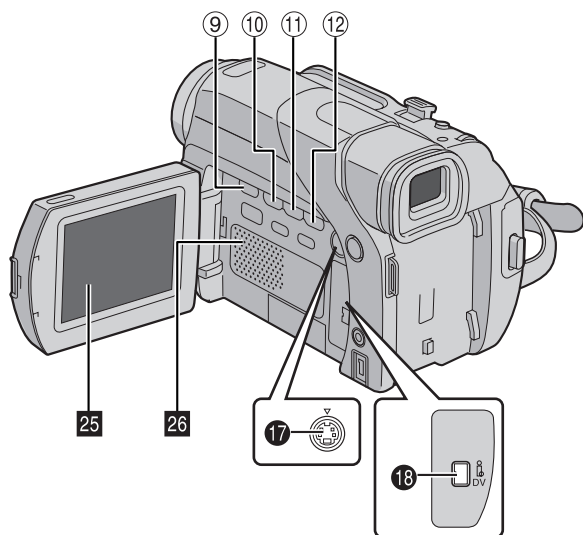
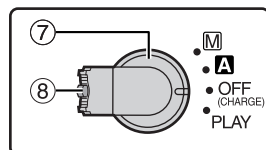
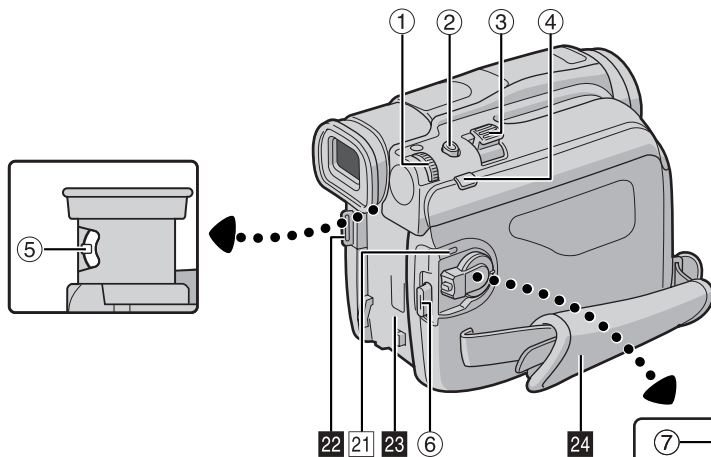

## Органы управления

- ① Колесико меню [MENU/VOL.] (☞ стр. 14)  
Регулятор громкости громкоговорителя [MENU/VOL.] (☞ стр. 12)
- ② Кнопка моментального снимка [SNAPSHOT] (☞ стр. 20)
- ③ Рычажок регулятора трансфокации [T/W] (☞ стр. 10)
- ④ Кнопка ручной фокусировки [FOCUS] (☞ стр. 21)  
Кнопка поиска пустого промежутка [BLANK SRCH] (☞ стр. 12)
- ⑤ Регулятор диоптра (☞ стр. 8)
- ⑥ Кнопка записи пуск/стоп (☞ стр. 10)
- ⑦ Переключатель питания [A, M, PLAY, OFF] (☞ стр. 8)
- ⑧ Кнопка фиксатора (☞ стр. 8)
- ⑨ Кнопка остановки [■] (☞ стр. 12)
- ⑩ Кнопка быстрой перемотки в обратном направлении [◀◀] (☞ стр. 12)  
Кнопка ночной съемки [NIGHT] (☞ стр. 18)
- ⑪ Кнопка воспроизведения/паузы [▶/||] (☞ стр. 12)
- ⑫ Кнопка быстрой перемотки в прямом направлении [▶▶] (☞ стр. 12)  
Кнопка компенсации задней подсветки [BACKLIGHT] (☞ стр. 23)
- ⑬ Переключатель высвобождения батареи [BATT.RELEASE] (☞ стр. 6)
- ⑭ Переключатель кассеты открыть/вытолкнуть [OPEN/EJECT] (☞ стр. 9)
- ⑮ Переключатель белой светодиодной подсветки [LIGHT] (☞ стр. 18)
- ⑯ Кнопка открывания монитора (☞ стр. 10)  
Для моделей без кнопки просто потяните нижний конец ЖК монитора, чтобы открыть.

## Гнезда

- ⑰ Гнездо выхода S-Video [S-VIDEO] (☞ стр. 13, 24)
- ⑱ Гнездо цифрового видео [DV] (i.Link\*) (☞ стр. 25, 26)
- ⑲ Гнездо выхода аудио/видео [AV] (☞ стр. 13, 24)
- ⑳ Входное гнездо постоянного тока [DC] (☞ стр. 6, 7)  
\* i.Link относится к промышленному стандарту IEEE1394-1995 и его расширениям. Логотип используется для продуктов, совместимых со стандартом i.Link.

## Индикаторы

- ㉑ POWER/CHARGE Лампа (☞ стр. 8, 10)

## Другие части

- ㉒ Ушко плечевого ремня (☞ стр. 5)
- ㉓ Держатель батарейного блока (☞ стр. 7)
- ㉔ Захват для ремня (☞ стр. 7)
- ㉕ ЖК монитор (☞ стр. 10, 11)
- ㉖ Динамик (☞ стр. 12)
- ㉗ Углубление для шпильки (☞ стр. 9)
- ㉘ Гнездо крепления штатива (☞ стр. 9)
- ㉙ Крышка держателя кассеты (☞ стр. 9)
- ㉚ Стереомикрофон
- ㉛ Белая светодиодная подсветка (☞ стр. 18)
- ㉜ Видоискатель (☞ стр. 8)
- ㉝ Сенсор камеры  
(Будьте внимательны, чтобы не закрыть эту область, т.к. здесь находится сенсор, необходимый для съемки.)

## Индикации ЖК монитора/ видеоискателя

### Во время видеозаписи

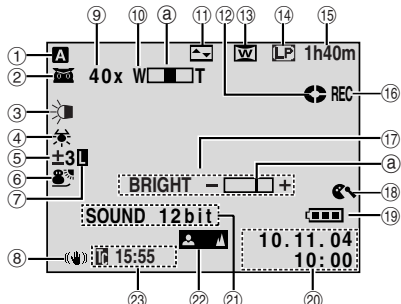

- 1 Режим работы (☞ стр. 8)
- 2 : Индикатор ночной съемки (☞ стр. 18)  
(Появляется, когда инициализирована ночная съемка.)
- 3 : Режим усиления (☞ стр. 15)  
(Появляется, когда пункт "GAIN UP" установлен в положение "AUTO" и скорость затвора регулируется автоматически.)
- 4 Индикатор белой светодиодной подсветки (☞ стр. 18)
- 5 : Индикатор баланса белого (☞ стр. 23)
- 6 : Индикатор компенсации задней подсветки (☞ стр. 23)
- 7 : Индикатор регулировки экспозиции (☞ стр. 22)
- 8 Индикатор выбранной программы AE со спецэффектами (☞ стр. 19)
- 9 Индикатор фиксации ирисовой диафрагмы (☞ стр. 22)
- 10 Стабилизатор цифрового изображения ("DIS") (☞ стр. 15)
- 11 Приблизительная кратность трансфокации (☞ стр. 10)  
(Появляется во время выполнения трансфокации.)
- 12 Индикатор трансформации (☞ стр. 10)  
(Появляется во время выполнения трансфокации.)
- 13 Индикатор уровня передвигается.)
- 14 Индикатор выбранного эффекта вытеснения/микширования (☞ стр. 19)
- 15 Индикатор передвижения ленты (☞ стр. 10)  
(Вращается, когда лента перемещается.)
- 16 Индикатор выбранного эффекта изменения формата экрана (☞ стр. 16)
- 17 Режим скорости записи (SP/LP) (☞ стр. 15)
- 18 Оставшееся время на ленте (☞ стр. 10)
- 19 REC: (Появляется во время записи.) (☞ стр. 10)  
PAUSE: (Появляется во время режима ожидания записи.) (☞ стр. 10)  
PHOTO: (Появляется, когда выполняется моментальный снимок.) (☞ стр. 20)
- 20 BRIGHT: Индикатор регулирования яркости (ЖК монитора/видеоискателя) (☞ стр. 9)  
(Индикатор уровня передвигается.)
- 21 Индикатор уменьшения шума ветра (☞ стр. 16)
- 22 Индикатор батареи (☞ стр. 31)
- 23 Временной код (☞ стр. 16, 17)

- 20 Дата и время (☞ стр. 8)
- 21 Индикатор звукового режима (☞ стр. 15)  
(Появляется в течение приближ. 5 секунд после включения видеокамеры.)
- 22 Индикатор ручной регулировки фокуса (☞ стр. 21)
- 23 Временной код (☞ стр. 16, 17)

### Во время видеовоспроизведения

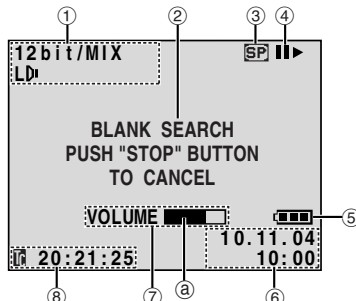

- 1 Индикатор звукового режима (☞ стр. 17)
- 2 Индикатор поиска пустого промежутка (☞ стр. 12)
- 3 Скорость ленты (☞ стр. 15)
- 4 : Воспроизведение  
: Быстрая перемотка/поиск с просмотром в прямом направлении  
: Быстрая перемотка/поиск с просмотром в обратном направлении  
: Пауза  
: Покадровое воспроизведение в прямом направлении/замедленное воспроизведение  
: Покадровое воспроизведение в обратном направлении/замедленное воспроизведение
- 5 Индикатор батареи (☞ стр. 31)
- 6 Дата и время (☞ стр. 16, 17)
- 7 VOLUME +, - : Индикатор уровня громкости (динамика) (☞ стр. 12)  
(Индикатор уровня передвигается.)  
BRIGHT : Индикатор регулирования яркости (ЖК монитора/видеоискателя) (☞ стр. 9)  
(Индикатор уровня передвигается.)
- 8 Временной код (☞ стр. 16, 17)

<b>А</b>	Снег (SNOW) .....	20
Автоматическое выключение .....	Спорт (SPORTS) .....	20
Автофокусировка .....	Стробящий эффект (STROBE) .....	20
	Сумерки (TWILIGHT) .....	20
<b>Б</b>	<b>С</b>	
Баланс белого (W.BALANCE) .....	Сброс установок меню (CAM RESET) .....	16
Батарейный блок .....	Сетевой адаптер .....	6, 7
Белая светодиодная подсветка .....	Сигнал (BEEP) .....	16
<b>В</b>	Соединения	
Воспроизведение звука (SOUND MODE, NARRATION) .....	Зарядки .....	6
Выгрузка кассеты .....	К персональному компьютеру .....	26
Временной код (TIME CODE) .....	К ТВ или к ВКМ .....	13
Время записи	Перезапись .....	24, 25
Лента .....	Стабилизация цифрового изображения (DIS) .....	15
	Съемка навстречу .....	11
<b>Г</b>	<b>Т</b>	
Громкость динамика .....	Технические характеристики .....	35
<b>Д</b>	Трансфокация (ZOOM) .....	10, 15
Дата и время	<b>У</b>	
Выполнение установок .....	Усиление (GAIN UP) .....	15
Дисплей (DATE/TIME) .....	Ускоренная перемотка ленты в обратном направлении .....	12
<b>Ж</b>	Ускоренная перемотка ленты в прямом направлении .....	12
Журналистская съемка .....	Установка на штативе .....	9
<b>З</b>	Установка приоритета (PRIORITY) .....	16
Загрузка кассеты .....	Установка телефото режима (TELE MACRO) .....	15
Защита записи от стирания .....	<b>Ф</b>	
Зарядка батарейного блока .....	Фиксация ирисовой диафрагмы .....	22
<b>И</b>	<b>Ч</b>	
Изменение установок меню .....	Чистка видеокамеры .....	34
Индикации на ЖК мониторе/видеоискателе .....	<b>Р</b>	
Ирисовая диафрагма .....	Регулировка видеоискателя .....	8
<b>К</b>	Регулировка яркости дисплея (BRIGHT) .....	9
Компенсация задней подсветки .....	Регулировка ручного захвата .....	7
<b>М</b>	Регулировка экспозиции (EXPOSURE) .....	22
Моментальный снимок .....	Регулировка часов (CLOCK ADJ.) .....	8
<b>Н</b>	Режим демонстрации (DEMO MODE) .....	16
Ночная съемка .....	Режим записи (REC MODE) .....	15, 17
<b>О</b>	Режим звука (SOUND MODE) .....	15, 17
Оставшийся уровень электроэнергии .....	Режим изменения формата экрана (WIDE MODE)	
<b>П</b>	Кино (CINEMA) .....	16
Пауза воспроизведения .....	Сжатие (SQUEEZE) .....	16
Перезапись .....	Режим моментального снимка (SNAP MODE) .....	15
Поиск пустого промежутка .....	Режим ожидания записи .....	10
Поиск с просмотром .....	Режим серии моментальных снимков .....	20
Положение переключателя питания .....	Ручная фокусировка .....	21
Постепенное проявление/исчезновение .....	<b>Э</b>	
Появление/вытеснение .....	Экран меню	
Прилагаемые принадлежности .....	CAMERA .....	15
Программа AE со спецэффектами (PROGRAM AE)	CAMERA DISPLAY .....	16
Классический фильм (CLASSIC FILM) .....	MANUAL .....	15
Монотонный (MONOTONE) .....	SYSTEM .....	16, 17
Прожектор (SPOTLIGHT) .....	VIDEO .....	17
Сепия (SEPIA) .....	VIDEO DISPLAY .....	17
Скорость затвора (SHUTTER) .....		

# JVC

**ВИКТОР КОМПАНИ ОФ ДЖАПАН, ЛИМИТЕД**  
12,3чомэ, Морийя-чо, Канагава-ку,  
Йокохама, Канагава 221-8528, Япония