

JVC

РУССКИЙ

中文

FRANÇAIS

ไทย

عربي

فارسی

HD-Z70RX5 HD-Z56RX5

Рирпроектор

背投電視機

Téléviseur à rétroprojection

เครื่องรับโทรทัศน์แบบ

تلفزيون اسقاط خلفي

تلویزیون باتابش از پشت

ИНСТРУКЦИЯ ПО ЭКСПЛУАТАЦИИ

使用說明書

MANUEL D'INSTRUCTIONS

คำแนะนำ

تعليمات التشغيل

دفترچه راهنما



HD-ILA™
Powered by D-ILA

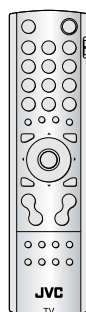

LCT1912-001B
0805TKH-MW-VP

В соответствии с Законом Российской Федерации "О защите прав потребителей" срок службы (годности) данного товара "по истечении которого он может представлять опасность для жизни, здоровья потребителя, причинять вред его имуществу или окружающей среде" составляет семь (7) лет со дня производства. Этот срок является временем в течение которого потребитель данного товара может безопасно им пользоваться при условии соблюдения руководства по эксплуатации данного товара, проводя необходимое обслуживание, включающее замену расходных материалов и/или соответствующее ремонтное обеспечение в специализированном сервисном центре JVC.

Дополнительные косметические материалы к данному товару, поставляемые вместе с ним, могут храниться в течение двух (2) лет со дня его производства. Срок службы (годности), кроме срока хранения дополнительных косметических материалов, упомянутых в предыдущих двух пунктах, не затрагивает никаких других прав потребителя, в частности гарантийного свидетельства JVC, которое он может получить в соответствии с законом о правах потребителя или других законов, связанных с ним.

Введение

Благодарим Вас за покупку проекционного телевизионного приемника JVC.
Для правильного пользования Вашим телевизором просим внимательно ознакомиться с настоящим руководством, прежде чем Вы приступите к его эксплуатации.



С помощью телевизионного приемника JVC с обратной проекцией на основе микродисплея HD-ILA можно получить самое поразительное изображение, какое только можно представить. Эта широкоэкранный модель основана на технологии JVC D-ILA с тремя микросхемами – революционной технологии микродисплеев, которая обеспечивает превосходное изображение. Добавив к этому такие вспомогательные функции, как **НОВАЯ** система пятиточечного управления цветом (5-Point Color Management), динамическая корректирующая схема Gamma (Dynamic Gamma Correction Circuitry), цифровой вход HDMI, 2 компонентных входа HD и технология JVC D.I.S.T 1080i, 720p (Digital Image Scaling Technology – цифровая технология масштабирования изображений)*, JVC предлагает наиболее технически усовершенствованный и лучший из доступных в настоящее время телевизор с микродисплеем.

Большое изображение - обзор продуктов

Телевизоры HD-ILA были разработаны самыми выдающимися и специализированными инженерами, известными во всем мире. Каждая новая функция разрабатывается так, чтобы стать великолепным дополнением ко всем уже существующим функциям. Кроме того, наши инженеры непрерывно стремятся к улучшению всех испытанных и существующих функций. Таким образом, каждое поколение телевизоров JVC становится еще более совершенным, чем все предыдущие.

Технология микродисплеев - микросхема D-ILA

Телевизор HD-ILA является наиболее технически усовершенствованным из всех микродисплеев, доступных в настоящее время. Обладая идентичными микросхемами D-ILA (Direct-drive Image Light Amplifier – прямой усилитель яркости изображений), используемыми нашими наиболее совершенными профессиональными видеопроекторами, микродисплеи HD-ILA формируют серию ведущих телевизоров JVC.

Преимущество HD-ILA - заменяемая лампа

Компания JVC уверена, что факторы удобства играют значительную роль. Данный телевизор оснащен заменяемой пользователем лампой с длительным сроком службы. Можно мгновенно снять старую лампу и установить новую.

Демонстрация *D.I.S.T.

Для запуска демонстрации D.I.S.T.:

Для отображения строки меню нажмите кнопку **MENU**. Затем нажмите желтую кнопку.

На экране появится изображение, разделенное на два участка (функция D.I.S.T. включена и функция D.I.S.T. выключена).

Для отключения демонстрации D.I.S.T.:

Нажмите желтую кнопку, кнопку **BACK**, кнопки **CHANNEL** \vee/\wedge или любую цифровую кнопку.

Меры предосторожности

Соблюдайте правила, приведенные ниже.

РУССКИЙ

Не вставляйте предметы в отверстия корпуса телевизора!

Это может привести к поражению электрическим током. Соблюдайте осторожность, если рядом с телевизором находятся дети.

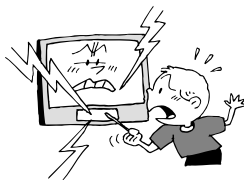

Не снимайте заднюю панель!

Это может привести к поражению электрическим током.

Не перекрывайте вентиляционные отверстия!

Это может вызвать перегрев или пожар.

Осторожно обращайтесь с экраном!

Для очистки экрана используйте мягкую сухую ткань. Не используйте спирт, органические растворители (например, ацетон), кислотные или щелочные чистящие средства. Не нажимайте на экран и не ударяйте по нему.

Не размещайте какие-либо предметы на телевизоре!

Размещение жидкостей, открытых источников



Не пытайтесь устранить неисправность самостоятельно!

Если советы, приведенные в разделе "Обнаружение и устранение неисправностей" на странице 26, не помогают решить проблему, отключите шнур от сети питания и обратитесь к своему дистрибьютору.

Если телевизор поврежден или работает неправильно, немедленно прекратите его использование!

Отключите шнур от сети питания и обратитесь к своему дистрибьютору.

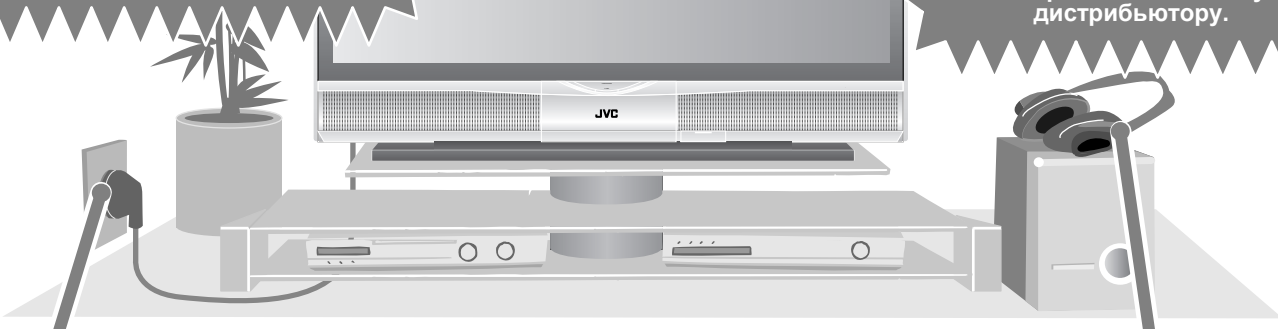

Не допускайте разрезания или повреждения сетевого шнура!

Если штекер сетевого шнура имеет неправильную форму или сетевой шнур является слишком коротким, воспользуйтесь подходящим переходником или удлинительным кабелем. (Обратитесь к своему дистрибьютору.)

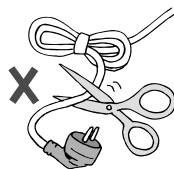

Уходя, отключайте шнур от сети питания!

Кнопки питания на пульте дистанционного управления и корпусе телевизора не выключают телевизор полностью. (Примите соответствующие меры для людей, прикованных к постели.)

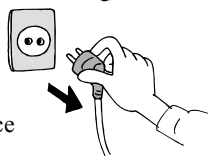

Выполните данное руководство по установке!

Подключайте телевизор только к розетке сети переменного тока 110-240 В, 50/60 Гц.

Не используйте наушники на полной громкости!

Это может привести к повреждению слуха.

Не подвергайте устройство воздействию дождя или влаги!

Для предотвращения возникновения пожара или поражения электрическим током не допускайте попадания жидкости в устройство.

Не допускайте падения телевизора!

Не опирайтесь на устройство локтями и следите за тем, чтобы дети не пытались повиснуть на телевизоре.



Требования к установке

Во избежание перегрева убедитесь, что вокруг устройство достаточно пространства.

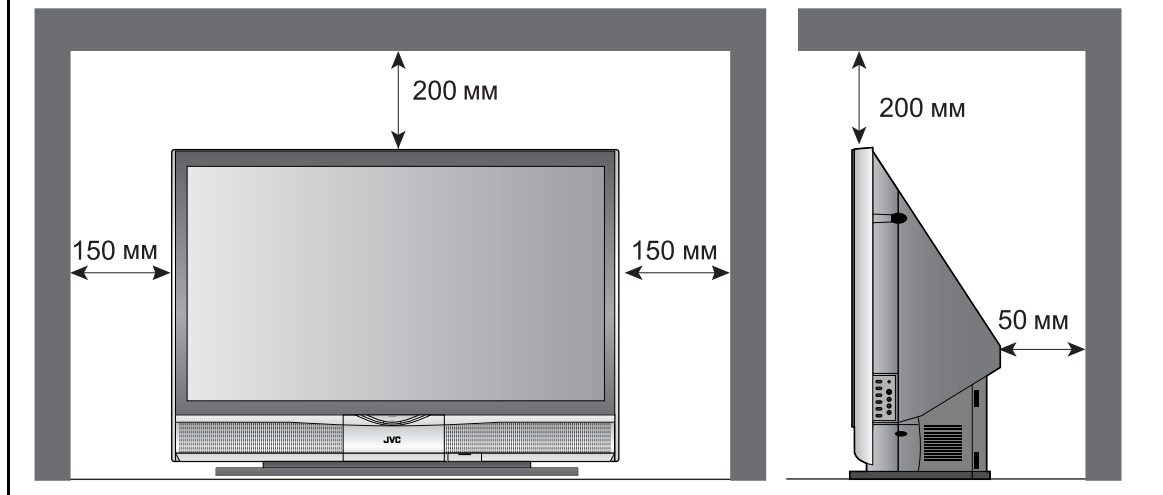

Инструкции, которые помогут использовать телевизор долгое время

В данном телевизоре используется лампа для проекции изображения на экран. Перед использованием телевизора ознакомьтесь с мерами предосторожности и информацией о данном телевизоре, которые изложены ниже (пункты 1 - 10).

1. При включении питания начинается нагревание

В данном телевизоре используется лампа для проекции изображения на экран. После того, как лампа нагреется, можно наслаждаться изображениям с полной яркостью. Происходящее с телевизором при включении питания объяснено ниже. Непосредственно после включения питания на экране отображается тусклое изображение, так как лампа еще не успела нагреться. В процессе нагревания лампы изображение становится ярче. Нагревание лампы до нормальной рабочей температуры занимает приблизительно одну минуту. При этом можно руководствоваться 2 световыми индикаторами на передней панели телевизора. При нажатии кнопки POWER индикатор LAMP LED мигает оранжевым в течение приблизительно одной минуты с частотой около 2 секунд, затем индикатор гаснет.

- В это время отключение питания невозможно. По прошествии 1 или нескольких минут питание можно отключить.

2. Охлаждение лампы и телевизора изнутри

Охлаждение также выполняется в процессе выключения телевизора. При нажатии кнопки POWER для отключения питания выполняются следующие действия. При отключении телевизора изображение на экране исчезает. После того, как экран погас, выполняется охлаждение в течение приблизительно 90 секунд. В процессе охлаждения индикатор LAMP LED на передней панели телевизора мигает оранжевым приблизительно каждые 3 секунды. **Телевизор не может работать во время выполнения охлаждения.** По завершении процесса охлаждения, занимающего 90 секунд, питание отключается. **Не отключайте шнур электропитания, пока не завершится процесс охлаждения.** Если шнур электропитания отключается до завершения процесса охлаждения, внутренние схемы и лампа могут перегреться, что приводит к сокращению срока службы лампы и возможности возникновения неисправностей.

- Если температура высокая, охлаждающий вентилятор работает сильнее для охлаждения лампы. Поэтому шум вентилятора становится сильнее, но это не является признаком неисправной работы.
- Можно отменить отключение питания нажатием кнопки POWER, прежде чем изображение полностью исчезнет с экрана.

Не перекрывайте вентиляционные отверстия.

3. Лампа является расходуемым элементом

Замените лампу, если она перегорела или если изображение стало темным. Лампа является элементом, заменяемым пользователем. Лампа должна быть утилизирована. Для получения информации об утилизации лампы см. приложение и инструкции, входящие в комплект лампы для замены. Срок службы лампы зависит от температуры воздуха и высоты над уровнем моря в месте эксплуатации телевизора.

Не включайте и не отключайте питание несколько раз в течение небольшого периода времени.

Из-за этого телевизор и лампа подвергаются большой нагрузке, что может привести к неправильной работе и сокращению срока службы лампы.

4. Внимание! Теплый воздух из вентиляционных каналов

Устройство обладает вентиляционным каналом для охлаждения. Во время работы телевизора из вентиляционных каналов выходит теплый воздух. При установке телевизора убедитесь в том, что он не расположен слишком близко к обоям. Теплый воздух может привести к изменению цвета обоев. Следите за тем, чтобы дети и домашние животные не приближались к вентиляционным каналам. Длительное воздействие теплого воздуха из каналов может привести к незначительным ожогам.

5. Внимание! Перемещение телевизора

При поднятии телевизора не держите его за раму экрана. Удерживание телевизора за раму экрана может привести к ее отсоединению, и телевизор может упасть.

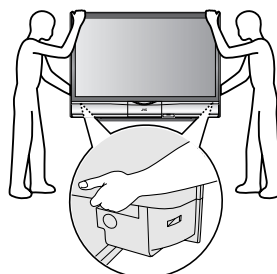

6. Не заменяйте лампу сразу после использования

В процессе работы лампа очень нагревается. Если прикоснуться к лампе непосредственно после ее использования, не дав ей возможности остыть, возникает опасность ожога. При обращении с лампой следует соблюдать осторожность.

7. Не касайтесь стекла лампы

Если на стекле лампы останутся следы от пальцев, при использовании лампы существует возможность ее раскалывания. Старайтесь не касаться стекла лампы.

8. Характеристики элемента ILA

Не выполняйте проекцию неподвижных изображений или изображений с неподвижными сегментами в течение длительного времени. Неподвижные части изображения могут остаться на экране. Это характерно для элементов ILA, и не является неисправностью. Со временем изображение исчезнет.

9. Конденсат

Если включен нагревательный прибор или телевизор перемещается из холодного помещения в теплое, на лампе и экране могут образоваться капли воды. Это называется конденсацией. Если телевизор используется при наличии конденсата, изображение может казаться искаженным и возможно загрязнение внутренней части экрана. В подобном случае перед использованием телевизора подождите, пока конденсат не исчезнет.

10. Время использования

Не оставляйте телевизор непрерывно включенным больше 24 часов. Существует возможность сокращения срока службы лампы.

СОДЕРЖАНИЕ

Введение	1	Меню ЗВУК	18
Меры предосторожности	2	СТЕРЕО / I • II.....	18
Подготовка телевизора к работе	5	НИЗКИЕ	18
Установка	5	ВЫСОКИЕ	18
Подключение антенны и видеомагнитофона (ВКМ)	5	БАЛАНС	18
Подключение шнура питания к розетке сети переменного тока	5	ОКРУЖАЮЩИЙ ЗВУК.....	18
Установка батареек в пульт дистанционного управления.....	5	ВВЕ	18
Включение телевизора.....	5	Меню ФУНКЦИИ	19
Первоначальная установка параметров (настройка).....	6	SLEEP-ТАЙМЕР	19
Кнопки на телевизоре и их назначение	7	ИД НОМЕР	19
Включение телевизора из режима готовности к работе	7	ВНЕШНИЙ ВИД	20
Выбор телевизионного канала	7	ГОЛУБОЙ ФОН	20
Регулировка громкости.....	7	ЗАПРЕТ ДЕТЯМ	20
Использование меню	7	АВТО ВЫКЛЮЧЕНИЕ.....	20
Кнопки на пульте дистанционного управления и их назначение	8	ЛЮБИМЫЕ НАСТРОЙКИ.....	20
Включение или выключение телевизора из режима готовности к работе	8	Меню НАСТРОЙКА	21
Выбор телевизионного канала и просмотр изображений с внешних устройств	8	АВТО	21
Регулировка громкости.....	9	ИЗМЕНИТЬ/РУЧНАЯ	21
Функция отображения.....	9	ЯЗЫК	23
Функция ZOOM	9	VIDEO-1/VIDEO-3	23
Функция ОКРУЖАЮЩИЙ ЗВУК.....	10	AI УРОВЕНЬ	23
Использование функции "Фиксации"	10	ЯЗЫК ТЕЛТЕКСТА	23
Использование функции "Мульти-изображений"	11	НАСТРОЙКА HDMI.....	23
Функция ВОЗВРАТ КАНАЛА и функция Возврата	11	ПЕРЕУСТ ТАЙМЕРА.....	23
Функция избранных каналов.....	12	Подключение дополнительных устройств	24
Управление проигрывателем DVD фирмы JVC	12	Подключение внешнего оборудования	24
Управление видеомагнитофоном компании JVC	12	Обнаружение и устранение неисправностей	26
Функция Телетекста	13	Сильный шум или помехи типа "снег"	26
Основные принципы работы.....	13	Волны, полосы или шум	26
Работа в режиме Списков	13	Многоконтурное изображение	26
Длительный просмотр телетекста	13	Телевизор не включается!	26
Подстраницы.....	13	Пульт дистанционного управления не работает!	26
Вызов скрытого текста.....	13	Предупредительные сообщения индикаторов	26
Размер текста	13	Следующие ситуации не являются неисправностью	28
Указатель	13	Техническая информация	28
Отмена	13	Подключение устройств HDMI или DVI	28
Работа с меню телевизора	14	Отображаемые компьютерные сигналы	28
Основные принципы работы.....	14	Номера КАН./КАБ.	29
Меню ИЗОБРАЖЕНИЕ	15	Приложение	30
РЕЖ. ИЗОБР.	15	Замена лампы.....	30
КОНТР.	15	Комплект для замены лампы.....	30
ЯРКОСТЬ	15	Сообщение лампы.....	30
ЧЕТКОСТЬ.....	15	Порядок замены лампы.....	31
ЦВЕТ	15	ПЕРЕУСТ ТАЙМЕРА.....	31
НАСЫЩ	15	Технические характеристики	32
БАЛАНС БЕЛОГО	15		
ФУНКЦИИ	16		

Подготовка телевизора к работе

Установка

Меры предосторожности при установке

- Устанавливайте телевизор в угол на стену или на пол, следя за тем, чтобы шнуры были свободными.
- При работе ТВ будет выделять небольшое количество тепла. Для обеспечения удовлетворительного охлаждения обеспечьте достаточно места около телевизора. См. “Требования к установке” на странице 3.

Подключение антенны и видеомagneфона (ВКМ)

Предостережение

- Перед выполнением соединений выключите все устройства, в т.ч. телевизор.
- Антенный кабель в комплект поставки не входит. Используйте коаксиальный кабель сопротивлением 75 Ом хорошего качества.
- Перед подключением, прочитайте руководство, поставляемое в комплекте с ВКМ.

■ При подключении антенны без ВКМ:

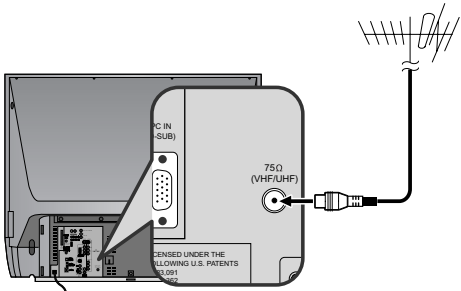

■ При подключении антенны с ВКМ:

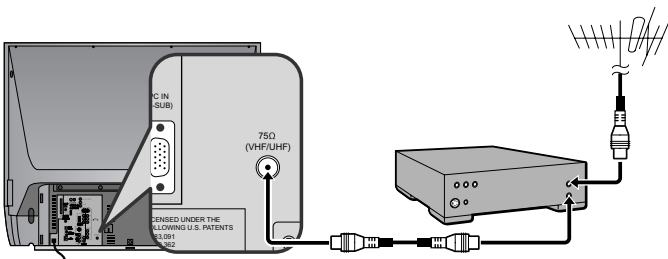

При подключении кабеля видео- и аудиосигналов к ВКМ

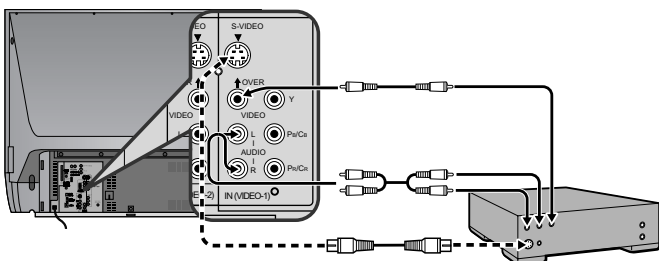

Обратите внимание, что соединение с помощью кабеля видеосигнала будет игнорироваться, если Вы подключите ВКМ к телевизору и с помощью кабеля видеосигнала, и с помощью кабеля S-ВИДЕО.

- Перед подключением дополнительных внешних устройств, просим ознакомиться с содержанием раздела “Подключение дополнительных устройств” на странице 24.

Подключение шнура питания к розетке сети переменного тока

Вставьте штекер сетевого шнура телевизора в розетку сети переменного тока.

Предостережение

- Пользуйтесь только источниками электропитания, соответствующими указанным на устройстве спецификациям (переменный ток 110 – 240 В, 50/60 Гц).
- Для полного отключения телевизора от источника питания выньте штекер из розетки переменного тока.

Установка батареек в пульт дистанционного управления

Используйте две батарейки типа AA/R6 с сухими элементами. Вставьте батарейки стороной, отмеченной ⊖, соблюдая полярность ⊕ и ⊖.

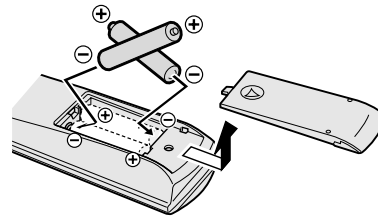

- Батарейки, поставляемые в комплекте с телевизором, предназначены только для установки и проверки Вашего телевизора, просим заменить их по мере необходимости.

Включение телевизора

Нажмите кнопку **POWER** на телевизоре или кнопку **⏻/I** (режим готовности) на пульте дистанционного управления.

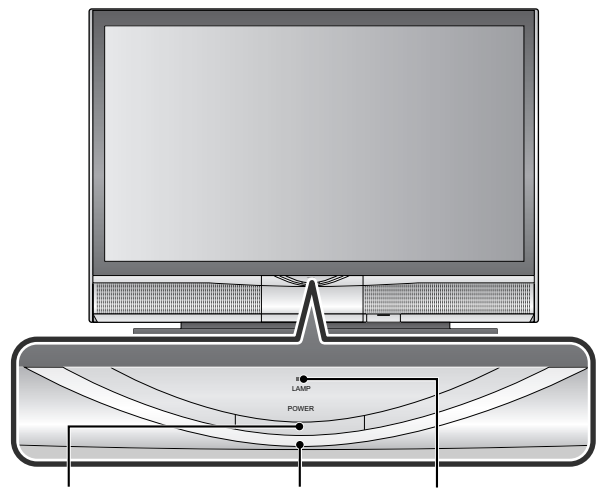

Кнопка POWER POWER LED LAMP LED

Если кнопка **POWER** нажата, индикатор **POWER LED** загорается, а индикатор **LAMP LED** мигает оранжевым светом приблизительно в течение 1 минуты с интервалом каждые 2 секунды.

По мере того, как изображение становится ярче, индикатор **LAMP LED** гаснет.

- Сразу же после включения питания на экране появляется тусклое изображение.
- В течение этого периода питание нельзя отключить. По прошествии 1 или нескольких минут питание можно отключить.
- При первом включении телевизор переходит в режим установки исходных параметров (см. раздел “Первоначальная установка параметров (настройка)” на странице 6).

Первоначальная установка параметров (настройка)

После первого включения телевизора он переходит в режим исходной установки параметров, и на экране появляется логотип JVC. Для установки исходных параметров выполните инструкции, приводимые на экране.

РУССКИЙ

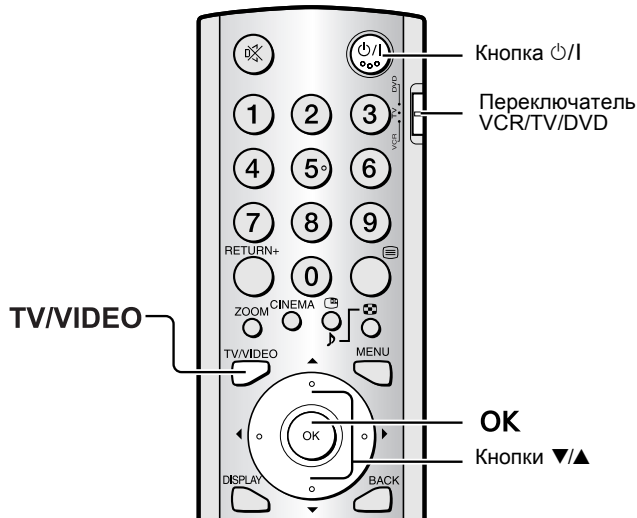

1 Обязательно переведите переключатель VCR/TV/DVD на пульте дистанционного управления в положение TV

- Вы не сможете включить телевизор, если переключатель VCR/TV/DVD находится в положении DVD.

2 Нажмите кнопку POWER на телевизоре или кнопку П/И (режим готовности/включение) на пульте дистанционного управления

Телевизор включается из режима готовности и отображается логотип JVC.

- Убедитесь в том, что штекер сетевого шнура телевизора вставлен в розетку сети переменного тока.

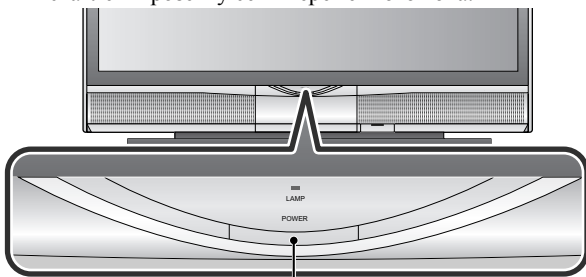

Кнопка POWER

- Если логотип JVC не появится, значит, Ваш телевизор уже включали в первый раз: воспользуйтесь функциями “ЯЗЫК”, “ЯЗЫК ТЕЛЕТЕКСТА” и “АВТО” для установки исходных параметров. См. раздел “Меню НАСТРОЙКА” на странице 21.

3 Нажмите кнопку ОК

Отображается меню ЯЗЫК.

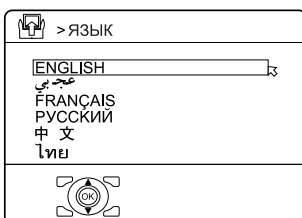

4 Нажмите кнопки В/А для выбора пункта РУССКИЙ. Затем нажмите кнопку ОК

Появляется меню ЯЗЫК ТЕЛЕТЕКСТА. Установите группу языка телетекста, соответствующую языку программы телетекста, которую Вы хотите просмотреть.

См. раздел “ЯЗЫК ТЕЛЕТЕКСТА” на странице 23.

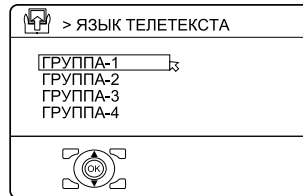

5 Выберите группу с помощью кнопок В/А. Затем нажмите кнопку ОК

Функция АВТО включится. Принимаемые телевизионные каналы будут автоматически записаны в списке номеров каналов (ПРОГ.).

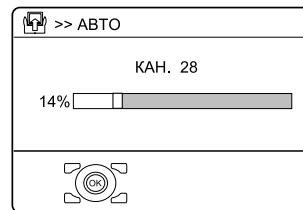

- Чтобы отключить функцию АВТО, нажмите кнопку ОК.

6 После регистрации ТВ каналов в списке каналов (ПРОГ.) появляется меню ИЗМЕНИТЬ



- Вы можете приступить к редактированию списка каналов (ПРОГ.) с помощью функции ИЗМЕНИТЬ/РУЧНАЯ. См. раздел “ИЗМЕНИТЬ/РУЧНАЯ” на странице 21.
- Если ТВ канал, который Вы желаете смотреть, не сохранен под номером в списке каналов (ПРОГ.), Вы можете зарегистрировать его с помощью функции РУЧНАЯ. См. раздел “ИЗМЕНИТЬ/РУЧНАЯ” на странице 21.
- Функция АВТО не сохраняет ТВ канал под номером канала ПРОГ. 0 (AV).
- Если Вам не нужно использовать функцию ИЗМЕНИТЬ/РУЧНАЯ, нажмите кнопку ОК для закрытия меню ИЗМЕНИТЬ.

Теперь настройка завершена.

Наслаждайтесь своим новым телевизором JVC!

Кнопки на телевизоре и их назначение

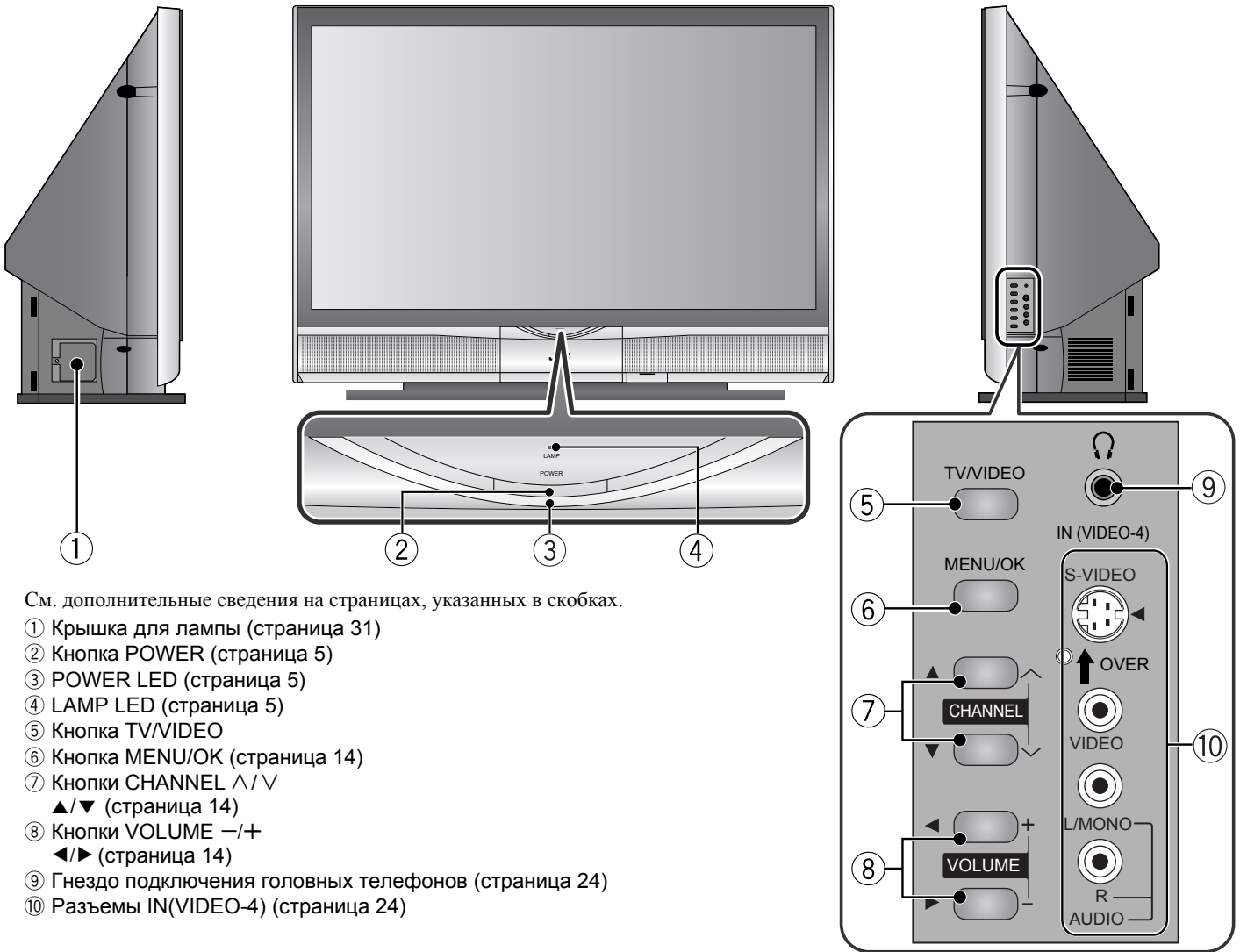

Включение телевизора из режима готовности к работе

С помощью кнопки **POWER** или кнопок **CHANNEL \wedge/\vee** осуществляется включение телевизора из режима готовности.

При включении телевизора индикатор питания загорается синим цветом.

Выбор телевизионного канала

Нажмите кнопки **CHANNEL \wedge/\vee** для выбора номера канала (ПРОГ.) и разъема **VIDEO**

Нажмите кнопку **INPUT** для выбора разъема **VIDEO**.

Регулировка громкости

Нажмите кнопки **VOLUME $-/+$**

На экране появляется индикатор уровня громкости.

Использование меню

Используйте кнопки **MENU/OK**

См. “Работа с меню телевизора” (см. стр. 14) для информации об использовании меню.

Кнопки на пульте дистанционного управления и их назначение

РУССКИЙ

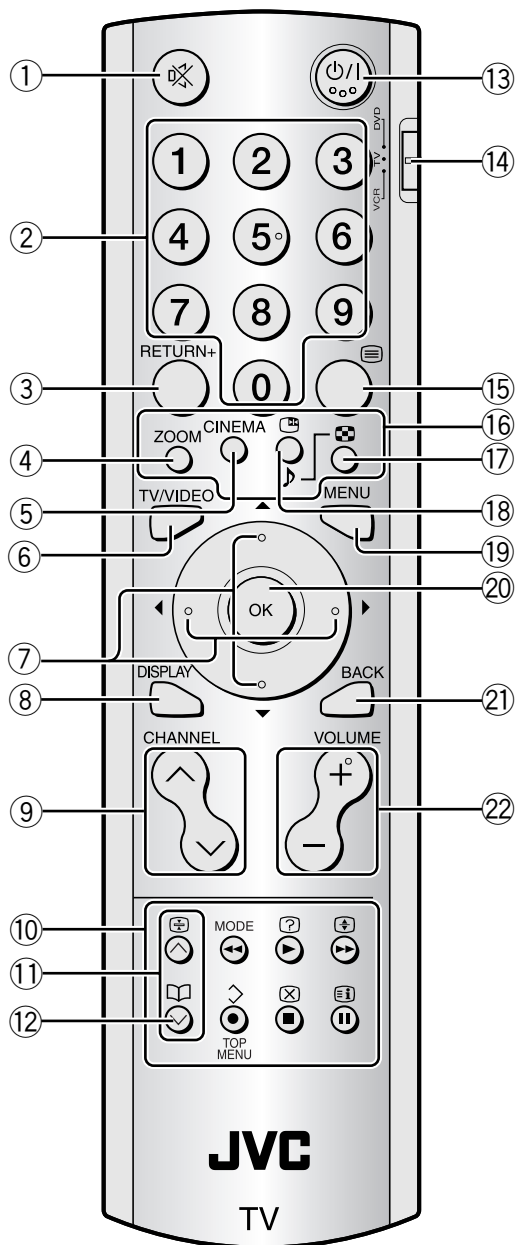

- ① Кнопка выключения звука
- ② Цифровые кнопки
- ③ Кнопка **RETURN+**
- ④ Кнопка **ZOOM**
- ⑤ Кнопка **CINEMA**
- ⑥ Кнопка **TV/VIDEO**
- ⑦ Кнопки **◀/▶/▼/▲**
- ⑧ Кнопка **DISPLAY**
- ⑨ Кнопки **CHANNEL** **∇/∧**
- ⑩ Кнопки управления VCR/DVD/телетекстом
- ⑪ Кнопки **∇/∧**
- ⑫ Кнопка **📖** (избранное)
- ⑬ Кнопка **⏻/⏼** (готовность к работе/включение)
- ⑭ Переключатель VCR/TV/DVD
- ⑮ Кнопка **☰** (текст)
- ⑯ Цветные кнопки
- ⑰ Кнопка **🎲** (мульти)
- ⑱ Кнопка **📺** (Фиксация)/🎵 (Выбор)
- ⑲ Кнопка **MENU**
- ⑳ Кнопка **OK**
- ㉑ Кнопка **BACK**
- ㉒ Кнопки **VOLUME** **-/+**

Включение или выключение телевизора из режима готовности к работе

Нажмите кнопку **⏻/⏼** (готовность к работе/включение) для включения или выключения телевизора

При включении телевизора индикатор питания загорается синим цветом.

- Питание может включаться с помощью кнопки **TV/VIDEO**, кнопок **CHANNEL** **∇/∧** или цифровых кнопок.

Чтобы включить или выключить телевизор, установите переключатель VCR/TV/DVD на пульте дистанционного управления в положение TV и нажмите кнопку **⏻/⏼**. Если переключатель VCR/TV/DVD на пульте дистанционного управления установлен в положение DVD, включение или выключение телевизора не производится даже при нажатии кнопки **⏻/⏼**.

Выбор телевизионного канала и просмотр изображений с внешних устройств

- С помощью цифровых кнопок:
Введите номер (ПРОГ.) канала с помощью цифровых кнопок.

Пример:

- ПРОГ. 6 → нажмите **6**
- ПРОГ. 12 → нажмите **1** и **2**

- С помощью кнопок **CHANNEL** **∇/∧**:
Нажмите кнопки **CHANNEL** **∇/∧** для выбора желаемого канала (ПРОГ.) или разъема ВИДЕО.

- С помощью кнопки **TV/VIDEO**:
С помощью кнопки **TV/VIDEO** выберите разъем ВИДЕО.

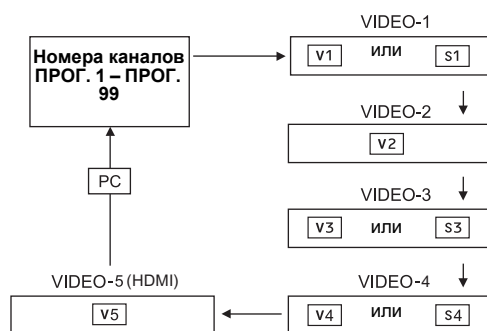

- Первая буква меняется с V на S (напр. V1 меняется на S1), когда VIDEO-1, VIDEO-2, или VIDEO-4 подключены к S-разъему.
- Если изображение является нечетким, или отсутствует цвет, выполните процедуру "СИСТ ЦВЕТНОСТИ" на странице 17.
- В случае плохого звукового сопровождения при нормальном изображении ТВ канала: Измените вариант установки функции СИСТЕМА с помощью функции РУЧНАЯ в соответствии с инструкциями раздела "ИЗМЕНИТЬ/РУЧНАЯ" на странице 21.
- Так как данный телевизор предназначен для максимального использования разрешения оригинального источника видеосигнала, движения могут выглядеть неестественными, если видеосигнал подается на вход с компонентными сигналами с прогрессивной разверткой.
- Если это произойдет, измените настройку выхода подключенного устройства на выход компонентного сигнала с чересстрочной разверткой. Дополнительная информация приводится в инструкциях к устройству.
- Звук ПК такой же, как и звук VIDEO-3.

Для возврата к ТВ каналу:

Нажмите кнопку **TV/VIDEO**, кнопки **CHANNEL** \vee/\wedge или цифровые кнопки.

Порядок применения канала номер ПРОГ. 0 (AV):

Если телевизор и ВКМ соединены только антенным кабелем, выбор канала номер ПРОГ. 0 (AV) позволяет просматривать изображение с ВКМ. Установите самостоятельно канал RF видеомagneтофона на канал номер ПРОГ. 0 (AV). См. раздел “ИЗМЕНИТЬ/РУЧНАЯ” на странице 21.

Регулировка громкости**Уровень громкости регулируется с помощью кнопок VOLUME -/+.**

На экране появляется индикатор уровня громкости, и громкость изменяется при нажатии кнопок **VOLUME -/+**.

■ Отключение звука**Нажмите кнопку M (Выключение звука) для того, чтобы выключить звук.**

При повторном нажатии кнопки M (Выключение звука) звук восстанавливается с прежним уровнем громкости.

Функция отображения

Вы можете отобразить номер канала просматриваемой в данный момент программы или ПРОГ. ЛИСТ.

Воспользовавшись списком ПРОГ. ЛИСТ, Вы можете выбрать канал или разъем ВИДЕО.

Чтобы отобразить необходимые сведения, нажмите кнопку DISPLAY.

При нажатии кнопки **DISPLAY** отображение изменяется следующим образом:

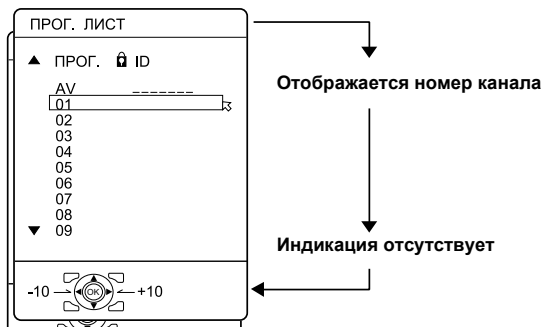
**При отображении номера канала:**

Отображается номер просматриваемого канала и его название (если оно зарегистрировано) или номер разъема VIDEO.

ПРОГ. ЛИСТ:

Отображается список номеров каналов (ПРОГ.) и разъемов VIDEO.

При нажатии кнопки **OK** после выбора номера канала (ПРОГ.) или разъема VIDEO вместе с кнопками $\blacktriangleleft/\blacktriangleright/\blacktriangledown/\blacktriangleup$ будет отображаться выбранная программа или разъем VIDEO.

- Для тех номеров каналов (ПРОГ.), для которых установлена функция ИД НОМЕР, на экране появляется символ ID (ИД НОМЕР). См. раздел “ИД НОМЕР” на странице 19.
- Разъемы VIDEO указаны после канала номер ПРОГ. 99.
- Для номеров каналов (ПРОГ.), зарегистрированных в качестве избранного канала, отображается значок B (избранное). См. раздел “Функция избранных каналов” на странице 12.

Функция ZOOM

Вы можете изменить размер экрана в соответствии с форматом изображения. Выберите оптимальный вариант из следующих режимов ZOOM.

- Режим ZOOM фиксируется как ПОЛНОСТЬЮ при использовании ТВ в качестве экрана для ПК или при просмотре сигнала изображения 1080i или 720p.

АВТО:

Если в сигнал вещания или в сигнал внешнего устройства включен сигнал WSS (широкоформатный сигнал), который отображает формат изображения, телевизор автоматически переключается из режима ZOOM в режим 16:9 ZOOM или режим ПОЛНОСТЬЮ, в зависимости от сигнала WSS.

Если сигнал WSS не включен, изображение отображается в соответствии с режимом ZOOM, установленным с помощью функции 4:3 АВТО ZOOM.

- Для информации о функции 4:3 АВТО ZOOM см. раздел “4:3 АВТО ZOOM” на странице 17.
- Если режим АВТО (WSS) работает неправильно в связи с плохим качеством сигнала WSS, или если Вы хотите изменить режим ZOOM, нажмите кнопку с и включите другой режим ZOOM.

НОРМАЛЬНЫЙ:

Используется для просмотра изображения нормального формата (формат 4:3) без изменений.

**ПАНОРАМА:**

Данный режим “растягивает” левую и правую границы нормального изображения (формат 4:3), не нарушая его естественность.



- Верхняя и нижняя границы изображения слегка подрезаны.

14:9 ZOOM:

Данный режим увеличивает широкоэкранный формат изображения (формат 14:9) до верхней и нижней границ экрана.

**16:9 ZOOM:**

Данный режим увеличивает широкоэкранный формат изображения (формат 16:9) до заполнения экрана.

**16:9 ZOOM СУБТИТРЫ:**

Данный режим увеличивает широкоэкранный формат изображения (формат 16:9) с субтитрами до заполнения экрана.

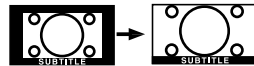
**ПОЛНОСТЬЮ:**

Данный режим пропорционально “растягивает” левую и правую границы нормального изображения (формат 4:3) до заполнения широкого экрана телевизора.

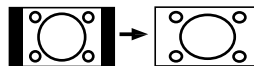

- При просмотре изображений формата 16:9, сжатых до нормального изображения (формат 4:3), используйте режим ПОЛНОСТЬЮ для восстановления изображения в первоначальном виде.

■ Выбор режима ZOOM

1 Нажмите кнопку **ZOOM** для вызова на экран меню ZOOM

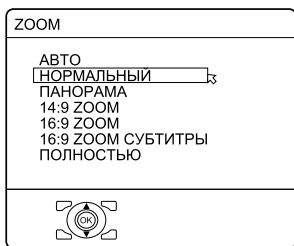

2 С помощью кнопок **▼/▲** выберите режим ZOOM. Затем нажмите кнопку **OK**

Изображение расширяется, и приблизительно через 5 секунд на экране показывается выбранный режим ZOOM.

■ Регулировка размера видимого изображения

Если субтитры или верхняя (нижняя) граница изображения оказались подрезанными, Вы можете отрегулировать размер видимого изображения самостоятельно.

1 Нажмите кнопку **ZOOM**

Появляется меню ZOOM.

2 Нажмите кнопку **OK** для вызова на экран индикатора режима ZOOM

Появится индикатор.

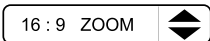

3 Когда он отображается, нажмите кнопки **▼/▲** для изменения положения изображения

- Регулировка размера видимого изображения в режимах **НОРМАЛЬНЫЙ** и **ПОЛНОСТЬЮ** не предусмотрена.

Регулировка видимого изображения сохраняется даже при изменении ТВ канала.

Однако она отменяется при выполнении следующих действий.

- Включение/отключение питания
- Изменение режима ZOOM
- Нажатие кнопки (Мульти), (Фиксация) или (Текст)
- Переключение телевизора между режимами TV и VIDEO

Функция ОКРУЖАЮЩИЙ ЗВУК

Вы можете прослушивать звуковое сопровождение в режиме объемного звучания.

- Эта функция не работает при прослушивании с помощью головных телефонов.

Нажмите кнопку **CINEMA** для выбора одного из режимов ОКРУЖАЮЩИЙ ЗВУК

ВЫСОКИЙ/НИЗКИЙ:

Если Вы прослушиваете стереозвук, выберите режим **ВЫСОКИЙ** или **НИЗКИЙ**.

Вы можете наслаждаться звуком, подобным звуковому эффекту в театре.

При сочетании функций А.Н.В. и ВВЕ, Вы можете прослушивать более мощный звук.

- Если Вы установите функцию ОКРУЖАЮЩИЙ ЗВУК в режим **ВЫСОКИЙ**, может появиться небольшое искажение звука. Если это произойдет, переключитесь в режим **НИЗКИЙ**. Эффект функций ОКРУЖАЮЩИЙ ЗВУК будет менее заметным, но искажение громкости исчезнет.

МОНО:

Выберите режим **МОНО** при прослушивании монофонического звука.

Вы можете прослушивать объемное звучание, подобное стереозвуку.

ВЫКЛ.:

Функция **ОКРУЖАЮЩИЙ ЗВУК** отключается.

- Вы можете выбрать режим ОКРУЖАЮЩИЙ ЗВУК с помощью “Меню ЗВУК” (см.страница 18).

Использование функции “Фиксации”

Вы можете зафиксировать изображение просматриваемого в текущий момент канала.

1 Установите переключатель **VCR/TV/DVD** в положение **TV**

При использовании функции “Фиксация”, установите переключатель **VCR/TV/DVD** в положение **TV**.

2 Нажмите кнопку

Появится неподвижный снимок текущего изображения.

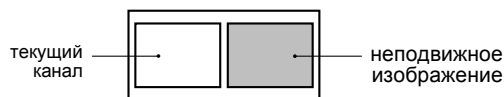

Для отмены функции “Фиксации”:

Нажмите кнопку , кнопки **CHANNEL** или цифровые кнопки.

- “Фиксация” не работает при отображении второстепенного изображения.
- Неподвижное изображение нельзя вывести из телевизора на внешнее устройство.
- Функция “Фиксация” не работает с изображениями сигналов с ПК.

Использование функции “Мульти-изображений”

1 Установите переключатель VCR/TV/DVD в положение TV

При использовании функции “Мульти-изображений”, установите переключатель VCR/TV/DVD в положение TV.

2 Нажмите кнопку

Отображается меню “Мульти-изображений”.

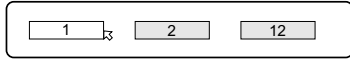

3 Выберите количество экранов с помощью кнопок , а затем нажмите кнопку OK



Выберите для возврата к режиму с одним экраном.



Выберите для перехода к мульти-режиму с двумя изображениями.



Выберите для перехода к мульти-режиму с двенадцатью изображениями.

2-изображений мульти:

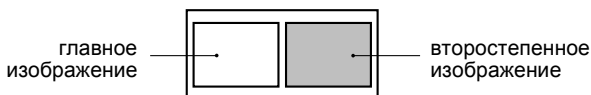

При использовании сигналов 1125i и 750p экран разделяется на две части, как показано ниже.

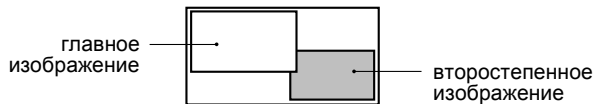

12-изображений мульти:

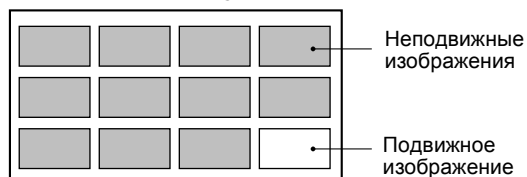

- Если установлен мульти-режим с двумя изображениями, Вы можете просматривать ТВ программу и изображение с внешнего устройства. Просмотр ТВ программы более чем на одном экране одновременно невозможен.
- Если установлен мульти-режим с двенадцатью экранами, просмотр изображений с внешних устройств невозможен.
- При просмотре изображения сигнала HDMI режим мульти (12 изображений) не может отображаться.
- Когда установлен мульти-режим с двумя изображениями, можно сменить главное изображение путем нажатия кнопок **CHANNEL** . Для смены второстепенного изображения можно воспользоваться кнопками . Если установлен мульти-режим с двенадцатью изображениями, переход к следующим или предыдущим 12 экранам можно выполнить путем нажатия кнопок **CHANNEL** .
- Если установлен мульти-режим с двумя изображениями, звук главного изображения из громкоговорителя ТВ можно изменить на звук второстепенного изображения нажатием кнопки , когда переключатель VCR/TV/DVD установлен в положение VCR. (Отметка громкоговорителя переместится с главного изображения на второстепенное.) При повторном нажатии кнопки звук снова поменяется на звук главного изображения. При подключении головных телефонов, Вы можете прослушивать звук изображения с той стороны, где имеется отметка головных телефонов. Громкоговоритель ТВ звук не издает.

- При установке режима мульти на 2 изображения, изображение HDMI не может отображаться в дополнительном изображении.
- Изображения с разъема VIDEO-1 (или VIDEO-2) нельзя отобразить как второстепенное изображение, если значение VIDEO-1 (или VIDEO-2) установлено на COMPONENT (см. страница 23).
- Функция “Мульти-изображение” не работает с сигналами ПК.
- В мульти-режиме с двенадцатью изображениями нажмите кнопки , чтобы выбрать необходимое изображение для просмотра, а затем нажмите кнопку **OK** для развертывания этого изображения на полный экран.
- Функция ГОЛУБОЙ ФОН не работает, если используется функция “Мульти-изображений”.
- Функция ZOOM не работает, если используется функция “Мульти-изображений”.

Для возврата из режима “Мульти-изображений” к одному экрану:

Нажмите кнопку , нажмите кнопки , чтобы выбрать один экран, а затем нажмите кнопку **OK**.

- Нажатие кнопки **TV/VIDEO** также приведет к возврату в режим отображения с одним экраном.

Функция ВОЗВРАТ КАНАЛА и функция Возврата

Кнопка **RETURN+** имеет две функции, функцию ВОЗВРАТ КАНАЛА и функцию Возврата. Если канал зарегистрирован как “Канал возврата”, работает функция ВОЗВРАТ КАНАЛА. Если для “Канала возврата” настройки нет, работает функция Возврата.

■ ВОЗВРАТ КАНАЛА

Если Вы зарегистрируете часто просматриваемый канал в качестве “Канала возврата”, Вы в любое время сможете выбрать этот канал простым нажатием кнопки **RETURN+**.

Для регистрации ТВ канала в качестве “Канала возврата”:

Нажмите и удерживайте нажатой кнопку **RETURN+** в течение более 3 секунд, пока не будет выбран канал, который необходимо зарегистрировать. На экране появится надпись “ВОЗВРАТ КАНАЛА ЗАПРОГРАММИРОВАН!”, и это означает завершение регистрации.

Для отмены регистрации ТВ канала в качестве “Канала возврата”:

При просмотре любого ТВ канала нажмите кнопку **RETURN+** и удерживайте ее непрерывно в течение более 3 секунд. На экране появится надпись “ВОЗВРАТ КАНАЛА ОТМЕНЕН!”, что означает отмену регистрации.

- Когда Вы выключите ТВ, регистрация “Канала возврата” отменяется.
- Если Вы хотите просматривать “Канал возврата” и другой ТВ канал попеременно, сначала выберите другой канал, кроме “Канала возврата”. Затем нажмите кнопку **RETURN+** для переключения канала на “Канал возврата”. Так Вы сможете смотреть два канала попеременно, нажимая кнопку **RETURN+**.

■ Функция Возврата

ТВ временно запоминает ТВ канал, который был выбран непосредственно перед текущим ТВ каналом, в качестве “Последнего канала”. Нажав на кнопку **RETURN+**, Вы можете попеременно просматривать текущий ТВ канал и “Последний канал”.

Если Вы хотите просматривать два канала попеременно с использованием функции Возврата, сначала выберите один ТВ канал, а затем другой ТВ канал с помощью цифровых кнопок. Если Вы выберете ТВ канал без использования цифровых кнопок, может быть так, что в качестве “Последнего канала” будет зарегистрирован другой канал, а не тот, который Вы выбрали сначала.

Функция избранных каналов

Вы можете присвоить Ваши избранные ТВ каналы (ПРОГ. 1 – ПРОГ. 99) кнопкам с 1 по 4.

После регистрации, канал вызывается нажатием кнопки  (избранное) и цифровой кнопки от 1 до 4.

■ Регистрация избранных каналов

1 В режиме нормального экрана выберите ТВ канал (ПРОГ. 1 – ПРОГ. 99), который Вы хотите зарегистрировать

2 Нажмите и удерживайте кнопку  (избранное) в течение трех секунд или дольше

На экране появится “УСТАНОВИТЬ КАНАЛ 1-4?”.

3 Нажмите одну из цифровых кнопок от 1 до 4

Текущий канал зарегистрирован для нажатой цифровой кнопки.

После сообщения “ЗАПРОГРАММИРОВАН !” на экране, значок избранного канала появится в верхнем правом углу экрана.

- Если канал, который Вы хотите зарегистрировать, уже зарегистрирован для одной из цифровых кнопок от 1 до 4, на экране появится сообщение “КАНАЛ НЕДОСТУПЕН”.
- Каналы, заблокированные с помощью функции ИД НОМЕР, зарегистрировать нельзя.
- Если выполняется АВТО, зарегистрированные избранные каналы сбрасываются.

- Если Вы хотите удалить избранный канал, удалите настроенный канал и содержимое с помощью функции ЛЮБИМЫЕ НАСТРОЙКИ (см. страница 20) в меню ФУНКЦИИ.

■ Вызов избранного канала

1 В режиме нормального экрана нажмите кнопку  (избранное)

На экране появится “ВЫБЕРИТЕ ЛЮБИМЫЙ КАНАЛ 1-4?”.

2 Нажмите одну из цифровых кнопок от 1 до 4

Вызванный избранный канал появляется на экране.

- При нажатии кнопки, не имеющей зарегистрированного канала, на экране отображается сообщение “ЛЮБИМЫЙ КАНАЛ НЕ УСТАНОВЛЕН”.

■ Настройка эффекта изображения

При выборе избранного канала нажатием кнопки  (избранное) и цифровой кнопки с 1 по 4, для каждого избранного канала можно запомнить настройки эффектов, установив эффекты изображения в меню ИЗОБРАЖЕНИЕ (см. страница 15).

Запоминаются следующие пункты меню ИЗОБРАЖЕНИЕ (см. стр. с 15 по 17).

РЕЖ. ИЗОБР.

КОНТР.

ЯРКОСТЬ

ЧЕТКОСТЬ

ЦВЕТ

НАСЫЩ

БАЛАНС БЕЛОГО

ЦИФРОВАЯ СПВШ

СИСТ ЦВЕТНОСТИ





Запоминается последняя настройка по каждому пункту.

Управление проигрывателем DVD фирмы JVC

Эти кнопки управляют проигрывателем DVD фирмы JVC. Нажатие кнопки, которая выглядит так же, как кнопка оригинального пульта дистанционного управления устройства, оказывает такое же действие, что и оригинальный пульт дистанционного управления.

1 Установите переключатель VCR/TV/DVD в положение DVD

Для управления DVD проигрывателем, установите переключатель в положение DVD.

- Вы можете включить или выключить DVD проигрыватель с помощью кнопки  (готовность к работе).
- Можно также нажать кнопку **MENU** или **TOP MENU** и вывести на экран меню диска DVD, а затем воспользоваться кнопками     и **OK**.

2 Нажмите кнопку управления DVD для управления проигрывателем DVD

- Эти кнопки работают только с проигрывателями DVD компании JVC.
- Даже если Ваше устройство изготовлено фирмой JVC, некоторые из этих кнопок могут не работать, в зависимости от используемого Вами устройства.

Вы не сможете включить или выключить телевизор, если переключатель VCR/TV/DVD находится в положении DVD. При включении или выключении телевизора установите переключатель VCR/TV/DVD в положение TV.

Управление видеомагнитофоном компании JVC

Эти кнопки используются для управления видеомагнитофоном компании JVC. Нажатие кнопки, которая выглядит так же, как кнопка оригинального пульта дистанционного управления устройства, оказывает такое же действие, что и оригинальный пульт дистанционного управления.

1 Установите переключатель VCR/TV/DVD в положение VCR

Для управления видеомагнитофоном установите переключатель в положение VCR.

- Видеомагнитофон можно включить или выключить с помощью кнопки  (готовность к работе).

2 Нажмите кнопку управления VCR для управления видеомагнитофоном

- Эти кнопки работают только с видеомагнитофонами компании JVC.
- Даже если Ваше устройство изготовлено фирмой JVC, некоторые из этих кнопок могут не работать, в зависимости от используемого Вами устройства.

Вы не сможете включить или выключить телевизор, если переключатель VCR/TV/DVD находится в положении VCR. При включении или выключении телевизора установите переключатель VCR/TV/DVD в положение TV.

Функция Телетекста

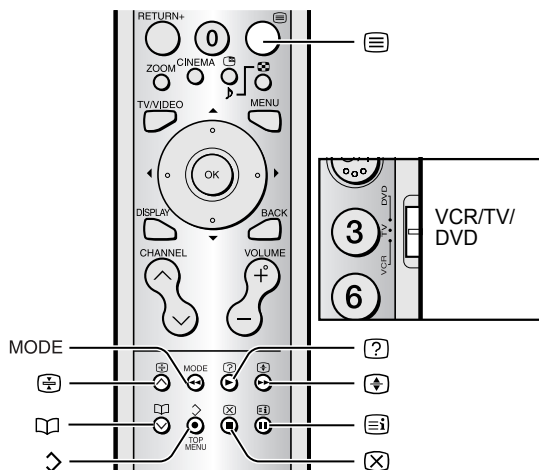

Основные принципы работы

- 1 Выберите ТВ канал с системой телетекста
- 2 Установите переключатель VCR/TV/DVD в положение TV



- 3 Нажмите кнопку (Текст) для вызова телетекста
При нажатии кнопки (Текст) режим изменяется следующим образом:

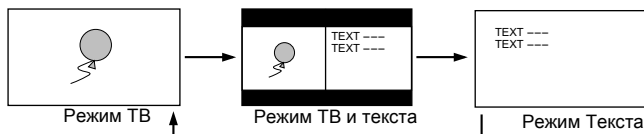

- 4 Выберите страницу телетекста с помощью кнопок CHANNEL ∇/Δ , цифровых кнопок или цветных кнопок

Для возврата в режим ТВ:

Нажмите кнопку TV/VIDEO, BACK или кнопку (Текст).

- В случае возникновения проблем с приемом систем телетекста, обратитесь по месту покупки телевизора или на станцию вещания системы телетекста.
- Функция ZOOM не работает в режиме ТВ и текста или режиме Текста.
- При просмотре страниц телетекста Вы не можете управлять различными меню.
- Если символы в программе телетекста выглядят неправильно, измените параметр ЯЗЫК ТЕЛЕТЕКСТА. См. раздел "ЯЗЫК ТЕЛЕТЕКСТА" на странице 23.

Работа в режиме Списков

Вы можете сохранить номера Ваших любимых страниц телетекста и быстро вызвать их на экран с помощью цветных кнопок.

Для сохранения номеров страниц:

- 1 Нажмите кнопку MODE для вызова режима Списков
Сохраненные Вами номера страниц указываются в нижней части экрана.
- 2 Нажмите одну из цветных кнопок для выбора позиции. Затем с помощью цифровых кнопок введите номер страницы
- 3 Нажмите и удерживайте кнопку \triangleright (Сохранение)
Четыре номера страниц мигают, подтверждая их сохранение в памяти.

Для вызова сохраненной страницы:

- 1 Нажмите кнопку MODE для входа в режим Списков
- 2 Нажмите одну из цветных кнопок с имеющейся сохраненной страницей
Для выхода из режима Списков:
Еще раз нажмите кнопку MODE.

Длительный просмотр телетекста

Вы можете продолжить просмотр страницы телетекста в течение требуемого времени, даже при одновременном приеме нескольких других страниц телетекста.

Нажмите кнопку (Продление просмотра)

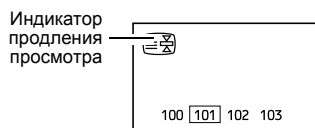

Для отмены функции Продления просмотра:
Нажмите кнопку (Продление просмотра) еще раз.

Подстраницы

Некоторые страницы телетекста содержат подстраницы, которые автоматически выводятся на экран.

- 1 Выберите страницу телетекста, включающую подстраницы
Номера подстраниц, которые можно просмотреть, будут автоматически отображены в верхней части экрана.
- 2 С помощью кнопок $\blacktriangleleft/\blacktriangleright$ выберите номер подстраницы

Вызов скрытого текста

Некоторые страницы телетекста могут содержать скрытый текст (напр., ответы на вопросы викторины).

Вы можете просмотреть такой скрытый текст на экране.

При каждом нажатии кнопки (Вызов скрытого текста), текст исчезает или вновь появляется на экране

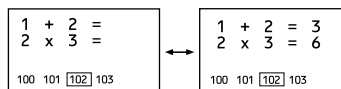

Размер текста

Вы можете увеличить высоту букв системы телетекста.

Нажмите кнопку (Размер).



Указатель

Вы можете вернуться на страницу-указатель одним нажатием кнопки.

Нажмите кнопку (Указатель)

На экране появляется страница 100 или ранее запрограммированная страница.

Отмена

Вы можете выполнить поиск страницы телетекста при одновременном просмотре ТВ канала.

- 1 С помощью цифровых кнопок введите номер страницы, или нажмите одну из цветных кнопок
Телевизор выполняет поиск страницы телетекста.
- 2 Нажмите кнопку (Отмена)
На экране появляется ТВ программа. После обнаружения телевизором требуемой страницы телетекста ее номер появляется слева в верхней части экрана.
- 3 После появления номера страницы на экране, нажмите кнопку (Отмена) для возврата к странице телетекста
 - Возврат в Режим ТВ невозможен при нажатии кнопки (Отмена). Для возврата в режим ТВ нажмите кнопку TV/VIDEO или BACK.

Работа с меню телевизора

Данный телевизор имеет несколько функций, которыми можно управлять с помощью меню. Для того чтобы полностью использовать все функции телевизора, Вы должны хорошо понимать основные принципы работы с меню.

РУССКИЙ

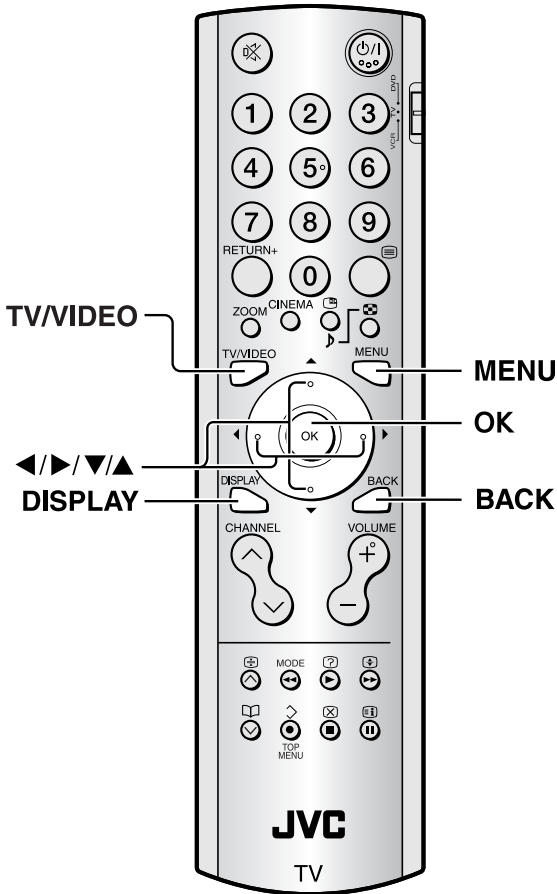

Функциональное назначение кнопок на телевизоре
С помощью кнопок на телевизоре можно также управлять меню.

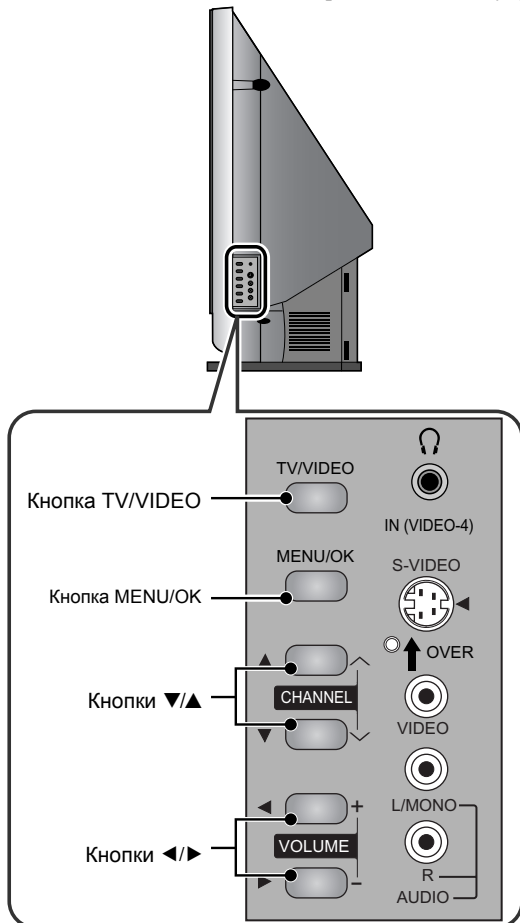

Основные принципы работы

1 Для отображения строки меню нажмите кнопку MENU



2 Нажмите кнопки $\blacktriangleleft/\blacktriangleright$, чтобы выбрать необходимое меню, а затем нажмите кнопку OK



Выбранно
е меню

Название
выбранного меню

3 Нажмите кнопки ∇/\blacktriangle , чтобы выбрать устанавливаемый пункт, нажмите кнопки $\blacktriangleleft/\blacktriangleright$ для установки этого пункта, а затем нажмите кнопку OK
Если имеются подменю, для работы с ними воспользуйтесь кнопками $\blacktriangleleft/\blacktriangleright/\nabla/\blacktriangle$.

- Нажмите кнопку **BACK**, чтобы вернуться в предыдущее меню.
- Для выхода из меню нажмите кнопку **TV/VIDEO** или **MENU**.
- Некоторые элементы меню могут не работать или не устанавливаться в зависимости от состояния телевизора, входного сигнала или настроек других элементов меню. Элементы меню, которые не работают или не устанавливаются, отображаются в меню серым цветом, и их выбрать нельзя.

Типы меню



Меню ИЗОБРАЖЕНИЕ

Выберите это меню для выполнения экранных установок.



Меню ЗВУК

Выберите это меню, чтобы установить звуковые параметры.



Меню ФУНКЦИИ

Выберите данное меню, чтобы установить параметры таймера сна и защиты от детей.



Меню НАСТРОЙКА

Выберите это меню, чтобы внести изменения для каналов, или для установки параметров языка, используемого для отображения на экране.

- Меню исчезнет примерно через одну минуту, если не будет выполняться никакая операция.

Для некоторых меню можно отобразить на экране и убрать с экрана область инструкций.

При отображении меню на экране для перехода между режимом вывода на экран области инструкций и режимом отсутствия такого вывода нажмите кнопку **DISPLAY**.

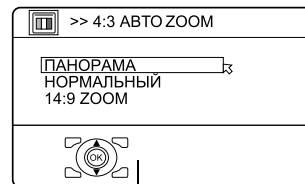

Область инструкций

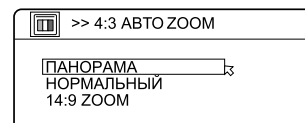

- В некоторых меню область инструкций будет продолжать отображаться на экране даже при нажатии кнопки **DISPLAY**. Это не является неисправностью.

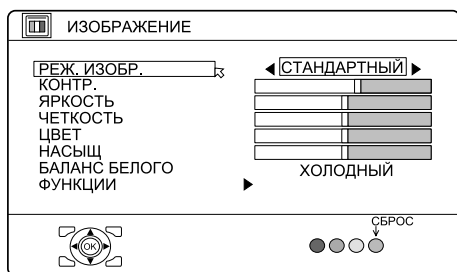

- Нажатие синей кнопки при отображении меню ИЗОБРАЖЕНИЕ на экране приведет к установке исходных значений для параметров КОНТР., ЯРКОСТЬ, ЧЕТКОСТЬ, ЦВЕТ и НАСЫЩ.
- При просмотре изображения с разъема с VIDEO-1 по VIDEO-5 (HDMI) или с ПК можно сохранять настройки эффекта изображения для каждого внешнего входа путем настройки эффекта изображения в меню ИЗОБРАЖЕНИЕ. Запоминаются следующие пункты меню ИЗОБРАЖЕНИЕ.
РЕЖ. ИЗОБР.
КОНТР.
ЯРКОСТЬ
ЧЕТКОСТЬ
ЦВЕТ
НАСЫЩ
БАЛАНС БЕЛОГО
ЦИФРОВАЯ СПВШ
СИСТ ЦВЕТНОСТИ
Запоминается последняя настройка по каждому пункту.

РЕЖ. ИЗОБР.

Вы можете выбрать один из трех режимов РЕЖ. ИЗОБР. для автоматической регулировки параметров изображения.

ЯРКИЙ:

Увеличивает контрастность и четкость.

СТАНДАРТНЫЙ:

Стандартизует регулировку изображения.

МЯГКИЙ:

Уменьшает контрастность и четкость.

КОНТР.

Вы можете отрегулировать контрастность изображения.

◀ : ниже

▶ : выше

ЯРКОСТЬ

Вы можете отрегулировать яркость изображения.

◀ : темнее

▶ : ярче

ЧЕТКОСТЬ

Вы можете отрегулировать четкость изображения.

◀ : мягче

▶ : четче

ЦВЕТ

Вы можете отрегулировать цветность изображения.

◀ : светлее

▶ : глубже

НАСЫЩ

Вы можете отрегулировать оттенок изображения.

◀ : красноватый

▶ : зеленоватый

- Регулировка значений режима НАСЫЩ (цветовой тон) возможна в системе цветности NTSC 3.58 или NTSC 4.43.

БАЛАНС БЕЛОГО

Вы можете выбрать один из трех режимов БАЛАНС БЕЛОГО (три уровня белого) для регулировки баланса белого в изображении. Так как белый является опорным цветом для всех других цветов, изменение режима БАЛАНС БЕЛОГО влияет на отображение всех других цветов на экране.

ХОЛОДНЫЙ:

Голубоватый белый. Использование данного режима при просмотре ярких изображений позволяет получить более живое и яркое изображение.

MID:

Нормальный белый цвет.

ТЕПЛЫЙ:

Красноватый белый. Использование данного режима при просмотре фильмов позволяет получить цвета, характерные для фильмов.

ФУНКЦИИ

Выберите меню ФУНКЦИИ и нажмите кнопку **OK** или **▶**, чтобы отобразить подменю.

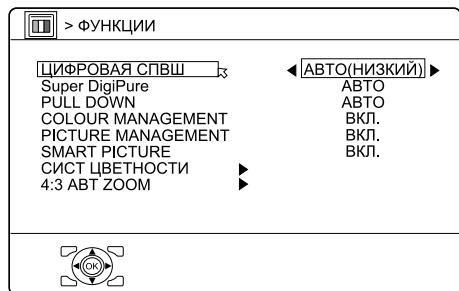

■ ЦИФРОВАЯ СПВШ

Функция ЦИФРОВАЯ СПВШ предназначена для подавления 'видеошумов' ('эффект снега' или помехи) в оригинальном сигнале изображения.

Вы можете выбрать для функции ЦИФРОВАЯ СПВШ одно из следующих трех значений параметра: АВТО, МИН и МАКС.

АВТО(НИЗКИЙ)/АВТО(ВЫСОКИЙ):

Телевизор автоматически регулирует уровень эффекта ЦИФРОВАЯ СПВШ в соответствии с уровнем шумов в сигнале изображения, позволяя получить наиболее оптимальное изображение на экране.

- При установке функции ЦИФРОВАЯ СПВШ на чрезмерно высокое значение возможно снижение четкости изображения. По мере возможности рекомендуется пользоваться значением АВТО(НИЗКИЙ). Если функция ЦИФРОВАЯ СПВШ установлена на АВТО(НИЗКИЙ), и при этом Вы замечаете наличие определенных помех, следует изменить значение с АВТО(НИЗКИЙ) на АВТО(ВЫСОКИЙ).

МИН:

Уровень эффекта ЦИФРОВАЯ СПВШ установлен на минимальное значение. Если функция ЦИФРОВАЯ СПВШ установлена на АВТО(НИЗКИЙ), но Вы считаете, что оригинальный сигнал изображения не воспроизводится полностью, следует изменить значение функции с АВТО(НИЗКИЙ) на МИН.

- Значение МИН не рекомендуется использовать для сигналов низкого качества с высоким уровнем помех.

МАКС:

Уровень эффекта ЦИФРОВАЯ СПВШ установлен на максимальное значение. Если функция ЦИФРОВАЯ СПВШ установлена на АВТО(ВЫСОКИЙ), и при этом Вы замечаете наличие определенных помех, следует изменить значение с АВТО(ВЫСОКИЙ) на МАКС.

- Значение МАКС не рекомендуется использовать для высококачественных изображений, содержащих очень низкий уровень шумов.

■ Super DigiPure

В функции Super DigiPure использованы новейшие достижения цифровых технологий для воссоздания естественного качества изображения. Функция Super DigiPure включает в себя две следующие подфункции.

Функция DigiPure:

Данная функция позволяет воссоздавать естественное качество изображения посредством удаления лишних краевых линий из высококонтрастных изображений с рябью. И, наоборот, для изображений с низким контрастом, происходит добавление краевых линий для воссоздания более четкой картинки.

Вы можете выбрать для функции DigiPure одно из следующих трех значений параметра: АВТО, МИН и МАКС.

- Если Вы установили DigiPure на слишком высокий уровень для низкокачественного изображения, содержащего большое количество помех, это может улучшить состояние картинку. Рекомендуется по возможности использовать установку АВТО.

Функция компенсации подвижности изображения:

Данная функция позволяет воспроизводить на экране изображения с быстрым движением (например, игроков или мяч в футбольном матче) более мягко и натурально.

- Уровень эффекта компенсации подвижности изображения не может быть перенастроен. Уровень эффекта остается неизменным вне зависимости от выбора режима АВТО, МИН или МАКС.

АВТО:

Телевизор автоматически регулирует уровень эффекта DigiPure в соответствии с уровнем шумов в сигнале изображения, позволяя получить наиболее оптимальное изображение на экране.

МИН:

Уровень эффекта DigiPure установлен на минимальное значение. Если функция Super DigiPure установлена на АВТО, и при этом Вы замечаете наличие определенных помех, следует изменить значение с АВТО на МИН.

- Значение МИН не рекомендуется использовать для высококачественных изображений, содержащих очень низкий уровень шумов.

МАКС:

Уровень эффекта DigiPure установлен на максимальное значение. Если функция Super DigiPure установлена на АВТО, но Вы считаете, что оригинальный сигнал изображения не воспроизводится полностью, следует изменить значение функции с АВТО на МАКС.

- Значение МАКС не рекомендуется использовать для сигналов низкого качества с высоким уровнем помех.

ВЫКЛ.:

Функция Super DigiPure выключена.

■ PULL DOWN

При включенной функции PULL DOWN кинофильм отображается на экране мягче и естественнее.

АВТО:

Телевизор автоматически определяет тип сигнала и включает и отключает данную функцию.

ВКЛ.:

Функция включена.

ВЫКЛ.:

Функция выключена.

■ COLOUR MANAGEMENT

Данный телевизор имеет функцию COLOUR MANAGEMENT для обеспечения компенсации матовых цветов и отображения натуральных тонов.

Функция COLOUR MANAGEMENT включена по умолчанию.

ВКЛ.:

Функция COLOUR MANAGEMENT включена.

ВЫКЛ.:

Функция COLOUR MANAGEMENT выключена.

- При нормальных условиях установите данную функцию в положение ВКЛ.

■ PICTURE MANAGEMENT

Функция PICTURE MANAGEMENT упрощает просмотр темных мест, когда в изображении много темных мест, и светлых мест, если изображение, в основном, светлое.

Обычно используется с включенной функцией.

ВКЛ.:

Функция PICTURE MANAGEMENT включена.

ВЫКЛ.:

Функция PICTURE MANAGEMENT выключена.

■ SMART PICTURE

Функция SMART PICTURE обнаруживает средний уровень сигнала яркости (Average Picture Level – APL) и регулирует контрастность просматриваемого изображения. Обычно используется с включенной функцией.

ВКЛ.:

Функция SMART PICTURE включена.

ВЫКЛ.:

Функция SMART PICTURE выключена.

- Если в режиме "PICTURE MODE" выбрано "BRIGHT", для функции SMART PICTURE устанавливается значение "OFF".

■ СИСТ ЦВЕТНОСТИ

Выбор системы цветности осуществляется автоматически. Однако если изображение является нечетким или отсутствует цвет, вы можете выбрать систему цветности самостоятельно.

1 Выберите СИСТ ЦВЕТНОСТИ. Затем нажмите кнопку **OK** или **▶**

Отображается подменю функции СИСТ ЦВЕТНОСТИ.



2 С помощью кнопок **◀/▶** выберите **ГЛАВН** или **ВТОРОСТЕП**

ГЛАВН:

Вы можете изменить систему цветности главного изображения.

ВТОРОСТЕП:

Вы можете изменить систему цветности второстепенного изображения.

- Выберите **ГЛАВН**, если второстепенное изображение не показывается.

3 С помощью кнопок **▼/▲** выберите соответствующую систему цветности. Затем нажмите кнопку **OK**

PAL:

Система PAL

SECAM:

Система SECAM

NTSC 3.58:

Система NTSC 3.58 МГц

NTSC 4.43:

Система NTSC 4.43 МГц

АВТО:

Данная функция опознает систему цветности по данным принимаемого сигнала.

- При приеме слабого сигнала функция АВТО может работать неправильно. Если в режиме АВТО изображение искажается, выберите другую систему цветности самостоятельно.

Для информации о системе цветности в Вашей стране или регионе см. таблицу ниже:

Район	Страна или регион	Система
Азия, Средний Восток	Бахрейн, Кувейт, Оман, Катар, Объединенные Арабские Эмираты, Йемен и т.д.	PAL
	Индонезия, Малайзия, Сингапур, Таиланд, Индия и т.д.	
	Китай, Вьетнам и т.д.	PAL
	Гонконг и т.д.	PAL
	Исламская Республика Иран, Ливан, Саудовская Аравия и т.д.	SECAM
Европа	Филиппины, Тайвань, Мьянма и т.д.	NTSC
	Россия и т.д.	SECAM
	Чешская Республика, Польша и т.д.	PAL
	Германия, Голландия, Бельгия и т.д.	PAL
Океания	Соединенное Королевство и т.д.	PAL
	Австралия, Новая Зеландия и т.д.	PAL
Африка	Южно-Африканская Республика и т.д.	PAL
	Нигерия и т.д.	PAL
	Египет, Марокко и т.д.	SECAM

■ 4:3 АВТО ZOOM

Вы можете выбрать один из трех режимов ZOOM: НОРМАЛЬНЫЙ, ПАНОРАМА или 14:9 ZOOM, в качестве режима ZOOM для стандартного изображения (Формат 4:3).

1 Выберите 4:3 АВТО ZOOM, затем нажмите кнопку **OK**

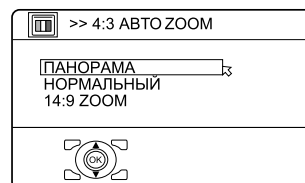

2 С помощью кнопок **▼/▲** выберите режим ZOOM

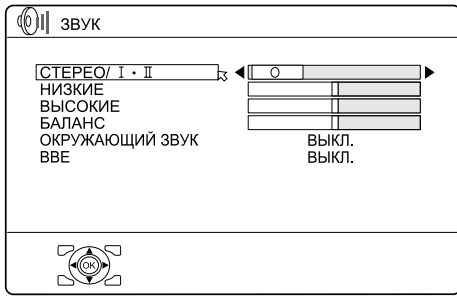

- При подключении головных телефонов можно использовать только “СТЕРЕО / I • II”.

СТЕРЕО / I • II

При просмотре ТВ программы, транслируемой на двух языках, Вы можете выбрать один из двух вариантов звукового сопровождения: “Двуязычное вещание I (Суб I)” или “Двуязычное вещание II (Суб II)”.

- ∞ : Стереозвучание
- : монозвучание
- I : Двуязычное вещание I (суб I)
- II : Двуязычное вещание II (суб II)

МОНО:

Отменяет функцию мульти-звука, и звук становится монофоническим.

- Если стереофонический звук или двуязычная фонограмма неразборчивы, выберите режим МОНО для улучшения четкости звукового сопровождения.
- Возможные варианты режима звукового сопровождения зависят от типа ТВ программы.
- Данная функция не может использоваться в режимах VIDEO.

НИЗКИЕ

Вы можете отрегулировать уровень нижних частот звука.

- ◀ : слабее
- ▶ : сильнее

ВЫСОКИЕ

Вы можете отрегулировать уровень верхних частот звука.

- ◀ : слабее
- ▶ : сильнее

БАЛАНС

Вы можете отрегулировать баланс громкости между левым и правым громкоговорителями.

- ◀ : увеличить уровень громкости левого громкоговорителя.
- ▶ : увеличить уровень громкости правого громкоговорителя.

ОКРУЖАЮЩИЙ ЗВУК

Вы можете использовать возможность прослушивания объемного звучания с эффектом “живого звука”, используя функцию ОКРУЖАЮЩИЙ ЗВУК.

- Вы можете выбрать режим ОКРУЖАЮЩИЙ ЗВУК, используя режимы ВЫСОКИЙ, НИЗКИЙ, МОНО и ВЫКЛ. См. раздел “Функция ОКРУЖАЮЩИЙ ЗВУК” на странице 10.
- Вы также можете воспользоваться функцией ОКРУЖАЮЩИЙ ЗВУК с помощью кнопки **CINEMA**. См. раздел “Функция ОКРУЖАЮЩИЙ ЗВУК” на странице 10.

ВВЕ

Функция ВВЕ восстанавливает четкость и эффект присутствия для улучшения понятности речи и музыкального реализма.

ВКЛ.:

Функция включена.

ВЫКЛ.:

Функция выключена.

- Изготовлено по лицензии BBE Sound, Inc. По лицензии BBE Sound, Inc. согласно USP4638258, 5510752 и 5736897. BBE и знак BBE являются зарегистрированными торговыми марками BBE Sound, Inc.

Меню ФУНКЦИИ

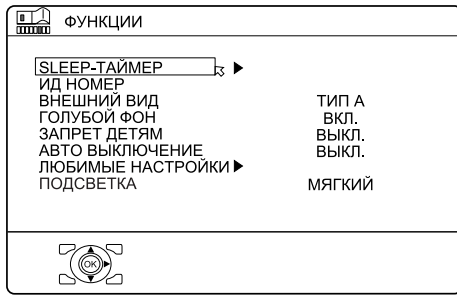

SLEEP-ТАЙМЕР

Вы можете запрограммировать автоматическое выключение телевизора по истечении заданного времени.

1 Выберите SLEEP-ТАЙМЕР. Затем нажмите кнопку ОК или ►

На экране появляется подраздел меню функции SLEEP-ТАЙМЕР.

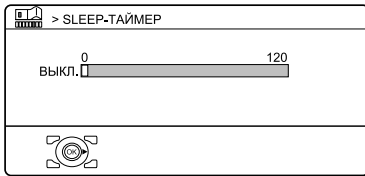

2 Установите время с помощью кнопок ◀/▶. Затем нажмите кнопку ОК

Время отключения может устанавливаться с шаговым значением в 10 минут и максимальным значением в 120 минут (2 часа).

- За одну минуту до срабатывания функции SLEEP-ТАЙМЕР и выключения телевизора на экране появляется надпись "СПОКОЙНОЙ НОЧИ!".
- Функция SLEEP-ТАЙМЕР не может использоваться для полного отключения питания телевизора.
- При включенной функции SLEEP-ТАЙМЕР Вы можете вновь вызвать на экран подраздел меню функции SLEEP-ТАЙМЕР для подтверждения или изменения оставшегося времени функции SLEEP-ТАЙМЕР. Нажмите кнопку ОК для выхода из меню после подтверждения или корректировки оставшегося времени.

Для отмены функции SLEEP-ТАЙМЕР:

Нажмите кнопку ◀ для установления периода времени на "ВЫКЛ."

ИД НОМЕР

Если Вы не хотите, чтобы Ваши дети смотрели один из ТВ каналов, с помощью функции ИД НОМЕР Вы можете заблокировать данный ТВ канал. Даже если ребенок выберет номер заблокированного ТВ канала (ПРОГ.), экран переключается на голубой фон, и на нем появляется символ ID (ИД НОМЕР): просмотр данного канала невозможен. Без ввода особым образом предварительно запрограммированного номера ID блокировка не может быть снята, и ребенок не сможет просматривать этот ТВ канал.

■ Порядок установки функции ИД НОМЕР

1 Выберите ИД НОМЕР, а затем нажмите кнопку 0

"Появляется меню "УСТАНОВКА ID NO." (меню программирования кода ID).

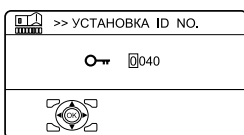

2 Запрограммируйте кодированный номер ID по Вашему выбору

1 Выберите номер с помощью кнопок ▼/▲.

2 Курсор может перемещаться с помощью кнопок ◀/▶.

3 Нажмите кнопку ОК

На экране появляется подраздел меню функции ИД НОМЕР.

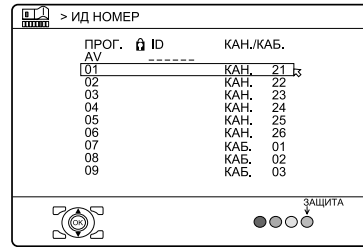

4 Чтобы выбрать ТВ канал, нажмите кнопки ▼/▲

При каждом нажатии кнопок ▼/▲ номер канала (ПРОГ.) изменяется, и изображение с ТВ канала, настроенного на данный номер (ПРОГ.) выводится на экран.

5 Нажмите синюю кнопку для включения функции ИД НОМЕР.

Затем нажмите кнопку ОК

На экране появляется символ ID (ИД НОМЕР), после чего выбранный ТВ канал блокируется.

Для сброса функции ИД НОМЕР:

Нажмите синюю кнопку еще раз.

Символ ID (ИД НОМЕР) исчезает с экрана.

Для предупреждения простого сброса функции ИД НОМЕР, меню исчезает при выборе функции ИД НОМЕР и нажатии кнопки ОК.

■ Для просмотра заблокированного ТВ канала

1 Выберите номер заблокированного ТВ канала (ПРОГ.) с помощью цифровых кнопок или ПРОГ. ЛИСТ

Экран переключается в режим голубого фона, и появляется символ ID (ИД НОМЕР). Просмотр данного ТВ канала невозможен.

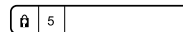

2 Нажмите кнопку DISPLAY для вызова на экран "ID NO." (экран ввода идентификационного номера)

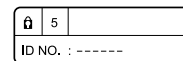

3 С помощью цифровых кнопок введите номер ID

Блокировка временно снимается, обеспечивая возможность просмотра ТВ канала.

Если Вы забыли кодированный номер ID:

Выполните операцию 1 раздела "Порядок установки функции ИД НОМЕР". После подтверждения кодированного номера ID, нажмите кнопку TV/VIDEO для выхода из меню.

- Даже если Вы выполнили временный сброс блокировки, это не означает, что действие функции ИД НОМЕР, установленной для данного ТВ канала, отменено. При последующей попытке просмотра данного ТВ канала, он будет вновь закрыт для просмотра.
- Если Вы хотите отменить функцию ИД НОМЕР, Вы должны проделать операцию "Порядок установки функции ИД НОМЕР" еще раз.
- Чтобы предотвратить простой выбор номера заблокированного ТВ-канала (ПРОГ.), номер канала (ПРОГ.) устанавливается таким образом, чтобы его нельзя было выбрать с помощью кнопок ▼/▲ или кнопок телевизора.
- "ID NO." (экран ввода идентификационного номера) не появляется, если не нажата кнопка DISPLAY, чтобы усложнить сброс блокировки.

ВНЕШНИЙ ВИД

Нажмите кнопку ◀/▶ и выберите один из четырех типов формата, в котором номер канала отображается на экране: ТИП А, ТИП В, ТИП С или ТИП D.

- При поставке с завода-изготовителя на телевизоре установлено значение ТИП D. ТИП D позволяет сделать все экраны полупрозрачными. Экраны меню не являются полупрозрачными, если они установлены на какой-либо другой тип, кроме ТИП D.

ГОЛУБОЙ ФОН

Вы можете запрограммировать телевизор на автоматическое переключение в режим голубого фона с выключением звука в условиях слабого сигнала или при отсутствии сигнала с внешнего устройства.

ВКЛ.:

Функция включена.

ВЫКЛ.:

Функция выключена.

ЗАПРЕТ ДЕТЯМ

Вы можете отключить кнопки управления на передней панели телевизора. Когда эта функция установлена на значение ВКЛ., управлять телевизором можно только с помощью пульта дистанционного управления.

Используйте эту функцию для предотвращения просмотра телевизора детьми по их усмотрению (без согласия родителей).

ВКЛ.:

Функция включена.

ВЫКЛ.:

Функция выключена.

Если Вы отсоедините вилку сетевого шнура, функция ЗАПРЕТ ДЕТЯМ будет отменена.

АВТО ВЫКЛЮЧЕНИЕ

Вы можете настроить отключение питания при отсутствии принимаемого сигнала и каких-либо действий в течение 15 минут или больше после завершения вещания.

ВКЛ.:

Функция включена.

ВЫКЛ.:

Функция выключена.

- Функция АВТО ВЫКЛЮЧЕНИЕ не может использоваться для полного отключения питания телевизора.
- Функция АВТО ВЫКЛЮЧЕНИЕ не будет работать для режима ВИДЕО или изображения сигнала с ПК.

ЛЮБИМЫЕ НАСТРОЙКИ

Выберите при удалении избранных каналов, зарегистрированных для кнопок с 1 по 4.

1 Выберите ЛЮБИМЫЕ НАСТРОЙКИ, а затем нажмите кнопку ОК или ▶

Отображается меню ЛЮБИМЫЕ НАСТРОЙКИ.

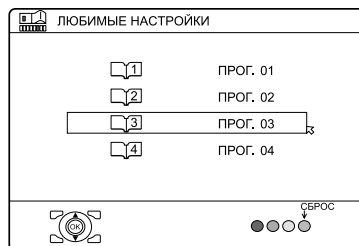

2 Нажмите кнопки ▼/▲ и выберите избранный канал, который необходимо удалить.

3 Нажмите синюю кнопку

Выбранный избранный канал и содержимое удалены.

- Для информации об избранных каналах см. раздел “Функция избранных каналов” на странице 12.

ПОДСВЕТКА

Для настройки параметров освещенности можно выбрать один из двух режимов ПОДСВЕТКА.

МЯГКИЙ:

ослабляет лампочки освещения;

ЯРКИЙ:

усиливает лампочки освещения;

- После включения питания для режима ПОДСВЕТКА временно устанавливается значение “ЯРКИЙ” примерно на одну минуту.

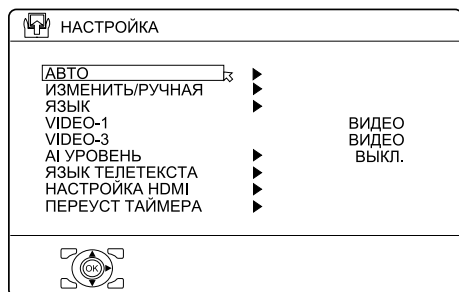

ИЗМЕНИТЬ/РУЧНАЯ

Функции ИЗМЕНИТЬ/РУЧНАЯ подразделены на два типа:

- редактирование номеров текущих каналов (ПРОГ.) (функции ИЗМЕНИТЬ); и
- ручная запись ТВ канала, который Вы хотите просматривать, под определенным номером канала (ПРОГ.) (функция РУЧНАЯ).

Ниже приводится подробная информация об этих функциях:

СДВИНУТЬ:

Данная функция предназначена для изменения номера (ПРОГ.) ТВ канала.

ID:

Данная функция предназначена для регистрации названия (ID) ТВ канала.

ВСТАВИТЬ:

Данная функция предназначена для включения нового ТВ канала в список номеров (ПРОГ.) каналов с помощью номера КАН./КАБ.

- Для использования функции ВСТАВИТЬ Вы должны знать соответствующее обозначение ТВ канала. В этом случае используйте функцию РУЧНАЯ для регистрации телевизионного канала.

СТЕРЕТЬ:

Данная функция удаляет ТВ канал, который Вы не хотите вносить в список.

РУЧНАЯ:

Данная функция предназначена для ручной настройки нового ТВ канала на один из номеров каналов телевизора (ПРОГ.).

АВТО

Телевизионный канал можно зарегистрировать автоматически. Эта функция аналогична действиям 5 и 6 в разделе “Первоначальная установка параметров (настройка)” на страница 6.

- 1 Выберите **АВТО**, а затем нажмите кнопку **ОК** или ►
Функция АВТО включится. Принимаемые телевизионные каналы будут автоматически записаны в списке номеров каналов.

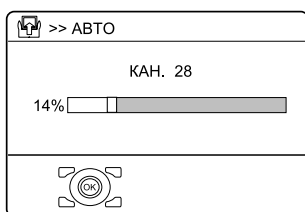

- Чтобы отключить функцию АВТО, нажмите кнопку **ОК**.

- 2 После регистрации ТВ каналов в списке каналов, появляется меню **ИЗМЕНИТЬ**

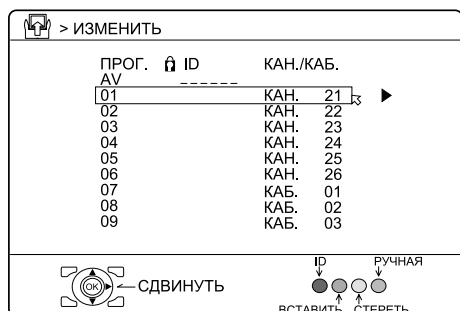

- Вы можете приступить к редактированию списка Каналов с помощью функции ИЗМЕНИТЬ/РУЧНАЯ. Дополнительную информацию см. в разделе “ИЗМЕНИТЬ/РУЧНАЯ” в столбце справа.
- Если ТВ канал, который Вы желаете смотреть, не сохранен под номером в списке каналов, Вы можете зарегистрировать его с помощью функции РУЧНАЯ. Дополнительную информацию см. в разделе “ИЗМЕНИТЬ/РУЧНАЯ” в столбце справа.
- Функция АВТО не сохраняет ТВ канал под номером канала ПРОГ. 0 (AV).
- Если Вам не нужно использовать функцию ИЗМЕНИТЬ/РУЧНАЯ, нажмите кнопку **ОК** для закрытия меню ИЗМЕНИТЬ.
- Запуск АВТО удаляет зарегистрированный избранный канал.

Предостережение

- Применение функций СДВИНУТЬ, СТЕРЕТЬ или ВСТАВИТЬ вносит изменения в список номеров каналов (ПРОГ.). Следовательно, номера (ПРОГ.) некоторых ТВ каналов будут изменены.
- Применение функции РУЧНАЯ в отношении канала, заблокированного с помощью функции ИД НОМЕР, приводит к отмене функции ИД НОМЕР и снятию блокировки с данного канала.
- Если ТВ-канал уже зарегистрирован в ПРОГ. 1 – ПРОГ. 99, использование функции ВСТАВИТЬ приводит к удалению последнего зарегистрированного ТВ-канала.

Основные принципы работы

- 1 Выберите **ИЗМЕНИТЬ/РУЧНАЯ**, а затем нажмите кнопку **ОК** или ►

Отображается меню **ИЗМЕНИТЬ**.



- 2 Следуйте описанию функции, которую Вы намереваетесь использовать

- 3 Нажмите кнопку **ОК** для завершения процесса установки

- Для номера канала ПРОГ. 0, “AV” указывается в списке номеров каналов (ПРОГ.).
- Номер разъема VIDEO не указывается в списке номеров каналов (ПРОГ.).
- Номер КАН./КАБ. является уникальным для каждого телевизора и соответствует обозначению, принятому для ТВ канала. Соотношение обозначений каналов и номеров КАН./КАБ. более подробно излагается в разделе “Обнаружение и устранение неисправностей” на странице 26.

■ СДВИНУТЬ

- 1 Чтобы выбрать ТВ канал, нажмите кнопки **▼/▲**
- 2 Нажмите кнопку **►** для выбора функции **СДВИНУТЬ**

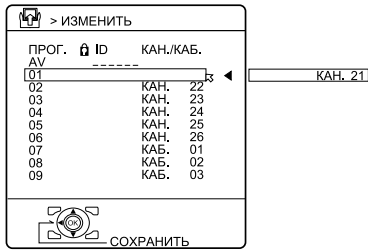

- 3 С помощью кнопок **▼/▲** выберите новый номер канала (ПРОГ.)

Для отмены функции **СДВИНУТЬ**:
Нажмите кнопку **ВАСК**.

- 4 Нажмите кнопку **◀** для изменения номера (ПРОГ.) ТВ канала в списке на новый номер (ПРОГ.)

■ СТЕРЕТЬ

- 1 Чтобы выбрать ТВ канал, нажмите кнопки **▼/▲**
- 2 Нажмите желтую кнопку для удаления выбранного ТВ канала
Данный ТВ канал удаляется из списка номеров каналов (ПРОГ.).

■ ID

- 1 Чтобы выбрать ТВ канал, нажмите кнопки **▼/▲**
- 2 Нажмите красную кнопку для выбора функции **ID**
- 3 Введите название канала (ID). Выберите символ с помощью кнопок **▼/▲**. Курсор может перемещаться с помощью кнопок **◀/▶**



Для отмены функции **ID**:
Нажмите кнопку **ВАСК**.

- 4 Нажмите кнопку **OK** для присвоения названия ТВ каналу

Перед выполнением операции ВСТАВИТЬ

- Вам потребуется номер КАН./КАБ., являющийся уникальным для Вашего телевизора и соответствующий цифровому обозначению, принятому для определенного ТВ канала. Найдите соответствующий номер КАН./КАБ. в таблице “Обнаружение и устранение неисправностей” на странице 26 по цифровому обозначению заданного ТВ канала.

■ ВСТАВИТЬ

- 1 С помощью кнопок **▼/▲** выберите номер в списке (ПРОГ.) на который Вы желаете настроить новый ТВ канал
- 2 Нажмите зеленую кнопку для запуска функции **ВСТАВИТЬ**

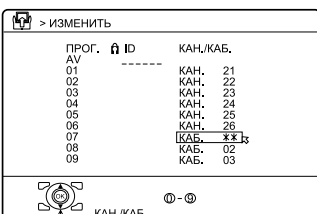

- 3 С помощью кнопок **▼/▲** выберите “КАБ.” или “КАН.” в соответствии с номером КАН./КАБ. ТВ канала
Для отмены функции **ВСТАВИТЬ**:
Нажмите кнопку **ВАСК**.

- 4 С помощью цифровых кнопок введите оставшийся номер КАН./КАБ.
Телевизор переключается в режим регистрации. После завершения регистрации изображение ТВ канала появляется на экране.
 - Номер КАН./КАБ. присваивается каждой частоте вещания ТВ канала. Если телевизор не может обнаружить ТВ канал на частоте вещания, определяемой по номеру КАН./КАБ., на экране показывается изображение “нет сигнала”.

■ РУЧНАЯ

- 1 С помощью кнопок **▼/▲** выберите новый номер канала (ПРОГ.) для нового ТВ канала
- 2 Нажмите синюю кнопку для включения функции **РУЧНАЯ**
С правой стороны после номера КАН./КАБ. появляется обозначение СИСТЕМА (система звука) данного ТВ канала.

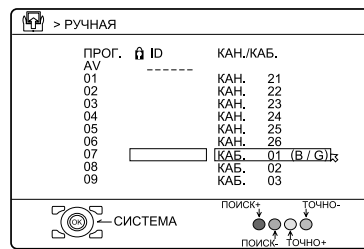

Для отмены функции **РУЧНАЯ**:
Нажмите кнопку **ВАСК**.

- 3 С помощью кнопки **►** выберите СИСТЕМА (систему звука) ТВ канала, который Вы желаете настроить
 - Для информации о системах звука для каждой страны или региона см. таблицу ниже:

Район	Страна или регион	Система
Азия, Средний Восток	Бахрейн, Кувейт, Оман, Катар, Объединенные Арабские Эмираты, Йемен и т.д.	B/G
	Индонезия, Малайзия, Сингапур, Таиланд, Индия и т.д.	B/G
	Китай, Вьетнам и т.д.	D/K
	Гонконг и т.д.	I
	Исламская Республика Иран, Ливан, Саудовская Аравия и т.д.	B/G
Европа	Филиппины, Тайвань, Мьянма и т.д.	M
	Россия и т.д.	D/K
	Чешская Республика, Польша и т.д.	D/K
	Германия, Голландия, Бельгия и т.д.	B/G
Океания	Соединенное Королевство и т.д.	I
	Австралия, Новая Зеландия и т.д.	B/G
Африка	Южно-Африканская Республика и т.д.	I
	Нигерия и т.д.	B/G
	Египет, Марокко и т.д.	B/G

- 4 Нажмите зеленую или красную кнопку для начала поиска ТВ канала
Поиск останавливается при обнаружении телевизором ТВ канала. Изображение данного ТВ канала появляется на экране.
- 5 Повторно нажмите зеленую или красную кнопку до обнаружения необходимого ТВ канала
В случае плохого приема ТВ канала:
С помощью синей или желтой кнопки выполните тонкую настройку ТВ канала.
В случае плохого звукового сопровождения при нормальном изображении:
Вариант функции СИСТЕМА выбран неправильно. Нажмите кнопку **►** и выберите вариант функции СИСТЕМА, при котором обеспечивается нормальное звуковое сопровождение.
- 6 Нажмите кнопку **OK** и зарегистрируйте ТВ канал на требуемый номер (ПРОГ.)
На экране восстанавливается обычное меню ИЗМЕНИТЬ.

ЯЗЫК

Может быть выполнено изменение параметра ЯЗЫК, настройка которого была выполнена в процедуре “Первоначальная установка параметров (настройка)” (страница 6).

- 1 Выберите **ЯЗЫК**, а затем нажмите кнопку **OK** или ►
На экране появляется подраздел меню функции ЯЗЫК.

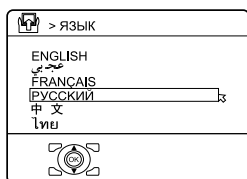

- 2 Выберите язык с помощью кнопок ▼/▲. Затем нажмите кнопку **OK**

VIDEO-1/VIDEO-3

Установите VIDEO-1 или VIDEO-3 надлежащим образом в соответствии с входным видеосигналом от внешнего источника, подключенного к разъему VIDEO-1 или VIDEO-3. Если эта настройка неправильна, изображения не будет.

ВИДЕО:

Если на вход подается обычный видеосигнал (полный видеосигнал).

КОМПОНЕНТНЫЙ:

Если на вход подается полный видеосигнал (сигналы Y, Cb/Pb, St/Pr).

- Подробнее о методах подключения см. раздел “Подключение дополнительных устройств” на странице 24. Данный телевизор совместим только с видеосигналом 1125i, 625p или 525p, когда на вход подается полный видеосигнал.
- Если входным сигналом является 1125i, 625p или 525p, каждый тип сигнала отображается в верхней правой стороне ТВ экрана при установке входа на VIDEO-1 или VIDEO-3.

AI УРОВЕНЬ

Вы можете предотвратить внезапное повышение или понижение звука, которое происходит при переключении с одного канала на другой.

Вкл.:

Функция включена.

Выкл.:

Функция выключена.

- Функция AI УРОВЕНЬ может работать не так, как нужно, если уровень входного звука сигнала вещательной станции слишком низкий.
- Данная функция не может использоваться в режиме ВИДЕО.

ЯЗЫК ТЕЛТЕКСТА

Существует четыре типа групп языка телетекста. Установите группу языка телетекста, соответствующую языку программы телетекста, которую Вы хотите просмотреть.

- 1 Выберите **ЯЗЫК ТЕЛТЕКСТА**, а затем нажмите кнопку **OK** или ►

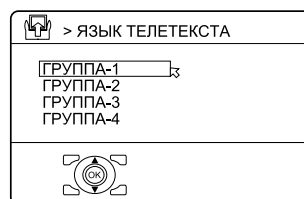

- 2 Выберите группу с помощью кнопок ▼/▲

Группа	Языки
ГРУППА-1	Турецкий, венгерский, английский, немецкий, французский, итальянский, испанский, португальский, греческий, шведский, финский
ГРУППА-2	Польский, сербский, хорватский, словенский, чешский, словацкий, румынский, венгерский, немецкий, французский, итальянский, шведский, финский
ГРУППА-3	Русский, болгарский, латышский, литовский, эстонский, украинский, сербский, хорватский, словенский, чешский, словацкий, английский, немецкий
ГРУППА-4	Арабский, чешский, словацкий, Венгерский, английский, немецкий, французский, итальянский, испанский, португальский, шведский, финский

- 3 Для завершения установки нажмите кнопку **OK**

Меню исчезает с экрана.

- Языки, которые не включены в выбранную группу языков телетекста, не будут отображаться надлежащим образом в субтитрах программы телетекста.

НАСТРОЙКА HDMI

Эта функция используется при наличии DVI- или HDMI-совместимого устройства, подключенного к Вашему телевизору.

- 1 Нажмите кнопки ▼/▲ и выберите **РАЗМЕР ИЗОБРАЖ. или АУДИО**

- **РАЗМЕР ИЗОБРАЖ.** можно выбрать, только если сигнал изображения имеет формат VGA или 480p.

- 2 Нажмите кнопки ◀/▶ и выберите **РАЗМЕР ИЗОБРАЖ. или АУДИО**

РАЗМЕР ИЗОБРАЖ.:

Эта функция регулирует положение при отображении на экране сигнала изображения формата VGA или 480p. Если отображаемое изображение слегка сдвинуто, положение можно отрегулировать, выбрав значение 1, 2 или АВТО.

АУДИО:

Выберите **ЦИФРОВОЙ** только при подключении с помощью кабеля HDMI.

Выберите **АНАЛОГОВЫЙ**, если устройство DVI подключено к разъему HDMI, а разъем аудиовыхода устройства DVI подключен к разъему IN(HDMI AUDIO).

Выберите **АВТО**, чтобы ТВ автоматически выбирал **ЦИФРОВОЙ** или **АНАЛОГОВЫЙ**.

ПЕРЕУСТ ТАЙМЕРА

См. раздел “Порядок замены лампы” на стр. 31

Подключение дополнительных устройств

Подключение внешнего оборудования

К телевизору можно подключать множество различных устройств.
Прочитайте руководство пользователя по каждому устройству перед его настройкой.

(Кабели для подключения не входят в комплект поставки телевизора.)

- ① Кабель AV COMPULINK
- ② Кабель HDMI
- ③ Кабель аудиосигнала (стерео)
- ④ Кабель компонентного видеосигнала
- ⑤ Кабель видеосигнала
- ⑥ Кабель S-VIDEO
- ⑦ Кабель D-SUB (15 контактов)

Предостережение

- Перед подключением внешнего оборудования выключите питание всех устройств, включая телевизор.

➔ : Направление сигнала

Видеомагнитофон/проигрыватель дисков DVD компании JVC
(совместимы с AV COMPULINK)

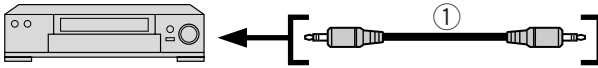

Проигрыватель дисков DVD/устройство записи дисков DVD
(совместимы с HDMI)

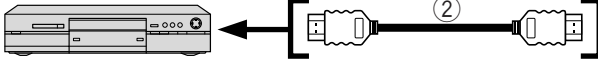

Видеомагнитофон/устройство записи дисков DVD для записи

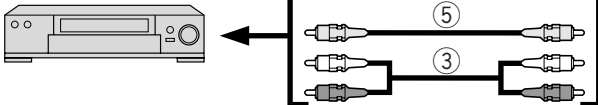

Задняя панель телевизора

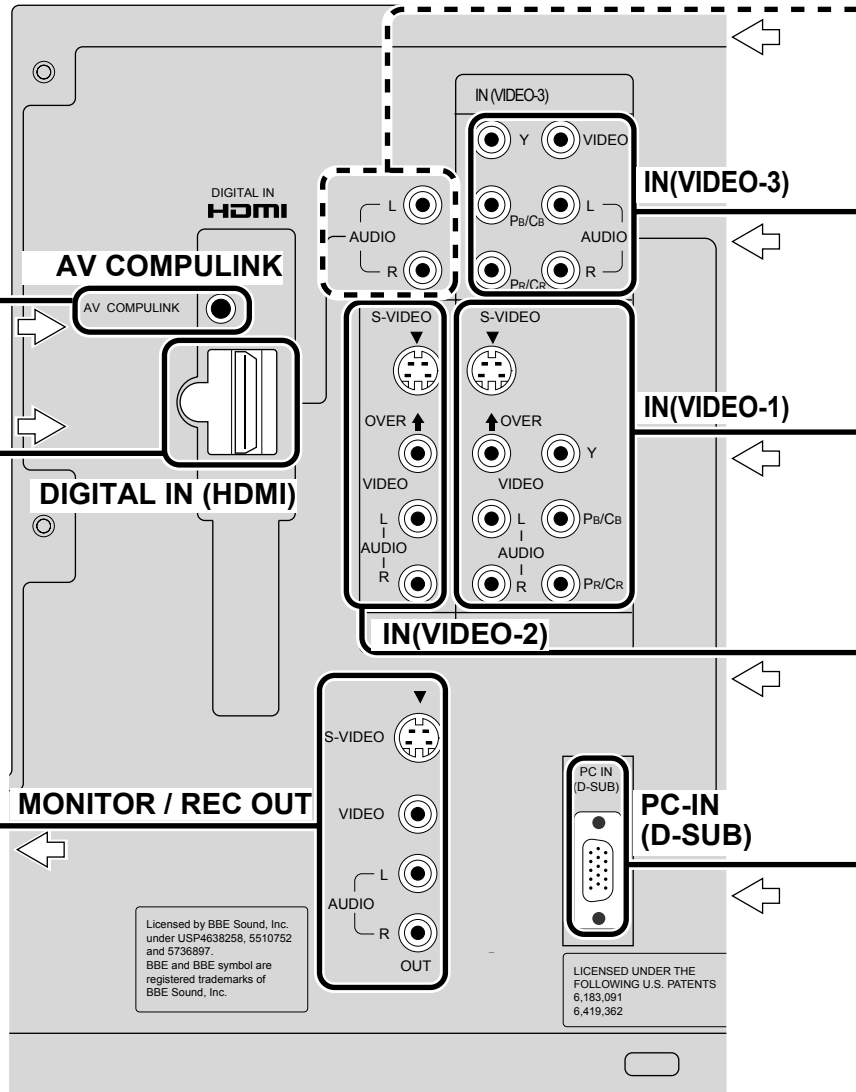

Правая часть телевизора

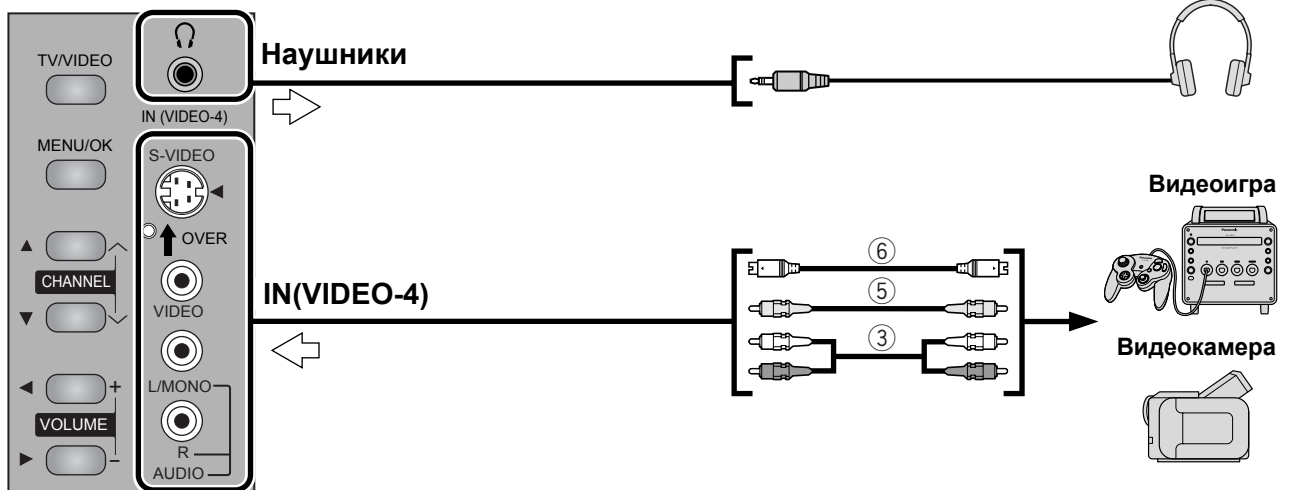

- При подключении кабеля S-VIDEO к разъемам IN(VIDEO-1), IN(VIDEO-2) или IN(VIDEO-4) сигнал S-VIDEO получает приоритет над композитным видеосигналом.
- При подключении кабеля компонентного видеосигнала к разъемам IN(VIDEO-1) или IN(VIDEO-3) необходимо установить для параметра “VIDEO-1/VIDEO-3” значение “КОМПОНЕНТНЫЙ” (см. страница 23).

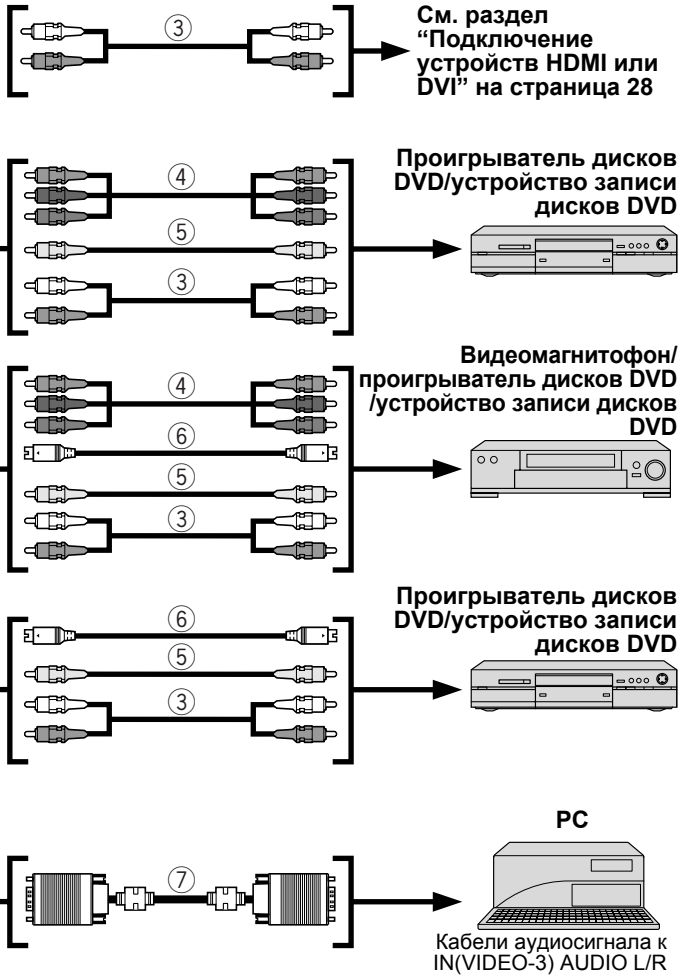

■ IN(VIDEO-1)

Просмотр видеофильмов.

Выход	Вход
—	<ul style="list-style-type: none"> • Компонентный сигнал / S-VIDEO / композитный сигнал • Звук L / R

■ IN(VIDEO-2)

Просмотр видеофильмов.

Выход	Вход
—	<ul style="list-style-type: none"> • S-VIDEO / композитный сигнал • Звук L / R

■ IN(VIDEO-3)

Просмотр видеофильмов.

Выход	Вход
—	<ul style="list-style-type: none"> • Компонентный сигнал / композитный сигнал • Звук L / R

■ IN(VIDEO-4)

Просмотр видеофильмов.

Выход	Вход
—	<ul style="list-style-type: none"> • S-VIDEO / композитный сигнал • Звук L / R

■ DIGITAL IN

Подключение устройств HDMI.

Выход	Вход
—	<ul style="list-style-type: none"> • Сигнал HDMI • Звук L / R

- Информацию о совместимости устройств HDMI или инструкции по подключению устройства DVI к данному разъему см. в разделе “Подключение устройств HDMI или DVI” на страница 28.

■ PC-IN (D-SUB)

Использование телевизора в качестве экрана компьютера.

- Когда звук компьютера подключен к разъему VIDEO-3, если выбрать внешний вход VIDEO-3, звук компьютера можно прослушивать, но изображения компьютера показываться не будут.
- Для проверки совместимости с компьютером см. раздел “Отображаемые компьютерные сигналы” на страница 28.

■ MONITOR REC OUT

Запись на видеомагнитофон или устройство записи дисков DVD.

Выход	Вход
<ul style="list-style-type: none"> • S-VIDEO / композитный сигнал • Звук L / R 	—

■ AV COMPULINK

Использование функции AV COMPULINK компании JVC.

Эта функция обеспечивает полностью автоматическое воспроизведение видеокассет и дисков DVD. Просто вставьте предварительно записанный носитель в видеомагнитофон компании JVC или проигрыватель дисков DVD. Устройство включится автоматически и начнет воспроизведение. В то же время, используя функцию AV CompuLink, видеомагнитофон или проигрыватель дисков DVD передает сигнал на телевизор для его включения и перехода к соответствующему видеовходу.

- Если видеомагнитофон компании JVC оснащен функцией удаленного управления переключением между кодом А и В (см. руководство по видеомагнитофону), использование кода А видеомагнитофона приведет к переключению телевизора на вход 1.
- Дополнительную информацию о подключении см. в руководстве по проигрывателю дисков DVD или видеомагнитофону.

Обнаружение и устранение неисправностей

Сильный шум или помехи типа “снег”

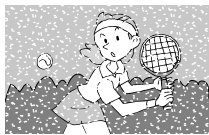

- Телевизор правильно подключен к антенне ?
- Измените направление антенны.
- Антенна или ее кабель повреждены ?
➔ Обратитесь к розничному продавцу.

Волны, полосы или шум



- Помехи в работе антенны вызваны высоковольтными силовыми линиями или беспроводными передатчиками ?
➔ Обратитесь к розничному продавцу.
- Подключенные устройства расположены слишком близко к телевизору ?
➔ Определите минимальное расстояние между антенной и причиной помех таким образом, чтобы помехи исчезли.

Многоконтурное изображение

(Раздвоенное изображение)



- Помехи вызваны сигналами, идущими от возвышенностей или зданий ?
➔ Отрегулируйте направление антенны или установите антенну с высоким качеством направленности.

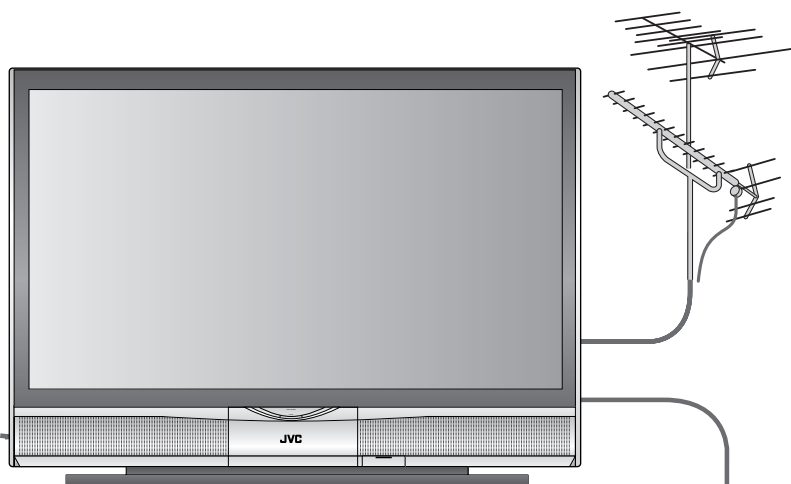

Телевизор не включается!

- Шнур питания правильно подключен к розетке сети переменного тока?

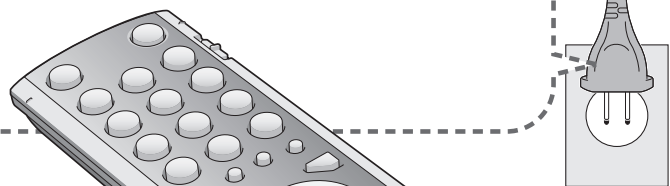

Пульт дистанционного управления не работает!

- Аккумуляторные батареи разряжены?
- Расстояние до телевизора составляет более 7 метров ?
- Для параметра “VCR/TV/DVD SWITCH” установлено значение “TV” ?
- При просмотре телетекста строки меню телевизора не отображаются.
- В зависимости от стабильности сигнала может наблюдаться задержка во времени при смене каналов.

Предупредительные сообщения индикаторов

Если питание включено и в работе телевизора возникает проблема, телевизор переходит в режим предупреждения и информирует о проблеме с помощью индикатора, как описано ниже. Затем питание автоматически выключается, и выполняется охлаждение в течение приблизительно 90 секунд.

■ Индикатор LAMP LED мигает

Условие: Возможно, внутренние электрические схемы неисправны.
Действие по устранению: Выключите телевизор на некоторое время, а затем снова включите его. Если телевизор переходит в режим предупреждения, выключите его из розетки после завершения охлаждения и обратитесь к агенту по продажам.

■ Индикатор POWER LED мигает

Условие: Возможно, внутренние электрические схемы неисправны.
Действие по устранению: Выключите телевизор на некоторое время, а затем снова включите его. Если телевизор переходит в режим предупреждения, выключите его из розетки после завершения охлаждения и обратитесь к агенту по продажам.

■ Индикаторы POWER LED и LAMP LED поочередно мигают

Условие: Температура внутри устройства вышла за допустимые пределы или вентилятор заблокирован.
Действие по устранению: Выключите телевизор на некоторое время, а затем снова включите его. Если телевизор переходит в режим предупреждения, выключите его из розетки после завершения охлаждения и обратитесь к агенту по продажам.

■ Индикаторы POWER LED и LAMP LED мигают одновременно

Условие: Блок лампы установлен под наклоном и находится не в горизонтальном положении или неполностью вставлен в отсек для лампы. Возможно, лампа неисправна.

Действие по устранению:

- Если это условие возникает вскоре после замены лампы. Повторно установите новый ламповый блок. Повторите действия по установке лампы, предварительно изучив все предупреждения. Во время повторной установки лампы внимательно следите за тем, чтобы лампа находилась в ГОРИЗОНТАЛЬНОМ ПОЛОЖЕНИИ внутри устройства.
- Если это условие возникает в ситуации, не связанной с заменой лампы. Выключите телевизор на некоторое время, а затем снова включите его. Если телевизор переходит в режим предупреждения, выключите его из розетки после завершения охлаждения и обратитесь к агенту по продажам.

	Проблема	Действие	Страни
ОСНОВН	Пульт дистанционного управления не работает.	<ul style="list-style-type: none"> Выключите телевизор из розетки, подождите несколько минут и включите его снова. 	—
	Черные и белые точки появляются на экране	<ul style="list-style-type: none"> Хотя элемент HD-PLA производится с использованием высокоточной технологии необходимо понимать, что некоторые пиксели могут быть потеряны или могут отображаться постоянно. 	—
Изображение	Плохое качество изображения	<ul style="list-style-type: none"> Неестественный цвет >>> Отрегулируйте ЦВЕТ и ЯРКОСТЬ. Проверьте СИСТЕМУ ЦВЕТНОСТИ. 	15, 17
		<ul style="list-style-type: none"> Шум >>> Установите следующие значения настроек. РЕЖ. ИЗОБР.: СТАНДАРТНЫЙ ЦИФРОВАЯ СПВШ: АВТО (ВЫСОКИЙ) Super DigiPure: МИН 	15, 16
		<ul style="list-style-type: none"> Двойное изображение >>> Установите следующие значения настроек. РЕЖ. ИЗОБР.: ЯРКИЙ ЦИФРОВАЯ СПВШ: МИН Super DigiPure: МАКС 	15, 16
	Необычное изображение при использовании внешнего устройства	<ul style="list-style-type: none"> Если верхняя часть изображения искажена, проверьте качество самого видеосигнала. 	—
		<ul style="list-style-type: none"> Если движения выглядят неестественными при получении сигнала с проигрывателя дисков DVD или других устройств с помощью прогрессивной развертки, измените настройку выхода внешнего устройства на чересстрочную развертку. 	—
Звук	Низкое качество звука	<ul style="list-style-type: none"> Настройте параметры НИЗКИЕ и ВЫСОКИЕ. При получении слабого сигнала в “СТЕРЕО / I • II”, переключитесь на режим МОНО. Настройте прием каналов с помощью параметра “РУЧНАЯ”. 	18 18 21
HDMI	Неправильный размер экрана	<ul style="list-style-type: none"> Установите для настройки РАЗМЕР ИЗОБРАЖ. в НАСТРОЙКА HDMI значение “1” или “2”. 	23
	Нет звука	<ul style="list-style-type: none"> Измените значение параметра АУДИО настройки НАСТРОЙКА HDMI на АНАЛОГОВЫЙ или ЦИФРОВОЙ. 	23
	Зеленый или искаженный экран	<ul style="list-style-type: none"> Подождите немного, пока сигнал стабилизируется при переключении формата сигнала для устройства HDMI. 	—

Проблема

Действие

Страни

Некоторые функции не работают

• Это не является неисправностью. Некоторые функции (темный фон) в меню могут не работать в зависимости от ситуации.

—

Некоторые входы нельзя выбрать на дополнительном

• Режимы VIDEO-4, VIDEO-5 и PC нельзя выбрать на дополнительном изображении.

—

Следующие ситуации не являются неисправностью.

- Телевизор может издавать звук, похожий на треск, при изменении температуры в помещении или температуры внутри корпуса. Если проблем с экраном и звуком не наблюдается, нет повода для беспокойства.
- Перегоревшая лампа может создавать некоторый шум, однако это безопасно.
- Лампа может издавать шумы во время включения питания и появления изображения на экране. Шум вызван нагревом ртутного элемента внутри лампы и не свидетельствует о неисправности.
- Неподвижные части изображения могут остаться на экране. Это характерно для элементов HD-ILA и не является неисправностью. Со временем изображение исчезнет.
- Работа данного телевизора при температуре ниже 0°C не гарантирована. Если питание включается при температуре ниже 0°C, изображение может отображаться с помехами. Включайте телевизор только при температуре выше 0°C.
- Телевизор оснащен встроенным охлаждающим вентилятором. Имейте в виду, что вентилятор может создавать некоторые шумы во время работы телевизора и в период охлаждения.
- Изображение может быть временно нечетким, а на экране могут отображаться помехи, если питание телевизора включается непосредственно после выключения. Это не является неисправностью.

Техническая информация

Подключение устройств HDMI или DVI

Разъем HDMI телевизора несовместим со следующими видеосигналами.

VGA/60Гц	4:3	576p/50Гц (625p/50Гц)	4:3
480i/60Гц (525i/60Гц)	4:3	576p/50Гц (625p/50Гц)	16:9
480i/60Гц (525i/60Гц)	16:9	720p/50Гц (750p/50Гц)	16:9
480p/60Гц (525p/60Гц)	16:9	720p/60Гц (750p/60Гц)	16:9
576i/50Гц (625i/50Гц)	4:3	1080i/50Гц (1125i/50Гц)	16:9
576i/50Гц (625i/50Гц)	16:9	1080i/60Гц (1125i/60Гц)	16:9

- Для подключения устройства DVI к разьему HDMI соедините разъем DVI устройства DVI с разъемом HDMI телевизора с помощью преобразующего кабеля DVI-HDMI, а разъем аудиовыхода устройства DVI с разъемом DIGITAL IN AUDIO L/R телевизора с помощью кабеля аудиосигнала. По завершении этих соединений установите параметр АУДИО в меню НАСТРОЙКА HDMI на значение АВТО или АНАЛОГОВЫЙ. См. раздел “НАСТРОЙКА HDMI” на страница 23.
- Разъем HDMI несовместим с сигналом изображения персонального компьютера.

Отображаемые компьютерные сигналы

Поддерживаются только приведенные ниже форматы.

Разрешение	Частота кадров (Гц)	Частота строк (кГц)
640 × 480 (VGA)	60.0	31.5
1024 × 768 (XGA)	60.0	42.0

- Компьютеры Apple Macintosh* не поддерживаются.

Когда нет изображения

Проверьте частоту обновления экрана компьютера и установите ее на 60 Гц. См. руководство пользователя компьютера. Компьютеры, на которых нельзя установить частоту обновления экрана 60 Гц, использовать с данным устройством нельзя.

* Apple Macintosh является зарегистрированной торговой маркой корпорации “Apple Computer, Inc.”

Номера КАН./КАБ.

Если Вы желаете воспользоваться функцией ВСТАВИТЬ на страница 22, выберите номер КАН./КАБ. соответствующий обозначению ТВ канала в данной таблице.

- US: Номера каналов US являются номерами каналов, используемых в Соединенных Штатах, Филиппинах и т.д.
 CCIR: Номера каналов CCIR являются номерами каналов, используемых на Среднем Востоке, Юго-Восточной Азии и т.д.
 OIRT: Номера каналов OIRT являются номерами каналов, используемых в Восточной Европе, России, Вьетнаме и т.д.
 AUSTRALIA: Номера каналов AUSTRALIA являются номерами каналов, используемых в Австралии и т.д.

КАН.	Канал			
	US	CCIR	OIRT	AUSTRALIA
КАН.02	US-2	E2	R1	AU-0
КАН.03	US-3	E3		AU-1
КАН.04	US-4	E4	R2	AU-2
КАН.05	US-5	E5	R6	AU-6
КАН.06	US-6	E6	R7	AU-7
КАН.07	US-7	E7	R8	AU-8
КАН.08	US-8	E8	R9	AU-9
КАН.09	US-9	E9		
КАН.10	US-10	E10	R10	AU-10
КАН.11	US-11	E11	R11	AU-11
КАН.12	US-12	E12	R12	
КАН.13	US-13			
КАН.14	US-14, W+29			
КАН.15	US-15, W+30			
КАН.16	US-16, W+31			
КАН.17	US-17, W+32			
КАН.18	US-18, W+33			
КАН.19	US-19, W+34			
КАН.20	US-20, W+35			
КАН.21	US-21, W+36	E21		
КАН.22	US-22, W+37	E22		
КАН.23	US-23, W+38	E23		
КАН.24	US-24, W+39	E24		
КАН.25	US-25, W+40	E25		
КАН.26	US-26, W+41	E26		
КАН.27	US-27, W+42	E27		
КАН.28	US-28, W+43	E28		
КАН.29	US-29, W+44	E29		
КАН.30	US-30, W+45	E30		
КАН.31	US-31, W+46	E31		
КАН.32	US-32, W+47	E32		
КАН.33	US-33, W+48	E33		
КАН.34	US-34, W+49	E34		
КАН.35	US-35, W+50	E35		
КАН.36	US-36, W+51	E36		
КАН.37	US-37, W+52	E37		
КАН.38	US-38, W+53	E38		
КАН.39	US-39, W+54	E39		
КАН.40	US-40, W+55	E40		
КАН.41	US-41, W+56	E41		
КАН.42	US-42, W+57	E42		
КАН.43	US-43, W+58	E43		
КАН.44	US-44, W+59	E44		
КАН.45	US-45, W+60	E45		
КАН.46	US-46, W+61	E46		
КАН.47	US-47, W+62	E47		
КАН.48	US-48, W+63	E48		
КАН.49	US-49, W+64	E49		
КАН.50	US-50, W+65	E50		
КАН.51	US-51, W+66	E51		
КАН.52	US-52, W+67	E52		
КАН.53	US-53, W+68	E53		
КАН.54	US-54, W+69	E54		
КАН.55	US-55, W+70	E55		
КАН.56	US-56, W+71	E56		
КАН.57	US-57, W+72	E57		
КАН.58	US-58, W+73	E58		
КАН.59	US-59, W+74	E59		
КАН.60	US-60, W+75	E60		
КАН.61	US-61, W+76	E61		
КАН.62	US-62, W+77	E62		
КАН.63	US-63, W+78	E63		
КАН.64	US-64, W+79	E64		
КАН.65	US-65, W+80	E65		
КАН.66	US-66, W+81	E66		
КАН.67	US-67, W+82	E67		
КАН.68	US-68, W+83	E68		
КАН.69	US-69, W+84	E69		

КАБ.	Канал			
	US	CCIR	OIRT	AUSTRALIA
КАБ.01		S-1		AU-5
КАБ.02		S-2		
КАБ.03		S-3		
КАБ.04		S-4		
КАБ.05		S-5		
КАБ.06		S-6		AU-5A
КАБ.07		S-7		
КАБ.08		S-8		
КАБ.09		S-9		
КАБ.10		S-10		
КАБ.11		S-11		
КАБ.12		S-12		
КАБ.13		S-13		
КАБ.14	A	S-14		
КАБ.15	B	S-15		
КАБ.16	C	S-16		
КАБ.17	D	S-17		
КАБ.18	E	S-18		
КАБ.19	F	S-19		
КАБ.20	G	S-20		
КАБ.21	H	S-21		
КАБ.22	I	S-22		
КАБ.23	J	S-23		
КАБ.24	K	S-24		
КАБ.25	L	S-25		
КАБ.26	M	S-26		
КАБ.27	N	S-27		
КАБ.28	O	S-28		
КАБ.29	P	S-29		
КАБ.30	Q	S-30		
КАБ.31	R	S-31		
КАБ.32	S	S-32		
КАБ.33	T	S-33		
КАБ.34	U	S-34		
КАБ.35	V	S-35		
КАБ.36	W	S-36		
КАБ.37	W+1	S-37		
КАБ.38	W+2	S-38		
КАБ.39	W+3	S-39		
КАБ.40	W+4	S-40		
КАБ.41	W+5	S-41		
КАБ.42	W+6			
КАБ.43	W+7			
КАБ.44	W+8			
КАБ.45	W+9			
КАБ.46	W+10			
КАБ.47	W+11			
КАБ.48	W+12			
КАБ.49	W+13			
КАБ.50	W+14			
КАБ.51	W+15			
КАБ.52	W+16			
КАБ.53	W+17			
КАБ.54	W+18			
КАБ.55	W+19			
КАБ.56	W+20			
КАБ.57	W+21			
КАБ.58	W+22			
КАБ.59	W+23			
КАБ.60	W+24			
КАБ.61	W+25			
КАБ.62	W+26			
КАБ.63	W+27			
КАБ.64	W+28			
КАБ.75		X		
КАБ.76		Y	R3	
КАБ.77		Z	R4	AU-3
КАБ.78		Z+1	R5	
КАБ.79		Z+2		AU-4
КАБ.95	A-5			
КАБ.96	A-4			
КАБ.97	A-3			
КАБ.98	A-2			
КАБ.99	A-1			

Замена лампы

ВНИМАНИЕ!

Очень важно НИКОГДА НЕ ПРИКАСАТЬСЯ К СТЕКЛЯННОЙ ПОВЕРХНОСТИ НОВОЙ ЛАМПЫ. Прикосновение к стеклянной поверхности приведет к образованию масляных отпечатков пальцев на поверхности лампы. Когда лампа накаливается до рабочей температуры, масло вызовет разницу температур на поверхности и вероятнее всего приведет к расколу лампы.

Используйте для замены только лампы с номером изделия TS-CL110U! Телевизор предназначен для работы только с этой лампой. Использование лампы другого типа или лампы, изготовленной другим производителем, может привести к неисправной работе или повреждению телевизора.

В данном телевизоре применяется ртутная лампа высокого давления мощностью 110 Вт для защиты изображений на телевизионном экране. Когда срок службы лампы истекает, можно заметить, что изображение становится темным. Когда изображение начинает темнеть или лампа перестает работать, значит, пришло время ее заменить. Ниже приведены инструкции по безопасной замене лампы.

ВНИМАНИЕ!

В рабочих условиях ЛАМПА НАКАЛИВАЕТСЯ ДО ПРЕДЕЛА И МОЖЕТ ВЫЗВАТЬ СЕРЬЕЗНЫЕ ОЖОГИ ПРИ ЕЕ КАСАНИИ.

Перед заменой лампы убедитесь в том, что телевизор полностью прошел цикл охлаждения. Выключите питание и дождитесь, когда индикатор LAMP/PROGRAM LED начнет очень медленно мигать, а затем погаснет. Вытащите вилку телевизора из розетки. Если Вы, поднося руку к лампе, ощущаете тепло, НЕ ПРИКАСАЙТЕСЬ К НЕЙ. Подождите, пока лампа полностью остынет, а затем замените ее. После выключения питания подождите по крайней мере 1 час.

НИКОГДА не пытайтесь заменить лампу в телевизоре, подключенном к розетке. Замена лампы в подключенном к электрической сети телевизоре может привести к серьезному поражению электрическим током.

Не оставляете телевизор непрерывно включенным больше 24 часов. Это может сократить срок службы лампы. Срок службы лампы зависит от температуры воздуха и высоты над уровнем моря в месте эксплуатации телевизора.

Перед заменой лампы полностью прочитайте эти инструкции. Если Вы не уверены, что сможете заменить лампу самостоятельно, обратитесь к специалисту по сервисному обслуживанию.

Комплект для замены лампы

Перед заменой лампы необходимо приобрести комплект для замены с номером изделия TS-CL110U. По вопросам приобретения комплекта обратитесь к агенту по продажам.

В комплект для замены включено следующее:

1 Ртутная лампа высокого давления 1 Руководство по эксплуатации

Поскольку в лампе содержится небольшое количество ртути, ее нельзя утилизировать стандартным образом.

Сообщение лампы

НЕОБХОДИМО ЗАМЕНИТЬ ЛАМПУ.
ПОСМОТРИТЕ ИНСТРУКЦИЮ ПО ЗАМЕНЕ.
ЗАМЕНИВ, НАЖМИТЕ ПЕРЕУСТ ТАЙМЕРА.
НАЖМИТЕ ОК, ЧТОБЫ НЕ ВИДЕТЬ СООБЩ.

Если это сообщение появляется после включения телевизора, необходимо заменить лампу. Инструкции по замене лампы см. в разделе "Порядок замены лампы" на следующей странице.

- Если лампу требуется заменить, это сообщение будет появляться каждый раз после включения телевизора. Нажмите кнопку ОК, чтобы убрать сообщение с экрана, или замените лампу.

Порядок замены лампы

Перед заменой лампы внимательно прочитайте эти инструкции. Если Вы не уверены, что сможете заменить лампу самостоятельно, обратитесь к специалисту по сервисному обслуживанию. Ознакомьтесь со всеми предупреждениями по безопасности.

1 Выключение телевизора.

Нажмите кнопку POWER на пульте дистанционного управления или на передней панели телевизора. Подождите, пока изображение исчезнет, а индикатор LAMP LED на передней панели перестанет мигать, означая, что охлаждение завершено.

ПРЕДОСТЕРЕЖЕНИЕ: Процесс охлаждения используется для остужения лампы, разогретой до рабочей температуры. Это не означает, что лампа достаточно охлаждена, чтоб ее можно было касаться руками. Перед продолжением настоятельно рекомендуется подождать по крайней мере один час.

2 Отключение телевизора от розетки.

Отключите шнур питания от розетки сети переменного тока. Перед отключением телевизора убедитесь в том, что индикатор LAMP LED перестал мигать. Никогда не заменяйте лампу в телевизоре, подключенном к электрической сети.

3 Снятие крышки для лампы.

Лампа располагается за крышкой с левой стороны телевизора. Чтобы получить доступ к лампе, необходимо снять крышку для лампы. Сначала пальцами выкрутите винты, расположенные на крышке для лампы. После этого аккуратно потяните рукоятку по направлению к себе; панель телевизора откроется. Сдвиньте ее в сторону.

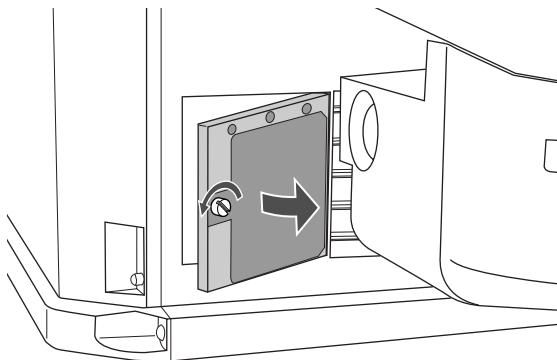

ПРЕДОСТЕРЕЖЕНИЕ: НЕ пытайтесь снять блок, если лампа не полностью остыла. Если Вы ощущаете исходящее от лампы тепло, **ОСТАНОВИТЕСЬ** и подождите, пока лампа **ПОЛНОСТЬЮ ОСТЫНЕТ**.

НИКОГДА не извлекайте лампу из телевизора, подключенного к розетке.

НЕ РАЗБИВАЙТЕ использованную лампу. Внутри лампы высокое давление. Падение лампы или другое серьезное воздействие может привести к ее расколу.

ВСЕГДА утилизируйте использованную лампу. Поскольку в лампе содержится небольшое количество ртути, ее нельзя утилизировать вместе с обычным мусором. Следуйте инструкциям по утилизации, включенным в комплект для замены лампы.

4 Снятие блока лампы.

Используя крестообразную отвертку, выкрутите два винта, крепящих блок лампы. Выкрутив винты, извлеките лампу, подняв рукоятку и аккуратно выдвинув блок строго по направлению к себе. Аккуратно поместите его в пакет для мусора.

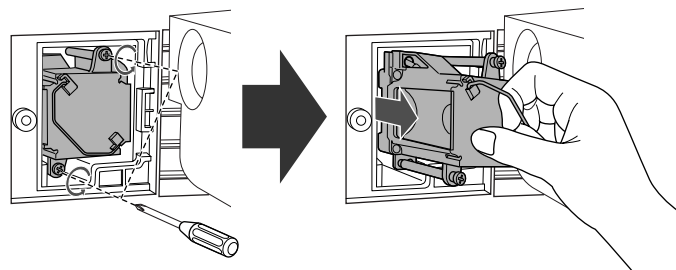

5 Установка нового лампового блока.

Держась за рукоятку, прикрепленную к новому блоку лампы, задвиньте новую лампу непосредственно в отсек для лампы.

Не забудьте затянуть два винта.

- Не прикасайтесь к поверхности лампы. Отпечатки пальцев или другие пятна могут привести к повреждению блока.
- Если лампа надежно не закреплена в телевизоре (не располагается горизонтально в отсеке для лампы), она не включится. Убедитесь в том, что лампа надежно установлена в отсеке для лампы.

6 Установка крышки для лампы на место.

Вставьте крышку для лампы в пазы и закройте крышку для лампы. Поскольку крышка лампы предназначена для защиты от поражения электрическим током, затяните винты пальцами.

ПЕРЕУСТ ТАЙМЕРА

Если необходимо заменить лампу, появится сообщение о замене лампы. После замены лампы необходимо сбросить таймер, встроенный в телевизор.

1 Выберите ПЕРЕУСТ ТАЙМЕРА в меню SET UP, затем нажмите кнопку ОК или ► (См. страница 14)

Появляется следующее сообщение.

НАЖМИТЕ ОК ДЛЯ ПЕРЕУСТ ТАЙМЕРА.

2 Нажмите кнопку ОК, когда указанное выше сообщение появится на экране телевизора

Теперь таймер лампы сброшен, и мигает следующее сообщение.

ТАЙМЕР ЛАМПЫ ПЕРЕУСТАНОВЛЕН.

- Функцию ПЕРЕУСТ ТАЙМЕРА можно использовать только после замены лампы.

Технические характеристики

Модель	HD-Z70RX5	HD-Z56RX5
Тип	Проекционное устройство HD-ILA	
Системы вещания	B, G, I, D, K, K1, M	
Системы цветности	PAL, SECAM, NTSC 3.58/4.43 МГц	
Каналы и частоты	Низкий диапазон VHF (VL) = от 46,25 до 168,25 МГц Высокий диапазон VHF (VH) = от 175,25 до 463,25 МГц Диапазон UHF (U) = от 471,25 до 863,25 МГц • Принимает кабельные каналы в полудиапазоне (от X до Z+2, от S1 до S10), супердиапазоне (от S11 до S20) и гипердиапазоне (от S21 до S41).	
Системы мультимплексирования звукового сигнала	Система NICAM (B/G, I, D/K), система A2 (B/G, D/K)	
Языки отображения телетекста	См. таблицу в разделе "ЯЗЫК ТЕЛЕТЕКСТА" на странице 23.	
Системы Телетекста	FLOF (Fastext), WST (Всемирная стандартная система)	
Источник электропитания	110 - 240 В пер. тока, 50/60 Гц	
Потребляемая мощность	187 Вт (в режиме ожидания: 2,5 Вт)	187 Вт (в режиме ожидания: 2,5 Вт)
Источник проецирования	Ртутная лампа высокого давления мощностью 110 Вт	
Размер экрана	Полезная площадь 178 см (по диагонали)	Полезная площадь 142 см (по диагонали)
Выходная мощность звука	Номинальная выходная мощность: 10 Вт + 10 Вт	
Громкоговорители	10 см круглые × 2	
Разъем VIDEO-1	Разъем RCA × 3, разъем S VIDEO × 1, разъем компонентного сигнала × 1 • Для видеовхода, входа S VIDEO (Y/C), входа компонентного видеосигнала (Y, Cb/Pb, Cr/Pr) и аудиовходов L/R. • Доступны сигналы 480i (525i), 480p (525p), 576i (625i), 576p (625p), 1080i (1125i), 720p (750p).	
Разъем VIDEO-2	Разъем RCA × 3, разъем S VIDEO × 1 Для видеовхода, входа S VIDEO (Y/C) и аудиовходов L/R.	
Разъем VIDEO-3	Разъем RCA × 3, разъем компонентного сигнала × 1 • Для видеовхода, входа компонентного видеосигнала (Y, Cb/Pb, Cr/Pr) и аудиовходов L/R. • Доступны сигналы 480i (525i), 480p (525p), 576i (625i), 576p (625p), 1080i (1125i), 720p/60 (750p/60).	
Разъем VIDEO-4	Разъем RCA × 3, разъем S VIDEO × 1 • Для видеовхода, входа S VIDEO (Y/C) и аудиовходов L/R.	
Разъем DIGITAL IN	Разъем HDMI × 1, разъем RCA × 2 • Доступны вход цифрового видеосигнала, вход цифрового аудиосигнала и аудиовходы L/R. (подробнее см. страница 28.)	
Разъем MONITOR ВЫХОД	Разъемы RCA × 3, разъем S VIDEO × 1 • Для видеовыхода, выхода S VIDEO (Y/C) и аудиовыходов L/R. • Выходной уровень 0,5 В (эффективн.).	
Разъем PC IN (D-SUB)	Аналоговый RGB D-SUB (15 контактов) × 1 • Поддерживается сигнал ПК. Дополнительная информация о поддерживаемых входных сигналах приводится на страница 28.	
Гнездо AV COMPULINK	Миништекер стереофонического сигнала (диам. 3,5 мм)	
Гнездо для головных телефонов	Миништекер стереофонического сигнала (диам. 3,5 мм)	
Габариты (Ш В Г)	1626 мм × 1167 мм × 519 мм	1318 мм × 968 мм × 439 мм
Вес	72 кг	42 кг
Принадлежности	Пульт дистанционного управления × 1 (RM-C1835) Сухие аккумуляторные батареи AA/R6 × 2 Ртутная лампа высокого давления (TS-CL110C) × 1	

Конструкция и технические характеристики могут изменяться без уведомления.

Изображение на экране, измененное с помощью функции ZOOM данного телевизионного приемника, не может использоваться для показа в коммерческих или демонстрационных целях в общественных местах (например, в кафе, гостиницах и пр.) без разрешения владельца авторского права на оригинал изображения, так как это было бы нарушением авторских прав.

JVC

РУССКИЙ

中文

FRANÇAIS

ไทย

عربي

فارسی

HD-Z70RX5 HD-Z56RX5

ИНСТРУКЦИЯ ПО ЭКСПЛУАТАЦИИ

使用説明書

MANUEL D'INSTRUCTIONS

คำแนะนำ

تعليمات التشغيل

دفترچه راهنما

Ретропроектор

背投電視機

Téléviseur à rétroprojection

เครื่องรับโทรทัศน์แบบ

تلفزيون اسقاط خلفي

تلویزیون باتابش از پشت

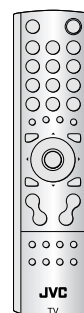

HD-ILA™
Powered by **DILA**

LCT1912-001B
0805TKH-MW-VP

HD-Z70RX5/HD-Z56RX5

JVC