

# JVC

ENGLISH

РУССКИЙ

## CD/SD RECEIVER

ПРИЕМНИК С ПРОИГРЫВАТЕЛЕМ КОМПАКТ-ДИСКОВ И SD-КАРТ

# KD-LH917

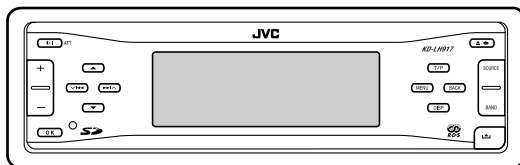
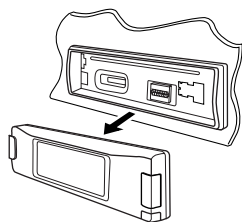

For installation and connections, refer to the separate manual.

Указания по установке и выполнению соединений приводятся в отдельной инструкции.

В соответствии с Законом Российской Федерации “О защите прав потребителей” срок службы (годности) данного товара “по истечении которого он может представлять опасность для жизни, здоровья потребителя, причинять вред его имуществу или окружающей среде” составляет семь (7) лет со дня производства. Этот срок является временем, в течение которого потребитель данного товара может безопасно им пользоваться при условии соблюдения инструкции по эксплуатации данного товара, проводя необходимое обслуживание, включающее замену расходных материалов и/или соответствующее ремонтное обеспечение в специализированном сервисном центре.

Дополнительные косметические материалы к данному товару, поставляемые вместе с ним, могут храниться в течение двух (2) лет со дня его производства.

Срок службы (годности), кроме срока хранения дополнительных косметических материалов, упомянутых в предыдущих двух пунктах, не затрагивает никаких других прав потребителя, в частности, гарантийного свидетельства JVC, которое он может получить в соответствии с законом о правах потребителя или других законов, связанных с ним.

For canceling the display demonstration, see page 9.

Информацию об отмене демонстрации функций дисплея см. на стр. 9.

## INSTRUCTIONS ИНСТРУКЦИИ ПО ЭКСПЛУАТАЦИИ



GET0276-001A  
[EE]

Thank you for purchasing a JVC product.

Please read all instructions carefully before operation, to ensure your complete understanding and to obtain the best possible performance from the unit.

## IMPORTANT FOR LASER PRODUCTS

1. CLASS 1 LASER PRODUCT
2. **CAUTION:** Do not open the top cover. There are no user serviceable parts inside the unit; leave all servicing to qualified service personnel.
3. **CAUTION:** Visible and invisible laser radiation when open and interlock failed or defeated. Avoid direct exposure to beam.
4. REPRODUCTION OF LABEL: CAUTION LABEL, PLACED OUTSIDE THE UNIT.

<b>CAUTION:</b> Visible and invisible laser radiation when open and interlock failed or defeated. AVOID DIRECT EXPOSURE TO BEAM.	<b>ADVARSEL:</b> Synlig og usynlig laserstråling når maskinen er åben eller interlocken fejler. Undgå direkte eksponering til stråling.	<b>VARNING:</b> Synlig och osynlig laserstråling när den öppnas och spärren är lurkopplad. Beträkta ej strålen.	<b>VARO:</b> Arvattassa ja suojalukitus ohitettuna tai viallisena olet alttiina näkyvälle ja näkymättömälle lasersträlylle. Vältä säteen kohdistumista suoraan itseesi. (f)
--	---	---	---

### Warning:

If you need to operate the receiver while driving, be sure to look ahead carefully or you may be involved in a traffic accident.

### Cautions:

If the temperature inside the car is below 0°C, the movement of animation and text scroll will be halted on the display to prevent the display from being blurred. **LOWTEMP** appears on the display.

When the temperature increases, and the operating temperature is resumed, these functions will start working again.

### How to reset your unit

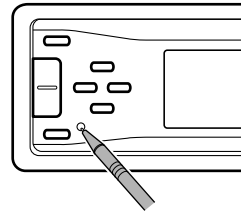

*This will reset the microcomputer. Your preset adjustments will also be erased.*

# Contents

How to reset your unit .....	2	<b>Sound adjustments .....</b>	<b>25</b>
How to read this manual .....	4	<b>Setting the basic sound selection</b>	
How to forcibly eject a disc .....	4	<b>menu — SEL .....</b>	<b>25</b>
How to change the display pattern .....	5	Selecting preset sound modes	
How to enter the various menus .....	5	(i-EQ: intelligent equalizer) .....	27
<b>Control panel — KD-LH917 .....</b>	<b>6</b>	Storing your own sound modes .....	27
Parts identification .....	6	<b>Graphic displays .....</b>	<b>29</b>
<b>Remote controller —</b>		<b>Basic procedure .....</b>	<b>29</b>
<b>RM-RK300 .....</b>	<b>7</b>	Downloading the files .....	30
Main elements and features .....	7	Deleting the files .....	31
<b>Getting started .....</b>	<b>8</b>	Activating the downloaded files .....	33
<b>Basic operations .....</b>	<b>8</b>	<b>General settings — PSM .....</b>	<b>34</b>
Canceling the display demonstrations ...	9	Basic procedure .....	34
Setting the clock .....	9	Selecting the dimmer mode .....	38
<b>Radio operations .....</b>	<b>10</b>	Changing the display color .....	39
<b>Listening to the radio .....</b>	<b>10</b>	<b>Other main functions .....</b>	<b>41</b>
Storing stations in memory .....	11	Assigning titles to the sources .....	41
Listening to a preset station .....	12	Changing the control panel angle .....	42
<b>FM RDS operations .....</b>	<b>13</b>	Detaching the control panel .....	42
<b>Searching for your favorite FM RDS</b>		<b>External component operations... 43</b>	
<b>programme .....</b>	<b>13</b>	<b>Playing an external component .....</b>	<b>43</b>
Storing your favorite programmes .....	14	<b>DAB tuner operations .....</b>	<b>44</b>
Using the standby receptions .....	15	<b>Listening to the DAB tuner .....</b>	<b>44</b>
Tracking the same programme—		Storing DAB services in memory .....	46
Network-Tracking Reception .....	16	Tuning in to a preset DAB service .....	46
<b>Disc/SD card operations .....</b>	<b>17</b>	Using the standby reception .....	47
<b>Playing a disc in the receiver .....</b>	<b>17</b>	Tracing the same programme	
<b>Playing discs in the CD changer .....</b>	<b>18</b>	—Alternative Reception .....	48
<b>Playing an SD card .....</b>	<b>19</b>	<b>Maintenance .....</b>	<b>49</b>
Other main functions .....	21	<b>More about this receiver .....</b>	<b>50</b>
Selecting the playback modes .....	23	<b>Troubleshooting .....</b>	<b>54</b>
		<b>Specifications .....</b>	<b>57</b>

## **\*For safety...**

- Do not raise the volume level too much, as this will block outside sounds, making driving dangerous.
- Stop the car before performing any complicated operations.



## **\*Temperature inside the car...**

If you have parked the car for a long time in hot or cold weather, wait until the temperature in the car becomes normal before operating the unit.

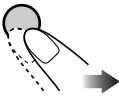
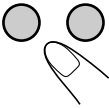
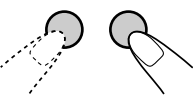

## How to read this manual

The following methods are used to make the explanations simple and easy-to-understand:

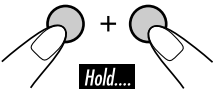
- Some related tips and notes are explained in “More about this receiver” (see pages 50 – 53).
- Button operations are mainly explained with the illustrations as follows:

	Press briefly.
	Press repeatedly.
	Press either one.
	
	Press and hold until your desired response begins.
	Press and hold both buttons at the same time.

The following marks are used to indicate...

-  : Built-in CD player operations.
-  : External CD changer operations.
-  : SD player operations.

## How to forcibly eject a disc

If a disc cannot be recognized by the receiver or cannot be ejected, eject the disc as follows.

- If an SD card is inserted, eject the SD card first (see page 19).

**1**

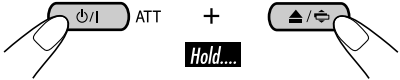
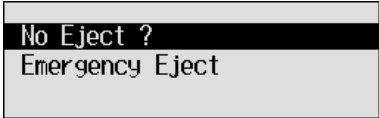
**2**

- If this does not work, reset your receiver.
- Be careful not to drop the disc when it ejects.

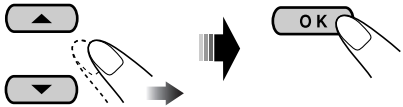
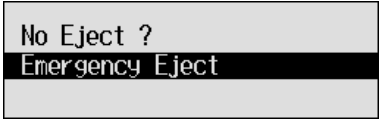
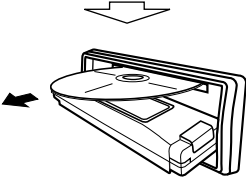
### Caution on volume setting:

Discs produce very little noise compared with other sources. Lower the volume before playing a disc to avoid damaging the speakers by the sudden increase of the output level.

## How to change the display pattern



Ex.: When tuner is selected as the source

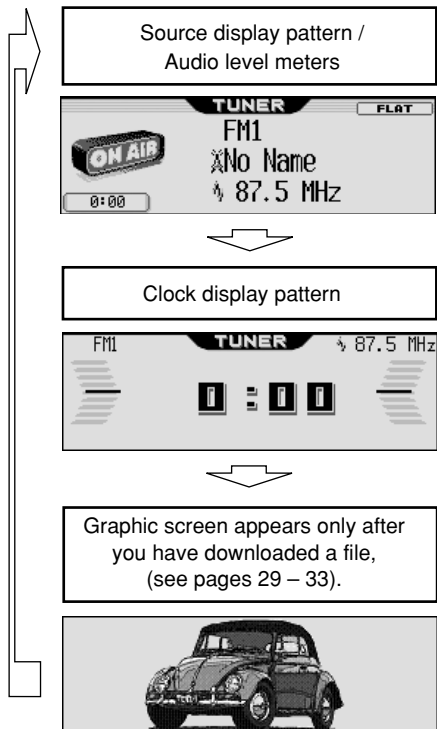

## How to enter the various menus

The main menu contains six menus (MODE, PSM, SEL, PICT, EQ, TITLE).

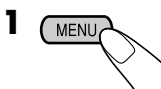

2 Move the cursor to select a menu you want (MODE, PSM, SEL, PICT, EQ, TITLE).

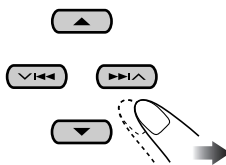

- To go back to the previous screen, press BACK.
- \* Works as time countdown indicator.

3 Enter the selected menu.

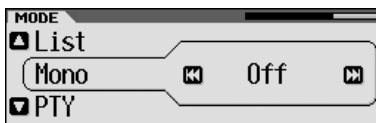
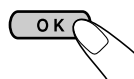

Ex.: When MODE menu is selected

- To go back to the MENU screen, press MENU.

4 Operate as instructed on the screen.

## Parts identification

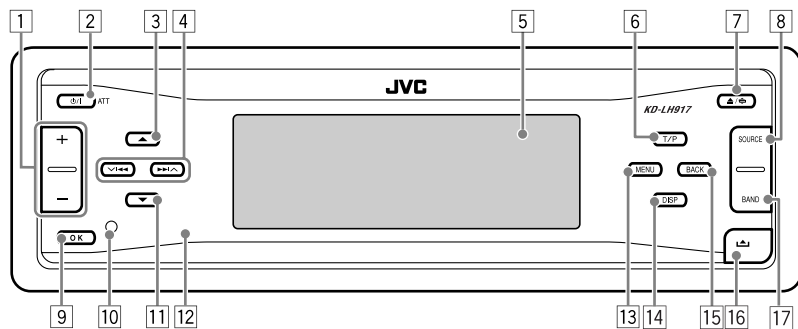

- |   |   |
|---|---|
| <p>1 + / - button</p> <p>2 <math>\Phi</math>/I ATT (standby/on attenuator) button</p> <p>3 ▲ (up) button</p> <p>4 ▼ ◀▶▶▶ ▲ buttons</p> <p>5 Display window</p> <p>6 T/P (traffic programme/programme type) button</p> <p>7 ▲ (eject) button<br/>⊞ (angle) button</p> <p>8 SOURCE button</p> <p>9 OK button</p> <p>10 Reset button</p> | <p>11 ▼ (down) button</p> <p>12 Remote sensor</p> <ul style="list-style-type: none"> <li>• <i>DO NOT</i> expose the remote sensor to strong light (direct sunlight or artificial lighting).</li> </ul> <p>13 MENU button</p> <p>14 DISP (display) button</p> <p>15 BACK button</p> <p>16 ▲ (control panel release) button</p> <p>17 BAND button</p> |
|---|---|

## Installing the lithium coin battery (CR2025)

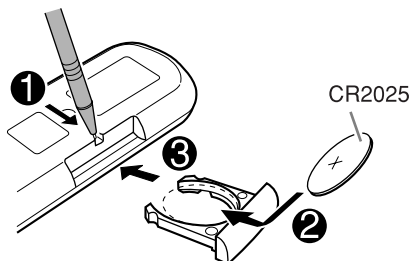

- When operating, aim the remote controller directly at the remote sensor on the receiver. Make sure there is no obstacle in between.

### Warning:

- Store the battery in a place where children cannot reach to avoid risk of accident.
- To prevent the battery from over-heating, cracking, or starting a fire:
  - Do not recharge, short, disassemble, or heat the battery or dispose of it in a fire.
  - Do not leave the battery with other metallic materials.
  - Do not poke the battery with tweezers or similar tools.
  - Wrap the battery with tape and insulate when throwing away or saving it.

### Caution:

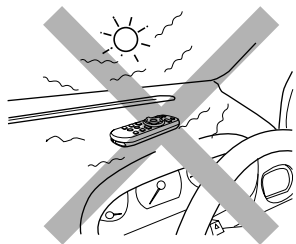

## Main elements and features

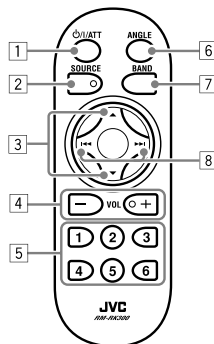

- 1 **⏻/I/ATT** (standby/on/attenuator) button
  - Turns on and off the power and also attenuates the sound.
- 2 **SOURCE** button
  - Selects the source.
- 3 **▲ (up) / ▼ (down)** buttons
  - Changes the preset stations.
  - Changes the services for DAB.
  - Changes the MP3/WMA folders.
- 4 **VOL (volume) + / -** buttons
  - Adjusts the volume level.
- 5 **Number buttons**
  - Selects the preset station (or service) if pressed, or store a station (or a service) if pressed and held.
  - Selects the tracks while playing an audio CDs or CD Texts.
  - Selects the folders while playing MP3/WMA discs or an SD card.
  - Selects the discs while operating the CD changer.
- 6 **ANGLE** button
  - Adjusts the control panel angle.
- 7 **BAND** button
  - Selects the band for FM/AM and DAB.
- 8 **⏮ / ⏭** buttons
  - Searches for stations (or ensembles) if pressed, or skips frequencies after pressed and held.
  - Changes the tracks of the disc or of the SD card if pressed.
  - Fast-forwards or reverses the track if pressed and held.

# Getting started

## Basic operations

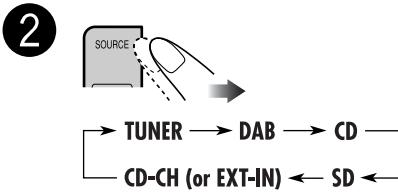
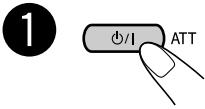
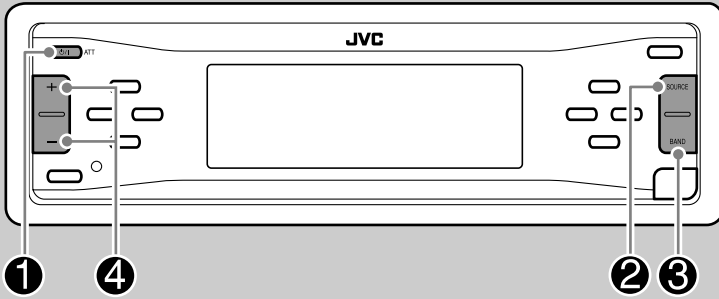

You cannot select some sources if they are not ready.

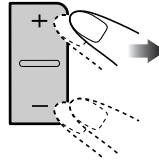
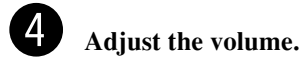
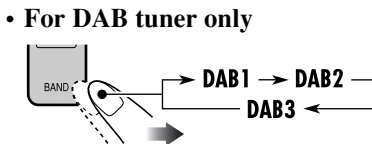
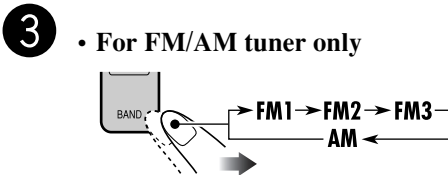

To show the level meter (see page 36).

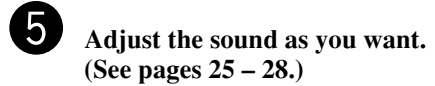
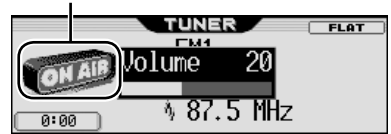

### To drop the volume in a moment (ATT)

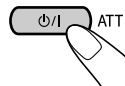

To restore the sound, press it again.

### To turn off the power

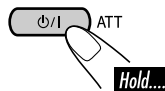

## Canceling the display demonstrations

If no operations are done for about 20 seconds, display demonstration starts.

[Initial: Demo]—see page 34.

**1** Enter the PSM menu (see page 5).

**2** Select “Off.”

- Make sure “Demo/Link” is shown on the display. If not, press ▲ or ▼.



**3** Exit from the setting.



### To activate the display demonstration

In step **2** above, select “Demo” or “Image Link.” For more details, see page 34.

## Setting the clock

**1** Enter the PSM menu (see page 5).

**2** Set the hour, minute, and clock system.

- 1 Select “Clock Hr” (hour), then adjust the hour.
- 2 Select “Clock Min” (minute), then adjust the minute.
- 3 Select “24H/12H,” then select “24Hours” or “12Hours.”

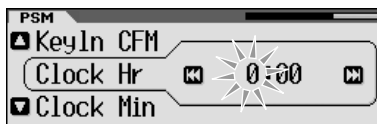
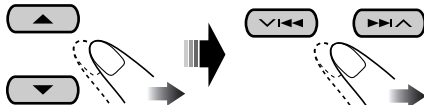

**3** Exit from the setting.



### To check the current clock time when the power is turned off

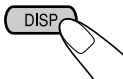

# Radio operations

## Listening to the radio

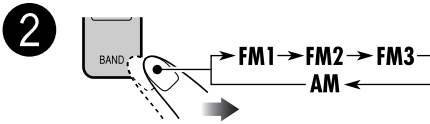
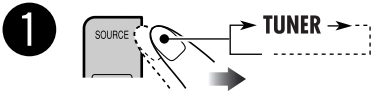
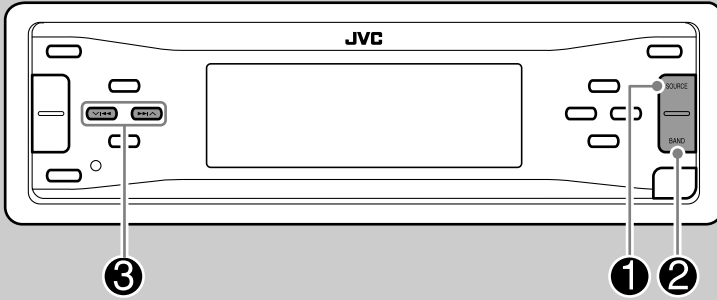

Clock display

**3** Start searching for a station.



When a station is received, searching stops.

**To stop searching**, press the same button again.

### To tune in to a station manually

In step **3** on the left...

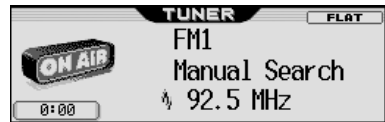

**2** Select the desired station frequencies.



**Note:**

FM1 and FM2: 87.5 MHz – 108.0 MHz

FM3: 65.00 MHz – 74.00 MHz

## When an FM stereo broadcast is hard to receive

1 Enter the MODE menu (see page 5).

2 Select “Mono.”

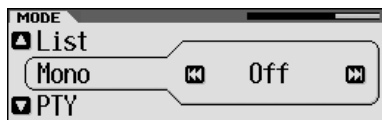
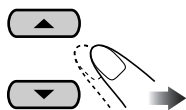

3 Select “On.”

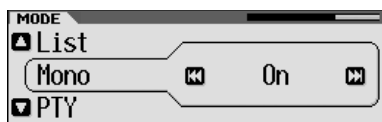
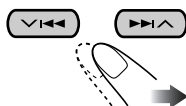

Reception improves, but stereo effect will be lost.

4 Exit from the setting.

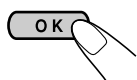

To restore the stereo effect, repeat the same procedure and select “Off” on step 3.

## Storing stations in memory

You can preset six stations for each band.

### FM station automatic presetting—SSM (Strong-station Sequential Memory)

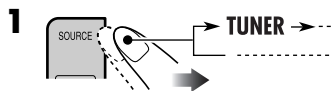

2 Select the FM band (FM1 – FM3) you want to store into.

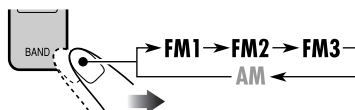

3 Enter the MODE menu (see page 5).

4 Select “SSM.”

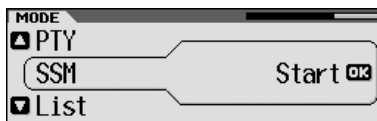
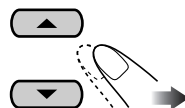

5



Local FM stations with the strongest signals are searched and stored automatically in the FM band.

## Manual presetting

Ex.: Storing FM station of 92.5 MHz into the preset number 4 of the FM1 band.

- 
- 
- 

• By holding ▲/▼, the Preset Station List will also appear (see step 7 below).

**4** Enter the MODE menu (see page 5).

**5** Select “List.”

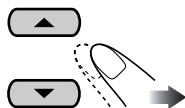

**6**

**7** Select a preset number.

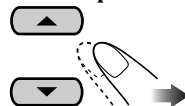

FM1	0	87.5	»0105.9
Memory	02	89.9	0108.0
Change	03	97.9	087.5

• If the current band is FM, you can move to the lists of the other FM bands (except FM3) by pressing ◀◀/▶▶.

**8** Store the station.

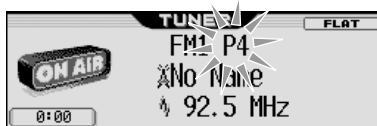

## Listening to a preset station

- 
- 
- 3** Perform steps 4 to 7 (on left column) to enter the Preset Station List.
-

## Searching for your favorite FM RDS programme

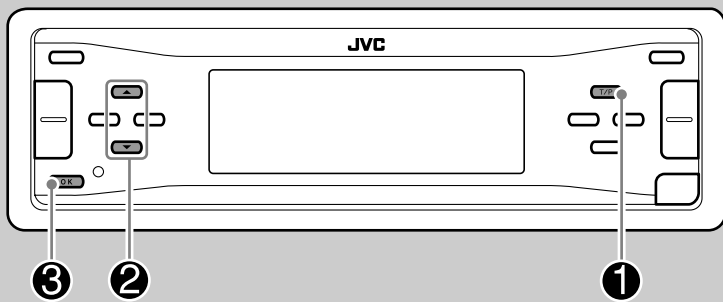

You can tune in to a station broadcasting your favorite programme by searching for a PTY code.

- To store your favorite programme, see page 14.

### 3 Start searching for your favorite programme.

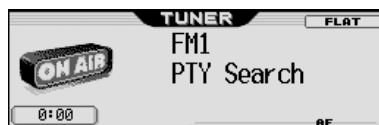
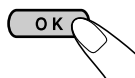

If there is a station broadcasting a programme of the same PTY code as you have selected, that station is tuned in.

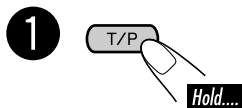

### 2 Select a PTY code.

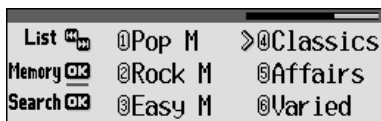
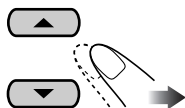

- You can move to the other lists by pressing **Left/Right**.

## What you can do with RDS

RDS (Radio Data System) allows FM stations to send an additional signal along with their regular programme signals. By receiving the RDS data, this receiver can do the following:

- Programme Type (PTY) Search (see page 13)
- Temporarily switches to Traffic Announcement—TA Standby Reception. (See page 15.)
- Temporarily switches to your favorite programme—PTY Standby Reception. (See pages 14 – 16, and 36.)
- Tracing the same programme automatically—Network-Tracking Reception (see page 16)
- Programme Search (see page 36)

### PTY codes

News, Affairs, Info, Sport, Educate, Drama, Culture, Science, Varied, Pop M (music), Rock M (music), Easy M (music), Light M (music), Classics, Other M (music), Weather, Finance, Children, Social, Religion, Phone In, Travel, Leisure, Jazz, Country, Nation M (music), Oldies, Folk M (music), Document

## Storing your favorite programmes

You can store six favorite programme types.

Preset programme types:

1	2	3	4	5	6
Pop M	Rock M	Easy M	Classics	Affairs	Varied

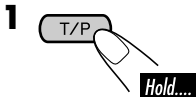

## 2 Select a PTY code.

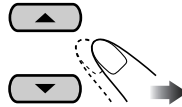

- You can move to the other lists by pressing ◀◀▶▶.

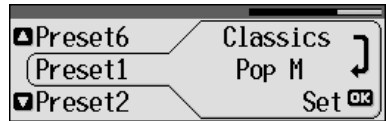
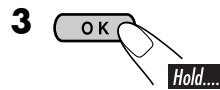

## 4 Select a preset number.

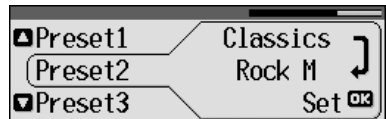
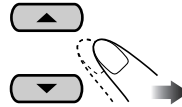

## 5 Store the setting.

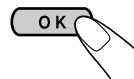

## 6 Repeat steps 2 to 5 to store other PTY codes into other preset numbers.

## 7 Exit from the setting.

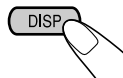

## Using the standby receptions

### TA Standby Reception

TA Standby Reception allows the receiver to switch temporarily to Traffic Announcement (TA) from any source other than AM.

- If a station starts broadcasting a traffic announcement, “Traffic News” appears on the display, and this receiver temporarily tunes in to the station. The volume changes to the preset TA volume level (see page 36).

#### To activate TA Standby Reception

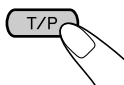

TP indicator appears.

- If the TP indicator lights up, TA Standby Reception is activated.
- If the TP indicator flashes, TA Standby Reception is not yet activated. (This occurs when you are listening to an FM station without the RDS signals required for TA Standby Reception.)

To activate TA Standby Reception, tune in to another station (or service) providing these signals. The TP indicator will stop flashing and remain lit.

#### To deactivate the TA Standby Reception

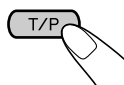

The TP indicator goes off.

### PTY Standby Reception

PTY Standby Reception allows the receiver to switch temporarily to your favorite PTY programme from any source other than AM.

- This function also takes effect for the DAB tuner.

To select your favorite PTY code for PTY Standby Reception, see page 36.

The PTY indicator either lights up or flashes.

#### To activate the PTY Standby Reception

1 Enter the MODE menu (see page 5).

2 Select “PTY.”

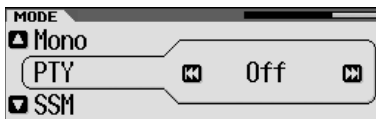
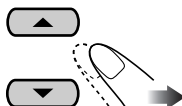

3 Select one of the PTY codes (see page 14).

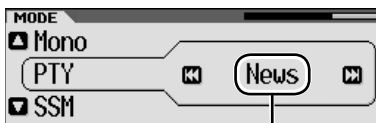
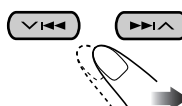

To be continued...

#### 4 Exit from the setting.



PTY indicator appears.

- If the PTY indicator lights up, PTY Standby Reception is activated.
- If the PTY indicator flashes, PTY Standby Reception is not yet activated. To activate PTY Standby Reception, tune in to another station (or service) providing these signals. The PTY indicator will stop flashing and remain lit.

#### To deactivate the PTY Standby Reception

Select "Off" in step **3** on page 15.  
The PTY indicator goes off.

### Tracking the same programme— Network-Tracking Reception

When driving in an area where FM reception is not sufficient enough, this receiver automatically tunes in to another FM RDS station of the same network, possibly broadcasting the same programme with stronger signals (see the illustration below).

When shipped from the factory, Network-Tracking Reception is activated.

**To change the Network-Tracking Reception setting**, see "AF-Regn'l" on page 36.

Programme A broadcasting on different frequency areas (01 – 05)

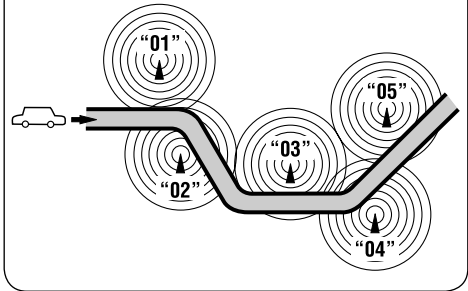

# Disc/SD card operations

## Playing a disc in the receiver

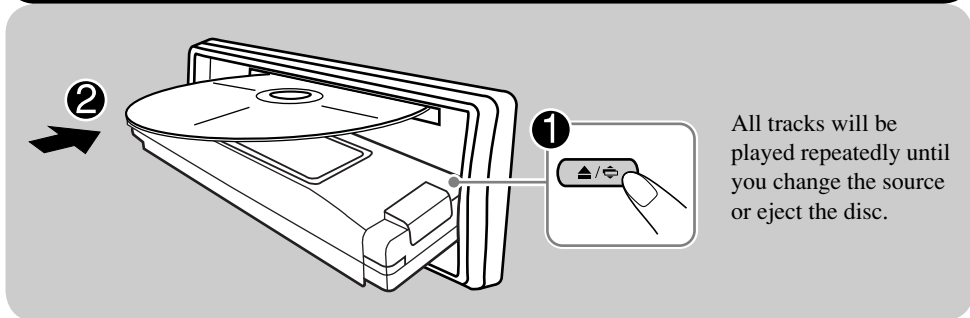

All tracks will be played repeatedly until you change the source or eject the disc.

### About MP3 and WMA discs

MP3 and WMA (Windows Media® Audio) “tracks” (words “file” and “track” are used interchangeably) are recorded in “folders.”

- When an MP3 or a WMA folder includes an image <jll> file edited by Image Converter (Wide Ver 1.2)—supplied in the CD-ROM, you can show the image on the display while the tracks in the folder are played back—Image Link. (See pages 19, 34, and 52 for details.)

- When inserting an audio CD or a CD Text disc:

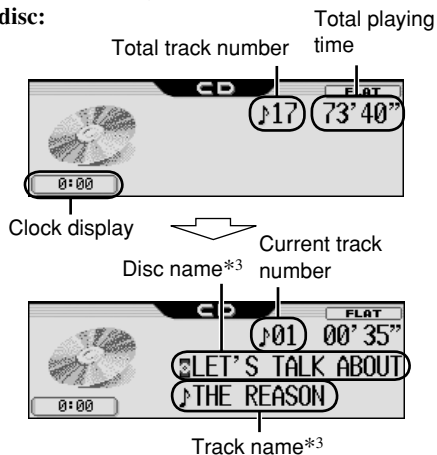

- \*1 Either the MP3 or WMA indicator lights up depending on the detected file.
- \*2 The album name/performer with indicator and the track title with indicator will appear if “ID3 Tag” is set to “On” (see page 36).
- \*3 Appear only for CD Texts and CDs if it has been assigned or recorded. (“No Name” appears for a while if no name is recorded or assigned to an audio CD.)

- When inserting an MP3 or a WMA disc:

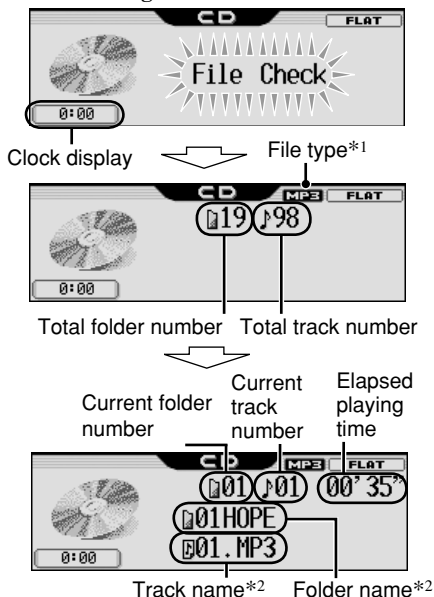

### To stop play and eject the disc

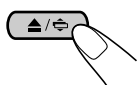

To return the control panel to its previous position, press it again.

# Playing discs in the CD changer

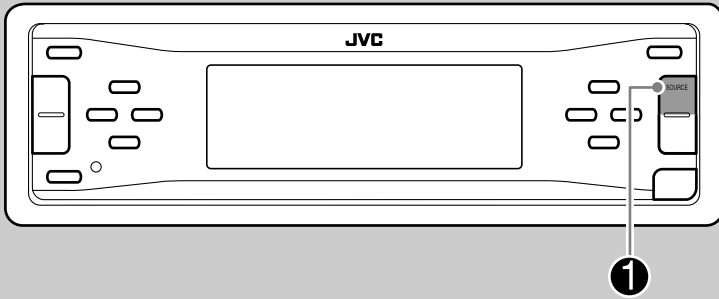

## About the CD changer

It is recommended to use the JVC MP3-compatible CD changer with your receiver.

- You can also connect other CH-X series CD changers (except CH-X99 and CH-X100). However, they are not compatible with MP3 discs, so you cannot play back MP3 discs.
- You cannot use the KD-MK series CD changers with this receiver.
- Disc text information recorded in the CD Text can be displayed when a JVC CD Text compatible CD changer is connected.
- You cannot control and play any WMA disc in the CD changer.

All tracks of the inserted discs in the magazine will be played repeatedly until you change the source or eject the magazine from the CD changer.

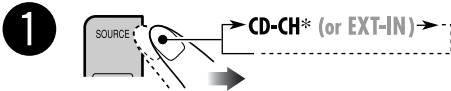

\* If you have changed "Ext Input" setting to "Ext In" (see page 37), you cannot select the CD changer.

- When the current disc is an MP3 disc:

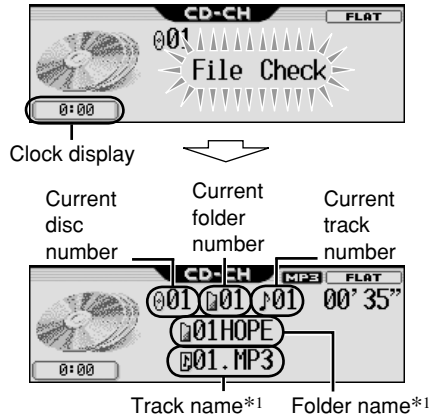

- When the current disc is an audio CD or a CD Text disc:

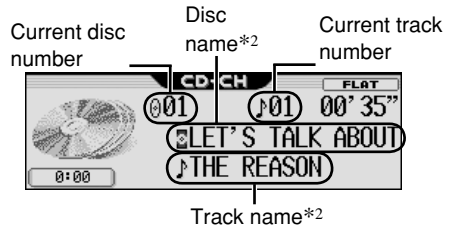

\*1 The album name/performer with indicator and the track title with indicator will appear if "ID3 Tag" is set to "On" (see page 36).

\*2 Appear only for CD Texts and CDs if it has been assigned or recorded. ("No Name" appears for a while if no name is recorded or assigned to an audio CD.)

## Playing an SD card

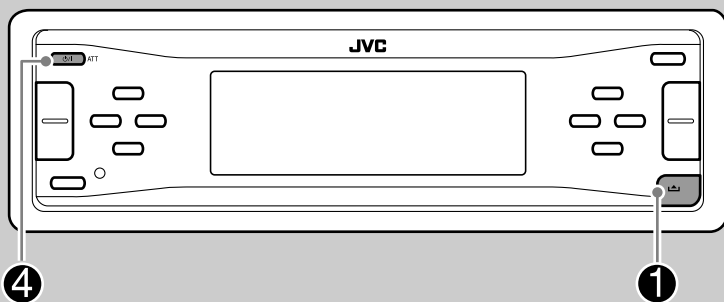

### About the SD card

You can play back MP3/WMA tracks recorded on the SD card and show the stored image on the display during playback—Image Link. (See pages 17, 34, and 52 for details.)

The required SD recording format is FAT 12/16 and the recommended storage type is 8 MB to 512 MB.

- You cannot use MMC or mini SD with this receiver.

Before detaching the control panel, turn off the power.

### 1 Detach the control panel.

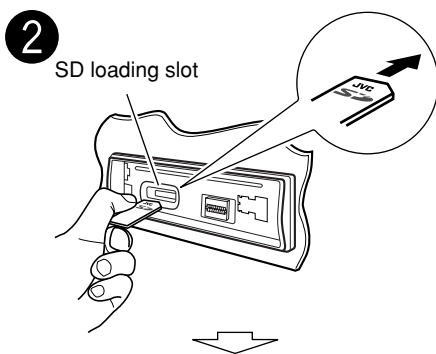
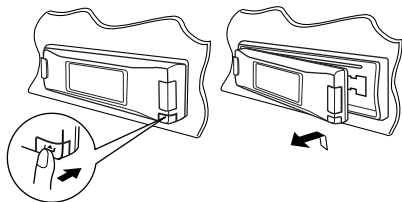

SD card

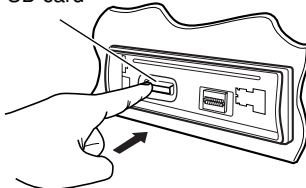



Press in the SD card until you hear a clicking sound.

To eject the SD card, press the SD card again.

To be continued....

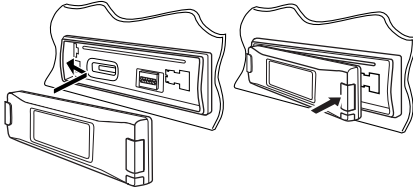
**3** Attach the control panel.



**4**  • The control panel goes back to the previous position (see page 42).



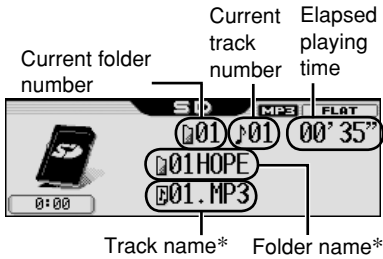

Clock display

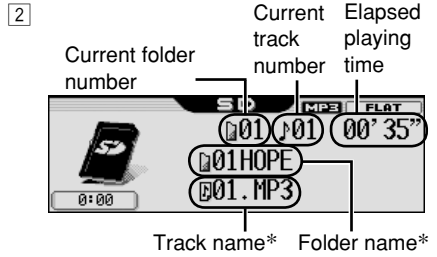

Playback starts automatically if tracks are recorded.

If an SD Card has been loaded...



\* The album name/performer with  indicator and the track title with  indicator will appear if "ID3 Tag" is set to "On" (see page 36).

## To fast-forward or reverse the track

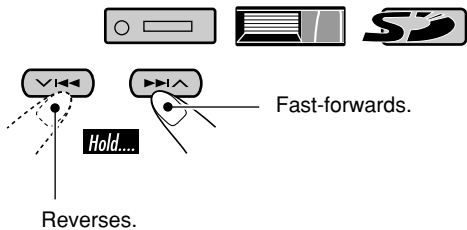

## To go to the next or previous tracks

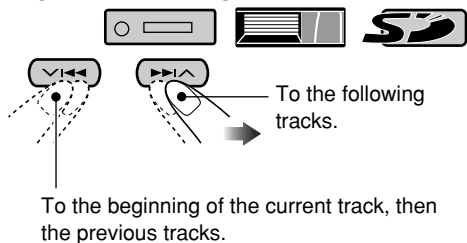

## To go to the next or previous folders (only for MP3 and WMA tracks)

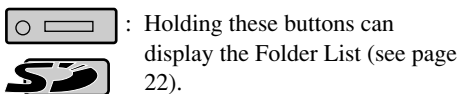
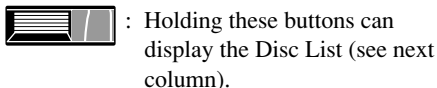
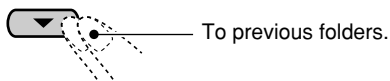
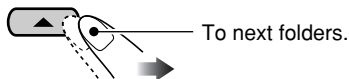

## Other main functions

### Selecting a disc/folder/track on the list



1 Enter the MODE menu (see page 5).

2 Select “List.”

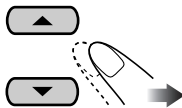

3 Select the list type—“Disc,”\*1  
“Folder,”\*2 or “File.”\*2

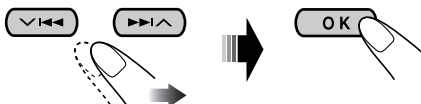

\*1 Selectable only when the source is “CD-CH.”

\*2 Selectable only for MP3/WMA disc or SD card.



1 When “Disc” is selected:

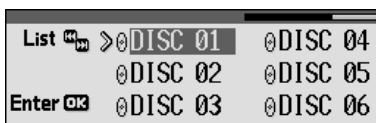

Disc List appears.

- You can move to the other lists by pressing  $\leftarrow \ll / \gg \rightarrow$  ( $\blacktriangle / \blacktriangledown$ ).

To be continued...

**To start playback.**

- If you select the current MP3 disc (highlighted on the display), its Folder List appears.

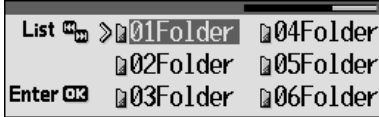
**2 When “Folder” is selected:**

Folder List appears.

- You can move to the other lists by pressing  $\lll / \ggg$  ( $\blacktriangle / \blacktriangledown$ ).

**To start playback.**

- If you select the current folder (highlighted on the display), its File List appears.

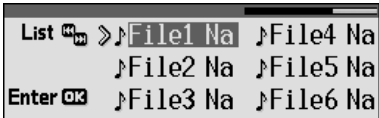
**3 When “File” is selected:**

File List appears.

- You can move to the other lists by pressing  $\lll / \ggg$  ( $\blacktriangle / \blacktriangledown$ ).

**To start playback.****When using the remote controller....**

- To directly select a disc in the CD changer
- To directly select a track of an audio CD or a CD Text
- To directly select a folder of an MP3/WMA disc or an SD card

To select a number from 1 – 6:

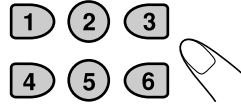

To select a number from 7 (1) – 12 (6):

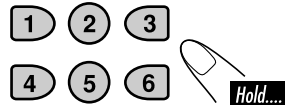

It is required that folders are assigned with 2-digit numbers at the beginning of their folder names—01, 02, 03, and so on.

## Prohibiting disc ejection



You can lock a disc in the loading slot.

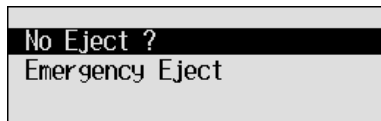
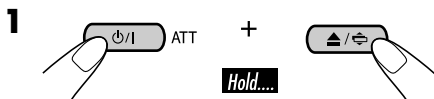

### 2 Select "No Eject ?."

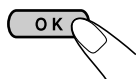

"No Eject" flashes, and the disc cannot be ejected.

### To cancel the prohibition

Repeat the same procedure, press OK in step **2** after making sure that "Eject OK ?" is selected (highlighted).

"Eject OK" flashes.

## Selecting the playback modes



You can use only one of the following playback modes at a time.

### 1 Enter the MODE menu (see page 5).

### 2 Select one of the playback modes—"Intro," "Repeat," or "Random."



### 3 Select your desired playback modes.



*For details, see table on page 24.*



### 4 Finish the procedure.

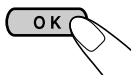

*To be continued...*

## Intro play



Ex.: When "Track Intro" is selected while playing an MP3 disc in the receiver

**Mode** Plays the beginning 15 seconds of...

- Track:** All tracks of the current disc or the SD card.
- While playing, lights up.
- Folder\*1:** First tracks of all folders of the current disc or the SD card.
- While playing, lights up.
- Disc\*2:** First tracks of all the inserted discs.
- While playing, lights up.
- Off:** Cancels.

## Repeat play



Ex.: When "Track Repeat" is selected while playing an MP3 disc in the receiver

**Mode** Plays repeatedly

- Track:** The current track.
- While playing, lights up.
- Folder\*1:** All tracks of the current folder.
- While playing, lights up.
- Disc\*2:** All tracks of the current disc.
- While playing, lights up.
- Off:** Cancels.

## Random play

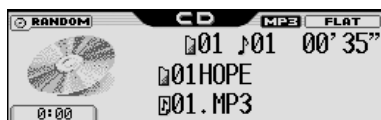

Ex.: When "Disc Random" is selected while playing an MP3 disc in the receiver

**Mode** Plays at random

- Folder\*1:** All tracks of the current folder, then tracks of the next folder and so on.
- While playing, lights up.
- Disc or SD:** All tracks of the current disc or the SD card.
- While playing, or lights up.
- All\*2:** All tracks of the inserted discs.
- While playing, lights up.
- Off:** Cancels.

\*1 Only while playing MP3 ( / / ) or WMA ( / ) track.

\*2 Only while playing discs in the CD changer ( ).

# Sound adjustments

## Setting the basic sound selection menu — SEL

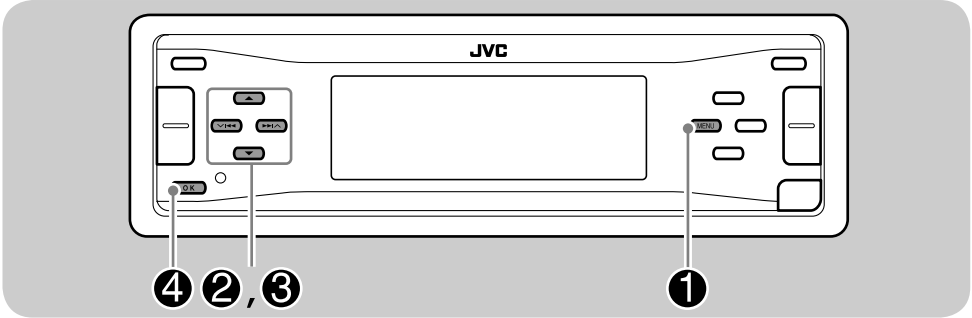

You can adjust the sound characteristics to your preference.

- 1 Enter the SEL menu (see page 5).
- 2 Select a setting item—“Fad/Bal,” “Subwoofer,” “VolAdjust,” or “Loudness.”

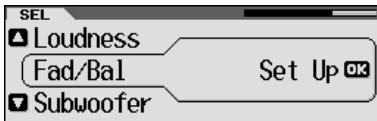
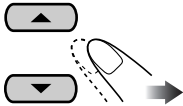

When selecting “Fad/Bal” and “Subwoofer,” press OK to enter the selected menu.

- 3 Adjust the selected setting item.  
A **Fad/Bal**



- 1 To adjust the speaker output balance between the front and rear speakers—Front to Rear.

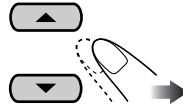

- 2 To adjust the speaker output balance between the left and right speakers—Left to Right.

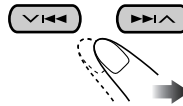

- 3 **BACK**

To be continued...

**B Subwoofer**

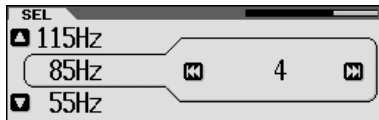

- 1 To select the cutoff frequency to the subwoofer.

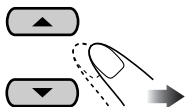

---

**55Hz:** Frequencies higher than 55 Hz are cut off to the subwoofer.

---

**85Hz:** Frequencies higher than 85 Hz are cut off to the subwoofer.

---

**115Hz:** Frequencies higher than 115 Hz are cut off to the subwoofer.

- 2 Adjust the subwoofer output level.



**C VolAdjust**

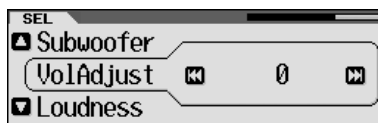

To adjust the input level of each source (except FM). Adjust to match the input level to the FM sound level.

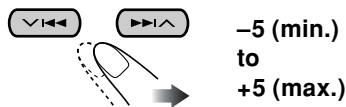

**D Loudness**

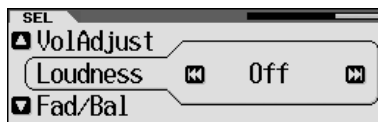

To adjust the loudness to produce a well-balanced sound at low volume levels.

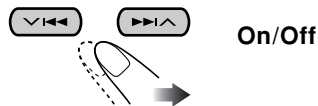

- 4 Exit from the setting.

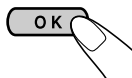

## Selecting preset sound modes (i-EQ: intelligent equalizer)

You can select a preset sound mode suitable to the music genre.

### Available sound modes

**Flat** (No sound mode is applied),  
**Hard Rock, R&B** (Rhythm&Blues),  
**Pop, Jazz, Dance, Country, Reggae,**  
**Classic, User 1, User 2, User 3**

**1** Enter the EQ menu (see page 5).

**2** Select a sound mode.

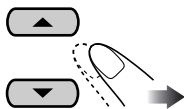

Ex.: When "Flat" is selected

**3** Exit from the setting.



## Storing your own sound modes

You can adjust the sound mode and store your own adjustments in memory.

**1** Enter the EQ menu (see page 5).

**2** Select a sound mode (see step 2 above).



**4** Select the sound elements to adjust.

**(A) Adjust the enhancement level**

**1** Select "Low," "Mid," or "High."

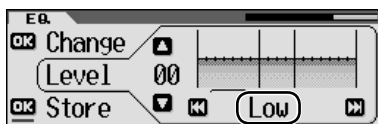

**2** Adjust the level (-06 to +06).

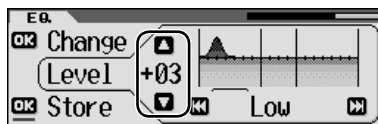
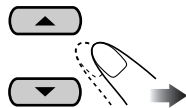

**(B) Select a center frequency**

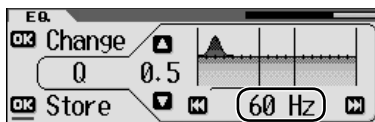

To be continued...

③ **Select a band width**

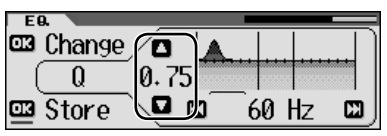
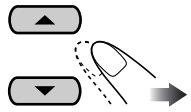

Indication	Preset values		
	Low	Mid	High
Level	-06 (min.) to +06 (max.)	-06 (min.) to +06 (max.)	-06 (min.) to +06 (max.)
Center frequency	60 Hz 80 Hz 100 Hz 120 Hz	Fix	8 kHz 10 kHz 12 kHz 15 kHz
Q (Band width)	Q 0.5 Q 0.75 Q 1.0 Q 1.25	Q 1.0 Q 1.85	Fix

- Pressing OK button, will go back to the beginning display.

**5 Repeat step 4 to adjust the other frequency bands.**

**6 Store the adjustments.**

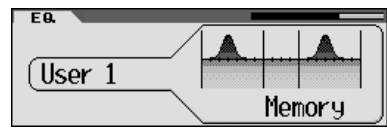
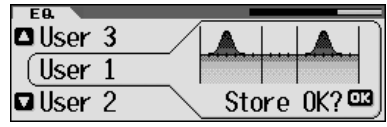

Ex.: When "User 1" is selected

The list below shows the preset value settings for each sound modes:

Indication	Preset values						
	Low			Mid		High	
	Level	Center frequency	Q (Band width)	Level	Q (Band width)	Level	Center frequency
Flat	00	60 Hz	Q 0.5	00	Q 1.0	00	8 kHz
Hard Rock	+03	120 Hz	Q 1.25	00	Q 1.0	+02	8 kHz
R&B	+03	80 Hz	Q 0.5	+01	Q 1.0	+03	15 kHz
Pop	+02	120 Hz	Q 0.5	+01	Q 1.0	+02	10 kHz
Jazz	+03	80 Hz	Q 0.5	00	Q 1.0	+03	10 kHz
Dance	+04	60 Hz	Q 0.75	-02	Q 1.85	+01	8 kHz
Country	+02	60 Hz	Q 1.0	00	Q 1.0	+02	12 kHz
Reggae	+03	60 Hz	Q 0.5	+02	Q 1.0	+02	12 kHz
Classic	+01	80 Hz	Q 0.5	00	Q 1.0	+03	10 kHz

## Basic procedure

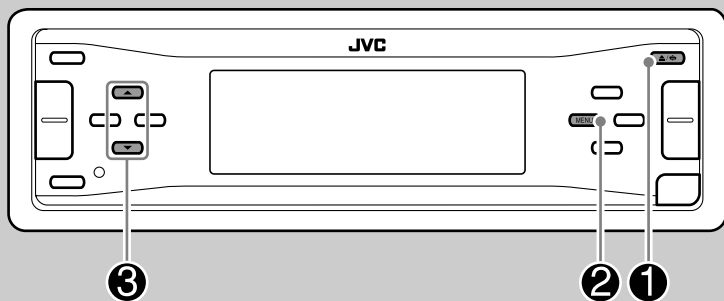

Before starting the following procedure, prepare a CD-R or an SD card including still images (pictures) and animations (movies).

- With Image Converter (Wide Ver 1.2) included in the supplied CD-ROM, you can create your own images and animations. (Samples are included in the CD-ROM.)

### 3 Select the item.

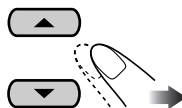

Ex.: When "Delete" is selected

- To download the file(s):  
➔ "Download" (see page 30)
- To delete the file(s):  
➔ "Delete" (see page 31)
- To delete all files:  
➔ "All Delete" (see page 32)
- To activate the file(s):  
➔ Activating the downloaded files (see page 33)

### 1 Insert a CD-R, an SD card, or supplied CD-ROM.

- CD-R/supplied CD-ROM

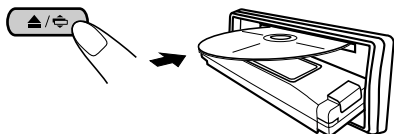

- SD card

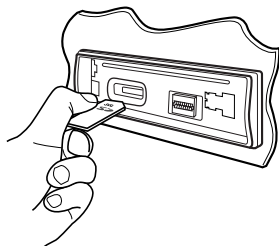

### 2 Enter the PICT menu (see page 5).

To be continued...

**IMPORTANT:**

- Refer also to Image Converter PDF files included in the “Manual” folder of the supplied CD-ROM.
- Still images (pictures) should have <jil>, and animations (movies) should have <jla> as their extension code in their file names.
- Before you download or delete the files, observe the following:
  - Do not download a file while driving.
  - Do not turn off the ignition key of the car while downloading or deleting a file.\*
  - Do not detach the control panel while downloading or deleting a file.\*

\* If you do so, the file download or deletion will not be done correctly.

**Downloading the files**

- **Picture:** Graphic screen  
To download/delete still images (30 still images at maximum) which will be shown while playing a source.
- **Movie:** Graphic screen  
To download/delete an animation (90 frames at maximum) which will be shown while playing a source.
- **Opening:** Opening screen  
To download/delete an animation (30 frames at maximum) which will be shown after the receiver is turned on.
- **Ending:** Ending screen  
To download/delete an animation (30 frames at maximum) which will be shown before the receiver is turned off.

**Downloading pictures or an animation**

- It takes a long time to download an animation. For details, see page 53.
- To activate the downloaded files, see page 33.

**1** In step ③ on page 29, select “Download.”

**2** Select the screen type—“Picture,” “Movie,” “Opening,” or “Ending.”

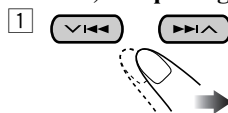

Ex.: When “Picture” is selected



**3** Select a folder.

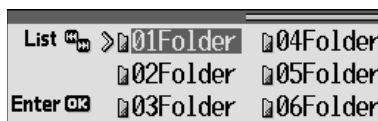
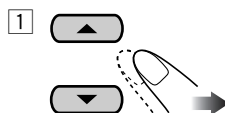

**4 Select a file.**

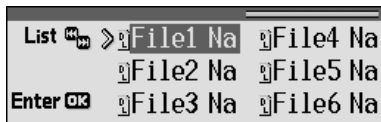
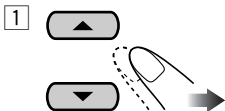

• You can move to the other lists by pressing **←**/**→**.



• When download is complete, the file list appears again.

- 5** • To download more pictures from the same folder, repeat step 4.  
 • To download more pictures from another folder, press **BACK**. Then, repeat steps 3 and 4.

**6 Exit from the setting.**

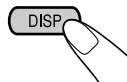

**Deleting the files**

**Deleting the stored pictures and animation**

**1** In step 3 on page 29, select “Delete.”

**2** Select the screen type—“Picture,” “Movie,” “Opening,” or “Ending.”

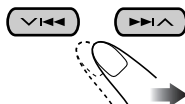

Ex.: When “Picture” is selected

**4** • To delete the stored pictures

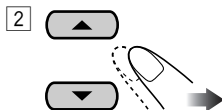
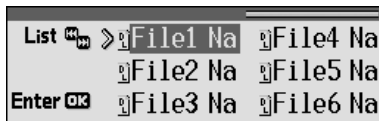

• You can move the other lists by pressing **←**/**→**.

To be continued...



- When a file is deleted, the File List appears again.

4 Repeat step 2 to delete more pictures.

- To delete the stored animation

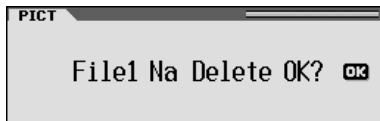

5 Exit from the setting.

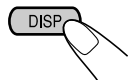

## ■ Deleting all the stored pictures and animation

### To delete all the stored pictures

1 In step 3 on page 29, select “Delete.”

2 Select “Picture.”



4 Select “All Delete.”



- When all pictures are deleted, the PICT menu appears again.

7 Exit from the setting.



## To delete all the stored files

**1** In step **3** on page 29, select “All Delete.”

**2** 

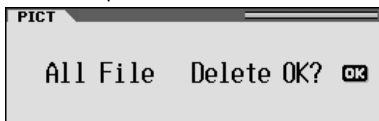

**3** 



- When all files are deleted, the PICT menu appears again.

**4** Exit from the setting.



## Activating the downloaded files

**1** Enter the PSM menu (see page 5).

**2** Select “PICT.”

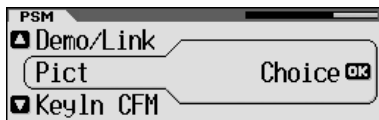
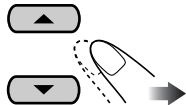

**3** 

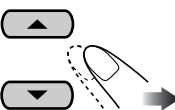

- \* If there is no still images or animation downloaded, “No Picture,” “No Movie,” or “No Slide” will appear.

**4** 

**Picture:** One of your edited still images stored in “Picture” is activated. → Go to step **5**.

**Movie:** Your edited animation stored in “Movie” is activated. → Go to step **6**.

**Slideshow:** Your edited still images stored in “Picture” are activated and shown in sequence. → Go to step **6**.

**5** Select a file.

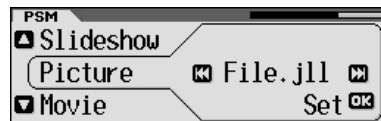
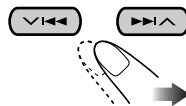

**6** Finish the procedure.



# General settings — PSM

## Basic procedure

You can change PSM (Preferred Setting Mode) items listed in the table that follows.

**1** Enter the PSM menu (see page 5).

**2** Select a PSM item.

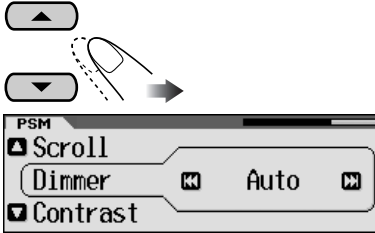

Ex.: When "Dimmer" is selected

**3** Adjust the setting.

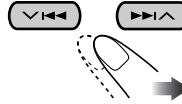

**4** Repeat steps 2 and 3 to adjust the other PSM items if necessary.

**5** Finish the procedure.



Indications	Selectable settings, [reference page]
<b>Demo/Link</b> Display demonstration	<b>Demo:</b> [Initial]; Display demonstration (animation) and playback source indication appear alternately. <b>Image Link:</b> To show a still image while playing back an MP3/WMA track, [17, 19, 52]. <b>Off:</b> Cancels. • These graphics appear if no operation is done for about 20 seconds.
<b>Pict</b> Pictures	You can activate the graphic screen using either movie or picture, [33]. <b>Picture:</b> [Initial]; One of your edited still images stored in "Picture" is activated. <b>Movie:</b> Your edited animation stored in "Movie" is activated. <b>Slideshow:</b> Your edited still images stored in "Picture" are activated and shown in sequence.
<b>KeyIn CFM</b> Key-in confirmation	<b>On:</b> [Initial]; An animation screen appears when you turn on or off the power and when you select an i-EQ. <b>Off:</b> Cancels.
<b>Opening*1</b> Opening screen	<b>Default:</b> [Initial]; Factory-preset animation is used, [30].
<b>Ending*1</b> Ending screen	<b>User:</b> Your own user animation is used.

Indications	Selectable settings, [reference page]
<b>Clock Hr</b> Clock hour	0 – 23 (1 – 12), [9] [Initial: 0 (0:00)]
<b>Clock Min</b> Clock minute	00 – 59, [9] [Initial: 00 (0:00)]
<b>24H/12H</b> Clock system	12Hours $\overline{\cap}$ 24Hours, [9] [Initial: 24Hours]
<b>Clock Adj</b> Automatic clock adjustment	<b>Auto:</b> [Initial]; The built-in clock is automatically adjusted using the CT (clock time) data in the RDS signal. <b>Off:</b> Cancels.
<b>Scroll</b> Scroll	<b>Once:</b> [Initial]; <u>For disc information:</u> scrolls the disc information only once. <u>For DAB text:</u> scrolls the detailed DAB text. <b>Auto:</b> <u>For disc information:</u> repeats the scroll (in 5-second intervals). <u>For DAB text:</u> scrolls the detailed DAB text. <b>Off:</b> <u>For disc information:</u> cancels. <u>For DAB text:</u> shows only headline if any. • Holding DISP for more than one second can scroll the disc information regardless of the setting.
<b>Dimmer</b> Dimmer	<b>Auto:</b> [Initial]; Dims the display when you turn on the headlights. <b>Off:</b> Cancels. <b>On:</b> Activates dimmer. <b>Time Set:</b> Set the timer for dimmer, [38].
<b>From– To</b> *2 Dimmer time	Any hour – Any hour, [38] [Initial: 18:00 – 7:00]
<b>Contrast</b> Contrast	<b>1 – 10:</b> Adjust the display contrast to make the display indications clear and legible. [Initial: 5]

\*1 Displayed only after a downloadable file is stored in memory.

\*2 Displayed only when “Dimmer” is set to “Time Set.”

To be continued...

Indications	Selectable settings, [reference page]
<b>LCD Type</b> Display type	<p><b>Auto:</b> [Initial]; Positive pattern will be selected during the day time*<sup>1</sup>; while negative pattern will be used during the night time*<sup>1</sup>.</p> <p><b>Positive:</b> Positive pattern of the display.</p> <p><b>Negative:</b> Negative pattern of the display (except still images and animations).</p>
<b>Font Type</b> Font type	<p>You can select the font type on the display.</p> <p><b>1</b> [Initial] <math>\rightleftharpoons</math> <b>2</b></p>
<b>ID3 Tag</b> Tag display	<p><b>On:</b> [Initial]; To shows the ID3 tag display while playing MP3/WMA tracks, [17, 18, 20].</p> <p><b>Off:</b> Cancels.</p>
<b>Theme</b> Audio level meter	<p>You can select the level meter during playback.</p> <p><b>SRC Anime</b> (Source Animation) [Initial] <math>\rightleftharpoons</math> <b>Meter 1</b> <math>\rightleftharpoons</math> <b>Meter 2</b> <math>\rightleftharpoons</math> <b>Meter 3</b> <math>\rightleftharpoons</math> (back to the beginning)</p> <ul style="list-style-type: none"> <li>• Press DISP repeatedly to show the selected level meter.</li> </ul>
<b>PTY Stnby</b> PTY Standby	<p>You can select one of the PTY codes for the PTY Standby Reception, [14 – 16].</p>
<b>AF-Regn'l</b> Alternate frequency/ Regionalization reception	<p>When the received signals from the current station become weak....</p> <p><b>AF:</b> [Initial]; Switches to another station (the programme may differ from the one currently received), [16].</p> <ul style="list-style-type: none"> <li>• The AF indicator lights up.</li> </ul> <p><b>AF REG:</b> Switches to another station broadcasting the same programme.</p> <ul style="list-style-type: none"> <li>• The REG indicator lights up.</li> </ul> <p><b>Off:</b> Cancels (not selectable when “DAB AF” is set to “On”).</p>
<b>TA Volume</b> Traffic announcement volume	<p>When a traffic programme (TA) is received, the volume level automatically changes to the preset level.</p> <p>[Initial: 20]; 0 – 30 or 0 – 50*<sup>2</sup></p>
<b>P-Search</b> Programme search	<p><b>On:</b> The receiver tunes in to another frequency broadcasting the same programme as the original preset RDS station is if the preset station signals are not sufficient.</p> <p><b>Off:</b> [Initial]; Cancels.</p>
<b>IF Filter</b> Intermediate frequency filter	<p><b>Auto:</b> [Initial]; Increases the tuner selectivity to reduce interference noises between the stations. (Stereo effect will also be lost.)</p> <p><b>Wide:</b> Subject to the interference noises from adjacent stations, but sound quality will not be degraded and remaining the stereo effect.</p>

Indications	Selectable settings, [reference page]
<b>DAB AF</b> *3 Alternative frequency reception	<b>On:</b> [Initial]; Traces the programme among DAB services and FM RDS stations, [48]. <b>Off:</b> Cancels.
<b>Announce</b> *3 Announce standby	Select one of the 9 announcement types for Announcement Standby Reception. <b>Travel</b> [Initial] <b>Warning</b> <b>News</b> <b>Weather</b> <b>Event</b> <b>Special</b> <b>Rad Inf</b> (Radio Information) <b>Sports</b> <b>Finance</b> (back to the beginning)
<b>Beep</b> Key-touch tone	<b>On:</b> [Initial]; Activates the key-touch tone. <b>Off:</b> Deactivates the key-touch tone.
<b>Ext Input</b> *4 External input	<b>Changer:</b> [Initial]; To use a JVC CD changer, [18]. <b>Ext In:</b> To use another external component, [43].
<b>Telephone</b> Telephone muting	<b>Muting1/Muting2:</b> Select either one which mutes the sounds while using the cellular phone. <b>Off:</b> [Initial]; Cancels. • If CD or CD changer has been selected as the source, playback pauses during telephone muting.
<b>Amp Gain</b> Amplifier gain control	You can change the maximum volume level of this receiver. <b>High PWR:</b> [Initial]; Volume 00 – Volume 50 <b>Low PWR:</b> Volume 00 – Volume 30 (Select this if the maximum power of the speaker is less than 50 W to prevent them from damaging the speaker.)
<b>Color Sel</b> Color selection	[Initial: AllSource]; You can select your favorite display color for each source (or for all sources), [39].
<b>Color Set</b>	You can create your own colors, and select them for the display color, [40]. <b>Day Color:</b> User color during the day time*1. <b>NightColor:</b> User color during the night time*1.
<b>Red</b> <b>Green</b> <b>Blue</b>	00 – 11 [Initial: Day Color: 07, NightColor: 05] 00 – 11 [Initial: Day Color: 07, NightColor: 05] 00 – 11 [Initial: Day Color: 07, NightColor: 05]

\*1 Depends on the “Dimmer” setting.

\*2 Depends on the amplifier gain control.

\*3 Displayed only when the DAB tuner is connected.

\*4 Cannot be selected if the source is “CD-CH” or “EXT-IN.”

## Selecting the dimmer mode

You can dim the display at night or as you set the timer.

**1** Enter the PSM menu (see page 5).

**2** Select “Dimmer.”

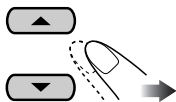

**3** Select a setting.

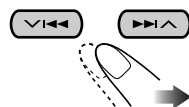

---

**Auto:** Dims the display when you turn on the headlights.  
 ➔ Go to step **6**.

---

**Off:** Cancels.  
 ➔ Go to step **6**.

---

**On:** Always dims the display.  
 ➔ Go to step **6**.

---

**Time Set:** Set the timer for dimmer.  
 ➔ Go to step **4**.

---

**4** Enter the Time Set screen.

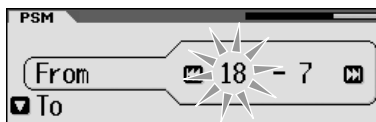
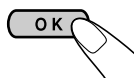

**5** Adjust the dimmer time.

**1** Set the dimmer start time.

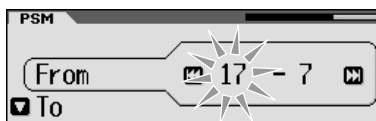
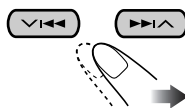

**2** Set the dimmer end time.

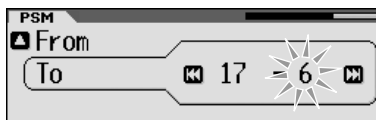
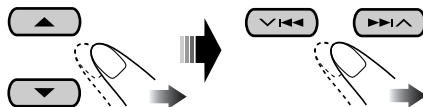

**6** Finish the procedure.

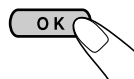

## Changing the display color

You can select your favorite display color for each source (or for all sources).

### Setting the display color

**1** Enter the PSM menu (see page 5).

**2** Select “Color Sel.”

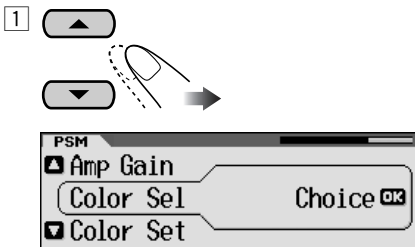

**3** Select the source.

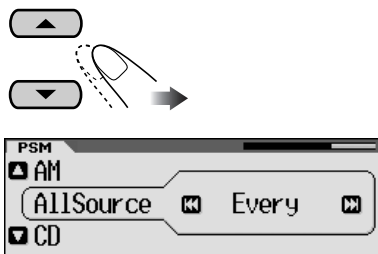

Ex.: When “AllSource” is selected

AllSource\*<sup>1</sup> ⇄ CD ⇄ SD ⇄ Changer  
(or Ext In\*<sup>2</sup>) ⇄ FM ⇄ AM ⇄ DAB\*<sup>3</sup>  
⇄ (back to the beginning)

\*<sup>1</sup> When you select “AllSource,” you can use the same color for all the sources.

\*<sup>2</sup> Depends on the “Ext Input” setting, see page 37.

\*<sup>3</sup> Selectable only when DAB tuner is connected.

**4** Select the color.

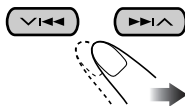

Every\*<sup>4</sup> ⇄ Aqua ⇄ Sky ⇄ Sea ⇄  
Leaves ⇄ Grass ⇄ Apple ⇄ Rose ⇄  
Amber ⇄ Honey ⇄ Violet ⇄ Grape ⇄  
Pale ⇄ User\*<sup>5</sup> ⇄ (back to the  
beginning)

\*<sup>4</sup> The color changes every 2 seconds.

\*<sup>5</sup> The user-edited colors—“Day Color” and “NightColor” will be applied (see page 40 for details).

**5** Repeat steps 3 and 4 to select the color for each source (except when selecting “AllSource” in step 3).

**6** Finish the procedure.



## Creating your own color—User

You can create your own colors—“Day Color” and “NightColor.”

**1** Enter the PSM menu (see page 5).

**2** Select “Color Set.”

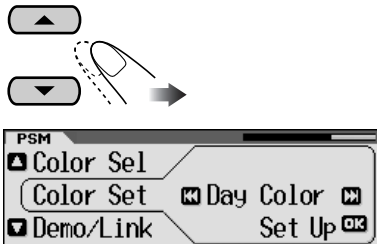

**3** Select “Day Color” or “NightColor.”

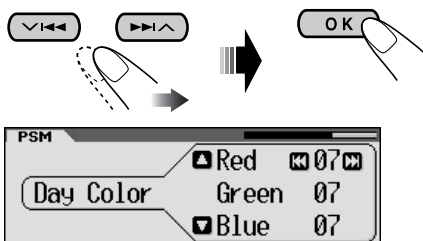

Ex.: When “Day Color” is selected

**4** Select the primary colors—“Red,” “Green,” or “Blue.”

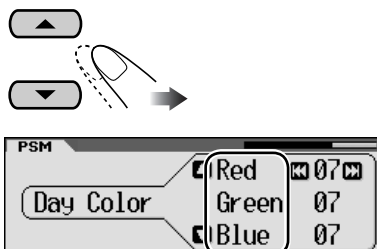

**5** Adjust the level (00 – 11) of the selected primary color.

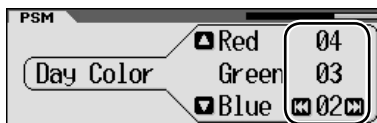
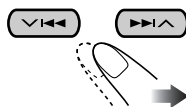

**6** Repeat steps 4 and 5 to adjust the other primary colors.

**7** Finish the procedure.

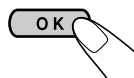

# Other main functions

## Assigning titles to the sources

You can assign titles to CDs (both in this receiver and in the CD changer) and the external components (EXT-IN).

Sources	Maximum number of characters
CDs/CD-CH*	Up to 32 characters (up to 30 discs)
External components	Up to 8 characters

\* You cannot assign a title to a CD Text or an MP3/WMA disc.

### 1 Select the source.

- For a CD in this receiver: Insert a CD.
- For CDs in the CD changer: Select “CD-CH,” then select a disc number.
- For external components: Select “EXT-IN” (see page 37).

### 2 Enter the TITLE menu (see page 5).

### 3 Assign a title.

#### 1 Select a character set.

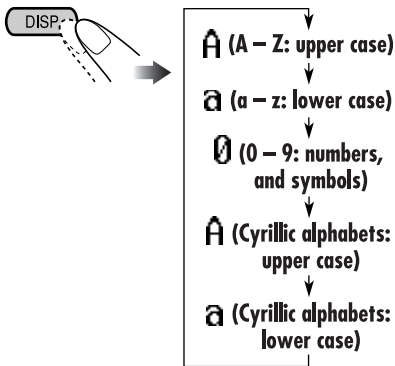

Ex.: When you assign a title to a CD

#### 2 Select a character.

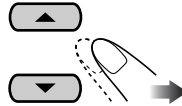

For available characters, see page 49.

#### 3 Move to the next (or previous) character position.

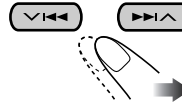

#### 4 Repeat steps 1 to 3 until you finish entering the title.

### 4 Finish the procedure.



### To erase the entire title

In step 3 on the left...



## Changing the control panel angle

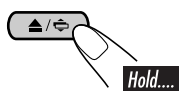

The control panel changes its angle as follows:

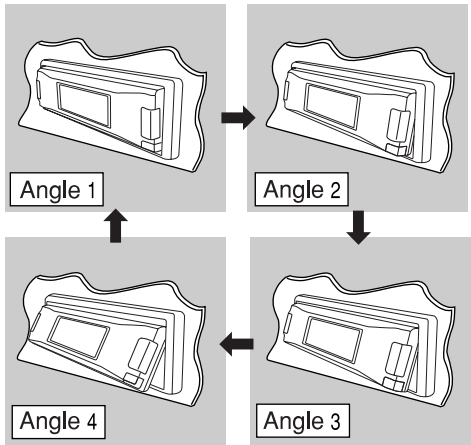

### When using the remote controller....

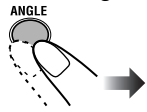

#### Caution:

Do not insert your finger behind the control panel.

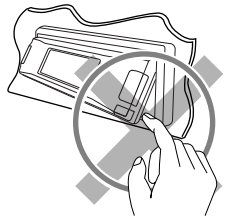

## Detaching the control panel

When detaching or attaching the control panel, be careful not to damage the connectors on the back of the control panel and on the panel holder.

### ■ Detaching the control panel

Before detaching the control panel, be sure to turn off the power.

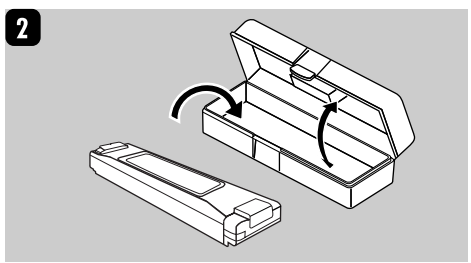
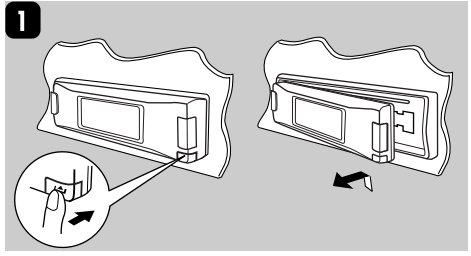

### ■ Attaching the control panel

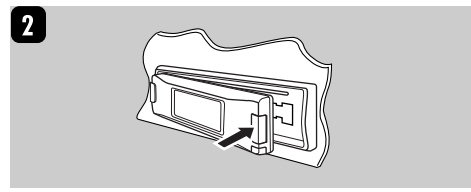
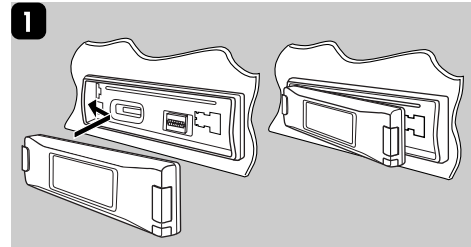

# External component operations

## Playing an external component

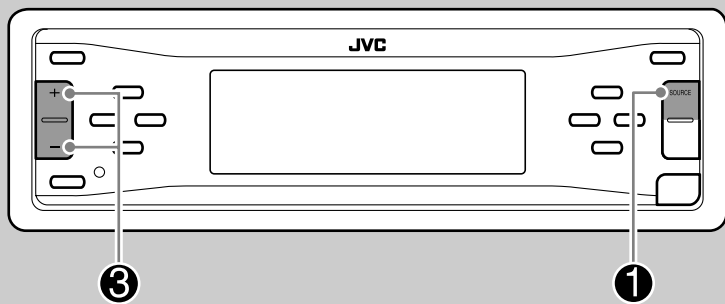

You can connect an external component to the CD changer jack on the rear using the Line Input Adapter KS-U57 (not supplied). Before operating the external component, select the external input correctly (see page 37).

- For connection, see Installation/Connection Manual (separate volume).

**2** Turn on the connected component and start playing the source.

**3** Adjust the volume.

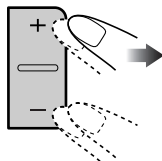

**4** Adjust the sound as you want. (See pages 25 – 28.)

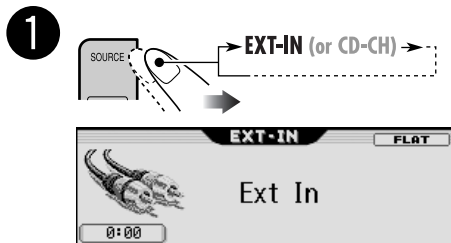

- If “EXT-IN” does not appear, see page 37.

# DAB tuner operations

## Listening to the DAB tuner

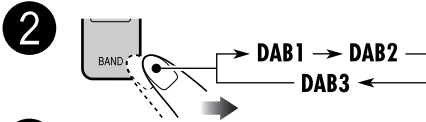
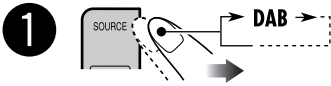
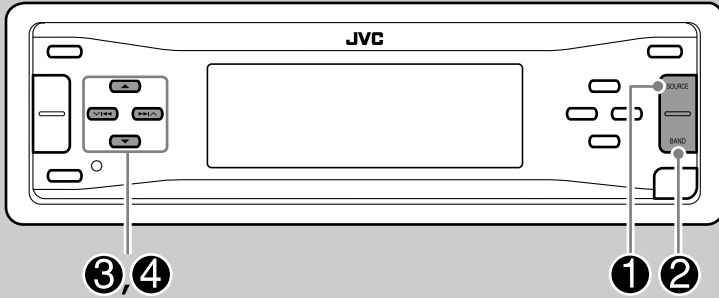

3 Start searching for an ensemble.

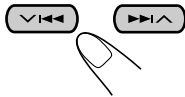

Clock display

When an ensemble is received, searching stops.

To stop searching, press the same button again.

4 Select a service (either primary or secondary) to listen to.

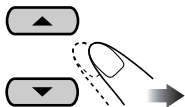

### To tune in to an ensemble manually

In step 3 on the left...



2 Select the desired ensemble frequencies.

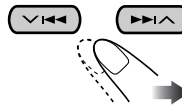

## What is DAB system?

DAB can deliver CD quality sound without any annoying interference and signal distortion. Furthermore, it can carry text, pictures, and data. When transmitting, DAB combines several programmes (called “services”) to form one “ensemble.” In addition, each “service”—called “primary service”—can also be divided into its components (called “secondary service”). A typical ensemble has six or more programmes (services) broadcast at the same time.

By connecting the DAB tuner, this receiver can do the following:

- Tracing the same programme automatically —Alternative Reception (see “DAB AF” on page 37).

**It is recommended to use DAB (Digital Audio Broadcasting) tuner KT-DB1000 with your receiver. If you have another DAB tuner, consult your JVC IN-CAR ENTERTAINMENT dealer.**

- Refer also to the Instructions supplied for your DAB tuner.

- 3 Select one of the DRC signals level (1, 2, or 3).

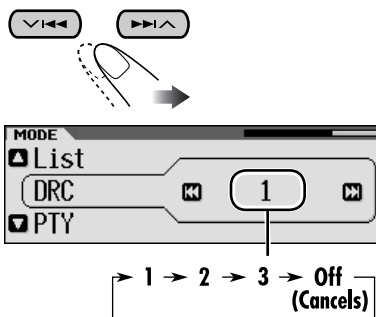

The reinforcement increases from 1 to 3.

- 4 Exit from the setting.

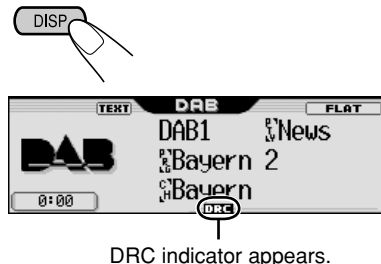

DRC indicator appears.

- The DRC indicator will be highlighted (**DRC**) only when receiving DRC signals from the tuned service.

## When surrounding sounds are noisy

Some service provides Dynamic Range Control (DRC) signals together with their regular programme signals. DRC will reinforce the low level sounds to improve for your listening.

- 1 Enter the MODE menu (see page 5).
- 2 Select “DRC.”

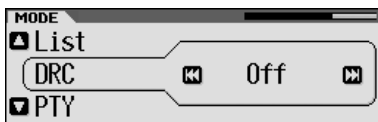
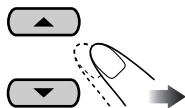

## To search for your favorite service

You can search for either Dynamic or Static PTY codes.

- Operations are exactly the same as explained on page 13 for FM RDS stations.
- You cannot store PTY codes separately for the DAB tuner and the FM tuner.
- Search will be performed on the DAB tuner only.

## Storing DAB services in memory

You can preset six DAB services (primary) for each band.

Ex.: Storing an ensemble (primary service) into the preset number 1 of the DAB1 band.

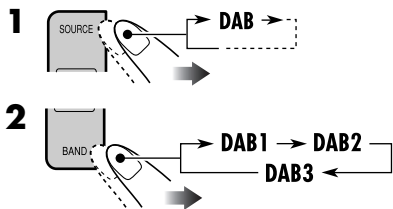

**3** Select an ensemble (primary service).

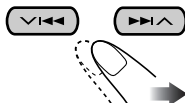

• By holding  $\blacktriangle/\blacktriangledown$ , the Preset Service List will also appear (see step 7 below).

**4** Enter the MODE menu (see page 5).

**5** Select “List.”

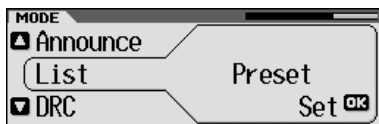
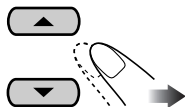

**6**

**7** Select a preset number.

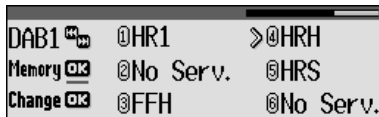
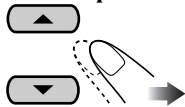

• By pressing  $\blacktriangleleft/\blacktriangleright$ , you can move the lists of the other DAB bands. Do not change the DAB band using  $\blacktriangleleft/\blacktriangleright$  while presetting a service; otherwise, preset may fail.

**8** Store the service.



## Tuning in to a preset DAB service

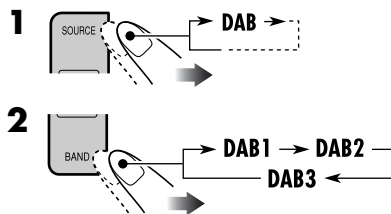

**3** Perform steps 4 to 7 (on left column) to enter the Preset Service List.

**4** Change a service if necessary.

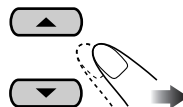

**5**

## Using the standby reception

You can use three types of Standby Reception.

- Road Traffic News Standby Reception—TA Standby Reception (see the following).
- Announcement Standby Reception (see the right column)
- PTY Standby Reception (see page 48).

### Road Traffic News Standby Reception (TA Standby Reception)

Road Traffic News Standby Reception allows the receiver to switch temporarily to the Road Traffic News (or Traffic Announcement) from any source other than AM. The volume changes to the preset TA volume level (see page 36).

- Operations are exactly the same as explained on page 15 for FM RDS stations.
- You cannot use Road Traffic News Standby Reception (TA Standby Reception) separately for the DAB tuner and FM tuner.

### Announcement Standby Reception

Announcement Standby Reception allows the receiver to switch temporarily to your favorite service (announcement type).

To select your favorite announcement type, see page 37.

## To activate the Announcement Standby Reception

**1** Enter the MODE menu (see page 5).

**2** Select “Announce.”

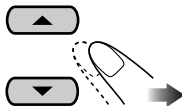

**3** Select an announce type.

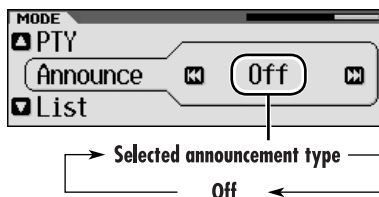
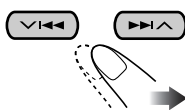

**4** Exit from the setting.



ANN indicator appears.

- If the ANN indicator lights up, Announcement Standby Reception is activated.
- If the ANN indicator flashes, Announcement Standby Reception is not yet activated. To activate, tune in to another service providing these signals. The ANN indicator will stop flashing and remain lit.

To be continued...

## To deactivate the Announcement Standby Reception

Select “Off” in step **3** on page 47.  
The ANN indicator goes off.

## PTY Standby Reception

PTY Standby Reception allows the receiver to switch temporarily to your favorite PTY programme from any source other than AM.

- Operations are exactly the same as explained on page 15 for FM RDS stations.
- PTY Standby Reception for DAB tuner works only using a dynamic PTY code.
- You can activate and deactivate PTY Standby Reception when the source is either “FM” or “DAB.”

## Tracing the same programme— Alternative Reception

You can keep listening to the same programme by activating the Alternative Reception.

- **While receiving a DAB service:**  
When driving in an area where a DAB service cannot be received, this receiver automatically tunes in to another ensemble or FM RDS station, broadcasting the same programme.
- **While receiving an FM RDS station:**  
When driving in an area where a DAB service is broadcasting the same programme as the FM RDS station is broadcasting, this receiver automatically tunes in to the DAB service.

When shipped from the factory, Alternative Reception is activated.

**To deactivate the Alternative Reception,** see “DAB AF” on page 37.

## To show the Dynamic Label Segment (DLS) information

While listening to an ensemble that supports DLS...

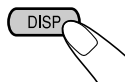

Lights up when receiving a service providing Dynamic Label Segment (DLS)—DAB radio text.



## How to clean the connectors

Frequent detachment will deteriorate the connectors.

To minimize this possibility, periodically wipe the connectors with a cotton swab or cloth moistened with alcohol, being careful not to damage the connectors.

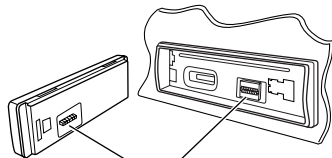

Connector

## Moisture condensation

Moisture may condense on the lens inside the CD player in the following cases:

- After starting the heater in the car.
- If it becomes very humid inside the car.

Should this occur, the CD player may malfunction. In this case, eject the disc and leave the receiver turned on for a few hours until the moisture evaporates.

## How to handle discs/SD cards

When removing a disc from its case, press down the center holder of the case and lift the disc out, holding it by the edges.

Center holder



- Always hold the disc by the edges. Do not touch its recording surface.

When storing a disc into its case, gently insert the disc around the center holder (with the printed surface facing up).

- Make sure to store discs into the cases after use.

SD cards are precision products. DO NOT impact, bend, drop, or wet them.

## To keep discs clean

A dirty disc may not play correctly. If a disc does become dirty, wipe it with a soft cloth in a straight line from center to edge.



- Do not use any solvent (for example, conventional record cleaner, spray, thinner, benzene, etc.) to clean discs.

## To play new discs

New discs may have some rough spots around the inner and outer edges. If such a disc is used, this receiver may reject the disc.



To remove these rough spots, rub the edges with a pencil or ball-point pen, etc.

### Available characters on the display

This receiver can display Roman alphabets (A – Z, a – z), Cyrillic alphabets, numbers and symbols (see below).

- These characters are also used to show the various information on the display.

Upper case (Cyrillic alphabets)

А	Б	В	Г	Д	Е	Ж	З	И	Й	К	Л	М	Н
О	П	Р	С	Т	У	Ф	Х	Ц	Ч	Ш	Щ	Ъ	Ы
Ь	Э	Ю	Я	Ё	space								

Lower case (Cyrillic alphabets)

а	б	в	г	д	е	ж	з	и	й	к	л	м	н
о	п	р	с	т	у	ф	х	ц	ч	ш	щ	ъ	ы
ь	э	ю	я	ё	space								

Numbers and symbols

0	1	2	3	4	5	6	7	8	9	!	"	#	\$
%	&	'	(	)	*	+	,	-	.	/	:	;	<
=	>	?	@	_	`	ı	ı	£	€	α	space		

### Do not use the following discs:

Warped disc



Sticker



Sticker residue

Disc



Stick-on label

# More about this receiver

## Basic operations

### Turning on the power

- By pressing SOURCE on the receiver, you can also turn on the power.

### Turning off the power

- If you turn off the power while listening to a disc, disc play will start from where playback has been stopped previously, next time you turn on the power.

### Selecting the source

- When no disc or SD card is loaded in the receiver, “CD” or “SD” cannot be selected.
- Without connecting to the CD changer or DAB tuner, “CD-CH” or “DAB” cannot be selected.
- To select the “EXT-IN” for the playback source, set the “Ext Input” setting correctly (see page 37).

## Tuner operations

### Storing stations in memory

- During SSM search...
  - All previously stored stations are erased and stations are stored newly.
  - Received stations are preset in No. 1 (lowest frequency) to No. 6 (highest frequency).
  - When SSM is over, the station stored in No. 1 will be automatically tuned in.
- When storing a station manually, a previously preset station is erased when a new station is stored in the same preset number.

## FM RDS operations

- Network-Tracking Reception requires two types of RDS signals—PI (Programme Identification) and AF (Alternative Frequency) to work correctly. Without receiving these data correctly, Network-Tracking Reception will not operate.
- If a DAB tuner is connected and Alternative Reception for DAB services (DAB AF) is activated, Network-Tracking Reception (AF-Regn'l) is also activated automatically. On the other hand, Network-Tracking Reception cannot be deactivated without deactivating Alternative Reception. (See pages 36 and 37.)
- TA Standby Reception and PTY Standby Reception will be temporarily canceled while listening to an AM station.
- If you want to know more about RDS, visit <<http://www.rds.org.uk>>.

## Disc/SD card operations

### Caution for DualDisc playback

- The Non-DVD side of a “DualDisc” does not comply with the “Compact Disc Digital Audio” standard. Therefore, the use of Non-DVD side of a DualDisc on this product may not be recommended.

## General

- This receiver has been designed to reproduce CDs/CD Texts, and CD-Rs (Recordable)/CD-RWs (Rewritable) in audio CD (CD-DA), MP3 and WMA format and MP3/WMA files recorded in an SD card.
- When a disc or an SD card has been loaded, selecting “CD” or “SD” for the playback source starts playback.
- When a track or folder whose number is greater than 99 is selected, the icon before the number (📁, 🎵) goes off (to show its assigned 3-digit numbers).

## **Inserting a disc**

- When a disc is inserted upside down, the control panel moves down, and the disc automatically ejects from the loading slot.
- If you keep the control panel open for about 1 minute, (beep sound when the “Beep” setting is turned “On”—see page 37) the control panel returns to its previous position.
- Do not insert 8 cm discs (single CD) and unusual shape discs (heart, flower, etc.) into the loading slot.

## **Playing a disc/SD card**

- While playing an audio CD: If a title has been assigned to the audio CD (see page 41), it will be shown on the display.
- While fast-forwarding or reversing on an MP3 or WMA track, you can only hear intermittent sounds.
- While playing an SD card, the playback order may differ from other SD players.
- This receiver may be unable to play back some SD card due to their characteristics or recording conditions.
- This receiver cannot play back mini SD card and MMC.
- If the inserted SD card does not have the correct files, “SD” is skipped.

## **Playing a CD-R or CD-RW**

- Use only “finalized” CD-Rs or CD-RWs.
- This receiver can play back only the files of the same type which is first detected if a disc includes both audio CD (CD-DA) files and MP3/WMA files.
- This receiver can play back multi-session discs; however, unclosed sessions will be skipped while playing.
- Some CD-Rs or CD-RWs may not play back on this receiver because of their disc characteristics, and for the following causes:
  - Discs are dirty or scratched.
  - Moisture condensation occurs on the lens inside the receiver.
  - The pickup lens inside the receiver is dirty.
  - CD-R/CD-RW on which the files are written with “Packet Write” method.
  - Improper recording conditions (missing data, etc.) or media conditions (stain, scratch, warp, etc.).
- CD-RWs may require a longer readout time since the reflectance of CD-RWs is lower than that of regular CDs.
- Do not use the following CD-Rs or CD-RWs:
  - Discs with stickers, labels, or protective seal stuck to the surface.
  - Discs on which labels can be directly printed by an ink jet printer.Using these discs under high temperatures or high humidities may cause malfunctions or damages to discs.

*To be continued....*

## Playing an MP3/WMA track

- This receiver can play back MP3/WMA files with the extension code <.mp3> or <.wma> (regardless of the letter case—upper/lower).
- This receiver can show the names of albums, artists (performer), and ID3 Tag (Version 1.0, 1.1, 2.2, 2.3, or 2.4) for MP3 files and for WMA files.
- This receiver can display only one-byte characters. No other characters can be correctly displayed (see page 49).
- This receiver can play back MP3/WMA files meeting the conditions below:
  - Bit rate: 8 kbps — 320 kbps
  - Sampling frequency:
    - 48 kHz, 44.1 kHz, 32 kHz (for MPEG-1)
    - 24 kHz, 22.05 kHz, 16 kHz (for MPEG-2)
    - 48 kHz, 44.1 kHz, 32 kHz (for WMA)
  - Disc format: ISO 9660 Level 1/ Level 2, Romeo, Joliet, Windows long file name
- For MP3/WMA discs:
 

The maximum number of characters for file/folder names vary among the disc format used (includes 4 extension characters—<.mp3> or <.wma>).

  - ISO 9660 Level 1: up to 12 characters
  - ISO 9660 Level 2: up to 31 characters
  - Romeo\*: up to 128 (72) characters
  - Joliet\*: up to 64 (36) characters
  - Windows long file name\*: up to 128 (72) characters

\* *The parenthesis figure is the maximum number of characters for file/folder names in case the total number of files and folders is 313 or more.*
- For SD cards:
 

The maximum number of characters for folder name is 8 characters; file name is 12 characters.

The receiver cannot recognize folder with period (.) on the folder name.
- This receiver can recognize the total of 512 files, of 200 folders, and of 8 hierarchies of an MP3/WMA disc; 255 files and 63 folders of an SD card.

- This receiver can play back the files recorded in VBR (variable bit rate).  
The files recorded in VBR have a discrepancy in elapsed time display, and do not show the actual elapsed time. Especially, after performing the search function, this difference becomes noticeable.
- This receiver cannot play back the following files:
  - MP3 files encoded with MP3i and MP3 PRO format.
  - MP3 files encoded in an unappropriated format.
  - MP3 files encoded with Layer 1/2.
  - WMA files encoded with lossless, professional, and voice format.
  - WMA files which are not based upon Windows Media® Audio.
  - WMA files copy-protected with DRM.
  - Files which have the data such as WAVE, ATRAC3, etc.
- The search function works but search speed is not constant.

## Changing the source

- If you change the source, playback also stops (without ejecting the disc).  
Next time you select “CD,” “SD,” or “CD-CH” for the playback source, playback starts from where it has been stopped previously.

## Image Link

- Image Link will not work in the following cases:
  - If no <jll> file is included in an MP3/WMA folder.
  - If Intro play is activated.
  - If the source is changed to another from “CD” or “SD.”
  - If more than one <jll> file are included in a folder, a file with the youngest file number is used for the graphic screen.

## **Ejecting a disc**

- If the ejected disc is not removed within 15 seconds, the disc is automatically inserted again into the loading slot to prevent it from dust. (Disc will not play this time.)

## **Sound adjustment**

### **General**

- If you are using a two-speaker system, set the fader level to the center.
- Subwoofer out setting takes effect only when a subwoofer is connected.
- You cannot change the input level—VolAdjust of the FM stations. If the source is FM, “Fix” will appear when you try to adjust it.

## **Graphic display**

### **Downloading (or deleting) files**

- You can download a file only while selecting “CD” or “SD” for the playback source; on the other hand, you can delete a file while selecting any source.
- If you have already downloaded an animation for “Opening,” “Ending,” or “Movie,” downloading a new animation deletes the previously stored animation.
- It takes a long time to download an animation.
  - About 3 to 4 seconds for a still image (one frame).
  - About 1 to 2 minutes for an animation of 30 frames.
  - About 4 minutes for an animation of 90 frames.
- If a disc inserted does not include any <jll> and <jla> files, beeps sound when you try to operate the downloading procedure.
- If you try to store a 31st image for picture screen, “Picture Full” appears and you cannot start downloading. Delete unwanted files before downloading.

- If the total frame number of an animation downloaded exceeds the following number, the frames exceeding that numbers are ignored.
  - For “Opening” and “Ending”: 30
  - For “Movie”: 90

## **General settings—PSM**

- “Auto Dimmer” may not work correctly on some vehicles, particularly on those having a control dial for dimming. In this case, change the “Dimmer” setting to any one other than “Auto.”
- If “LCD Type” is set to “Auto,” the display pattern will change to the “Positive” or “Negative” pattern depending on the “Dimmer” setting.
- If you change the “Amp Gain” setting from “High PWR” to “Low PWR” while the volume level is set higher than “Volume 30,” the receiver automatically changes the volume level to “Volume 30.”

## **Other main functions**

### **Assigning titles to the sources**

- If you try to assign a title to a 31st disc, “Name Full” appears and you cannot enter the text entry mode. Delete unwanted titles before assignment.
- Titles assigned to discs in the CD changer can also be shown if you playback the disc from the receiver.

## **DAB tuner operations**

- PTY Standby Reception works for the DAB tuner only using a Dynamic PTY, but not a Static PTY.
- TA Standby Reception for FM RDS station and Road Traffic News Standby Reception for DAB cannot be set separately. The T/P button always work for the both Standby Reception modes when the DAB tuner is connected.

# Troubleshooting

What appears to be trouble is not always serious. Check the following points before calling a service center.

	Symptoms	Causes	Remedies
General	<ul style="list-style-type: none"> <li>• Sound cannot be heard from the speakers.</li> </ul>	<p>The volume level is set to the minimum level.</p> <p>Connections are incorrect.</p>	<p>Adjust it to the optimum level.</p> <p>Check the cords and connections.</p>
	<ul style="list-style-type: none"> <li>• The receiver does not work at all.</li> </ul>	<p>The built-in microcomputer may have functioned incorrectly due to noise, etc.</p>	<p>Reset the receiver (see page 2).</p>
	<ul style="list-style-type: none"> <li>• “Connect Error” appears on the display.</li> </ul>	<p>The control panel is not attached correctly.</p>	<p>Remove the control panel, wipe the connector, then attach it again (see pages 42 and 49).</p>
	<ul style="list-style-type: none"> <li>• “Push Reset” appears on the display and the control panel movement is frozen.</li> </ul>	<p>Something is blocking the control panel movement.</p>	<p>Reset the receiver (see page 2). If this does not work, check the installation.</p>
FM/AM	<ul style="list-style-type: none"> <li>• SSM automatic presetting does not work.</li> </ul>	<p>Signals are too weak.</p>	<p>Store stations manually.</p>
	<ul style="list-style-type: none"> <li>• Static noise while listening to the radio.</li> </ul>	<p>The aerial is not connected firmly.</p>	<p>Connect the aerial firmly.</p>
Disc playback	<ul style="list-style-type: none"> <li>• CD-R/CD-RW cannot be played back.</li> <li>• Tracks on the CD-R/CD-RW cannot be skipped.</li> </ul>	<p>CD-R/CD-RW is not finalized.</p>	<ul style="list-style-type: none"> <li>• Insert a finalized CD-R/CD-RW.</li> <li>• Finalize the CD-R/CD-RW with the component which you used for recording.</li> </ul>
	<ul style="list-style-type: none"> <li>• Disc cannot be ejected.</li> </ul>	<p>Disc is locked.</p>	<p>Unlock the disc (see page 23).</p>
	<ul style="list-style-type: none"> <li>• Disc cannot be recognized (“No Disc,” “Loading Error,” or “Eject Error” flashes).</li> </ul>	<p>The CD player may have functioned incorrectly.</p>	<p>Eject the disc forcibly (see page 4).</p>
	<ul style="list-style-type: none"> <li>• Disc sound is sometimes interrupted.</li> </ul>	<p>You are driving on rough roads.</p> <p>Disc is scratched.</p> <p>Connections are incorrect.</p>	<p>Stop playback while driving on rough roads.</p> <p>Change the disc.</p> <p>Check the cords and connections.</p>

Symptoms	Causes	Remedies
<ul style="list-style-type: none"> <li>• “No Files” appears for a while, then the disc ejects.</li> </ul>	<p>No MP3/WMA tracks are recorded.</p>	<p>Change the disc or the SD card.</p>
	<p>MP3/WMA tracks do not have the extension code &lt;.mp3&gt; or &lt;.wma&gt; in their file names.</p>	<p>Add the extension code &lt;.mp3&gt; or &lt;.wma&gt; to their file names.</p>
	<p>MP3/WMA tracks are not recorded in the format compliant with ISO 9660 Level 1, Level 2, Romeo, or Joliet.</p>	<p>Change the disc or the SD card. (Record MP3/WMA tracks using a compliant application.)</p>
<ul style="list-style-type: none"> <li>• Noise is generated.</li> </ul>	<p>The track played back is not an MP3/WMA track (although it has the extension code &lt;.mp3&gt; or &lt;.wma&gt;).</p>	<p>Skip to another track or change the disc or the SD card. (Do not add the extension code &lt;.mp3&gt; or &lt;.wma&gt; to non-MP3 or WMA tracks.)</p>
<ul style="list-style-type: none"> <li>• Elapsed playing time is not correct.</li> </ul>	<p>This sometimes occurs during play. This is caused by how the tracks are recorded.</p>	<p>_____</p>
<ul style="list-style-type: none"> <li>• “Not Support” appears on the display and track skips.</li> </ul>	<ul style="list-style-type: none"> <li>• Tracks are not encoded in an appropriate format.</li> <li>• Copy-protected WMA tracks cannot be played back.</li> </ul>	<p>Skip to the next track.</p>
<ul style="list-style-type: none"> <li>• “No Music” appears on the display.</li> </ul>	<ul style="list-style-type: none"> <li>• No MP3/WMA tracks are recorded on the disc.</li> <li>• Only &lt;jll&gt; and/or &lt;jla&gt; files are recorded on the disc.</li> </ul>	<p>Change the disc or the SD card.</p>
<ul style="list-style-type: none"> <li>• “SD Loading Error” appears on the display.</li> </ul>	<p>SD card is not inserted correctly.</p>	<p>Detach the control panel and reinsert the SD card. The control panel goes back to Angle 1. (See pages 19 and 42.)</p>
<ul style="list-style-type: none"> <li>• “Read Failed” appears on the display.</li> </ul>	<p>Tracks are not encoded in an appropriate format.</p>	<p>Use SD card formatted in FAT 12/16.</p>
	<p>The SD card or tracks cannot be played back.</p>	<p>Change the SD card.</p>
<ul style="list-style-type: none"> <li>• Correct characters are not displayed (ex. album name).</li> </ul>	<p>This receiver can display Roman alphabets, Cyrillic alphabets, numbers and symbols (see page 49).</p>	<p>_____</p>

MP3/WMA disc/SD card playback

To be continued....

	Symptoms	Causes	Remedies
Graphics	<ul style="list-style-type: none"> <li>Download does not seem to finish.</li> </ul>	It takes quite a long time to download an animation of many frames (see page 53).	_____
	<ul style="list-style-type: none"> <li>Opening and ending animation does not appear.</li> </ul>	“KeyIn CFM” is set to “Off.”	Select “On” (see page 34).
	<ul style="list-style-type: none"> <li>Animation does not move.</li> </ul>	Temperature inside the car is below 0°C— <b>LowTEMP</b> appears on the display.	Wait until the operating temperature resumes.
	<ul style="list-style-type: none"> <li>The entire animation has not been downloaded.</li> </ul>	“Opening” and “Ending” can only memorize 30 frames of the animation even it includes 90 frames.	_____
Preferred setting modes—PSM	<ul style="list-style-type: none"> <li>The display graphic function does not work correctly.</li> </ul>	Temperature inside the car is below 0°C— <b>LowTEMP</b> appears on the display.	Wait until the operating temperature resumes.
	<ul style="list-style-type: none"> <li>You cannot select an image or animation for “Pict” (“No Picture,” “No Movie,” or “No Slide,” is shown as the selectable item).</li> </ul>	No files are downloaded yet.	Select an image only after downloading the appropriate files in memory.
CD changer	<ul style="list-style-type: none"> <li>“No Magazine” flashes on the display.</li> </ul>	No magazine is loaded in the CD changer.	Insert the magazine.
	<ul style="list-style-type: none"> <li>“No Disc” flashes on the display.</li> </ul>	No disc is in the magazine.	Insert disc into the magazine.
		Disc is inserted upside down.	Insert disc correctly.
	<ul style="list-style-type: none"> <li>“Reset 08” flashes on the display.</li> </ul>	This receiver is not connected to the CD changer correctly.	Connect this receiver and the CD changer correctly and press the reset button of the CD changer.
	<ul style="list-style-type: none"> <li>“Reset 01” – “Reset 07” flashes on the display.</li> </ul>	The CD player may have functioned incorrectly.	Press the reset button of the CD changer.
	<ul style="list-style-type: none"> <li>The CD changer does not work at all.</li> </ul>	The built-in microcomputer may function incorrectly due to noise, etc.	Reset the receiver (see page 2).

# Specifications

## AUDIO AMPLIFIER SECTION

Maximum Power Output:

Front: 50 W per channel

Rear: 50 W per channel

Continuous Power Output (RMS):

Front: 19 W per channel into 4  $\Omega$ , 40 Hz to 20 000 Hz at no more than 0.8% total harmonic distortion.

Rear: 19 W per channel into 4  $\Omega$ , 40 Hz to 20 000 Hz at no more than 0.8% total harmonic distortion.

Load Impedance: 4  $\Omega$  (4  $\Omega$  to 8  $\Omega$  allowance)

Equalizer Control Range:

Low:  $\pm 12$  dB (60 Hz, 80 Hz, 100 Hz, 120 Hz)

Mid:  $\pm 12$  dB (Fix)

High:  $\pm 12$  dB (8 kHz, 10 kHz, 12 kHz, 15 kHz)

Frequency Response: 40 Hz to 20 000 Hz

Signal-to-Noise Ratio: 70 dB

Line-Out Level/Impedance:

5.0 V/20 k $\Omega$  load (full scale)

Output Impedance: 1 k $\Omega$

Subwoofer-Out Level/Impedance:

2.0 V/20 k $\Omega$  load (full scale)

Other Terminal: CD changer

## TUNER SECTION

Frequency Range:

FM1/FM2: 87.5 MHz to 108.0 MHz

FM3: 65.00 MHz to 74.00 MHz

AM: (MW) 522 kHz to 1 620 kHz  
(LW) 144 kHz to 279 kHz

### [FM Tuner]

Usable Sensitivity: 11.3 dBf (1.0  $\mu$ V/75  $\Omega$ )

50 dB Quieting Sensitivity:

16.3 dBf (1.8  $\mu$ V/75  $\Omega$ )

Alternate Channel Selectivity (400 kHz): 65 dB

Frequency Response: 40 Hz to 15 000 Hz

Stereo Separation: 35 dB

Capture Ratio: 1.5 dB

### [MW Tuner]

Sensitivity: 20  $\mu$ V

Selectivity: 35 dB

### [LW Tuner]

Sensitivity: 50  $\mu$ V

## CD/SD PLAYER SECTION

Type: Compact disc player

Signal Detection System: Non-contact optical pickup (semiconductor laser)

Number of channels: 2 channels (stereo)

Frequency Response: 5 Hz to 20 000 Hz

Dynamic Range: 96 dB

Signal-to-Noise Ratio: 98 dB

Wow and Flutter: Less than measurable limit

MP3 (MPEG1/2 Audio Layer 3):

Max. Bit Rate: 320 kbps

WMA (Windows Media<sup>®</sup> Audio):

Max. Bit Rate: 192 kbps

Playable SD Card: Format: Fat 12/16

Storage: Up to 512 MB

Playable Audio Format for SD Card:

MP3/WMA

## GENERAL

Power Requirement:

Operating Voltage:

DC 14.4 V (11 V to 16 V allowance)

Grounding System: Negative ground

Allowable Operating Temperature:

0°C to +40°C

Dimensions (W  $\times$  H  $\times$  D):

Installation Size (approx.):

182 mm  $\times$  52 mm  $\times$  159 mm

Panel Size (approx.):

188 mm  $\times$  58 mm  $\times$  12 mm

Mass (approx.):

1.7 kg (excluding accessories)

*Design and specifications are subject to change without notice.*

- Microsoft and Windows Media are either registered trademarks or trademarks of Microsoft Corporation in the United States and/or other countries.
- SD logo is a trademark.

Благодарим Вас за приобретение изделия JVC.

Перед тем, как приступить к эксплуатации, пожалуйста, внимательно прочитайте все инструкции с тем, чтобы полностью изучить и обеспечить оптимальную работу этого устройства.

## ВАЖНО ДЛЯ ЛАЗЕРНОЙ АППАРАТУРЫ

1. ЛАЗЕРНАЯ АППАРАТУРА КЛАССА 1
2. **ПРЕДУПРЕЖДЕНИЕ:** Не открывайте верхнюю крышку. Внутри устройства нет частей, которые пользователь может отремонтировать. Ремонт должен осуществляться квалифицированным обслуживающим персоналом.
3. **ПРЕДУПРЕЖДЕНИЕ:** Видимое и невидимое лазерное излучение при открытом устройстве, отказе или нарушении блокировки. Избегайте прямого воздействия излучения.
4. **ЭТИКЕТКА: ПРЕДУПРЕЖДАЮЩАЯ ЭТИКЕТКА, РАЗМЕЩЕННАЯ НА НАРУЖНОЙ СТОРОНЕ УСТРОЙСТВА.**

<b>CAUTION:</b> Visible and invisible laser radiation when open and interlock failed or defeated. AVOID DIRECT EXPOSURE TO BEAM.	<b>ADVARSEL:</b> Synlig og usynlig laserstråling når maskinen er åpen eller interlocken fejler. Undgå direkte eksponering til strålingen.	<b>VARNING:</b> Synlig og usynlig laserstråling når den åbnes og spærren er urkoppet. Betragt ikke strålen.	<b>VARO:</b> Avattassa ja suojalukitus ohitettuna tai viallisena olet alittuna näkyvälle ja näkymättömälle lasersäteilylle. Vältä säteen kohdistumista suoraan ihollesi. (f)
--	---	---	--

### Предупреждение:

Если приемник используется во время поездки на автомобиле, следует, не отвлекаясь, следить за дорогой, иначе может произойти дорожно-транспортное происшествие.

### Внимание:

Если температура внутри автомобиля ниже 0°C, функции анимации и прокрутки текста будут приостановлены, чтобы предотвратить появление “смазанного” изображения на дисплее. На дисплее появляется надпись **LOWTEMP**. Когда температура повысится до нормального рабочего значения, эти функции опять будут работать.

### Как перенастроить Ваше устройство

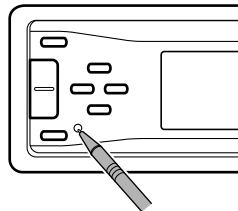

При этом перезапустится микропроцессор. Запрограммированные настройки будут также удалены.

Как перенастроить Ваше устройство .....	2	Настройка основного меню выбора настроек звучания — SEL.....	25
Как пользоваться данным руководством.....	4	Выбор запрограммированных режимов звучания (i-EQ: программируемый эквалайзер).....	27
Принудительное извлечение диска....	4	Сохранение собственных режимов звучания.....	27
Смена режима отображения.....	5	<b>Графические изображения .....</b>	<b>29</b>
Вход в различные меню .....	5	Стандартная процедура.....	29
<b>Панель управления — KD-LH917 ...</b>	<b>6</b>	Загрузка файлов .....	30
Расположение кнопок .....	6	Удаление файлов.....	31
<b>Пульт дистанционного управления — RM-RK300.....</b>	<b>7</b>	Активация загруженных файлов .....	33
Основные элементы и функции.....	7	<b>Общие настройки — PSM.....</b>	<b>34</b>
<b>Начало работы .....</b>	<b>8</b>	Стандартная процедура .....	34
Основные операции .....	8	Выбор режима затемнения.....	38
Отмена демонстрации функций дисплея.....	9	Изменение цвета дисплея .....	39
Настройка часов.....	9	<b>Другие основные функции .....</b>	<b>41</b>
<b>Операции с радиоприемником ....</b>	<b>10</b>	Присвоение названий источникам ....	41
Прослушивание радио .....	10	Изменение угла наклона панели управления .....	42
Сохранение радиостанций .....	11	Отсоединение панели управления .....	42
Прослушивание запрограммированной радиостанции.....	12	<b>Операции с внешними устройствами .....</b>	<b>43</b>
<b>Операции с FM RDS.....</b>	<b>13</b>	Воспроизведение с внешних устройств .....	43
Поиск любимой программы FM RDS.....	13	<b>Операции с тюнером DAB.....</b>	<b>44</b>
Сохранение любимых программ.....	14	Прослушивание тюнера DAB.....	44
Использование функции резервного приема.....	15	Сохранение служб DAB в памяти.....	46
Отслеживание той же программы (сеть-отслеживающий прием).....	16	Настройка на запрограммированную службу DAB .....	46
<b>Операции с диском или SD-картой.....</b>	<b>17</b>	Использование резервного приема ...	47
Воспроизведение диска в приемнике .....	17	Отслеживание той же программы —альтернативный прием.....	48
Воспроизведение дисков с помощью устройства автоматической смены компакт-дисков .....	18	<b>Обслуживание .....</b>	<b>49</b>
Воспроизведение SD-карты.....	19	<b>Дополнительная информация о приемнике .....</b>	<b>50</b>
Другие основные функции.....	21	<b>Устранение проблем.....</b>	<b>54</b>
Выбор режимов воспроизведения.....	23	<b>Технические характеристики....</b>	<b>57</b>
<b>Настройки звучания.....</b>	<b>25</b>		

## \*Для Вашей безопасности....

- Не повышайте слишком сильно громкость, поскольку в результате этого заглушаются внешние звуки, что делает опасным управление автомобилем.
- Остановите автомобиль перед тем, как выполнять любые сложные операции.

## \*Температура внутри автомобиля....

Если Вы припарковали Ваш автомобиль на длительное время в жаркую или холодную погоду, перед тем, как включать это устройство, подождите до тех пор, пока температура в автомобиле не придет в норму.



## Как пользоваться данным руководством

Для того, чтобы сделать объяснения простыми и понятными, используются следующие методы:

- Некоторые советы и примечания приведены в разделе “Дополнительная информация о приемнике” (см. стр. 50 – 53).
- Операции, выполняемые с использованием кнопок, в основном, описаны с помощью иллюстраций, например:

	Нажать кратковременно.
	Нажать неоднократно.
	Нажать любую из указанных.
	
	Нажать и удерживать до получения необходимого результата.
	Нажмите и удерживайте нажатыми обе кнопки одновременно.

Используются следующие обозначения...

-  : Операции с встроенным проигрывателем компакт-дисков.
-  : Операции с внешним устройством автоматической смены компакт-дисков.
-  : Операции с SD-проигрывателем.

## Принудительное извлечение диска

Если диск не распознается приемником или не извлекается, извлеките диск следующим образом.

- Если вставлена SD-карта, сначала извлеките ее (см. стр. 19).

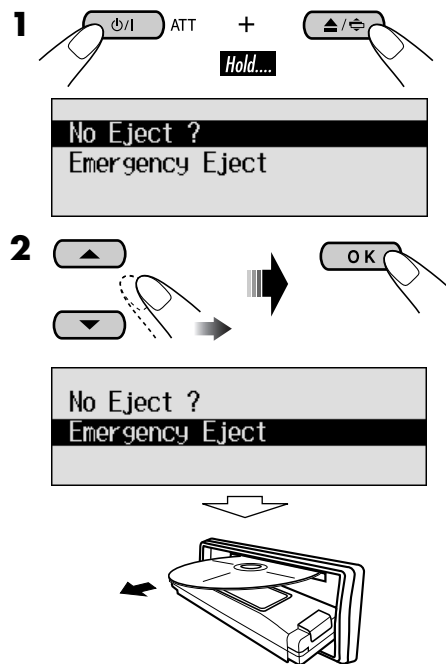

- Если это не поможет, попробуйте перенастроить приемник.
- Будьте осторожны, не уроните диск при извлечении.

### Предостережение, касающееся настройки громкости:

По сравнению с другими источниками звука диски создают незначительный шум. Уменьшите громкость перед воспроизведением диска, чтобы предотвратить повреждение динамиков из-за внезапного повышения уровня громкости на выходе.

## Смена режима отображения

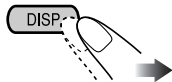

Пример: Когда в качестве источника звука выбран тюнер

Исходный режим дисплея / индикаторы уровня звука

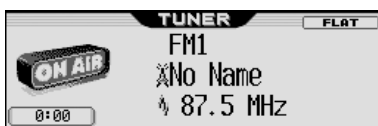

Режим отображения часов



Графический экран появляется только после загрузки файла (см. стр. 29 – 33).



## Вход в различные меню

В главном меню содержатся шесть меню (MODE, PSM, SEL, PICT, EQ, TITLE).

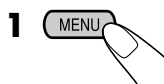

2 Перемещая курсор, выберите необходимое меню (MODE, PSM, SEL, PICT, EQ, TITLE).

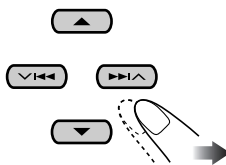

- Чтобы вернуться на предыдущий экран, нажмите BACK.
- \* *Работает как индикатор обратного отсчета времени.*

3 Войдите в выбранное меню.

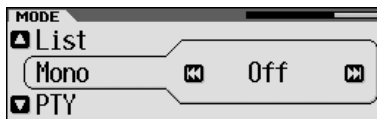
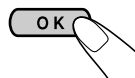

Пример: выбрано меню "MODE"

- Для возврата на экран MENU нажмите MENU.

4 Следуйте отображаемым на экране инструкциям.

## Расположение кнопок

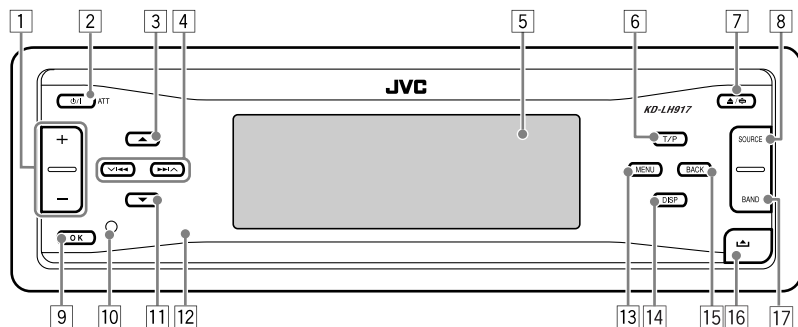

- |  |  |
|--|--|
| <p>1 Кнопка + / -</p> <p>2 Кнопка <math>\Phi</math>/I ATT (резервный/ работающий аттенюатор)</p> <p>3 Кнопка <math>\blacktriangle</math> (вверх)</p> <p>4 Кнопки <math>\blacktriangledown</math> <math>\blacktriangleleft</math>/<math>\blacktriangleright</math> <math>\blacktriangleup</math></p> <p>5 Окно дисплея</p> <p>6 Кнопка T/P (программа движения транспорта/тип программы)</p> <p>7 Кнопка <math>\blacktriangle</math> (извлечение)<br/>Кнопка <math>\curvearrowright</math> (угол наклона)</p> <p>8 Кнопка SOURCE</p> <p>9 Кнопка OK</p> <p>10 Кнопка сброса</p> | <p>11 Кнопка <math>\blacktriangledown</math> (вниз)</p> <p>12 Телеметрический датчик<br/>• НЕ подвергайте телеметрический датчик воздействию яркого света (прямых солнечных лучей или искусственного освещения).</p> <p>13 Кнопка MENU</p> <p>14 Кнопка DISP (дисплей)</p> <p>15 Кнопка BACK</p> <p>16 Кнопка <math>\blacktriangle</math> (снятие панели управления)</p> <p>17 Кнопка BAND</p> |
|--|--|

## Установка литиевой батареи-таблетки (CR2025)

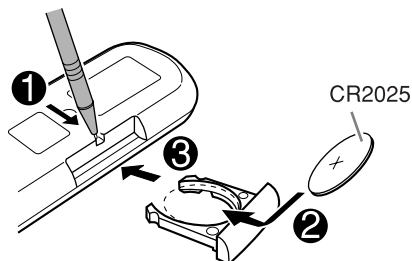

- При использовании направляйте пульт дистанционного управления непосредственно на датчик дистанционного управления, расположенный на приемнике. Убедитесь в том, что между ними нет никаких препятствий.

### Предупреждение:

- Во избежание несчастных случаев храните аккумуляторную батарею в недоступном для детей месте.
- Во избежание перегрева или растрескивания батареи, а также риска возникновения пожара соблюдайте следующие указания:
  - Не перезаряжайте, не укорачивайте, не разбирайте и не нагревайте батарею, а также не подвергайте ее воздействию огня.
  - Не оставляйте аккумуляторную батарею рядом с другими металлическими материалами.
  - Не разбирайте аккумуляторную батарею с помощью пинцета или аналогичного инструмента.
  - При утилизации батареи или помещении ее на хранение оберните батарею изоляционной лентой и изолируйте ее полюса.

### Внимание:

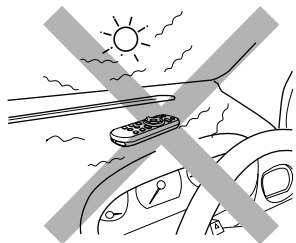

## Основные элементы и функции

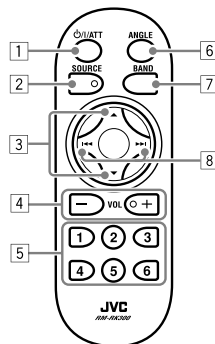

- 1 Кнопка  $\text{P}/\text{I}/\text{ATT}$  (резервный/работающий/аттенуатор)
  - Включение и отключение питания, а также ослабление звука.
- 2 Кнопка SOURCE
  - Осуществляет выбор источника звука.
- 3 Кнопки  $\blacktriangle$  (вверх) /  $\blacktriangledown$  (вниз)
  - Смена запрограммированных радиостанций.
  - Изменение служб для DAB.
  - Изменение папок MP3/WMA.
- 4 Кнопки VOL (громкость) + / -
  - Настройка уровня звука.
- 5 Нумерованные кнопки
  - При нажатии - выбор запрограммированной радиостанции (или службы). При нажатии и удерживании - сохранение радиостанции (или службы).
  - Выбор дорожек во время воспроизведения звуковых компакт-дисков или CD-текста.
  - Выбор папок при воспроизведении дисков MP3/WMA или SD-карты.
  - Выбор дисков во время использования устройства автоматической смены компакт-дисков.
- 6 Кнопка ANGLE
  - Настройка угла наклона панели управления.
- 7 Кнопка BAND
  - Выбор диапазона частот для FM/AM и DAB.
- 8 Кнопки  $\blacktriangleleft\blacktriangleleft$  /  $\blacktriangleright\blacktriangleright$ 
  - При нажатии - поиск радиостанций (или групп). При нажатии и удерживании нажатыми - переход на другие частоты.
  - Изменение дорожек диска или SD-карты при нажатии.
  - Быстрая перемотка дорожки вперед или назад при нажатии и удерживании нажатыми.

## Основные операции

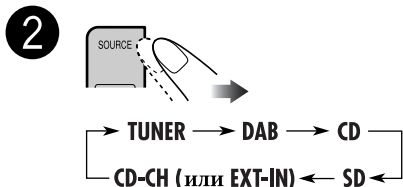
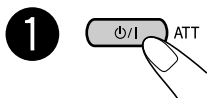
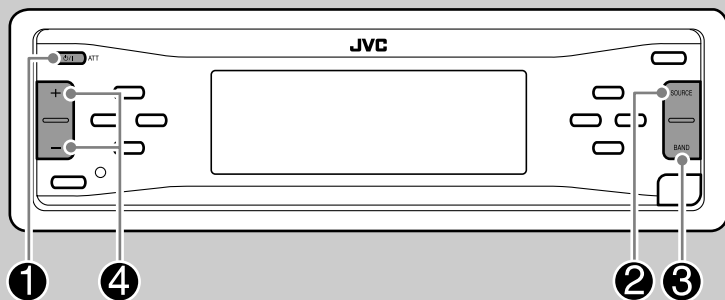

Если некоторые источники не готовы, их невозможно выбрать.

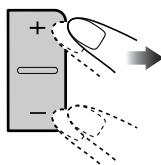
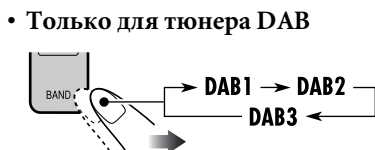

Для отображения индикатора уровня сигнала (см. стр. 36).

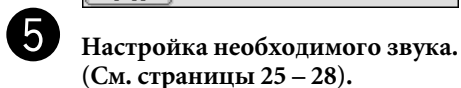
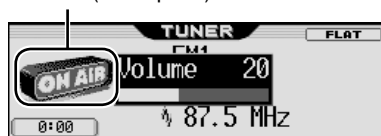

### Мгновенное снижение громкости (ATT)

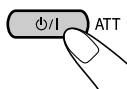

Для восстановления звука нажмите еще раз.

### Выключение питания

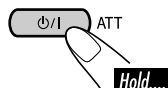

## Отмена демонстрации функций дисплея

Если в течение 20 секунд не будет выполнено операций, начнется демонстрация функций дисплея.

[По умолчанию: Demo]—см. стр. 34.

- 1** Войдите в меню PSM (см. стр. 5).
- 2** Выберите “Off”.
  - Убедитесь в том, что над дисплеем отображается надпись “Demo/Link”. Если надпись не отображается, нажмите ▲ или ▼.

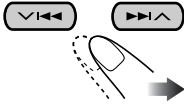

- 3** Выйдите из режима настройки.



### Включение демонстрации функций дисплея

В описанном выше действии **2** выберите “Demo” или “Image Link”. Более подробную информацию см. на стр. 34.

## Настройка часов

- 1** Войдите в меню PSM (см. стр. 5).
- 2** Установите час, минуту и формат времени—12- или 24-часовой.
  - 1** Выберите “Clock Hr” (час) и настройте час.
  - 2** Выберите “Clock Min” (минута) и настройте минуту.
  - 3** Выберите “24H/12H”, затем выберите “24Hours” или “12Hours”.

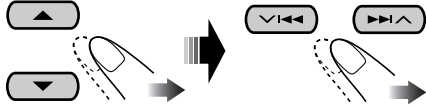

- 3** Выйдите из режима настройки.



### Просмотр текущего времени на часах при выключенном питании

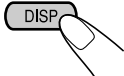

## Прослушивание радио

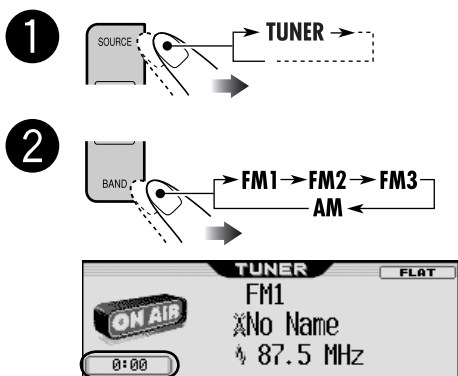
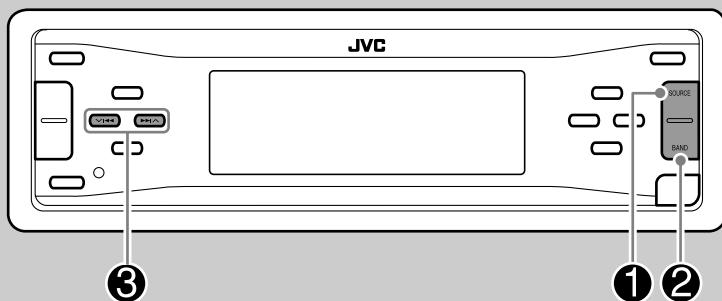

Отображение часов

**3** Начните поиск радиостанции.

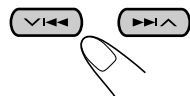

При обнаружении радиостанции поиск прекращается.

**Чтобы остановить поиск, нажмите эту же кнопку еще раз.**

### Настройка на радиостанцию вручную

В действии **3** слева...

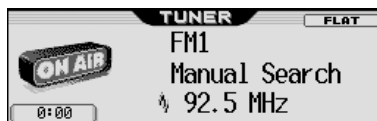

**2** Выберите частоты желаемых радиостанций.

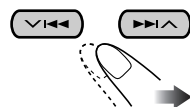

#### Примечание:

FM1 и FM2: От 87,5 МГц до 108,0 МГц

FM3: От 65,00 МГц до 74,00 МГц

## При слабом стереофоническом радиовещании на частоте FM

1 Войдите в меню MODE (см. стр. 5).

2 Выберите “Mono”.

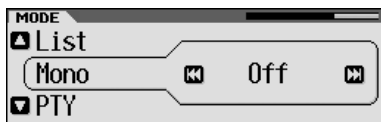
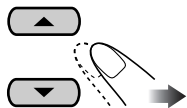

3 Выберите “On”.

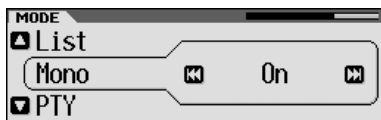
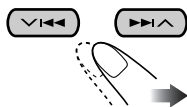

Прием улучшается, но стереоэффект будет потерян.

4 Выйдите из режима настройки.

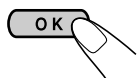

Для восстановления стереоэффекта повторите ту же процедуру и выберите “Off” в действии [3].

## Сохранение радиостанций

Для каждого диапазона частот можно запрограммировать 6 радиостанций.

■ Автоматическое программирование FM-радиостанций – SSM (Strong-station Sequential Memory – последовательная память для радиостанций с устойчивым сигналом)

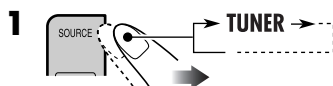

2 Выберите необходимый диапазон FM (FM1 – FM3) для сохранения.

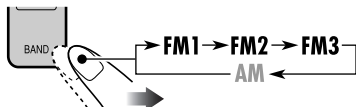

3 Войдите в меню MODE (см. стр. 5).

4 Выберите “SSM”.

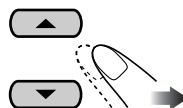

5



Осуществляется поиск местных FM-радиостанций с наиболее сильными сигналами и их автоматическое сохранение в диапазоне FM.

## ■ Программирование вручную

Пример: Сохранение FM-радиостанции с частотой 92,5 МГц для запрограммированного канала с номером 4 диапазона FM1.

- 1
- 2
- 3

• При удерживании кнопок ▲/▼ нажатыми будет отображаться список запрограммированных радиостанций (см. действие 7 ниже).

4 Войдите в меню MODE (см. стр. 5).

5 Выберите “List”.

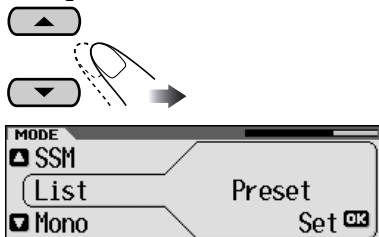

6

7 Выберите запрограммированный номер.

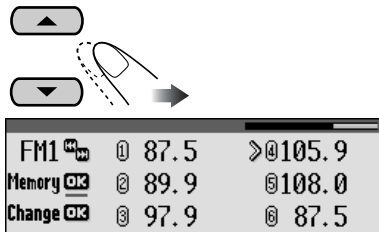

• Если выбран диапазон FM, с помощью нажатия кнопки |◀◀/▶▶| можно перейти к спискам других диапазонов FM (кроме моделей FM3).

8 Сохраните радиостанцию.

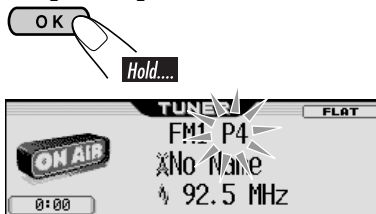

## Прслушивание запрограммированной радиостанции

1

2

3 Выполните действия 4 до 7 (в левом столбце) для перехода к списку запрограммированных радиостанций.

4

## Поиск любимой программы FM RDS

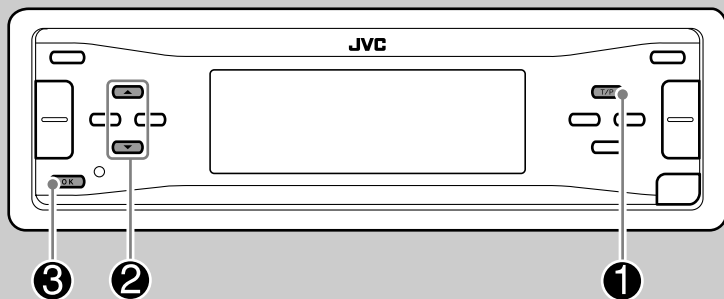

Посредством поиска кодаPTY можно настроиться на радиостанцию, передающую Вашу любимую программу.

- Информацию о сохранении любимой программы см. на стр. 14.

### 3 Запустите поиск любимой программы.

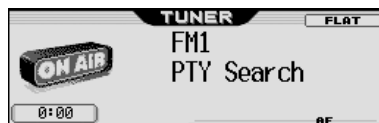
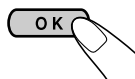

Если есть радиостанция, передающая в эфир программу того же кодаPTY, что был Вами выбран, осуществляется настройка на эту радиостанцию.

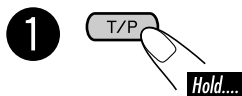

### 2 Выберите кодPTY.

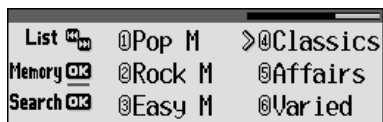
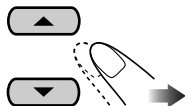

- Можно также отобразить другие списки с помощью нажатия **◀◀/▶▶**.

### Что можно делать с помощью RDS

Система RDS (Radio Data System) позволяет FM-радиостанциям отправлять дополнительный сигнал вместе с обычными сигналами программ.

При приеме данных RDS приемник может выполнять следующие операции:

- Поиск типа программы (PTY) (См. стр. 13.)
- Временное переключение в режим приема сообщений о движении на дорогах—резервный прием TA. (См. стр. 15.)
- Временное переключение на любимую программу—резервный прием PTY. (См. страницы 14 – 16 и 36.)
- Автоматическое отслеживание той же программы—сеть-отслеживающий прием (см. стр. 16)
- Поиск программы (см. стр. 36)

### Коды PTY

News, Affairs, Info, Sport, Educate, Drama, Culture, Science, Varied, Pop M (музыка), Rock M (музыка), Easy M (музыка), Light M (музыка), Classics, Other M (музыка), Weather, Finance, Children, Social, Religion, Phone In, Travel, Leisure, Jazz, Country, Nation M (музыка), Oldies, Folk M (музыка), Document

## Сохранение любимых программ

Можно сохранить шесть типов любимых программ.

Программирование типов программ:

1	2	3	4	5	6
Pop M	Rock M	Easy M	Classics	Affairs	Varied

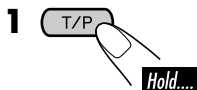

### 2 Запустите поиск любимой программы.

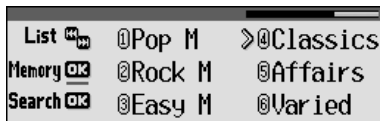
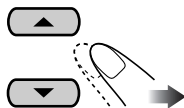

- Можно также отобразить другие списки с помощью нажатия  $\ll \ll \ll \gg \gg \gg \gg$ .

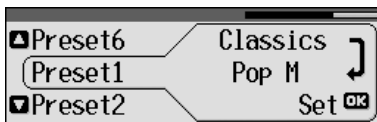
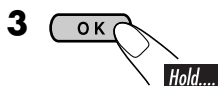

### 4 Выберите запрограммированный номер.

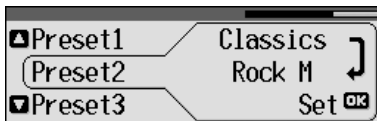
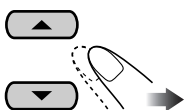

### 5 Сохраните настройку.

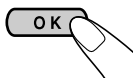

### 6 Повторите действия 2 до 5 для сохранения других кодов PTY для других запрограммированных номеров.

### 7 Выйдите из режима настройки.

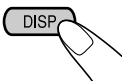

## Использование функции резервного приема

### Резервный прием ТА

Резервный прием ТА позволяет временно переключаться на передачу сообщений о движении на дорогах (ТА) с любого источника, кроме радиостанции АМ.

- Если какая-либо радиостанция начинает передавать сообщение о движении на дорогах, на экране дисплея появляется надпись “Traffic News”, и приемник временно настраивается на эту радиостанцию. Громкость меняется до запрограммированного уровня громкости ТА (см. стр. 36).

### Включение функции резервного приема ТА

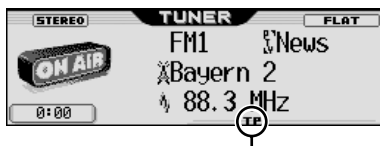
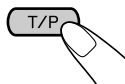

Появляется индикатор TP.

- Если индикатор TP загорается, функция резервного приема ТА включена.
- Если индикатор TP мигает, функция резервного приема ТА еще не включена. (Это происходит при прослушивании FM-радиостанции без RDS-сигналов, необходимых для резервного приема ТА). Для активации резервного приема ТА настройте приемник на другую радиостанцию (или службу), обеспечивающую соответствующие сигналы. Индикатор TP прекратит мигать и будет гореть.

### Отключение функции резервного приема ТА

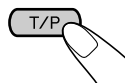

Индикатор TP гаснет.

### Резервный приемPTY

Резервный приемPTY позволяет приемнику временно переключаться на любимую программу с любого источника, кроме радиостанции АМ.

- Данная функция влияет также на тюнер DAB.

Информацию о выборе предпочитаемого кодаPTY для функции резервного приемаPTY см. на стр. 36.

ИндикаторPTY либо загорается, либо мигает.

### Активация функции резервного приемаPTY

**1** Войдите в менюMODE (см. стр. 5).

**2** Выберите “PTY”.

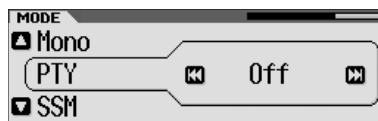
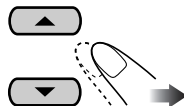

**3** Выберите один из кодовPTY (см. стр. 14).

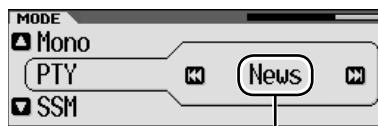
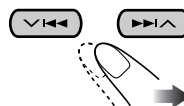

Выбранный кодPTY  
Off

Продолжение на следующей странице....

#### 4 Выйдите из режима настройки.

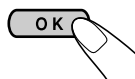

Появляется индикатор PTY.

- Если индикатор PTY загорается, функция резервного приема PTY включена.
- Если индикатор PTY мигает, функция резервного приема PTY еще не включена.  
Для активации резервного приема PTY настройте приемник на другую радиостанцию (или службу), обеспечивающую соответствующие сигналы. Индикатор PTY прекратит мигать и будет гореть.

#### Отключение функции резервного приема PTY

Выберите "Off" в действии **3** на стр. 15. Индикатор PTY гаснет.

### Отслеживание той же программы (сеть-отслеживающий прием)

При поездке по региону, где невозможен качественный прием в диапазоне FM, данный приемник автоматически настраивается на другую радиостанцию FM RDS в той же сети, которая может передавать в эфир ту же программу с помощью более сильных сигналов (см. иллюстрацию ниже).

В настройках, установленных на заводе-изготовителе, сеть-отслеживающий прием включен.

**Для получения информации об изменении параметров сеть-отслеживающего приема** см. "AF-Regn'l" на стр. 36.

Радиовещание программы A в других диапазонах частот (01 – 05)

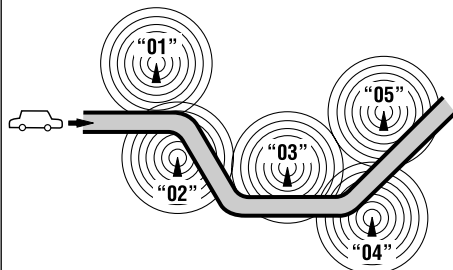

# Операции с диском или SD-картой

## Воспроизведение диска в приемнике



2

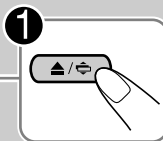
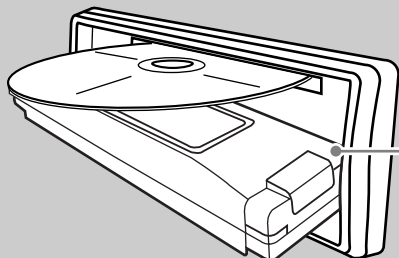

Все дорожки будут воспроизводиться последовательно до тех пор, пока не произойдет смена источника или не будет извлечен диск.

РУССКИЙ

### О дисках MP3 и WMA

“Дорожки” MP3 и WMA (Windows Media® Audio) (слова “файл” и “дорожка” взаимозаменяемы в данном руководстве) записываются в “папки”.

• Если в папке MP3 или WMA находится файл изображения <jll>, измененный с помощью программы Image Converter (Wide Ver 1.2), которая поставляется на прилагаемом компакт-диске, можно отобразить это изображение на дисплее во время воспроизведения дорожек из папки (функция Image Link). (Подробнее см. на стр. 19, 34 и 52).

- При установке звукового компакт-диска или CD-текста:

Общее время

Общее количество дорожек воспроизведения



Отображение часов

Название диска\*3

Номер текущей дорожки



Название дорожки\*3

- \*1 Загорается индикатор MP3 или WMA, в зависимости от найденного файла.
- \*2 Если для параметра “ID3 Tag” установлено значение “On” (см. стр. 36), рядом с индикатором отображается название альбома или имя исполнителя, а рядом с индикатором — название дорожки.
- \*3 Отображается только для CD-текста или компакт-дисков (если назначено или записано). (Если для звукового компакт-диска имя не назначено или не записано, кратковременно появляется надпись “No Name”).

### Останов воспроизведения и извлечение диска

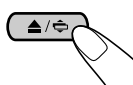

Для возврата панели управления в прежнее положение нажмите еще раз.

- При установке дисков MP3 или WMA:



Отображение часов

Тип файла\*1

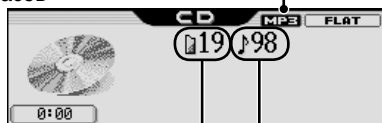

Общее количество папок

Общее количество дорожек

Номер

Номер

текущей папки

текущей

Истекшее время

дорожки

воспроизведения

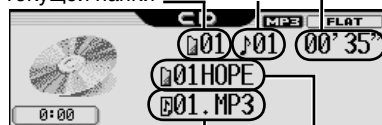

Название дорожки\*2

Имя папки\*2

# Воспроизведение дисков с помощью устройства автоматической смены компакт-дисков

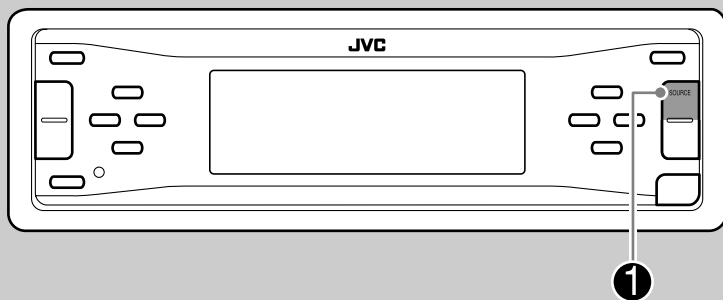

## Об устройстве автоматической смены компакт-дисков

Для подключения к данному приемнику рекомендуется использовать устройство автоматической смены компакт-дисков компании JVC, совместимое с MP3.

- Кроме того, можно подключать другие устройства автоматической смены компакт-дисков серии CH-X (кроме моделей CH-X99 и CH-X100). Однако эти устройства не поддерживают диски MP3, поэтому воспроизведение дисков MP3 невозможно.
- С данным приемником нельзя использовать устройства автоматической смены компакт-дисков серии KD-MK.
- Текстовая информация о дисках, записанная с помощью функции "CD Text", может отображаться, если подключено устройство автоматической смены компакт-дисков JVC, поддерживающее функцию "CD Text".
- Невозможно осуществлять управление любым диском WMA и выполнять его воспроизведение, если используется устройство автоматической смены компакт-дисков.

Все дорожки дисков, вставленных в загрузочный механизм, будут воспроизводиться последовательно до тех пор, пока не произойдет смена источника или загрузочный механизм не будет извлечен из устройства автоматической смены компакт-дисков.

1

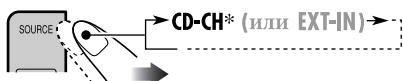

\* Если изменена настройка "Ext Input" на "Ext In" (м. стр. 37), невозможно выбрать устройство автоматической смены компакт-дисков.

- Если текущий диск имеет формат MP3:



Отображение часов

Номер текущего диска      Номер текущей папки      Номер текущей дорожки



Название дорожки\*1      Имя папки\*1

- Если текущим диском является звуковой компакт-диск или диск с CD-текстом:

Номер текущего диска      Название диска\*2      Номер текущей дорожки



Название дорожки\*2

- \*1 Если для параметра "ID3 Tag" установлено значение "On" (см. стр. 36), рядом с индикатором отображается название альбома или имя исполнителя, а рядом с индикатором — название дорожки.
- \*2 Отображается только для CD-текста или компакт-дисков (если назначено или записано). (Если для звукового компакт-диска имя не назначено или не записано, кратковременно появляется надпись "No Name").

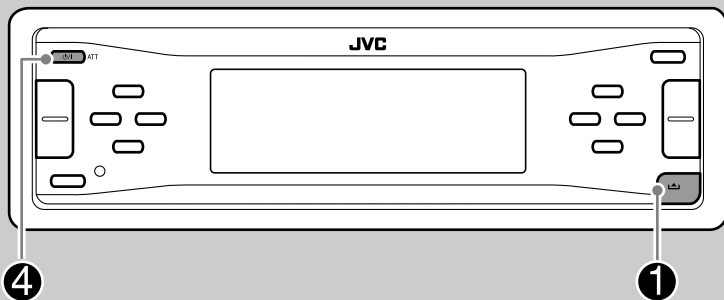

## Об использовании SD-карт

Можно осуществлять воспроизведение дорожек MP3/WMA, записанных на SD-карту, и во время воспроизведения отображать на дисплее сохраненное изображение—Image Link. (Подробнее см. на стр. 17, 34 и 52).

Поддерживаются SD-карты, записанные в формате FAT 12/16, рекомендуемая емкость – от 8 Мб до 512 Мб.

- Данный приемник не поддерживает карты MMC и Mini SD.

Прежде чем отсоединить панель управления, отключите питание.

### 1 Отсоединение панели управления.

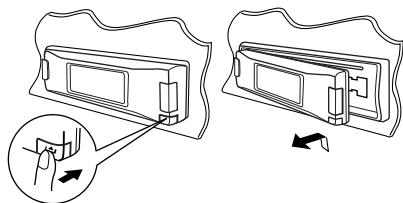

### 2 Загрузочный отсек SD-карты



SD-карта

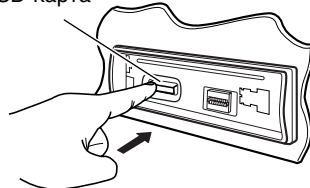

Нажмите на SD-карту и вставьте ее до щелчка.

Чтобы извлечь SD-карту, нажмите на SD-карту еще раз.

### 3 Подключите панель управления.

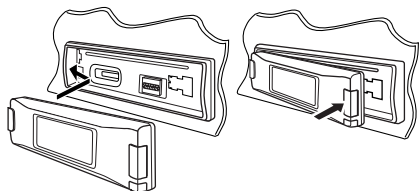

- 4
- Панель управления возвращается в исходное положение (см. стр. 42).

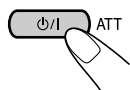

Отображение часов

Номер текущей папки

Номер текущей дорожки

Истекшее время воспроизведения

Название дорожки\* Имя папки\*

Если дорожки записаны, воспроизведение начинается автоматически.

### Если загружена SD-карта...



2

Номер текущей папки

Номер текущей дорожки

Истекшее время воспроизведения

Название дорожки\* Имя папки\*

\* Если для параметра "ID3 Tag" установлено значение "On" (см. стр. 36), рядом с индикатором отображается название альбома или имя исполнителя, а рядом с индикатором — название дорожки.

### Быстрая перемотка дорожки вперед или назад



### Переход к следующим или предыдущим дорожкам



### Переход к следующим или предыдущим папкам (только для дорожек MP3 или WMA)

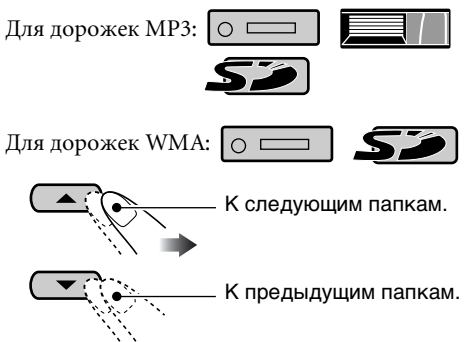

: С помощью удерживания этих кнопок нажатыми можно отобразить список дисков (см. соседний столбец).

: С помощью удерживания этих кнопок нажатыми можно отобразить список папок (см. стр. 22).

## Другие основные функции

### Выбор диска/папки/дорожки из списка

**1** Войдите в меню MODE (см. стр. 5).

**2** Выберите "List".

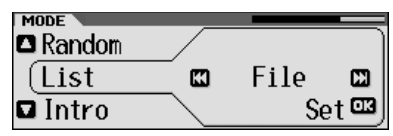
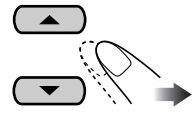

**3** Выберите тип списка—"Disc"\*<sub>1</sub>, "Folder"\*<sub>2</sub> или "File"\*<sub>2</sub>.

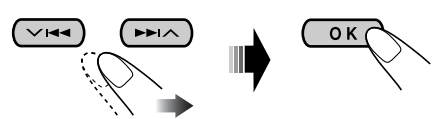

\*<sub>1</sub> Можно выбрать только в том случае, если в качестве источника выбрано "CD-CH".  
 \*<sub>2</sub> Можно выбрать только для диска MP3/WMA или SD-карты.

**1** Если выбрано "Disc":

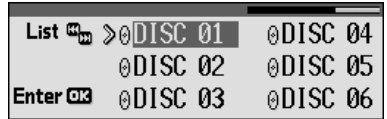

Отображается список дисков.  
 • Можно также отобразить другие списки с помощью нажатия |◀◀/▶▶| (▲/▼).

Продолжение на следующей странице...

Для начала воспроизведения.

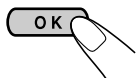

- Если выбран текущий диск MP3 (подсвечивается на дисплее), появляется список папок.

2 Если выбрано "Folder":

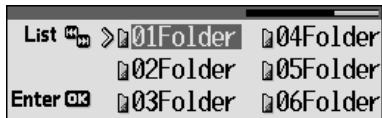

Отображается список папок.

- Можно также отобразить другие списки с помощью нажатия |◀◀/▶▶| (▲/▼).

Для начала воспроизведения.

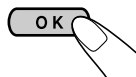

- Если выбрана текущая папка (подсвечивается на дисплее), появляется список файлов.

3 Если выбрано "File":

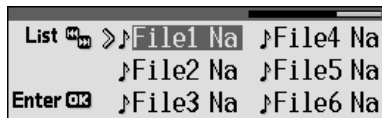

Отображается список файлов.

- Можно также отобразить другие списки с помощью нажатия |◀◀/▶▶| (▲/▼).

Для начала воспроизведения.

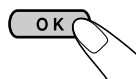

При использовании пульта дистанционного управления....



- Выбор диска в устройстве автоматической смены компакт-дисков
- Непосредственный выбор дорожки звукового компакт-диска или CD-текста
- Непосредственный выбор папки на диске MP3/WMA или SD-карте

Выбор номеров 1 – 6:



Выбор номеров 7 (1) – 12 (6):

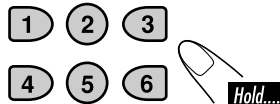

Имена папок должны начинаться с двухзначного номера: 01, 02, 03 и т.д.

## Запрещение извлечения диска



Можно заблокировать диск в загрузочном отсеке.

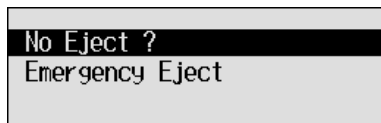

2 Выберите "No Eject?".



Мигает надпись "No Eject", и диск невозможно извлечь.

### Отмена запрещения

Повторите ту же процедуру, в действии 2 убедитесь в том, что выбран (выделен) элемент "Eject OK?", и нажмите ОК. Мигает надпись "Eject OK".

## Выбор режимов воспроизведения



В одно и то же время возможна работа только в одном из следующих режимов воспроизведения.

1 Войдите в меню MODE (см. стр. 5).

2 Выберите один из режимов воспроизведения—"Intro", "Repeat" или "Random".



3 Выберите необходимые режимы воспроизведения.



Более подробную информацию см. в таблице на стр. 24.



4 Выйдите из режима настройки.





## Прослушивание вступлений



Пример: Если в приемнике во время воспроизведения диска MP3 выбрано “Track Intro”

## Режим Воспроизведение первых 15 секунд ...



- Track:** Все дорожки на текущем диске или SD-карту.
- При воспроизведении загорается индикатор .
- Folder\*1:** Первые дорожки всех папок текущего диска или SD-карты.
- При воспроизведении загорается индикатор .
- Disc\*2:** Первые дорожки всех загруженных дисков.
- При воспроизведении загорается индикатор .
- Off:** Отмена.

## Повторное воспроизведение



Пример: Если в приемнике во время воспроизведения диска MP3 выбрано “Track Repeat”

## Режим Повторное воспроизведение



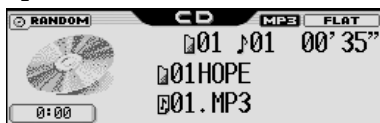

- Track:** Текущая дорожка.
- При воспроизведении загорается индикатор .
- Folder\*1:** Всех дорожек текущей папки.
- При воспроизведении загорается индикатор .
- Disc\*2:** Все дорожки на текущем диске.
- При воспроизведении загорается индикатор .
- Off:** Отмена.





## Воспроизведение в произвольном порядке



Пример: Если в приемнике во время воспроизведения диска MP3 выбрано “Disc Random”

## Режим Воспроизведение в произвольном порядке

- Folder\*1:** Все дорожки текущей папки, затем дорожки следующей папки и т.д.
- При воспроизведении загорается индикатор .
- Disc или SD:** Все дорожки на текущем диске или SD-карту.
- При воспроизведении загорается индикатор  или .
- All\*2:** Все дорожки вставленных дисков.
- При воспроизведении загорается индикатор .
- Off:** Отмена.

\*1 Только при воспроизведении дорожки MP3 (  /  /  ) или WMA (  /  ).

\*2 Только при воспроизведении дисков с помощью устройства автоматической смены компакт-дисков (  ).

## Настройка основного меню выбора настроек звучания – SEL

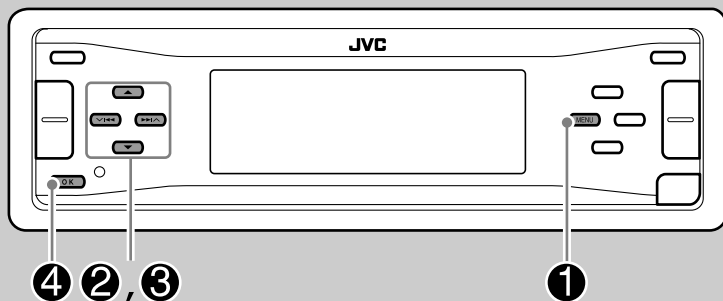

Можно выбрать режим звучания, соответствующий музыкальному жанру.

### 3 Настройте выбранный элемент.

#### А Fad/Bal

1 Войдите в меню SEL (см. стр. 5).

2 Выберите элемент настройки—  
“Fad/Bal”, “Subwoofer”,  
“VolAdjust” или “Loudness”.

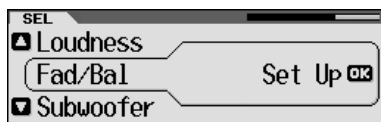
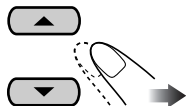

При выборе “Fad/Bal” и  
“Subwoofer” нажмите OK, чтобы  
войти в выбранное меню.



1 Для настройки баланса между выходными сигналами передних и задних динамиков используйте элемент—  
Передние до Задние.

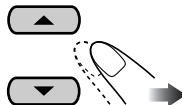

2 Для настройки баланса между выходными сигналами левых и правых динамиков используйте элемент—  
Левые до Правые.

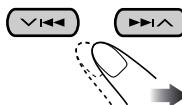

3 BACK

Продолжение на следующей странице....

**В Subwoofer**



- 1 Выбор предельной частоты для низкочастотного динамика.

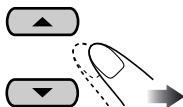

**55Hz:** Низкочастотный динамик не воспроизводит частоты выше 55 Гц.

**85Hz:** Низкочастотный динамик не воспроизводит частоты выше 85 Гц.

**115Hz:** Низкочастотный динамик не воспроизводит частоты выше 115 Гц.

- 2 Настройте уровень выходного сигнала низкочастотного динамика.



- 3
- 

**С VolAdjust**

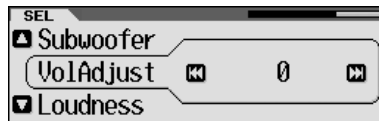

Настройка уровня входного сигнала для каждого источника (кроме FM).

Настройте в соответствии с уровнем входного сигнала FM.

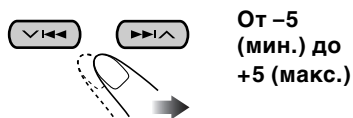

**Д Loudness**

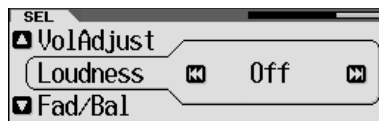

Настройка громкости для получения правильного баланса звука на низких уровнях громкости.

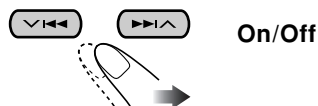

- 4 Выйдите из режима настройки.

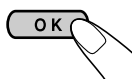

## Выбор запрограммированных режимов звучания (i-EQ: программируемый эквалайзер)

Можно выбрать режим звучания, соответствующий музыкальному жанру.

**Доступные режимы звучания**  
**Flat** (не применяется режим звучания),  
**Hard Rock, R&B** (Rhythm&Blues),  
**Pop, Jazz, Dance, Country, Reggae,**  
**Classic, User 1, User 2, User 3**

**1** Войдите в меню EQ (см. стр. 5).

**2** Выберите режим звучания.

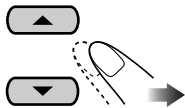

Пример: Если выбрано "Flat"

**3** Выйдите из режима настройки.



## Сохранение собственных режимов звучания

Можно настроить режим звучания и сохранить свои настройки в памяти.

**1** Войдите в меню EQ (см. стр. 5).

**2** Выберите режим звучания (см. действие **2** выше).



**4** Выберите настраиваемые элементы звучания.

**А** **Настройка уровня усиления**

**1** Выберите "Low", "Mid" или "High".

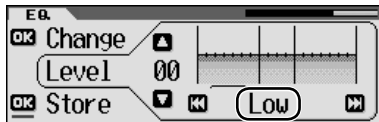

**2** Настройте уровень (-06 до +06).

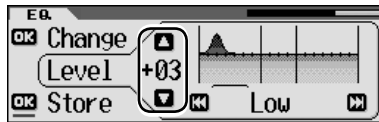
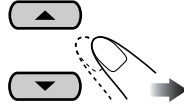

**В** **Выбор средней частоты**

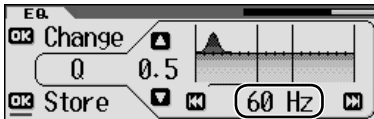

Продолжение на следующей странице....

© **Выбор диапазона частот**

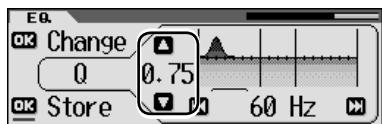
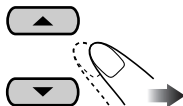

Индикатор	Запрограммированные настройки		
	Low	Mid	High
Уровень	-06 (мин.) +06 (макс.)	-06 (мин.) +06 (макс.)	-06 (мин.) +06 (макс.)
Средняя частота	60 Hz 80 Hz 100 Hz 120 Hz	Фиксированная	8 kHz 10 kHz 12 kHz 15 kHz
Q (ширина полосы частот)	Q 0.5 Q 0.75 Q 1.0 Q 1.25	Q 1.0 Q 1.85	Фиксированная

- При нажатии кнопки ОК будет выполнен возврат к начальному экрану.

**5** Для настройки других диапазонов частот повторите действие **4**.

**6** Сохраните настройки.

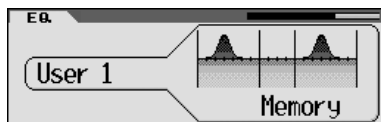
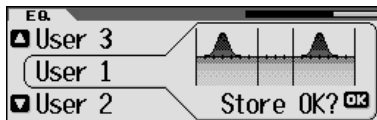
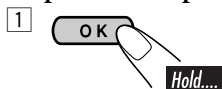

Пример: Если выбрано "User 1"

В приведенном ниже списке показаны запрограммированные настройки для каждого режима звучания.

Индикатор	Запрограммированные настройки						
	Low			Mid		High	
	Уровень	Средняя частота	Q (ширина полосы частот)	Уровень	Q (ширина полосы частот)	Уровень	Средняя частота
Flat	00	60 Hz	Q 0.5	00	Q 1.0	00	8 kHz
Hard Rock	+03	120 Hz	Q 1.25	00	Q 1.0	+02	8 kHz
R&B	+03	80 Hz	Q 0.5	+01	Q 1.0	+03	15 kHz
Pop	+02	120 Hz	Q 0.5	+01	Q 1.0	+02	10 kHz
Jazz	+03	80 Hz	Q 0.5	00	Q 1.0	+03	10 kHz
Dance	+04	60 Hz	Q 0.75	-02	Q 1.85	+01	8 kHz
Country	+02	60 Hz	Q 1.0	00	Q 1.0	+02	12 kHz
Reggae	+03	60 Hz	Q 0.5	+02	Q 1.0	+02	12 kHz
Classic	+01	80 Hz	Q 0.5	00	Q 1.0	+03	10 kHz

## Стандартная процедура

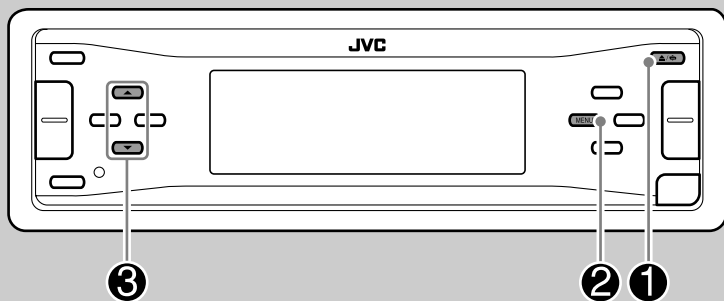

Прежде чем приступить к следующей процедуре, подготовьте компакт-диск однократной записи или SD-карту, содержащие неподвижные (картинки) и подвижные (анимация) изображения.

- С помощью программы Image Converter (Wide Ver 1.2), содержащейся на прилагаемом компакт-диске, можно создавать собственные картинки или анимацию. (Примеры приведены на компакт-диске).

### 3 Выберите элемент.

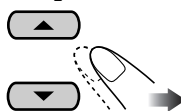

Пример: Если выбрано "Delete"

### 1 Вставьте компакт-диск однократной записи, SD-карту или прилагаемый компакт-диск.

- Компакт-диск однократной записи или прилагаемый компакт-диск

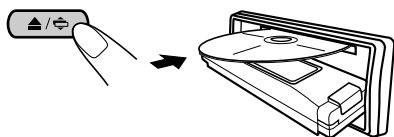

- SD-карта

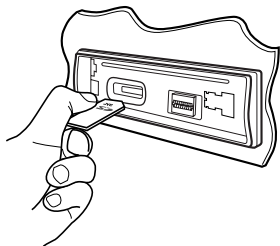

### 2 Войдите в меню PICT (см. стр. 5).

- Порядок загрузки файлов:  
➔ "Download" (см. стр. 30)
- Порядок удаления файлов:  
➔ "Delete" (см. стр. 31)
- Порядок удаления всех файлов:  
➔ "All Delete" (см. стр. 32)
- Порядок активации файлов:  
➔ Активация загруженных файлов (см. стр. 33)

Продолжение на следующей странице...

**ВАЖНО:**

- См. также файлы PDF для Image Converter в папке “Manual” на прилагаемом компакт-диске.
- Имена файлов неподвижных изображений (картинок) должны иметь расширение <jll>, а имена файлов подвижных изображений (анимации) расширение <jla>.
- Перед загрузкой или удалением файлов обратите внимание на следующее:
  - Не загружайте файл, когда ведете машину.
  - Не выключайте зажигание автомобиля во время загрузки или удаления файла.\*
  - Не отсоединяйте панель управления во время загрузки или удаления файла.\*

\* В противном случае загрузка или удаление файла будут выполнены некорректно.

**Загрузка файлов**

- **Picture:** Графический экран  
Загрузка или удаление неподвижных изображений (максимум 30 картинок), которые будут отображаться при воспроизведении источника звука.
- **Movie:** Графический экран  
Загрузка или удаление анимации (максимум 90 кадров), которая будет отображаться при воспроизведении источника звука.
- **Opening:** Экран приветствия  
Загрузка или удаление анимации (максимум 30 кадров), которая будет отображаться после включения приемника.
- **Ending:** Экран завершения  
Загрузка или удаление анимации (максимум 30 кадров), которая будет отображаться перед выключением приемника.

**Загрузка картинок или анимации**

- Для загрузки анимации требуется продолжительное время. Более подробную информацию см. на стр. 53.
- Информацию по активации загруженных файлов см. на стр. 33.

- 1** В действии ③ на стр. 29 выберите “Download”.
- 2** Выберите тип экрана—“Picture”, “Movie”, “Opening” или “Ending”.

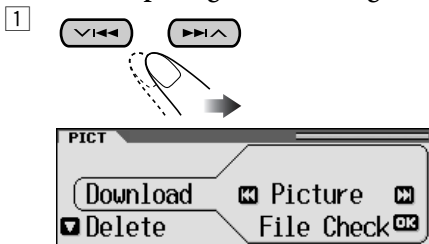

Пример: Если выбрано “Picture”



- 3** Выберите папку.

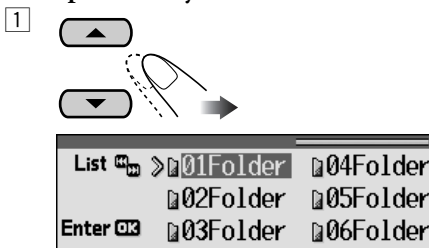

#### 4 Выберите файл.

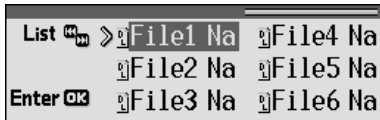
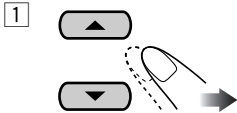

- Можно также отобразить другие списки с помощью нажатия **◀◀/▶▶**.



- После завершения загрузки снова отобразится список файлов.

#### 5 • Для загрузки других картинок из этой же папки повторите действия 4.

- Для загрузки картинок из другой папки нажмите **BACK**. Затем повторите действия 3 до 4.

#### 6 Выйдите из режима настройки.

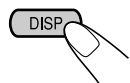

## Удаление файлов

### Удаление сохраненной анимации и картинок

1 В действии 3 на стр. 29 выберите "Delete".

2 Выберите тип экрана—"Picture", "Movie", "Opening" или "Ending".

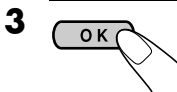
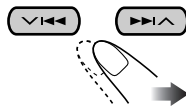

Пример: Если выбрано "Picture"

### 4 • Удаление сохраненных картинок

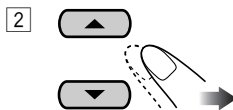
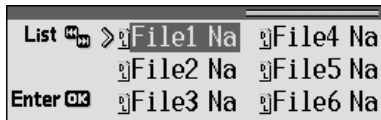

- Можно также отобразить другие списки с помощью нажатия **◀◀/▶▶**.

Продолжение на следующей странице....



- После удаления файла снова появится список файлов.

4 Для удаления других картинок повторите действие 2.

- Порядок удаления сохраненной анимации

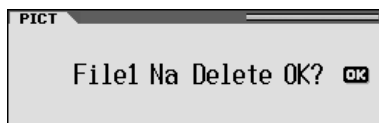

5 Выйдите из режима настройки.

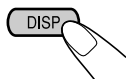

### ■ Удаление всех сохраненных анимационных и неподвижных изображений

#### Удаление всех сохраненных картинок

1 В действии 3 на стр. 29 выберите "Delete".

2 Выберите "Picture".

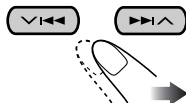

4 Выберите "All Delete".

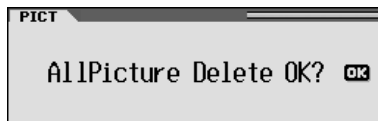
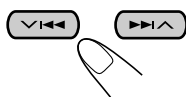

- После удаления всех картинок снова появляется меню PICT.

7 Выйдите из режима настройки.



## Удаление всех сохраненных файлов

**1** В действии **3** на стр. 29 выберите “All Delete”.

**2** 

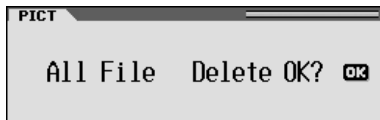

**3** 



- После удаления всех файлов снова отобразится меню PICT.

**4** Выйдите из режима настройки.



## Активация загруженных файлов

**1** Войдите в меню PSM (см. стр. 5).

**2** Выберите “PICT”.

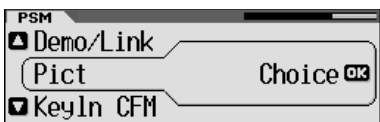
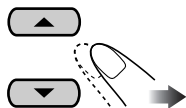

**3** 

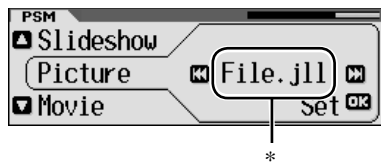

\* Если нет загруженных неподвижных или анимационных изображений, появятся надписи “No Picture”, “No Movie” или “No Slide”.

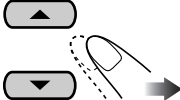
**4** 

**Picture:** Активация одного из измененных неподвижных изображений, сохраненных на экране “Picture”. → Перейдите к действию **5**.

**Movie:** Активация измененного анимационного изображения, сохраненного на экране “Movie”. → Перейдите к действию **6**.

**Slideshow:** Последовательная активация и отображение измененных неподвижных изображений, сохраненных на экране “Picture”. → Перейдите к действию **6**.

**5** Выберите файл.

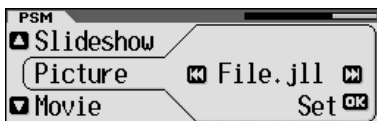
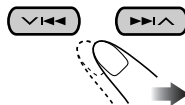

**6** Завершите процедуру.

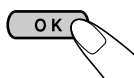

# Общие настройки — PSM

## Стандартная процедура

Можно изменять параметры PSM (предпочитаемый режим настройки), которые перечислены в таблице ниже.

**1** Войдите в меню PSM (см. стр. 5).

**2** Выберите параметр PSM.

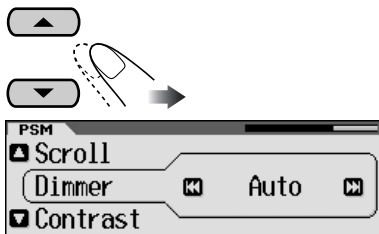

Пример: Если выбрано “Dimmer”

**3** Настройте параметр.

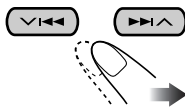

**4** Повторите действия **2** и **3** для настройки других параметров PSM, если необходимо.

**5** Завершите процедуру.

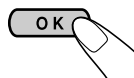

Индикация	Выбираемые настройки, [страница для справки]
<b>Demo/Link</b> Демонстрация функций дисплея	<b>Demo:</b> [По умолчанию]; Поочередное отображение демонстрационного ролика (анимации) и индикации источника воспроизведения. <b>Image Link:</b> Отображение неподвижной картинке во время воспроизведения дорожки MP3/WMA, [17, 19, 52]. <b>Off:</b> Отмена. • Данная графика появляется только в том случае, если в течение 20 секунд не было выполнено ни одного действия.
<b>Pict</b> Картинки	На графическом экране можно активировать картинку или анимацию, [33]. <b>Picture:</b> [По умолчанию]; Активация одного из измененных неподвижных изображений, сохраненных на экране “Picture”. <b>Movie:</b> Активация измененного анимационного изображения, сохраненного на экране “Movie”. <b>Slideshow:</b> Последовательная активация и отображение измененного неподвижного изображения, сохраненного на экране “Picture”.
<b>KeyIn CFM</b> Клавиши для подтверждения	<b>On:</b> [По умолчанию]; Отображение экрана анимации при включении или выключении питания и при выборе i-EQ. <b>Off:</b> Отмена.
<b>Opening*1</b> Экран приветствия	<b>Default:</b> [По умолчанию]; Использование анимационного изображения, заданного в заводских настройках, [30].
<b>Ending*1</b> Экран завершения	<b>User:</b> Используется анимационное изображение, загруженное пользователем.

Индикация	Выбираемые настройки, [страница для справки]
<b>Clock Hr</b> Час	0 – 23 (1 – 12), [9] [По умолчанию: 0 (0:00)]
<b>Clock Min</b> Минута	00 – 59, [9] [По умолчанию: 00 (0:00)]
<b>24H/12H</b> Система отображения времени	12Hours ⇄ 24Hours, [9] [По умолчанию: 24Hours]
<b>Clock Adj</b> Автоматическая настройка часов	<b>Auto:</b> [По умолчанию]; Встроенные часы автоматически настраиваются с помощью данных СТ (время на часах) в сигнале RDS. <b>Off:</b> Отмена.
<b>Scroll</b> Прокрутка	<b>Once:</b> [По умолчанию]; Для получения информации о диске: однократная прокрутка информации о диске. Для получения текста DAB: прокрутка подробного текста DAB. <b>Auto:</b> Для получения информации о диске: повторение прокрутки (через 5-секундные интервалы). Для получения текста DAB: прокрутка подробного текста DAB. <b>Off:</b> Для получения информации о диске: отмена. Для получения текста DAB: только отображение заголовков (если есть). • Если кнопка DISP удерживается нажатой более одной секунды, может осуществляться прокрутка информации о диске независимо от настройки.
<b>Dimmer</b> Затемнение	<b>Auto:</b> [По умолчанию]; Затемнение дисплея при включении фар. <b>Off:</b> Отмена. <b>On:</b> Включение затемнения. <b>Time Set:</b> Установка таймера затемнения, [38].
<b>From– To</b> *2 Время затемнения	Любое время – любое время, [38] [По умолчанию: 18:00 – 7:00]
<b>Contrast</b> Контрастность	<b>1 – 10:</b> Настройте контрастность изображения, чтобы индикация на экране была видна ясно и четко. [По умолчанию: 5]

\*1 Отображается только после сохранения загруженного файла в памяти.

\*2 Отображается только в том случае, если для “Dimmer” установлено “Time Set”.

Индикация	Выбираемые настройки, [страница для справки]
<b>LCD Type</b> Тип дисплея	<b>Auto:</b> [По умолчанию]; В дневное время* <sup>1</sup> будет выбран режим позитивного изображения, а в ночное время* <sup>1</sup> - режим негативного изображения. <b>Positive:</b> Режим позитивного изображения. <b>Negative:</b> Режим негативного изображения (кроме неподвижных изображений и анимации).
<b>Font Type</b> Тип шрифта	Можно выбрать тип экранного шрифта. <b>1</b> [По умолчанию] $\rightleftharpoons$ <b>2</b>
<b>ID3 Tag</b> Отображение тегов	<b>On:</b> [По умолчанию]; Отображение тега ID3 во время воспроизведения дорожек MP3/WMA, [17, 18, 20]. <b>Off:</b> Отмена.
<b>Theme</b> Аудиометр	Во время воспроизведения можно выбрать индикатор уровня. <b>SRC Anime</b> (Анимация источника) [По умолчанию] $\rightleftharpoons$ <b>Meter 1</b> $\rightleftharpoons$ <b>Meter 2</b> $\rightleftharpoons$ <b>Meter 3</b> $\rightleftharpoons$ (возврат на начало) <ul style="list-style-type: none"> <li>• Нажмите DISP несколько раз для отображения выбранного индикатора уровня сигнала.</li> </ul>
<b>PTY Stnby</b> Резервный прием РТУ	Можно выбрать один из кодов РТУ для функции резервного приема РТУ, [14 - 16].
<b>AF-Regn'l</b> Прием на альтернативных частотах/прием региональных передач	Когда принимаемые от текущей радиостанции сигналы становятся слабыми.... <b>AF:</b> [По умолчанию]; Переключение на другую радиостанцию (программа может отличаться от принимаемой в настоящее время), [16]. <ul style="list-style-type: none"> <li>• Загорается индикатор AF.</li> </ul> <b>AF REG:</b> Переключение на другую радиостанцию, передающую ту же программу. <ul style="list-style-type: none"> <li>• Загорается индикатор REG.</li> </ul> <b>Off:</b> Отмена (нельзя выбрать, если для "DAB AF" установлено значение "On").
<b>TA Volume</b> Громкость передачи сообщений о движении на дорогах	Когда идет прием программы о движении на дорогах (ТА), уровень громкости автоматически меняется на запрограммированный. [По умолчанию: 20]; 0 - 30 или 0 - 50* <sup>2</sup>
<b>P-Search</b> Поиск программ	<b>On:</b> Приемник настраивается на другую частоту, передающую ту же программу, прием которой осуществляется на первоначальной запрограммированной радиостанции RDS, если уровень сигналов запрограммированной радиостанции недостаточен. <b>Off:</b> [По умолчанию]; Отмена.
<b>IF Filter</b> Фильтр промежуточной частоты	<b>Auto:</b> [По умолчанию]; Повышение избирательности тюнера для устранения интерференционных помех от других радиостанций. (Также сопровождается потерей стереоэффекта.) <b>Wide:</b> Могут возникать помехи от сигналов соседних радиостанций, но качество звучания при этом не ухудшается, и сохраняется стереоэффект.

Индикация	Выбираемые настройки, [страница для справки]
<b>DAB AF</b> *3 Поиск альтернативной частоты	<b>On:</b> [По умолчанию]; Отслеживание программы среди служб DAB и радиостанций FM RDS, [48]. <b>Off:</b> Отмена.
<b>Announce</b> *3 Резервный прием сообщений	Выберите один из 9 типов сообщений для системы резервного приема сообщений. <b>Travel</b> [По умолчанию] ⇄ <b>Warning</b> ⇄ <b>News</b> ⇄ <b>Weather</b> ⇄ <b>Event</b> ⇄ <b>Special</b> ⇄ <b>Rad Inf</b> (информация радио) ⇄ <b>Sports</b> ⇄ <b>Finance</b> ⇄ (возврат на начало)
<b>Beep</b> Звук нажатия кнопки	<b>On:</b> [По умолчанию]; Включение звука нажатия кнопки. <b>Off:</b> Выключение звука нажатия кнопки.
<b>Ext Input</b> *4 Ввод внешних сигналов	<b>Changer:</b> [По умолчанию]; Использование устройства автоматической смены компакт-дисков компании JVC, [18]. <b>Ext In:</b> Используется любое внешнее устройство, [43].
<b>Telephone</b> Отключение звука телефона	<b>Muting1/Muting2:</b> Выберите любой из параметров, обеспечивающий отключение звука при использовании сотового телефона. <b>Off:</b> [По умолчанию]; Отмена. • Если в качестве источника выбран компакт-диск или устройство автоматической смены компакт-дисков, воспроизведение приостанавливается во время отключения звука телефона.
<b>Amp Gain</b> Регулятор усиления	Можно изменить максимальный уровень громкости данного приемника. <b>High PWR:</b> [По умолчанию]; Volume 00 – Volume 50 <b>Low PWR:</b> Volume 00 – Volume 30 (Выберите этот параметр для предотвращения повреждения динамика, если максимальная мощность динамика меньше 50 Вт.)
<b>Color Sel</b> Выбор цвета	[По умолчанию: AllSource]; Можно выбрать предпочитаемый цвет отображения для каждого источника звука (или для всех источников), [39].
<b>Color Set</b>	Можно создавать свои цвета и использовать их в качестве цвета отображения, [40]. <b>Day Color:</b> Выбираемый пользователем цвет для светлого времени суток*1. <b>NightColor:</b> Выбираемый пользователем цвет для темного времени суток*1.
<b>Red</b>	00 – 11 [По умолчанию: Day Color: 07, NightColor: 05]
<b>Green</b>	00 – 11 [По умолчанию: Day Color: 07, NightColor: 05]
<b>Blue</b>	00 – 11 [По умолчанию: Day Color: 07, NightColor: 05]

\*1 В зависимости от настройки “Dimmer”.

\*2 Зависит от использования регулятора усиления.

\*3 Отображается только при подключении тюнера DAB.

\*4 Выбор невозможен, если источником является “CD-CH” или “EXT-IN”.

## Выбор режима затемнения

Можно переводить дисплей в режим затемнения в вечернее время или по сигналу таймера.

**1** Войдите в меню PSM (см. стр. 5).

**2** Выберите “Dimmer”.

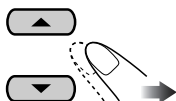

**3** Выберите настройку.

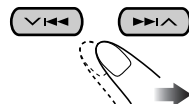

**Auto:** Затемнение дисплея при включении фар.  
→ Перейдите к действию **6**.

**Off:** Отмена.  
→ Перейдите к действию **6**.

**On:** Режим постоянного затемнения дисплея.  
→ Перейдите к действию **6**.

**Time Set:** Установка таймера затемнения.  
→ Перейдите к действию **4**.

**4** Перейдите на экран Time Set.

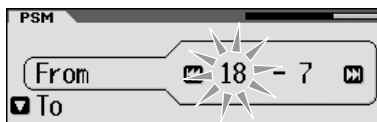
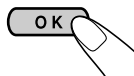

**5** Установите время включения функции затемнения.

**1** Установите время включения функции затемнения.

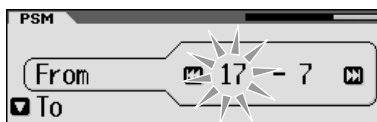
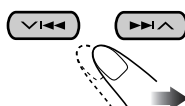

**2** Установите время отключения функции затемнения.

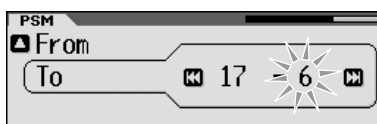
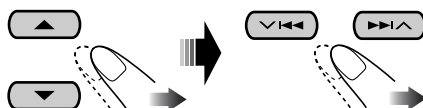

**6** Завершите процедуру.



## Изменение цвета дисплея

Можно выбрать предпочитаемый цвет отображения для каждого источника звука (или для всех источников).

### Установка цвета дисплея

**1** Войдите в меню PSM (см. стр. 5).

**2** Выберите “Color Sel”.

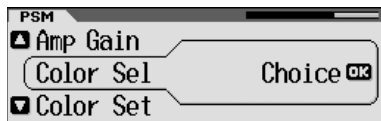
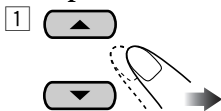

**3** Выбор источника звука.

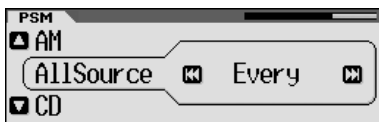
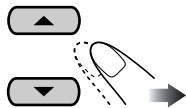

Пример: Если выбрано “AllSource”

AllSource\*<sup>1</sup> ⇄ CD ⇄ SD ⇄ Changer  
(или Ext In\*<sup>2</sup>) ⇄ FM ⇄ AM ⇄ DAB\*<sup>3</sup>  
⇄ (возврат на начало)

\*<sup>1</sup> При выборе “AllSource” для всех источников используется один цвет.

\*<sup>2</sup> В зависимости от настройки “Ext Input” см. стр. 37.

\*<sup>3</sup> Выбор возможен только при подключении тюнера DAB.

**4** Выберите цвет.

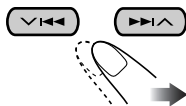

Every\*<sup>4</sup> ⇄ Aqua ⇄ Sky ⇄ Sea ⇄  
Leaves ⇄ Grass ⇄ Apple ⇄ Rose ⇄  
Amber ⇄ Honey ⇄ Violet ⇄ Grape ⇄  
Pale ⇄ User\*<sup>5</sup> ⇄ (возврат на начало)

\*<sup>4</sup> Цвет меняется каждые 2 секунды.

\*<sup>5</sup> Используются цвета, измененные пользователем—“Day Color” и “NightColor” (подробнее см. на стр. 40).

**5** Повторите действия **3** и **4** чтобы выбрать цвет для каждого источника (только если в действии **3** не выбрано значение “AllSource”).

**6** Завершите процедуру.

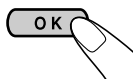

## ■ Создание собственного цвета—User

Можно создавать свои собственные цвета—“Day Color” и “NightColor”.

**1** Войдите в меню PSM (см. стр. 5).

**2** Выберите “Color Set”.

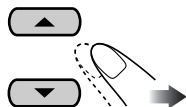

**3** Выберите “Day Color” или “NightColor”.

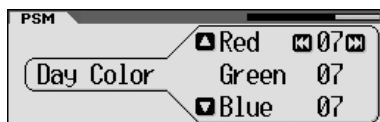
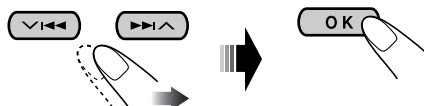

Пример: Если выбрано “Day Color”

**4** Выберите основной цвет—“Red”, “Green” или “Blue”.

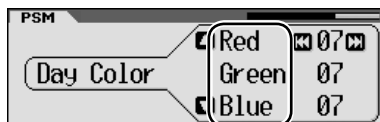
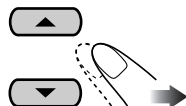

**5** Настройте насыщенность (00 – 11) выбранного основного цвета.

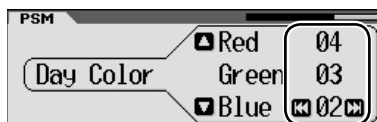
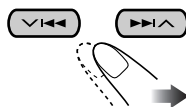

**6** Повторите действия **4** и **5** для настройки других основных цветов.

**7** Завершите процедуру.

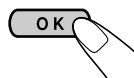

## Присвоение названий источникам

Вы можете присваивать названия компакт-дискам (как в данном приемнике, так и в устройстве автоматической смены компакт-дисков), а также внешним устройствам (подключенным через линейный вход или вход для внешних устройств).

Источники звука	Максимальное число символов
Компакт-диски или CD-CH*	До 32 символов (до 30 дисков)
Внешние устройства	До 8 символов

\* Невозможно назначить название для CD-текста или диска MP3/WMA.

### 1 Выбор источников.

- Для компакт-диска в данном приемнике: Вставьте диск.
- Для компакт-дисков в устройстве автоматической смены компакт-дисков: Выберите “CD-CH”, затем выберите номер диска.
- Для внешнего устройства: Выберите “EXT-IN” (см. стр. 37).

### 2 Войдите в меню TITLE (см. стр. 5).

### 3 Присвойте название.

#### 1 Выберите набор символов.



Пример: Присвоение названия компакт-диску

#### 2 Выберите символ.

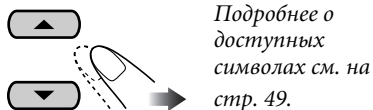

#### 3 Перейдите к положению следующего (предыдущего) символа.

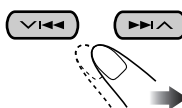

#### 4 Повторяйте действия 1 и 3 пока не завершите ввод названия.

### 4 Завершите процедуру.

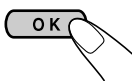

### Удаление названия полностью

В действии 3 слева...



## Изменение угла наклона панели управления

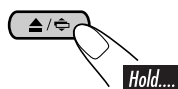

Панель управления изменяет угол наклона следующим образом:

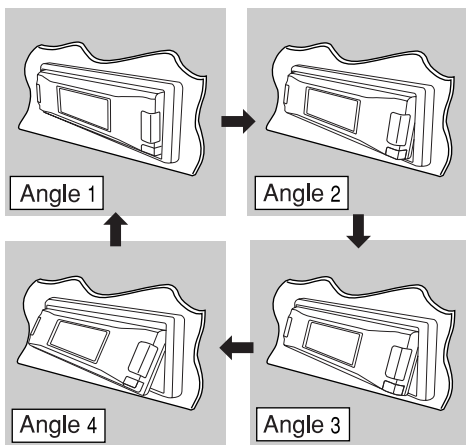

При использовании пульта дистанционного управления....

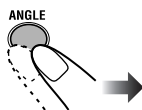

### Внимание:

Не помещайте свои пальцы за панель управления.

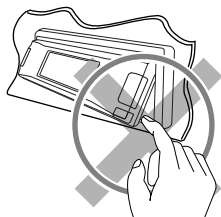

## Отсоединение панели управления

При отсоединении или подсоединении панели управления следует соблюдать меры предосторожности во избежание повреждения разъемов в задней части панели управления и на ее держателе.

### ■ Отсоединение панели управления

Прежде чем отсоединить панель управления, обязательно отключите подачу питания.

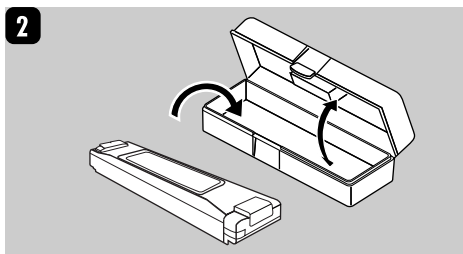
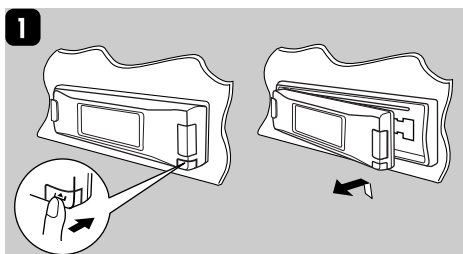

### ■ Подключение панели управления

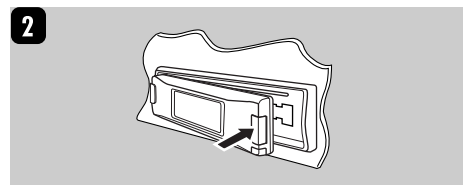
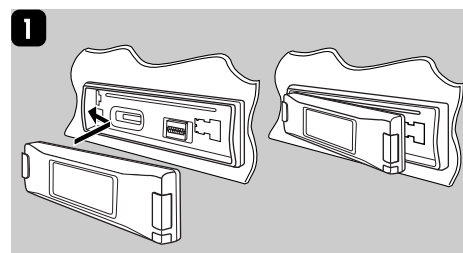

## Воспроизведение с внешних устройств

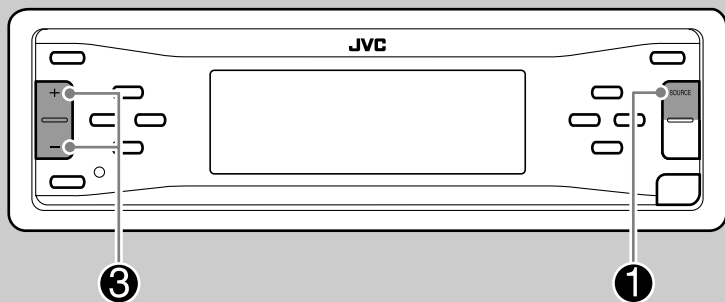

Можно подключить одно внешнее устройство к расположенному сзади разъему устройства автоматической смены компакт-дисков, используя адаптер линейного входа KS-U57 (не поставляется).

Прежде чем использовать внешнее устройство, выберите правильный внешний входной сигнал (см. стр. 37).

- Информацию о подключении см. в Руководство по установке/подключению (в отдельном издании).

**2** Включите подключенное устройство и начните воспроизведение звука с его помощью.

**3** Настройка громкости.

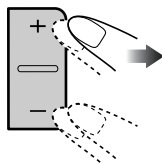

**4** Настройка необходимого звука. (См. страницы 25 – 28.)

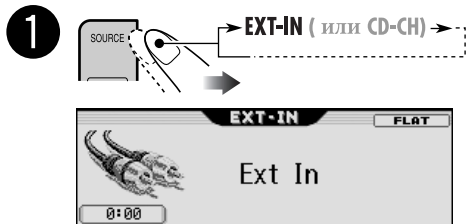

- Если надпись “EXT-IN” не отображается, см. стр. 37.

## Прослушивание тюнера DAB

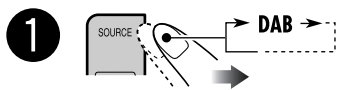
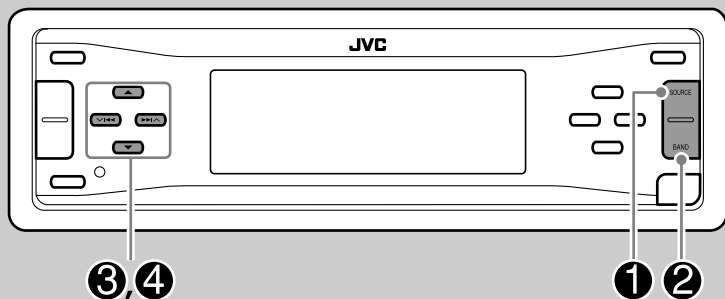

### Настройка на блок трансляции вручную

В действии 3 слева...

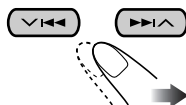
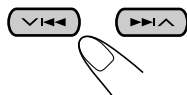
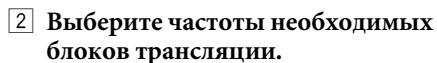
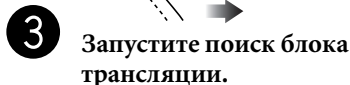
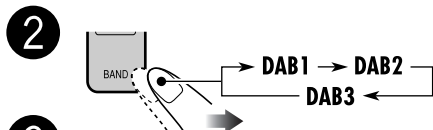

Отображение часов

При обнаружении нескольких служб поиск прекращается.

Чтобы остановить поиск, нажмите эту же кнопку еще раз.

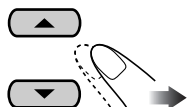
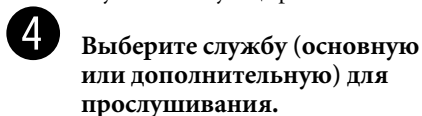

### Что такое система “DAB”?

Система DAB обеспечивает качество звука, сравнимое с качеством звука компакт-диска, без помех и искажений. Кроме того, она поддерживает передачу текста, графических изображений и данных. При радиопередаче DAB объединяет несколько программ (называемых “службами”) для создания одного “блока трансляции”. Кроме того, каждая “служба”, называемая “основной службой”, может состоять из отдельных компонентов (называемых “дополнительными службами”). Типичный блок трансляции состоит из шести или более программ (служб), транслируемых одновременно. При подключении тюнера DAB приемник может выполнять следующее:

- Автоматическое отслеживание той же программы — альтернативный прием (см. “DAB AF” на стр. 37).

С данным приемником рекомендуется использовать тюнер DAB (Digital Audio Broadcasting – трансляция цифровой звукозаписи) модели KT-DV1000. При наличии другого тюнера DAB следует проконсультироваться с дилерами автомобильных аудиосистем компании JVC.

- См. также инструкции по эксплуатации, поставляемые с тюнером DAB.

- 3 Выберите один из уровней сигнала DRC (1, 2 или 3).

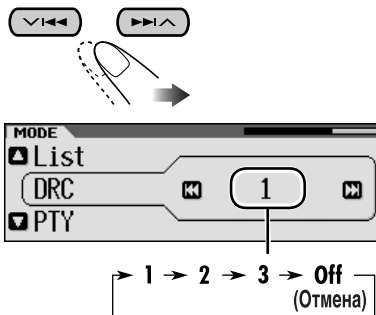

Уровень усиления повышается с 1 до 3.

- 4 Выйдите из режима настройки.



Появляется индикатор DRC.

- Индикатор DRC будет выделен на дисплее (**DRC**) только тогда, когда устройством приняты сигналы DRC от службы, на которую выполнена настройка.

### Шум при прослушивании

Некоторые службы передают сигналы динамического контроля диапазона (Dynamic Range Control – DRC) вместе с сигналами обычных программ. Система DRC усилит сигналы низкого уровня, чтобы улучшить качество звучания.

- 1 Войдите в меню MODE (см. стр. 5).
- 2 Выберите “DRC”.

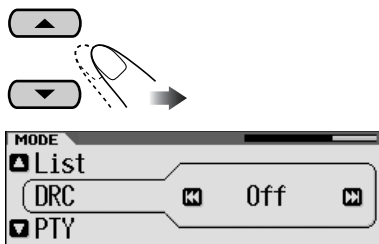

### Поиск предпочитаемой службы

Можно выполнить поиск кодов PTY “Dynamic” или “Static”.

- Операции в точности соответствуют описанию для радиостанций FM RDS на стр. 13.
- Невозможно сохранять коды PTY отдельно для тюнера DAB и для тюнера FM.
- Поиск будет выполняться только на тюнере DAB.

## Сохранение служб DAB в памяти

Для каждого диапазона частот можно запрограммировать шесть служб DAB (основные службы).

Пример: Сохранение блока трансляции (основной службы) на запрограммированном канале с номером 1 диапазона DAB1.

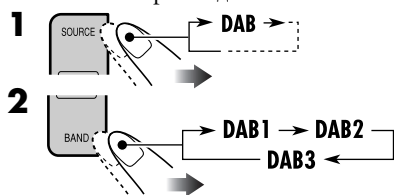

**3** Выберите блок трансляции (основная служба).

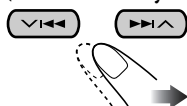

• При удерживании кнопок ▲/▼ нажатыми будет отображаться список запрограммированных служб (см. действие **7** ниже).

**4** Войдите в меню MODE (см. стр. 5).

**5** Выберите "List".

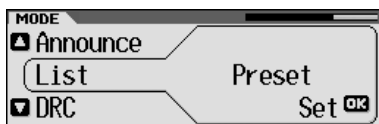
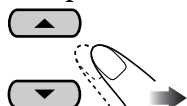

**6** Нажмите "OK".

**7** Выберите запрограммированный номер.

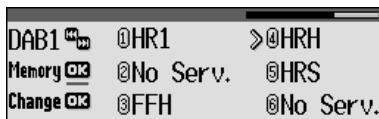
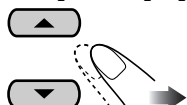

• С помощью нажатия ◀◀/▶▶ можно перейти к спискам для других диапазонов DAB. Не допускается изменение диапазона DAB с помощью ◀◀/▶▶ во время программирования службы; в противном случае может произойти сбой функции программирования.

**8** Сохраните службу.



## Настройка на запрограммированную службу DAB

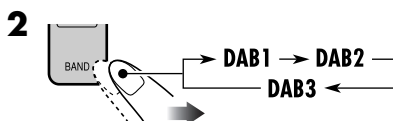

**3** Выполните действия с **4** по **7** (в левом столбце) для перехода к списку запрограммированных служб.

**4** При необходимости измените службу.

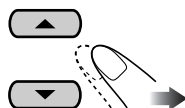

**5** Нажмите "OK".

## Использование резервного приема

Можно использовать три типа резервного приема.

- Резервный прием сообщений о движении на дорогах—резервный прием ТА (см. далее).
- Резервный прием сообщений (см. столбец справа)
- Резервный прием РТУ (см. стр. 48).

### Резервный прием сообщений о движении на дорогах (резервный прием ТА)

Резервный прием сообщений о движении на дорогах позволяет временно переключаться на сообщения о движении на дорогах (ТА) с любого источника, кроме радиостанции AM. Громкость меняется на запрограммированный уровень громкости ТА (см. стр. 36).

- Операции в точности соответствуют описанию для радиостанций FM RDS на стр. 15.
- Невозможно использовать функцию резервного приема сообщений о движении на дорогах (резервный прием ТА) отдельно для тюнера DAB и для тюнера FM.

### Резервный прием сообщений

Функция резервного приема сообщений позволяет приемнику временно переключаться на предпочитаемую службу (тип сообщения).

**Информацию о выборе предпочитаемого типа сообщения см. на странице 37.**

## Активация функции резервного приема сообщений

**1** Войдите в меню MODE (см. стр. 5).

**2** Выберите “Announce”.

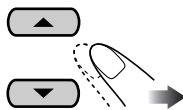

**3** Выберите тип оповещения.

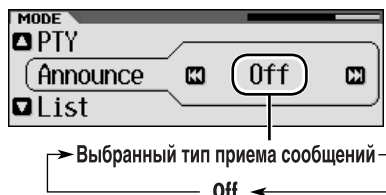
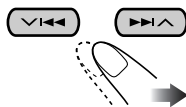

**4** Выйдите из режима настройки.



Появляется индикатор ANN.

- Если индикатор ANN загорается, это означает, что функция резервного приема сообщений активирована.
- Если индикатор ANN мигает, это означает, что функция резервного приема сообщений не активирована. Для ее активации выполните настройку на другую службу, транслирующую эти сигналы. Индикатор ANN прекратит мигать и будет гореть.

Продолжение на следующей странице...

## Отключение функции резервного приема сообщений

Выберите “Off” в действии **3** на стр. 47.  
Индикатор ANN гаснет.

## ■ Резервный приемPTY

Резервный приемPTY позволяет приемнику временно переключаться на любимую программуPTY с любого источника, кроме радиостанцииAM.

- Операции в точности соответствуют описанию для радиостанцийFM RDS на стр. 15.
- Функция резервного приемаPTY для тюнераDAB работает только с использованием динамического кодаPTY.
- Функцию резервного приемаPTY можно включать и отключать, если в качестве источника сигнала выбрано “FM” или “DAB”.

## Отслеживание той же программы —альтернативный прием

Можно продолжать прослушивание той же программы с помощью включения режима альтернативного приема.

- **Во время приема службыDAB:**  
Если автомобиль находится в регионе, где прием службыDAB невозможен, приемник автоматически настраивается на другой блок трансляции или радиостанциюFM RDS, транслирующую ту же программу.
- **Во время приема радиостанцииFM RDS:**  
При поездке по региону, где службаDAB транслирует ту же программу, что и радиостанцияFM RDS, приемник автоматически настраивается на службуDAB.

В исходных настройках, выполненных на заводе-изготовителе, режим альтернативного приема включен.

**Информацию об отключении режима альтернативного приема** см. в разделе “DAB AF” на стр. 37.

## Отображение информации динамического сегмента метки (DLS)

Во время прослушивания блока трансляции с поддержкойDLS....

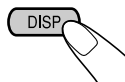

Горит при приеме службы, транслирующей динамический сегмент метки (Dynamic Label Segment – DLS) – радиотекстDAB.



# Обслуживание

## Очистка разъемов

При частом отсоединении разъемы загрязняются. Чтобы снизить уровень загрязнения, периодически проводите очистку разъемов с помощью ватных валиков или ткани, смоченных спиртом, соблюдая при этом меры предосторожности во избежание повреждения разъемов.

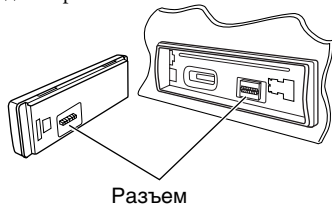

## Конденсация влаги

Влага может конденсироваться на линзе внутри проигрывателя компакт-дисков в следующих случаях:

- После включения автомобильного обогревателя.
- При повышении влажности внутри автомобиля.

Конденсация влаги может привести к неисправности проигрывателя компакт-дисков. В этом случае извлеките диск и оставьте приемник включенным на несколько часов, чтобы испарилась влага.

## Как обращаться с дисками и SD-картами

При извлечении диска из футляра нажмите на центральный держатель футляра и снимите диск, удерживая его за края.

- Всегда удерживайте диск за края. Не прикасайтесь к поверхности, на которой находится запись.

Чтобы поместить диск в футляр, аккуратно установите диск на центральный держатель (стороной с изображением вверх).

- После прослушивания обязательно помещайте диски в футляры.

SD-карты требуют аккуратного обращения. НЕ ударяйте, НЕ сгибайте, НЕ роняйте, НЕ подвергайте их воздействию влаги.

Центральный держатель



## Хранение дисков в чистом виде

Воспроизведение грязного диска может быть некорректным.

Если диск загрязнится, протрите его мягкой тканью по прямой линии от центра к краю.



- Не используйте растворитель (например, обычное средство для чистки кассет, распыляемые средства, разбавитель, бензин и т.д.) для чистки дисков.

## Прослушивание новых дисков

Вблизи внутреннего и внешнего краев новых дисков иногда бывают грубые выступы. Такой диск не может быть загружен в приемник.



Чтобы удалить такие пятна, потрите их карандашом или шариковой ручкой и т.д.

## Доступные символы дисплея

Данный приемник может отображать символы латинского алфавита (A – Z, a – z), кириллицу, числа и символы (см. ниже).

- Эти символы также применяются для отображения различной информации на дисплее.

Символы верхнего регистра (Кириллица)

А	Б	В	Г	Д	Е	Ж	З	И	Й	К	Л	М	Н
О	П	Р	С	Т	У	Ф	Х	Ц	Ч	Ш	Щ	Ъ	Ы
Ь	Э	Ю	Я	Ё	промежуток								

Символы нижнего регистра (Кириллица)

а	б	в	г	д	е	ж	з	и	й	к	л	м	н
о	п	р	с	т	у	ф	х	ц	ч	ш	щ	ъ	ы
ь	э	ю	я	ё	промежуток								

Цифры и знаки

0	1	2	3	4	5	6	7	8	9	!	”	#	\$
%	&	'	(	)	*	+	,	-	.	/	:	;	<
=	>	?	@	_	`	ı	ı	£	€	α	промежуток		

## Не используйте следующие диски:

Изогнувшийся диск



Диск с наклейкой



Диски с остатками наклейки



Диск с наклеиваемой этикеткой

# Дополнительная информация о приемнике

## Основные операции

### Включение питания

- Для включения питания приемника также можно использовать кнопку SOURCE.

### Выключение питания

- Если питание отключается во время прослушивания диска, при последующем включении питания воспроизведение диска начнется с того места, где оно было остановлено.

### Выбор источников

- Источник “CD” или “SD” невозможно выбрать, если диск или SD-карта не загружены в приемник.
- Без подключения к устройству автоматической смены компакт-дисков или тюнеру DAB невозможно выбрать “CD-CH” или “DAB”.
- Чтобы выбрать “EXT-IN” в качестве источника воспроизведения, установите правильное значение параметра “Ext Input” (см. стр. 37).

## Операции с тюнером

### Сохранение радиостанций

- Во время поиска SSM...
  - Все ранее сохраненные радиостанции удаляются, и сохранение радиостанций будет выполняться заново.
  - Выполняется программирование принимаемых радиостанций для кнопок № 1 (наименьшая частота) - № 6 (наибольшая частота).
  - По завершении использования функции SSM будет выполнена автоматическая настройка на радиостанцию, сохраненную под номером 1.
- В режиме сохранения радиостанций вручную ранее запрограммированная радиостанция удаляется, если сохранение новой радиостанции выполняется с использованием того же запрограммированного номера.

## Операции с FM RDS

- Для правильной работы функции сеть-отслеживающего приема требуется два типа сигналов RDS—PI (идентификация программы) и AF (альтернативная частота). Если прием указанных данных осуществляется неправильно, функция сеть-отслеживающего приема не будет работать.
- Если тюнер DAB подключен и включен режим альтернативного приема для служб DAB (DAB AF), сеть-отслеживающий прием (AF-Regn<sup>1</sup>) также включается автоматически. С другой стороны, функцию сеть-отслеживающего приема невозможно отключить, не отключая режим альтернативного приема. (см. стр. 36 и 37.)
- При прослушивании станции AM режимы резервного приема TA и резервного приемаPTY будут временно отключены.
- Дополнительную информацию об услуге RDS см. на странице <<http://www.rds.org.uk>>.

## Основные операции с диском или SD-картой

### Предостережение для воспроизведения дисков DualDisc

- Сторона диска DualDisc, отличная от DVD, не совместима со стандартом “Compact Disc Digital Audio”. Поэтому не рекомендуется использовать сторону диска DualDisc, отличную от DVD, на данном устройстве.

### Общие сведения

- Данный приемник предназначен для воспроизведения компакт-дисков/CD-текста, дисков однократной или многократной записи в формате звукового компакт-диска (CD-DA), MP3 и WMA, а также файлов MP3/WMA, записанных на SD-карту.
- После загрузки диска или SD-карты и выбора “CD” или “SD” в качестве источника звука начинается воспроизведение.
- Если выбрана дорожка или папка с номером, превышающим 99, отображаемый перед номером значок  гаснет (вместо него появляется присвоенный трехзначный номер).

## Установка диска

- Если диск вставлен обратной стороной, панель управления изгибается, и диск автоматически извлекается из загрузочного отсека.
- Если панель управления остается открытой в течение 1 минуты (если при этом для настройки “Веер” установлено значение “On” (см. страницу 37), подается звуковой сигнал), панель управления возвращается в прежнее положение.
- Не устанавливайте диски диаметром 8 см (компакт-диски с одиночными композициями) и диски необычной формы (сердце, цветок и т.д.) в загрузочный отсек.

## Воспроизведение диска или SD-карты

- При воспроизведении звукового компакт-диска: Если звуковому компакт-диску было присвоено название (см. стр. 41), оно будет отображаться на дисплее.
- При быстрой перемотке дорожки MP3 или WMA вперед или назад можно услышать лишь прерывистый звук.
- Порядок воспроизведения SD-карты может отличаться от порядка воспроизведения SD-карт в других устройствах.
- Данный приемник может не поддерживать некоторые SD-карты с неподходящими характеристиками или условиями записи.
- Данный приемник не может воспроизводить карты Mini SD и MMC.
- Если на вставленной SD-карте нет файлов необходимого формата, элемент “SD” недоступен.

## Воспроизведение компакт-дисков однократной и многократной записи

- Используйте только “завершенные” компакт-диски однократной и многократной записи.
- Данный приемник может воспроизводить только файлы одного типа, который первым будет распознан, если на диске содержатся файлы как в формате звукового компакт-диска (CD-DA), так и в формате MP3/WMA.
- На данном приемнике возможно воспроизведение дисков с несколькими сеансами записи; однако, незавершенные сеансы будут пропускаться при воспроизведении.
- Некоторые компакт-диски однократной или многократной записи не воспроизводятся на данном приемнике в связи с их особенностями, а также по следующим причинам:
  - Диски загрязнены или поцарапаны;
  - На линзе внутри приемника присутствует конденсат влаги;
  - Линза звукоснимателя загрязнена;
  - При записи файлов на компакт-диск однократной или многократной записи использовался метод пакетной записи;
  - Некорректное состояние записи (отсутствие данных и т.д.) или носителя (пятно, царапина, деформация и т.д.).
- Для считывания дисков многократной записи может потребоваться больше времени, так как они имеют меньшую отражательную способность по сравнению с обычными компакт-дисками.
- Не используйте следующие компакт-диски однократной или многократной записи:
  - Диски с наклейками, этикетками или защитными пленками на поверхности;
  - Диски, на которых можно печатать этикетки с помощью струйного принтера.

Использование этих дисков при высоких температурах или высокой влажности может привести к их неисправности или повреждению.

*Продолжение на следующей странице...*

## Воспроизведение диска MP3/WMA

- Данный приемник может воспроизводить файлы MP3/WMA с расширением <.mp3> или <.wma> (не зависит от регистра).
- Данный приемник может отображать названия альбомов, артистов (исполнителей) и тег ID3 (версии 1,0, 1,1, 2,2, 2,3 или 2,4) для файлов MP3 и файлов WMA.
- Данный приемник может обрабатывать только однобайтовые символы. Все остальные символы отображаются неправильно (см. стр. 49).
- Файлы MP3/WMA отображаются на данном приемнике в соответствии со следующими характеристиками:
  - Скорость передачи данных: 8 кбит/с — 320 кбит/с
  - Частота дискретизации: 48 кГц, 44,1 кГц, 32 кГц (для MPEG-1) 24 кГц, 22,05 кГц, 16 кГц (для MPEG-2) 48 кГц, 44,1 кГц, 32 кГц (для WMA)
  - Формат диска: ISO 9660 Level 1/ Level 2, Romeo, Joliet, длинное имя файла Windows
- Для дисков MP3 и WMA:
 

Максимальное количество символов для названий файлов или папок зависит от используемого формата диска (включая 4 символа расширения <.mp3> или <.wma>).

  - ISO 9660 Level 1: до 12 символов
  - ISO 9660 Level 2: до 31 символа
  - Romeo\*: до 128 (72) символов
  - Joliet\*: до 64 (36) символов
  - Длинное имя файла Windows\*: до 128 (72) символов

\* Значение в скобках представляет собой максимально допустимое число символов для имен файлов/папок в случае, если суммарное количество файлов и папок составляет 313 или больше.
- Для SD-карт:
 

Максимальное количество символов для имени папки—8; для имени файла—12. Приемник не может распознать папку, в имени которой содержится точка (.).
- Этот приемник может распознавать всего 512 файлов, 200 папок и 8 иерархических структур диска MP3/WMA; 255 файлов и 63 папки SD-карты.

- Данный приемник может воспроизводить файлы, записанные в режиме VBR (переменная скорость в битах). Для файлов, записанных в режиме VBR, по разному отображается время от начала воспроизведения, и это время не соответствует действительности. Эта разница становится особенно заметной после выполнения функции поиска.
- Данный приемник не может воспроизводить следующие файлы:
  - файлы MP3, закодированные в форматах MP3i и MP3 PRO;
  - файлы MP3, закодированные в непредусмотренном формате;
  - файлы MP3, закодированные в формате Layer 1/2;
  - файлы WMA, закодированные в формате “без потерь”, профессиональном и голосовом форматах;
  - файлы WMA, основой которых служит формат, отличный от формата Windows Media® Audio;
  - файлы WMA, защищенные от копирования по методу DRM;
  - файлы, содержащие данные, например, WAVE, ATRAC3 и т.д.
- Функция поиска выполняется, но скорость поиска не является постоянной.

## Смена источника звука

- При смене источника сигнала воспроизведение прекращается (извлечения диска не происходит). При повторном выборе “CD”, “SD” или “CD-CH” в качестве источника звука воспроизведение диска начнется с того места, где оно было остановлено ранее.

## Image Link

- Функция Image Link не работает при следующих условиях:
  - Если в папке MP3/WMA отсутствуют файлы <jll>.
  - Если активирована функция прослушивания вступлений (Intro Play).
  - Если источник изменяется с “CD” или “SD” на другой.
  - Если в папке существует несколько файлов <jll>, файл с наименьшим номером будет использован для графического экрана.

## Извлечение диска

- Если в течение 15 секунд извлеченный диск не будет вынут, он автоматически помещается обратно в загрузочный отсек в целях защиты от загрязнения. (Воспроизведение диска при этом не начинается).

## Настройки звучания

### Общие сведения

- При использовании системы с двумя динамиками установите уровень сигнала в среднее положение.
- Параметр выходного сигнала низкочастотного динамика действует только тогда, когда подключен низкочастотный динамик.
- Невозможно изменить уровень входного сигнала—настройку громкости—для радиостанций FM. Если источником является радиостанция FM, при попытке ее настройки появится надпись “Fix”.

## Графические изображения

### Загрузка (или удаление) файлов

- Файл можно загрузить только при выборе “CD” или “SD” в качестве источника воспроизведения, а удалить – при выборе любого источника звука.
- Если на экраны “Opening”, “Ending” или “Movie”, загружены анимационные изображения, при загрузке новой анимации ранее сохраненное изображение будет удалено.
- Для загрузки анимации требуется продолжительное время.
  - Около 3 – 4 секунд для неподвижного изображения (один кадр).
  - Около 1 – 2 минут для анимационного изображения, состоящего из 30 кадров.
  - Около 4 минут для анимационного изображения, состоящего из 90 кадров.
- Если вставленный диск не содержит файлов с расширением <jll> или <jla>, при попытке выполнить загрузку подается звуковой сигнал.
- При попытке сохранить 31-е изображение для экрана изображений появляется надпись “Picture Full”, и загрузка не выполняется. Прежде чем выполнять загрузку, удалите ненужные файлы.

- Если общее число кадров загруженного анимационного изображения превысит указанное ниже значение, последующие кадры будут проигнорированы.
  - Для экранов “Opening” и “Ending”: 30
  - Для экрана “Movie”: 90

## Общие настройки – PSM

- Функция “Auto Dimmer” может работать некорректно в некоторых автомобилях, в частности, в тех, которые оснащены диском управления затемнением. В этом случае измените значение настройки “Dimmer” на любое другое, отличное от “Auto”.
- Если для параметра “LCD Type” установлено значение “Auto”, режим отображения изменится на “Positive” или “Negative” в зависимости от настройки “Dimmer”.
- При изменении значения параметра “Amp Gain” с “High PWR” на “Low PWR” в тот момент, когда для уровня громкости установлено значение, превышающее “Volume 30”, устройство автоматически изменит уровень громкости на “Volume 30”.

## Другие основные функции

### Присвоение названий источникам

- При попытке присвоить название 31 диску появляется надпись “Name Full”, при этом переход в режим ввода текста невозможен. Прежде чем присваивать названия, удалите ненужные названия.
- Названия, присвоенные дискам в устройстве автоматической смены компакт-дисков, могут также отображаться при воспроизведении диска с приемника.

## Операции с тюнером DAB

- Функция резервного приема PTY с использованием динамического, а не статического кода PTY, работает только для тюнера DAB.
- Невозможно отдельно друг от друга выполнить настройку функций резервного приема TA для радиостанций FM RDS и резервного приема сообщений о движении на дорогах для DAB. Кнопка T/P всегда работает одновременно для режимов резервного приема, если подключен тюнер DAB.

# Устранение проблем

Не всякое нарушение в работе устройства является результатом его неисправности. Перед обращением в сервисный центр проверьте следующее.

	Симптомы	Причины	Способы устранения
Общие сведения	<ul style="list-style-type: none"> <li>Не слышен звук из динамиков.</li> </ul>	Установлен на минимальный уровень громкости. Неправильные соединения.	Отрегулируйте до оптимального уровня. Проверьте кабели и соединения.
	<ul style="list-style-type: none"> <li>Приемник не работает.</li> </ul>	Встроенный микрокомпьютер может неправильно функционировать из-за шума и т.п.	Перенастройте приемник (см. стр. 2).
	<ul style="list-style-type: none"> <li>На дисплее появляется надпись “Connect Error”.</li> </ul>	Панель управления вставлена неправильно.	Извлеките панель управления, отсоедините разъем, затем установите ее снова (см. стр. 42 и 49).
	<ul style="list-style-type: none"> <li>На дисплее появляется надпись “Push Reset”, и движение панели управления прекращается.</li> </ul>	Что-то мешает движению панели управления.	Перенастройте приемник (см. стр. 2). Если это не помогает, проверьте правильность установки.
FM/AM	<ul style="list-style-type: none"> <li>Автоматическое программирование SSM не работает.</li> </ul>	Слишком слабые сигналы.	Сохраните радиостанции вручную.
	<ul style="list-style-type: none"> <li>Статические помехи при прослушивании радио.</li> </ul>	Антенна вставлена неплотно.	Плотно подсоедините антенну.
Воспроизведение диска	<ul style="list-style-type: none"> <li>Не воспроизводятся компакт-диски однократной и многократной записи.</li> <li>Не осуществляется переход на дорожки компакт-дисков однократной и многократной записи.</li> </ul>	Сеанс компакт-диска однократной или многократной записи не завершен.	<ul style="list-style-type: none"> <li>Вставьте компакт-диск однократной или многократной записи с закрытым сеансом.</li> <li>Закройте сеанс компакт-диска однократной или многократной записи с помощью устройства, которое использовалось для записи.</li> </ul>
	<ul style="list-style-type: none"> <li>Невозможно извлечь диск.</li> </ul>	Диск заблокирован.	Снимите блокировку с диска (см. стр. 23).
	<ul style="list-style-type: none"> <li>Диск не распознается (мигает надпись “No Disc”, “Loading Error” или “Eject Error”).</li> </ul>	Возможно, проигрыватель компакт-дисков работает неправильно.	Принудительно извлеките диск (см. стр. 4).
	<ul style="list-style-type: none"> <li>Звук, записанный на диске, иногда прерывается.</li> </ul>	Неровная дорога.	Остановите воспроизведение на время езды по неровной дороге.
		Диск поцарапан.	Смените диск.
	Неправильные соединения.	Проверьте кабели и соединения.	

Симптомы	Причины	Способы устранения
<ul style="list-style-type: none"> <li>Сначала появляется надпись “No Files”, а затем диск извлекается.</li> </ul>	<p>На диске нет дорожек MP3 и WMA.</p>	<p>Смените диск или SD-карту.</p>
	<p>В именах дорожек MP3 и WMA нет расширения &lt;.mp3&gt; или &lt;.wma&gt;.</p>	<p>Добавьте к именам файлов расширение &lt;.mp3&gt; или &lt;.wma&gt;.</p>
	<p>Дорожки MP3 и WMA записываются в формате, не совместимом с ISO 9660 Level 1, Level 2, Romeo или Joliet.</p>	<p>Смените диск или SD-карту. (Запишите дорожки MP3/WMA с помощью совместимого оборудования.)</p>
<ul style="list-style-type: none"> <li>Слышен шум.</li> </ul>	<p>Воспроизводимая дорожка не является дорожкой MP3/WMA (хотя имеет расширение &lt;.mp3&gt; или &lt;.wma&gt;).</p>	<p>Перейдите к другой дорожке или смените диск или SD-карту. (Не добавляйте расширение &lt;.mp3&gt; или &lt;.wma&gt; к файлам, не являющимся файлами MP3 или WMA.)</p>
<ul style="list-style-type: none"> <li>Время от начала воспроизведения - неправильное.</li> </ul>	<p>Это иногда происходит во время воспроизведения. Причиной является способ записи дорожек.</p>	<p>_____</p>
<ul style="list-style-type: none"> <li>На дисплее появляется надпись “Not Support”, и выполняется переход на другую дорожку.</li> </ul>	<ul style="list-style-type: none"> <li>Неподходящий формат дорожек.</li> <li>Воспроизведение защищенных от копирования дорожек WMA невозможно.</li> </ul>	<p>Перейдите к следующей дорожке.</p>
<ul style="list-style-type: none"> <li>На дисплее появляется надпись “No Music”.</li> </ul>	<ul style="list-style-type: none"> <li>На диске нет дорожек MP3 и WMA.</li> <li>На диске записаны только файлы с расширением &lt;jll&gt; и/или &lt;ja&gt;.</li> </ul>	<p>Смените диск или SD-карту.</p>
<ul style="list-style-type: none"> <li>На дисплее появляется надпись “SD Loading Error”.</li> </ul>	<p>SD-карта вставлена неправильно.</p>	<p>Отсоедините панель управления и повторно вставьте SD-карту. Панель управления возвращается в положение Angle 1. (См. стр. 19 и 42).</p>
<ul style="list-style-type: none"> <li>На дисплее появляется надпись “Read Failed”.</li> </ul>	<p>Неподходящий формат дорожек.</p>	<p>Используйте SD-карту, отформатированную в системе FAT 12/16.</p>
<td data-bbox="423 1198 725 1278"> <p>Воспроизведение SD-карты или дорожек невозможно.</p> </td> <td data-bbox="725 1198 1022 1278"> <p>Смените SD-карту.</p> </td>	<p>Воспроизведение SD-карты или дорожек невозможно.</p>	<p>Смените SD-карту.</p>
<ul style="list-style-type: none"> <li>Не отображаются правильные символы (т.е. название альбома).</li> </ul>	<p>Данный приемник может отображать символы латинского алфавита, кириллицу, числа и символы (см. стр. 49).</p>	<p>_____</p>

Продолжение на следующей странице....

	Симптомы	Причины	Способы устранения
Рисунки	<ul style="list-style-type: none"> <li>Загрузка не завершена.</li> </ul>	Для загрузки анимации с большим количеством кадров требуется продолжительное время (см. стр. 53).	_____
	<ul style="list-style-type: none"> <li>Анимационное изображение не появляется на экранах приветствия и выключения.</li> </ul>	Для “KeyIn CFM” установлено значение “Off”.	Выберите значение “On” (см. стр. 34).
	<ul style="list-style-type: none"> <li>Анимация не перемещается.</li> </ul>	Температура в салоне автомобиля ниже 0°C —на дисплее отображается надпись <b>LOWTEMP.</b>	Подождите, пока температура достигнет нормального значения.
	<ul style="list-style-type: none"> <li>Анимационное изображение загружено неполностью.</li> </ul>	На экранах “Opening” и “Ending” может быть сохранено только 30 кадров анимационного изображения, несмотря на то, что это изображение состоит из 90 кадров.	_____
Режимы предпочтительных настроек —PSM	<ul style="list-style-type: none"> <li>Функция отображения графических изображений работает неправильно.</li> </ul>	Температура в салоне автомобиля ниже 0°C —на дисплее отображается надпись <b>LOWTEMP.</b>	Подождите, пока температура достигнет нормального значения.
	<ul style="list-style-type: none"> <li>На экране “Pic” невозможно выбрать изображение или анимацию (в качестве выбираемого параметра отображается “No Picture”, “No Movie” или “No Slide”).</li> </ul>	Файлы еще не загружены.	Изображение можно выбрать только после загрузки соответствующих файлов в память.
Устройство автоматической смены компакт-дисков	<ul style="list-style-type: none"> <li>На дисплее мигает надпись “No Magazine”.</li> </ul>	В устройстве автоматической смены компакт-дисков все загрузочные механизмы пусты.	Вставьте загрузочный механизм.
	<ul style="list-style-type: none"> <li>На дисплее мигает надпись “No Disc”.</li> </ul>	Нет диска в загрузочном устройстве.	Вставьте диск в загрузочное отверстие.
		Диск вставлен неправильной стороной.	Вставьте диск правильно.
	<ul style="list-style-type: none"> <li>На дисплее мигает надпись “Reset 08”.</li> </ul>	Приемник не подключен к устройству автоматической смены компакт-дисков.	Правильно подключите приемник к устройству автоматической смены компакт-дисков и нажмите кнопку сброса устройства автоматической смены компакт-дисков.
	<ul style="list-style-type: none"> <li>На дисплее мигает надпись “Reset 01” – “Reset 07”.</li> </ul>	Возможно, проигрыватель компакт-дисков работает неправильно.	Нажмите кнопку сброса устройства автоматической смены компакт-дисков.
	<ul style="list-style-type: none"> <li>Устройство автоматической смены компакт-дисков не работает.</li> </ul>	Встроенный микрокомпьютер может неправильно функционировать из-за шума и т.п.	Перенастройте приемник (см. стр. 2).

# Технические характеристики

## ■ БЛОК УСИЛИТЕЛЕЙ ЗВУКА

Максимальная выходная мощность:

Передние: 50 Вт на каждый канал

Задние: 50 Вт на каждый канал

Длительная выходная мощность (RMS):

Передние: 19 Вт на канал в при 4  $\Omega$ , от 40 Гц до 20 000 Гц и не более чем 0,8% общего гармонического искажения.

Задние: 19 Вт на канал в при 4  $\Omega$ , от 40 Гц до 20 000 Гц и не более чем 0,8% общего гармонического искажения.

Импеданс нагрузки:

4  $\Omega$  (допустимо от 4  $\Omega$  до 8  $\Omega$ )

Диапазон настройки эквалайзера:

Low (нижн):  $\pm 12$  дБ (60 Гц, 80 Гц, 100 Гц, 120 Гц)

Mid (средн):  $\pm 12$  дБ (фиксировано)

High (верхн):  $\pm 12$  дБ (8 кГц, 10 кГц, 12 кГц, 15 кГц)

Частотная характеристика:

от 40 Гц до 20 000 Гц

Отношение сигнал/помеха: 70 дБ

Уровень линейного выхода/полное сопротивление:

нагрузка 5,0 В/20 к $\Omega$  (полная шкала)

Импеданс выходного сигнала: 1 к $\Omega$

Уровень выхода низкочастотного динамика/полное сопротивление:

нагрузка 2,0 В/20 к $\Omega$  (полная шкала)

Другие терминалы:

Устройство автоматической смены компакт-дисков

## ■ БЛОК РАДИОПРИЕМНИКА

Диапазон частот:

FM1/FM2: от 87,5 МГц до 108,0 МГц

FM3: от 65,00 МГц до 74,00 МГц

AM: (СВ) от 522 кГц до 1 620 кГц  
(ДВ) от 144 кГц до 279 кГц

### [Радиоприемник в диапазоне FM]

Полезная чувствительность:

11,3 dBf (1,0  $\mu$ V/75  $\Omega$ )

50 дБ пороговая чувствительность:

16,3 dBf (1,8  $\mu$ V/75  $\Omega$ )

Альтернативная отстройка (400 кГц): 65 дБ

Частотная характеристика: от 40 Гц до 15 000 Гц

Разделение стереоканалов: 35 дБ

Коэффициент захвата: 1,5 дБ

### [Радиоприемник в диапазоне СВ]

Чувствительность: 20  $\mu$ V

Избирательность: 35 дБ

### [Радиоприемник в диапазоне ДВ]

Чувствительность: 50  $\mu$ V

## ■ БЛОК ПРОИГРЫВАТЕЛЯ КОМПАКТ-ДИСКОВ И SD-КАРТ

Тип: проигрыватель компакт-дисков

Система обнаружение сигнала:

бесконтактное оптическое считывание (полупроводниковый лазер)

Число каналов: 2 канала (стерео)

Частотная характеристика:

от 5 Гц до 20 000 Гц

Динамический диапазон: 96 дБ

Отношение сигнал/помеха: 98 дБ

Коэффициент детонации:

в пределах допусков измерительной аппаратуры

MP3 (MPEG 1/2 Audio Layer 3):

Макс. скорость передачи битов: 320 кбит/с

WMA (Windows Media® Audio):

Макс. скорость передачи битов: 192 кбит/с

Воспроизводимые SD-карты:

Формат: Fat 12/16

Емкость: до 512 МБ

Воспроизводимый аудиоформат для SD-карты:

MP3/WMA

## ■ ОБЩИЕ ТРЕБОВАНИЯ

Электрическое питание:

Рабочее напряжение постояннонапряжение

14,4 В (допустимо от 11 В до 16 В)

Система заземления: отрицательное заземление

Допустимая рабочая температура:

от 0°C до +40°C

Габариты, мм (Ш  $\times$  В  $\times$  Г)

Монтажный размер (прибл.):

182 мм  $\times$  52 мм  $\times$  159 мм

Размер панели (прибл.):

188 мм  $\times$  58 мм  $\times$  12 мм

Масса (прибл.):

1,7 кг (без дополнительных принадлежностей)

*Конструкция и технические требования могут быть изменены без уведомления.*

- Microsoft и Windows Media являются либо зарегистрированными торговыми марками или торговыми марками корпорации Microsoft в США и/или других странах.
- Логотип SD является торговой маркой.



**Having TROUBLE with operation?**

**Please reset your unit**

**Refer to page of How to reset your unit**

**Затруднения при эксплуатации?**

**Пожалуйста, перезагрузите Ваше устройство**

**Для получения информации о перезагрузке Вашего устройства обратитесь на соответствующую страницу**

**JVC**



EN, RU

© 2005 Victor Company of Japan, Limited

0105DTSMDTJEIN

THE UNIVERSITY OF CHICAGO PRESS