

# JVC



## CD RECEIVER

RECEPTOR CON CD

SINTOAMPLIFICATORE CON RIPRODUTTORE DI CD

RADIOODTWARZACZ CD

РЕСИВЕР С ПРОИГРЫВАТЕЛЕМ КОМПАКТ-ДИСКОВ

# KD-SX998R

# KD-SX997R

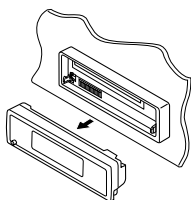
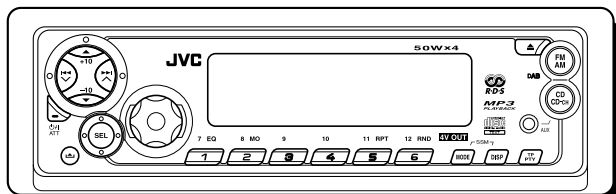

**MP3**  
PLAYBACK

Para la instalación y las conexiones, refiérase al manual separado.

Per le istruzioni d'installazione e di collegamento, vedere il manuale a parte.

Informacje o montażu urządzenia i podłączaniu przewodów zamieszczono w odrębnej instrukcji.

Указания по установке и выполнению соединений приводятся в отдельной инструкции.

## INSTRUCTIONS

MANUAL DE INSTRUCCIONES  
ISTRUZIONI  
INSTRUKCJA OBSŁUGI  
ИНСТРУКЦИЯ ПО ЭКСПЛУАТАЦИИ

ESPAÑOL

ITALIANO

POLSKI

РУССКИЙ

GET0125-002A

[E]

# Etiquetas de posición y reproducción

Parte inferior de la unidad principal

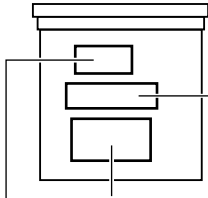

Placa de nombre/Especificaciones



|  |   |  |  |
|--|---|--|--|
| <b>CAUTION:</b> Invisible laser radiation when open and interlock failed or defeated. AVOID DIRECT EXPOSURE TO BEAM. (e) | <b>ADVARSEL:</b> Usynlig laserstråling ved åbning, når sikkerhedsafbrydere er ude af funktion. Undgå udsættelse for stråling. (d) | <b>WARNING:</b> Osynlig laserstråling når denna del är öppnad och spårren är urkopplad. Betrakta ej strålen. (s) | <b>VARO:</b> Avttaessa ja suojalukitus ohitettaessa olet alttiina näkymättömälle lasersäteilylle. Älä katso säteeseen. (f) |
|--|---|--|--|

## IMPORTANTE PARA PRODUCTOS LASER

### Precauciones:

1. PRODUCTO LASER CLASE 1
2. **ATENCIÓN:** Radiación láser invisible cuando se abre, falla o se anula el seguro. Evite la exposición directa al rayo.
3. **ATENCIÓN:** No abra la tapa posterior. No hay piezas reparables por el usuario dentro de la unidad; acuda a técnicos calificados para la reparación.
4. **ATENCIÓN:** El reproductor de discos compactos emplea radiación láser invisible y cuenta con interruptores de seguridad que evitan la emisión de radiación cuando se abre la tapa del CD. Es peligroso anular estos interruptores.
5. **ATENCIÓN:** El empleo de controles para ajustes y la ejecución de procedimientos diferentes a los especificados aquí puede causar una exposición peligrosa a la radiación.

### Atención:

Este producto contiene un componente láser de clase superior a la Clase 1.

ESPAÑOL

## Cómo reposicionar su unidad

Mientras mantiene pulsado SEL (selección), pulse  $\phi$ /I/ATT (en espera/encendido/atenuador) durante más de 2 segundos. Esto hará que se reposicione el microcomputador incorporado.

### Nota:

También se borrarán los ajustes preestablecidos, como canales preajustados, ajustes de sonido, o nombres asignados a los CDs.

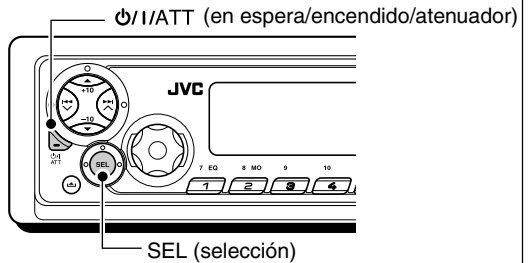

## Cómo utilizar el botón MODE

Si pulsa MODE, la unidad accede al modo de funciones ("MODE" parpadea en la parte superior de la pantalla). Estando en el modo de funciones, los botones numéricos y los botones  $\blacktriangle$ / $\blacktriangledown$  funcionan como diferentes botones de funciones.

Ej.: Cuando el botón numérico 2 funciona como botón MO (monofónico).

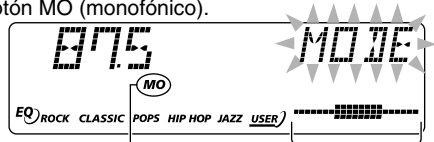
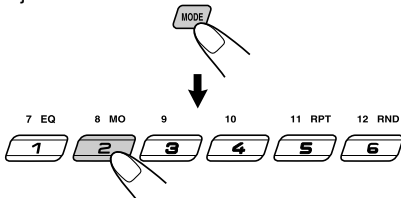

El indicador MO (monofónico) se enciende.

Indicador de cuenta atrás

Para volver a usar estos botones para las funciones originales después de pulsar MODE, espere durante 5 segundos sin pulsar ninguno de estos botones hasta que se cancele el modo de funciones. ("MODE" desaparece de la pantalla).

- Pulsado botón MODE otra vez también se cancela el modo de funciones.

Muchas gracias por la compra de un producto JVC. Como primer paso, por favor lea detenidamente este manual para comprender a fondo todas las instrucciones y obtener un máximo disfrute de esta unidad.

# CONTENIDO

|  |           |  |           |
|--|-----------|--|-----------|
| Cómo reposicionar su unidad .....                              | 2         | Localización de un archivo o de un pasaje específico en un disco MP3 .....             | 27        |
| Cómo utilizar el botón MODE .....                              | 2         | Selección de los modos de reproducción MP3 .....                                       | 29        |
| <b>UBICACION DE LOS BOTONES .....</b>                          | <b>4</b>  | <b>AJUSTES DEL SONIDO .....</b>  | <b>30</b> |
| Panel de control .....   | 4         | Selección de los modos de sonido preajustados (C-EQ: ecualizador personalizable) ..... | 30        |
| Control remoto .....   | 5         | Ajuste del sonido .....  | 31        |
| Preparación del controlador remoto .....                       | 6         | <b>OTRAS FUNCIONES PRINCIPALES .....</b>   | <b>32</b> |
| <b>OPERACIONES BASICAS .....</b>                               | <b>7</b>  | Cambio de los ajustes generales (PSM) ...  | 32        |
| Conexión de la alimentación .....                              | 7         | Asignación de nombres a la fuente .....  | 36        |
| Ajuste del reloj .....   | 8         | Desmontaje del panel de control .....  | 37        |
| <b>OPERACIONES DE LA RADIO .....</b>                           | <b>9</b>  | <b>OPERACIÓN DEL CAMBIADOR DE CD ...</b>   | <b>38</b> |
| Para escuchar la radio .....                                   | 9         | Reproducción de los discos .....   | 38        |
| Cómo almacenar emisoras en la memoria .....                    | 11        | Selección de los modos de reproducción .....   | 41        |
| Cómo sintonizar una emisora preajustada .....                  | 12        | <b>OPERACIONES DEL COMPONENTE EXTERIOR .....</b>                                       | <b>42</b> |
| <b>OPERACIONES DE RDS .....</b>                                | <b>13</b> | Reproducción del componente exterior ....  | 42        |
| Qué puede hacer con RDS .....                                  | 13        | <b>OPERACIONES DEL SINTONIZADOR DE DAB .....</b>                                       | <b>43</b> |
| Otras convenientes funciones y ajustes de RDS .....            | 17        | Cómo sintonizar un "ensemble" y uno de los servicios .....                             | 43        |
| <b>OPERACIONES DEL REPRODUCTOR DE CD .....</b>                 | <b>20</b> | Cómo guardar los servicios DAB en la memoria .....                                     | 44        |
| Para reproducir un CD .....                                    | 20        | Cómo sintonizar un servicio DAB preajustado .....                                      | 45        |
| Cómo encontrar una pista o un punto determinado de un CD ..... | 21        | Qué más puede hacer con el DAB .....   | 46        |
| Selección de los modos de reproducción de CD .....             | 22        | <b>LOCALIZACIÓN DE AVERIAS .....</b>   | <b>47</b> |
| Reproducción del CD Text .....                                 | 23        | <b>MANTENIMIENTO .....</b>   | <b>50</b> |
| Prohibición de la expulsión del disco .....                    | 23        | Manipulación de los discos .....   | 50        |
| <b>INTRODUCCION DE MP3 .....</b>                               | <b>24</b> | <b>ESPECIFICACIONES .....</b>  | <b>51</b> |
| ¿Qué es MP3? .....   | 24        |  |           |
| ¿Cómo se graban y reproducen los archivos MP3? .....           | 24        |  |           |
| <b>OPERACIONES DE MP3 .....</b>                                | <b>26</b> |  |           |
| Reproducción de un disco MP3 .....                             | 26        |  |           |

## Nota:

Por razones de seguridad, esta unidad está provista con una tarjeta de ID. numerada, y el mismo No. de ID. está impreso en el chasis de la unidad. Conserve la tarjeta en un lugar seguro, ya que la misma ayudará a las autoridades para identificar su unidad si es robada.

## ANTES DE USAR

### \*Para fines de seguridad....

- No aumente demasiado el nivel de volumen pues es muy peligroso conducir si no se escuchan los sonidos exteriores.
- Detenga el automóvil antes de efectuar cualquier operación complicada.

### \*Temperatura dentro del automóvil....

Si ha dejado el automóvil estacionado durante largo tiempo en un sitio cálido o frío, no opere la unidad hasta que se normalice la temperatura del habitáculo.



# UBICACION DE LOS BOTONES

## Panel de control

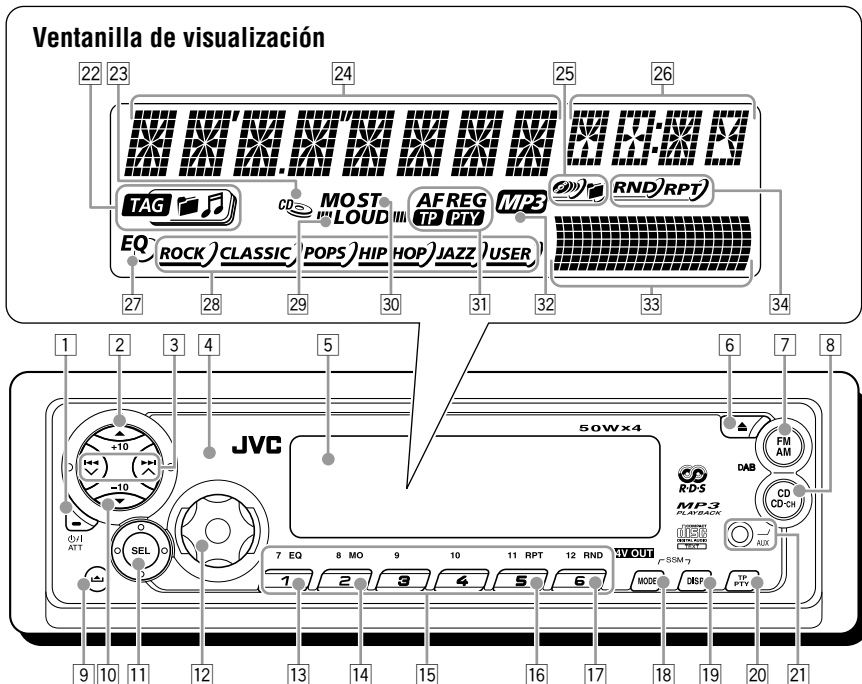

ESPAÑOL

- 1 Botón (en espera/encendido/atenuador)
  - 2 Botón ▲ (arriba)
  - 3 Botón +10
  - 4 Botones ◀ ◃ ▶ ▲
  - 5 Sensor remoto
  - 6 Ventanilla de visualización
  - 7 Botón ▲ (expulsión)
  - 8 Botón FM/AM (DAB)
  - 9 Botón CD CD-CH (cambiador de CD) (AUX: auxiliar)
  - 10 Botón (soltar panel de control)
  - 11 Botón ▼ (abajo)
  - 12 Botón -10
  - 13 Botón SEL (selección)
  - 14 Dial de control
  - 15 Botón EQ (ecualizador)
  - 16 Botón MO (monofónico)
  - 17 Botones numéricos
  - 18 Botón RPT (repetición)
  - 19 Botón RND (aleatorio)
  - 20 Botón MODE
  - 21 Botón TP/PTY (tráfico de programa/tipo de programa)
  - 22 Botón Jack de entrada AUX (auxiliar)
- También funciona como botones SSM cuando se pulsa junto con el botón DISP (pantalla).
  - También funciona como botones SSM cuando se pulsa junto con el botón MODE.

- 20 Botón TP/PTY (tráfico de programa/tipo de programa)
- 21 Jack de entrada AUX (auxiliar)

### Ventanilla de visualización

- 22 Indicadores de información de disco TAG (etiqueta ID3), (carpeta), (pista/archivo)
- 23 Indicador de CD insertado
- 24 Pantalla principal
- 25 Indicadores del elemento de reproducción (disco), (carpeta/archivo)
- 26 Pantalla de fuente/reloj
- 27 Indicador EQ (ecualizador)
- 28 Indicadores del modo de sonido (C-EQ: ecualizador personalizable) ROCK, CLASSIC, POPS, HIP HOP, JAZZ, USER
- 29 Indicador LOUD (sonoridad)
- 30 Indicadores de recepción del sintonizador MO (monofónico), ST (estéreo)
- 31 Indicadores RDS AF, REG, TP, PTY
- 32 Indicador MP3
- 33 Indicador de nivel de volumen (o audio) Indicador del patrón de ecualización
- 34 Indicadores del modo de reproducción RND (aleatorio), RPT (repetición)



## Control remoto

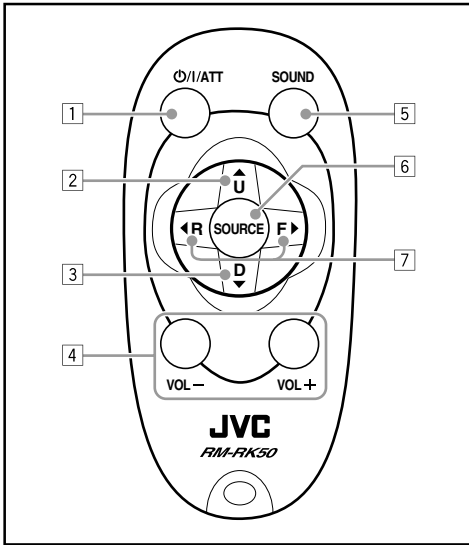

- 1 • La unidad se enciende si es pulsado estando la unidad apagada.
- La unidad se apaga si pulsa y mantiene pulsado hasta que aparezca "SEE YOU" en la pantalla.
- El nivel de volumen disminuye instantáneamente si pulsa de manera breve. Vuelva a pulsar volver al volumen anterior.

- 2 • Selecciona la banda mientras está escuchando la radio (o el sintonizador DAB). Cada vez que pulsa el botón, la banda cambia.
- Salta al primer archivo de la carpeta siguiente mientras está escuchando un disco MP3. Cada vez que pulsa el botón, puede desplazarse a la carpeta siguiente e iniciar la reproducción del primer archivo.
- Mientras se reproduce un disco MP3 en un cambiador de CD compatible con MP3;
  - Se salta al siguiente disco pulsándolo brevemente.
  - Se salta a la siguiente carpeta pulsándolo y manteniéndolo pulsado.

**Nota:** Mientras se está reproduciendo un CD en el cambiador de CD, esto hará que se salte siempre al siguiente disco.

- 3 • Selecciona la emisora preajustada mientras está escuchando la radio (o el sintonizador DAB). Cada vez que pulsa el botón, el número de la emisora (o servicios) preajustada aumenta, y se sintoniza la emisora (o servicios) seleccionada.
- Salta al primer archivo de la carpeta anterior mientras está escuchando un disco MP3. Cada vez que pulsa el botón, podrá desplazarse a la carpeta anterior e iniciar la reproducción del primer archivo.
- Mientras se reproduce un disco MP3 en un cambiador de CD compatible con MP3;
  - Se salta al disco anterior pulsándolo brevemente.
  - Se salta a la carpeta anterior pulsándolo y manteniéndolo pulsado.

**Nota:** Mientras se está reproduciendo un CD en el cambiador de CD, esto hará que se salte siempre al anterior disco.

- 4 Funciona igual que el dial de control de la unidad principal.
 

**Nota:** Estos botones no funcionan para controlar el modo de ajustes preferidos.
- 5 Seleccione el modo de sonido (C-EQ: ecualizador personalizable). Cada vez que pulsa el botón, el modo de sonido (C-EQ) cambia.
- 6 Seleccione la fuente. Cada vez que pulsa el botón, la fuente cambia.
- 7 • Busca estaciones mientras escucha la radio.
  - Si presiona brevemente, selecciona los servicios mientras escucha un sintonizador DAB.
  - Si presiona durante más de 1 segundo, efectúa la búsqueda de ensembles mientras está escuchando el sintonizador DAB.
  - Avanza o retrocede hasta la pista/archivo si lo mantiene presionado mientras escucha el disco.
  - Salta al principio de la próxima pista/archivo o retrocede al principio de la pistas/archivos actual (o de la anterior) si lo presiona brevemente mientras escucha el disco.



## Preparación del controlador remoto

Antes de emplear el controlador remoto:

- Apunte el controlador remoto directamente hacia el sensor remoto de la unidad principal. Asegúrese de que no haya obstáculos en el camino.

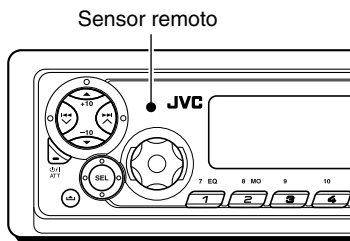

- No exponga el sensor remoto a la luz intensa (luz solar directa o iluminación artificial).

### Instalación de la pila

Cuando los límites de alcance o la efectividad del controlador remoto se reduce, reemplace la pila.

#### 1. Retire la portapila.

- 1) Extráigalo en la dirección indicada por la flecha utilizando un bolígrafo u otra herramienta similar.
- 2) Retire la portapila.

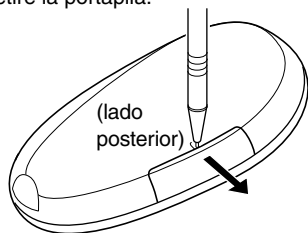

#### 2. Coloque la pila.

Introduzca la pila en la portapila con el lado + dirigido hacia arriba, de manera que quede asegurada dentro del mismo.

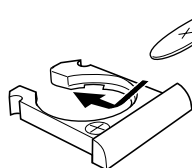

Pila de litio  
(Número del producto: CR2025)

#### 3. Vuelva a colocar la portapila.

Inserte nuevamente la portapila empujándolo hasta escuchar un chasquido.

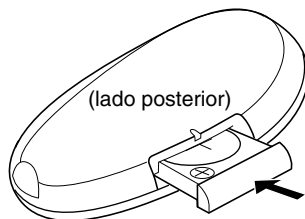

#### ADVERTENCIA:

- *Guarde la pila fuera del alcance de los niños. Si llega a ser ingerida, acuda inmediatamente al médico.*
- *No recargue, cortocircuite, desarme ni caliente la pila, ni las arroje al fuego. Cualquiera de estas acciones podrá hacer que la pila desprenda calor, se agriete o provoque un incendio.*
- *No mezcle pila con otros objetos de metal. Si lo hace, la pila podrían desprender calor, agrietarse o provocar un incendio.*
- *Cuando descarte o almacene la pila, envuélvalas con una cinta y aislelas. Si no lo hace, podrían desprender calor, agrietarse o provocar un incendio.*
- *No saque la pila con una aguja de metal. Si lo hace, la pila podría desprender calor, agrietarse o provocar un incendio.*

#### PRECAUCION:

*No deje el control remoto en un lugar expuesto a la luz directa del sol (como los cubretablero) durante un tiempo prolongado. De lo contrario, se podría dañar.*

Los modelos KD-SX998R y KD-SX997R cuentan con la función de control remoto en el volante de dirección.

En caso de que su automóvil esté equipado con controlador remoto en el volante de dirección, podrá accionar estas unidades utilizando el controlador.

- En cuanto a las conexiones necesarias para utilizar esta función, consulte con el manual de instalación/conexiones (volumen separado).

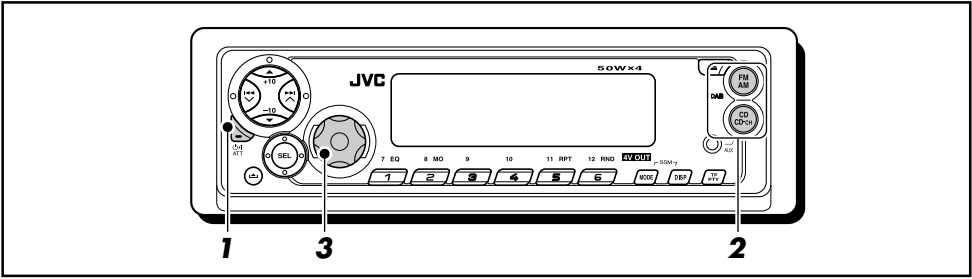

## Conexión de la alimentación

### 1 Encienda la unidad.



**Nota sobre la operación con pulsación única:**  
La unidad se enciende automáticamente cuando usted selecciona la fuente en el paso 2 de abajo. No necesitará presionar este botón para encender la unidad.

### 2 Reproduzca la fuente.

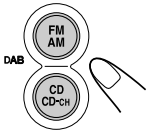

Para operar el sintonizador (FM o AM), consulte las páginas 9 – 19.  
Para reproducir un CD, consulte las páginas 20 – 23.  
Para reproducir un disco MP3, consulte las páginas 26 – 29.  
Para operar el cambiador de CD, consulte las páginas 37 – 41.  
Para operar el component exterior (LINE IN o AUX IN), consulte la página 42.  
Para operar el sintonizador de DAB, consulte las páginas 43 – 46.

### 3 Ajuste el volumen.

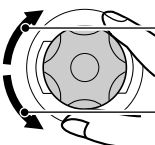

Para aumentar el volumen

Para reducir el volumen

Aparece el nivel de volumen.

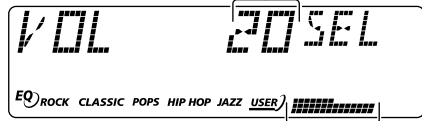

Indicador de nivel de volumen (o audio) (consulte la página 34)

### 4 Ajuste el sonido según se desee. (Consulte las páginas 30 y 31.)

#### Para disminuir el volumen en un instante

Pulse  $\phi$ /I/ATT por un tiempo breve mientras está escuchando cualquier fuente. “ATT” comienza a destellar en la pantalla, y el nivel de volumen disminuirá en un instante.

Para regresar al nivel de volumen anterior, vuelva a presionar brevemente el botón.

- Si gira el dial de control, también se podrá restablecer el sonido.

#### Para apagar la unidad

Pulse y mantenga pulsado  $\phi$ /I/ATT durante más de 1 segundo.

Aparece “SEE YOU” y seguidamente la unidad se apaga.

- **Si desconecta la alimentación mientras está escuchando un CD**, cuando vuelva a conectar la alimentación la próxima vez el CD se empezará a reproducir desde el punto en que fue detenido previamente.

#### **PRECAUCION sobre el ajuste del volumen:**

Los CDs producen muy poco ruido al compararse con otras fuentes. Si ajusta el nivel de volumen para el sintonizador, por ejemplo, los altavoces podrían dañarse debido a un repentino aumento del nivel de salida.

Por lo tanto, antes de reproducir un disco, disminuya el volumen y ajústelo al nivel deseado durante la reproducción.

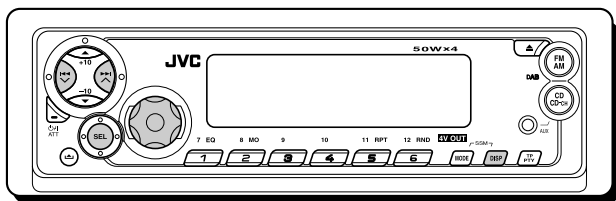

## Ajuste del reloj

También podrá ajustar el sistema del reloj ya sea a 24 horas o 12 horas.

- 1** Pulse y mantenga pulsado **SEL** (selección) durante más de 2 segundos para que aparezca uno de los ítems de PSM en la pantalla. (PSM: consulte las páginas 32 y 33.)

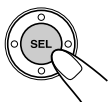

### 2 Ajuste la hora.

- 1** Seleccione "CLOCK H" (hora) si no está visualizado en la pantalla.
- 2** Ajuste la hora.

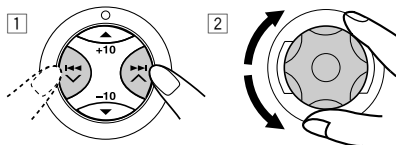

### 3 Ajuste los minutos.

- 1** Seleccione "CLOCK M" (minutos).
- 2** Ajuste los minutos.

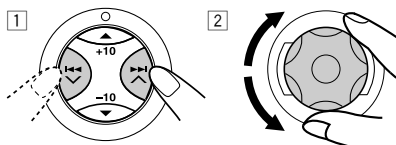

### 4 Ajuste el sistema de reloj.

- 1** Seleccione "24H/12H".
- 2** Seleccione "24H" o "12H".

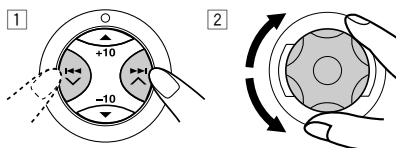

### 5 Finalice el ajuste.



#### **Nota:**

Para mostrar la hora del reloj en la pantalla, consulte la página 34.

Para verificar otra información durante la reproducción, pulse DISP (pantalla).



Cada vez que pulsa el botón, se visualizará la otra información en la parte superior de la pantalla. (Para los detalles, consulte la página 34).

- Si pulsa DISP (pantalla) estando la unidad apagada, la hora del reloj aparecerá durante unos 5 segundos.

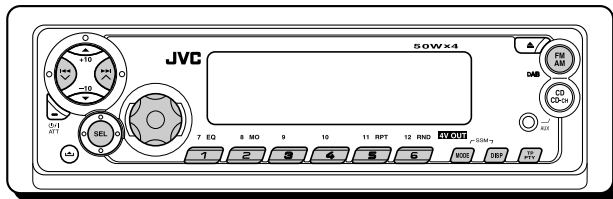

## Para escuchar la radio

Podrá sintonizar una determinada emisora mediante búsqueda automática o búsqueda manual.

### Para buscar una emisora automáticamente: Búsqueda automática

#### 1 Seleccione la banda (FM1 – 3, AM).



Cada vez que pulsa el botón, la banda cambia de la siguiente manera:

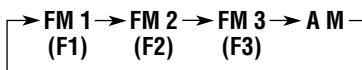

Aparece la banda seleccionada.\*

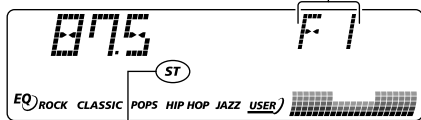

Se enciende cuando se recibe una radiodifusión en FM estéreo de intensidad suficiente.

\* Al ajustar "CLOCK" a "ON" (véase página 34), la indicación actual será reemplazada en breve por la hora del reloj.

#### Nota:

Este receptor tiene tres bandas FM (FM1, FM2, FM3). Podrá usar cualquiera de ellas para escuchar un radiodifusión en FM.

#### 2 Comience la búsqueda de la emisora.

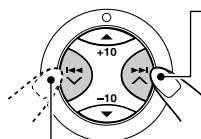

Para buscar emisoras de frecuencias más altas

Para buscar emisoras de frecuencias más bajas

La búsqueda se interrumpe cada vez que se recibe una emisora.

Para cancelar la búsqueda antes de recibir una emisora, pulse el mismo botón que el pulsado para la búsqueda.

## Para buscar una emisora manualmente: Búsqueda manual

### 1 Seleccione la banda (FM1 – 3, AM).

Cada vez que pulsa el botón, la banda cambia de la siguiente manera:

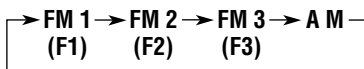

#### Nota:

Este receptor tiene tres bandas FM (FM1, FM2, FM3). Podrá usar cualquiera de ellas para escuchar un radiodifusión en FM.

### 2 Pulse y mantenga pulsado ►► | ^ o ◀◀ v hasta que “MANU” (Manual) comience a destellar en la pantalla.

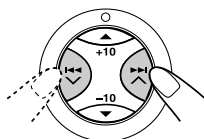

### 3 Sintone la emisora deseada mientras “MANU” (Manual) está destellando.

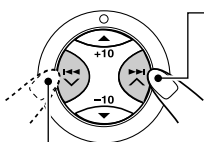

Para sintonizar emisoras de frecuencias más altas

Para sintonizar emisoras de frecuencias más bajas

- Si aparta su dedo del botón, el modo manual se desactivará automáticamente después de 5 segundos.
- Si mantiene el botón pulsado, la frecuencia cambiará continuamente (a intervalos de 50 kHz para FM y a intervalos de 9 kHz para AM—OM/OL) hasta soltarlo.

## Cuando una radiodifusión en FM estéreo sea difícil de recibir:



1 Pulse MODE para acceder al modo de funciones mientras se está escuchando una radiodifusión en FM. “MODE” parpadea en la parte superior de la pantalla.

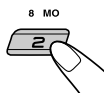

2 Pulse MO (monofónico) mientras “MODE” continúa parpadeando en la pantalla, de manera que el indicador MO se encienda en la pantalla. Cada vez que pulsa el botón, el indicador MO se enciende y apaga alternativamente.



Indicador MO (monofónico)

Cuando el indicador MO se enciende en la pantalla, el sonido escuchado se vuelve monofónico, pero se consigue mejorar la recepción.

# Cómo almacenar emisoras en la memoria

Las emisoras podrán almacenarse en la memoria mediante uno de los dos métodos siguientes.

- Preajuste automático de emisoras FM: SSM (Memoria secuencia de las emisoras fuertes)
- Preajuste manual de ambas emisoras FM y AM

## Preajuste automático de emisoras FM: SSM

Pueden preajustarse 6 emisoras FM locales en cada banda FM (FM1, FM2 y FM3).

### 1 Seleccione la banda FM (FM1 – 3) en que desea almacenar las emisoras FM.



Cada vez que pulsa el botón, la banda cambia de la siguiente manera:

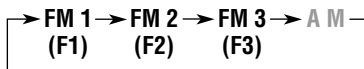

### 2 Pulse y mantenga pulsado ambos botones durante más de 2 segundos.

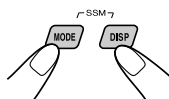

Aparece y se mantiene visualizado “- -SSM- -” hasta finalizar el preajuste automático.

Las emisoras FM locales con las señales más intensas serán exploradas y almacenadas automáticamente en el número de banda seleccionado (FM1, FM2 o FM3). Estas emisoras quedan preajustadas en los botones —No.1 (frecuencia más baja) a No.6 (frecuencia más alta).

Cuando finalice el preajuste automático, se sintonizará automáticamente la emisora almacenada en el botón número 1.

## Preajuste manual

Podrá preajustar manualmente hasta 6 emisoras en cada banda (FM1, FM2, FM3 y AM).

Ej.: Almacenamiento de una emisora FM de 88,3 MHz en el número de preajuste 1 de la banda FM1.

### 1 Seleccione la banda (FM1 – 3, AM) en que desea almacenar las emisoras (en este ejemplo, FM1).



Cada vez que pulsa el botón, la banda cambia de la siguiente manera:

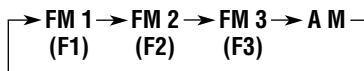

### 2 Sintonice la emisora (en este ejemplo de 88,3 MHz).

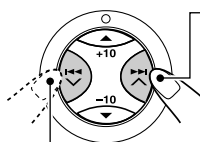

Para sintonizar emisoras de frecuencias más altas

Para sintonizar emisoras de frecuencias más bajas





**3** Pulse y mantenga pulsado el botón numérico (en este ejemplo, 1), durante más de 2 segundos.

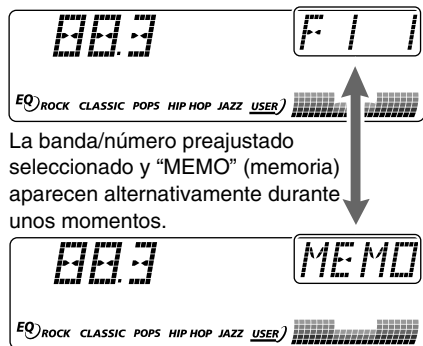
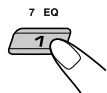

**4** Repita el procedimiento de arriba para almacenar otras emisoras en los otros números de preajuste.

**Notas:**

- La emisora preajustada previamente se borra cuando se almacena una emisora nueva en el mismo número de preajuste.
- Si se deja de suministrar energía al circuito de la memoria (por ejemplo, durante el reemplazo de la batería) se borrarán todas las emisoras preajustadas. Si así sucede, vuelva a preajustar las emisoras.

## Cómo sintonizar una emisora preajustada

Las emisoras preajustadas pueden sintonizarse fácilmente. Tenga presente que primero deberá almacenar las emisoras. Si todavía no lo ha hecho, consulte "Cómo almacenar emisoras en la memoria" en las páginas 11 y 12.

**1** Seleccione la banda (FM1 – 3, AM).



Cada vez que pulsa el botón, la banda cambia de la siguiente manera:

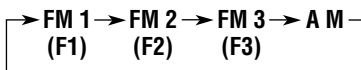

**2** Seleccione el número (1 – 6) en que desea preajustar la emisora.

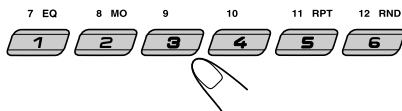



## Qué puede hacer con RDS

El RDS (sistema de datos por radio) permite a las estaciones de FM transmitir una señal adicional junto con las señales de los programas de radio regulares. Por ejemplo, las estaciones envían el nombre de la estación que está escuchando, así como información sobre el tipo de programa recibido en ese momento, como deportes, música, etc.

Otra ventaja de la función RDS se denomina "Otras Redes Mejoradas". Utilizando los datos de Otras Redes Mejoradas enviados por una estación, se consigue sintonizar una estación diferente de otra red diferente que transmita su programa favorito o un anuncio de tráfico, mientras está escuchando otro programa u otra fuente, como por ejemplo, un CD.

Recibiendo los datos RDS, esta unidad puede realizar lo siguiente:

- Seguimiento automático del mismo programa (Recepción de seguimiento de redes de radio)
- Recepción de espera de TA (anuncio de tráfico) o de su programa favorito
- Búsqueda de PTY (tipo de programa)
- Búsqueda de programa
- Y algunas funciones más

### Seguimiento automático del mismo programa (Recepción de seguimiento de redes de radio)

Cuando conduce en un área donde la recepción de FM no sea satisfactoria, el sintonizador incorporado a esta unidad sintoniza automáticamente otra estación RDS que esté transmitiendo el mismo programa con señales más potentes. Por lo tanto, podrá continuar escuchando el mismo programa en las mejores condiciones de recepción, independientemente de dónde esté conduciendo. (Consulte la ilustración en página 19.)

Se utilizan dos tipos de datos RDS para que la recepción de seguimiento de redes de radio funcione correctamente—PI (identificación del programa) y AF (frecuencia alternativa). Si no se reciben correctamente estos datos de la estación RDS que está escuchando, no funcionará la recepción de seguimiento de redes de radio.

### Para usar la recepción de seguimiento de redes de radio

Puede seleccionar diferentes modos de recepción de seguimiento de redes de radio para seguir escuchando el mismo programa con una máxima recepción.

La unidad se expide de fábrica con la opción "AF" seleccionada.

- AF: El seguimiento de redes de radio se activa con la regionalización ajustada a "desactivada". Con este ajuste, la unidad cambiará a otra emisora de la misma red cuando las señales de recepción de la emisora actual se vuelvan débiles. (En este modo, el programa puede diferir del programa que se está recibiendo). El indicador AF se enciende pero el indicador REG no.
- AF REG: Se activa el seguimiento de redes de radio con la regionalización ajustada a "activada". Con este ajuste, la unidad cambiará a otra emisora de la misma red que esté transmitiendo el mismo programa cuando las señales de recepción de la emisora actual se vuelvan débiles. Se encienden ambos, el indicador AF y el indicador REG.
- OFF: Se desactiva el seguimiento de redes de radio. Ni el indicador AF ni el indicador REG se encienden.

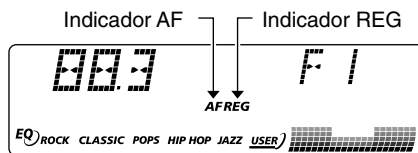

#### Nota:

Si conecta el sintonizador DAB y activa la recepción alternativa (para servicios DAB), también se activará ("AF") automáticamente la recepción de seguimiento de redes de radio. Asimismo, la recepción de seguimiento de redes de radio no podrá desactivarse sin haber desactivado la recepción alternativa. (Consulte la página 46.)



- 1** Pulse y mantenga pulsado SEL (selección) durante más de 2 segundos para que aparezca uno de los ítems de PSM en la pantalla. (PSM: consulte las páginas 32 y 33.)



- 2** Seleccione “AF-REG” (recepción de frecuencia alternativa/regionalización) si no está visualizado en la pantalla.

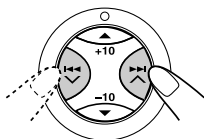

- 3** Seleccione el modo deseado—“AF”, “AF REG” o “OFF”.

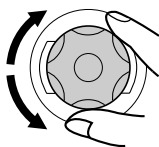

- 4** Finalice el ajuste.



## Empleo de la recepción de espera de TA

La recepción de espera de TA permite que la unidad cambie temporalmente a anuncio de tráfico (TA) desde la fuente actual (otra emisora de FM, CD o otros componentes conectados).

- La recepción de espera de TA no funcionará si está escuchando una emisora AM.

Pulse TP/PTY por un tiempo breve para activar la recepción de espera de TA.



■ Cuando la fuente actual es FM, el indicador TP puede encenderse o destella.

- Si el indicador TP se enciende, está activada la recepción de espera de TA.

Si una emisora empieza a transmitir un anuncio de tráfico, aparecerá “TRAFFIC” en la pantalla y esta unidad sintonizará automáticamente esa emisora. El volumen cambiará al nivel de volumen de TA preestablecido (consulte la página 18) y se podrá escuchar el anuncio de tráfico.

- Si el indicador TP destella, significa que la recepción de espera de TA aun no ha sido activada debido a que la emisora que se está recibiendo no provee las señales utilizadas para la recepción de espera de TA. Para activar la recepción de espera de TA, deberá sintonizar una emisora que provea tales señales. Pulse ►►, ▲ o ◀◀, ▼ para efectuar la búsqueda de una emisora pertinente.

Al sintonizarse una emisora que provea tales señales, el indicador TP dejará de destella y permanecerá encendido. La recepción de espera de TA ahora se encuentra activada.

■ Cuando la fuente actual es distinta de FM, indicador TP se enciende.

Si una emisora empieza a transmitir un anuncio de tráfico, aparecerá “TRAFFIC” en la pantalla, y esta unidad cambiará automáticamente la fuente y sintonizará esa emisora.

**Para desactivar la recepción de espera de TA,** pulse TP/PTY otra vez. El indicador TP desaparece.



## Empleo de la recepción de espera de PTY

La recepción de espera de PTY permite que la unidad cambie temporalmente a su programa favorito (PTY: tipo de programa) desde la fuente actual (otra emisora de FM, CD o otros componentes conectados).

- La recepción de espera de PTY no funcionará si está escuchando una estación AM.

Puede seleccionar el tipo de programa favorito para la recepción de espera de PTY.

Cuando se expide de fábrica, la recepción de espera de PTY se encuentra desactivada. (Se ha seleccionado "OFF" para la recepción de espera de PTY).

- 1 Pulse y mantenga pulsado SEL (selección) durante más de 2 segundos para que aparezca uno de los ítems de PSM en la pantalla. (PSM: consulte las páginas 32 y 33.)**



- 2 Seleccione "PTY STBY" (espera) si no está visualizado en la pantalla.**

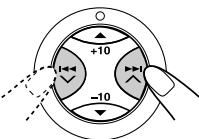

- 3 Seleccione uno de los veintinueve códigos PTY. (Consulte la página 19.)**

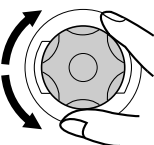

El nombre del código seleccionado aparecerá en la pantalla y será almacenado en la memoria.

- 4 Finalice el ajuste.**



- **Cuando la fuente actual es FM**, el indicador PTY puede encenderse o destella.

- **Si el indicador PTY se enciende**, está activada la recepción de espera de PTY. Si una emisora empieza a transmitir el programa PTY seleccionado, esta unidad sintonizará automáticamente esa emisora.
- **Si el indicador PTY destella**, significa que la recepción de espera de PTY aun no ha sido activada debido a que la emisora que se está recibiendo no provee las señales utilizadas para la recepción de espera de PTY.

Para activar la recepción de espera de PTY, deberá sintonizar otra emisora que provea tales señales. Pulse ►►| ▲ o ◀◀| ▼ para efectuar la búsqueda de una emisora pertinente.

Al sintonizarse una emisora que provea tales señales, el indicador PTY dejará de destella y permanecerá encendido. La recepción de espera de PTY ahora se encuentra activada.

- **Cuando la fuente actual es distinta de FM**, el indicador PTY se enciende.

Si una emisora comienza a transmitir el programa PTY seleccionado, esta unidad cambiará automáticamente la fuente y sintonizará esa emisora.

**Para desactivar la recepción de espera de PTY**, seleccione "OFF" en el paso 3 del procedimiento de la columna izquierda. El indicador PTY desaparece.



## Búsqueda de su programa favorito

Puede efectuar la búsqueda de cualquiera de los códigos PTY.

Asimismo, podrá almacenar 6 tipos de programas favoritos en los botones numéricos. La unidad se expide de fábrica con los 6 tipos de programas siguientes almacenados en los botones numéricos (1 a 6).

**Para almacenar los tipos de sus programas favoritos, consulte abajo.**

**Para buscar su programa favorito, consulte la página 17.**

|          |         |        |
|----------|---------|--------|
| 1        | 2       | 3      |
| POP M    | ROCK M  | EASY M |
| 4        | 5       | 6      |
| CLASSICS | AFFAIRS | VARIED |

## Almacenamiento de sus tipos de programas favoritos

- 1** Pulse y mantenga pulsado TP/PTY durante más de 2 segundos mientras escucha una emisora de FM.



Aparece el último código PTY seleccionado.

- 2** Seleccione uno de los veintinueve códigos PTY. (Consulte la página 19.)

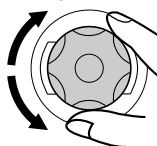

El nombre del código seleccionado aparecerá en la pantalla.

- 3** Pulse y mantenga pulsado el botón numérico durante más de 2 segundos para almacenar el código PTY seleccionado en el número de preajuste deseado.

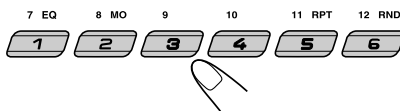

El número de preajuste seleccionado y "MEMO" (memoria) aparecen alternativamente.

- 4** Para salir de este modo, pulse y mantenga pulsado TP/PTY durante más de 2 segundos.





## Búsqueda del tipo de programa favorito

- 1** Pulse y mantenga pulsado TP/PTY durante más de 2 segundos mientras escucha una emisora de FM.

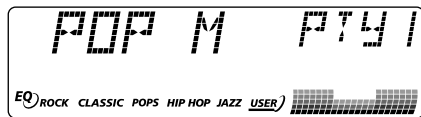

Aparece el último código PTY seleccionado.

- 2** Para seleccionar uno de los tipos de programas favoritos

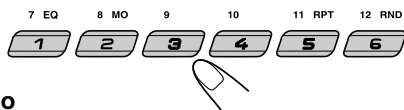

o

Para seleccionar cualquiera de los veintinueve códigos PTY

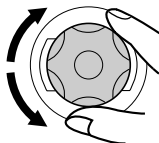

El número preajustado aparece solamente cuando se selecciona un código PTY con los botones numéricos.



Ej.: Cuando se ha seleccionado "ROCK M"

- 3** Pulse **▶▶** **▲** **○** **◀◀** **▼** para iniciar la búsqueda de PTY de su programa favorito.

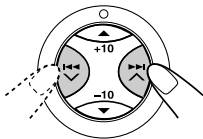

- Si hay una emisora que esté transmitiendo un programa con el mismo código PTY que el seleccionado por usted, se sintonizará esa emisora.
- Si no hay una emisora que esté transmitiendo un programa con el mismo código PTY que el seleccionado por usted, la emisora no cambiará.

### Nota:

En algunas áreas, la búsqueda de PTY no funcionará correctamente.

## Otras convenientes funciones y ajustes de RDS

### Selección automática de la estación utilizando los botones numéricos

Cuando se pulsa un botón numérico, normalmente se sintonizará la estación preajustada.

Sin embargo, no siempre sucede así cuando la estación preajustada es una estación RDS. Si las señales enviadas por esa estación preajustada no son lo suficientemente fuertes para una buena recepción, esta unidad empezará a buscar otra estación que transmita el mismo programa que la estación preajustada original utilizando los datos AF y la sintonizará. (Búsqueda de programa)

- Utilizando la búsqueda de programa, la unidad tarda un cierto tiempo en sintonizar otra emisora.

Para activar la búsqueda de programa, proceda de la siguiente manera.

- Consulte también "Cambio de los ajustes generales (PSM)" en la página 32.

- 1** Pulse y mantenga pulsado SEL (selección) durante más de 2 segundos para que aparezca uno de los ítems de PSM en la pantalla.
- 2** Pulse **▶▶** **▲** **○** **◀◀** **▼** para seleccionar "P(Programa)-SEARCH".
- 3** Gire el dial de control en sentido horario para seleccionar "ON".  
Ahora se ha activado la búsqueda de programa.
- 4** Pulse SEL (selección) para finalizar el ajuste.

Para cancelar la búsqueda de programa, repita el mismo procedimiento y seleccione "OFF" en el paso 3 girando el dial de control en el sentido antihorario.



## **Cambio del modo de pantalla mientras escucha una emisora de FM**

Podrá cambiar la indicación inicial en la pantalla entre el nombre de la emisora (PS NAME) o la frecuencia de la emisora (FREQ) mientras está escuchando una estación FM RDS.

- Consulte también “Cambio de los ajustes generales (PSM)” en la página 32.
- 1 Pulse y mantenga pulsado SEL (selección) durante más de 2 segundos para que aparezca uno de los ítems de PSM en la pantalla.
  - 2 Pulse ►►| ▲ o |◄◄ ▼ para seleccionar “TU DISP” (pantalla del sintonizador).
  - 3 Gire el dial de control para ajustarlo a la indicación deseada (“PS NAME” o “FREQ”).
  - 4 Pulse SEL (selección) para finalizar el ajuste.

### **Nota:**

*Pulsado DISP (pantalla), podrá cambiar la pantalla mientras únicamente escucha una emisora FM RDS. Cada vez que pulsa el botón, aparecerá la siguiente información en la pantalla:*

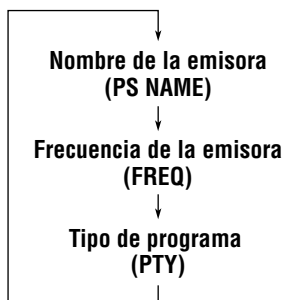

- *Tras algunos segundos, se restablecerá la pantalla original.*

## **Ajuste del nivel de volumen de TA**

Podrá preajustar el nivel de volumen para recepción de espera de TA. Cuando se reciba un programa de tráfico, el nivel de volumen cambiará automáticamente al nivel preajustado.

- Consulte también “Cambio de los ajustes generales (PSM)” en la página 32.
- 1 Pulse y mantenga pulsado SEL (selección) durante más de 2 segundos para que aparezca uno de los ítems de PSM en la pantalla.
  - 2 Pulse ►►| ▲ o |◄◄ ▼ para seleccionar “TA VOL” (volumen).
  - 3 Gire el dial de control para ajustarlo al volumen deseado. Usted puede ajustarlo entre “VOL 00” y “VOL 50”.
  - 4 Pulse SEL (selección) para finalizar el ajuste.

## **Ajuste automático del reloj**

El reloj incorporado a esta unidad ha sido ajustado en fábrica para que se actualice automáticamente usando los datos CT (Hora de reloj) de la señal RDS.

Si prefiere no usar el ajuste automático del reloj, realice el procedimiento indicado abajo.

- Consulte también “Cambio de los ajustes generales (PSM)” en la página 32.
- 1 Pulse y mantenga pulsado SEL (selección) durante más de 2 segundos para que aparezca uno de los ítems de PSM en la pantalla.
  - 2 Pulse ►►| ▲ o |◄◄ ▼ para seleccionar “AUTO ADJ” (ajuste).
  - 3 Gire el dial de control en sentido antihorario para seleccionar “OFF”. Ahora el ajuste automático del reloj se encuentra cancelado.
  - 4 Pulse SEL (selección) para finalizar el ajuste.

**Para reactivar el ajuste del reloj**, repita el mismo procedimiento y seleccione “ON” en el paso 3 girando el dial de control en el sentido horario.

### **Nota:**

*Después de ajustar “AUTO ADJ” a “ON”, deberá seguir sintonizando la misma emisora durante más de 2 minutos. De lo contrario, la hora del reloj no podrá ser ajustada. (Esto es debido a que la unidad tarda 2 minutos en capturar los datos CT de la señal RDS.)*



## Códigos PTY

|           |   |           |  |
|-----------|---|-----------|--|
| NEWS:     | Noticias  | SOCIAL:   | Programas sobre actividades sociales   |
| AFFAIRS:  | Programas temáticos que van de noticias a asuntos de actualidad   | RELIGION: | Programas que tratan de cualquier aspecto de las creencias o fe, o naturaleza de la existencia o ética |
| INFO:     | Programas que ofrecen consejos sobre una amplia variedad de temas | PHONE IN: | Programas en los cuales las personas pueden expresar sus opiniones por teléfono o en un foro público   |
| SPORT:    | Eventos deportivos  | TRAVEL:   | Programas acerca de destinos de viaje, excursiones e ideas y oportunidades para viajes                 |
| EDUCATE:  | Programas educacionales   | LEISURE:  | Programas concernientes con actividades recreativas tales como jardinería, cocina, pesca, etc.         |
| DRAMA:    | Radioteatro   | JAZZ:     | Música de jazz   |
| CULTURE:  | Programas sobre cultura nacional o regional                       | COUNTRY:  | Música country   |
| SCIENCE:  | Programas sobre ciencias naturales y tecnología                   | NATION M: | Música popular actual de otras naciones o regiones en el idioma de ese país                            |
| VARIED:   | Otros programas tales como comedias o ceremonias                  | OLDIES:   | Música pop clásica   |
| POP M:    | Música Pop  | FOLK M:   | Música folklórica  |
| ROCK M:   | Música Rock   | DOCUMENT: | Programas que presentan hechos reales, presentados en estilo investigación                             |
| EASY M:   | Música fácil de escuchar  |           |  |
| LIGHT M:  | Música ligera   |           |  |
| CLASSICS: | Música clásica  |           |  |
| OTHER M:  | Otras músicas   |           |  |
| WEATHER:  | Información de pronóstico del tiempo                              |           |  |
| FINANCE:  | Informes sobre comercio, mercadeo, mercado de acciones, etc.      |           |  |
| CHILDREN: | Programas de entretenimiento infantil                             |           |  |

**El mismo programa puede ser recibido en frecuencias diferentes.**

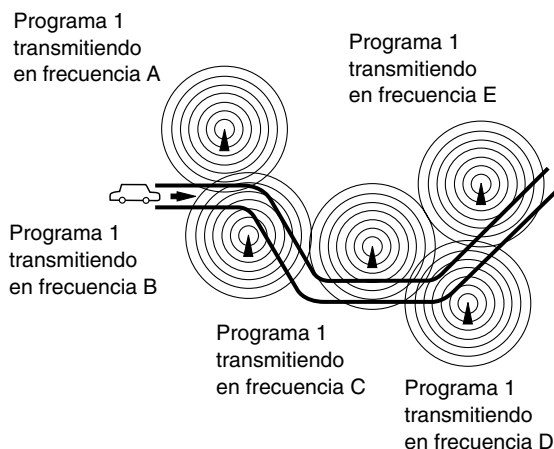



# OPERACIONES DEL REPRODUCTOR DE CD

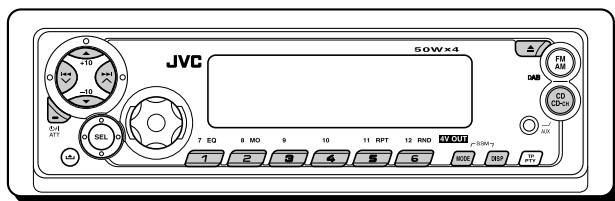

Para la operación de los discos MP3, refiérase a "OPERACIONES DE MP3" en las páginas 26 a 29.

## Para reproducir un CD

### 1 Abra el panel de control.

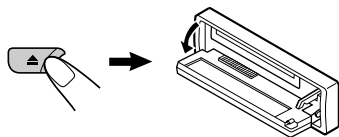

#### Notas:

- Cuando haya un componente externo conectado al jack de entrada AUX en el panel de control, tenga cuidado con el manejo del CD.
- Si pulsa CD CD-CH (AUX) cuando hay un CD introducido en la ranura de carga, la unidad se enciende y se empieza a reproducir el disco automáticamente.

### 2 Inserte un CD en la ranura de carga.

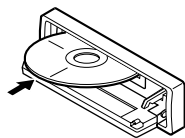

Se conecta la alimentación de la unidad, entra el CD y comienza la reproducción automáticamente.

### 3 Cierre el panel de control con la mano.

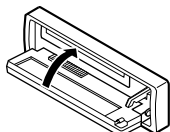

Todas las pistas se reproducirán repetidamente hasta que usted pare la reproducción.

La pantalla cambia para mostrar los siguientes:

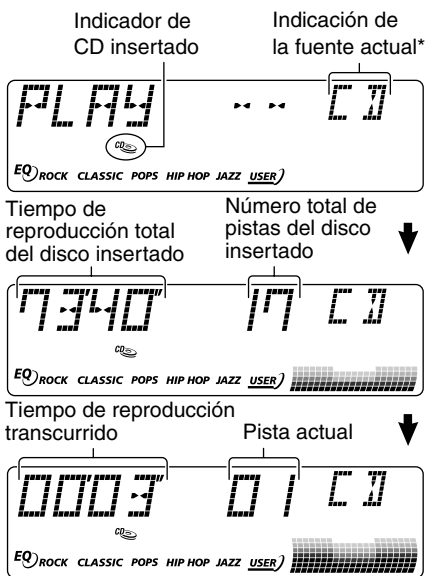

\* Cuando "CLOCK" está ajustado a "ON" (consulte la página 34), la indicación de la fuente actual cambiará en seguida a la hora del reloj.

#### Notas:

- Cuando se inserta un CD al revés, el mismo será expulsado automáticamente (si el panel de control está abierto).  
Si el panel de control está cerrado, la fuente cambiará al sintonizador, y "PLEASE" y "EJECT" aparecen alternativamente en la pantalla.
- Al abrir el panel de control pulsando , el CD será expulsado automáticamente.
- Si no hay CD en la ranura de carga, no se podrá seleccionar CD como fuente. Aparecerá "NO DISC" en la pantalla.
- Si el disco actual es un CD Text, aparecerán automáticamente el título del disco/ejecutante y luego el título de pista.



## Para interrumpir la reproducción y expulsar el CD

Pulse ▲.

La reproducción del CD se para y el panel de control bascula hacia abajo. El CD será expulsado automáticamente de la ranura de carga. La fuente cambia a la seleccionada previamente.

- Si cambia la fuente, la reproducción del CD también se interrumpe (sin que el CD sea expulsado).

La próxima vez que selecciona "CD" como fuente, la reproducción del CD se iniciará desde donde la detuvo.

### Notas:

- Si no saca el disco expulsado en unos 15 segundos, será reinsertado automáticamente en la ranura de carga para protegerlo del polvo. (En este caso no se reproduce el CD.)
- Podrá expulsar el CD incluso cuando la unidad esté apagada.

## Cómo encontrar una pista o un punto determinado de un CD

### Para efectuar la búsqueda progresiva o regresiva de la pista

Pulse y mantenga pulsado ►► ▲, mientras se está reproduciendo el CD para la búsqueda progresiva de la pista.

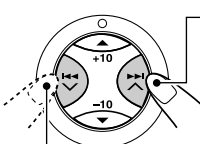

Pulse y mantenga pulsado ◀◀ ▼, mientras se está reproduciendo el CD para la búsqueda regresiva de la pista.

### Para seleccionar las pistas siguientes o anteriores

Pulse ►► ▲ por un tiempo breve mientras se está reproduciendo un CD para saltar al comienzo de la pista siguiente. Cada vez que pulse el botón consecutivamente, se localiza el comienzo de las pistas siguientes y se efectúa la reproducción.

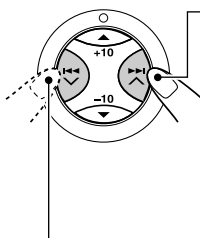

Pulse ◀◀ ▼ por un tiempo breve mientras se está reproduciendo un CD para regresar al comienzo de la pista actual. Cada vez que pulse el botón consecutivamente, se localiza el comienzo de las pistas anteriores y se efectúa la reproducción.

## Para seleccionar directamente una determinada pista

Pulse el botón de número correspondiente al número de pista que desea reproducir.

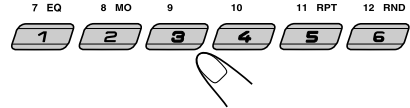

- Para seleccionar un número de pista del 1 – 6: Pulse 1 (7) – 6 (12) por un tiempo breve.
- Para seleccionar un número de pista del 7 – 12: Pulse y mantenga pulsado 1 (7) – 6 (12) durante más de 1 segundo.

## Para desplazarse rápidamente a una pista (botones +10 y -10)

- 1 Pulse MODE para acceder al modo de funciones mientras se está reproduciendo un CD.



"MODE" parpadea en la parte superior de la pantalla.

- 2 Pulse +10 o -10.

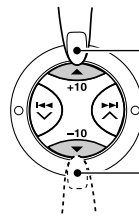

Para saltar 10 pistas\* hacia adelante hasta la última pista

Para saltar 10 pistas\* hacia atrás hasta la primera pista

- \* La primera vez que pulsa el botón +10 o -10, la pista salta al número de pista superior o inferior más próximo que sea múltiplo de diez (ej.: 10<sup>o</sup>, 20<sup>o</sup>, 30<sup>o</sup>).

Posteriormente, cada vez que pulsa el botón, podrá saltar 10 pistas (véase "Cómo usar los botones +10 y -10" en la página 22).

- Después de la última pista, se seleccionará la primera pista, y viceversa.

CONTINUA EN LA PAGINA SIGUIENTE



### Cómo usar los botones +10 y -10

- Ej. 1: Para seleccionar la pista número 32 mientras se está reproduciendo la pista número 6

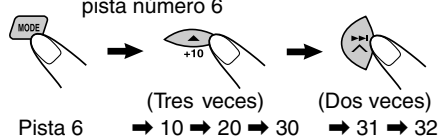

- Ej. 2: Para seleccionar la pista número 8 mientras se está reproduciendo la pista número 36

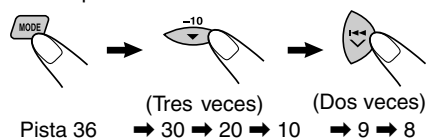

## Selección de los modos de reproducción de CD

### Para reproducir las pistas de forma aleatoria (Reproducción aleatoria de discos)

Podrá reproducir todas las pistas del CD de forma aleatoria.



- 1 Pulse MODE para acceder al modo de funciones mientras se está reproduciendo un CD. "MODE" parpadea en la parte superior de la pantalla.

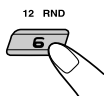

- 2 Pulse RND (aleatorio) mientras "MODE" permanece parpadeando en la pantalla, para que el "DISC RND" se aparece en la pantalla. Cada vez que pulsa el botón, el modo de reproducción aleatoria de discos se activa y desactiva alternativamente.

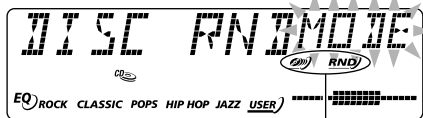

Indicadores (disco) y RND

Al activarse la reproducción aleatoria de discos, los indicadores y RND se encienden en la pantalla. Se empezará a reproducir una pista seleccionada de forma aleatoria.

### Para reproducir las pistas repetidamente (Reproducción repetida de pistas)

Podrá reproducir repetidamente la pista actual.



- 1 Pulse MODE para acceder al modo de funciones mientras se está reproduciendo un CD. "MODE" parpadea en la parte superior de la pantalla.

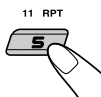

- 2 Pulse RPT (repetición) mientras "MODE" permanece parpadeando en la pantalla, para que el "TRK RPT" se aparece en la pantalla. Cada vez que pulsa el botón, el modo de reproducción repetida de pistas se activa y desactiva alternativamente.



Indicador RPT

Cuando se activa la reproducción repetida de pistas, el indicador RPT se enciende en la pantalla. Se empezará a reproducir la pista actual de forma repetida.



## Reproducción del CD Text

En el CD Text, se ha grabado cierta información relacionada con el disco (el título del disco, su ejecutante y título de pista).

Esta información de CD Text será mostrada automáticamente cuando se reproduce un CD Text.

**Para cambiar manualmente la información de CD Text, seleccione el modo de visualización de texto mientras se reproduce un CD Text.**



Cada vez que pulsa el botón, la pantalla cambia de la manera siguiente:

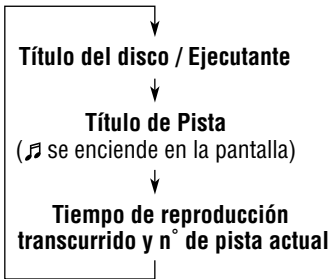

### Notas:

- En la pantalla se muestran simultáneamente hasta 8 caracteres, efectuándose el desplazamiento si hay más de 8. Consulte también “Para seleccionar el modo de desplazamiento—SCROLL” en la página 35.  
Algunos caracteres o símbolos no serán mostrados (y aparecerán en blanco) en la pantalla.  
(Ej. “ABC&!d#” ⇒ “ABCA D ”)
- Si pulsa DISP (pantalla) mientras se está reproduciendo un CD convencional, aparecerá “NO NAME” para el título del disco/ejecutante y el título de la pista.

## Prohibición de la expulsión del disco

Es posible inhibir la expulsión del disco y bloquearlo dentro de la ranura de carga.

**Mientras pulsa CD CD-CH (AUX), pulse y mantenga pulsado  $\odot$ /I/ATT durante más de 2 segundos.**



“NO EJECT” destella en la pantalla durante aproximadamente 5 segundos, y el disco queda bloqueado para que no pueda expulsarse.



**Para cancelar la prohibición y desbloquear el disco**

Mientras se pulsa CD CD-CH (AUX), pulse y mantenga pulsado  $\odot$ /I/ATT de nuevo durante más de 2 segundos.

“EJECT OK” destella en la pantalla durante aproximadamente 5 segundos, y el disco queda desbloqueado.





# INTRODUCCION DE MP3

## ¿Qué es MP3?

MP3 es abreviatura de Motion Picture Experts Group (o MPEG) Audio Layer 3. El MP3 es simplemente un formato de archivo con una relación de compresión de datos de 1:10 (128 Kbps\*). Esto significa que, utilizando el formato MP3, un CD-R o CD-RW puede contener un volumen de datos equivalente a 10 veces el de un CD común.

\* La velocidad de bits es el número promedio de bits que consume un segundo de datos de audio. La unidad usada es Kbps (1024 bits/segundo). Para obtener la mejor calidad de audio, escoja una velocidad de bits superior. La velocidad de bits de uso más extendido es 128 Kbps.

Esta unidad incorpora un decodificador MP3. Usted podrá reproducir archivos (pistas) MP3 grabados en discos CD-R, CD-RW y CD-ROM.

### Compatible con ID3v1 (Versión 1)

En un archivo MP3 se pueden almacenar datos de información adicional, como título de álbum, nombre del artista, título de la canción, año de grabación, género musical y un breve comentario.

Esta unidad puede visualizar etiquetas ID3v1 (Versión 1) (nombre del álbum, nombre del artista y título de la canción) en la pantalla. (Consulte la página 27.)

- Algunos caracteres no pueden ser mostrados correctamente.
- Esta unidad no es compatible con ID3v2. (Versión 2).

#### Otras características principales de esta unidad:

- Número máximo de carpetas/archivos: 289 (total)
- Caracteres disponibles por los nombres de las carpetas/los archivos: A-Z, 0-9, \_ (subrayado)
- Número máximo de caracteres por nombre de archivo (ISO 9660 Nivel 1): 12 (incluyendo marca de separación—"." y código de extensión—"mp3")
- (ISO 9660 Nivel 2): 31 (incluyendo marca de separación—"." y código de extensión—"mp3")
- (Joliet): 64 (incluyendo marca de separación—"." y código de extensión—"mp3")
- Número máximo de caracteres por nombre de carpeta: 64

## Precauciones cuando se graban archivos MP3 en un CD-R o CD-RW

Esta unidad sólo puede leer archivos MP3 grabados en un formato que cumpla con ISO 9660 Nivel 1, Nivel 2 o Joliet.

## ¿Cómo se graban y reproducen los archivos MP3?

Utilizando terminología PC, se puede decir que los "archivos (pistas)" MP3 se pueden grabar en "carpetas".

Durante la grabación, la disposición de los archivos y carpetas se puede realizar de manera similar a la de archivos y carpetas de datos de ordenador.

La "raíz" es similar a la raíz de un árbol. Cada uno de los archivo y carpeta pueden estar enlazados con la raíz y accederse desde ella.

El orden de reproducción, el orden de búsqueda de archivos y el orden de búsqueda de carpeta de los archivos MP3 grabados en un disco se determinan mediante la aplicación de escritura (o codificación); por consiguiente, el orden de reproducción podría ser diferente del pretendido por usted durante la grabación de carpetas y archivos.

En la ilustración de la página siguiente se muestra un ejemplo de cómo se graban los archivos MP3 en un CD-R o CD-RW, de cómo se reproducen y de cómo se realiza la búsqueda en esta unidad.

#### Notas:

- La unidad puede leer un CD-ROM que contiene archivos MP3. No obstante, si hay archivos distintos de MP3 junto con archivos MP3, la unidad tardará más tiempo en escanear el disco. También podría producirse un fallo de funcionamiento.
- La unidad no puede leer ni reproducir un archivo MP3 que no tenga el código de extensión—"mp3".
- Este reproductor no es compatible con los datos codificados con los formatos Layer 1 y 2.
- La unidad no es compatible con Playlist\*\*.

\*\* Un playlist es un simple archivo de texto, usado en un PC, que permite a los usuarios escoger su propio orden de reproducción sin cambiar la disposición física de los archivos.

## Configuración de carpeta/archivo MP3

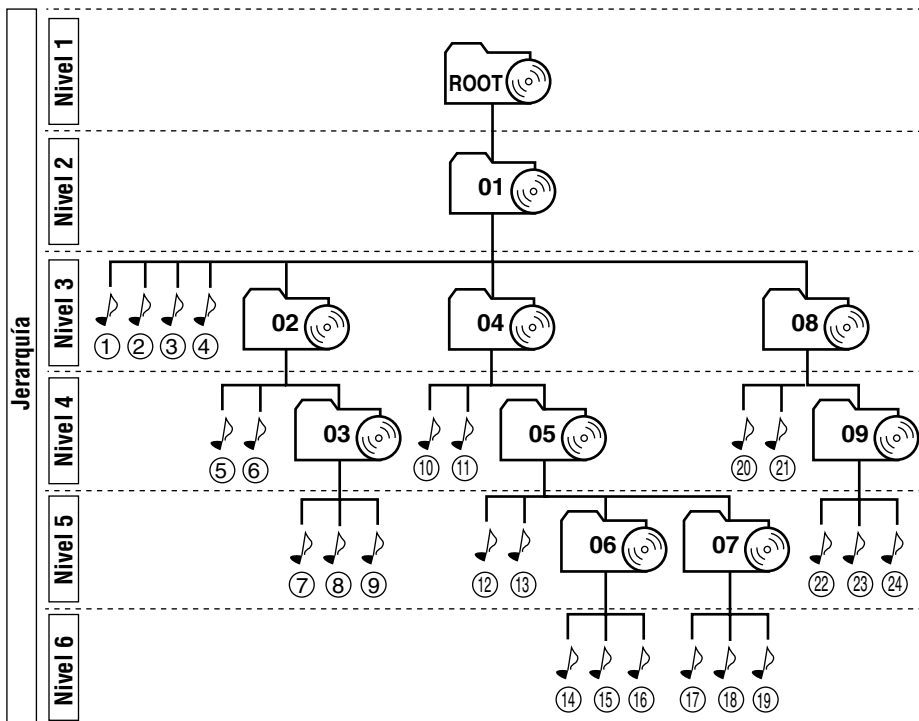

|  |                |
|--|----------------|
|    | : Raíz         |
|   | : Carpetas     |
|  | : Archivos MP3 |

**Nota:**

No hay un límite en el número de niveles jerárquicos (carpetas anidadas). Sin embargo, para una operación estable, se recomiendan hasta 8 niveles de jerarquía.

### Orden de reproducción/búsqueda MP3

- Los números incluidos dentro de un círculo junto a los archivos MP3 (🎵) indican el orden de reproducción y el orden de búsqueda de los archivos MP3. Normalmente, esta unidad reproduce los archivos MP3 en el orden de grabación.
- Los números incluidos dentro de las carpetas indican el orden de reproducción y el orden de búsqueda de carpetas de un disco MP3. Normalmente esta unidad reproduce los archivos MP3 incluidos en las carpetas en el orden de grabación.

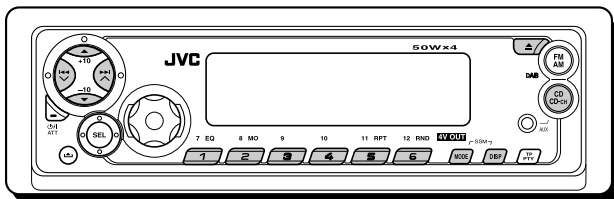

Refiérase también a "OPERACIONES DEL REPRODUCTOR DE CD" en las páginas 20 a 23.

## Reproducción de un disco MP3

### 1 Abra el panel de control.

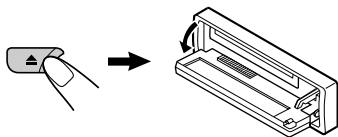

**Notas:**

- Cuando haya un componente externo conectado al jack de entrada AUX en el panel de control, tenga cuidado con el manejo del disco.
- Si pulsa CD CD-CH (AUX) cuando hay un disco introducido en la ranura de carga, la unidad se enciende y se empieza a reproducir el disco automáticamente.

### 2 Inserte un disco MP3 en la ranura de carga.

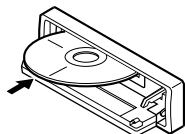

La unidad se enciende, el disco se introduce y la reproducción se inicia automáticamente.

### 3 Cierre el panel de control con la mano.

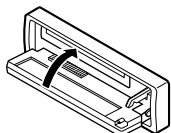

Todos los archivos se reproducen repetidamente hasta que usted detenga la reproducción.

La pantalla cambia para mostrar los siguientes:



Ej.: Cuando el disco contiene 19 carpetas y 144 archivos MP3

\* Al ajustar "CLOCK" a "ON" (véase página 34), la indicación actual será reemplazada en breve por la hora del reloj.

**Notas:**

- Los discos MP3 requieren un mayor tiempo de lectura. (Difiere según la complejidad de la configuración de la carpeta/archivo.)
- Al iniciarse la reproducción, aparecerán automáticamente los nombres de la carpeta y del archivo (o etiquetas ID3). (Consulte también la página 27.)
- Se interrumpirá la reproducción (sin que el disco sea expulsado) si cambia la fuente o desconecta la alimentación. La próxima vez que selecciona el reproductor de CD como fuente o se conecta la alimentación, la reproducción del disco se iniciará desde el punto en que se detuvo la reproducción previamente.

## Para parar la reproducción y expulsar el disco

Pulse ▲.

La reproducción del disco se interrumpe y el panel de control bascula hacia abajo. El disco será expulsado automáticamente de la ranura de carga.

## Para cambiar la información en pantalla

Mientras se está reproduciendo un archivo MP3, podrá cambiar la información del disco MP3 mostrada en la pantalla.



Cada vez que pulsa DISP (pantalla), la pantalla cambia para mostrar lo siguiente.

- Cuando “TAG DISP” está ajustado a “TAG ON” (ajuste inicial: consulte la página 35)

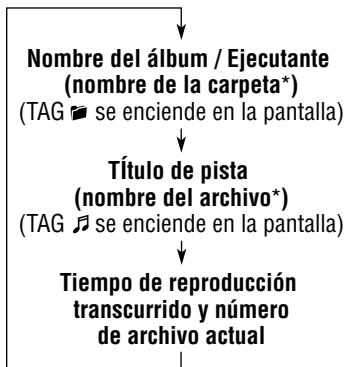

\* Si un archivo MP3 no dispone de etiquetas ID3, aparecerán el nombre de la carpeta y el nombre de archivo. En este caso, TAG indicador no se encenderá en la pantalla.

- Cuando “TAG DISP” se encuentra ajustado a “TAG OFF”

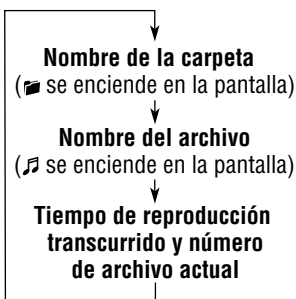

### Nota:

En la pantalla se visualizan simultáneamente hasta 8 caracteres, efectuándose el desplazamiento secuencial si hay más de 8.

Consulte también “Para seleccionar el modo de desplazamiento—SCROLL” en la página 35.

## Localización de un archivo o de un pasaje específico en un disco MP3

Consulte “Orden de reproducción/búsqueda MP3” en la página 25.

### Para el avance rápido o el retroceso del archivo

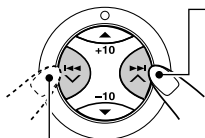

Pulse y mantenga pulsado ►►► ▲ mientras se está reproduciendo un disco MP3 para avanzar rápidamente el archivo.

Pulse y mantenga pulsado ◄◄◄ ▼ mientras se está reproduciendo un disco MP3 para hacer retroceder el archivo.

### Nota:

Durante esta operación, escuchará sólo símbolos intermitentes. (El tiempo de reproducción transcurrido también cambia intermitentemente en la pantalla).

### Para saltar al archivo siguiente o a los anteriores

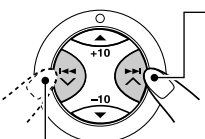

Pulse por un tiempo breve ►►► ▲ durante la reproducción, para saltar al comienzo del archivo siguiente.

Cada vez que pulsa el botón consecutivamente, se saltará al comienzo del archivo siguiente y se efectuará la reproducción.

Pulse por un tiempo breve ◄◄◄ ▼ durante la reproducción, para volver al comienzo del archivo actual.

Cada vez que pulsa el botón consecutivamente, se saltará al comienzo de los archivos anteriores, y se efectuará la reproducción.

### Para desplazarse rápidamente a un determinado archivo dentro de la carpeta actual (botones +10 y -10)

- 1 Pulse MODE para acceder al modo de funciones mientras se está reproduciendo un disco MP3.



“MODE” parpadea en la parte superior de la pantalla.

## 2 Pulse +10 o -10.

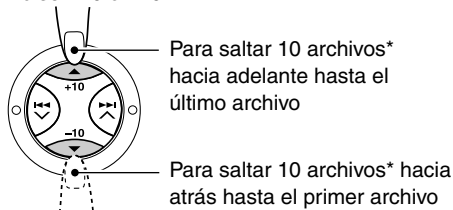

\* La primera vez que pulsa el botón +10 o -10, se salta al número de archivo superior o inferior más próximo que sea múltiplo de diez (ej.: 10°, 20°, 30°).

Posteriormente, cada vez que pulsa el botón, podrá saltar 10 archivos (véase "Cómo usar los botones +10 y -10" de abajo).

- Después del último archivo, se seleccionará el primer archivo, y viceversa.

### Cómo usar los botones +10 y -10

- Ej. 1: Para seleccionar el archivo número 32 mientras se está reproduciendo el archivo número 6

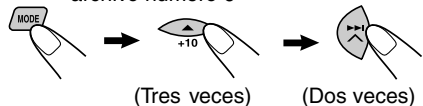

Archivo 6 → 10 → 20 → 30 → 31 → 32

- Ej. 2: Para seleccionar el archivo número 8 mientras se está reproduciendo el archivo número 36

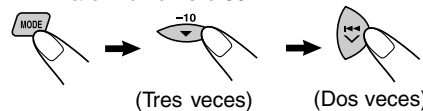

Archivo 36 → 30 → 20 → 10 → 9 → 8

### Para ir directamente a una carpeta específica

#### IMPORTANTE:

Para seleccionar directamente las carpetas utilizando el(los) botón(es) numérico(s), será preciso asignar a las carpetas un número de 2 dígitos al comienzo de los nombres de carpeta. (Esto se podrá efectuar solamente durante la grabación de los discos CD-R o CD-RW).

- Ej.: Si el nombre de la carpeta es "01 ABC"
- Pulse 1 para ir a la carpeta 01 ABC.
- Si el nombre de la carpeta es "1 ABC", la pulsación de 1 no tiene efecto alguno.
- Si el nombre de la carpeta es "12 ABC"
- Pulse y mantenga pulsado 6 (12) para ir a la carpeta 12 ABC.

Pulse el botón numérico correspondiente al número de carpeta para iniciar la reproducción del primer archivo de la carpeta seleccionada.



- Para seleccionar un número de carpeta entre 01 - 06:  
Pulse 1 (7) - 6 (12) por un tiempo breve.
- Para seleccionar un número de carpeta entre 07 - 12:  
Pulse y mantenga pulsado 1 (7) - 6 (12) durante más de 1 segundo.

#### Notas:

- Si "MP3" destella en la pantalla después de haber seleccionado una carpeta, significa que ésta no contiene ningún archivo MP3.
- No podrá seleccionar directamente una carpeta con un número mayor que 12.

Para seleccionar un archivo específico en una carpeta, pulse ►►► ▲ o ◀◀◀ ▼ después de seleccionar la carpeta.

### Para saltar a la carpeta siguiente o anterior

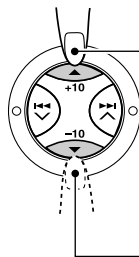

Pulse ▲ (arriba) mientras se reproduce un disco MP3, para saltar a la carpeta siguiente. Cada vez que pulsa el botón consecutivamente, se localizará la siguiente carpeta (y se iniciará la reproducción del primer archivo de la carpeta, si está grabado).

Pulse ▼ (abajo) mientras se reproduce un disco MP3, para volver a la carpeta anterior. Cada vez que pulsa el botón consecutivamente, se localizará la carpeta anterior (y se iniciará la reproducción del primer archivo de la carpeta, si está grabado).

#### Nota:

Si la carpeta no contiene ningún archivo MP3, la misma será omitida.

# Selección de los modos de reproducción MP3

## Para reproducir los archivos de forma aleatoria (Reproducción aleatoria de carpetas/de discos)

Podrá reproducir de forma aleatoria todos los archivos de la carpeta actual o todos los archivos del disco MP3.



**1** Pulse MODE para acceder al modo de funciones mientras se está reproduciendo un disco MP3. "MODE" parpadea en la parte superior de la pantalla.

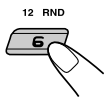

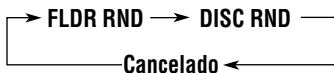

**2** Pulse RND (aleatorio), mientras "MODE" permanece parpadeando en la pantalla, de manera que aparezca "FLDR RND" o "DISC RND" en la pantalla. Cada vez que pulsa el botón, el modo de reproducción aleatoria cambia de la siguiente manera:



Indicadores  (carpeta) y RND

Ej.: Cuando se selecciona "FLDR RND"

| Modo     | Indicador activado  | Se reproducen de forma aleatoria  |
|----------|---|---|
| FLDR RND | Los indicadores  y RND se encienden. | Todos los archivos de la carpeta actual, luego todos los archivos de la carpeta siguiente, y así sucesivamente. |
| DISC RND | Los indicadores  y RND se encienden. | Todos los archivos del disco.   |

## Para reproducir repetidamente los archivos (Reproducción repetida de pistas/de carpetas)

Podrá reproducir repetidamente el archivo actual o todos los archivos de la carpeta actual.



**1** Pulse MODE para acceder al modo de funciones mientras se está reproduciendo un disco MP3. "MODE" parpadea en la parte superior de la pantalla.



**2** Pulse RPT (repetición), mientras "MODE" permanece parpadeando en la pantalla, de manera que aparezca "TRK RPT" o "FLDR RPT" en la pantalla. Cada vez que pulsa el botón, el modo de reproducción repetida cambia de la siguiente manera:

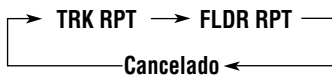

Indicador RPT

Ej.: Cuando se selecciona "TRK RPT"

| Modo     | Indicador activado  | Se reproducen repetidamente                               |
|----------|---|---|
| TRK RPT  | El indicador RPT se enciende.   | Archivo actual (o especificado).                          |
| FLDR RPT | Los indicadores  y RPT se encienden. | Todos los archivos de la carpeta actual (o especificada). |



# AJUSTES DEL SONIDO

## Selección de los modos de sonido preajustados (C-EQ: ecualizador personalizable)

Puede seleccionar un modo de sonido preajustado (C-EQ: ecualizador personalizable) adecuado al género musical.

- Hay un límite de tiempo para realizar los siguientes pasos. Si se cancelan los ajustes antes de haber terminado, comience otra vez desde el paso 1.

### 1 Pulse MODE para acceder al modo de funciones.



“MODE” parpadea en la parte superior de la pantalla.

### 2 Pulse EQ (ecualizador) mientras “MODE” continúa parpadeando en la pantalla.

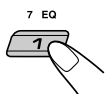

Se accede al modo de sonido seleccionado en último término para que sea aplicado a la fuente actual.



El indicador del modo de sonido parpadea.

Ej.: Si ha seleccionado “USER” previamente

### 3 Seleccione el modo de sonido deseado.

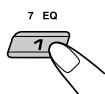

Cada vez que pulsa el botón, el modo de sonido cambia de la siguiente manera:



El indicador del modo de sonido parpadea.

Ej.: Cuando se selecciona “ROCK”

| Indicación | Para:                  | Valores preajustados |     |      |
|------------|------------------------|----------------------|-----|------|
|            |                        | BAS                  | TRE | LOUD |
| USER       | (Sonido plano)         | 00                   | 00  | OFF  |
| ROCK       | Rock o música de disco | +03                  | +01 | ON   |
| CLASSIC    | Música clásica         | +01                  | -02 | OFF  |
| POPS       | Música ligera          | +04                  | +01 | OFF  |
| HIP HOP    | Música de funk o rap   | +02                  | 00  | ON   |
| JAZZ       | Música de jazz         | +02                  | +03 | OFF  |

#### Nota:

Cada modo de sonido puede ajustarse según sus preferencias. Una vez que se realice un ajuste, el mismo será almacenado automáticamente para el modo de sonido seleccionado actualmente. Consulte “Ajuste del sonido” en la página 31.

# Ajuste del sonido

Usted puede ajustar las características de sonido a su preferencia.

## 1 Seleccione el ítem que desea ajustar.



Cada vez que pulsa el botón, los ítems ajustables cambian de la siguiente manera:

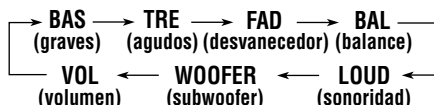

| Indicación           | Para:   | Gama  |
|----------------------|---|---|
| BAS* <sup>1</sup>    | Ajustar los graves.   | -06 (min.)<br> <br>+06 (max.)                             |
| TRE* <sup>1</sup>    | Ajustar los agudos.   | -06 (min.)<br> <br>+06 (max.)                             |
| FAD* <sup>2</sup>    | Ajustar el balance de los altavoces delantero y trasero.  | R06 (Trasero solamente)<br> <br>F06 (Delantero solamente) |
| BAL                  | Ajustar el balance de los altavoces izquierdo y derecho.  | L06 (Izquierdo solamente)<br> <br>R06 (Derecho solamente) |
| LOUD* <sup>1</sup>   | Refuerza las frecuencias altas y bajas para producir un sonido bien balanceado con el volumen bajo. | LOUD ON<br> <br>LOUD OFF                                  |
| WOOFER* <sup>3</sup> | Ajustar el nivel de salida del subwoofer.   | 0 (min.)<br> <br>8 (max.)                                 |
| VOL* <sup>4</sup>    | Ajustar el volumen.   | 00 (min.)<br> <br>50 (max.)                               |

\*<sup>1</sup> Al ajustar los graves, los agudos o la sonoridad, el ajuste realizado por usted quedará almacenado en el modo de sonido seleccionado (C-EQ), incluyendo "USER".

\*<sup>2</sup> Si está usando un sistema de dos altavoces, ajuste el nivel del desvanecedor a "00".

\*<sup>3</sup> Esto sólo tendrá efecto cuando hay un subwoofer conectado.

\*<sup>4</sup> El dial de control funciona normalmente como control de volumen. Por lo tanto, no necesitará seleccionar "VOL" para ajustar el nivel de volumen.

## 2 Realice el ajuste.

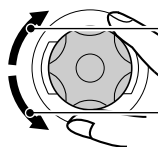

Para aumentar el nivel o activar la sonoridad

Para disminuir el nivel o desactivar la sonoridad

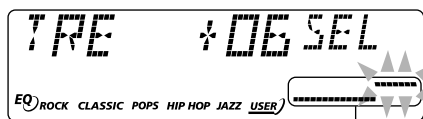

El patrón de ecualización cambia mientras usted ajusta los graves o los agudos.

Ej. 1: Cuando se ajusta a "TRE" (agudos)



Ej. 2: Cuando se activa la sonoridad

## 3 Repita los pasos 1 y 2 para ajustar los otros ítems de sonido.

Para reposicionar cada modo de sonido a los ajustes de fábrica, repita el mismo procedimiento y reasigne los valores preajustados indicados en la tabla de la página 30.



# OTRAS FUNCIONES PRINCIPALES

## Cambio de los ajustes generales (PSM)

Las opciones listadas en la tabla de abajo y en la página 33 se pueden cambiar utilizando el control PSM (Modo de ajustes preferidos).

### Procedimiento básico

- 1** Pulse y mantenga pulsado **SEL** (selección) durante más de **2 segundos** para que aparezca uno de los ítems de PSM en la pantalla. (Consulte las páginas 32 y 33.)



- 2** Seleccione el ítem de PSM que desea ajustar. (Consulte las páginas 32 y 33.)

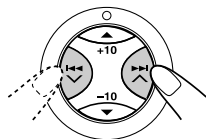

- 3** Ajuste el ítem de PSM seleccionado.

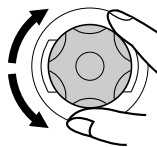

- 4** Repita los pasos **2 a 3** para ajustar los otros ítems PSM, si es necesario.

- 5** Finalice el ajuste.



## Los ítems de Modo de ajustes preferidos (PSM)

- Para las operaciones detalladas de cada una de las opciones PSM, refiérase a las páginas indicadas en la tabla.

| Indicaciones  | Valores/<br>opciones seleccionables |             | Ajustes de<br>fabrica | Consulte<br>la página |
|---|-------------------------------------|-------------|-----------------------|-----------------------|
|   |                                     |             |                       |                       |
| <b>CLOCK H</b> Ajuste de la hora                                  | Retroceso                           | Avance      | 0:00                  | 8                     |
| <b>CLOCK M</b> Ajuste de los minutos                              | Retroceso                           | Avance      |                       |                       |
| <b>24H/12H</b> Indicación de 24/12 horas                          | 12H                                 | 24H         | 24H                   | 8                     |
| <b>AUTO ADJ</b> Ajuste automático del reloj                       | OFF                                 | ON          | ON                    | 18                    |
| <b>CLOCK</b> Indicación del reloj                                 | OFF                                 | ON          | ON                    | 34                    |
| <b>TU DISP</b> Modo de visualización del sintonizador             | PS NAME ↔ FREQ                      |             | PS NAME               | 18                    |
| <b>AF-REG</b> Recepción de frecuencia alternativa/Regionalización | AF<br>↙                             | AF REG<br>↖ | AF                    | 14                    |

\*1 Se visualiza sólo cuando "DAB AF" está ajustado a "OFF".



| Indicaciones     |   | Valores/opciones seleccionables                         |            | Ajustes de fabrica | Consulte la página |
|------------------|---|---|------------|--------------------|--------------------|
| <b>PTY STBY</b>  | Espera PTY  | OFF → 29 tipos de programa (consulte la página 19)<br>↑ |            | OFF                | 15                 |
| <b>TA VOL</b>    | Volumen de anuncio de tráfico                               | VOL 00 – VOL 50   |            | VOL 20             | 18                 |
| <b>P-SEARCH</b>  | Busqueda de programa  | OFF   | ON         | OFF                | 17                 |
| <b>DAB AF*2</b>  | Búsqueda de frecuencia alternativa                          | AF OFF  | AF ON      | AF ON              | 46                 |
| <b>DAB VOL*2</b> | Ajuste del volumen DAB                                      | VOL -12   | VOL 12     | VOL 00             | 46                 |
| <b>LEVEL</b>     | Pantalla del nivel  | AUDIO 1<br>↙  | ↔ OFF<br>↘ | AUDIO 2            | 34                 |
| <b>DIMMER</b>    | Modo reductor de luz  | AUTO<br>↙   | ↔ ON<br>↘  | AUTO               | 34                 |
| <b>TEL</b>       | Silenciamiento de audio para el sistema de teléfono celular | MUTING 1<br>↙   | ↔ OFF<br>↘ | OFF                | 34                 |
| <b>BEEP</b>      | Tono de pulsación de teclas                                 | OFF   | ON         | ON                 | 35                 |
| <b>SCROLL</b>    | Modo de desplazamiento                                      | ONCE<br>↙   | ↔ OFF<br>↘ | AUTO               | 35                 |
| <b>EXT IN*3</b>  | Componente externo  | CHANGER   | LINE IN    | CHANGER            | 35                 |
| <b>AUX ADJ</b>   | Ajuste auxiliar   | A. ADJ 00 – A. ADJ 05                                   |            | A. ADJ 00          | 35                 |
| <b>TAG DISP</b>  | La visualización de la etiqueta                             | TAG OFF   | TAG ON     | TAG ON             | 35                 |

\*2 Se visualiza sólo cuando el sintonizador DAB se encuentre conectado.

\*3 Se visualiza sólo cuando se ha seleccionado una de las fuentes siguientes—FM, AM y CD.



## Para seleccionar la pantalla de reloj —CLOCK

Si lo desea, podrá visualizar la hora del reloj en la pantalla al encender la unidad.

La unidad se expide de fábrica para que el reloj se visualice en la pantalla.

- ON: Se activa la visualización del reloj.
- OFF: Se desactiva la visualización del reloj. Cuando se selecciona "OFF", aparece el nombre de la fuente actual, la banda de la emisora o el número de disco en lugar de la indicación del reloj (excepto cuando se ha seleccionado "LINE IN" como fuente).

### Cuando CLOCK está ajustado a OFF:

| Fuente       | Indicación actual      | Pulsando DISP (pantalla)                  |
|--------------|------------------------|---|
| Sintonizador | Banda                  | El reloj aparece durante unos 5 segundos. |
| CD y CD-CH   | "CD" o número de disco |   |

### Cuando CLOCK está ajustado a ON:

| Fuente       | Indicación actual | Pulsando DISP (pantalla)   |
|--------------|-------------------|--|
| Sintonizador | Reloj             | La banda aparece durante unos 5 segundos.  |
| CD y CD-CH   | Reloj             | "CD" o número de disco y el número de pista/archivo aparecen alternativamente cada vez que pulsa el botón. |

## Para seleccionar el medidor de nivel —LEVEL

Usted puede seleccionar la pantalla de nivel a su gusto.

La unidad se expide de fábrica, "AUDIO 2" se encuentra seleccionado.

- AUDIO 1: Muestra el indicador de nivel de audio.
- AUDIO 2: Aparecen alternativamente "AUDIO 1" y la pantalla de iluminación.
- OFF: Borra el indicador de nivel de audio.

## Para seleccionar del modo reductor de luz —DIMMER

Cuando usted enciende los faros del automóvil, se reduce el brillo de la pantalla (Reductor automático de luz).

La unidad se expide de fábrica con el modo reductor de luz ajustado a activado.

- AUTO: Reductor automático de luz activado.
- OFF: Reductor automático de luz desactivado.
- ON: Siempre reduce el brillo de la pantalla.

### Nota:

*El reductor automático de luz equipado con esta unidad podría no funcionar correctamente en algunos vehículos, especialmente aquellos que tienen un disco de control para graduar la luz.*

*En este caso, ajuste el modo reductor de luz a "ON" o "OFF".*

## Selección del silenciamiento telefónico —TEL

Este modo se utiliza cuando hay un sistema de teléfono celular conectado. Dependiendo del sistema de teléfono celular en uso, seleccione "MUTING 1" o "MUTING 2", según cuál sea apropiado para silenciar el sonido de esta unidad. La unidad se expide de fábrica con este modo desactivado.

- MUTING 1: Selecciónelo si puede silenciar el sonido.
- MUTING 2: Selecciónelo si puede silenciar el sonido.
- OFF: Cancela el silenciamiento telefónico.



## Para activar/desactivar el tono de pulsación de teclas—BEEP

Podrá desactivar el tono de pulsación de teclas si no desea que suene un pitido cada vez que pulsa un botón. La unidad se expide de fábrica con el tono de pulsación de teclas activado.

- ON: Tono de pulsación de teclas activado.
- OFF: Tono de pulsación de teclas desactivado.

## Para seleccionar el modo de desplazamiento—SCROLL

Podrá seleccionar el modo de desplazamiento para la información del disco (cuando no se pueda mostrar el texto entero de una vez). La unidad se expide de fábrica con el modo de desplazamiento ajustado a “ONCE”.

- ONCE: Desplaza sólo una vez.
- AUTO: Repite el desplazamiento (intervalos de 5 segundos en medio).
- OFF: Se cancela el modo de desplazamiento.

### **Nota:**

*Aunque el modo de desplazamiento esté ajustado a “OFF”, podrá desplazar la pantalla pulsando DISP (pantalla) durante más de 1 segundo.*

## Selección del componente exterior a utilizar—EXT IN

Utilizando el adaptador de entrada de línea KS-U57 (no suministrado) usted puede conectar el componente exterior a la toma del cambiador de CD en la parte posterior.

Para utilizar el componente exterior como fuente de reproducción a través de este receptor, deberá seleccionar cuál dispositivo—cambiador de CD o componente exterior—desea utilizar. La unidad se expide de fábrica con el cambiador de CD seleccionado como componente exterior.

- CHANGER: Para utilizar un cambiador de CD.
- LINE IN: Para utilizar un componente exterior que no sea un cambiador de CD.

### **Nota:**

*Para conectar el adaptador de entrada de línea KS-U57 y el componente exterior, consulte el manual de instalación/conexión (volumen separado).*

## Para ajustar el nivel de entrada auxiliar—AUX ADJ

Ajuste correctamente el nivel de entrada auxiliar cuando haya un componente externo conectado al jack de entrada AUX.

La unidad se expide de fábrica con el nivel de entrada auxiliar ajustado al nivel “00”. Si el nivel de entrada del componente conectado no es lo suficientemente alto, aumente correctamente el nivel de entrada. Si no se ajusta el nivel de entrada de línea, podría ser sorprendido por un estallido de sonido cuando cambie la fuente de un componente exterior a otra fuente.

## Para activar o desactivar la visualización de la etiqueta (“tag”)—TAG DISP

Un archivo MP3 puede contener información de archivo denominada “ID3 Tag” en donde se han grabado el nombre del álbum, nombre del artista, título de pista, etc.

Existen dos versiones: ID3v1 (ID3 Tag versión 1) e ID3v2 (ID3 Tag versión 2). Esta unidad es compatible únicamente con ID3v1.

La unidad se expide de fábrica con la opción “TAG ON” seleccionada.

- TAG ON: Se activa la visualización de etiqueta ID3 mientras se reproducen archivo MP3.
  - Si el archivo MP3 no tiene etiquetas ID3, el nombre de la carpeta y el nombre del archivo se aparecen.

### **Nota:**

*Si usted cambia el ajuste de “TAG OFF” a “TAG ON” mientras se está reproduciendo un archivo MP3, la visualización del tag se activará cuando se empiece a reproducir el siguiente archivo.*

- TAG OFF: Se desactiva la visualización de etiqueta ID3 mientras se reproducen archivo MP3. (Sólo se podrán mostrar el nombre de la carpeta y el nombre del archivo.)



# Asignación de nombres a la fuente

Podrá asignar nombres a los CDs (tanto en esta unidad como en el cambiador de CD). Una vez que se asigne un nombre, aparecerá en la pantalla cuando lo seleccione.

| Fuente | Número máximo de caracteres           |
|--------|---------------------------------------|
| CDs*   | Hasta 32 caracteres (hasta 40 discos) |

\* No se podrá asignar un nombre ni a un CD Text ni a un disco MP3.

## 1 Seleccione la fuente a la cual desea asignar un nombre.



Cuando se selecciona una fuente, la alimentación se conectará automáticamente.

## 2 Mientras pulsa DISP (pantalla), pulse y mantenga pulsado SEL (selección) durante más de 2 segundos.

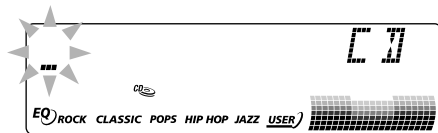

Ej.: Cuando selecciona CD como fuente.

## 3 Seleccione un carácter.

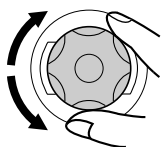

- Para los caracteres disponibles, véase la columna de la derecha.

## 4 Mueva el cursor a la posición del carácter siguiente (o anterior).

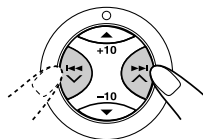

## 5 Repita los pasos 3 a 4 hasta terminar de introducir el nombre.

## 6 Finalice el procedimiento mientras está parpadeando el último carácter seleccionado.



## Para borrar los caracteres introducidos

Inserte espacios utilizando el mismo procedimiento que el descrito en la columna de la izquierda.

## Caracteres disponibles

|         |   |   |   |   |   |   |   |   |   |
|---------|---|---|---|---|---|---|---|---|---|
| A       | B | C | D | E | F | G | H | I | J |
| K       | L | M | N | O | P | Q | R | S | T |
| U       | V | W | X | Y | Z | 0 | 1 | 2 | 3 |
| 4       | 5 | 6 | 7 | 8 | 9 | - | / | < | > |
| espacio |   |   |   |   |   |   |   |   |   |

## Notas:

- Cuando usted asigna un nombre al disco 41, aparece "NAME FULL" en la pantalla. (En este caso, borre los nombres no deseados antes de la asignación.)
- Cuando está conectado el cambiador de CD, es posible asignar nombres a los CDs del cambiador de CD. Estos nombres también pueden visualizarse en la pantalla si inserta los CDs en esta unidad.
- Cuando se deja de suministrar energía al circuito de la memoria (por ejemplo, durante el reemplazo de la batería), se borrarán todos los ajustes preestablecidos. Si así sucede, reposicione la unidad (véase página 2). Luego, vuelva a asignar los nombres a las fuentes.



## Desmontaje del panel de control

Podrá desmontar el panel de control cuando salga de su automóvil.

Al desmontar o instalar el panel de control, preste atención para no dañar los conectores provistos al dorso del panel de control y en el portapanel.

### Cómo desmontar el panel de control

Antes de desmontar el panel de control, asegúrese de desconectar la alimentación.

#### 1 Desbloquee el panel de control.

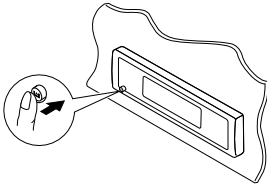

#### 2 Extraiga el panel de control de la unidad.

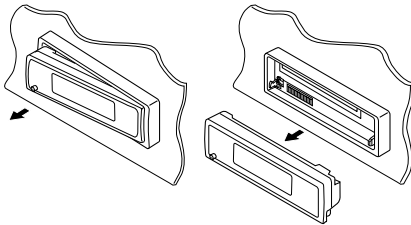

#### 3 Ponga el panel de control desmontado en el estuche suministrado.

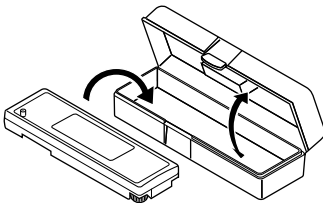

### Cómo instalar el panel de control

#### 1 Inserte el lado derecho del panel de control en la ranura del portapanel.

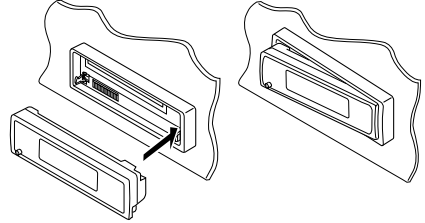

#### 2 Presione el lado izquierdo del panel de control para fijarlo al portapanel.

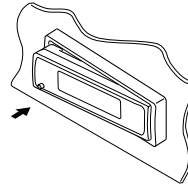

#### **Nota sobre la limpieza de los conectores:**

Si acostumbra a desmontar frecuentemente el panel de control, se podrán deteriorar los conectores.

Para reducir al mínimo esta posibilidad, limpie periódicamente los conectores con un palillo de algodón o con un lienzo humedecido con alcohol teniendo cuidado de no dañar los conectores.

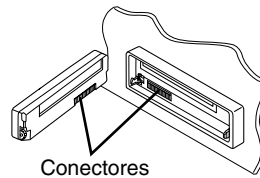



# OPERACIÓN DEL CAMBIADOR DE CD

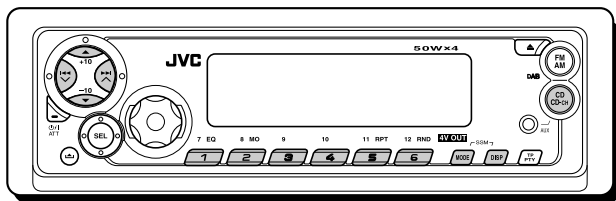

Con esta unidad se recomienda utilizar el cambiador de CD de JVC compatible con MP3.

Utilizando este cambiador de CD, podrá reproducir sus CD-Rs (grabables) y CD-RWs (reescribibles) originales grabados ya sea en formato audio CD o en formato MP3.

- También se pueden conectar otros cambiadores de CD de la serie CH-X (excepto CH-X99 y CH-X100). Sin embargo, como no son compatibles con discos MP3, no se podrán reproducir discos MP3.
- Con esta unidad no se podrán utilizar cambiadores de CD de la serie KD-MK.

Antes de operar su cambiador de CD:

- Refiérase también a las instrucciones suministradas con su cambiador de CD.
- Si no hay discos en el magazín del cambiador de CD o cuando los discos estén insertados boca abajo, destella “NO DISC” aparezca. Si así sucede, saque el magazín y ponga los discos correctamente.
- Si no hay magazín cargado en el cambiador de CD, aparecerá “NO MAG” en la pantalla. Si así sucede, inserte el magazín en el cambiador de CD.
- Si destella “RESET 1” – “RESET 8” aparezca, significa que hay algo anormal en la conexión entre esta unidad y el cambiador de CD. Si así sucede, verifique la conexión, conecte firmemente el(los) cable(s) de conexión. Después, presione el botón de reposición del cambiador de CD.

## Reproducción de los discos

Seleccione el cambiador de (CD-CH).



\* Si se ha cambiado el ajuste “EXT IN” a “LINE IN” (véase página 35), no podrá seleccionar el cambiador de CD.

- **Cuando el disco actual es un disco MP3:** La reproducción se inicia desde la primera carpeta del disco actual una vez que finalice la comprobación del archivo.

Número de disco seleccionado\*\*

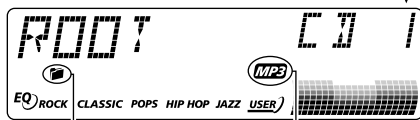

Indicador (carpeta)

Indicador MP3

\*\* Al ajustar “CLOCK” a “ON” (véase página 34), la indicación actual será reemplazada en breve por la hora del reloj.

**Nota:**

Si el disco MP3 contiene una carpeta, aparecerá el nombre de la carpeta en la pantalla, en lugar de “ROOT”.

• **Cuando el disco actual es un CD:**

La reproducción se inicia desde la primera pista del disco actual.

Número de disco seleccionado\*



Tiempo de reproducción Número de pista actual

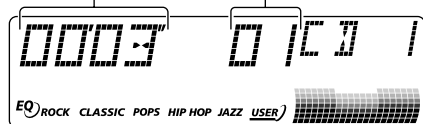

\* Al ajustar "CLOCK" a "ON" (véase página 34), la indicación actual será reemplazada en breve por la hora del reloj.

**Notas:**

- Cuando usted pulsa CD CD-CH (AUX), la alimentación se enciende automáticamente. No necesita pulsar para conectar la alimentación.
- Si cambia la fuente, la reproducción del cambiador de CD también se detiene. La próxima vez que selecciona el cambiador de CD como fuente, la reproducción del cambiador de CD se inicia desde el punto en que se detuvo la reproducción previamente.
- Cuando comience a reproducir un disco CD Text o MP3, la información del disco aparecerá automáticamente en la pantalla. (Consulte las páginas 23 y 27).

**Para seleccionar directamente un determinado disco**

Pulse el botón del número correspondiente al número de disco deseado para iniciar su reproducción (mientras el cambiador de CD está reproduciendo el CD).

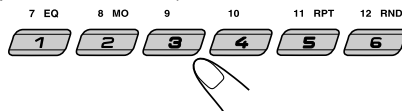

- Para seleccionar un disco numerado 1 – 6: Pulse 1 (7) – 6 (12) por un tiempo breve.
- Para seleccionar un disco numerado 7 – 12: Pulse y mantenga pulsado 1 (7) – 6 (12) durante más de 1 segundo.

**Para efectuar la búsqueda progresiva o regresiva de la pista/archivo**

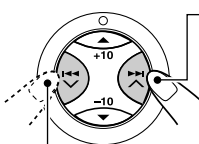

Pulse y mantenga pulsado , durante la reproducción para avanzar rápidamente la pista/archivo.

Pulse y mantenga pulsado , durante la reproducción, para invertir la pista/archivo.

**Para seleccionar las pistas/archivos siguientes o anteriores**

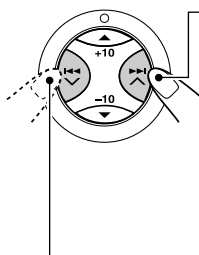

Pulse brevemente durante la reproducción, para saltar hasta el comienzo de la siguiente pista/archivo. Cada vez que pulsa el botón consecutivamente, se localiza el comienzo de las pistas/archivos siguientes y se reproducen.

Pulse brevemente durante la reproducción para saltar al comienzo de la pista/archivo actual. Cada vez que pulsa el botón consecutivamente, se localiza el comienzo de las pistas/archivos anteriores y se reproducen.

**Esta operación es posible únicamente cuando se utiliza el cambiador de CD compatible con MP3 de JVC (CH-X1500).**

**Para desplazarse rápidamente a una pista/archivo (botones +10 y -10)**

1 Pulse MODE para acceder al modo de funciones mientras se está reproduciendo un disco.



“MODE” parpadea en la parte superior de la pantalla.

2 Pulse +10 o -10

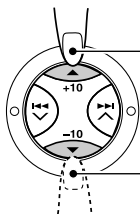

Para saltar 10 pistas/archivos\* hacia adelante hasta la última pista/archivo

Para saltar 10 pistas/archivos\* hacia atrás hasta la primera pista/archivo

\* La primera vez que pulsa el botón +10 o -10, la pista/archivo salta al número de pista/archivo superior o inferior más próximo que sea múltiplo de diez (ej.: 10\*, 20\*, 30\*).

Posteriormente, cada vez que pulsa el botón, podrá saltar 10 pistas/archivos (véase “Cómo usar los botones +10 y -10” de abajo).

• Después de la última pista/archivo, se seleccionará la primera pista/archivo, y viceversa.

**Nota:**

Si el disco reproducido actualmente es un disco MP3, se omiten archivos dentro de la misma carpeta.

**Cómo usar los botones +10 y -10**

• Ej. 1: Para seleccionar la pista/archivo número 32 mientras se está reproduciendo la pista/archivo número 6

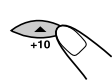

(Tres veces)

(Dos veces)

Pista/archivo 6 → 10 → 20 → 30 → 31 → 32

• Ej. 2: Para seleccionar la pista/archivo número 8 mientras se está reproduciendo la pista/archivo número 36

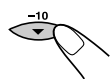

(Tres veces)

(Dos veces)

Pista/archivo 36 → 30 → 20 → 10 → 9 → 8

**Para saltar a la carpeta siguiente o anterior (sólo para los discos MP3)**

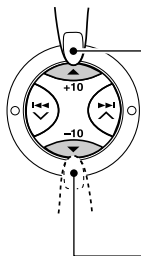

Pulse ▲ (arriba) mientras se reproduce un disco MP3, para ir a la carpeta siguiente. Cada vez que pulsa el botón consecutivamente, se localiza la siguiente carpeta, y se inicia la reproducción del primer archivo de la carpeta.

Pulse ▼ (abajo) mientras se reproduce un disco MP3, para ir a la carpeta anterior. Cada vez que pulsa el botón consecutivamente, se localiza la carpeta anterior, y se inicia la reproducción del primer archivo de la carpeta.

**Para mostrar la información del disco para discos CD Text y MP3**

Esto es posible solamente cuando se conecta un cambiador de CD JVC equipado con capacidad de lectura de información de CD Text y/o disco MP3.

**Seleccione el modo de visualización de texto mientras se está reproduciendo un disco CD Text o MP3.**



• Para mayor información, consulte la página 23 sobre información de disco CD Text y la página 27 sobre información de disco MP3.

## Selección de los modos de reproducción

### Para reproducir pistas/archivos de forma aleatoria (Reproducción aleatoria de carpetas/de discos/de cargador)



1 Pulse MODE para acceder al modo de funciones durante la reproducción. "MODE" parpadea en la parte superior de la pantalla.

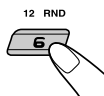

2 Pulse RND (aleatorio), mientras "MODE" permanece parpadeando en la pantalla. Cada vez que pulsa el botón, el modo de reproducción aleatoria cambia de la siguiente manera:

#### Para discos MP3:

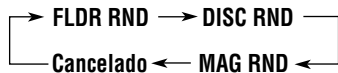

#### Para CDs:

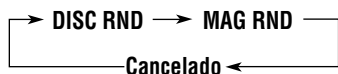

Indicador RND

Ej.: Cuando se selecciona "MAG RND"

#### Nota:

El indicador MP3 también se enciende si el disco que se está reproduciendo es un disco MP3.

| Modo      | Indicador activado                   | Se reproducen de forma aleatoria  |
|-----------|--------------------------------------|---|
| FLDR RND* | Los indicadores  y RND se encienden. | Todos los archivos de la carpeta actual, luego todos los archivos de la carpeta siguiente, y así sucesivamente. |
| DISC RND  | Los indicadores  y RND se encienden. | Todos los archivos del disco actual (o especificado).   |
| MAG RND   | El indicador RND se enciende.        | Todas las pistas/archivos de los discos insertados.   |

\* "FLDR RND" sólo es aplicable para discos MP3.

### Para reproducir repetidamente las pistas/archivos (Reproducción repetida de pistas/de carpetas/de discos)



1 Pulse MODE para acceder al modo de funciones durante la reproducción. "MODE" parpadea en la parte superior de la pantalla.



2 Pulse RPT (repetición), mientras "MODE" permanece parpadeando en la pantalla. Cada vez que pulsa el botón, el modo de reproducción repetida cambia de la siguiente manera:

#### Para discos MP3:

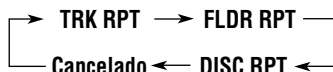

#### Para CDs:

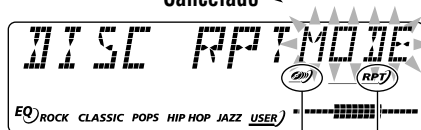
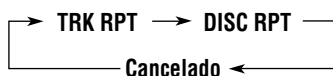

Indicadores (disco) y RPT

Ej.: Cuando se selecciona "DISC RPT"

#### Nota:

El indicador MP3 también se enciende si el disco que se está reproduciendo es un disco MP3.

| Modo      | Indicador activado                   | Se reproducen repetidamente  |
|-----------|--------------------------------------|--|
| TRK RPT   | El indicador RPT se enciende.        | La pista/archivo actual (o especificado).                                  |
| FLDR RPT* | Los indicadores  y RPT se encienden. | Todos los archivos de la carpeta actual (o especificada) del disco actual. |
| DISC RPT  | Los indicadores  y RPT se encienden. | Todas las pistas/archivos del disco actual (o especificado).               |

\* "FLDR RPT" es aplicable solamente a los discos MP3.



# OPERACIONES DEL COMPONENTE EXTERIOR

\* No compatible con señales digitales.

Reproductor de MD portátil, etc.

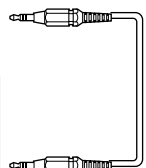
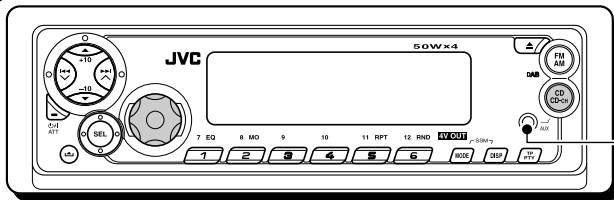

Entrada auxiliar (AUX)

## Reproducción del componente exterior

Podrá conectar dos componentes externos a esta unidad.

Conecte uno al jack del cambiador de CD en la parte trasera utilizando el adaptador de entrada de línea KS-U57 (no suministrado), y el otro al jack de entrada auxiliar en el panel de control.

### Preparativos:

- Para conectar el adaptador de entrada de línea KS-U57 y el componente exterior, consulte el manual de instalación/conexión (volumen separado).
- Antes de operar el componente exterior utilizando el siguiente procedimiento, seleccione correctamente la entrada exterior. (Consulte "Selección del componente exterior a utilizar—EXT IN" en la página 35).
- Si el nivel de entrada del componente externo conectado al jack de entrada AUX no es lo suficientemente alto, aumente correctamente el nivel de entrada. (Consulte "Para ajustar el nivel de entrada auxiliar—AUX ADJ" en la página 35).

### 1 Seleccione el componente exterior (LINE IN o AUX IN).

Para seleccionar "LINE IN" (componente conectado al jack del cambiador de CD en la parte trasera), pulse repetidamente CD CD-CH (AUX).



- Si "LINE IN"\* no aparece en la pantalla, consulte la página 35 y seleccione la entrada exterior ("LINE IN").

\* Se visualiza sólo cuando se ha seleccionado una de las fuentes siguientes—FM, AM y CD.

Para seleccionar "AUX IN" (componente conectado al jack AUX en el panel de control), pulse y mantenga pulsado CD CD-CH (AUX).



### Nota sobre la operación con pulsación única:

Cuando usted pulsa CD CD-CH (AUX), la alimentación se conecta automáticamente. No tendrá que pulsar para conectar la alimentación.

### 2 Encienda el componente conectado y comience a reproducir la fuente.

### 3 Ajuste el volumen.

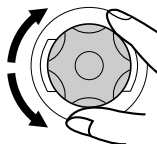

### 4 Ajuste las características de sonido deseadas. (Consulte las páginas 30 y 31.)

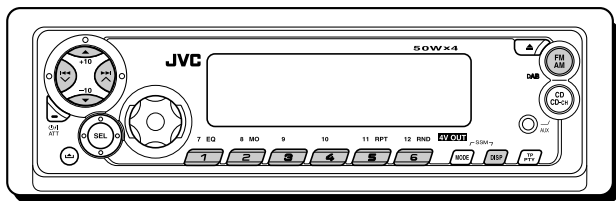

Recomendamos utilizar el sintonizador de DAB (Radiodifusión de audio digital) KT-DB1500 o KT-DB1000 junto con su unidad.

Si tiene otro sintonizador de DAB, consulte con su concesionario de JVC de equipos de audio para automóviles.

- Refiérase también a las instrucciones suministradas con su sintonizador de DAB.

## ¿Qué es el sistema DAB?

DAB es uno de los sistemas de radiodifusión de audio digital disponible actualmente. Puede proporcionar sonido de calidad de CD sin ninguna interferencia molesta ni distorsión de la señal.

Además, puede transportar texto, imágenes y datos.

A diferencia de la radiodifusión en FM, en donde cada programa se transmite en su propia frecuencia, el DAB combina diversos programas (denominados “servicios”) para formar un “ensemble”.

Asimismo, cada “servicio”, denominado “servicio primario”, también se puede dividir en componentes (denominados “servicios secundarios”).

Con el sintonizador de DAB conectado con esta unidad, podrá disfrutar de estos servicios DAB.

### Nota:

Cuando la recepción cambia entre DAB y FM, podría notarse un molesto aumento o disminución en el nivel de volumen de audición. Esta variación en el nivel de volumen se debe a niveles desiguales en la inyección de audio de parte del radiodifusor; y no a una anomalía de esta unidad.

Para evitar este contratiempo, podrá ajustar el nivel de entrada DAB. (Consulte “Para ajustar el nivel de volumen de DAB” en la página 46).

## Cómo sintonizar un “ensemble” y uno de los servicios

Un “ensemble” típico tiene 6 o más programas (servicios) transmitidos al mismo tiempo.

Después de sintonizar un “ensemble”, podrá seleccionar el servicio que desea escuchar.

### Antes de empezar...

Pulse FM/AM (DAB) brevemente si la fuente actual es un CD, el cambiador de CD o un componente exterior.

## 1 Seleccione el sintonizador de DAB.



Cada vez que pulsa y mantiene pulsado el botón, se seleccionará alternativamente entre sintonizador de DAB y el sintonizador de FM/AM.

DAB ↔ FM/AM

## 2 Seleccione la banda DAB (DAB1, DAB2 o DAB3).



Cada vez que pulsa el botón, la banda DAB cambia de la siguiente manera:

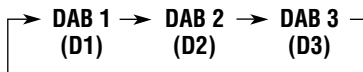

### Nota:

Este receptor dispone de tres bandas DAB (DAB1, DAB2, DAB3). Utilice cualquiera de ellas para sintonizar un “ensemble”.

CONTINUA EN LA PAGINA SIGUIENTE

### 3 Comience a buscar un “ensemble”.

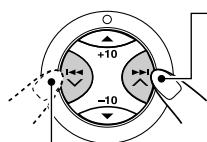

Pulse ►►▲ para buscar “ensembles” de frecuencias más altas.

Pulse ◀◀▼ para buscar “ensembles” de frecuencias más bajas.

Cuando se reciba un “ensemble”, la búsqueda cesa.

Para cesar la búsqueda antes que se reciba un “ensemble”, pulse el mismo botón que el pulsado para la búsqueda.

### 4 Seleccione el servicio (ya sea, primario o secundario) que desea escuchar.

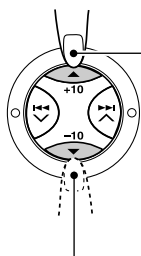

Pulse ▲ (arriba) para seleccionar el servicio siguiente. (Si el servicio primario dispone de algunos servicios secundarios, éstos se seleccionan antes que se seleccione el siguiente servicio primario.)

Pulse ▼ (abajo) para seleccionar el servicio anterior (ya sea, primario o secundario.)

### Para cambiar la información visualizada mientras se sintoniza un “ensemble”

Normalmente el nombre del servicio se visualiza en la pantalla.

Si desea verificar el nombre del “ensemble” o su frecuencia, pulse DISP (pantalla).



Cada vez que pulsa el botón, aparecerá la siguiente información durante algún tiempo en la pantalla.

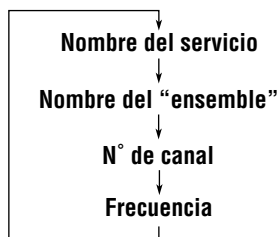

### Para sintonizar un determinado “ensemble” sin efectuar la búsqueda

#### Antes de empezar...

Pulse FM/AM (DAB) brevemente si la fuente actual es un CD, el cambiador de CD o un componente exterior.

- 1 Pulse y mantenga pulsado FM/AM (DAB) para seleccionar el sintonizador DAB como fuente.
- 2 Pulse FM/AM (DAB) repetidas veces para seleccionar la banda DAB (DAB1, DAB2 o DAB3).
- 3 Pulse y mantenga pulsado ►►▲ o ◀◀▼ durante más de 1 segundo.
- 4 Pulse ►►▲ o ◀◀▼ repetidas veces hasta llegar al “ensemble” deseado.
  - Si mantiene el botón pulsado, la frecuencia continuará cambiando hasta que lo suelte.
- 5 Pulse ▲ (arriba) o ▼ (abajo) para seleccionar el servicio (ya sea, primario o secundario) que desea escuchar.

### Para restablecer el sintonizador de FM/AM

Pulse y mantenga pulsado FM/AM (DAB) otra vez.

## Cómo guardar los servicios DAB en la memoria

Podrá preajustar hasta 6 servicios DAB en cada banda DAB (DAB1, DAB2 y DAB3) de manera manual.

#### Antes de empezar...

Pulse FM/AM (DAB) brevemente si la fuente actual es un CD, el cambiador de CD o un componente exterior.

### 1 Seleccione el sintonizador de DAB.



Cada vez que pulsa y mantiene pulsado el botón, se seleccionará alternativamente entre sintonizador de DAB y el sintonizador de FM/AM.

DAB ↔ FM/AM

### 2 Seleccione la banda DAB (DAB1, DAB2 o DAB3) deseada.



Cada vez que pulsa el botón, la banda DAB cambia de la siguiente manera:

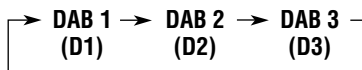

### 3 Sintonice un “ensemble” deseado.

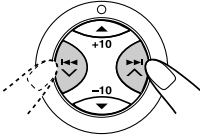

### 4 Seleccione un servicio del “ensemble” que desea escuchar.

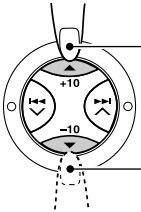

Pulse ▲ (arriba) para seleccionar el servicio siguiente.

Pulse ▼ (abajo) para seleccionar el servicio anterior.

### 5 Pulse y mantenga pulsado más de 2 segundos el botón numérico (en este ejemplo, 1) en que desea almacenar el servicio seleccionado.

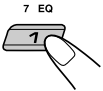

La banda/número preajustado seleccionado y “MEMO” (memoria) aparecen alternativamente durante unos momentos.

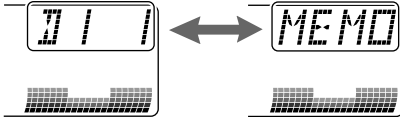

### 6 Repita el procedimiento de arriba para almacenar los otros servicios DAB en los demás números de preajuste.

#### Notas:

- Usted sólo podrá preajustar servicios DAB primarios. Aunque memorice un servicio secundario, se memorizará su servicio primario.
- El servicio DAB preajustado previamente se borra cuando se almacena un servicio DAB nuevo en el mismo número de preajuste.
- Si se deja de suministrar energía al circuito de la memoria (por ejemplo, durante el reemplazo de la batería), se borrarán los servicios DAB preajustados. Si así sucede, vuelva a preajustar los servicios DAB.

## Cómo sintonizar un servicio DAB preajustado

Podrá sintonizar fácilmente un servicio DAB preajustado. Tenga presente que primero deberá almacenar los servicios. Si todavía no lo ha hecho, “Cómo guardar los servicios DAB en la memoria” en las páginas 44 y 45.

#### Antes de empezar....

Pulse FM/AM (DAB) brevemente si la fuente actual es un CD, el cambiador de CD o un componente exterior.

### 1 Seleccione el sintonizador de DAB.



Cada vez que pulsa y mantiene pulsado el botón, se seleccionará alternativamente entre sintonizador de DAB y el sintonizador de FM/AM.

DAB ↔ FM/AM

### 2 Seleccione la banda DAB (DAB1, DAB2 o DAB3) deseada.



Cada vez que pulsa el botón, la banda DAB cambia de la siguiente manera:

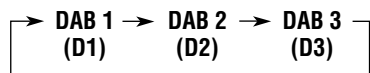

### 3 Seleccione el número (1 – 6) correspondiente al servicio DAB (primario) preajustado que usted desea.

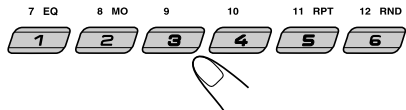

#### Nota:

Si el servicio primario seleccionado dispone de algunos servicios secundarios, éstos se podrán sintonizar pulsando repetidamente el mismo botón.

# Qué más puede hacer con el DAB

## Rastreo automático del mismo programa (Recepción alternativa)

Podrá seguir escuchando el mismo programa.

- **Mientras se está recibiendo un servicio DAB:**

Cuando esté conduciendo en un área donde no se pueda recibir el servicio, esta unidad sintonizará automáticamente otro “ensemble” o emisora FM RDS que esté difundiendo el mismo programa.

- **Mientras se está recibiendo una emisora FM RDS:**

Cuando esté conduciendo en un área donde el servicio DAB transmita el mismo programa que la emisora FM RDS que se está difundiendo, esta unidad sintonizará automáticamente el servicio DAB.

## Para usar la recepción alternativa

La unidad se expide de fábrica con todas las recepciones alternativas activadas.

- Consulte también “Cambio de los ajustes generales (PSM)” en la página 32.

- 1 Pulse y mantenga pulsado SEL (selección) durante más de 2 segundos para que aparezca uno de los ítems de PSM en la pantalla.
- 2 Pulse ►►| ▲ o |◄◄ ▼ para seleccionar “DAB AF” (frecuencia alternativa).
- 3 Gire dial de control para seleccionar el modo deseado.
  - AF ON: Rastrea el programa entre los servicios DAB y las emisoras FM RDS—recepción alternativa. El indicador AF se enciende en la pantalla (consulte la página 13).
  - AF OFF: Se desactiva la recepción alternativa.
- 4 Pulse SEL (selección) para finalizar el ajuste.

### Nota:

*Al activar la recepción alternativa (para servicios DAB), la recepción de seguimiento de redes de radio (para emisoras RDS: consulte la página 13) también se activa automáticamente. Asimismo, la Recepción de seguimiento de redes de radio no podrá desactivarse sin haber desactivado la recepción alternativa.*

## Para ajustar el nivel de volumen de DAB

Podrá ajustar el nivel de volumen del sintonizador DAB y almacenarlo en la memoria. Ajustando correctamente el nivel de entrada para que corresponda con el nivel de sonido FM, no necesitará ajustar el nivel de volumen cada vez que cambie de fuente.

La unidad se expide de fábrica con el nivel de volumen DAB ajustado a “00”.

- Consulte también “Cambio de los ajustes generales (PSM)” en la página 32.
- 1 Pulse y mantenga pulsado SEL (selección) durante más de 2 segundos para que aparezca uno de los ítems de PSM en la pantalla.
  - 2 Pulse ►►| ▲ o |◄◄ ▼ para seleccionar “DAB VOL” (volumen).
  - 3 Gire el dial de control para ajustarlo al volumen deseado. Usted puede ajustarlo entre “VOL -12” y “VOL 12”.
  - 4 Pulse SEL (selección) para finalizar el ajuste.

# LOCALIZACIÓN DE AVERIAS

Lo que aparenta ser una avería podría resolverse fácilmente. Verifique los siguientes puntos antes de acudir al centro de servicio.

|   | Síntomas   | Causas   | Remedios   |
|---|--|--|--|
| Generalidades   | <ul style="list-style-type: none"> <li>El sonido no sale por los altavoces.</li> </ul>   | El nivel de volumen está ajustado al mínimo.   | Ajustarlo al nivel óptimo.   |
|   |  | Las conexiones son incorrectas.  | Verifique los cables y las conexiones.   |
|   | <ul style="list-style-type: none"> <li>Esta unidad no funciona en absoluto.</li> </ul>   | El microcomputador incorporado podría haber funcionado incorrectamente debido a los ruidos, etc. | Mientras mantiene pulsado SEL (selección), pulse  /I/ATT (en espera/encendido/atenuador) durante más de 2 segundos para reinicializar la unidad. (El ajuste del reloj y las emisoras preajustadas en la memoria se borran). (Consulte la página 2.) |
| FM/AM   | <ul style="list-style-type: none"> <li>El preajuste automático SSM (Memoria secuencia de las emisoras fuertes) no funciona.</li> </ul>             | Las señales son muy débiles.   | Almacene las emisoras manualmente.   |
|   | <ul style="list-style-type: none"> <li>Hay ruidos estáticos mientras se escucha la radio.</li> </ul>   | La antena no está firmemente conectada.  | Conecte la antena firmemente.  |
| Reproducción de disco   | <ul style="list-style-type: none"> <li>El disco es expulsado automáticamente.</li> </ul>   | El disco está insertado boca abajo.  | Inserte el disco correctamente.  |
|   | <ul style="list-style-type: none"> <li>El CD-R/CD-RW no se puede reproducir.</li> <li>Las pistas del CD-R/CD-RW no pueden ser omitidas.</li> </ul> | El CD-R/CD-RW no está finalizado.  | <ul style="list-style-type: none"> <li>Inserte un CD-R/CD-RW finalizado.</li> <li>Finalice el CD-R/CD-RW con el componente utilizado para la grabación.</li> </ul>   |
|   |  | El disco no puede ser expulsado.   | El disco está bloqueado.   |
|   | <ul style="list-style-type: none"> <li>El sonido del disco se interrumpe algunas veces.</li> </ul>   | Está conduciendo por caminos accidentados.   | Pare la reproducción mientras conduce sobre caminos accidentados.  |
|   |  | El disco está rayado.  | Cambie el disco.   |
|   |  | Las conexiones son incorrectas.  | Verifique los cables y las conexiones.   |
| <ul style="list-style-type: none"> <li>Aparece "NO DISC" en la pantalla.</li> </ul> | No hay disco en la ranura de carga.  | Inserte un disco en la ranura de carga.  |  |
|   | Disco incorrectamente insertado.   | Inserte el disco correctamente.  |  |



|                  | Síntomas   | Causes  | Remedios   |
|------------------|--|---|--|
| Reproducción MP3 | <ul style="list-style-type: none"> <li>No se puede reproducir el disco.</li> </ul>   | <p>El disco no contiene ningún archivo MP3.</p> <p>Los archivos MP3 no tienen código de extensión—mp3 en los nombres de archivos.</p> <p>Los archivos MP3 no han sido grabados en un formato compatible con ISO 9660 Nivel 1, Nivel 2 o Joliet.</p> | <p>Cambie el disco.</p> <p>Añada el código de extensión —mp3 a los nombres de archivos.</p> <p>Cambie el disco. (Grabe archivos MP3 utilizando una aplicación compatible.)</p> |
|                  | <ul style="list-style-type: none"> <li>Se generan ruidos.</li> </ul>   | <p>El archivo reproducido no es un archivo MP3 (si bien tiene el código de extensión—mp3).</p>  | <p>Salte a otro archivo o cambie el disco. (No añada el código de extensión—mp3 a archivos que no sean MP3.)</p>   |
|                  | <ul style="list-style-type: none"> <li>Se requiere mayor tiempo de lectura (“CHECK” continúa parpadeando en la pantalla).</li> </ul> | <p>El tiempo de lectura varía según la complejidad de la configuración de carpeta/ archivo.</p>   | <p>No utilice demasiadas jerarquías y carpetas. Asimismo, no grabe otros tipos de pistas de audio junto con los archivos MP3.</p>  |
|                  | <ul style="list-style-type: none"> <li>Los archivos no se reproducen en el orden pretendido por usted.</li> </ul>                    | <p>El orden de reproducción quedó determinado cuando se grabaron los archivos.</p>  | <p>_____</p>   |
|                  | <ul style="list-style-type: none"> <li>El tiempo de reproducción transcurrido no es correcto.</li> </ul>                             | <p>Esto sucede a veces durante la reproducción. Depende de cómo los archivos fueron grabados en el disco.</p>   | <p>_____</p>   |
|                  | <ul style="list-style-type: none"> <li>“MP3” destella en la pantalla.</li> </ul>   | <p>La carpeta actual no contiene ningún archivo MP3.</p>  | <p>Seleccione otra carpeta.</p>  |
|                  | <ul style="list-style-type: none"> <li>“NO FILES” aparece en la pantalla.</li> </ul>   | <p>El disco actual no contiene ningún archivo MP3.</p>  | <p>Inserte un disco que contenga archivos MP3.</p>   |
|                  | <ul style="list-style-type: none"> <li>No se visualizan los caracteres correctos. (e.j. nombre del álbum)</li> </ul>                 | <p>Esta unidad puede visualizar únicamente letras del alfabeto (mayúsculas A–Z), números y una cantidad limitada de símbolos.</p>   | <p>_____</p>   |



| Síntomas  | Causes   | Remedios  |
|---|--|---|
| <ul style="list-style-type: none"> <li>• “NO DISC” aparece en la pantalla.</li> </ul>             | No hay disco en el magazin.  | Inserte los discos en el magazin.   |
|   | Los discos han sido insertados boca abajo.   | Inserte los discos correctamente.   |
| <ul style="list-style-type: none"> <li>• “NO MAG” aparece en la pantalla.</li> </ul>              | No hay ningún magazin cargado en el cambiador de CD.   | Inserte el magazin.   |
| <ul style="list-style-type: none"> <li>• “RESET 8” aparece en la pantalla.</li> </ul>             | La unidad no está correctamente conectada al cambiador de CD.                                    | Conectar esta unidad y el cambiador de CD correctamente y pulsar el botón de reposición del cambiador de CD.  |
| <ul style="list-style-type: none"> <li>• “RESET 1” – “RESET 7” aparece en la pantalla.</li> </ul> | _____  | Pulsar el botón de reposición del cambiador de CD.  |
| <ul style="list-style-type: none"> <li>• Esta cambiador de CD no funciona en absoluto.</li> </ul> | El microcomputador incorporado podría haber funcionado incorrectamente debido a los ruidos, etc. | Mientras mantiene pulsado SEL (selección), pulse $\Phi$ /I/ATT (en espera/encendido/atenuador) durante más de 2 segundos para reinicializar la unidad. (El ajuste del reloj y las emisoras preajustadas en la memoria se borran). (Consulte la página 2.) |

Cambiador de CD

ESPAÑOL

**Acerca del mal seguimiento:**

*El mal seguimiento es un defecto que podría suceder cuando conduce por caminos muy accidentados. Esto no produce daños a la unidad ni al disc, pero resultará muy molesto.*

*Se recomienda detener la reproducción del disco cuando conduzca por caminos accidentados.*



## Manipulación de los discos

Esta unidad ha sido diseñada para reproducir CDs, CD-Rs (Regrabables), CD-RWs (Reescribibles), y CD Texts.

- Esta unidad también es compatible con discos MP3.

### Cómo tratar los discos

**Cuando saque un disco de su caja**, presione el sujetador central de la caja y extraiga el disco agarrándolo por los bordes.

Sujetador central



- Siempre sujete el disco por los bordes. No toque su superficie de grabación.

**Cuando guarde el disco en su caja**, insértelo suavemente alrededor del sujetador central (con la superficie impresa hacia arriba).

- Asegúrese de guardar los discos en sus cajas después del uso.

### Para mantener los discos limpios

Un disco sucio podría no reproducir correctamente. Si el disco se llegara a ensuciar, utilice un lienzo suave y limpie con movimientos rectos desde el centro hacia el borde.



### Para reproducir discos nuevos

Algunos discos nuevos podrían presentar ciertas irregularidades en sus bordes interior y exterior. Si intenta introducir un disco así, podría suceder que la unidad rechace el disco.

Elimine las irregularidades raspando con un lápiz, bolígrafo, etc.



### Condensación de humedad

Podría condensarse humedad en la lente alojada en el interior del reproductor de discos en los siguientes casos:

- Después de encender el calefactor del automóvil.
  - Si hay mucha humedad en el habitáculo.
- En estos casos el reproductor de discos podría no funcionar correctamente. Haga expulsar el disco y deje la unidad encendida durante algunas horas hasta que se evapore la unidad.

### Cuando se reproduce un CD-R o CD-RWs

Antes de reproducir los CD-Rs o CD-RWs, lea atentamente sus instrucciones o precauciones.

- Utilice únicamente CD-Rs o CD-RWs "finalizados".
- Es posible que algunos CD-Rs o CD-RWs no se puedan reproducir en esta unidad debido a las características propias del disco y por los siguientes motivos:
  - Discos sucios o rayados.
  - Hay condensación de humedad en el lente interior de la unidad.
  - Suciedad en el lente captor del interior del reproductor.
- Los CD-RWs pueden requerir más tiempo de lectura debido a que la reflectancia de los
- Los CD-Rs o CD-RWs son afectados por las altas temperaturas o la alta humedad; por lo tanto, no los deje en el interior de su automóvil.
- No utilice los siguientes CD-Rs o CD-RWs:
  - Discos con pegatinas, etiquetas o sellos protectores adheridos a la superficie.
  - Discos que tengan etiquetas que se puedan imprimir con una impresora de chorro de tinta.

El uso de estos discos bajo altas temperaturas o alta humedad pueden producir fallos de funcionamiento o daños a los discos. Por ejemplo,

- Las etiquetas o las pegatinas se podrían encoger y provocar la curvatura del disco.
- Las etiquetas o las pegatinas se podrían despegar y entorpecer la expulsión del disco.
- Las partes impresas del disco podrían volverse pegajosas.

Lea atentamente las instrucciones o precauciones acerca de las etiquetas y de los discos que se pueden imprimir.

### PRECAUCIONES:

- No inserte discos de 8 cm (CD simples) en la ranura de carga. (Estos tipos de discos no pueden ser expulsados.)
- No inserte ningún disco cuya forma no sea la habitual—un corazón o una flor, por ejemplo, pues se producirá una avería.
- No exponga los discos a los rayos directos del sol ni a otra fuente de calor; ni los deje en sitios sujetos a temperatura y humedad elevadas. No los deje dentro del automóvil.
- No utilice ningún solvente (por ejemplo, limpiador de discos convencional, pulverizadores, diluyente, bencina, etc.) para limpiar los discos.

Disco curvado



Etiqueta



Resto de etiqueta

Disco



Etiqueta autoadhesiva

## SECCION DEL AMPLIFICADOR DE AUDIO

Máxima potencia de salida:

Delantera: 50 W por canal

Trasera: 50 W por canal

Potencia de salida continua (RMS):

Delantera: 19 W por canal en 4  $\Omega$ , 40 Hz a 20 000 Hz con una distorsión armónica total no mayor de 0,8%.

Trasera: 19 W por canal en 4  $\Omega$ , 40 Hz a 20 000 Hz con una distorsión armónica total no mayor de 0,8%.

Impedancia de carga:

4  $\Omega$  (tolerancia de 4  $\Omega$  a 8  $\Omega$ )

Gama de control de tonos:

Graves:  $\pm 10$  dB a 100 Hz

Agudos:  $\pm 10$  dB a 10 kHz

Respuesta de frecuencias: 40 Hz a 20 000 Hz

Relación señal a ruido: 70 dB

Jack de entrada auxiliar:

Minijack estéreo de 3,5 mm de diámetro (analógico)

Nivel de salida de línea/impedancia:

4,0 V/20 k $\Omega$  de carga (plena escala)

Impedancia de salida: 1 k $\Omega$

Nivel/impedancia de salida de subwoofer:

2,0V/20 k $\Omega$  de carga (plena escala)

Frecuencia de corte: 120 Hz (fija)

## SECCION DEL SINTONIZADOR

Gama de frecuencias:

FM: 87,5 MHz a 108,0 MHz

AM: (OM) 522 kHz a 1 620 kHz

(OL) 144 kHz a 279 kHz

### [Sintonizador de FM]

Sensibilidad útil:

11,3 dBf (1,0  $\mu$ V/75  $\Omega$ )

Umbral de silenciamiento de 50 dB:

16,3 dBf (1,8  $\mu$ V/75  $\Omega$ )

Selectividad de canal alternativo (400 kHz):

65 dB

Respuesta de frecuencias: 40 Hz a 15 000 Hz

Separación estereofónica: 30 dB

Relación de captura: 1,5 dB

### [Sintonizador de OM]

Sensibilidad: 20  $\mu$ V

Selectividad: 35 dB

### [Sintonizador de OL]

Sensibilidad: 50  $\mu$ V

## SECCION DEL REPRODUCTOR DE CD

Tipo: Reproductor de discos compactos

Sistema de detección de la señal: Captor óptico sin contacto (láser de semiconductor)

Número de canales: 2 canales (estéreo)

Respuesta de frecuencias: 5 Hz a 20 000 Hz

Gama dinámica: 96 dB

Relación señal a ruido: 98 dB

Lloro y trémolo: Inferior al límite medible

Formato de decodificación MP3:

MPEG1/2 Audio Layer 3

Máx. velocidad de bits: 320 Kbps

## GENERALIDADES

Requisitos de potencia:

Voltaje de funcionamiento:

14,4 V CC (tolerancia de 11 V a 16 V)

Sistema de puesta a tierra: Masa negativa

Temperatura de trabajo permisible: 0°C a +40°C

Dimensiones (An  $\times$  Al  $\times$  Pr):

Dimensiones de instalación (aprox.):

182 mm  $\times$  52 mm  $\times$  150 mm

Dimensiones del panel (aprox.):

188 mm  $\times$  58 mm  $\times$  12 mm

Peso (aprox.):

1,4 kg (excluyendo accesorios)

*El diseño y las especificaciones se encuentran sujetos a cambios sin previo aviso.*

## Posizione e riproduzione degli adesivi

Pannello inferiore dell'apparecchio principale

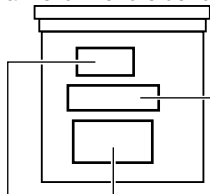

Pistrina nome/Caratteristiche

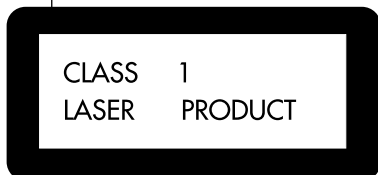

**CAUTION:** Invisible laser radiation when open and interlock failed or defeated. AVOID DIRECT EXPOSURE TO BEAM. (e)

**ADVARSEL:** Usynlig laserstråling ved åbning, når sikkerhedsafbrydere er ude af funktion. Undgåudsættelse for stråling. (d)

**WARNING:** Osynlig laserstråling når denna del är öppnad och spärren är urkopplad. Betrakta ej strålen. (s)

**VARO:** Avattaessa ja suojalukitus ohitettaessa olet alttiina näkymättömälle lasersäteilylle. Älä katso säteeseen. (f)

## AVVERTENZE IMPORTANTI SUI PRODOTTI LASER

### Precauzioni:

1. **PRODOTTO LASER DI CLASSE 1**
2. **ATTENZIONE:** Radiazioni laser invisibili emesse se il prodotto viene aperto o i dispositivi di sicurezza vengono disattivati o guastati. Evitare l'esposizione diretta al raggio.
3. **ATTENZIONE:** Non aprire il pannello superiore dell'apparecchio. Questa non contiene alcuna parte di utilità per l'utente. Affidare tutti gli interventi a personale tecnico autorizzato.
4. **ATTENZIONE:** Questo lettore CD impiega radiazioni laser invisibili, ma possiede sistemi di sicurezza che prevengono le emissioni durante la rimozione del CD. È pericoloso disattivare tali meccanismi di sicurezza.
5. **ATTENZIONE:** L'uso di procedure, regolazioni o operazioni diverse da quelle descritte in questo manuale può risultare in esposizioni a radiazioni pericolose.

### Attenzione:

Questo prodotto contiene un laser di classe superiore alla 1.

## Come inizializzare l'apparecchio

Tenere premuto SEL (selezione) e premere  $\Phi$ /I/ATT (attesa/accensione/attenuatore) per più di 2 secondi.

Questo inizializza il computer incorporato.

### Nota:

Anche le regolazioni preimpostate—quali i canali preimpostati, le regolazioni del suono o i nomi assegnati ai CD—saranno cancellate.

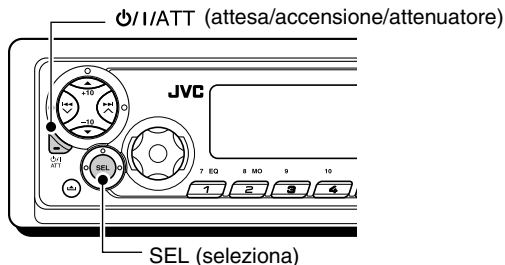

## Utilizzo di pulsante MODE

Se viene premuto il pulsante MODE, viene attivata la modalità funzioni e l'indicazione "MODE" lampeggia sulla parte superiore del display. In modalità funzioni i pulsanti numerici e i pulsanti  $\blacktriangle/\blacktriangledown$  vengono utilizzati per impostare le diverse impostazioni.

Es.: Quando il pulsante numerico 2 funge da pulsante per la funzione MO (monoaurale).

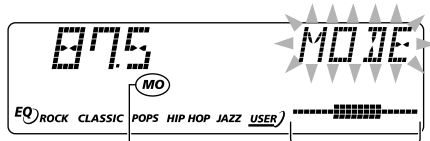
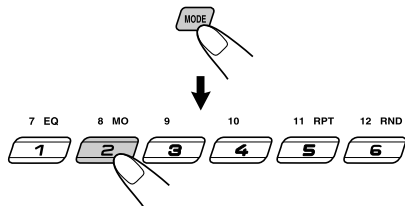

Si accende la spia MO (monoaurale).

Spia conteggio alla rovescia

**Per utilizzare nuovamente tali pulsanti come pulsanti numerici dopo avere premuto MODE,** attendere 5 secondi senza premere alcun pulsante finché la modalità funzioni viene cancellata ("MODE" scompare dal display).

- La modalità funzioni si cancella anche ripremendo MODE.

La ringraziamo per aver acquistato un prodotto JVC. La invitiamo a leggere le presenti istruzioni prima di utilizzare l'apparecchio in modo da poterne sfruttare al meglio le prestazioni.

**Per l'Italia:**

"Si dichiara che il questo prodotto di marca JVC è conforme alle prescrizioni del Decreto Ministeriale n.548 del 28/08/95 pubblicato sulla Gazzetta Ufficiale della Repubblica Italiana n.301 del 28/12/95".

# INDICE

|   |           |   |           |
|---|-----------|---|-----------|
| Come inizializzare l'apparecchio .....                      | 2         | <b>FUNZIONI MP3 .....</b>   | <b>26</b> |
| Utilizzo di pulsante MODE .....                             | 2         | Riproduzione di un disco MP3 .....  | 26        |
| <b>IDENTIFICAZIONE DI PULSANTI .....</b>                    | <b>4</b>  | Individuazione di un file o di un punto<br>specifico su un disco MP3 .....                    | 27        |
| Pannello di comando .....                                   | 4         | Selezione delle modalità di riproduzione<br>di MP3 .....                                      | 29        |
| Telecomando .....   | 5         | <b>REGOLAZIONE DEL SUONO .....</b>  | <b>30</b> |
| Preparazione del telecomando .....                          | 6         | Selezionando le modalità sonore<br>memorizzate (C-EQ: equalizzazione<br>personalizzata) ..... | 30        |
| <b>OPERAZIONI BASE .....</b>                                | <b>7</b>  | Regolazione del suono .....   | 31        |
| Accensione dell'apparecchio .....                           | 7         | <b>ALTRE FUNZIONI PRINCIPALI .....</b>  | <b>32</b> |
| Impostazione dell'orologio .....                            | 8         | Modifica delle impostazioni<br>generali (PSM) .....   | 32        |
| <b>FUNZIONI RADIO .....</b>                                 | <b>9</b>  | Assegnazione di nomi alle sorgenti .....  | 36        |
| Ascolto della radio .....                                   | 9         | Rimozione del pannello di comando .....   | 37        |
| Memorizzazione di stazioni .....                            | 11        | <b>FUNZIONI DEL CD CHANGER .....</b>  | <b>38</b> |
| Sintonizzazione su una stazione<br>preimpostata .....       | 12        | Riproduzione dei dischi .....   | 38        |
| <b>FUNZIONI RDS .....</b>                                   | <b>13</b> | Selezione delle modalità di riproduzione ...  | 41        |
| Funzioni possibili con RDS .....                            | 13        | <b>FUNZIONAMENTO DEL COMPONENTE<br/>ESTERNO .....</b>   | <b>42</b> |
| Altre interessanti regolazioni<br>e funzioni RDS .....      | 17        | Riproduzione da un componente esterno ...   | 42        |
| <b>FUNZIONI CD .....</b>                                    | <b>20</b> | <b>FUNZIONI DEL TUNER DAB .....</b>   | <b>43</b> |
| Ascolto di CD .....   | 20        | Sintonizzazione su un insieme di servizi<br>e su un solo servizio .....                       | 43        |
| Individuazione di una traccia o di<br>un punto sul CD ..... | 21        | Memorizzazione di servizi DAB .....   | 44        |
| Selezione dei modi di riproduzione CD .....                 | 22        | Sintonizzazione su un servizio<br>DAB in memoria .....  | 45        |
| Riproduzione di CD Text .....                               | 23        | Altre funzioni DAB .....  | 46        |
| Blocco dell'espulsione disco .....                          | 23        | <b>INDIVIDUAZIONE E RICERCA<br/>DEI GUASTI .....</b>  | <b>47</b> |
| <b>INTRODUZIONE ALL'MP3 .....</b>                           | <b>24</b> | <b>MANUTENZIONE .....</b>   | <b>50</b> |
| Che cos'è l'MP3? .....                                      | 24        | Manipolazione dei dischi .....  | 50        |
| Come si registrano e si riproducono i<br>file MP3? .....    | 24        | <b>SPECIFICHE .....</b>   | <b>51</b> |

ITALIANO

**Nota:**

A scopo di sicurezza, ogni apparecchio viene contrassegnato con un numero di matricola, riportato anche sulla cartolina di identificazione. Si consiglia di conservare con cura la cartolina e, in caso di furto, di comunicare il numero di matricola alle autorità competenti.

**PRIMA DELL'USO**

**\*Per motivi di sicurezza....**

- Evitare di alzare eccessivamente il volume in quanto così facendo si escludono i rumori esterni e si rende pericolosa la guida.
- Dovendo effettuare manovre complicate, usare l'avvertenza di fermare la vettura.

**\*Temperatura all'interno della vettura....**

In caso di parcheggio prolungato della vettura in zone particolarmente calde o fredde, prima di accendere l'apparecchio attendere che la temperatura all'interno dell'auto si sia stabilizzata.



# IDENTIFICAZIONE DI PULSANTI

## Pannello di comando

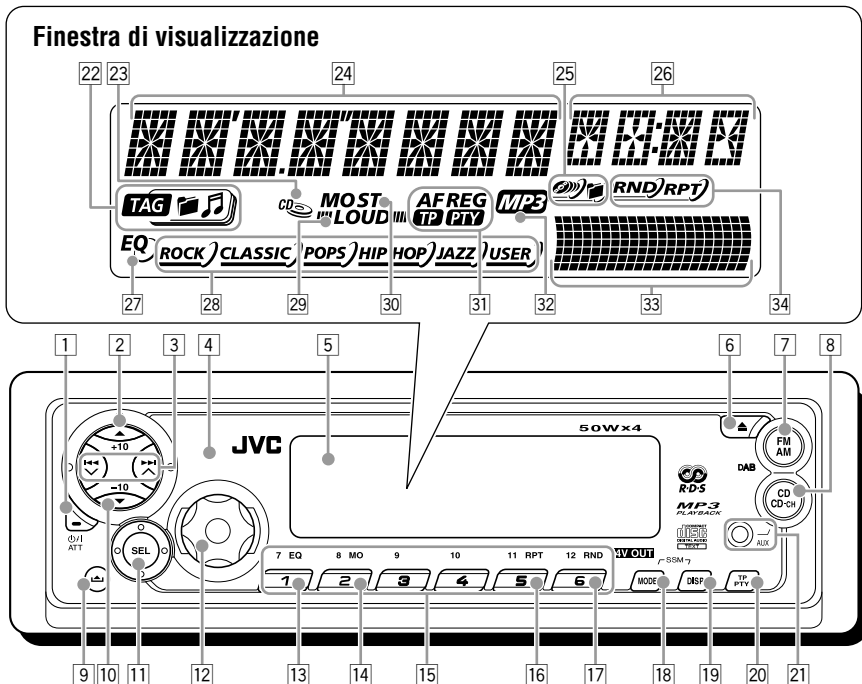

1 Pulsante  $\phi$ /I/ATT (attesa/accensione/attenuatore)

2 Pulsante  $\blacktriangle$  (alto)  
Pulsante +10

3 Pulsanti  $\blacktriangleleft \blacktriangleright$

4 Sensore

5 Finestra di visualizzazione

6 Pulsante  $\blacktriangle$  (espulsione)

7 Pulsante FM/AM (DAB)  
8 Pulsante CD CD-CH (CD changer) (AUX: ausiliario)

9 Pulsante  $\blacktriangle$  (sgancio del pannello di comando)

10 Pulsante  $\blacktriangledown$  (basso)  
Pulsante -10

11 Pulsante SEL (selezione)

12 Selettore di comando

13 Pulsante EQ (equalizzazione)

14 Pulsante MO (monoaurale)

15 Pulsanti numerici

16 Pulsante RPT (ripetizione)

17 Pulsante RND (casuale)

18 Pulsante MODE

- Funziona inoltre come i pulsanti SSM quando viene premuto insieme al pulsante DISP (display).

19 Pulsante DISP (display)

- Funziona inoltre come i pulsanti SSM quando viene premuto insieme al pulsante MODE.

20 Pulsante TP/PTY (notiziari sul traffico/per tipo di programma)

21 Jack d'ingresso ausiliario (AUX)

### Finestra di visualizzazione

22 Spie informazioni sui dischi

TAG (ID3 Tag),  $\square$  (cartella),  $\mathbb{M}$  (traccia/file)

23 Spia CD inserito

24 Display principale

25 Spie della sorgente in riproduzione

$\circ$  (disco),  $\mathbb{M}$  (cartella/file)

26 Display sorgente/orologio

27 Spia EQ (equalizzazione)

28 Spie di modalità sonora (C-EQ: equalizzazione personalizzata)  
ROCK, CLASSIC, POPS, HIP HOP, JAZZ, USER

29 Spia LOUD (sonorità)

30 Spie di ricezione tuner  
MO (monoaurale), ST (stereo)

31 Spie RDS

AF, REG, TP, PTY

32 Spia MP3

33 Spia di livello volume (o audio)

Spia del modello di equalizzazione

34 Spie della modalità di riproduzione  
RND (casuale) e RPT (ripetizione)



## Telecomando

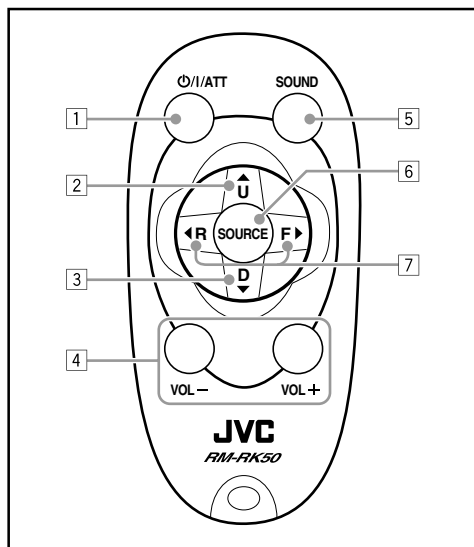

- 1 • Accende l'apparecchio se viene premuto quando quest'ultimo è spento.
- Disattiva l'apparecchio se premuto continuamente fino a visualizzare sul display il messaggio di saluto "SEE YOU".
  - Se premuto brevemente, riduce il livello del volume. Premerlo di nuovo per ripristinare il volume.

- 2 • Per la selezione della band durante l'ascolto della radio (o tuner DAB). Ogniqualvolta si preme il pulsante, la banda cambia.
- Passa al primo file della cartella successiva durante l'ascolto di dischi in formato MP3. Ogniqualvolta il tasto viene premuto, si passa alla cartella successiva e comincia la riproduzione del primo file.
  - Durante la riproduzione di un CD in formato MP3 tramite CD changer compatibile con il formato MP3:
    - Se premuto brevemente, passa al CD successivo.
    - Se premuto e tenuto premuto, passa alla cartella successiva.

**Nota:** Durante la riproduzione di un CD tramite CD changer, passa sempre al CD successivo.

- 3 • Seleziona la stazione durante l'ascolto della radio (o tuner DAB). Ogniqualvolta si preme il pulsante, il numero della stazione predisposta (o il servizio) aumenta e la stazione (o il servizio) selezionata viene sintonizzata.
- Durante l'ascolto di un disco MP3 passa al primo file della cartella precedente. Ogniqualvolta il tasto viene premuto, si passa alla cartella precedente e comincia la riproduzione del primo file.
  - Durante la riproduzione di un CD in formato MP3 tramite CD changer compatibile con il formato MP3:
    - Se premuto brevemente, passa al CD precedente.
    - Se premuto e tenuto premuto, passa alla cartella precedente.

**Nota:** Durante la riproduzione di un CD tramite CD changer, passa sempre al CD precedente.

- 4 Funziona esattamente come il selettore di comando sull'unità principale.
- Nota:** Questo pulsante non funziona per la regolazione della modalità d'impostazione preferita.
- 5 Seleziona la modalità sonora (C-EQ: equalizzazione personalizzata). Ogniqualvolta si preme il pulsante, cambia la modalità (C-EQ).
- 6 Per la selezione della sorgente. Ogniqualvolta si preme il pulsante, la sorgente prescelta cambia.
- 7 • Nel corso dell'ascolto della radio serve per la ricerca delle stazioni.
- Se premuto brevemente, seleziona i servizi durante l'ascolto del tuner DAB.
  - Se premuto per almeno 1 secondo, ricerca gli insiemi durante l'ascolto del tuner DAB.
  - Se premuto senza lasciarlo durante l'ascolto di un disco, effettua l'avanzamento rapido o inverte la traccia/file.
  - Premendolo brevemente nel corso dell'ascolto di un disco, serve a passare all'inizio dei tracce/file successivi o a ritornare all'inizio delle tracce/files in corso di lettura (o precedente).



## Preparazione del telecomando

Per l'uso del telecomando:

- Puntare il telecomando direttamente verso il sensore che si trova sull'apparecchio. Verificare che non esistano ostacoli sul cammino del raggio infrarosso di comando.

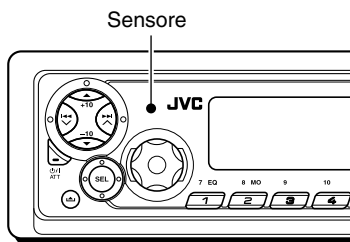

- Non esporre il sensore o forti sorgenti luminose (diretta luce del sole o luce artificiale).

### Montaggio della batteria

Se si nota una riduzione dell'efficacia del telecomando o della distanza controllabile, è necessario sostituire la batteria.

#### 1. Togliere il portabatteria.

- 1) Spingere nel senso indicato dalla freccia con la punta di una penna biro o strumento analogo.
- 2) Togliere il portabatteria.

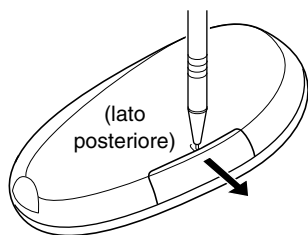

#### 2. Inserire la batteria.

Inserire la batteria nel portabatteria con il lato + rivolto verso l'alto facendo attenzione a posizionarla perfettamente.

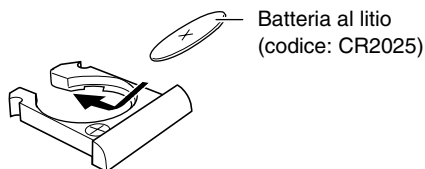

#### 3. Reinserire il portabatteria.

Inserire di nuovo il portabatteria spingendolo fino ad avvertire un clic.

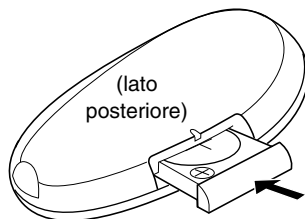

#### AVVERTENZA:

- *Conservare la batteria in un punto non accessibile ai bambini. Nel caso il bambino ingoi una batteria, consultare immediatamente il medico.*
- *Non ricaricare, smontare, scaldare la batteria né avvicinarla a fiamme libere. Così facendo, la batteria potrebbero emettere calore, rompersi o incendiarsi.*
- *Non mescolare la batteria con altri metalli. Così facendo, la batteria potrebbero emettere calore, rompersi o incendiarsi.*
- *Quando si smaltiscono/conservano la batteria, è necessario avvolgerle con nastro isolante. Diversamente, le batterie potrebbero emettere calore, rompersi o incendiarsi.*
- *Non forare la batteria con chiodi metallici o attrezzi simili. Così facendo la batteria potrebbero emettere calore, rompersi o incendiarsi.*

#### ATTENZIONE:

*Evitare di lasciare il telecomando in luoghi esposti alla luce diretta del sole (ad esempio, nel cruscotto) per lunghi periodi di tempo. Altrimenti potrebbe danneggiarsi.*

KD-SX998R e KD-SX997R sono dotati della funzionalità di telecomando da volante. Se l'automobile è dotata di telecomando da volante, è possibile controllare le unità attraverso il telecomando.

- Per i collegamenti necessari per utilizzare questa funzionalità, consultare il Manuale di Installazione/Collegamento (libretto separato).

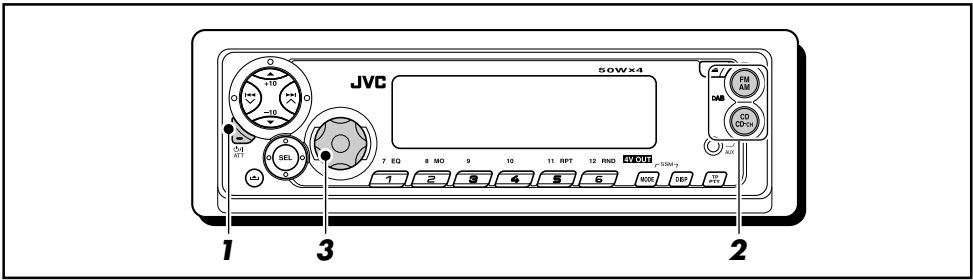

## Accensione dell'apparecchio

### 1 Accendere l'apparecchio.



**Nota sul funzionamento con un solo pulsante:**  
Selezionando la sorgente come indicato al punto **2** qui sotto, l'apparecchio si accende automaticamente, per cui non è necessario premere questo pulsante.

### 2 Riprodurre la sorgente.

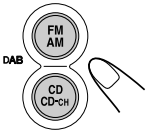

- Per attivare il tuner (FM o AM),  
cfr. pagine 9 – 19.
- Per il funzionamento del CD,  
cfr. pagine 20 – 23.
- Per la riproduzione di un disco in  
formato MP3,  
cfr. pagine 26 – 29.
- Per attivare il CD changer,  
cfr. pagina 37 – 41.
- Per attivare il componente esterno  
(LINE IN o AUX IN), cfr. pagina 42.
- Per attivare il tuner DAB,  
cfr. pagina 43 – 46.

### 3 Regolare il volume.

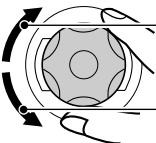

Per aumentare il volume

Per ridurre il volume

Viene visualizzato il livello di volume.

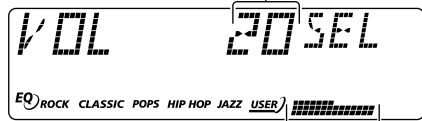

Spia di livello volume (o audio)  
(cfr. pagina 34)

### 4 Regolare il suono al livello voluto. (Cfr. pagine 30 e 31).

#### Riduzione immediata del volume

Premere per un attimo **ATT** mentre si ascolta da qualunque sorgente. Sul display comincia a lampeggiare "ATT" e il volume diminuisce rapidamente.

Per ripristinare il volume precedente, premere di nuovo per un attimo lo stesso pulsante.

- Agendo sul selettore di comando si ripristina anche il suono.

#### Spegnimento dell'apparecchio

Tenere premuto **ATT** per almeno 1 secondo.

Viene visualizzata la voce "SEE YOU", quindi l'unità si spegne.

- **Se si spegne l'apparecchio durante l'ascolto di un CD**, alla successiva accensione è possibile avviare la riproduzione del CD dal punto in cui era stata interrotta.

#### AVVERTENZA sulla regolazione del volume:

CD producono pochissimi disturbi rispetto ad altre sorgenti. Se, ad esempio, il volume viene regolato per il tuner, i diffusori possono essere danneggiati da un improvviso aumento di volume. Pertanto è necessario abbassare il volume prima di riprodurre un disco, regolandolo poi opportunamente durante la riproduzione.

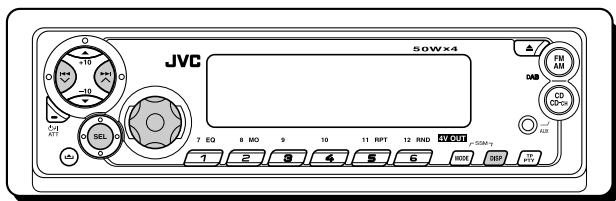

## Impostazione dell'orologio

È altresì possibile impostare l'ora nel formato 24 ore o 12 ore.

- 1 Tenere premuto SEL (seleziona) per almeno 2 secondi, in modo che uno dei componenti PSM appaia sul display. (PSM: Cfr. pagine 32 e 33).**



### 2 Impostare l'ora.

- 1 Se il display non indica l'ora, selezionare "CLOCK H" (l'ora).
- 2 Regolare l'ora.

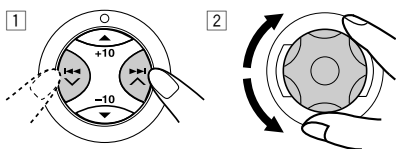

### 3 Impostare i minuti.

- 1 Selezionare "CLOCK M" (minuti).
- 2 Regolare i minuti.

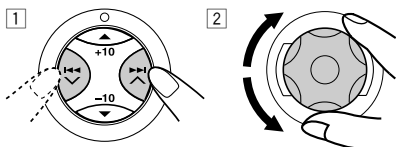

### 4 Impostare l'orologio.

- 1 Selezionare il formato dell'ora: "24H/12H".
- 2 Selezionare "24H" o "12H".

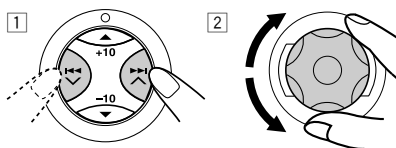

### 5 Fine dell'impostazione.



#### Nota:

Per visualizzare l'ora sul display, vedere pagina 34.

Per visualizzare altre informazioni durante la riproduzione, premere DISP (display).



Ogni volta che il pulsante viene premuto le altre informazioni sono visualizzate sulla parte superiore del display (per ulteriori informazioni vedere pagina 34).

- Se il pulsante DISP (display) viene premuto mentre l'unità è spenta, l'ora verrà visualizzata per circa 5 secondi.

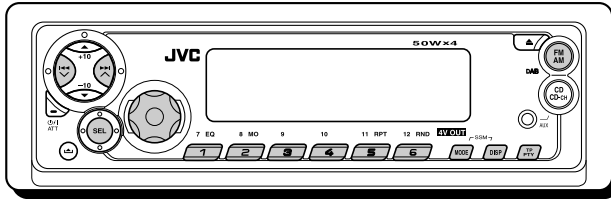

## Ascolto della radio

Per sintonizzarsi su una particolare stazione è possibile usare la ricerca automatica o manuale.

### Ricerca automatica della stazione: Auto search

#### 1 Selezionare la banda (FM1 – 3, AM).



Ogniqualvolta si preme il pulsante, la banda cambia nel modo seguente:

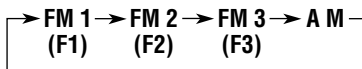

Appare la banda selezionata\*.

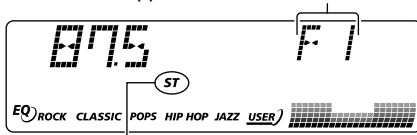

Si illumina durante la ricezione di una trasmissione FM stereo con segnale sufficientemente forte.

\* Quando "CLOCK" viene impostato su "ON" (vedere pagina 34), dopo qualche istante l'indicazione corrente viene modificata nell'indicazione dell'ora.

#### Nota:

Il ricevitore ha tre bande FM (FM1, FM2, FM3). Per ascoltare una stazione FM è possibile selezionare una qualsiasi banda.

#### 2 Iniziare a cercare una stazione.

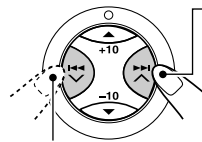

Per ricercare di stazioni a frequenze superiori

Per ricercare di stazioni a frequenze inferiori

La ricerca s'interrompe non appena si riceve una stazione.

Per interrompere la ricerca prima di ricevere una stazione, premere il pulsante di ricerca.

## Ricerca manuale della stazione: Manual search

### 1 Selezionare la banda (FM1 – 3, AM).



Ogniqualvolta si preme il pulsante, la banda cambia nel modo seguente:

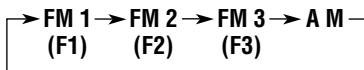

#### Nota:

Il ricevitore ha tre bande FM (FM1, FM2, FM3). Per ascoltare una stazione FM è possibile selezionare una qualsiasi banda.

### 2 Tenere premuto **▶▶ | ^ o ◀◀ | ∇** finché “MANU” (manuale) comincia a lampeggiare sul display.

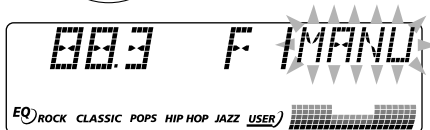
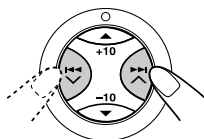

### 3 Con “MANU” (manuale) lampeggiante, sintonizzarsi sulla stazione voluta.

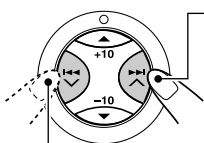

Per sintonizzare stazioni a frequenze superiori

Per sintonizzare stazioni a frequenze inferiori

- Se si lascia il pulsante, la modalità manuale si disattiva automaticamente dopo 5 secondi.
- Tenendo premuto il pulsante, inizia a cambiare la frequenza (ad intervalli di 50 kHz per FM e di 9 kHz per AM—MW/LW) finché non si rilascia il pulsante.

## Nel caso in cui sia difficile ricevere un programma stereo FM:



- 1 Premere MODE per entrare in modalità funzioni durante l'ascolto di un programma FM stereo.

Sulla parte superiore del display lampeggia l'indicazione “MODE”.

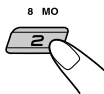

- 2 Mentre sul display lampeggia l'indicazione “MODE”, premere MO (monaurale); sul display si accende la spia MO. Ogniqualvolta si preme il pulsante, la spia MO si accende e si spegne alternamente.

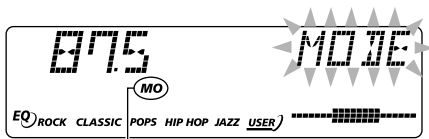

Spia MO (monaurale)

Quando sul display è accesa la spia MO, il suono diviene monoaurale, ma la ricezione migliora.

## Memorizzazione di stazioni

Per memorizzare delle stazioni si può procedere in due modi diversi.

- Preimpostazione automatica di stazioni FM: SSM (Strong-station Sequential Memory)
- Preimpostazione manuale di stazioni FM e AM

### Preimpostazione automatica di stazioni FM: SSM

Si possono preimpostare 6 stazioni FM locali per ogni banda FM (FM1, FM2 e FM3).

#### 1 Selezionare il numero di banda (FM1 – 3) sulla quale si vogliono memorizzare le stazioni FM.



Ogniqualvolta si preme il pulsante, la banda cambia nel modo seguente:

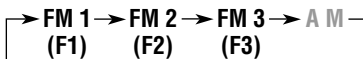

#### 2 Tenere premuto entrambi i pulsanti per almeno 2 secondi.

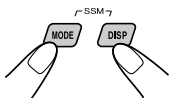

Viene visualizzato “- SSM-”, che sparisce una volta ultimata la fase di preimpostazione automatica.

Le stazioni FM locali con i segnali più forti vengono ricercate e memorizzate automaticamente nel numero di banda selezionato (FM1, FM2 o FM3). Tali stazioni sono preimpostate i pulsanti numerici: dal N° 1 (frequenza più bassa) al N° 6 (frequenza più elevata).

Una volta ultimata la fase di preimpostazione automatica, ci si sintonizza automaticamente sulla stazione memorizzata il pulsante N° 1.

## Preimpostazione manuale

Si possono preimpostare manualmente fino a 6 stazioni per ogni banda (FM1, FM2, FM3 e AM).

Es.: Memorizzazione di stazione FM di 88,3 MHz il pulsante di preimpostazione 1 della banda FM1.

#### 1 Selezionare il numero di banda (FM1 – 3, AM) sulla quale si vogliono memorizzare le stazioni (nel nostro esempio, FM1).



Ogniqualvolta si preme il pulsante, la banda cambia nel modo seguente:

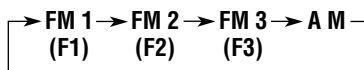

#### 2 Sintonizzarsi sulla stazione (nel nostro esempio di 88,3 MHz).

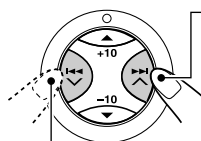

Per sintonizzare stazioni a frequenze superiori

Per sintonizzare stazioni a frequenze inferiori



### 3 Tenere premuto il pulsante numerico (nel nostro esempio, 1) per almeno 2 secondi.

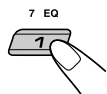

Per un breve periodo sul display si alterneranno la banda selezionata/numero preimpostato e "MEMO" (memoria).



### 4 Per memorizzare altre stazioni con numeri preimpostati ripetere la procedura suddetta.

#### Note:

- Impostando una nuova stazione su un determinato numero si cancella la stazione impostata in precedenza.
- Le stazioni preimpostate vengono cancellate nel caso in cui il circuito della memoria resti senza alimentazione (ad esempio, quando si cambia la batteria). In tal caso, è necessario reimpostare la stazione.

## Sintonizzazione su una stazione preimpostata

Sintonizzarsi su una stazione preimpostata è facilissimo. Ovviamente, è necessario aver prima impostato le stazioni. In caso negativo, cfr. "Memorizzazione di stazioni" a pagine 11 e 12.

### 1 Selezionare la banda (FM1 – 3, AM).



Ogniqualvolta si preme il pulsante, la banda cambia nel modo seguente:

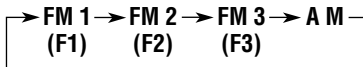

### 2 Selezionare il numero (da 1 a 6) per la stazione preimpostata desiderata.

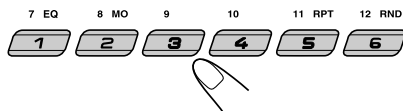



## Funzioni possibili con RDS

La funzione RDS (sistema dati radio) consente alle stazioni FM d'inviare un segnale supplementare assieme ai normali segnali, ad esempio il rispettivo nome e informazioni sul tipo di programma trasmesso (sport, musica ecc). Un altro vantaggio della funzione RDS è "Enhanced Other Networks". Utilizzando i dati Enhanced Other Networks inviati da una stazione, è possibile sintonizzare una stazione diversa di un'emittente che sta trasmettendo il programma preferito o il notiziario sul traffico durante l'ascolto d'un altro programma o d'una sorgente diversa, ad esempio una CD.

Tramite i dati RDS, l'apparecchio espleta diverse funzioni:

- Individuazione automatica dello stesso programma (Network-Tracking Reception)
- Ricezione in standby di notiziari sul traffico (TA) o del programma preferito
- Ricerca per tipo di programma (PTY)
- Ricerca programma
- Altre funzioni

### Individuazione automatica dello stesso programma (Network-Tracking Reception)

Mentre si percorre una zona con una buona ricezione FM, il sintonizzatore incorporato nell'apparecchio si sintonizza automaticamente su un'altra stazione RDS che sta trasmettendo lo stesso programma con un segnale migliore, consentendo di proseguire l'ascolto dello stesso programma nelle migliori condizioni di ricezione, indipendentemente dal punto in cui ci si trova. (Cfr. l'illustrazione a pagina 19).

Per poter funzionare correttamente la Network-Tracking Reception utilizza due tipi di dati RDS: PI (per l'identificazione del programma) e AF (per la frequenza alternativa).

Se questi dati inviati dalla stazione RDS d'ascolto non vengono ricevuti correttamente, la Network-Tracking Reception non funziona.

### Per utilizzare la funzione Network-Tracking Reception

È possibile selezionare diverse modalità di ricezione con ricerca automatica dei canali in modo da ottimizzare l'ascolto dello stesso programma.

Di fabbrica, viene selezionata la modalità "AF".

- **AF:** È attiva la funzione Network-Tracking Reception con regionalizzazione disabilitata "off". Con questa impostazione, nel momento in cui il segnale della stazione selezionata peggiora, l'unità commuta su un'altra stazione della stessa emittente. (In questa modalità, il programma può essere diverso da quello ricevuto al momento). Si accende la spia AF, ma non la spia REG.
- **AF REG:** È attiva la funzione Network-Tracking Reception con regionalizzazione abilitata "on". Con questa impostazione, nel momento in cui il segnale dalla stazione selezionata peggiora, l'unità commuta su un'altra stazione della stessa emittente che sta trasmettendo lo stesso programma. Si accendono la spia AF e la spia REG.
- **OFF:** La funzione Network-Tracking Reception è disattivata. Non si accendono né la spia AF né la spia REG.

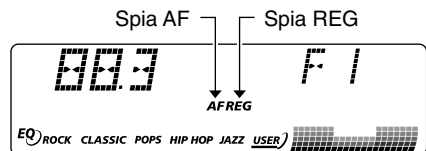

#### Nota:

Se è collegato un sintonizzatore DAB è attiva la ricezione alternativa (per servizi DAB), si attiva ("AF") automaticamente anche la Network-Tracking Reception. Ovviamente, se non si disattiva la ricezione alternativa, non è possibile disattivare la Network-Tracking Reception. (Cfr. pagina 46).



- 1** Tenere premuto SEL (seleziona) per almeno 2 secondi, in modo che uno dei componenti PSM appaia sul display. (PSM: Cfr. pagine 32 e 33).



- 2** Selezionare “AF-REG” (frequenza alternativa/ricezione regionale) se non appare sul display.

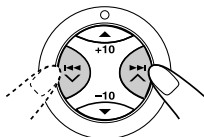

- 3** Selezionare la modalità desiderata —“AF”, “AF REG” o “OFF”.

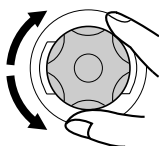

- 4** Fine dell'impostazione.



## Ricezione in TA Standby

La ricezione in TA Standby consente la commutazione temporanea dell'unità sul notiziario del traffico (TA: Traffic Announcement) dalla sorgente attuale (altra stazione FM, CD o altri componenti collegati).

- *La ricezione in TA Standby non funziona durante l'ascolto di stazioni AM.*

Premere TP/PTY per attivare la ricezione TA Standby.



- **Se la sorgente corrente è FM**, la spia TP si accende o lampeggia.

- Se la spia TP si accende, significa che la ricezione TA Standby è attiva. Se una stazione comincia a trasmettere un annuncio sul traffico, sul display appare “TRAFFIC”: l'unità si sintonizza automaticamente su tale stazione. Il volume si porta al livello TA memorizzato (cfr. pagina 18) e viene trasmesso l'annuncio sul traffico.
- Se la spia TP lampeggia, significa che la ricezione TA Standby non è ancora attiva in quanto la stazione ricevuta non utilizza i segnali richiesti dalla ricezione TA Standby. Per attivare la ricezione TA Standby, occorre sintonizzarsi su un'altra stazione che utilizza tali segnali. Premere ►►► ▲ o ◀◀◀ ▼ per ricercare la stazione richiest.

Se ci si sintonizza su una stazione che utilizza questi segnali, la spia TP smette di lampeggiare e resta acceso in modo fisso. A questo punto la ricezione TA Standby è attiva.

- **Se la sorgente corrente non è FM**, la spia TP si accende.

Se una stazione comincia a trasmettere un annuncio sul traffico, sul display appare “TRAFFIC”: l'unità cambia automaticamente sorgente e si sintonizza su tale stazione.

**Per disattivare la ricezione TA Standby**, premere di nuovo TP/PTY. La spia TP scompare.



## Ricezione in PTY Standby

La ricezione in PTY Standby consente la commutazione temporanea dell'unità sul programma preferito (PTY: tipo de programma) dalla sorgente attuale (altra stazione FM, CD e altri componenti collegati).

- *La ricezione in PTY Standby non funziona durante l'ascolto di stazioni AM.*

È possibile selezionare il tipo di programma preferito per la ricezione in PTY Standby. Di fabbrica, la ricezione PTY Standby è disabilitata (è selezionato "OFF").

- 1 Tenere premuto SEL (seleziona) per almeno 2 secondi, in modo che uno dei componenti PSM appaia sul display. (PSM: Cfr. pagine 32 e 33).**



- 2 Selezionare "PTY STBY" (attesa) se non appare sul display.**

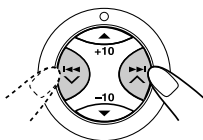

- 3 Selezionare uno dei 29 codici PTY. (Cfr. pagina 19).**

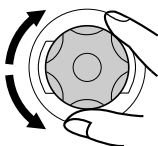

Il nome del codice selezionato appare sul display e viene memorizzato.

## 4 Fine dell'impostazione.



- **Se la sorgente corrente è FM**, la spia PTY si accende o lampeggia.

- Se la spia PTY si accende, significa che la ricezione PTY Standby è attiva. Se una stazione comincia a trasmettere il programma PTY selezionato, l'unità si sintonizza automaticamente su di essa.
- Se la spia PTY lampeggia, significa che la ricezione PTY Standby non è ancora attiva in quanto la stazione ricevuta non utilizza i segnali richiesti dalla ricezione PTY Standby. Per attivare la ricezione PTY Standby, occorre sintonizzarsi su una stazione che utilizzi tali segnali. Premere ►► ▲ o ◀◀ ▼ per cercare tale stazione. Se ci si sintonizza su una stazione che utilizza questi segnali, la spia PTY smette di lampeggiare e resta acceso in modo permanente. A questo punto la ricezione PTY Standby è attiva.

- **Se la sorgente corrente non è FM**, la spia PTY si accende.

Se una stazione comincia a trasmettere il programma PTY selezionato, l'unità cambia automaticamente sorgente e si sintonizza su tale stazione.

**Per disattivare la ricezione PTY standby**, selezionare "OFF" al punto **3** della procedura nella colonna di sinistra. La spia PTY scompare.



## Ricerca del programma preferito

È possibile ricercare qualsiasi codice PTY. Inoltre, si possono memorizzare 6 tipi di programmi preferiti con i pulsanti numerici. Negli apparecchi nuovi, vengono memorizzati di fabbrica i seguenti 6 tipi di programmi con i pulsanti numerici da 1 a 6.

**Per memorizzare i tipi di programmi preferiti,** cfr. oltre.

**Per cercare il programma preferito,** cfr. pagina 17.

|          |         |        |
|----------|---------|--------|
| 1        | 2       | 3      |
| POP M    | ROCK M  | EASY M |
| 4        | 5       | 6      |
| CLASSICS | AFFAIRS | VARIED |

## Per memorizzare i tipi di programmi preferiti

- 1 Tenere premuto TP/PTY per almeno 2 secondi durante l'ascolto di una stazione FM.**



Appare l'ultimo codice PTY selezionato.

- 2 Selezionare uno dei 29 codici PTY. (Cfr. pagina 19).**

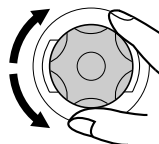

Il nome del codice selezionato appare sul display.

- 3 Tenere premuto il pulsante numerico per almeno 2 secondi: viene memorizzato il codice PTY selezionato nel numero memorizzato desiderato.**

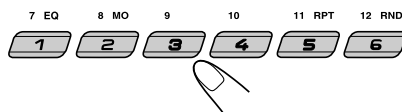

Il numero memorizzato e l'indicazione "MEMO" (memoria) si alternano sul display.

- 4 Per uscire dalla modalità, premere e tenere premuto il pulsante TP/PTY per almeno 2 secondi.**





## Per ricercare il tipo di programma preferito

- 1 Tenere premuto TP/PTY per almeno 2 secondi durante l'ascolto di una stazione FM.

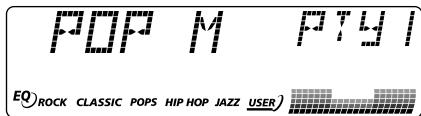

Appare l'ultimo codice PTY selezionato.

- 2 Per selezionare uno dei tipi di programmi preferiti

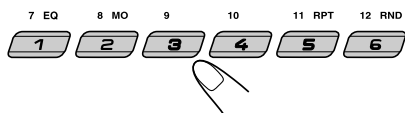

o

Per selezionare uno dei 29 codici PTY

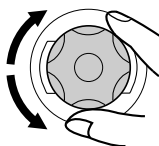

Il numero preimpostato viene visualizzato soltanto se il codice PTY è selezionato tramite i pulsanti numerici.



Es.: Quando si seleziona "ROCK M"

- 3 Premere ►►, ▲, ○, ◀◀, ▼ per avviare la ricerca PTY del programma preferito.

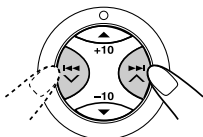

- Se una stazione sta trasmettendo un programma con il codice PTY selezionato, l'apparecchio si sintonizza su tale stazione.
- Se nessuna stazione sta trasmettendo un programma con il codice PTY selezionato, l'apparecchio resta sintonizzato sulla stazione corrente.

**Nota:**

In alcune zone, la ricerca PTY non funziona correttamente.

## Altre interessanti regolazioni e funzioni RDS

### Selezione automatica della stazione con i pulsanti numerici

In genere, quando si preme il pulsante numerico, ci si sintonizza sulla stazione memorizzata.

Se, però, la stazione memorizzata è una RDS, si verifica una situazione diversa. Se i segnali provenienti dalla stazione memorizzata non sono sufficienti a garantire una buona ricezione, l'apparecchio, tramite i dati AF, si sintonizza su un'altra frequenza che sta trasmettendo lo stesso programma della stazione memorizzata originale. (Ricerca Programma)

- L'apparecchio impiega un po' di tempo per sintonizzarsi su un'altra stazione tramite la funzione di ricerca programmi.

**Per attivare la ricerca del programma,** procedere come segue.

- Cfr. anche "Modifica delle impostazioni generali (PSM)" a pagina 32.

- 1 Tenere premuto SEL (seleziona) per almeno 2 secondi, in modo che uno dei componenti PSM appaia sul display.
- 2 Premere ►►, ▲, ○, ◀◀, ▼ per selezionare "P(Programma)-SEARCH".
- 3 Ruotare il selettore di comando in senso orario per selezionare "ON".  
A questo punto si attiva la ricerca del programma.
- 4 Premere SEL (seleziona) per terminare l'impostazione.

**Per annullare la ricerca del programma,** ripetere la stessa procedura e selezionare "OFF" al punto 3 agendo sul selettore di comando in senso antiorario.



## **Modifica della modalità di visualizzazione durante l'ascolto di una stazione FM**

Durante l'ascolto di stazioni FM RDS è possibile modificare le indicazioni iniziali del display con il nome della stazione (PS NAME) o della frequenza della stazione (FREQ).

- Cfr. anche "Modifica delle impostazioni generali (PSM)" a pagina 32.

- 1 Tenere premuto SEL (seleziona) per almeno 2 secondi, in modo che uno dei componenti PSM appaia sul display.
- 2 Premere ►►| ^ o |◄◄ v per selezionare "TU DISP" (visualizzazione del sintonizzatore).
- 3 Ruotare il selettore di comando alla voce desiderata ("PS NAME" o "FREQ").
- 4 Premere SEL (seleziona) per terminare l'impostazione.

### **Nota:**

Premendo DISP (display), è possibile modificare il display anche durante l'ascolto di una stazione FM RDS. Ogniqualvolta si preme il pulsante, sul display vengono visualizzate le seguenti informazioni:

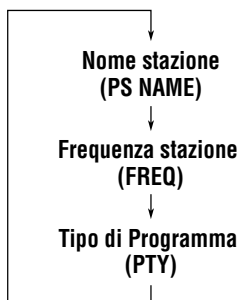

- A questo punto, dopo qualche secondo il display torna a visualizzare le indicazioni originali.

## **Impostazione del volume per la ricezione di notiziari sul traffico (TA)**

È possibile memorizzare il volume per la ricezione in standby di notiziari sul traffico (TA). Quando si riceve un notiziario sul traffico, il volume si porta automaticamente sul livello memorizzato.

- Cfr. anche "Modifica delle impostazioni generali (PSM)" a pagina 32.
- 1 Tenere premuto SEL (seleziona) per almeno 2 secondi, in modo che uno dei componenti PSM appaia sul display.
  - 2 Premere ►►| ^ o |◄◄ v per selezionare "TA VOL" (volume).
  - 3 Ruotare il selettore di comando al volume desiderato.  
È possibile impostarlo nell'intervallo compreso tra "VOL 00" e "VOL 50".
  - 4 Premere SEL (seleziona) per terminare l'impostazione.

## **Regolazione automatica dell'ora**

L'orologio incorporato nell'apparecchio viene impostato di fabbrica per regolarsi automaticamente con i dati CT (orario) del segnale RDS.

Se si vuole disabilitare la regolazione automatica dell'ora, procedere nel modo seguente.

- Cfr. anche "Modifica delle impostazioni generali (PSM)" a pagina 32.
- 1 Tenere premuto SEL (seleziona) per almeno 2 secondi, in modo che uno dei componenti PSM appaia sul display.
  - 2 Premere ►►| ^ o |◄◄ v per selezionare "AUTO ADJ" (regolazione).
  - 3 Ruotare il selettore di comando in senso antiorario per selezionare "OFF".  
A questo punto la regolazione automatica dell'ora è disabilitata.
  - 4 Premere SEL (seleziona) per terminare l'impostazione.

**Per riattivare la regolazione dell'orologio,** ripetere la procedura suindicata, ma selezionare "ON" al punto 3 agendo sul selettore di comando in senso orario.

### **Nota:**

Occorre restare sintonizzati per almeno 2 minuti dopo aver impostato "AUTO ADJ" su "ON".  
Diversamente l'orologio non riuscirebbe a regolarsi (in quanto l'unità ha bisogno di 2 minuti per acquisire i dati CT nel segnale RDS).



## Codici PTY

|           |   |           |  |
|-----------|---|-----------|--|
| NEWS:     | Notizie   | SOCIAL:   | Programmi su attività sociali  |
| AFFAIRS:  | Programma di attualità con notizie ed affari                                    | RELIGION: | Programmi che trattano dei vari aspetti delle credenze e della fede, della natura dell'esistenza e dell'etica            |
| INFO:     | Programmi che forniscono idee e suggerimenti su una grande varietà di argomenti | PHONE IN: | Programmi nei quali gli ascoltatori possono esprimere le proprie opinioni, sia per telefono, sia in un ambiente pubblico |
| SPORT:    | Programmi sportivi  | TRAVEL:   | Programmi su destinazioni per viaggi, tour organizzati, idee e opportunità di viaggio                                    |
| EDUCATE:  | Programmi educativi   | LEISURE:  | Programmi dedicati ad attività ricreative quali il giardinaggio, la cucina, la pesca, ecc.                               |
| DRAMA:    | Sceneggiati radiofonici   | JAZZ:     | Musica jazz  |
| CULTURE:  | Programmi di cultura nazionale o regionale                                      | COUNTRY:  | Musica "country"   |
| SCIENCE:  | Programmi di scienze naturali e tecnologia                                      | NATION M: | Musica popolare contemporanea di un altro Paese o regione, nella lingua di quel Paese                                    |
| VARIED:   | Altri programmi come commedie o cerimonie                                       | OLDIES:   | Musica pop di tipo "classico"  |
| POP M:    | Musica pop  | FOLK M:   | Musica folk  |
| ROCK M:   | Musica rock   | DOCUMENT: | Programmi dedicati ad argomenti del momento, presentati sotto forma di inchieste, o simili                               |
| EASY M:   | Musica di facile ascolto  |           |  |
| LIGHT M:  | Musica leggera  |           |  |
| CLASSICS: | Musica classica   |           |  |
| OTHER M:  | Altra musica  |           |  |
| WEATHER:  | Programmi meteorologici   |           |  |
| FINANCE:  | Programmi dedicati al commercio, agli affari, alla Borsa, ecc.                  |           |  |
| CHILDREN: | Programmi di intrattenimento per i bambini                                      |           |  |

**Lo stesso programma può essere ricevuto su diverse frequenze.**

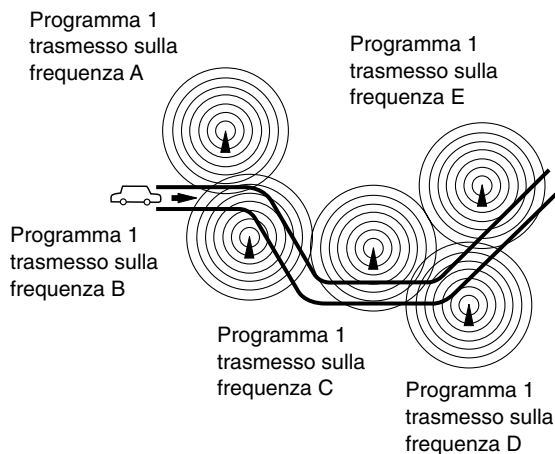



# FUNZIONI CD

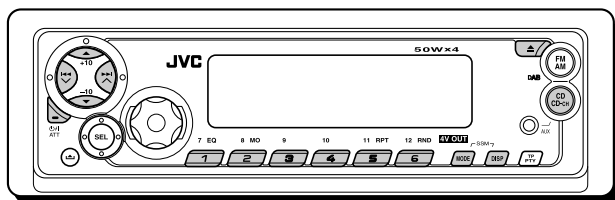

Per l'utilizzo dell'unità con dischi MP3, vedere "FUNZIONI MP3" alle pagine 26 – 29.

## Ascolto di CD

### 1 Aprire il pannello di controllo.

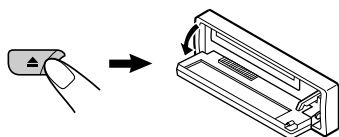

#### Note:

- Quando un componente esterno viene collegato al jack d'ingresso AUX sul pannello di controllo, maneggiare il CD con cura.
- Se il CD è già stato inserito nell'apposito vano, premendo CD CD-CH (AUX) si attiva l'apparecchio e inizia automaticamente la riproduzione.

### 2 Inserire un CD nel vano di caricamento.

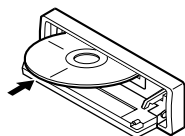

L'apparecchio si accende, tira il CD all'interno e la riproduzione ha inizio automaticamente.

### 3 Chiudere il pannello di controllo manualmente.

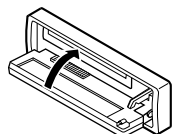

Si eseguirà la riproduzione ripetuta di tutti i tracce, fino a quando non la si ferma.

Il display si modifica come indicato di seguito:

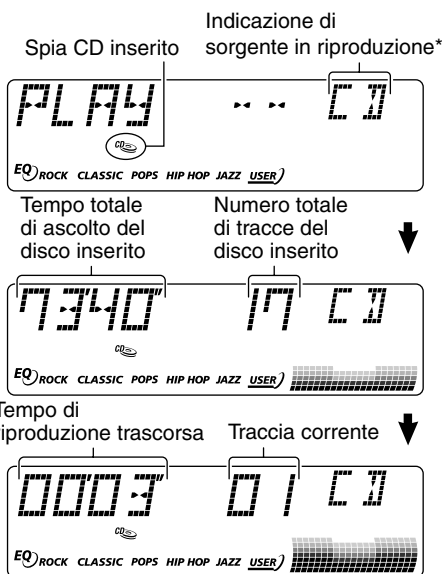

\* Quando "CLOCK" viene impostato su "ON" (vedere pagina 34), dopo qualche istante l'indicazione di sorgente corrente viene modificata nell'indicazione dell'ora.

#### Note:

- Se un CD viene inserito con il lato superiore rivolto verso il basso e il pannello di controllo è aperto, il disco viene automaticamente espulso. Se il pannello di controllo è chiuso, il sintonizzatore viene automaticamente selezionato come sorgente e sul display si alternano le indicazioni "PLEASE" e "EJECT".
- Se il pannello di controllo viene aperto premendo , il CD viene espulso automaticamente.
- Se nel vano di caricamento non è presente alcun CD, non è possibile selezionare la sorgente CD. Sul display viene visualizzata l'indicazione "NO DISC".
- Se il disco corrente è un CD Text, vengono visualizzati automaticamente titolo del disco/ esecutore e quindi il titolo della traccia.



## Per interrompere l'ascolto ed espellere il CD

Premere ▲.

La riproduzione del CD si interrompe, il pannello di controllo si apre e il CD viene automaticamente espulso dal vano di caricamento.

- Se la sorgente viene modificata, la riproduzione si interrompe (senza espulsione del CD).  
Quando si seleziona di nuovo "CD" come sorgente, la riproduzione del CD inizia dal punto in cui era stata interrotta.

### Note:

- Se non si toglie il disco espulso entro 15 secondi, questo viene reinserto automaticamente nel vano, al riparo dalla polvere (in questo caso, però, il CD non viene attivato).
- Quando l'apparecchio è spento, si può espellere il CD.

## Individuazione di una traccia o di un punto sul CD

### Per far avanzare o invertire rapidamente la traccia

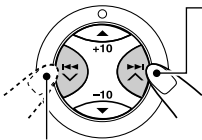

Per far avanzare rapidamente la traccia durante la riproduzione del CD, premere, senza lasciarlo, il pulsante ►► ▲.

Per invertire rapidamente la traccia durante la riproduzione del CD, premere, senza lasciarlo, il pulsante ◀◀ ▼.

### Per portarsi sulle tracce successive o precedenti

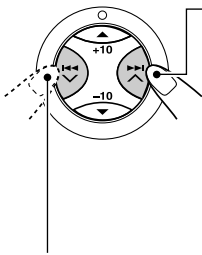

Premere per un attimo ►► ▲ durante la riproduzione del CD per portarsi all'inizio della traccia successiva. Ogniqualvolta si preme il pulsante consecutivamente viene individuato l'inizio delle tracce successive e la riproduzione riprende da quel punto.

Premere per un attimo ◀◀ ▼ durante la riproduzione del CD per riportarsi all'inizio della traccia corrente.

Ogniqualvolta si preme il pulsante consecutivamente viene individuato l'inizio delle tracce precedenti e la riproduzione riprende da quel punto.

## Per portarsi su una traccia specifica

Premere il pulsante numerato che corrisponde al numero di traccia per farne partire la riproduzione.

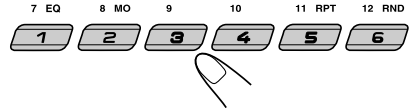

- Per selezionare un numero di traccia da 1 a 6: Premere brevemente 1 (7) – 6 (12).
- Per selezionare un numero di traccia da 7 – 12: Premere e tenere premuto 1 (7) – 6 (12) per più di un secondo.

## Per spostarsi rapidamente su una traccia (pulsanti +10 e -10)

- 1 Premere MODE per entrare in modalità funzioni durante la riproduzione di un CD.



Sulla parte superiore del display lampeggia l'indicazione "MODE".

- 2 Premere il pulsante +10 o -10.

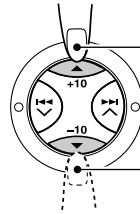

Per saltare le 10 tracce\* successive fino all'ultima traccia

Per saltare le 10 tracce\* precedenti fino alla prima traccia

\* Quando il pulsante +10 o -10 viene premuto per la prima volta, viene selezionata la traccia successiva o precedente con numero di traccia nella decina superiore o inferiore più vicina alla traccia corrente (es.: 10, 20, 30).

Di seguito, ogniqualvolta viene premuto il pulsante vengono saltate 10 tracce alla volta (vedere "Utilizzo dei pulsanti +10 e -10" a pagina 22).

- Dopo l'ultima traccia, viene selezionata la prima traccia, e viceversa.

CONTINUA ALLA PAGINA SEGUENTE



## Utilizzo dei pulsanti +10 e -10

- Es. 1: Per selezionare la traccia numero 32 durante la riproduzione della traccia numero 6

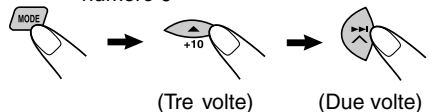

Traccia 6 → 10 → 20 → 30 → 31 → 32

- Es. 2: Per selezionare la traccia numero 8 durante la riproduzione della traccia numero 36

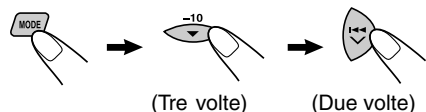

Traccia 36 → 30 → 20 → 10 → 9 → 8

## Selezione dei modi di riproduzione CD

### Per riascoltare tracce a caso (Riproduzione Casuale di CD)

È possibile riascoltare a caso tutte le tracce sul CD.



- 1 Premere MODE per entrare in modalità funzioni durante la riproduzione di un CD. Sulla parte superiore del display lampeggia l'indicazione "MODE".

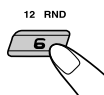

- 2 Mentre "MODE" lampeggia sul display, premere RND (casuale); sul display si accenderà l'indicazione "DISC RND". Ogniqualvolta si preme il pulsante, la modalità di riproduzione casuale si attiva e si disattiva alternatamente.

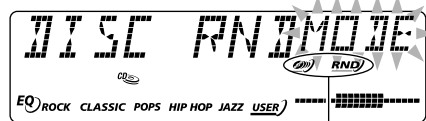

Spie (disco) e RND

Quando la riproduzione casuale del CD è attivata, la spia e la spia RND si illuminano sul display. Inizia la riproduzione di una traccia selezionata casualmente.

### Per riprodurre più volte le stesse tracce (Riproduzione Ripetuta Della Traccia)

È possibile riprodurre più volte la pista corrente.



- 1 Premere MODE per entrare in modalità funzioni durante la riproduzione di un CD. Sulla parte superiore del display lampeggia l'indicazione "MODE".

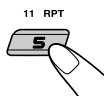

- 2 Mentre "MODE" lampeggia sul display, premere RPT (ripetizione); sul display si accenderà l'indicazione "TRK RPT". Ogniqualvolta si preme il pulsante, la modalità di riproduzione ripetuta della traccia si attiva e si disattiva alternatamente.



Spia RPT

Quando la riproduzione ripetuta della traccia è attivata, la spia RPT si illumina sul display. Inizia la riproduzione ripetuta della traccia corrente.



## Riproduzione di CD Text

In un CD Text vengono registrate informazioni sul disco (titolo del disco, esecutore e titolo della traccia), che possono essere visualizzate sul display.

Durante la riproduzione di un CD Text le informazioni di tipo testo vengono visualizzate automaticamente.

### Per modificare manualmente le informazioni di tipo testo, selezionare la modalità di visualizzazione testo durante la riproduzione del CD Text.



Ogniqualvolta si preme il pulsante, il display si avvicenda come segue:

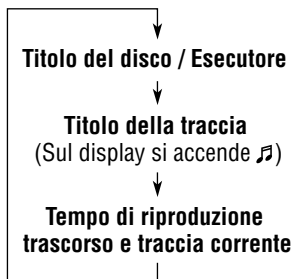

#### Note:

- Sul display possono essere visualizzati fino a 8 caratteri; se il testo contiene più di 8 caratteri, verrà attivato lo scorrimento. Vedere inoltre “Selezione della modalità di scorrimento—SCROLL” a pagina 35. Alcuni caratteri e simboli non vengono visualizzati sul display e sono sostituiti da spazi bianchi. (Es. “ABC&!d#” ⇨ “ABCA D ”)
- Se si preme DISP (display) durante la riproduzione di un CD di tipo convenzionale, in luogo dell’titolo del disco/esecutore del disco e titolo della traccia appare l’indicazione “NO NAME”.

## Blocco dell’espulsione disco

È possibile impedire l’espulsione del disco e bloccare il disco nel vano di caricamento.

### Tenere premuto CD CD-CH (AUX), e contemporaneamente premere e tenere premuto $\phi/1$ ATT per più di 2 secondi.



“NO EJECT” lampeggia sul display per circa 5 secondi, quindi il disco è bloccato e non può essere espulso.



### Per annullare la funzione e sbloccare il disco

Tenere premuto CD CD-CH (AUX) e contemporaneamente premere e tenere nuovamente premuto  $\phi/1$  ATT per più di 2 secondi.

L’indicazione “EJECT OK” lampeggia sul display per circa 5 secondi, quindi il disco viene sbloccato.





# INTRODUZIONE ALL'MP3

## Che cos'è l'MP3?

MP3 è la sigla di Motion Picture Experts Group (o MPEG) Audio Layer 3. Semplicemente, MP3 è un formato di file con rapporto di compressione dei dati di 1:10 (128 Kbps\*). Ciò significa che, utilizzando il formato MP3, un CD-R o CD-RW può contenere un volume di dati superiore di 10 volte rispetto a quello contenuto in un normale CD.

\* Con velocità in bit s'intende il numero medio di bit consumati in un secondo di dati audio. L'apparecchio utilizzata è Kbps (1024 bit/secondo). Per ottenere una migliore qualità audio, selezionare una velocità in bit superiore. La velocità in bit più comune per la codifica è 128 Kbps.

Questo apparecchio contiene un decoder MP3. È altresì possibile riprodurre file (tracce) MP3 registrati su CD-R, CD-RW e CD-ROM.

## Compatibile con ID3v1 (Versione 1)

Sui file MP3 possono essere memorizzate anche informazioni aggiuntive, come il titolo dell'album, il nome dell'esecutore, il titolo del brano, l'anno di registrazione, il genere musicale ed un breve commento.

Sul display dell'apparecchio vengono presentate informazioni ID3v1 (nome dell'album, nome dell'esecutore e titolo del brano). (Vedere pagina 27.)

- Possibile che alcuni caratteri vengano visualizzati impropriamente.
- L'apparecchio non è compatibile con ID3v2 (Versione 2).

### Altre funzioni principale dell'apparecchio:

- Numero massimo di cartelle/file: 289 (Totale)
- Caratteri disponibili per nomi cartella/file: A-Z, 0-9, \_ (underscore)
- Numero massimo di caratteri per nome file (ISO 9660 Livello 1): 12 (compreso segno di separazione—"." e codice di estensione—"mp3")
- (ISO 9660 Livello 2): 31 (compreso segno di separazione—"." e codice di estensione—"mp3")
- (Joliet): 64 (compreso segno di separazione—"." e codice di estensione—"mp3")
- Numero massimo di caratteri per nome cartella : 64

## Precauzioni da adottare durante la registrazione di file MP3 su CD-R o CD-RW

L'apparecchio è in grado di leggere soltanto file MP3 registrati in formato conforme a ISO 9660 Livello 1, Livello 2 o Joliet.

## Come si registrano e si riproducono i file MP3?

I "file (tracce)" MP3 possono essere registrati in "cartelle"—secondo la terminologia del PC. Durante la registrazione, file e cartelle possono essere organizzati analogamente a normali file e folders cartelle di dati.

La "Directory principale" (root in inglese) è simile alla radice di un albero. I singoli file e cartella sono collegabili ed accessibili dalla directory principale.

L'ordine di riproduzione, l'ordine di ricerca dei file e l'ordine di ricerca delle cartella dei file MP3 registrati su disco vengono determinati dall'applicazione utilizzata per la registrazione (o la codifica); di conseguenza, l'ordine di riproduzione può variare rispetto a quello previsto durante la registrazione delle cartelle e dei file.

L'esempio riportato nella figura della pagina seguente illustra come vengono registrati file MP3 su un CD-R o CD-RW, come vengono riprodotti e come vengono ricercati sull'apparecchio qui descritta.



### Note:

- L'apparecchio è in grado di leggere un CD-ROM contenente file MP3. Però, se il disco contiene file non-MP3 registrati assieme a file MP3, la scansione del disco richiede un tempo più lungo e si possono verificare problemi a livello di funzionamento.
- L'apparecchio non è in grado di leggere o riprodurre un file MP3 senza il codice di estensione—mp3.
- Il lettore non è compatibile con dati codificati nei formati Layer 1 e 2.
- L'apparecchio non è compatibile con l'elenco di riproduzione dei brani\*\*.

\*\* Si tratta di un semplice file di testo, utilizzato su PC, che consente all'utente di creare il proprio ordine di riproduzione senza dover riorganizzare fisicamente i file.

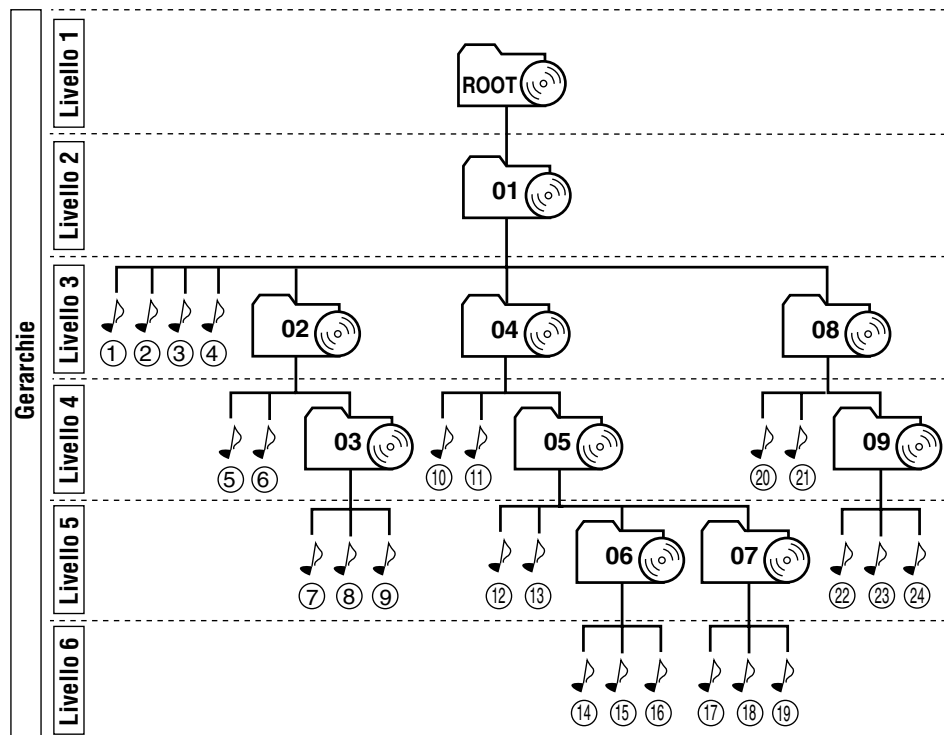
## Configurazione di cartella/file MP3



|   |                        |
|---|------------------------|
|     | : Directory principale |
|   | : Cartelle             |
|  | : File MP3             |

### Nota:

Per quanto non ci siano limiti in termini di livelli gerarchici (livelli cartelle). Tuttavia, per un funzionamento stabile si consiglia di utilizzare fino a 8 livelli gerarchici.

### Ordine di riproduzione/ricerca di file MP3

- I numeri nei circoletti accanto ai file MP3 (🎵) indicano l'ordine di riproduzione e di ricerca dei file MP3 stessi. In genere, l'unità riproduce i file MP3 nell'ordine in cui sono stati registrati.
- I numeri nelle cartelle indicano l'ordine di riproduzione e ricerca delle cartelle stesse sul disco MP3. In genere, l'apparecchio riproduce i file MP3 nelle cartelle nell'ordine in cui sono stati registrati.

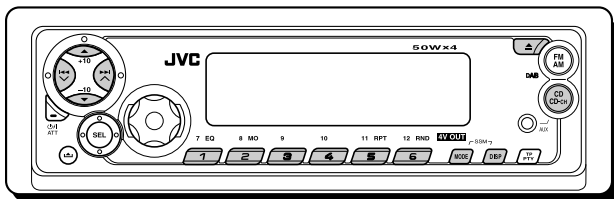

Vedere anche "FUNZIONI CD" alle pagine 20 - 23.

## Riproduzione di un disco MP3

### 1 Aprire il pannello di controllo.

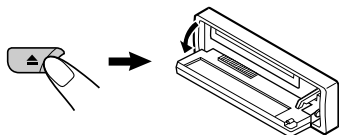

**Note:**

- Quando un componente esterno viene collegato al jack d'ingresso AUX sul pannello di controllo, maneggiare il disco con cura.
- Se il disco è già stato inserito nell'apposito vano, premendo CD CD-CH (AUX) si attiva l'apparecchio e inizia automaticamente la riproduzione.

### 2 Inserire un disco MP3 nel vano di caricamento.

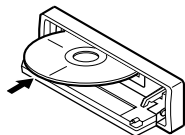

L'unità si accende, il disco viene trascinato all'interno e la riproduzione ha inizio automaticamente.

### 3 Chiudere il pannello di controllo manuale.

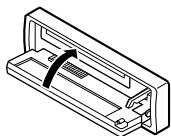

La riproduzione dei file si ripeterà fino all'interruzione della riproduzione.

Il display si modifica come indicato di seguito:

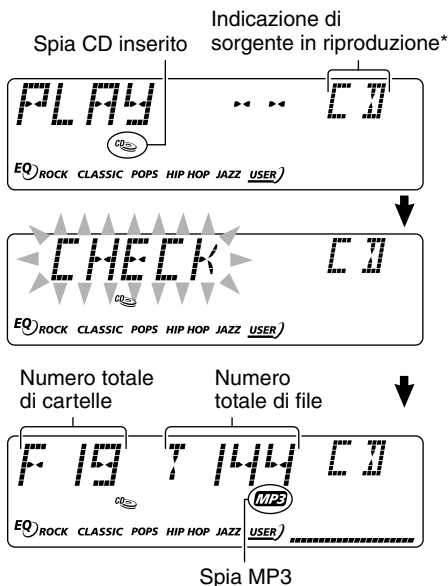

Es.: Il disco contiene 19 cartelle e 144 file MP3

\* Quando "CLOCK" viene impostato su "ON" (vedere pagina 34), dopo qualche istante l'indicazione corrente viene modificata nell'indicazione dell'ora.

**Note:**

- I dischi MP3 richiedono un tempo di lettura maggiore che varia a seconda della complessità della configurazione dei file e delle cartelle.
- Quando inizia la riproduzione, appaiono automaticamente i nomi dei file e delle cartelle (o Tag ID3) (vedere anche pagina 27).
- Se la sorgente viene modificata o se l'unità viene spenta, la riproduzione si interromperà; il disco non viene espulso. Quando la sorgente selezionata è nuovamente il lettore CD oppure quando l'unità viene riaccesa, la riproduzione riprende dal punto in cui era stata interrotta in precedenza.

## Per interrompere l'ascolto ed espellere il disco

Premere ▲.

La riproduzione si interrompe e il pannello di controllo si apre. Il disco viene automaticamente espulso dal vano di caricamento.

## Per modificare le informazioni visualizzate

Durante la riproduzione di un file MP3 è possibile modificare le informazioni relative al disco MP3 visualizzate sul display.



Ogniqualvolta si preme DISP (display), il display si modifica e viene visualizzato quanto segue:

- Quando "TAG DISP" è impostato su "TAG ON" (impostazioni iniziali: vedere pagina 35)



\* Se un file MP3 non è dotato di tag ID3, vengono visualizzati i nomi della cartella e del file. In questo caso sul display non verrà visualizzato "TAG".

- Quando "TAG DISP" è impostato su "TAG OFF"

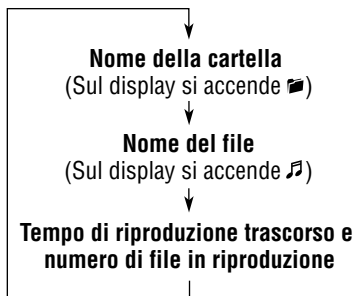

### Nota:

Sul display possono essere visualizzati fino a 8 caratteri; se il testo contiene più di 8 caratteri, verrà attivato lo scorrimento.

Vedere inoltre "Selezione della modalità di scorrimento—SCROLL" a pagina 35.

## Individuazione di un file o di un punto specifico su un disco MP3

Per ulteriori informazioni sull'"Ordine di riproduzione/ricerca di file MP3", vedere pagina 25.

### Per fare avanzare o retrocedere rapidamente il file

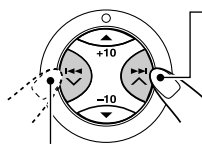

Per far avanzare rapidamente il file, premere e tenere premuto ►► ▲ durante la riproduzione del disco MP3.

Per far retrocedere il file, premere e tenere premuto ◀◀ ▼ durante la riproduzione del disco MP3.

### Nota:

Durante questa operazione, si avvertono solo suoni intermittenti. (Sul display si aggiorna – ad intermittenza – anche il tempo di riproduzione trascorso).

### Per passare ai file precedenti o successivi

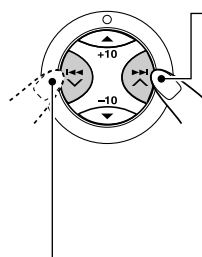

Per passare all'inizio del file successivo, premere brevemente ►► ▲ durante la riproduzione. Ogniqualvolta si preme il pulsante, viene individuato l'inizio del file successivo e inizia la riproduzione.

Per passare all'inizio del file in riproduzione, premere brevemente ◀◀ ▼ durante la riproduzione.

Ogniqualvolta si preme il pulsante, viene individuato l'inizio del file precedente e inizia la riproduzione.

### Per passare rapidamente a un determinato file nella cartella in riproduzione (pulsanti +10 e -10)

- 1 Durante l'ascolto di un disco MP3 premere MODE per attivare la modalità funzioni.



Sulla parte superiore del display lampeggia l'indicazione "MODE".



# Selezione delle modalità di riproduzione di MP3

## Per riprodurre file in modalità casuale (Riproduzione casuale di cartella/dischi)

È possibile riprodurre tutti i file nella cartella selezionata oppure tutti i file su un disco MP3 in ordine casuale.



**1** Durante l'ascolto di un disco MP3 premere MODE per attivare la modalità funzioni. Sulla parte superiore del display lampeggia l'indicazione "MODE".

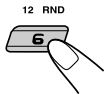

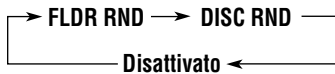

**2** Mentre "MODE" lampeggia sul display, premere RND (casuale); sul display si accenderà l'indicazione "FLDR RND" o "DISC RND". Ogniqualvolta si preme il pulsante, la modalità di riproduzione casuale si modifica come segue:



Spie  (cartella) e RND

Es.: È stato selezionato "FLDR RND"

| Modalità | Spia attiva   | Riproduzione casuale  |
|----------|---|---|
| FLDR RND | Si accendono le spie  e RND. | Tutti i file nella cartella corrente, quindi i file della cartella successiva e così via. |
| DISC RND | Si accendono le spie  e RND. | Tutti i file sul disco.   |

## Per ripetere la riproduzione di file (Riproduzione ripetuta di traccia/cartella)

È possibile ripetere la riproduzione del file in ascolto o di tutti i file nella cartella selezionata.



**1** Durante l'ascolto di un disco MP3, premere MODE per attivare la modalità funzioni. Sulla parte superiore del display lampeggia l'indicazione "MODE".



**2** Mentre "MODE" lampeggia sul display, premere RPT (ripetizione); sul display si accenderà l'indicazione "TRK RPT" o "FLDR RPT". Ogniqualvolta viene premuto il tasto, la modalità di riproduzione ripetuta si modifica come segue.

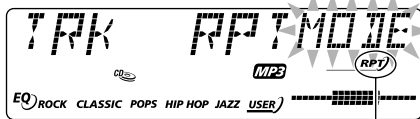
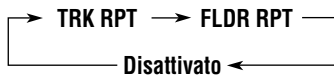

Spia RPT

Es.: È stato selezionato "TRK RPT"

| Modalità | Spia attiva   | Riproduzione ripetuta                                 |
|----------|---|---|
| TRK RPT  | Si accende la spia RPT.   | File in riproduzione (o specificato).                 |
| FLDR RPT | Si accendono le spie  e RPT. | Tutti i file nella cartella corrente (o specificata). |

ITALIANO



# REGOLAZIONE DEL SUONO

## Selezionando le modalità sonore memorizzate (C-EQ: equalizzazione personalizzata)

È possibile selezionare una modalità sonora memorizzata (C-EQ: equalizzazione personalizzata) in base al genere di musica.

- Le operazioni seguenti devono essere eseguite entro un tempo prestabilito. Se le impostazioni vengono annullate prima di aver terminato, ricominciare dal punto 1.

### 1 Premere MODE per attivare la modalità funzioni durante la riproduzione.



Sulla parte superiore del display lampeggia l'indicazione "MODE".

### 2 Mentre "MODE" lampeggia sul display, premere EQ (equalizzazione).

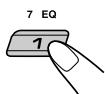

L'ultima modalità sonora selezionata viene ripristinata e applicata alla sorgente corrente.



La spia della modalità sonora lampeggia.

Es.: Se in precedenza era stato selezionato "USER"

### 3 Selezionare la modalità sonora desiderata.

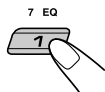

Ogniqualevolta si preme il pulsante, la modalità sonora cambia nel modo seguente:



La spia della modalità sonora lampeggia.

Es.: È stato selezionato "ROCK"

| Indicazione | Per:                | Valori memorizzati |     |      |
|-------------|---------------------|--------------------|-----|------|
|             |                     | BAS                | TRE | LOUD |
| USER        | (Senza effetti)     | 00                 | 00  | OFF  |
| ROCK        | Musica rock o disco | +03                | +01 | ON   |
| CLASSIC     | Musica classica     | +01                | -02 | OFF  |
| POPS        | Musica leggera      | +04                | +01 | OFF  |
| HIP HOP     | Musica funk o rap   | +02                | 00  | ON   |
| JAZZ        | Musica jazz         | +02                | +03 | OFF  |

#### Nota:

È possibile regolare ciascuna modalità sonora secondo le proprie preferenze. Una volta effettuata, la regolazione viene automaticamente memorizzata per la modalità sonora selezionata. Cfr. "Regolazione del suono" a pagina 31.

# Regolazione del suono

Le caratteristiche sonore possono essere regolate secondo le proprie preferenze.

## 1 Selezionare la voce che s'intende regolare.

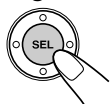

Ogniqualevolta si preme il pulsante, i parametri regolabili variano nel modo seguente:

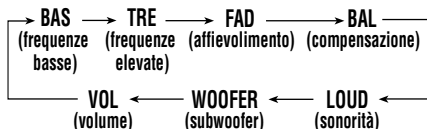

| Indicazione          | Operazione:  | Campo  |
|----------------------|--|--|
| BAS* <sup>1</sup>    | Regolare le frequenze basse.   | -06 (min.)<br> <br>+06 (max.)                      |
| TRE* <sup>1</sup>    | Regolare le frequenze elevate.   | -06 (min.)<br> <br>+06 (max.)                      |
| FAD* <sup>2</sup>    | Regolare la compensazione dei diffusori anteriore e posteriore.                                    | R06 (Solo posteriore)<br> <br>F06 (Solo anteriore) |
| BAL                  | Regolare la compensazione dei diffusori sinistro e destro.   | L06 (Solo sinistra)<br> <br>R06 (Solo destra)      |
| LOUD* <sup>1</sup>   | Accentua le frequenze basse e alte per produrre un suono ben bilanciato a bassi livelli di volume. | LOUD ON<br> <br>LOUD OFF                           |
| WOOFER* <sup>3</sup> | Regolare il livello di uscita del subwoofer.   | 0 (min.)<br> <br>8 (max.)                          |
| VOL* <sup>4</sup>    | Regolare il volume.  | 00 (min.)<br> <br>50 (max.)                        |

\*<sup>1</sup> Quando si regolano le frequenze basse, le frequenze elevate o la sonorità, la regolazione effettuata viene memorizzata per la modalità sonora selezionata (C-EQ), inclusa la modalità "USER".

\*<sup>2</sup> Se si utilizza un sistema a due diffusori, impostare il livello di affievolimento a "00".

\*<sup>3</sup> Attivo solo quando è collegato un subwoofer.

\*<sup>4</sup> Solitamente il selettore di comando funge da comando per il volume. In tal modo, per regolare il livello del volume non è necessario selezionare "VOL".

## 2 Regolazione l'impostazione.

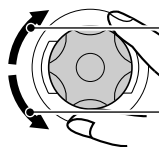

Per aumentare il livello o attivare la sonorità

Per diminuire il livello o disattivare la sonorità

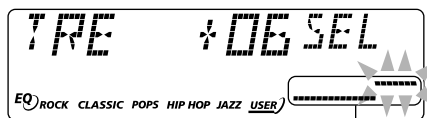

Il modello di equalizzazione varia in funzione della regolazione delle frequenze basse e di quelle alte.

Es. 1: Quando si regola "TRE" (frequenze elevate)



Es. 2: Quando viene attivata la sonorità

## 3 Ripetere i punti 1 e 2 per modificare le altre voci.

Per ripristinare ciascuna modalità sonora in base alle impostazioni predefinite in fabbrica, ripetere la stessa procedura e assegnare di nuovo i valori predefiniti elencati nella tabella a pagina 30.



# ALTRE FUNZIONI PRINCIPALI

## Modifica delle impostazioni generali (PSM)

Per modificare gli elementi elencati nella tabella di seguito e a pagina 33, utilizzare il comando PSM (modalità impostazione preferita).

### Procedura di base

**1** Tenere premuto SEL (seleziona) per almeno 2 secondi, in modo che uno dei componenti PSM appaia sul display. (Cfr. pagine 32 e 33).



**2** Selezionare la voce PSM che s'intende regolare. (Cfr. pagine 32 e 33).

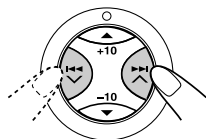

**3** Regolare la voce PSM selezionata qui sopra.

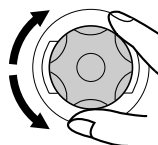

**4** Ripetere i punti 2 per 3 per regolare gli altri componenti PSM, se necessario.

**5** Fine dell'impostazione.



## Le voci modalità di impostazioni preferite (PSM)

- Per informazioni dettagliate sul funzionamento di ciascuna voce PSM, fare riferimento alle pagine elencate nella tabella.

| Spie            |  | Valori/voci selezionabili |                      | Valori predisposti in fabbrica | Vedere pagina |
|-----------------|--|---------------------------|----------------------|--------------------------------|---------------|
| <b>CLOCK H</b>  | Regolazione dell'ora   | Retrocessione             | Avanzamento          | 0:00                           | 8             |
| <b>CLOCK M</b>  | Regolazione dei minuti                                       | Retrocessione             | Avanzamento          |                                |               |
| <b>24H/12H</b>  | Visualizzazione dell'ora sulla gamma delle 24 o delle 12 ore | 12H                       | 24H                  | 24H                            | 8             |
| <b>AUTO ADJ</b> | Predisposizione automatica dell'orologio                     | OFF                       | ON                   | ON                             | 18            |
| <b>CLOCK</b>    | Visualizzazione orologio                                     | OFF                       | ON                   | ON                             | 34            |
| <b>TU DISP</b>  | Modalità di visualizzazione del sintonizzatore               | PS NAME ↔ FREQ            |                      | PS NAME                        | 18            |
| <b>AF-REG</b>   | Frequenza alternativa/<br>Ricezione regionale                | AF<br>↙                   | AF REG<br>↘<br>OFF*1 | AF                             | 14            |



| Spie             |   | Valori/voci selezionabili                        |              | Valori predisposti in fabbrica | Vedere pagina |
|------------------|---|--|--------------|--------------------------------|---------------|
| <b>PTY STBY</b>  | Attesa PTY                                  | OFF → 29 tipi di programmi (Cfr. pagina 19)<br>↑ |              | OFF                            | 15            |
| <b>TA VOL</b>    | Volume delle informazioni sul traffico      | VOL 00 – VOL 50                                  |              | VOL 20                         | 18            |
| <b>P-SEARCH</b>  | Ricerca programma                           | OFF  | ON           | OFF                            | 17            |
| <b>DAB AF*2</b>  | Ricerca della frequenza alternativa         | AF OFF   | AF ON        | AF ON                          | 46            |
| <b>DAB VOL*2</b> | Regolazione volume DAB                      | VOL -12  | VOL 12       | VOL 00                         | 46            |
| <b>LEVEL</b>     | Livello di display                          | AUDIO 1<br>↕                                     | ↔ OFF ↔<br>↕ | AUDIO 2                        | 34            |
| <b>DIMMER</b>    | Modalità Dimmer                             | AUTO<br>↕  | ↔ ON ↔<br>↕  | AUTO                           | 34            |
| <b>TEL</b>       | Muting telefonico                           | MUTING 1<br>↕                                    | ↔ OFF ↔<br>↕ | OFF                            | 34            |
| <b>BEEP</b>      | Segnale sonoro al tocco dei pulsanti        | OFF  | ON           | ON                             | 35            |
| <b>SCROLL</b>    | Modalità scorrimento                        | ONCE<br>↕  | ↔ OFF ↔<br>↕ | ONCE                           | 35            |
| <b>EXT IN*3</b>  | Componente esterno                          | CHANGER  | LINE IN      | CHANGER                        | 35            |
| <b>AUX ADJ</b>   | Regolazione ausiliaria                      | A. ADJ 00 – A. ADJ 05                            |              | A. ADJ 00                      | 35            |
| <b>TAG DISP</b>  | Visualizzazione delle informazioni sui file | TAG OFF  | TAG ON       | TAG ON                         | 35            |

\*2 Visualizzato soltanto quando è collegato il sintonizzatore DAB.

\*3 Visualizzato soltanto se viene selezionata una delle seguenti sorgenti: FM, AM e CD.



## Selezione del display orario—CLOCK

All'accensione dell'apparecchio è possibile abilitare la visualizzazione dell'orologio (che apparirà in fondo al display).

Di fabbrica, la visualizzazione dell'orologio è impostata.

- ON: Visualizzazione dell'orologio abilitata.
- OFF: Visualizzazione dell'orologio disabilitata. Quando viene selezionato "OFF", la visualizzazione dell'orologio viene sostituita dal nome della sorgente corrente, dalla banda di trasmissione radiofonica o dal numero del disco (vedere tabella di seguito), a eccezione di quando la sorgente selezionata è "LINE IN".

### Quando CLOCK è impostato su OFF:

| Sorgente       | Indicazione corrente   | Premendo DISP (display)                            |
|----------------|------------------------|--|
| Sintonizzatore | Banda                  | L'orologio viene visualizzato per circa 5 secondi. |
| CD e CD-CH     | "CD" o numero di disco |  |

### Quando CLOCK è impostato su ON:

| Sorgente       | Indicazione corrente | Premendo DISP (display)   |
|----------------|----------------------|---|
| Sintonizzatore | Orologio             | La banda viene visualizzata per circa 5 secondi.  |
| CD e CD-CH     | Orologio             | Ogniquale volta viene premuto il pulsante, il "CD" o numero di disco e il numero di traccia o di file si alternano sul display. |

## Selezione dell'indicatore di volume—LEVEL

È possibile selezionare a piacere la visualizzazione del livello del volume.

Di fabbrica, è impostata la modalità "AUDIO 2".

- AUDIO 1: Visualizza la spia del livello audio.
- AUDIO 2: Vengono visualizzate alternativamente "AUDIO 1" e display illuminato.
- OFF: Elimina la visualizzazione della spia del livello audio.

## Selezione della modalità di oscuramento—DIMMER

Quando si accendono i fari dell'auto, il display si oscura automaticamente (Auto Dimmer).

Di fabbrica, viene impostato l'Auto Dimmer.

- AUTO: Attiva l'Auto Dimmer.
- OFF: Cancella l'Auto Dimmer.
- ON: Oscuramento display sempre abilitato.

### Nota:

*Su alcuni tipi di vettura l'Auto Dimmer può funzionare in modo improprio, particolarmente sulle vetture dotate di quadrante di regolazione oscuramento.*

*In questo caso, occorre abilitare "ON" o disabilitare "OFF" questa funzione.*

## Selezione del muting di telefonico—TEL

Questa modalità viene utilizzata se è collegato un telefono cellulare. In funzione del tipo di telefono usato, selezionare "MUTING 1" o "MUTING 2" a seconda dei casi.

Di fabbrica, questa modalità è disattivata.

- MUTING 1: Selezionare questa modalità se in grado di silenziare i suoni.
- MUTING 2: Selezionare questa modalità se in grado di silenziare i suoni.
- MUTING OFF: Annulla il muting telefonico.



## Abilitazione/disabilitazione del bip—BEEP

È possibile eliminare il bip che segnala la pressione di un pulsante. Di fabbrica, il bip è attivato.

- ON: Attiva il bip.
- OFF: Disattiva il bip.

## Selezione della modalità di scorrimento—SCROLL

È possibile selezionare la modalità di scorrimento per la visualizzazione delle informazioni del disco (quando il testo intero non può essere visualizzato tutto in una volta). Di fabbrica, la funzione la modalità di scorrimento è impostata su “ONCE”.

- ONCE: Scorre una sola volta.
- AUTO: Ripete lo scorrimento (intervalli intermedi di 5 secondi).
- OFF: Annulla la modalità di scorrimento.

### **Nota:**

*Anche se la modalità di scorrimento è disabilitata “OFF”, è possibile far scorrere il display premendo DISP (display) per almeno 1 secondo.*

## Selezione del componente esterno—EXT IN

È possibile collegare il componente esterno al jack per CD changer (sul retro) tramite l'adattatore d'ingresso linea KS-U57 (non in dotazione).

Per utilizzare il componente esterno come sorgente di riproduzione, non occorre selezionare il componente stesso (CD changer o componente esterno).

Di fabbrica, l'apparecchio è predisposto per il CD changer.

- CHANGER: Per utilizzare il CD changer.
- LINE IN: Per utilizzare un componente esterno che non sia il CD changer.

### **Nota:**

*Per collegare l'adattatore d'ingresso linea KS-U57 e il componente esterno, si rimanda al manuale d'installazione/collegamento (volumetto separato).*

## Per regolare il livello di ingresso ausiliario—AUX ADJ

Quando un componente esterno viene collegato al jack d'ingresso AUX, regolare adeguatamente il livello di ingresso.

Al momento della spedizione il livello di ingresso ausiliario è impostato su “00”.

Se il livello di ingresso del componente collegato non è sufficientemente alto, aumentare il livello di ingresso adeguatamente. Se il livello di ingresso della linea non viene regolato, quando si passa dal componente esterno ad un'altra sorgente il livello sonoro potrebbe risultare troppo alto.

## Attivazione o disattivazione della visualizzazione delle informazioni sui file—TAG DISP

Un file MP3 può contenere informazioni—dette “ID3 Tag”—relative al nome dell'album, all'esecutore, al titolo della traccia etc. Esistono due versioni ID3, cioè ID3v1 (versione ID3 Tag 1) e ID3v2 (versione ID3 Tag 2). Questa apparecchio è compatibile soltanto con la ID3v1. Di fabbrica, è selezionato “TAG ON”.

- TAG ON: Attiva le informazioni ID3 durante la riproduzione di file MP3.
  - Se il file MP3 non dispone di informazioni ID3, vengono visualizzati il nome della directory e quello del file.

### **Nota:**

*Se durante la riproduzione di un file MP3 si passa dalla disabilitazione informazioni “TAG OFF” all'abilitazione informazioni “TAG ON”, all'atto della riproduzione del file successivo si attiva la visualizzazione delle informazioni.*

- TAG OFF: Disattiva le informazioni ID3 durante la riproduzione di file MP3. (Vengono visualizzati soltanto il nome della directory e del file).



# Assegnazione di nomi alle sorgenti

È possibile assegnare nomi ai CD (sia nell'unità che nel CD changer).

Una volta assegnato, il nome viene visualizzato sul display quando lo si seleziona.

| Sorgente | Numero massimo di caratteri             |
|----------|---|
| CDs*     | Fino a 32 caratteri (massimo 40 dischi) |

\* Non è possibile assegnare un nome a un CD Text o a un disco MP3.

## 1 Selezionare la sorgente alla quale si vuole assegnare un nome.



Quando viene selezionata una sorgente, l'unità si accende automaticamente.

## 2 Tenere premuto DISP (display) e contemporaneamente premere e tenere premuto SEL (selezione) per più di 2 secondi.

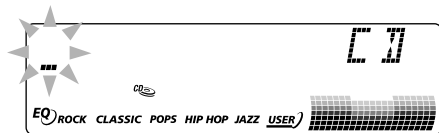

Es.: Quando si seleziona come sorgente il CD.

## 3 Selezionare il carattere richiesto.

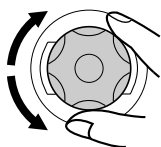

- Per i caratteri disponibili fare riferimento alla colonna a destra.

## 4 Portarsi con il cursore sul carattere successivo (o precedente).

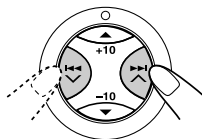

## 5 Ripetere i punti da 3 a 4 fino al termine dell'inserimento dei caratteri.

## 6 Premere il pulsante mentre lampeggia l'ultimo carattere selezionato.



## Completare la procedura mentre l'ultimo carattere selezionato lampeggia

Per inserire spazi attenersi alla medesima procedura descritta nella colonna a sinistra.

### Caratteri a disposizione

|        |   |   |   |   |   |   |   |   |   |
|--------|---|---|---|---|---|---|---|---|---|
| A      | B | C | D | E | F | G | H | I | J |
| K      | L | M | N | O | P | Q | R | S | T |
| U      | V | W | X | Y | Z | 0 | 1 | 2 | 3 |
| 4      | 5 | 6 | 7 | 8 | 9 | - | / | < | > |
| spazio |   |   |   |   |   |   |   |   |   |

### Note:

- Se si assegna un nome al quarantunesimo disco, sul display appare la scritta "NAME FULL", che indica che non vi è più spazio per i nomi. (In questo caso, cancellare i nomi inutili prima di procedere all'assegnazione).
- Se è collegato il CD changer, è possibile assegnare nomi ai CD presenti nel CD changer. Se s'inseriscono dei CD in tale unità, è altresì possibile visualizzarne i nomi sul display.
- Se l'alimentazione del circuito di memorizzazione viene interrotta, per esempio durante la sostituzione della batteria, tutte le impostazioni predefinite vengono cancellate. In tal caso è necessario reimpostare l'unità (fare riferimento a pagina 2) e quindi riassegnare i nomi alle sorgenti di riproduzione.



## Rimozione del pannello di comando

Quando si lascia la vettura, è possibile staccare il pannello di comando.

Quando si disinserisce o reinserisce il pannello di comando, è opportuno fare attenzione a non rovinare i collegamenti sul retro del pannello e sul relativo supporto.

### Rimozione del pannello di comando

Prima di disinserire il pannello di comando, verificare che l'apparecchio sia spento.

#### **1** Sbloccare il pannello di comando.

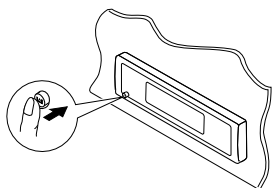

#### **2** Sollevare ed estrarre il pannello di comando.

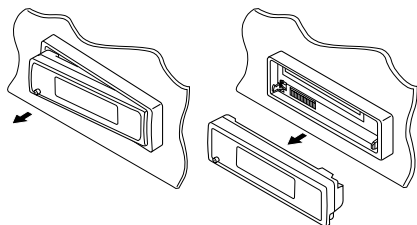

#### **3** Riporre il pannello nel contenitore in dotazione.

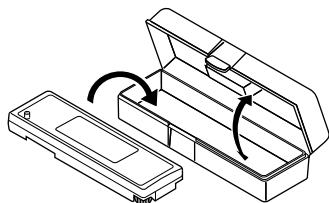

## Reinserimento del pannello di comando

#### **1** Inserire il lato destro del pannello di controllo nella scanalatura del supporto del pannello.

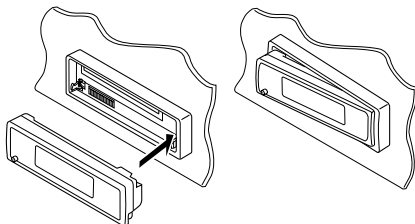

#### **2** Premere il lato sinistro del pannello di controllo per fissarlo al supporto del pannello.

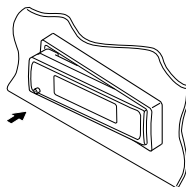

#### **Nota sulla pulizia dei connettori:**

Rimuovendo spesso il pannello di comando, i connettori si rovinano.

Al fine di ridurre tale possibilità, è opportuno pulire regolarmente i connettori con un batuffolo di cotone o una salvietta inumiditi con alcol, facendo attenzione a non rovinare i connettori.

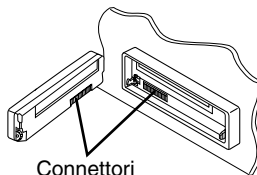



# FUNZIONI DEL CD CHANGER

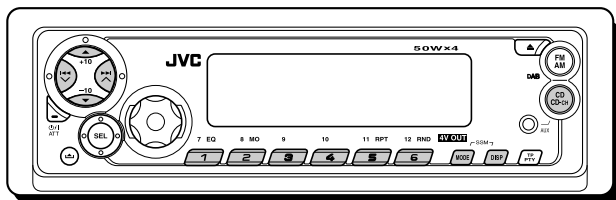

Si consiglia l'uso del CD changer JVC compatibile con il formato MP3 con la presente unità.

L'uso di tale CD changer consente la riproduzione di CD-R (registrabili) originali e di CD-RW (riscrivibili) registrati in formato CD Audio o MP3.

- È inoltre possibile collegare altri CD changer serie CH-X (ad eccezione di CH-X99 e CH-X100). Non è possibile tuttavia riprodurre dischi MP3, in quanto non sono compatibili.
- Non è possibile usare CD changer serie KD-MK con la presente unità.

Prima di azionare il CD changer:

- Vedere le istruzioni fornite con il CD changer.
- Se nel caricatore del CD changer non vi sono dischi o se vi sono dischi inseriti con la faccia in giù, appaia sul display il messaggio "NO DISC". In tal caso, si deve togliere il caricatore ed inserire i dischi in modo corretto.
- Se il multiletto di CD è vuoto, sul display viene visualizzata la scritta "NO MAG". In tal caso, inserire il CD.
- Se appaia sul display la scritta "RESET 1" – "RESET 8" significa che qualcosa non va nel collegamento tra l'apparecchio e il CD changer. In tal caso, verificare il collegamento, collegare perfettamente il cavo (o i cavi) di collegamento. Quindi premere il pulsante di reset del CD changer.

## Riproduzione dei dischi

### Selezionare il CD changer (CD-CH).



\* Se l'impostazione "EXT IN" è stata modificata su "LINE IN" (vedere pagina 35), non è possibile selezionare il CD changer.

### • Se il CD corrente è in formato MP3:

La riproduzione inizia dalla prima cartella del CD corrente non appena il controllo del file è stato completato.

Numero disco selezionato\*\*

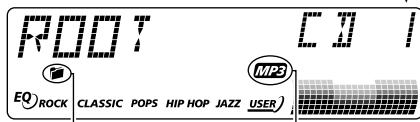

Spia (cartella)

Spia MP3

\*\* Quando "CLOCK" viene impostato su "ON" (vedere pagina 34), dopo qualche istante l'indicazione corrente viene modificata nell'indicazione dell'ora.

### Nota:

Se il disco in formato MP3 contiene una cartella, al posto dell'indicazione "ROOT" sul display viene visualizzato il nome della cartella.

• **Se il CD corrente è un CD standard:**

La riproduzione inizia dalla prima traccia del CD.

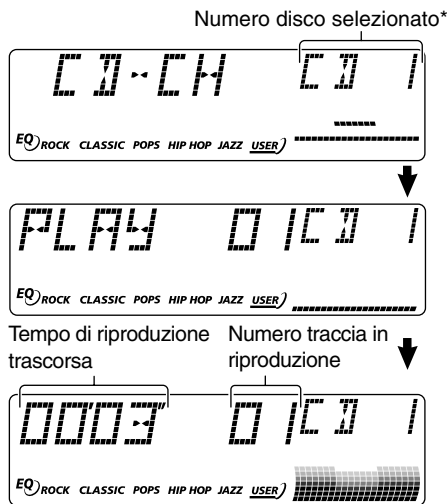

\* Quando "CLOCK" viene impostato su "ON" (vedere pagina 34), dopo qualche istante l'indicazione corrente viene modificata nell'indicazione dell'ora.

**Note:**

- Premendo CD CD-CH (AUX), apparecchio si attiva automaticamente. Non è necessario premere /I/ATT per alimentare l'apparecchio.
- Se si cambia sorgente, anche la riproduzione del CD changer si ferma. Quando il CD changer viene nuovamente selezionato come sorgente, la riproduzione ricomincia dal punto in cui era stata precedentemente interrotta.
- Quando viene avviata la riproduzione di un CD Text o di un disco MP3, le informazioni disco verranno automaticamente visualizzate sul display (vedere le pagine 23 e 27).

**Per portarsi direttamente su un particolare disco**

Premere il pulsante numerato corrispondente al numero del disco per avviarne l'ascolto (nel corso dell'uso dello scambiatore CD).

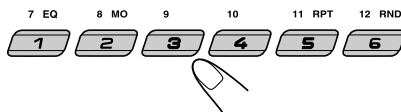

- Per selezionare un numero di disco da 1 a 6: Premere brevemente 1 (7) – 6 (12).
- Per selezionare un numero di disco da 7 a 12: Premere e tenere premuto 1 (7) – 6 (12) per più di un secondo.

**Avanzamento rapido o inversione la traccia o il file**

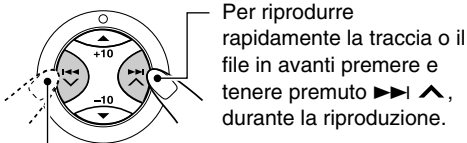

Per riprodurre rapidamente la traccia o il file all'indietro premere e tenere premuto , durante la riproduzione.

**Per portarsi sulla tracce o le file successive o precedente**

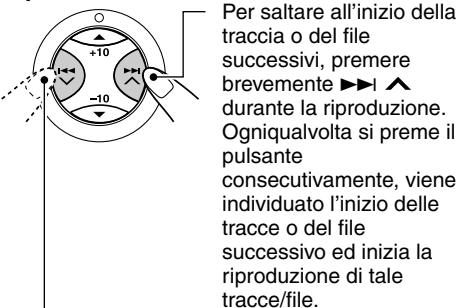

Per saltare all'inizio della traccia o del file in riproduzione, premere brevemente durante la riproduzione. Ogniqualevolta si preme il pulsante consecutivamente, viene individuato l'inizio delle tracce o del file precedente ed inizia la riproduzione di tale tracce/file.

L'operazione è possibile solo se si utilizza un CD changer JVC compatibile con il formato MP3 (CH-X1500).

## Per spostarsi rapidamente su una traccia/ su un file (pulsanti +10 e -10)

- 1 Premere il pulsante MODE per attivare la modalità funzioni durante la riproduzione di un CD.



Sulla parte superiore del display lampeggia l'indicazione "MODE".

- 2 Premere il pulsante +10 o -10.

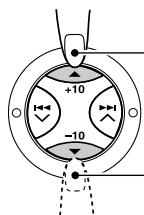

Per saltare le 10 tracce\* o i 10 file\* successivi e fino all'ultima traccia/file

Per saltare le 10 tracce\* o i 10 file\* precedenti e fino alla prima traccia/file

- \* Quando il pulsante +10 o -10 viene premuto per la prima volta, viene selezionata la traccia/il file successiva o precedente con numero di traccia/file nella decina superiore o inferiore più vicina alla traccia/al file corrente (es.: 10, 20, 30).

Di seguito, ogniqualvolta viene premuto il pulsante vengono saltate 10 tracce/file alla volta (cfr. "Utilizzo dei pulsanti +10 e -10" di seguito).

- Dopo l'ultima traccia o l'ultimo file, viene selezionata la prima traccia o il primo file, e viceversa.

### Nota:

Se il CD in riproduzione è in formato MP3, vengono saltati file nella stessa cartella.

### Utilizzo dei pulsanti +10 e -10

- Es. 1: Per selezionare la traccia o il file numero 32 durante la riproduzione della traccia o del file numero 6

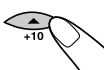

(Tre volte)

(Due volte)

Traccia/file 6 → 10 → 20 → 30 → 31 → 32

- Es. 2: Per selezionare la traccia o il file numero 8 durante la riproduzione della traccia o del file numero 36

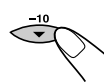

(Tre volte)

(Due volte)

Traccia/file 36 → 30 → 20 → 10 → 9 → 8

## Per saltare alla cartella precedente o successiva (solo per CD in formato MP3)

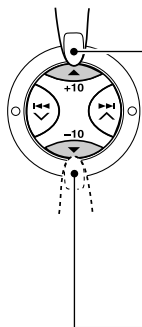

Per saltare alla cartella successiva, premere ▲ (alto) durante la riproduzione del CD in formato MP3.

Ogniqualvolta si preme il pulsante consecutivamente, viene individuata la cartella successiva e inizia la riproduzione del primo file in tale cartella.

Per saltare alla cartella precedente, premere ▼ (basso) durante la riproduzione del CD in formato MP3.

Ogniqualvolta si preme il pulsante consecutivamente, viene individuata la cartella precedente e inizia la riproduzione del primo file in tale cartella.

## Per visualizzare le informazioni disco di CD Text e dischi MP3

L'operazione è possibile solo se viene collegato un CD changer JVC dotato di funzionalità di lettura delle informazioni di CD Text e/o delle informazioni disco MP3.

## Durante la riproduzione di un CD Text o di un disco MP3 selezionare la modalità di visualizzazione testo.



- Per ulteriori informazioni su CD Text disco vedere pagina 23; per informazioni sul testo di disco MP3 vedere pagina 27.

# Selezione delle modalità di riproduzione

## Per riprodurre tracce/file in modalità casuale (Riproduzione casuale di cartella/dischi/caricatori)

- 1 Premere MODE per attivare la modalità funzioni durante la riproduzione. Sulla parte superiore del display lampeggia l'indicazione "MODE".
- 2 Mentre "MODE" lampeggia sul display, premere RND (casuale). Ogniqualvolta si preme il pulsante, la modalità di riproduzione casuale si modifica come segue:

### Per CD in formato MP3:

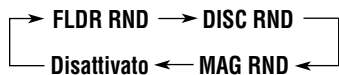

### Per CD:

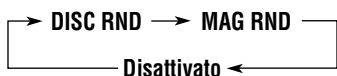

Spia RND

Es.: È stato selezionato "MAG RND"

### Nota:

Quando il CD in riproduzione contiene file MP3 si accende anche la spia MP3.

| Modalità  | Spia attiva                  | Riproduzione casuale  |
|-----------|------------------------------|---|
| FLDR RND* | Si accendono le spie  e RND. | Tutti i file nella I cartella corrente, quindi i file della cartella successiva e così via. |
| DISC RND  | Si accendono le spie  e RND. | Tutte le tracce o tutti i file nel CD corrente (o specificato).                             |
| MAG RND   | Si accende la spia RND.      | Tutte le tracce o tutti i file dei dischi inseriti.   |

\* "FLDR RND" può essere applicato solo a dischi MP3.

## Per ripetere la riproduzione di tracce/file (Riproduzione ripetuta della traccia/della cartella/del disco)



1 Premere MODE per attivare la modalità funzioni durante la riproduzione. Sulla parte superiore del display lampeggia l'indicazione "MODE".

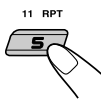

2 Mentre "MODE" lampeggia sul display, premere RPT (ripetizione). Ogniqualvolta viene premuto il tasto, la modalità di riproduzione ripetuta si modifica come segue:

### Per CD in formato MP3:

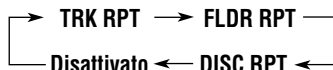

### Per CD:

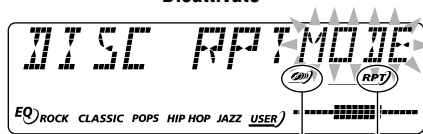

Spie (disco) e RPT

Es.: È stato selezionato "DISC RPT"

### Nota:

Quando il CD in riproduzione contiene file MP3 si accende anche la spia MP3.

| Modalità  | Spia attiva                  | Riproduzione ripetuta   |
|-----------|------------------------------|---|
| TRK RPT   | Si accende la spia RPT.      | Traccia o file in riproduzione (o specificato).                                 |
| FLDR RPT* | Si accendono le spie  e RPT. | Tutti i file nella cartella in riproduzione (o selezionata) del disco corrente. |
| DISC RPT  | Si accendono le spie  e RPT. | Tutte le tracce o tutti i file nel CD corrente (o specificato).                 |

\* "FLDR RPT" può essere applicato solo a dischi MP3.



# FUNZIONAMENTO DEL COMPONENTE ESTERNO

\* Non compatibile con segnali digitali.

Letture MD portatili e così via.

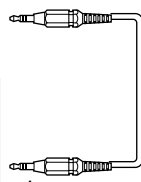
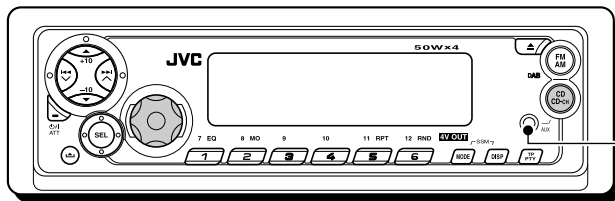

Ingresso ausiliario (AUX)\*

## Riproduzione da un componente esterno

È possibile collegare due componenti esterni all'unità.

Collegare un'unità al jack del CD changer sul lato posteriore per mezzo dell'adattatore di ingresso KS-U57 (non in dotazione) e l'altra unità al jack d'ingresso AUX (ausiliario) sul pannello di controllo.

### Preparazione:

- Per collegare l'adattatore d'ingresso linea KS-U57 e il componente esterno, si rimanda al manuale d'installazione/collegamento (volumetto separato).
- Prima di attivare il componente esterno seguendo la procedura sottoindicata, selezionare l'ingresso esterno. (Vedere "Selezione del componente esterno—EXT IN" a pagina 35).
- Se il livello di ingresso del componente esterno collegato al jack d'ingresso AUX non è sufficientemente alto, aumentare il livello di ingresso adeguatamente. (Vedere "Per regolare il livello di ingresso ausiliario—AUX ADJ" a pagina 35).

### 1 Selezione del componente esterno (LINE IN o AUX IN).

Per selezionare "LINE IN" (componente collegato al jack CD changer sul lato posteriore) premere più volte CD CD-CH (AUX).



- Se sul display non compare "LINE IN"\*, cfr. pagina 35 e selezionare l'ingresso esterno ("LINE IN").
- \* Visualizzato soltanto se viene selezionata una delle seguenti sorgenti—FM, AM e CD.

**Per selezionare "AUX IN" (componente collegato al jack AUX sul lato posteriore)** premere e tenere premuto CD CD-CH (AUX).



### Nota sul funzionamento con un solo pulsante:

Premendo CD CD-CH (AUX), apparecchio si attiva automaticamente. Non è necessario premere  $\odot$ /I/ATT per alimentare l'apparecchio.

### 2 Accendere il componente collegato ed iniziare a riprodurre la sorgente.

### 3 Regolare il volume.

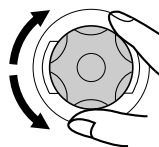

### 4 Regolare le caratteristiche sonore a seconda delle vostre preferenze. (Cfr. pagine 30 e 31).

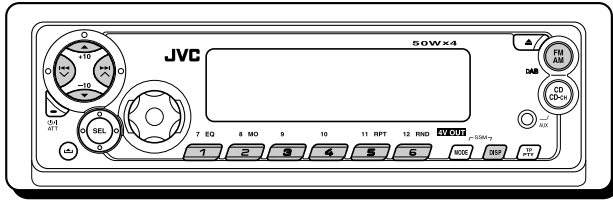

Con questo apparecchio si consiglia di usare il tuner DAB (Digital Audio Broadcasting) KT-DB1500 o KT-DB1000.

Per tuner DAB di altre versioni, consultare il rivenditore car audio JVC.

- Cfr. anche il manuale d'istruzioni in dotazione al tuner DAB.

## Che cosa s'intende con sistema DAB?

DAB è uno dei sistemi di trasmissione radio digitali attualmente disponibili in grado di erogare suoni di qualità CD senza interferenze né distorsioni del segnale. Inoltre il sistema è in grado di contenere testo, immagini e dati.

Rispetto alla trasmissione FM, dove i singoli programmi vengono trasmessi su proprie frequenze, il sistema DAB abbinava diversi programmi (denominati "servizi") che formano un "insieme".

Inoltre, ogni "servizio"—definito "servizio primario"—si può suddividere nelle sue componenti (definite "servizi secondari").

Con il tuner DAB collegato all'apparecchio, è possibile sfruttare i servizi DAB.

### Nota:

*Quando la ricezione passa da DAB a FM, il volume di ascolto può aumentare/diminuire di conseguenza. Tale variazione di volume è dovuta a livelli d'inserimento audio ineguali a livello di emittente, e non deve essere considerata un'anomalia dell'apparecchio.*

*Per evitare questo inconveniente, potrete regolare il livello di ingresso DAB. (Vedere "Per regolare il livello del volume DAB" a pagina 46).*

## Sintonizzazione su un insieme di servizi e su un solo servizio

Un insieme tipico prevede 6 o più programmi (servizi) trasmessi contemporaneamente. Dopo essersi sintonizzati su un insieme, è possibile selezionare il servizio d'interesse.

### Prima di cominciare....

Premere brevemente FM/AM (DAB) se la sorgente audio corrente è il CD, il CD changer o un componente esterno.

### 1 Selezionare il tuner DAB.



Ogniqualvolta si preme senza lasciarlo il pulsante, si selezionano alternativamente il tuner DAB e il tuner FM/AM.

DAB ↔ FM/AM

### 2 Selezionare la banda DAB (DAB1, DAB2 o DAB3).



Ogniqualvolta si preme il pulsante, la banda DAB cambia nel modo seguente:

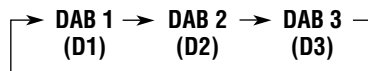

### Nota:

*Il presente ricevitore ha tre bande DAB (DAB1, DAB2, DAB3). È possibile utilizzare una qualsiasi di esse per sintonizzare un insieme.*

### 3 Avviare la ricerca di un insieme.

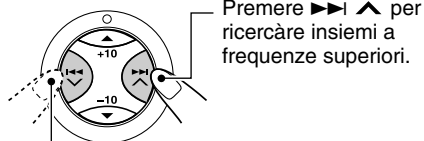

Premere ◄◄◄ ▼ per ricercare insieme a frequenze inferiori.

La ricerca s'interrompe non appena si riceve un insieme.

Per interrompere la ricerca prima della ricezione di un insieme, premere lo stesso pulsante premuto per la ricerca.

### 4 Selezionare il servizio (primario o secondario) che si desidera ascoltare.

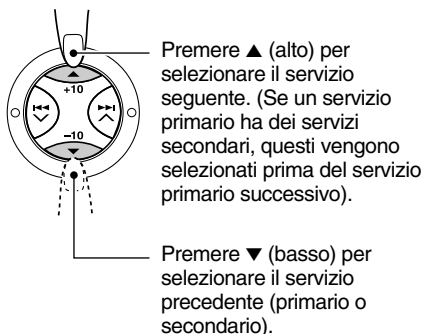

### Per modificare le informazioni sul display mentre è in corso la sintonizzazione su un insieme

Normalmente, il nome del servizio appare sul display. Se s'intende verificare il nome dell'insieme oppure la sua frequenza, premere DISP (display).



Ogniqualvolta si preme il pulsante, le seguenti informazioni appaiono per un attimo sul display:

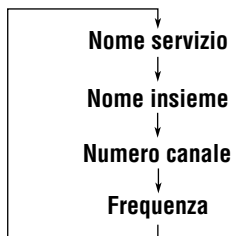

### Per sintonizzarsi su un particolare insieme senza ricerca

#### Prima di cominciare...

Premere brevemente FM/AM (DAB) se la sorgente audio corrente è il CD, il CD changer o un componente esterno.

- 1 Tenere premuto FM/AM (DAB) per selezionare il tuner DAB come sorgente.
- 2 Premere ripetutamente FM/AM (DAB) per la banda DAB (DAB1, DAB2 o DAB3).
- 3 Tenere premuto ►►► ▲ o ◄◄◄ ▼ per almeno 1 secondo.
- 4 Premere ripetutamente ►►► ▲ o ◄◄◄ ▼ finché non si riceve l'insieme voluto.
  - Se si mantiene premuto il pulsante, la frequenza continua a cambiare finché non si rilascia il pulsante.
- 5 Premere ▲ (alto) o ▼ (basso) per selezionare il servizio (primario o secondario) che si desidera ascoltare.

### Per ripristinare il tuner FM/AM

Tenere di nuovo premuto FM/AM (DAB).

## Memorizzazione di servizi DAB

È possibile memorizzare manualmente fino a 6 servizi DAB per ogni banda DAB (DAB1, DAB2 e DAB3).

#### Prima di cominciare...

Premere brevemente FM/AM (DAB) se la sorgente audio corrente è il CD, il CD changer o un componente esterno.

### 1 Selezionare il tuner DAB.



Ogniqualvolta si preme senza lasciarlo il pulsante, si selezionano alternativamente il tuner DAB e il tuner FM/AM.

DAB ↔ FM/AM

### 2 Selezionare la banda DAB (DAB1, DAB2 o DAB3) voluta.



Ogniqualvolta si preme il pulsante, la banda DAB cambia nel modo seguente:

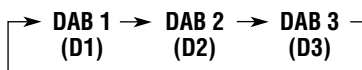

### 3 Sintonizzarsi sull'insieme voluto.

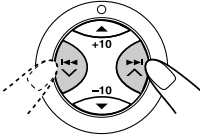

### 4 Selezionare il servizio dell'insieme che si desidera ascoltare.

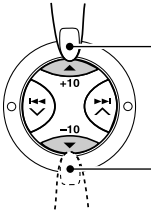

Premere ▲ (alto) per selezionare il servizio seguente.

Premere ▼ (basso) per selezionare il servizio precedente.

### 5 Tenere premuto per almeno 2 secondi il pulsante numerico (nel nostro esempio, 1) sul quale si vuole memorizzare il servizio selezionato.

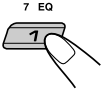

Per un breve periodo sul display si alterneranno la banda selezionata/numero preimpostato e "MEMO" (memoria).

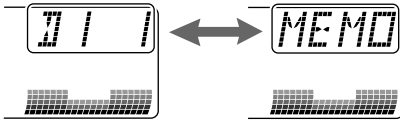

### 6 Ripetere la procedura suindicata per memorizzare altri servizi DAB in altri numeri.

#### Note:

- Si possono impostare solamente servizi DAB primari. Se viene memorizzato un servizio secondario, verrà in effetti memorizzato il corrispondente servizio primario.
- Un servizio DAB memorizzato in precedenza viene cancellato se si memorizza un nuovo servizio DAB con lo stesso numero.
- I servizi DAB vengono cancellati se viene a mancare l'alimentazione elettrica al circuito della memoria (ad esempio, durante la sostituzione delle batterie). In questo caso, occorre memorizzare di nuovo i servizi DAB.

## Sintonizzazione su un servizio DAB in memoria

È possibile sintonizzarsi facilmente su un servizio DAB in memoria.

Si ricorda che, per potersi sintonizzare, i servizi devono essere già stati memorizzati. Se non si è ancora proceduto alla memorizzazione, "Memorizzazione di servizi DAB" a pagine 44 e 45.

#### Prima di cominciare....

Premere brevemente FM/AM (DAB) se la sorgente audio corrente è il CD, il CD changer o un componente esterno.

### 1 Selezionare il tuner DAB.



Ogniqualvolta si preme senza lasciarlo il pulsante, si selezionano alternativamente il tuner DAB e il tuner FM/AM.

DAB ↔ FM/AM

### 2 Selezionare la banda DAB (DAB1, DAB2 o DAB3) voluta.



Ogniqualvolta si preme il pulsante, la banda DAB cambia nel modo seguente:



### 3 Selezionare il numero (1 – 6) per il servizio DAB (primario) memorizzato voluto.



#### Note:

Se il servizio primario selezionato dispone di servizi secondari, è possibile sintonizzarsi sui servizi secondari premendo ripetutamente lo stesso pulsante numerico.

## Altre funzioni DAB

### Ricerca automatica dello stesso programma (ricezione alternativa)

È possibile continuare ad ascoltare lo stesso programma.

• **Durante la ricezione di un servizio DAB:**

Se si sta percorrendo una zona dove non si riceve un determinato servizio, l'apparecchio si sintonizza automaticamente su un altro assieme o stazione FM RDS che sta trasmettendo lo stesso programma.

• **Durante la ricezione di una stazione FM RDS:**

Se si sta percorrendo una zona dove un determinato servizio DAB sta trasmettendo lo stesso programma della stazione FM RDS, l'apparecchio si sintonizza automaticamente sul servizio DAB.

### Per utilizzare la ricezione alternativa

Di fabbrica, sono attivate tutte le ricezioni alternative.

- Cfr. anche "Modifica delle impostazioni generali (PSM)" a pagina 32.

- 1 Tenere premuto SEL (seleziona) per almeno 2 secondi, in modo che uno dei componenti PSM appaia sul display.
- 2 Premere ►► ▲ o ◀◀ ▼ per selezionare "DAB AF" (frequenza alternativa).
- 3 Ruotare il selettore di comando per selezionare la modalità desiderata.
  - AF ON: Individua il programma tra i servizi DAB e le stazioni FM RDS (ricezione alternativa). Sul display si accende la spia AF (cfr. pagina 13).
  - AF OFF: Disattiva la ricezione alternativa.
- 4 Premere SEL (seleziona) per terminare l'impostazione.

**Nota:**

Se è attiva la ricezione alternativa (per servizi DAB), si attiva automaticamente anche la Network-Tracking Reception (per stazioni RDS: cfr. pagina 13).

Ovviamente, se non si disattiva la ricezione alternativa, non è possibile disattivare la Network-Tracking Reception.

### Per regolare il livello del volume DAB

È possibile regolare (e memorizzare) il livello d'ingresso del sintonizzatore DAB. Regolando opportunamente il livello d'ingresso in funzione del livello sonoro FM, non occorre modificare il livello del volume ogniqualvolta si cambia sorgente.

Di fabbrica, il livello del volume DAB è impostato su "00".

- Cfr. anche "Modifica delle impostazioni generali (PSM)" a pagina 32.

- 1 Tenere premuto SEL (seleziona) per almeno 2 secondi, in modo che uno dei componenti PSM appaia sul display.
- 2 Premere ►► ▲ o ◀◀ ▼ per selezionare "DAB VOL" (volume).
- 3 Ruotare il selettore di comando al volume desiderato.
 

È possibile impostarlo nell'intervallo compreso tra "VOL -12" e "VOL 12".
- 4 Premere SEL (seleziona) per terminare l'impostazione.

# INDIVIDUAZIONE E RICERCA DEI GUASTI

Le eventuali anomalie non sempre costituiscono dei problemi seri. Verificare i seguenti punti prima di rivolgersi al centro assistenza.

|  | Sintomi  | Cause   | Azioni correttive   |
|--|--|---|---|
| Generale                                     | <ul style="list-style-type: none"> <li>Il suono non è avvertibile dai diffusori.</li> </ul>  | Il livello del volume viene impostato al minimo.  | Regolare al livello ottimale.   |
|  |  | I collegamenti non sono stati realizzati in modo corretto.                                | Verificare i cavi e i collegamenti.   |
|  | <ul style="list-style-type: none"> <li>L'apparecchio non funziona affatto.</li> </ul>  | Il microcomputer incorporato potrebbe non funzionare correttamente a causa di rumore ecc. | Per ripristinare il funzionamento dell'unità, tenere premuto SEL (seleziona) e premere  /I/ATT (attesa/accensione/attenuatore) per più di 2 secondi. (Le impostazioni dell'orologio e le stazioni preselezionate in memoria vengono cancellate).(Cfr. pagina 2). |
| FM/AM  | <ul style="list-style-type: none"> <li>La preimpostazione automatica della SSM (Strong-station Sequential Memory) non funziona.</li> </ul>             | Segnali troppo deboli.  | Memorizzare le stazioni manualmente.  |
|  | <ul style="list-style-type: none"> <li>Rumore statico mentre si ascolta la radio.</li> </ul>   | L'antenna non è stata collegata in modo sicuro.   | Collegare correttamente l'antenna.  |
| Riproduzione di disco                        | <ul style="list-style-type: none"> <li>Il disco viene espulso automaticamente.</li> </ul>  | Il disco è stato inserito con la faccia rivolta verso il basso.                           | Inserire il disco in modo corretto.   |
|  | <ul style="list-style-type: none"> <li>Non si riesce a riprodurre il CD-R/CD-RW.</li> <li>Non si riesce a saltare le tracce sul CD-R/CD-RW.</li> </ul> | CD-R/CD-RW non finalizzato.   | <ul style="list-style-type: none"> <li>Inserire un CD-R/CD-RW finalizzato.</li> <li>Finalizzare il CD-R/CD-RW con il componente utilizzato per la registrazione.</li> </ul>   |
|  | <ul style="list-style-type: none"> <li>Impossibile espellere il disco.</li> </ul>  | Disco bloccato.   | Sbloccare il disco. (Vedere pagina 23).   |
|  | <ul style="list-style-type: none"> <li>Interruzioni a livello del suono del disco.</li> </ul>  | Si sta percorrendo una strada dissestata.   | Interrompere l'ascolto del CD quando si percorrono strade dissestate.   |
|  |  | Il CD è graffiato.  | Cambiare il CD.   |
|  | <ul style="list-style-type: none"> <li>Sul display appare "NO DISC".</li> </ul>  | Non c'è disco nel cassetto.   | Inserire un disco nel cassetto.   |
| Il disco è stato inserito in modo improprio. |  | Inserire il disco in modo corretto.   |   |



| Sintomi   | Cause   | Azioni correttive   |  |
|---|---|---|--|
| <ul style="list-style-type: none"> <li>Impossibile riprodurre il disco.</li> </ul>                            | Il disco non contiene file MP3.   | Sostituire il disco.  |  |
|   | I nome dei file MP3 non hanno l'estensione mp3.   | Aggiungere l'estensione mp3 ai nomi dei file.   |  |
|   | I file MP3 non sono stati registrati in un formato conforme alla ISO 9660 Livello 1, Livello 2 o Joliet.  | Sostituire il disco.<br>(Registrare i file MP3 con un'applicazione conforme).   |  |
| <ul style="list-style-type: none"> <li>Produzione di rumore.</li> </ul>                                       | Il file riprodotto non è un file MP3 (per quanto presenti l'estensione mp3).  | Passare ad un altro file oppure sostituire il disco.<br>(Non attribuire l'estensione mp3 a file non-MP3).                                 |  |
| <ul style="list-style-type: none"> <li>Tempo di lettura più lungo (sul display lampeggia "CHECK").</li> </ul> | Il tempo di lettura varia a causa della complessità della configurazione della cartella/ del file.  | Evitare di utilizzare un numero eccessivo di gerarchie e cartella. Inoltre, non registrare altri tipi di tracce audio assieme a file MP3. |  |
| Riproduzione MP3  | <ul style="list-style-type: none"> <li>I file non vengono riprodotti nell'ordine previsto.</li> </ul>   | L'ordine di riproduzione viene definito al momento della registrazione dei file.  | _____                                  |
|   | <ul style="list-style-type: none"> <li>Il tempo di riproduzione trascorso non è corretto.</li> </ul>  | In alcuni casi, questa situazione si verifica durante la riproduzione a motivo delle modalità di registrazione dei file sul disco.        | _____                                  |
|   | <ul style="list-style-type: none"> <li>Sul display lampeggia "MP3".</li> </ul>  | La cartella corrente non contiene file MP3.   | Selezionare un'altra cartella.         |
|   | <ul style="list-style-type: none"> <li>Sul display appare "NO FILES".</li> </ul>  | Il disco non contiene file MP3.   | Inserire un disco contenente file MP3. |
|   | <ul style="list-style-type: none"> <li>Vengono visualizzati caratteri non corretti. (Visualizzazione delle informazioni, p. es., nome dell'album).</li> </ul> | L'unità è predisposta per visualizzare solo lettere dell'alfabeto (maiuscole: A-Z), numeri e una scelta limitata di simboli.              | _____                                  |



| Sintomi                                     | Cause   | Azioni correttive   | CD Changer |
|---|---|---|------------|
| • Sul display appare "NO DISC".             | Nel caricatore non è presente alcun disco.  | Inserire CD nel caricatore.   |            |
|   | I CD sono inseriti con il lato superiore rivolto verso il basso.                          | Inserire i CD nel modo corretto.  |            |
| • Sul display appare "NO MAG".              | Nel CD changer non è presente il caricatore.  | Inserire il caricatore.   |            |
| • Sul display appare "RESET 8".             | L'apparecchio non è stato collegato al CD changer in modo corretto.                       | Collegare l'apparecchio e il CD changer correttamente e premere il pulsante di ripristino del CD changer.   |            |
| • Sul display appare "RESET 1" – "RESET 7". | _____   | Premere il pulsante di reset del CD changer.  |            |
| • Il CD changer non funziona affatto.       | Il microcomputer incorporato potrebbe non funzionare correttamente a causa di rumore ecc. | Per ripristinare il funzionamento dell'unità, tenere premuto SEL (selezione) e premere $\Phi$ /I/ATT (attesa/accensione/attenuatore) per più di 2 secondi. (Le impostazioni dell'orologio e le stazioni preselezionate in memoria vengono cancellate). (Cfr. pagina 2). |            |

**Il CD "salta":**

*Si tratta di un problema fastidioso che può verificarsi quando si percorrono strade particolarmente dissestate.*

*Per quanto non si rovinino né l'apparecchio né il disc, durante i percorsi di questo tipo si consiglia d'interrompere l'ascolto del disc.*



## Manipolazione dei dischi

Questa unità è stata studiata per riprodurre CD, CD-R (registrabili), CD-RW (riscrivibili) e CD Text.

- L'unità è inoltre compatibile con dischi MP3.

### Come si devono trattare i dischi

**Per rimuovere il disco dalla custodia**, premere il supporto centrale della stessa ed estrarre il disco tenendolo per i bordi.



- Tenere sempre i dischi per i bordi. Evitare di toccare la superficie registrata.

**Per riporre il disco nella custodia**, procedere come segue: inserire delicatamente il disco sul supporto centrale (con superficie stampata rivolta verso l'alto).

- Non dimenticare di riporre i dischi nella custodia dopo l'uso.

### Pulizia dei dischi

Se è sporco, il disco può funzionare male. In tal caso, è necessario pulirlo con un panno morbido procedendo in linea retta dal centro verso il bordo.



### Riproduzione di dischi nuovi

Talvolta i dischi nuovi possono presentare zone ruvide sul bordo interno ed esterno. In tal caso è possibile che l'apparecchio non li accetti.



Per eliminare le eventuali zone ruvide, passare sui bordi la punta di una matita o penna a sfera ecc.

### Condensa

Nei seguenti casi è possibile che l'umidità si condensi sulla lente all'interno del riproduttore:

- Dopo l'accensione del riscaldamento nella vettura.
- Se l'aria all'interno della vettura diventa molto umida.

In questi casi, il riproduttore potrebbe funzionare in modo improprio. Per ovviare a questo inconveniente, espellere il disco e lasciare acceso l'apparecchio per qualche ora fino a completa evaporazione dell'umidità.

### Riproduzione di CD-R o CD-RW

Prima della riproduzione di dischi CD-R o CD-RW, leggere con attenzione le istruzioni e i messaggi di avvertenza allegati ai dischi.

- Utilizzare esclusivamente CD-R o CD-RW "finalizzati".
  - La riproduzione di CD-R o CD-RW può essere impedita dalle caratteristiche del disco e dai seguenti motivi:
    - Il disco è sporco o graffiato.
    - Si è condensata umidità sulla lente all'interno dell'unità.
    - La lente all'interno dell'unità è sporca.
  - I CD-RW richiedono tempi di lettura più lunghi in quanto la riflettanza è inferiore rispetto ai normali dischi.
  - I CD-R o CD-RW sono sensibili alle alte temperature e alle alte concentrazioni di umidità. Non lasciare tali dischi all'interno dell'automobile.
  - Non utilizzare i seguenti CD-R o CD-RW:
    - Dischi con adesivi, etichette o sigilli di protezione incollati sulla superficie.
    - Dischi sui quali è possibile stampare l'etichetta direttamente sulla superficie tramite una stampante a getto d'inchiostro. L'utilizzo di tali dischi in condizioni di alte temperature o alta concentrazione di umidità può causare danni ai dischi. Per esempio:
      - Le etichette o gli adesivi possono restringersi e deformare il disco.
      - Le etichette o gli adesivi possono staccarsi dalla superficie dei dischi ed impedire l'espulsione dei dischi dall'unità.
      - La stampa sui dischi può diventare appiccicosa.
- Leggere attentamente le istruzioni e i messaggi di avvertenza relativi alle etichette e ai dischi stampabili.

#### AVVERTENZE:

- Non inserire dischi da 8 cm (CD singoli) nel vano di caricamento (l'apparecchio non è in grado di espellerli).
- Non inserire dischi di forma insolita (per esempio di cuore o di fiore) perché potrebbero danneggiare l'apparecchio.
- Evitare di esporre i dischi alla luce diretta del sole o a fonti di calore. Non lasciarli in punti soggetti ad elevata temperatura o umidità. Evitare di lasciare i dischi nella vettura.
- Per la pulizia dei dischi non usare solventi di nessun tipo (per esempio comuni prodotti di pulizia per dischi, spray, diluenti, benzina ecc.).

Disco deformato



Adesivo



Residui appiccicosi

Disco



Etichetta adesiva

## SEZIONE AMPLIFICATORE AUDIO

Uscita massima di potenza:

Anteriore: 50 W/canale

Posteriore: 50 W/canale

Uscita di potenza continua (RMS):

Anteriore: 19 W/canale in 4  $\Omega$ ,  
40 Hz – 20 000 Hz a non pi $\dot{u}$   
di 0,8% di distorsione  
armonica totale.

Posteriore: 19 W/canale in 4  $\Omega$ ,  
40 Hz – 20 000 Hz a non pi $\dot{u}$   
di 0,8% di distorsione  
armonica totale.

Impedenza di carico: 4  $\Omega$  (tolleranza 4  $\Omega$  – 8  $\Omega$ )

Campo di regolazione tono:

Frequenze basse:  $\pm 10$  dB a 100 Hz

Frequenze elevate:  $\pm 10$  dB a 10 kHz

Risposta in frequenza: 40 Hz – 20 000 Hz

Rapporto segnale-rumore: 70 dB

Jack d'ingresso ausiliario:

mini jack stereo (analogico) di diam. 3,5 mm

Livello/Impedenza di uscita:

4,0 V/20 k $\Omega$  carico (fondo scala)

Impedenza di uscita: 1 k $\Omega$

Livello/Impedenza in uscita del subwoofer:

2,0 V/20 k $\Omega$  carico (a fondo scala)

Frequenza di uscita: 120Hz (fissa)

## SEZIONE TUNER

Campo frequenza:

FM: 87,5 MHz – 108,0 MHz

AM: (MW) 522 kHz – 1 620 kHz

(LW) 144 kHz – 279 kHz

### [Tuner FM]

Sensibilit $\grave{a}$  utilizzabile:

11,3 dBf (1,0  $\mu$ V/75  $\Omega$ )

Soglia di sensibilit $\grave{a}$  50 dB:

16,3 dBf (1,8  $\mu$ V/75  $\Omega$ )

Selettivit $\grave{a}$  canale alternativo (400 kHz):

65 dB

Risposta in frequenza: 40 Hz – 15 000 Hz

Separazione stereo: 30 dB

Rapporto di assorbimento: 1,5 dB

### [Tuner MW]

Sensibilit $\grave{a}$ : 20  $\mu$ V

Selettivit $\grave{a}$ : 35 dB

### [Tuner LW]

Sensibilit $\grave{a}$ : 50  $\mu$ V

## SEZIONE CD PLAYER

Tipo: Player per compact disco

Sistema di rilevamento segnali:

Prelevamento ottico senza contatto

(laser semiconduttore)

Numero di canali: 2 canali (stereo)

Risposta in frequenza: 5 Hz – 20 000 Hz

Campo dinamico: 96 dB

Rapporto segnale-rumore: 98 dB

Affievolimento periodico del suono e oscillazione  
del suono: Inferiori al limite misurabile

Formato di decodifica MP3:

MPEG1/2 Audio Layer 3

Massima velocit $\grave{a}$  in bit: 320 Kbps

## GENERALIT $\grave{A}$

Requisiti di potenza:

Tensione di servizio:

14,4 V CC (tolleranza 11 V – 16 V)

Sistema di messa a terra: Massa negativa

Temperatura ambiente permessibile di lavoro:

0°C a +40°C

Dimensioni (L  $\times$  H  $\times$  P):

Dimensioni d'installazione (approssimativo.):

182 mm  $\times$  52 mm  $\times$  150 mm

Dimensioni pannello (approssimativo.):

188 mm  $\times$  58 mm  $\times$  12 mm

Peso (approssimativo.):

1,4 kg (accessori esclusi)

*La casa costruttrice si riserva di modificare dati e  
caratteristiche senza preavviso.*

## Umiejscowienie etykiet ostrzegawczych i informacyjnych

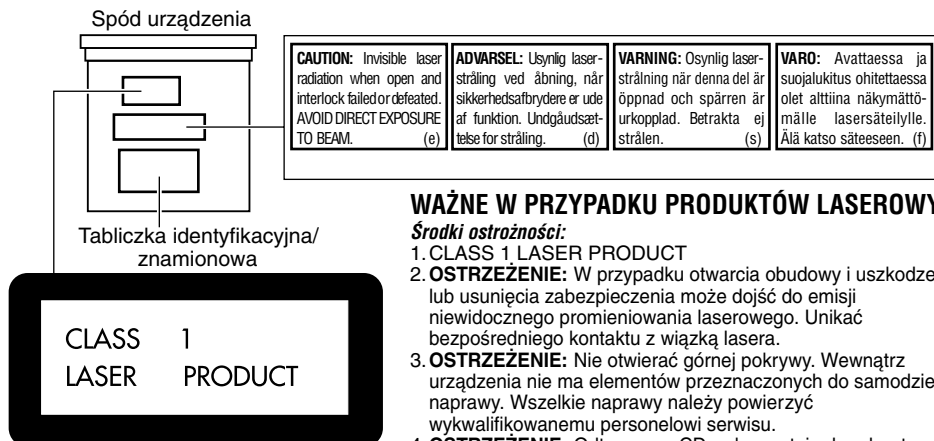

## WAŻNE W PRZYPADKU PRODUKTÓW LASEROWYCH

### Środki ostrożności:

1. CLASS 1 LASER PRODUCT
2. **OSTRZEŻENIE:** W przypadku otwarcia obudowy i uszkodzenia lub usunięcia zabezpieczenia może dojść do emisji niewidocznego promieniowania laserowego. Unikaj bezpośredniego kontaktu z wiązką lasera.
3. **OSTRZEŻENIE:** Nie otwierać górnej pokrywy. Wewnątrz urządzenia nie ma elementów przeznaczonych do samodzielnej naprawy. Wszelkie naprawy należy powierzyć wykwalifikowanemu personelowi serwisu.
4. **OSTRZEŻENIE:** Odtwarzacz CD wykorzystuje do odczytu danych niewidoczną wiązkę lasera. Urządzenia zabezpieczające uniemożliwiają emisję promieniowania laserowego przy wyjmowaniu płyty. Demontaż i modyfikacja zabezpieczeń mogą narazić użytkownika na niebezpieczeństwo.
5. **OSTRZEŻENIE:** Korzystanie z urządzenia w sposób niezgodny z przedstawionymi w niniejszej instrukcji procedurami może narazić użytkownika na działanie niebezpiecznego dla zdrowia promieniowania laserowego.

### Ostrzeżenie:

Niniejsze urządzenie zostało wyposażone w system laserowy i zaklasyfikowane jako produkt laserowy o klasie wyższej niż 1.

## Zerowanie pamięci urządzenia

Naciśnij przycisk SEL (wybór), a następnie, nie zwalniając go, naciśnij i przytrzymaj przez ponad 2 sekundy przycisk  $\Phi$ /I/ATT (wyłączanie/włączanie/wyciszanie). Spowoduje to wyzerowanie pamięci wbudowanego w radioodtwarzacz mikroprocesora.

### Uwaga:

Skasowane zostaną także wszystkie zapamiętane ustawienia, takie jak zaprogramowane stacje radiowe, charakterystyki dźwięku czy nazwy przypisane płytom CD.

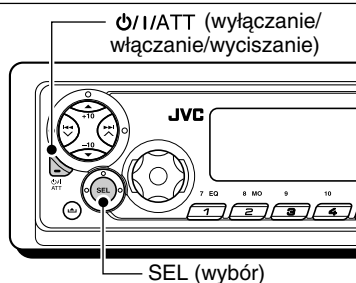

## Korzystanie z przycisku MODE

Naciśnięcie przycisku MODE powoduje uaktywnienie trybu obsługi funkcji radioodtwarzacza (w górnej części wyświetlacza migać będzie napis "MODE"). W tym trybie przyciski numeryczne i przyciski  $\blacktriangle$ / $\blacktriangledown$  pełnią rolę przycisków funkcyjnych. Przykład: Przycisk numeryczny 2 funkcjonuje jako przycisk MO (mono).

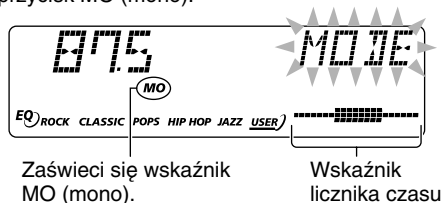
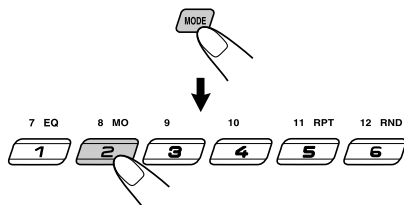

**Aby anulować tryb obsługi funkcji radioodtwarzacza po naciśnięciu przycisku MODE, odczekaj 5 sekund, nie naciskając żadnego z powyższych przycisków. (Na wyświetlaczu zgaśnie napis "MODE").**

- Tryb obsługi funkcji radioodtwarzacza zostaje anulowany także w przypadku ponownego naciśnięcia przycisku MODE.

Dziękujemy za nabycie produktu JVC. Przed rozpoczęciem użytkowania urządzenia prosimy o uważne zapoznanie się z niniejszą instrukcją obsługi, co umożliwi optymalne wykorzystanie jego możliwości.

# SPIS TREŚCI

|   |           |   |           |
|---|-----------|---|-----------|
| Zerowanie pamięci urządzenia .....          | 2         | <b>ODTWARZACZ MP3 .....</b>                 | <b>26</b> |
| Korzystanie z przycisku MODE .....          | 2         | Odtwarzanie płyty MP3 .....                 | 26        |
| <b>PRZYCISKI I ELEMENTY</b>                 |           | Wybieranie żądanego pliku lub               |           |
| <b>STEROWANIA .....</b>                     | <b>4</b>  | fragmentu z płyty MP3 .....                 | 27        |
| Panel przedni .....                         | 4         | Wybieranie trybu odtwarzania płyty MP3 ...  | 29        |
| Pilot .....                                 | 5         | <b>USTAWIENIA DŹWIĘKOWE .....</b>           | <b>30</b> |
| Przygotowanie pilota do użytkowania .....   | 6         | Wybór zaprogramowanych ustawień             |           |
| <b>PODSTAWOWE FUNKCJE</b>                   |           | dźwiękowych (C-EQ: korektor dźwięku) ...    | 30        |
| <b>RADIOODTWARZACZA .....</b>               | <b>7</b>  | Wybieranie ustawień dźwiękowych .....       | 31        |
| Włączanie radioodtwarzacza .....            | 7         | <b>INNE FUNKCJE</b>                         |           |
| Ustawianie zegara .....                     | 8         | <b>RADIOODTWARZACZA .....</b>               | <b>32</b> |
| <b>TUNER .....</b>                          | <b>9</b>  | Zmiana domyślnych ustawień                  |           |
| Obsługa tunera .....                        | 9         | radioodtwarzacza (PSM) .....                | 32        |
| Programowanie stacji .....                  | 11        | Nadawanie nazw źródłom sygnału i płytom ... | 36        |
| Odbiór zaprogramowanych stacji .....        | 12        | Zdejmowanie przedniego panelu .....         | 37        |
| <b>SYSTEM RDS .....</b>                     | <b>13</b> | <b>OBSŁUGA ZMIENIACZA CD .....</b>          | <b>38</b> |
| Podstawowe funkcje RDS .....                | 13        | Odtwarzanie płyt .....                      | 38        |
| Inne przydatne funkcje i ustawienia RDS ... | 17        | Wybieranie trybu odtwarzania .....          | 41        |
| <b>ODTWARZACZ CD .....</b>                  | <b>20</b> | <b>OBSŁUGA URZĄDZENIA</b>                   |           |
| Odtwarzanie płyty CD .....                  | 20        | <b>ZEWNĘTRZNEGO .....</b>                   | <b>42</b> |
| Wybieranie żądanego utworu lub              |           | Odtwarzanie dźwięku z urządzenia            |           |
| fragmentu płyty .....                       | 21        | zewnętrznego .....                          | 42        |
| Wybieranie trybu odtwarzania płyty CD ...   | 22        | <b>OBSŁUGA TUNERA DAB .....</b>             | <b>43</b> |
| Korzystanie z funkcji CD Text .....         | 23        | Wyszukiwanie żądanego bloku                 |           |
| Blokowanie mechanizmu wysuwania płyty ...   | 23        | częstotliwościowego i usługi .....          | 43        |
| <b>PODSTAWOWE INFORMACJE O</b>              |           | Zapisywanie usług DAB w pamięci             |           |
| <b>PLIKACH MP3 .....</b>                    | <b>24</b> | urządzenia .....                            | 44        |
| Co to jest MP3? .....                       | 24        | Wybieranie usług DAB zapisanych w           |           |
| W jaki sposób pliki MP3 są nagrywane i      |           | pamięci urządzenia .....                    | 45        |
| odtwarzane? .....                           | 24        | Inne funkcje tunera DAB .....               | 46        |
|   |           | <b>ROZPOZNAWANIE I ROZWIĄZYWANIE</b>        |           |
|   |           | <b>PROBLEMÓW .....</b>                      | <b>47</b> |
|   |           | <b>KONSERWACJA .....</b>                    | <b>50</b> |
|   |           | Zalecenia dotyczące płyt .....              | 50        |
|   |           | <b>DANE TECHNICZNE .....</b>                | <b>51</b> |

## **Uwaga:**

Ze względów bezpieczeństwa urządzenie jest dostarczane z kartą kodową. Zawiera ona taki sam numer, jak numer umieszczony na obudowie radioodtwarzacza. Kartę należy umieścić w bezpiecznym miejscu, ponieważ w przypadku kradzieży radioodtwarzacza może ona ułatwić jego odzyskanie.

## **ZALECENIA WSTĘPNE**

### **\*Ze względów bezpieczeństwa....**

- Nie należy ustawiać zbyt wysokiego poziomu głośności, ponieważ do uszu kierowcy nie będą docierały dźwięki z zewnątrz.
- Przed wykonaniem jakiegokolwiek skomplikowanej czynności należy zatrzymać samochód.

### **\*Temperatura w samochodzie....**

Jeśli wewnątrz samochodu jest bardzo gorąco lub zimno, przed włączeniem radioodtwarzacza należy odczekać, aż temperatura osiągnie normalny poziom.



## Panel przedni

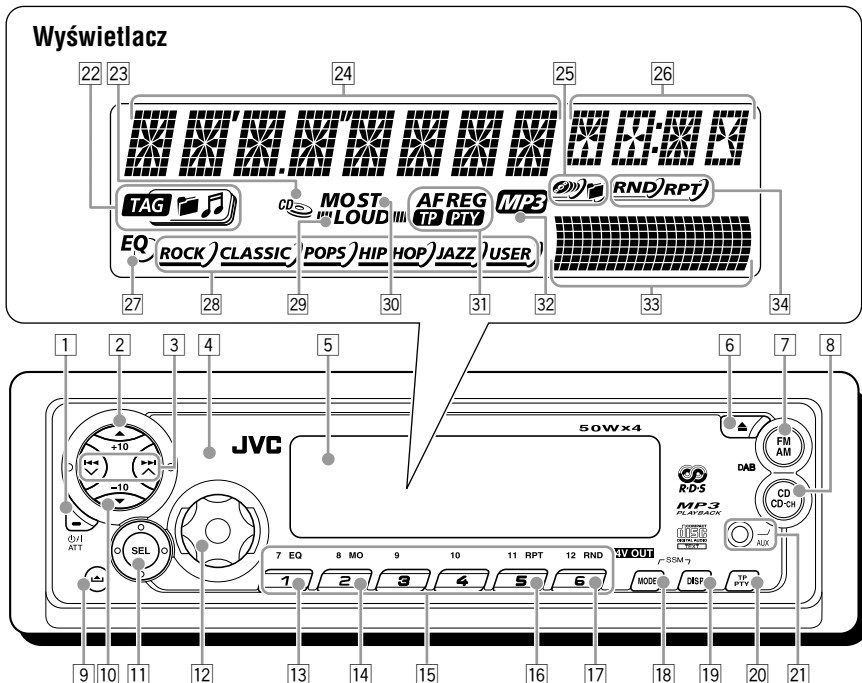

- 1 Przekładnik  $\Phi$ /I/ATT (wyłączanie/włączanie/wyciszenie)
- 2 Przekładnik  $\blacktriangle$  (w górę)
- 3 Przekładnik +10
- 4 Przekładniki  $\lll$   $\nabla$   $\ggg$   $\blacktriangle$
- 5 Wyświetlacz
- 6 Przekładnik  $\blacktriangle$  (wysuwanie płyty)
- 7 Przekładnik FM/AM (DAB)
- 8 Przekładnik CD CD-CH (zmiennik CD) (AUX: źródło zewnętrzne)
- 9 Przekładnik  $\blacktriangle$  (odłączanie panelu przedniego)
- 10 Przekładnik  $\blacktriangledown$  (w dół)
- 11 Przekładnik -10
- 12 Przekładnik SEL (wybór)
- 13 Pokrętło wielofunkcyjne
- 14 Przekładnik EQ (korektor)
- 15 Przekładniki numeryczne
- 16 Przekładnik RPT (odtwarzanie wielokrotne)
- 17 Przekładnik RND (odtwarzanie losowe)
- 18 Przekładnik MODE
  - Pełni także rolę przycisku obsługi funkcji SSM - gdy zostanie naciśnięty wraz z przyciskiem DISP (tryb wyświetlacza).
- 19 Przekładnik DISP (tryb wyświetlacza)
  - Pełni także rolę przycisku obsługi funkcji SSM - gdy zostanie naciśnięty wraz z przyciskiem MODE.

- 20 Przekładnik TP/PTY (informacje drogowe/typ programu)
- 21 Gniazdo AUX (wejściowe urządzenia zewnętrznego)

### Wyświetlacz

- 22 Wskaźniki trybu wyświetlania informacji o płycie TAG (znaczniki ID3),  $\mathcal{F}$  (folder),  $\mathcal{M}$  (utwór/plik)
- 23 Wskaźnik załadowania płyty
- 24 Wyświetlacz główny
- 25 Wskaźniki źródła odtwarzanej pozycji  $\mathcal{M}$  (płyta),  $\mathcal{M}$  (folder/plik)
- 26 Miejsce wyświetlania nazwy źródła/zegara
- 27 Wskaźnik EQ (korektor)
- 28 Wskaźniki charakterystyki dźwięku (C-EQ: korektor dźwięku) ROCK, CLASSIC, POPS, HIP HOP, JAZZ, USER
- 29 Wskaźnik LOUD (korekcja fizjologiczna)
- 30 Wskaźniki trybu odbioru sygnału radiowego MO (mono), ST (stereo)
- 31 Wskaźniki trybu RDS AF, REG, TP, PTY
- 32 Wskaźnik MP3
- 33 Wskaźnik poziomu głośności (lub poziomu sygnału audio)
- 34 Wskaźnik korekcji dźwięku
- 35 Wskaźniki trybu odtwarzania RND (odtwarzanie losowe), RPT (odtwarzanie wielokrotne)



## Pilot

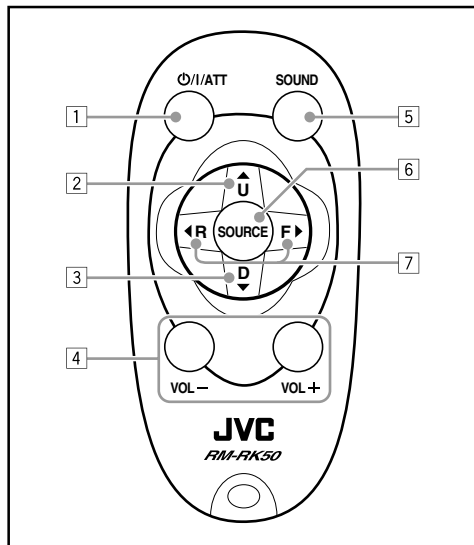

- 1 • Pojedyncze naciśnięcie przycisku powoduje włączenie zasilania, gdy urządzenie nie pracuje.
  - Naciśnięcie i przytrzymanie przycisku powoduje wyłączenie zasilania, po wyświetleniu napisu "SEE YOU".
  - Krótkie naciśnięcie przycisku powoduje wyciszenie dźwięku.
  - Ponowne naciśnięcie przywraca poprzedni poziom głośności.

- 2 • Wybór zakresu w trakcie odbioru sygnału radiowego (lub sygnału z tunera DAB). Każde naciśnięcie przycisku powoduje wybranie kolejnego zakresu.
  - W trakcie odtwarzania płyty MP3 służy do przechodzenia do pierwszego pliku w następnym folderze.
  - Każde kolejne naciśnięcie przycisku powoduje przejście do dalszego folderu i rozpoczęcie odtwarzania pierwszego zapisanego w nim pliku.
  - W trakcie odtwarzania płyty MP3 przez zmieniacz CD obsługujący format MP3
    - Krótkie naciśnięcie przycisku powoduje wybranie następnej płyty.
    - Naciśnięcie i przytrzymanie przycisku powoduje wybranie następnego folderu.

**Uwaga:** W trakcie odtwarzania płyty CD przez zmieniacz CD przycisk służy zawsze do wyboru następnej płyty.

- 3 • Wybór zaprogramowanej stacji w trakcie odbioru sygnału radiowego (lub sygnału z tunera DAB).
  - Każde naciśnięcie przycisku powoduje wybranie zaprogramowanej stacji (lub usługi) o kolejnym numerze.
  - W trakcie odtwarzania płyty MP3 służy do przechodzenia do pierwszego pliku w poprzednim folderze.
  - Każde kolejne naciśnięcie przycisku powoduje przejście w tył do dalszego folderu i rozpoczęcie odtwarzania pierwszego zapisanego w nim pliku.
  - W trakcie odtwarzania płyty MP3 przez zmieniacz CD obsługujący format MP3
    - Krótkie naciśnięcie przycisku powoduje wybranie poprzedniej płyty.
    - Naciśnięcie i przytrzymanie przycisku powoduje wybranie poprzedniego folderu.

**Uwaga:** W trakcie odtwarzania płyty CD przez zmieniacz CD przycisk służy zawsze do wyboru poprzedniej płyty.

- 4 • Przyciski te pełnią tę samą rolę, co pokrętko radioodtwarzacza.

**Uwaga:** Nie można ich używać do zmiany ustawień preferowanych.
- 5 • Wybór ustawienia dźwiękowego (C-EQ: korektor dźwięku).
  - Każde naciśnięcie przycisku powoduje wybranie kolejnego ustawienia dźwiękowego (C-EQ).
- 6 • Wybór źródła sygnału.
  - Każde naciśnięcie przycisku powoduje wybranie kolejnego źródła.
- 7 • Wyszukiwanie stacji w trakcie odbioru sygnału radiowego.
  - Krótkie naciśnięcie przycisku w trakcie odbioru sygnału z tunera DAB powoduje wybranie usługi.
  - Naciśnięcie i przytrzymanie przycisku przez ponad sekundę w trakcie odbioru sygnału z tunera DAB powoduje rozpoczęcie wyszukiwania bloku częstotliwościowego.
  - Naciśnięcie i przytrzymanie przycisku w trakcie odtwarzania płyty powoduje rozpoczęcie szybkiego odtwarzania utworu/ pliku do przodu lub do tyłu.
  - Krótkie naciśnięcie odpowiedniego przycisku w trakcie odtwarzania płyty powoduje przejście do początku następnego utworu/ pliku lub do początku bieżącego (bądź poprzednich) utworu/pliku.



# Przygotowanie pilota do użytkowania

Przed rozpoczęciem korzystania z pilota:

- Pilota należy kierować bezpośrednio na czujnik zdalnego sterowania na urządzeniu. Pomiedzy pilotem i urządzeniem nie może być żadnych przeszkód.

Czujnik sygnałów zdalnego sterowania

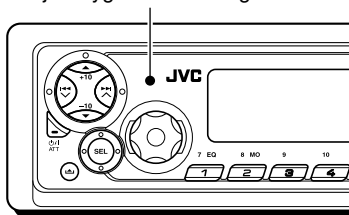

- Na nadajnik sygnałów podczerwieni pilota nie powinno padać silne światło (słoneczne ani sztuczne).

## Wkładanie baterii

Baterię należy wymienić, jeśli zmniejszy się zasięg pilota lub wystąpią problemy z jego prawidłowym działaniem.

### 1. Wyciągnąć zasobnik baterii.

- 1) Za pomocą długopisu lub innego przedmiotu o podobnym kształcie wyciągnąć zasobnik z pilota w kierunku pokazanym strzałką.
- 2) Wyciągnąć zasobnik baterii.

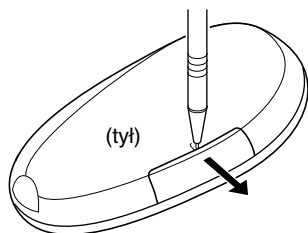

### 2. Umieścić w środku baterię.

Wsuń baterię do zasobnika tak, aby biegun + był zwrócony do góry.

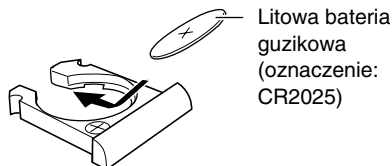

### 3. Wsuń zasobnik baterii.

Zasobnik należy docisnąć tak, aby rozległo się charakterystyczne kliknięcie.

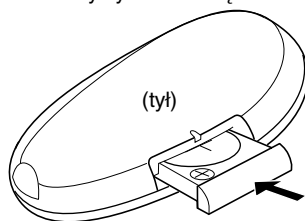

### ZALECENIA:

- Baterie należy przechowywać w miejscu niedostępnym dla dzieci.  
*Jeśli dziecko połknie baterię, należy niezwłocznie skontaktować się z lekarzem.*
- Baterii nie należy ładować, zwiierać jej biegunów, demontować ani podgrzewać czy wrzucać do ognia.  
*W przeciwnym wypadku baterie mogą zacząć wydzielać ciepło, pęknąć lub doprowadzić do pożaru.*
- Baterie należy przechowywać z dala od innych metalowych przedmiotów.  
*W przeciwnym wypadku baterie mogą zacząć wydzielać ciepło, pęknąć lub doprowadzić do pożaru.*
- Przed wyrzuceniem baterii lub oddaniem ich do utylizacji należy je owinąć taśmą i zaizolować.  
*W przeciwnym wypadku baterie mogą zacząć wydzielać ciepło, pęknąć lub doprowadzić do pożaru.*
- W baterie nie należy uderzać, np. za pomocą pincety.  
*W przeciwnym wypadku baterie mogą zacząć wydzielać ciepło, pęknąć lub doprowadzić do pożaru.*

### OSTRZEŻENIE:

Pilota nie należy zostawiać w miejscach narażonych na długotrwałe działanie promieni słonecznych (np. na desce rozdzielczej). W przeciwnym wypadku może ulec uszkodzeniu.

Radioodtworacze KD-SX998R i KD-SX997R są przystosowane do współpracy z pilotem zdalnego sterowania montowanym w kierownicy.

Jeśli samochód jest wyposażony w pilota zdalnego sterowania w kierownicy, można go użyć do obsługi radioodtworacza.

- Aby uzyskać informacje o podłączeniu pilota, patrz Instrukcja montażu i podłączenia (oddzielna broszura).

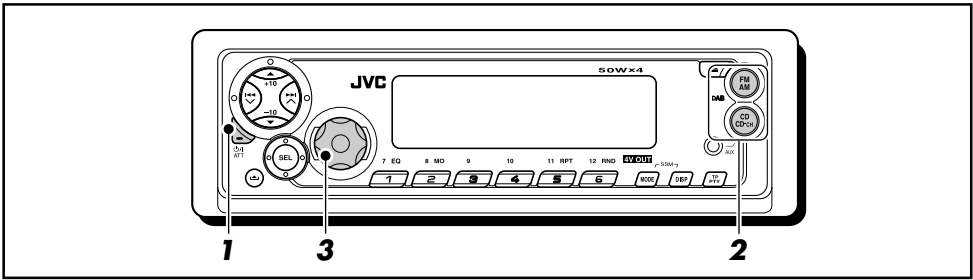

## Włączanie radioodtwarzacza

### 1 Włącz radioodtwarzacza.



#### *Uproszczona obsługa radioodtwarzacza:*

Wybranie źródła dźwięku w punkcie **2** powoduje automatyczne włączenie radioodtwarzacza.

Naciskanie pokazanego na powyższym rysunku przycisku nie jest wymagane.

### 2 Wybierz źródło dźwięku.

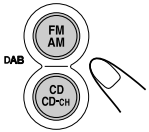

Aby uzyskać informacje o obsłudze tunera (FM lub AM), patrz str. 9 – 19.

Aby uzyskać informacje o obsłudze odtwarzacza CD, patrz str. 20 – 23.

Aby uzyskać informacje o odtwarzaniu płyty MP3, patrz str. 26 – 29.

Aby uzyskać informacje o obsłudze zmieniaacza CD, patrz str. 37 – 41.

Aby uzyskać informacje o obsłudze urządzenia zewnętrznego (LINE IN lub AUX IN), patrz str. 42.

Aby uzyskać informacje o obsłudze tunera DAB, patrz str. 43 – 46.

### 3 Wybierz żądany poziom głośności.

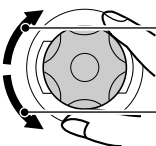

Zwiększanie głośności

Zmniejszanie głośności

Aktualny poziom głośności.

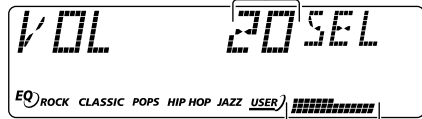

Wskaźnik poziomu głośności (lub poziomu sygnału audio) (patrz str. 34)

### 4 Wybierz żądane ustawienia dźwiękowe. (Patrz str. 30 i 31).

#### Chwilowe wyciszenie dźwięku

W trakcie  $\phi$ /I/ATT odtwarzania dźwięku z dowolnego źródła naciśnij krótko przycisk. Na wyświetlaczu zacznie migać napis "ATT", a dźwięk zostanie całkowicie ściśnony. Aby przywrócić poprzedni poziom głośności, ponownie naciśnij krótko przycisk.

- Można także obrócić pokrętko wielofunkcyjne.

#### Wyłączanie radioodtwarzacza

Naciśnij i przytrzymaj  $\phi$ /I/ATT przez co najmniej sekundę przycisk.

Na wyświetlaczu pojawi się napis "SEE YOU", po czym urządzenie wyłączy się.

- Jeśli zasilanie zostanie wyłączone w trakcie odtwarzania płyty CD,** po włączeniu radioodtwarzacza odtwarzanie rozpocznie się od fragmentu, w którym zostało przerwane.

#### **OSTRZEŻENIE dotyczące regulacji głośności:**

Dźwięk z płyt CD charakteryzuje się bardzo wysokim poziomem dynamiki. Jeśli poziom głośności został ustawiony dla tunera, włączenie odtwarzacza może doprowadzić do zniszczenia głośników na skutek gwałtownego przyrostu energii fali dźwiękowej. Dlatego przed rozpoczęciem odtwarzania płyty należy zmniejszyć głośność, a regulacji dokonać już w trakcie odtwarzania.

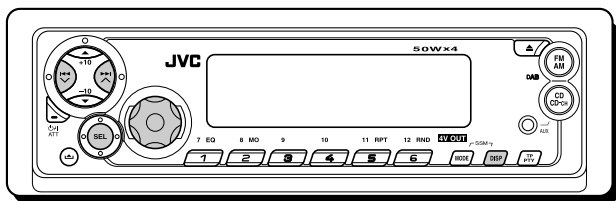

## Ustawianie zegara

Zegar może działać w trybie 24-godzinny lub 12-godzinny.

- 1** Naciśnij i przytrzymaj przycisk SEL (wybór) przez ponad 2 sekundy, aż na wyświetlaczu pojawi się jedna z pozycji PSM. (Patrz str. 32 i 33).

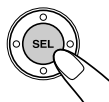

### 2 Ustaw godzinę.

- 1 Wybierz pozycję "CLOCK H" (godzina), jeśli nie została wyświetlona.
- 2 Ustaw godzinę.

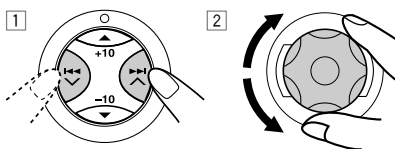

### 3 Ustaw minuty.

- 1 Wybierz pozycję "CLOCK M" (minuty).
- 2 Ustaw minuty.

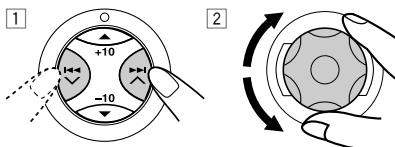

### 4 Ustaw tryb pracy zegara.

- 1 Wybierz opcję "24H/12H".
- 2 Wybierz ustawienie "24H" lub "12H".

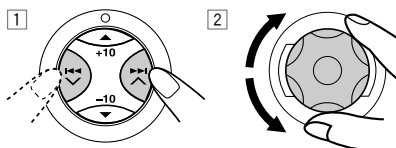

### 5 Zakończ dokonywanie ustawień.

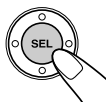

#### Uwaga:

Aby uzyskać informacje o wyświetlaniu zegara, patrz str. 34.

Aby w trakcie odtwarzania zmienić wyświetlane informacje, użyj przycisku DISP (tryb wyświetlacza).



Każde naciśnięcie przycisku powoduje pojawienie się w górnej części wyświetlacza innego wskazania. (Więcej informacji na ten temat można znaleźć na str. 34).

- Naciśnięcie przycisku DISP (tryb wyświetlacza) przy wyłączonym zasilaniu powoduje wyświetlenie zegara na około 5 sekund.

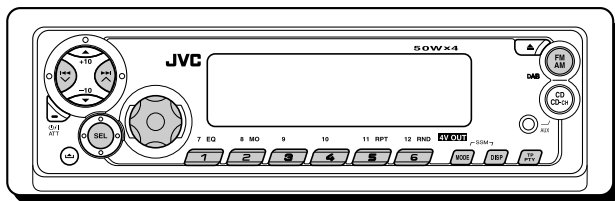

## Obsługa tunera

Stacje można wyszukiwać zarówno ręcznie, jak i automatycznie.

### Automatyczne wyszukiwanie stacji: strojenie automatyczne

#### 1 Wybierz zakres (FM1 – 3, AM).



Każde naciśnięcie przycisku powoduje zmianę zakresu według następującego schematu:

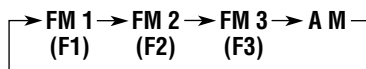

Wyświetlona zostanie nazwa wybranego zakresu\*.

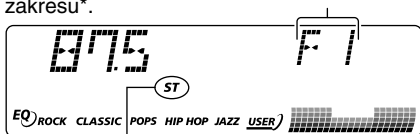

Świeci się w trakcie odbierania stereofonicznej stacji FM nadającej wystarczająco silny sygnał.

\* Jeśli dla pozycji "CLOCK" wybrane zostało ustawienie "ON" (patrz str. 34), w krótkim czasie wyświetlony zostanie zegar.

#### Uwaga:

Tuner odbiera sygnały z trzech zakresów FM (FM1, FM2, FM3). Przeszukiwać można dowolny z nich.

#### 2 Rozpocznij wyszukiwanie stacji.

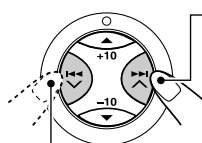

Przeszukiwanie pasma w górę

Przeszukiwanie pasma w dół

Wyszukiwanie zostanie automatycznie przerwane po dostrojeniu się tunera do najbliższej stacji.

Aby przerwać wyszukiwanie ręcznie, naciśnij ponownie przycisk, który został naciśnięty w celu rozpoczęcia przeszukiwania zakresu.

## Ręczne wyszukiwanie stacji: strojenie ręczne

### 1 Wybierz zakres (FM1 – 3, AM).



Każde naciśnięcie przycisku powoduje zmianę zakresu według następującego schematu:

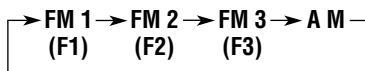

#### Uwaga:

Tuner odbiera sygnały z trzech zakresów FM (FM1, FM2, FM3). Przeszukiwać można dowolny z nich.

### 2 Naciśnij i przytrzymaj przycisk **▶▶ | ^ lub ◀◀ | v** aż na wyświetlaczu zacznie migać litera “MANU” (strojenie ręczne).

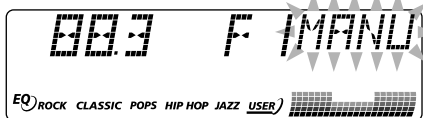
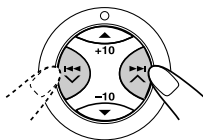

### 3 Wyszukaj żądaną stację, gdy na wyświetlaczu miga litera “MANU” (strojenie ręczne).

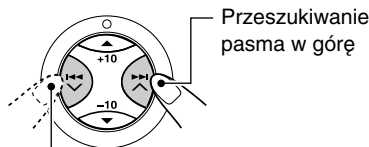

Przeszukiwanie pasma w dół

- W przypadku zwolnienia przycisku tryb strojenia ręcznego zostanie automatycznie anulowany po upływie 5 sekund.
- Jeśli przycisk zostanie naciśnięty i przytrzymany, częstotliwość będzie się zmieniać w sposób płynny (z krokiem 50 kHz dla zakresu FM i 9 kHz dla zakresu AM—MW/LW) - aż do momentu zwolnienia przycisku.

## Jeśli audycja stereofoniczna FM jest odbierana z silnymi zakłóceniami:



- 1 W trakcie odbioru stereofonicznej stacji FM naciśnij przycisk MODE, aby uaktywnić tryb obsługi funkcji radioodtwórcy. W górnej części wyświetlacza migać będzie napis “MODE”.

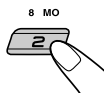

- 2 Gdy na wyświetlaczu nadal miga napis “MODE”, naciśnij przycisk MO (mono), tak aby zaświecił się wskaźnik MO. Każde naciśnięcie przycisku powoduje na przemian zaświecenie się i zgaśnięcie wskaźnika MO.



Wskaźnik MO (mono)

Gdy na wyświetlaczu świeci się wskaźnik MO, odbierany jest sygnał monofoniczny, lecz jakość dźwięku ulega poprawie.

## Programowanie stacji

Stacje można zaprogramować na dwa sposoby.

- Automatyczne programowanie stacji FM: SSM (funkcja automatycznego programowania stacji o najsilniejszym sygnale)
- Ręczne programowanie stacji FM i AM

### Automatyczne programowanie stacji FM: SSM

Funkcja ta umożliwi zaprogramowanie do 6 lokalnych stacji FM dla każdego zakresu (FM1, FM2 i FM3).

#### 1 Wybierz żądany zakres FM (FM1 – 3) na którym nadawana jest stacji FM.



Każde naciśnięcie przycisku powoduje zmianę zakresu według następującego schematu:

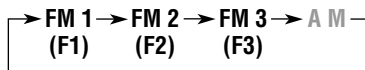

#### 2 Naciśnij i przytrzymaj oba przyciski przez co najmniej 2 sekundy.

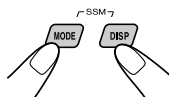

Na wyświetlaczu pojawi się napis “- SSM-”, a po zakończeniu programowania zgaśnie.

Tuner wyszuka lokalne stacje FM o najsilniejszym sygnale i zapisze je w pamięci wybranego zakresu (FM1, FM2 lub FM3). Stacje będzie można wybierać za pomocą przycisków numerycznych od 1 (najniższa częstotliwość) do 6 (najwyższa częstotliwość).

Po zakończeniu automatycznego programowania tuner samoczynnie dostroi się do częstotliwości stacji zapisanej pod numerem 1.

## Programowanie ręczne

Funkcja ta umożliwi zaprogramowanie do 6 stacji dla każdego zakresu (FM1, FM2, FM3 i AM).

Przykład: Zapisywanie stacji FM o częstotliwości 88,3 MHz pod numerem 1 na zakresie FM1.

#### 1 Wybierz zakres (FM1 – 3, AM), na którym nadawana jest stacja (w tym przypadku FM1).

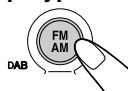

Każde naciśnięcie przycisku powoduje zmianę zakresu według następującego schematu:

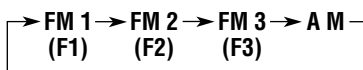

#### 2 Wybierz częstotliwość stacji (w tym przypadku 88,3 MHz).

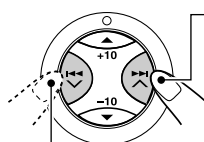

Przeszukiwanie pasma w górę

Przeszukiwanie pasma w dół

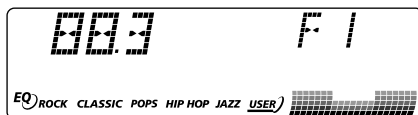



### 3 Naciśnij i przytrzymaj przez co najmniej 2 sekundy żądany przycisk numeryczny (w tym przypadku 1).

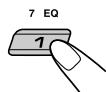

Na wyświetlaczu przez chwilę wyświetlany będzie na przemian zakres/numer zaprogramowanej stacji i napis "MEMO" (pamięć).



### 4 Powtórz opisane powyżej czynności w celu zaprogramowania innych stacji, wybierając za każdym razem inny numer komórki pamięci.

#### Uwagi:

- Zapisanie nowej stacji pod już używanym numerem spowoduje skasowanie uprzednio zaprogramowanej stacji.
- Zaprogramowane stacje zostaną skasowane, jeśli odcięty zostanie dopływ zasilania do obwodów pamięci (np. przy wymianie akumulatora). W takim przypadku konieczne jest ponowne zaprogramowanie stacji.

## Odbiór zaprogramowanych stacji

Wybieranie stacji jest bardzo proste. Możliwe jest jednak tylko, jeśli stacje zostały zaprogramowane. Jeżeli stacje nie zostały jeszcze zapisane w pamięci tunera, patrz "Programowanie stacji" na str. 11 i 12.

### 1 Wybierz zakres (FM1 – 3, AM).



Każde naciśnięcie przycisku powoduje zmianę zakresu według następującego schematu:

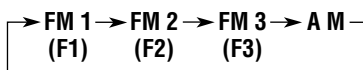

### 2 Wybierz numer (1 – 6) żądanej stacji.

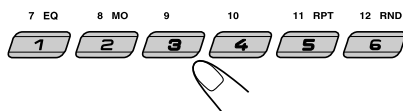



## Podstawowe funkcje RDS

System RDS (Radio Data System) umożliwia stacjom nadającym na zakresie FM wysyłanie dodatkowego sygnału wraz z normalnym sygnałem programu. Dzięki temu stacje mogą wysyłać na przykład swoją nazwę oraz informacje dotyczące rodzaju nadawanego programu (sport, muzyka itp.). Inną zaletą funkcji RDS jest "Enhanced Other Networks". Korzystając z danych nadawanych przez stację radiową w systemie Enhanced Other Networks można dostróić się w tle do innej stacji należącej do innej sieci, która nadaje ulubiony program lub informacje dla kierowców podczas słuchania innego programu lub np. muzyki z płyty CD.

Dzięki odbiorowi danych RDS urządzenie to umożliwia:

- automatyczne śledzenie danego programu (funkcja NTR, Network-Tracking Reception);
- odbiór informacji dla kierowców (TA) lub ulubionego programu w tle;
- wyszukiwanie według typu programu (PTY);
- wyszukiwanie programów;
- korzystanie z kilku innych funkcji.

### Automatyczne śledzenie danego programu (funkcja NTR, Network-Tracking Reception)

Podczas przejeżdżania przez obszar, w którym warunki odbioru programów w zakresie FM nie są dobre, zastosowany w urządzeniu tuner automatycznie dostraja się do innej stacji z systemem RDS, która nadaje ten sam program przy większej mocy sygnału. Dzięki temu możliwe jest dalsze słuchanie programu przy najlepszych parametrach odbioru, niezależnie od miejsca pobytu. (Patrz rysunek na str. 19). Do prawidłowego działania funkcji NTR wymagane są dwa rodzaje danych RDS— PI (identyfikacja programu) oraz AF (alternatywna częstotliwość).

Jeśli dane te nie są odbierane prawidłowo z danej stacji z systemem RDS, funkcja NTR nie działa.

### Korzystanie z funkcji śledzenia NTR

Dostępnych jest kilka trybów funkcji śledzenia NTR, zapewniających optymalny odbiór wybranej stacji radiowej.

Domyślnie ustawiana jest opcja "AF".

- AF: Funkcja śledzenia NTR uaktywniana jest przy wyłączonej regionalizacji. Powoduje ona przełączanie tunera na inną stację w tej samej sieci, jeśli sygnał aktualnie odbieranej stacji słabnie. (W tym trybie nowy program może różnić się od dotychczas odbieranego). Wskaźnik AF zapala się, zaś wskaźnik REG pozostaje zgaszony.
- AF REG: Funkcja śledzenia NTR uaktywniana jest przy włączonej regionalizacji. Powoduje ona przełączanie tunera na inną stację w tej samej sieci, nadającą ten sam program, jeśli sygnał aktualnie odbieranej stacji słabnie. Zapalają się oba wskaźniki, AF i REG.
- OFF: Funkcja śledzenia NTR jest wyłączona. Oba wskaźniki, AF i REG, pozostają zgaszone.

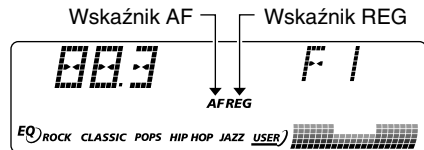

#### **Uwaga:**

*Jeśli podłączony jest tuner DAB i aktywny jest tryb odbioru sygnałów z alternatywnego nadajnika (dla usług DAB), funkcja śledzenia NTR jest uaktywniana automatycznie ("AF"). Funkcji śledzenia NTR nie można zdezaktywować bez wyłączenia trybu odbioru sygnałów z alternatywnego nadajnika. (Patrz str. 46).*



- 1** Naciśnij i przytrzymaj przycisk SEL (wybór) przez ponad 2 sekundy, aż na wyświetlaczu pojawi się jedna z pozycji PSM. (Patrz str. 32 i 33).



- 2** Wybierz opcję “AF-REG” (alternatywna częstotliwość/regionalizacja), jeśli nie jest ona wyświetlana.

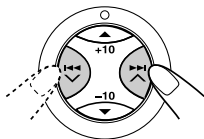

- 3** Wybierz żądany tryb—“AF”, “AF REG” lub “OFF”.

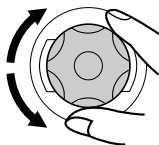

- 4** Zakończ dokonywanie ustawień.



## Odbiór informacji dla kierowców w tle

Funkcja odbioru informacji dla kierowców w tle umożliwia tymczasową zmianę źródła (ze stacji FM, odtwarzacza CD lub urządzenia zewnętrznego) na stację nadającą właśnie informacje dla kierowców (TA).

- *Odbiór sygnałów TA w tle nie działa, gdy wybrana jest stacja AM.*

Aby uaktywnić funkcję odbioru informacji dla kierowców w tle, naciśnij przycisk TP/PTY.



- **Jeśli bieżącym źródłem sygnału jest stacja FM**, wskaźnik TP zaświeci się światłem ciągłym lub zacznie migać.

- Zaświecenie się wskaźnika TP informuje o uaktywnieniu funkcji odbioru informacji dla kierowców w tle. Jeżeli któraś ze stacji rozpocznie nadawanie informacji dla kierowców, na wyświetlaczu pojawi się napis “TRAFFIC”, a radioodtwarzacz automatycznie dostroi się do jej częstotliwości. Głośność zostanie ustawiona na poziomie zaprogramowanym dla informacji dla kierowców (patrz str. 18) i rozpocznie się odbiór programu dla kierowców.
- Miganie wskaźnika TP oznacza, że funkcja odbioru informacji dla kierowców w tle nie jest aktywna, ponieważ aktualnie odbierana stacja nie nadaje odpowiednich sygnałów. Aby móc korzystać z funkcji odbioru informacji dla kierowców w tle, konieczne jest wybranie innej stacji, nadającej wymagane sygnały. Stację taką można wyszukać za pomocą przycisku ►► ▲ lub ◀◀ ▼.

Po dostrojeniu się do stacji nadającej odpowiednie sygnały wskaźnik TP przestanie migać i zacznie świecić światłem ciągłym. Oznacza to uaktywnienie funkcji odbioru informacji dla kierowców w tle.

- **Jeśli bieżącym źródłem sygnału nie jest stacja FM**, wskaźnik TP zaświeci się światłem ciągłym.

W przypadku gdy któraś ze stacji rozpocznie nadawanie informacji dla kierowców, na wyświetlaczu pojawi się napis “TRAFFIC”, a radioodtwarzacz automatycznie zmieni źródło sygnału i dostroi się do jej częstotliwości.

**Aby wyłączyć funkcję odbioru informacji dla kierowców w tle**, ponownie naciśnij przycisk TP/PTY. Wskaźnik TP zgaśnie.



## Odbiór programów PTY w tle

Funkcja odbioru programów PTY w tle umożliwia tymczasową zmianę źródła (ze stacji FM, odtwarzacza CD lub urządzenia zewnętrznego) i przełączenie się na ulubiony program (PTY: typ programu).

- Odbiór sygnałów PTY w tle nie działa, gdy wybrana jest stacja AM.

Urządzenie umożliwia wybór ulubionego programu do odbioru sygnałów PTY w tle. Domyślnie funkcja odbioru programów PTY w tle jest wyłączona (ustawienie "OFF").

- 1 Naciśnij i przytrzymaj przycisk SEL (wybór) przez ponad 2 sekundy, aż na wyświetlaczu pojawi się jedna z pozycji PSM. (Patrz str. 32 i 33).**



- 2 Wybierz pozycję "PTY STBY" (odbiór w tle), jeśli nie została wyświetlona.**

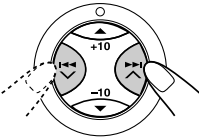

- 3 Wybierz jeden z 29 kodów PTY. (Patrz str. 19).**

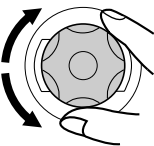

Nazwa wybranego kodu pojawi się na wyświetlaczu i zostanie zapisana w pamięci.

## 4 Zakończ dokonywanie ustawień.



- **Jeśli bieżącym źródłem sygnału jest stacja FM**, wskaźnik PTY zaświeci się światłem ciągłym lub zacznie migać.

- **Zaświecenie się wskaźnika PTY** informuje o uaktywnieniu funkcji odbioru programów PTY w tle.

W przypadku gdy któraś ze stacji rozpocznie nadawanie wybranego typu programu, radioodtwarzacz automatycznie dostroi się do jej częstotliwości.

- **Miganie wskaźnika PTY oznacza**, że funkcja odbioru programów PTY w tle nie jest aktywna, ponieważ aktualnie odbierana stacja nie nadaje odpowiednich sygnałów. Aby móc korzystać z funkcji odbioru programów PTY w tle, konieczne jest wybranie innej stacji, nadającej wymagane sygnały. Stację taką można wyszukać za pomocą przycisku ►► | ▲ lub ◀◀ | ▼. Po dostrojeniu się do stacji nadającej odpowiednie sygnały wskaźnik PTY przestanie migać i zacznie świecić światłem ciągłym. Oznacza to uaktywnienie funkcji odbioru programów PTY w tle.

- **Jeśli bieżącym źródłem sygnału nie jest stacja FM**, wskaźnik PTY zaświeci się światłem ciągłym.

W przypadku gdy któraś ze stacji rozpocznie nadawanie wybranego typu programu, radioodtwarzacz automatycznie zmieni źródło sygnału i dostroi się do jej częstotliwości.

**Aby wyłączyć funkcję odbioru programów PTY w tle**, wybierz w punkcie **3** po lewej stronie opcję "OFF". Wskaźnik PTY zgaśnie.



## Wyszukiwanie ulubionego programu

Urządzenie umożliwia wyszukanie dowolnego typu programu zgodnego z obsługiwanyimi kodami PTY.

Pozwala także zapisać w pamięci 6 ulubionych typów programów i skojarzyć je z żądanymi przyciskami numerycznymi.

Fabrycznie w pamięci zapisano 6 typów programów pod odpowiednimi numerami przycisków (od 1 do 6).

**Aby zapisać ulubione typy programów,** zapoznaj się z poniższymi informacjami.

**Aby wyszukać ulubione typy programów,** szapoznaj się z informacjami na str. 17.

|          |         |        |
|----------|---------|--------|
| 1        | 2       | 3      |
| POP M    | ROCK M  | EASY M |
| 4        | 5       | 6      |
| CLASSICS | AFFAIRS | VARIED |

## Zapisywanie ulubionych typów programów

- 1** W trakcie słuchania dowolnej stacji FM naciśnij i przytrzymaj przez ponad 2 sekundy przycisk TP/PTY.



Zostanie wyświetlony ostatnio wybrany kod PTY.

- 2** Wybierz jeden z 29 kodów PTY. (Patrz str. 19).

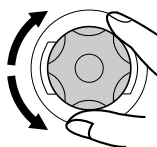

Nazwa wybranego kodu pojawi się na wyświetlaczu.

- 3** Naciśnij i przytrzymaj wybrany przycisk numeryczny przez ponad 2 sekundy, aby zapisać wybrany kod PTY pod odpowiednim numerem.

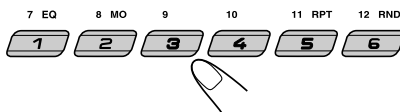

Na wyświetlaczu pokazywany będzie na przemian numer zaprogramowanej stacji i napis "MEMO" (pamięć).

- 4** Aby zakończyć procedurę, naciśnij i przytrzymaj przez ponad 2 sekundy przycisk TP/PTY.



## Wyszukiwanie ulubionych typów programów

- 1** W trakcie słuchania dowolnej stacji FM naciśnij i przytrzymaj przez ponad 2 sekundy przycisk TP/PTY.



Zostanie wyświetlony ostatnio wybrany kod PTY.

- 2** Wybierz żądany typ programu zapisany w pamięci urządzenia

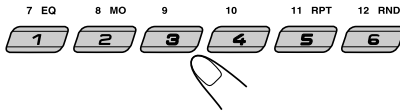

lub

Wybierz jeden z dwudziestu dziewięciu kodów PTY

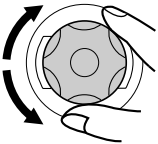

Zaprogramowany numer zostanie wyświetlony tylko w przypadku wybrania kodu PTY za pomocą przycisków numerycznych.



Przykład: Wybrano tryb "ROCK M"

- 3** Naciśnij przycisk **▶▶|▲** lub **◀◀|▼** aby rozpocząć wyszukiwanie stacji nadającej wybrany kod PTY.

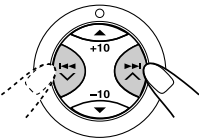

- Jeśli jakaś stacja nadaje program o takim samym kodzie PTY, zostanie dostrojona.
- Jeśli żadna stacja nadaje programu o takim samym kodzie PTY, obecnie dostrojona stacja nie ulegnie zmianie.

### Uwaga:

W niektórych rejonach wyszukiwanie PTY może nie działać prawidłowo.

## Inne przydatne funkcje i ustawienia RDS

### Automatyczny wybór stacji za pomocą przycisków numerycznych

Naciśnięcie przycisku numerycznego powoduje zazwyczaj dostrojenie zaprogramowanej stacji. Jeśli jednak zaprogramowana stacja obsługuje system RDS, uaktywniana jest inna funkcja. Jeśli moc sygnału zaprogramowanej stacji jest nie wystarczająca, aby uzyskać dobry odbiór, urządzenie na podstawie danych AF dostraja się do innej częstotliwości, na której nadawany jest ten sam program, co w pierwotnie dostrojonej stacji (wyszukiwanie programów).

- Dostrojenie do innej stacji za pomocą funkcji wyszukiwania programów trwa jakiś czas.

**Aby uaktywnić wyszukiwanie programów**, postępuj zgodnie z poniższą procedurą.

- Patrz także "Zmiana domyślnych ustawień radioodtwarzacza (PSM)" na str. 32.

- 1** Naciśnij i przytrzymaj przycisk SEL (wybór) przez ponad 2 sekundy, aż na wyświetlaczu pojawi się jedna z pozycji PSM.
- 2** Naciśnij przycisk **▶▶|▲** lub **◀◀|▼**, aby wybrać opcję "P-SEARCH (wyszukiwanie programów)".
- 3** Obróć pokrętkę w prawo, aby wybrać pozycję "ON" (włączone). Spowoduje to uaktywnienie wyszukiwania programów.
- 4** Naciśnij przycisk SEL (wybór), aby zakończyć dokonywanie ustawień.

**Aby anulować wyszukiwanie programów**, powtórz te same czynności i wybierz pozycję "OFF" (wyłączone) w punkcie 3 obracając pokrętkę w lewo.



## Zmiana trybu wyświetlania podczas słuchania stacji FM

Urządzenie umożliwia zmianę domyślnych informacji prezentowanych na wyświetlaczu podczas słuchania stacji FM z systemem RDS na nazwę stacji (PS NAME) lub częstotliwość stacji (FREQ).

- Patrz także "Zmiana domyślnych ustawień radioodtwarzacza (PSM)" na str. 32.

- 1 Naciśnij i przytrzymaj przycisk SEL (wybór) przez ponad 2 sekundy, aż na wyświetlaczu pojawi się jedna z pozycji PSM.
- 2 Naciśnij przycisk ►► ▲ lub ◄◄ ▼, aby wybrać pozycję "TU DISP" (wyświetlanie wskazań tunera).
- 3 Za pomocą pokrętła wybierz właściwą pozycję ("PS NAME" lub "FREQ").
- 4 Naciśnij przycisk SEL (wybór), aby zakończyć dokonywanie ustawień.

### Uwaga:

Przycisk DISP (tryb wyświetlacza) umożliwia zmianę trybu wyświetlania wyłącznie podczas słuchania stacji FM z systemem RDS. Każde naciśnięcie przycisku powoduje wyświetlenie na ekranie kolejnych informacji:

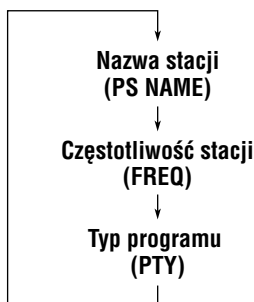

- Następnie, po kilku sekundach, wyświetlacz powraca do pierwotnego trybu.

## Regulacja poziomu głośności informacji dla kierowców

Dla funkcji odbioru informacji dla kierowców w tyle można przypisać domyślny poziom głośności. Podczas odbioru programu dla kierowców poziom głośności zmienia się automatycznie na zaprogramowany.

- Patrz także "Zmiana domyślnych ustawień radioodtwarzacza (PSM)" na str. 32.

- 1 Naciśnij i przytrzymaj przycisk SEL (wybór) przez ponad 2 sekundy, aż na wyświetlaczu pojawi się jedna z pozycji PSM.
- 2 Naciśnij przycisk ►► ▲ lub ◄◄ ▼, aby wybrać pozycję "TA VOL" (głośność informacji dla kierowców).
- 3 Za pomocą pokrętła ustaw właściwą głośność. Możliwa jest regulacja w zakresie od "VOL 00" do "VOL 50".
- 4 Naciśnij przycisk SEL (wybór), aby zakończyć dokonywanie ustawień.

## Automatyczne ustawianie zegara

Ustawienia fabryczne przewidują automatyczne ustawianie zegara przy użyciu danych CT (Clock Time) zawartych w sygnale RDS.

Aby wyłączyć funkcję automatycznego ustawiania zegara, wykonaj poniższe czynności.

- Patrz także "Zmiana domyślnych ustawień radioodtwarzacza (PSM)" na str. 32.

- 1 Naciśnij i przytrzymaj przycisk SEL (wybór) przez ponad 2 sekundy, aż na wyświetlaczu pojawi się jedna z pozycji PSM.
- 2 Naciśnij przycisk ►► ▲ lub ◄◄ ▼, aby wybrać pozycję "AUTO ADJ" (automatyczne ustawianie).
- 3 Obróć pokrętło w lewo, aby wybrać pozycję "OFF" (wyłączone). Spowoduje to anulowanie automatycznego ustawiania zegara.
- 4 Naciśnij przycisk SEL (wybór), aby zakończyć dokonywanie ustawień.

**Aby ponownie uaktywnić ustawianie zegara,** powtórz te same czynności i wybierz pozycję "ON" (włączone) w punkcie 3 obracając pokrętło w prawo.

### Uwaga:

Po ustawieniu opcji "AUTO ADJ" na "ON" urządzenie musi pozostać dostrojone do jednej stacji przez ponad 2 minuty. W przeciwnym wypadku zegar nie zostanie ustawiony. (Wymyka to z faktu, że urządzenie potrzebuje do 2 minut na wychwycenie danych CT w sygnale RDS).



## Kody PTY

|           |  |           |   |
|-----------|--|-----------|---|
| NEWS:     | Programy informacyjne  | SOCIAL:   | Programy poświęcone tematyce społecznej   |
| AFFAIRS:  | Programy tematyczne poświęcone bieżącym wiadomościom lub wydarzeniom       | RELIGION: | Programy poświęcone wszelkim aspektom wiary, kwestiom egzystencjalnym lub etyce                                 |
| INFO:     | Programy, których zadaniem jest udzielanie różnorodnych porad              | PHONE IN: | Programy, w których słuchacze wyrażają swoje poglądy, dzwoniąc do studia lub uczestnicząc w publicznej dyskusji |
| SPORT:    | Wydarzenia sportowe  | TRAVEL:   | Programy dotyczące miejsc wypoczynku, wycieczek zorganizowanych oraz porad i propozycji w zakresie podróży      |
| EDUCATE:  | Programy edukacyjne  | LEISURE:  | Programy dotyczące wypoczynku i rekreacji, w tym ogrodnictwa, kuchni, potowu ryb itp.                           |
| DRAMA:    | Słuchowiska radiowe  | JAZZ:     | Muzyka jazzowa  |
| CULTURE:  | Programy poświęcone kulturze narodowej lub regionalnej                     | COUNTRY:  | Muzyka country  |
| SCIENCE:  | Programy dotyczące nauk przyrodniczych i techniki                          | NATION M: | Współczesna krajowa lub regionalna muzyka popularna   |
| VARIED:   | Inne programy, takie jak słuchowiska satyryczne lub relacje z uroczystości | OLDIES:   | Klasyka muzyki pop  |
| POP M:    | Muzyka pop   | FOLK M:   | Muzyka ludowa   |
| ROCK M:   | Muzyka rockowa   | DOCUMENT: | Programy koncentrujące się na sprawach aktualnych, przedstawianych w formie reportażu                           |
| EASY M:   | Lekka muzyka rozrywkowa  |           |   |
| LIGHT M:  | Muzyka lekka   |           |   |
| CLASSICS: | Muzyka klasyczna   |           |   |
| OTHER M:  | Inna muzyka  |           |   |
| WEATHER:  | Informacje pogodowe  |           |   |
| FINANCE:  | Raporty handlowe, informacje ekonomiczne, giełdowe itp.                    |           |   |
| CHILDREN: | Programy rozrywkowe dla dzieci   |           |   |

Ten sam program można odbierać na różnych częstotliwościach:

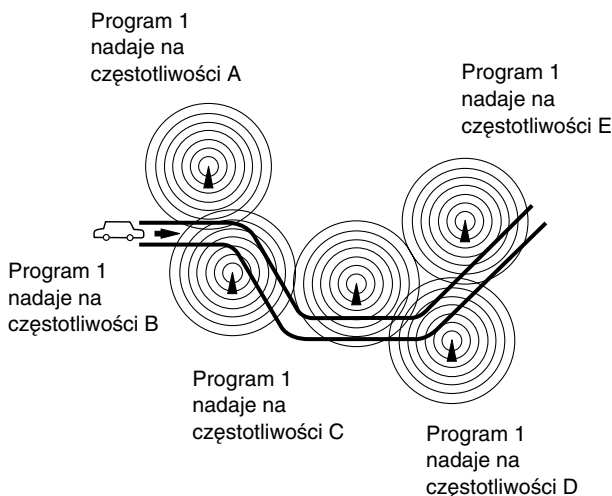



# ODTWARZACZ CD

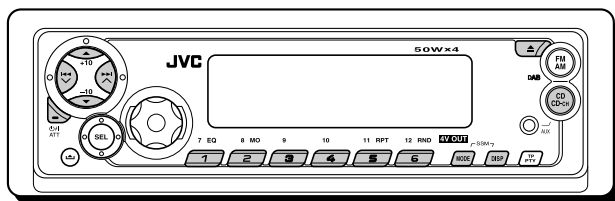

Aby uzyskać informacje o odtwarzaniu płyt MP3, patrz część "ODTWARZACZ MP3" na str. 26 do 29.

## Odtwarzanie płyty CD

### 1 Odśroń szczelinę odtwarzacza.

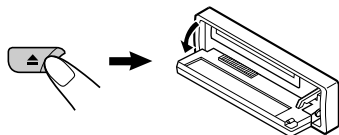

#### Uwagi:

- Gdy do gniazda wejściowego AUX na panelu przednim jest podłączone urządzenie zewnętrzne, należy zachować ostrożność przy wkładaniu i wyjmowaniu płyt CD.
- Jeśli w szczelinie znajduje się już płyta CD, naciśnięcie przycisku CD CD-CH (AUX) spowoduje automatyczne włączenie urządzenia i rozpoczęcie odtwarzania.

### 2 Umieść płytę w szczelinie odtwarzacza.

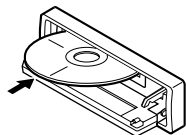

Urządzenie automatycznie włączy się, wsunie płytę i rozpocznie odtwarzanie.

### 3 Zamknij ręcznie panel radioodtwarzacza.

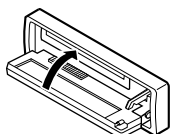

Odtwarzanie wszystkich utworów będzie powtarzane do czasu zatrzymania odtwarzacza.

Na wyświetlaczu pojawią się następujące informacje:

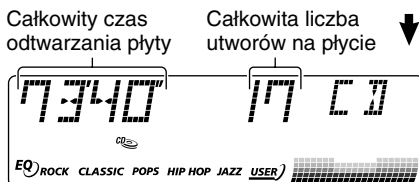
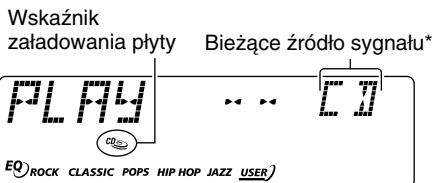

\* Jeśli dla pozycji "CLOCK" wybrane zostało ustawienie "ON" (patrz str. 34), w krótkim czasie zamiast wskazania źródła sygnału wyświetlony zostanie zegar.

#### Uwagi:

- W przypadku włożenia płyty CD w niewłaściwy sposób odtwarzacz wysunie ją automatycznie (o ile otwarty jest przedni panel). Jeśli panel jest zamknięty, automatycznie włączony zostanie tuner, a na wyświetlaczu na przemian pojawiać się będą napisy "PLEASE" i "EJECT".
- Po otwarciu panelu za pomocą przycisku ▲ płyta zostanie automatycznie wysunięta.
- Jeśli w odtwarzaczu nie ma płyty, nie można wybrać go jako źródła sygnału. Informuje o tym napis "NO DISC".
- W przypadku płyty CD Text automatycznie wyświetlony zostanie tytuł płyty/nazwa wykonawcy, a następnie tytuł utworu.



## Zatrzymanie odtwarzania i wysuwanie płyty CD

Naciśnij przycisk ▲. Odtwarzanie zostanie zatrzymane, a panel otwarty. Następnie urządzenie automatycznie wysunie płytę. Następnie wybrane zostanie poprzednio używane źródło dźwięku.

- Odtwarzanie płyty CD jest też zatrzymywane w przypadku zmiany źródła (bez wysuwania płyty CD). Po ponownym ustawieniu "CD" jako źródła dźwięku odtwarzanie rozpoczyna się od punktu, w którym zostało poprzednio zatrzymane.

### Uwagi:

- Jeśli wysunięta płyta nie zostanie wyjęta w czasie około 15 sekund, zostanie ona automatycznie wsunięta do szczeliny odtwarzacza w celu ochrony przez zakurzeniem.  
(Nie spowoduje to rozpoczęcia odtwarzania).
- Płytę CD można wysunąć nawet przy włączonym urządzeniu.

## Wybieranie żądanego utworu lub fragmentu płyty

### Odtwarzanie utworu do przodu lub do tyłu ze zwiększoną prędkością

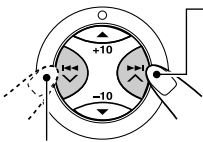

Naciśnij i przytrzymaj przycisk ►►▲ podczas odtwarzania płyty CD, aby odtwarzać do przodu ze zwiększoną prędkością.

Naciśnij i przytrzymaj przycisk ◄◄▼ podczas odtwarzania płyty CD, aby odtwarzać do tyłu ze zwiększoną prędkością.

### Bezpośrednie przejście do określonego utworu

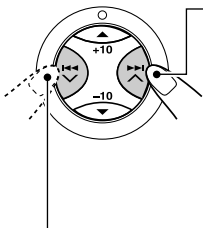

Naciśnij na chwilę przycisk ►►▲ podczas odtwarzania płyty CD, aby przejść do początku następnego utworu. Każde kolejne naciśnięcie przycisku powoduje odszukanie początku kolejnego utworu i rozpoczęcie odtwarzania.

Naciśnij na chwilę przycisk ◄◄▼ podczas odtwarzania płyty CD, aby powrócić do początku aktualnie odtwarzanego utworu. Każde kolejne naciśnięcie przycisku powoduje odszukanie początku poprzedniego utworu i rozpoczęcie odtwarzania.

### Bezpośrednie przejście do określonego utworu

Naciśnij przycisk numeryczny odpowiadający numerowi utworu, aby rozpocząć jego odtwarzanie.

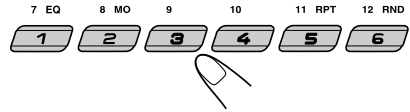

- Aby wybrać utwór o numerze od 1 do 6: Naciśnij na chwilę przycisk od 1 (7) do 6 (12).
- Aby wybrać utwór o numerze od 7 do 12: Naciśnij i przytrzymaj przez ponad sekundę przycisk od 1 (7) do 6 (12).

### Szybka zmiana utworów (przyciski +10 i -10)

- 1 W trakcie odtwarzania płyty CD naciśnij przycisk MODE, aby uaktywnić tryb obsługi funkcji radioodtwarzacza.



W górnej części wyświetlacza migać będzie napis "MODE".

- 2 Naciśnij przycisk +10 lub -10.

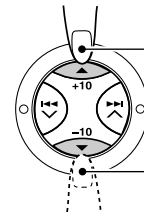

Przechodzenie do przodu o 10 utworów\*, aż do ostatniego utworu

Przechodzenie do tyłu o 10 utworów\*, aż do pierwszego utworu

- \* Naciśnięcie przycisku +10 lub -10 powoduje przejście do najbliższego utworu—do przodu lub do tyłu—o numerze będącym wielokrotnością liczby dziesięć (np. 10-go, 20-go, 30-go).

Każde kolejne naciśnięcie tego przycisku powoduje przejście o 10 utworów do przodu lub do tyłu (patrz część "Korzystanie z przycisków +10 i -10" na str. 22).

- Po ostatnim utworze wybrany zostanie pierwszy—i na odwrót.

CIĄG DALSZY NA NASTĘPNEJ STRONIE



## Korzystanie z przycisków +10 i -10

- Przykład 1: Wybieranie utworu 32 w trakcie odtwarzania utworu 6

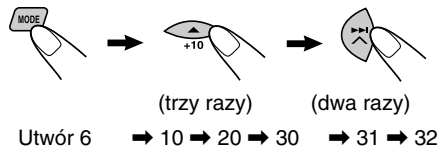

- Przykład 2: Wybieranie utworu 8 w trakcie odtwarzania utworu 36

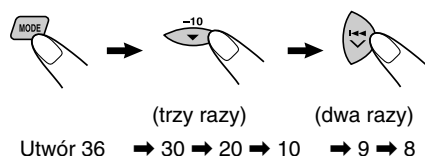

## Wybieranie trybu odtwarzania płyty CD

### Odtwarzanie utworów w kolejności losowej (Losowe odtwarzanie płyty)

Urządzenie umożliwia losowe odtwarzanie wszystkich utworów z płyty CD.



- 1 W trakcie odtwarzania płyty CD naciśnij przycisk MODE, aby uaktywnić tryb obsługi funkcji radioodtwarzacza. W górnej części wyświetlacza migać będzie napis "MODE".

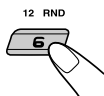

- 2 Gdy na wyświetlaczu nadal miga napis "MODE", naciśnij przycisk RND (odtwarzanie losowe), tak aby wyświetlone zostało wskazanie "DISC RND". Każde naciśnięcie przycisku powoduje na przemian uaktywnienie i anulowanie trybu losowego odtwarzania płyty.



Wskaźniki (płyta) i RND

Po uaktywnieniu trybu odtwarzania losowego na wyświetlaczu zapala się wskaźniki i RND. Następnie rozpocznie się odtwarzanie losowo wybranego utworu.

### Odtwarzanie z powtarzaniem (Odtwarzanie utworu z powtarzaniem)

Urządzenie umożliwia wielokrotne odtworzenie wybranego utworu.



- 1 W trakcie odtwarzania płyty CD naciśnij przycisk MODE, aby uaktywnić tryb obsługi funkcji radioodtwarzacza. W górnej części wyświetlacza migać będzie napis "MODE".

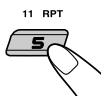

- 2 Gdy na wyświetlaczu nadal miga napis "MODE", naciśnij przycisk RPT (odtwarzanie wielokrotne), tak aby wyświetlone zostało wskazanie "TRK RPT". Każde naciśnięcie przycisku powoduje na przemian uaktywnienie i anulowanie trybu odtwarzania utworu z powtarzaniem.



Wskaźnik RPT

Po uaktywnieniu trybu odtwarzania utworu z powtarzaniem na wyświetlaczu zaświeci się wskaźnik RPT. Następnie rozpocznie się wielokrotne odtwarzanie wybranego utworu.



## Korzystanie z funkcji CD Text

Funkcja CD Text umożliwia wyświetlenie określonych informacji o płycie (tytułu płyty, nazwy wykonawcy i tytułu utworu). Informacje CD Text pojawiają się automatycznie na wyświetlaczu urządzenia w trakcie odtwarzania płyty CD Text.

### Aby ręcznie zmienić rodzaj informacji CD Text wyświetlanych podczas odtwarzania płyty CD Text, wybierz tryb wyświetlania informacji tekstowych.



Każde naciśnięcie przycisku powoduje zmianę rodzaju wyświetlanych informacji według następującego schematu:

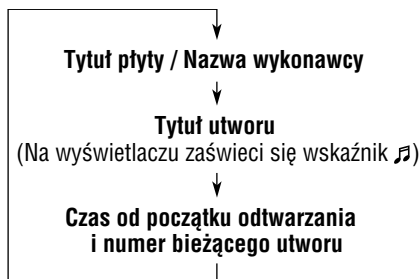

#### Uwagi:

- Na wyświetlaczu mieści się tekst o długości maksymalnie 8 znaków. Informacje tekstowe składające się z więcej niż 8 znaków są wyświetlane we fragmentach. Patrz także "Wybór trybu przewijania tekstu—SCROLL" na str. 35. Niektóre znaki i symbole nie są wyświetlane (nie pojawiają się na wyświetlaczu). (Przykład: "ABC@d#" ⇒ "ABCA D ")
- Jeśli przycisk DISP (tryb wyświetlacza) zostanie naciśnięty w trakcie odtwarzania zwykłej płyty CD, na wyświetlaczu zamiast informacji o tytule płyty/ nazwy wykonawcy i tytule utworu zostanie wyświetlony napis "NO NAME".

## Blokowanie mechanizmu wysuwania płyty

Istnieje możliwość zablokowania wysuwania płyty i zatrzymania płyty w szczelinie odtwarzacza.

### Naciśnij przycisk CD CD-CH (AUX), a następnie, nie zwalnając go, naciśnij i przytrzymaj przez ponad 2 sekundy przycisk $\phi$ /I/ATT.



Na wyświetlaczu zacznie migać przez około 5 sekund napis "NO EJECT", a następnie płyta zostanie zablokowana i wysunięcie jej nie będzie możliwe.



### Aby anulować blokadę wysuwania płyty

Naciśnij przycisk CD CD-CH (AUX), a następnie, nie zwalnając go, naciśnij i przytrzymaj ten sam przycisk  $\phi$ /I/ATT przez ponad 2 sekundy. Na wyświetlaczu zacznie migać przez około 5 sekund napis "EJECT OK", a następnie płyta zostanie odblokowana.





# PODSTAWOWE INFORMACJE O PLIKACH MP3

## Co to jest MP3?

MP3 to skrót od Motion Picture Experts Group (MPEG) Audio Layer 3. Nazwa MP3 określa format plików z kompresją danych rzędu 1:10 (128 kb/s\*). Oznacza to, że w formacie MP3 można zapisać na jednej płycie CD-R lub CD-RW do 10 razy więcej danych, niż na standardowej płycie CD.

\* Przepływność danych. Oznacza średnią liczbę bitów wykorzystywaną do zapisu jednej sekundy materiału audio. Przepływność określa się w kb/s (1024 bitów na sekundę). Im wyższa przepływność danych, tym lepsza jakość dźwięku. Przy kodowaniu materiału dźwiękowego wykorzystuje się najczęściej wartość 128 kb/s.

Radioodtwarzacz jest wyposażony w dekodery plików w formacie MP3.

Możliwe jest odtwarzanie plików (utworów) MP3 zapisanych na płytach CD-R, CD-RW i CD-ROM.

## Obsługa znaczników ID3v1 (wersja 1)

Wraz z plikiem MP3 można zapisać dodatkowe dane, takie jak tytuł albumu, nazwa wykonawcy, rok nagrania, gatunek muzyczny czy krótki komentarz.

Informacje zapisane w znacznikach ID3v1 (wersja 1) są pokazywane na wyświetlaczu radioodtwarzacza (tytuł albumu, nazwa wykonawcy i tytuł nagrania). (Patrz str. 27).

- Niektóre znaki nie są wyświetlane poprawnie.
- Znaczniki w formacie ID3v2 (wersja 2) nie są obsługiwane.

### Inne informacje związane z odtwarzaniem płyt MP3:

- Maksymalna liczba folderów/plików: 289 (łącznie)
- Obsługiwane znaki w nazwach folderów/plików: A-Z, 0-9, \_ (podkreślenie)
- Maksymalna liczba znaków w nazwie pliku: (ISO 9660 Poziom 1): 12 (wraz ze znakiem rozdzielającym—"." i rozszerzeniem—"mp3")  
(ISO 9660 Poziom 2): 31 (wraz ze znakiem rozdzielającym—"." i rozszerzeniem—"mp3")  
(Joliet): 64 (wraz ze znakiem rozdzielającym—"." i rozszerzeniem—"mp3")
- Maksymalna liczba znaków w nazwie folderu: 64

## Zalecenia dotyczące nagrywania plików MP3 na płytach CD-R i CD-RW

Odczytywane i odtwarzane są wyłącznie pliki MP3 zapisane w formacie zgodnym ze standardami ISO 9660 Poziom 1, Poziom 2 i Joliet.

## W jaki sposób pliki MP3 są nagrywane i odtwarzane?

"Plików (utworów)" MP3 mogą być zapisywane w "folderach", zgodnie z terminologią stosowaną w odniesieniu do komputerów PC.

W trakcie nagrywania pliki i foldery można pogrupować tak, jak na dysku komputera.

"Katalog główny" rozgałęzia się na elementy podrzędne. Zapewnia też dostęp do każdego pliku i folderu na płycie.

Kolejność odtwarzania oraz przeszukiwania plików i folderów na płycie MP3 jest zależna od aplikacji użytej do nagrania płyty (zakodowania materiału dźwiękowego). W związku z tym utwory mogą być odtwarzane w innej niż zaplanowana przy nagrywaniu płyty, tj. wybranej poprzez utworzenie folderów, kolejności.

Rysunek na następnej stronie pokazuje przykładową organizację plików MP3 na płytach CD-R i CD-RW, wpływającą na kolejność ich odtwarzania i przeszukiwania.



### Uwagi:

- *Urządzenie potrafi odtwarzać pliki MP3 zapisane na płytach CD-ROM. Jeśli jednak płyta taka zawiera oprócz plików MP3 także inne pliki, jej odczyt trwa znacznie dłużej. W takim przypadku możliwe są również problemy z poprawną pracą odtwarzacza.*
- *Pliki MP3 bez rozszerzenia "mp3" nie są odczytywane ani odtwarzane.*
- *Odtwarzacz nie obsługuje danych zakodowanych w formatach Layer I i Layer 2.*
- *Urządzenie nie jest przystosowane do obsługi tzw. list odtwarzania\*\*.*

\*\* *Lista odtwarzania jest plikiem tekstowym wykorzystywanym w komputerach PC do ustalenia kolejności odtwarzania wybranych przez użytkownika plików.*

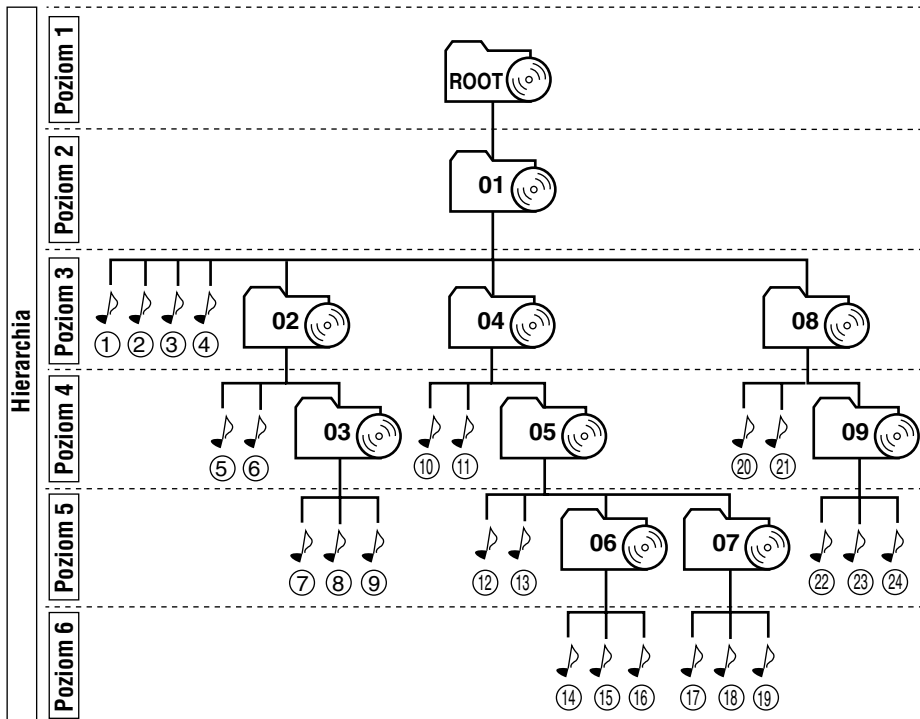
## Organizacja folderu/pliku na płycie MP3



|   |                  |
|---|------------------|
|     | : Katalog główny |
|    | : Folderów       |
|  | : Pliki MP3      |

### Uwaga:

Liczba poziomów w hierarchii folderów (tj. liczba zagnieżdżonych folderów) może być dowolna. Zalecane jest jednak ograniczenie liczby poziomów do 8 w celu zapewnienia stabilnej pracy odtwarzacza.

### Kolejność odtwarzania/przeszukiwania plików MP3

- Liczby w kółeczkach pod plikami MP3 (🎵) przedstawiają kolejność, w jakiej pliki te są odtwarzane i przeszukiwane. Zazwyczaj pliki MP3 są odtwarzane w takiej kolejności, w jakiej zostały nagrane na płycie.
- Liczby wewnątrz folderów przedstawiają kolejność odczytywania i przeszukiwania folderów na płycie MP3. Zazwyczaj pliki MP3 zawarte w folderach są odtwarzane w takiej kolejności, w jakiej zostały nagrane na płycie.

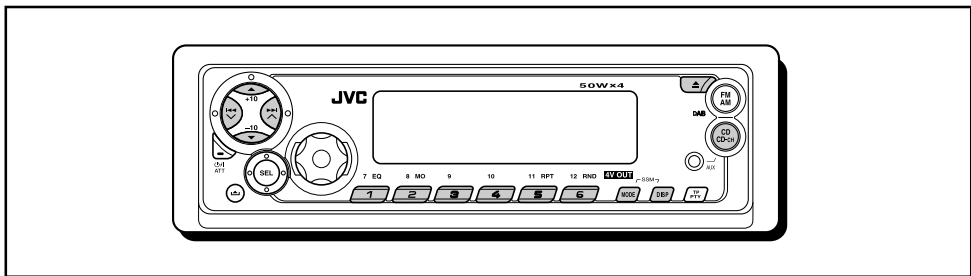

Patrz także "ODTWARZACZ CD" na str. 20 do 23.

Na wyświetlaczu pojawią się następujące informacje:

## Odtwarzanie płyty MP3

### 1 Odśłoń szczelinę odtwarzacza.

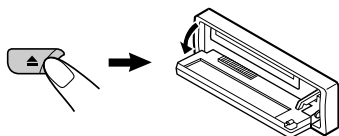

**Uwagi:**

- Gdy do gniazda wejściowego AUX na panelu przednim jest podłączone urządzenie zewnętrzne, należy zachować ostrożność przy wkładaniu i wyjmowaniu płyty.
- Jeśli w szczelinie znajduje się już płyta, naciśnięcie przycisku CD CD-CH (AUX) spowoduje automatyczne włączenie urządzenia i rozpoczęcie odtwarzania.

### 2 Umieść płytę MP3 w szczelinie odtwarzacza.

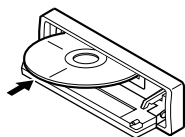

Urządzenie automatycznie włączy się, wsunie płytę i rozpocznie odtwarzanie.

### 3 Zamknij ręcznie panel radioodtwarzacza.

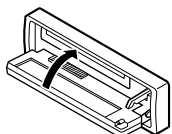

Pliki będą odtwarzane po kolei do czasu zatrzymania odtwarzacza.

Wskaźnik załadowania płyty Bieżące źródło sygnału\*

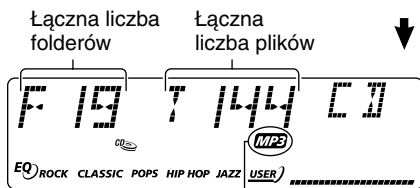
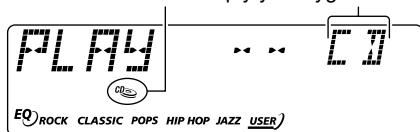

Wskaźnik MP3

Przykład: Płyta zawierająca 19 folderów i 144 pliki MP3

\* Jeśli dla pozycji "CLOCK" wybrane zostało ustawienie "ON" (patrz str. 34), w krótkim czasie wyświetlony zostanie zegar.

**Uwagi:**

- Czas odczytu płyt MP3 jest dłuższy niż w przypadku zwykłych płyt. (Jest zależny od organizacji folderów/plików).
- Po rozpoczęciu odtwarzania na wyświetlaczu automatycznie pojawi się nazwa folderu i pliku (lub informacje ID3). (Patrz także str. 27).
- W przypadku zmiany źródła sygnału lub wyłączenia zasilania odtwarzanie zostanie zatrzymane (płyta pozostanie w odtwarzaczu). Po ponownym wybraniu odtwarzacza CD jako źródła sygnału lub włączeniu zasilania odtwarzanie zostanie wznowione od miejsca, w którym zostało przerwane.

## Zatrzymywanie odtwarzania i wysuwanie płyty

Naciśnij przycisk ▲.  
Odtwarzanie zostanie zatrzymane, a panel otwarty.  
Następnie urządzenie automatycznie wysunie płytę.

## Zmiana wyświetlanych informacji

W trakcie odtwarzania pliku MP3 można zmieniać informacje o płycie MP3 pokazywane na wyświetlaczu.

 Każde naciśnięcie przycisku DISP (tryb wyświetlacza) powoduje zmianę wyświetlanych informacji według następującego schematu:

- Gdy dla opcji “TAG DISP” wybrano ustawienie “TAG ON” (ustawienie domyślne: patrz str. 35)

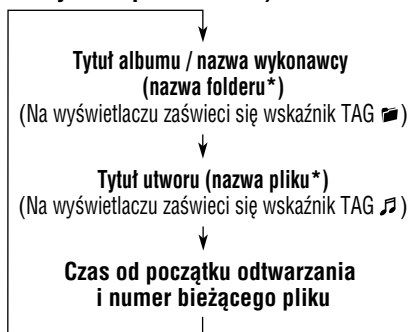

\* Jeśli dany plik MP3 nie zawiera znaczników ID3, wyświetlona zostanie nazwa folderu i pliku. W takim przypadku na wyświetlaczu nie pojawi się wskazanie “TAG”.

- Gdy dla opcji “TAG DISP” wybrano ustawienie “TAG OFF”

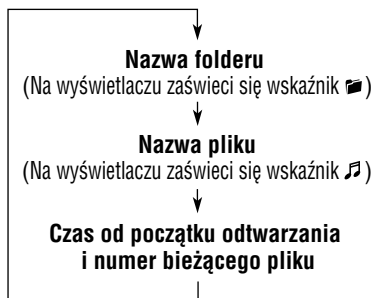

### Uwaga:

Na wyświetlaczu mieści się tekst o długości maksymalnie 8 znaków. Informacje tekstowe składające się z więcej niż 8 znaków są wyświetlane we fragmentach.

Patrz także “Wybór trybu przewijania tekstu —SCROLL” na str. 35.

## Wybieranie żądanego pliku lub fragmentu z płyty MP3

Patrz także “Kolejność odtwarzania/ przeszukiwania plików MP3” na str. 25.

### Odtwarzanie pliku do przodu lub do tyłu ze zwiększoną prędkością

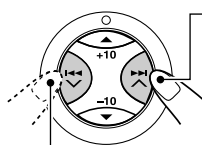

W trakcie odtwarzania płyty MP3 naciśnij i przytrzymaj przycisk ►► ▲, aby rozpocząć odtwarzanie do przodu ze zwiększoną prędkością.

W trakcie odtwarzania płyty MP3 naciśnij i przytrzymaj przycisk ◀◀ ▼, aby rozpocząć odtwarzanie do tyłu ze zwiększoną prędkością.

### Uwaga:

W trakcie tej operacji słychać przerywany dźwięk. (Również pokazywany na wyświetlaczu czas odtwarzania nie zmienia się w sposób ciągły).

### Przechodzenie do następnego lub poprzedniego plików

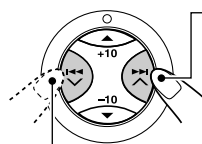

W trakcie odtwarzania naciśnij krótko przycisk ►► ▲, aby przejść do początku następnego pliku. Każde kolejne naciśnięcie przycisku powoduje odszukanie początku następnego plików i rozpoczęcie jego odtwarzania.

W trakcie odtwarzania naciśnij krótko przycisk ◀◀ ▼, aby powrócić do początku bieżącego pliku. Każde kolejne naciśnięcie przycisku powoduje odszukanie początku poprzedniego plików i rozpoczęcie jego odtwarzania.

### Szybka zmiana pliku w bieżącym folderze (przyciski +10 i -10)

- 1 W trakcie odtwarzania płyty MP3 naciśnij przycisk MODE, aby uaktywnić tryb obsługi funkcji radioodtwarzacza.



W górnej części wyświetlacza migać będzie napis “MODE”.

2 Naciśnij przycisk +10 lub -10.

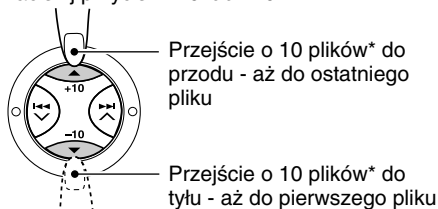

\* Naciśnięcie przycisku +10 lub -10 powoduje przejście do najbliższego pliku—do przodu lub do tyłu—o numerze będącym wielokrotnością liczby dziesięć (np. 10-go, 20-go, 30-go).

Każde kolejne naciśnięcie tego przycisku powoduje przejście o 10 plików do przodu lub do tyłu (patrz "Korzystanie z przycisków +10 i -10" poniżej).

- Po ostatnim pliku wybrany zostanie pierwszy —i na odwrót.

**Korzystanie z przycisków +10 i -10**

- Przykład 1: Wybieranie pliku 32 w trakcie odtwarzania pliku 6

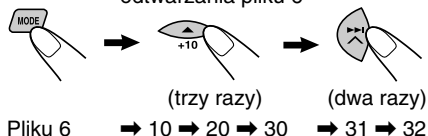

- Przykład 2: Wybieranie pliku 8 w trakcie odtwarzania pliku 36

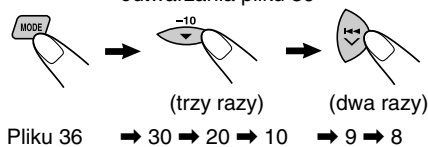

**Bezpośrednie przechodzenie do określonego folderu**

**WAŻNE:**

Aby można było wybierać foldery bezpośrednio za pomocą przycisków numerycznych, wymagane jest dodanie na początku ich nazw dwucyfrowego numeru. (Czynność tę można wykonać tylko w trakcie nagrywania płyty CD-R lub CD-RW).

Przykład: W przypadku folderu o nazwie "01 ABC"

→ Naciśnij przycisk 1, aby przejść do folderu 01 ABC.

W przypadku folderu o nazwie "1 ABC" naciśnięcie przycisku 1 nie zadziała.

W przypadku folderu o nazwie "12 ABC"

→ Naciśnij i przytrzymaj przycisk 6 (12), aby przejść do folderu 12 ABC.

Aby rozpocząć odtwarzanie od pierwszego pliku w wybranym folderze, naciśnij przycisk numeryczny odpowiadający numerowi tego folderu.

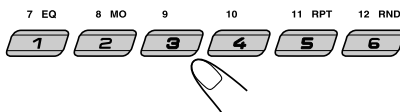

- Aby wybrać folder o numerze 01 – 06: Naciśnij na chwilę przycisk od 1 (7) do 6 (12).
- Aby wybrać folder o numerze 07 – 12: Naciśnij i przytrzymaj przez ponad sekundę przycisk od 1 (7) do 6 (12).

**Uwagi:**

- Jeśli po wybraniu folderu na wyświetlaczu miga napis "MP3", dany folder nie zawiera plików MP3.
- Nie ma możliwości bezpośredniego wybrania folderu o numerze wyższym niż 12.

Do wyboru określonego pliku w danym folderze użyj przycisku ►►► ▲ lub ◀◀◀ ▼.

**Przechodzenie do następnego lub poprzedniego folderu**

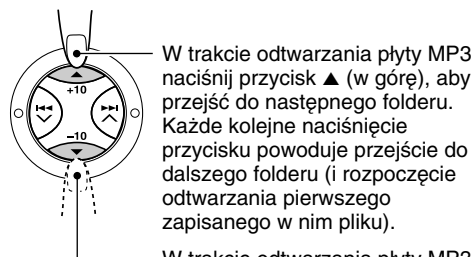

W trakcie odtwarzania płyty MP3 naciśnij przycisk ▼ (w dół), aby przejść do poprzedniego folderu. Każde kolejne naciśnięcie przycisku powoduje przejście do poprzedniego folderu (i rozpoczęcie odtwarzania pierwszego zapisanego w nim pliku).

**Uwaga:**

Foldery nie zawierające plików MP3 są pomijane.

# Wybieranie trybu odtwarzania płyty MP3

## Odtwarzanie plików w kolejności losowej (Losowe odtwarzanie folderu/płyty)

Urządzenie umożliwia odtwarzanie w losowo wybranej kolejności wszystkich plików z bieżącego folderu lub z całej płyty MP3.



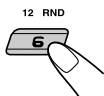

**1** W trakcie odtwarzania płyty MP3 naciśnij przycisk MODE, aby uaktywnić tryb obsługi funkcji radioodtwarzacza.

W górnej części wyświetlacza migać będzie napis "MODE".



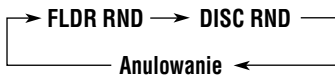

**2** Gdy na wyświetlaczu nadal miga napis "MODE", naciśnij przycisk RND (odtwarzanie losowe), tak aby wyświetlone zostało wskazanie "FLDR RND" lub "DISC RND". Każde naciśnięcie przycisku powoduje zmianę trybu odtwarzania losowego według następującego schematu:



Wskaźniki  (folder) i RND

Przykład: W przypadku wybrania trybu "FLDR RND"

| Tryb     | Aktywny wskaźnik  | Odtwarzanie losowe   |
|----------|---|--|
| FLDR RND | Zaświecą się wskaźniki  i RND. | Wszystkich plików z bieżącego folderu, następnie plików z kolejnego folderu itd. |
| DISC RND | Zaświecą się wskaźniki  i RND. | Wszystkich plików z płyty.   |

## Wielokrotne odtwarzanie plików (Odtwarzanie utworu/wszystkich plików w folderu z powtarzaniem)

Urządzenie umożliwia wielokrotne odtwarzanie aktualnie wybranego pliku lub wszystkich plików z bieżącego folderu.



**1** W trakcie odtwarzania płyty MP3 naciśnij przycisk MODE, aby uaktywnić tryb obsługi funkcji radioodtwarzacza.

W górnej części wyświetlacza migać będzie napis "MODE".

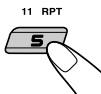

**2** Gdy na wyświetlaczu nadal miga napis "MODE", naciśnij przycisk RPT (odtwarzanie wielokrotne), tak aby wyświetlone zostało wskazanie "TRK RPT" lub "FLDR RPT". Każde naciśnięcie przycisku powoduje zmianę trybu odtwarzania z powtarzaniem według następującego schematu:

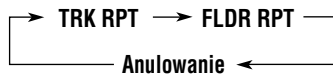

Wskaźnik RPT

Przykład: W przypadku wybrania trybu "TRK RPT"

| Tryb     | Aktywny wskaźnik  | Wielokrotne odtwarzanie                                 |
|----------|---|---|
| TRK RPT  | Zaświeci się wskaźnik RPT.  | Bieżącego pliku (lub wskazanego).                       |
| FLDR RPT | Zaświecą się wskaźniki  i RPT. | Wszystkich plików z bieżącego (lub wskazanego) folderu. |



# USTAWIENIA DŹWIĘKOWE

## Wybór zaprogramowanych ustawień dźwiękowych (C-EQ: korektor dźwięku)

Charakter brzmienia można dostosować do rodzaju odtwarzanej muzyki (za pomocą funkcji C-EQ: korektor dźwięku).

- Dla poniższych czynności przewidziany jest określony limit czasowy. Jeżeli operacja zostanie anulowana przed jej zakończeniem, należy powrócić do punktu 1.

### 1 Naciśnij przycisk MODE, aby uaktywnić tryb obsługi funkcji radioodtwarzacza.



W górnej części wyświetlacza migać będzie napis "MODE".

### 2 Gdy na wyświetlaczu nadal miga napis "MODE", naciśnij przycisk EQ (korektor).

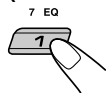

Uaktywnione zostanie ostatnio wybrane ustawienie dźwiękowe.

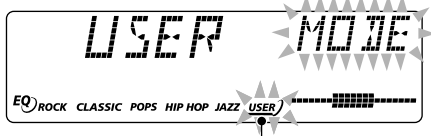

Wskaźnik charakterystyki dźwięku będzie migać.

Przykład: Gdy ostatnio używanym ustawieniem było "USER"

### 3 Wybierz żądany tryb odtwarzania dźwięku.

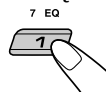

Każde naciśnięcie przycisku powoduje zmianę charakterystyki według następującego schematu:



Wskaźnik charakterystyki dźwięku będzie migać.

Przykład: Wybrano tryb "ROCK"

| Pozycja | Zastosowanie:        | Zaprogramowane wartości |     |      |
|---------|----------------------|-------------------------|-----|------|
|         |                      | BAS                     | TRE | LOUD |
| USER    | (czysty dźwięk)      | 00                      | 00  | OFF  |
| ROCK    | Rock lub dyskotekowa | +03                     | +01 | ON   |
| CLASSIC | Muzyka klasyczna     | +01                     | -02 | OFF  |
| POPS    | Muzyka lekka         | +04                     | +01 | OFF  |
| HIP HOP | Funk lub rap         | +02                     | 00  | ON   |
| JAZZ    | Jazz                 | +02                     | +03 | OFF  |

#### Uwaga:

Urządzenie umożliwia dostosowanie parametrów dźwięku do upodobań użytkownika.

Wprowadzone zmiany są automatycznie zapamiętywane dla aktualnie wybranego ustawienia dźwiękowego. Patrz "Wybieranie ustawień dźwiękowych" na str. 31.

# Wybieranie ustawień dźwiękowych

Urządzenie umożliwia dostosowanie parametrów dźwięku do upodobań użytkownika.

## 1 Wybierz ustawienie, które chcesz dostosować.



Każde naciśnięcie przycisku powoduje zmianę pozycji według następującego schematu:

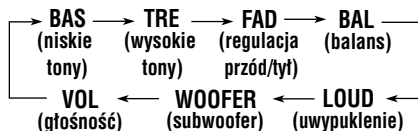

| Pozycja              | Funkcja:   | Zakres   |
|----------------------|--|--|
| BAS* <sup>1</sup>    | Regulacja niskich tonów.   | -06 (min.)<br> <br>+06 (maks.)                 |
| TRE* <sup>1</sup>    | Regulacja wysokich tonów.  | -06 (min.)<br> <br>+06 (maks.)                 |
| FAD* <sup>2</sup>    | Regulacja przednich i tylnych głośników.   | R06 (tylko tylne)<br> <br>F06 (tylko przednie) |
| BAL                  | Regulacja lewych i prawych głośników.  | L06 (tylko lewe)<br> <br>R06 (tylko prawe)     |
| LOUD* <sup>1</sup>   | Wzmocnienie niskich i wysokich częstotliwości w celu uzyskania dobrych proporcji dźwięku przy niewielkiej głośności. | LOUD ON<br> <br>LOUD OFF                       |
| WOOFER* <sup>3</sup> | Regulacja poziomu sygnału wyjściowego subwoofera.  | 0 (min.)<br> <br>8 (maks.)                     |
| VOL* <sup>4</sup>    | Regulacja głośności.   | 00 (min.)<br> <br>50 (maks.)                   |

- \*<sup>1</sup> Zmiana nasycenia tonów niskich lub wysokich, a także zmiana trybu uwydatniania skrajnych częstotliwości jest zapamiętywana dla aktualnie wybranego ustawienia dźwiękowego (C-EQ), w tym także "USER".
- \*<sup>2</sup> W przypadku korzystania z dwóch głośników ustaw opcję FAD na "00".
- \*<sup>3</sup> Działa tylko, gdy subwoofer jest podłączony.
- \*<sup>4</sup> Zazwyczaj pokrętko pełni rolę regulatora głośności. W związku z tym nie ma potrzeby wyboru opcji "VOL" w celu regulacji głośności.

## 2 Regulacja.

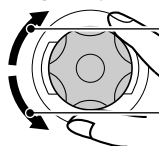

Zwiększenie poziomu lub włączenie funkcji uwydatniania skrajnych częstotliwości

Zmniejszenie poziomu lub wyłączenie funkcji uwydatniania skrajnych częstotliwości



Schemat korekcji zmienia się w miarę regulacji niskich lub wysokich tonów.

Przykład 1: Regulacja ustawień "TRE" (wysokie tony)



Przykład 2: Gdy włączona jest funkcja uwydatniania skrajnych częstotliwości

## 3 Powtórz czynności opisane w punktach 1 i 2, aby ustawić inne pozycje.

**Aby przywrócić domyślne ustawienia dźwiękowe**, powtórz powyższe czynności, wybierając wartości fabryczne podane w tabeli na str. 30.



# INNE FUNKCJE RADIOODTWARZACZA

## Zmiana domyślnych ustawień radioodtworacza (PSM)

Pozycje opisane w poniższej tabeli i na stronie 33 można zmieniać za pomocą funkcji PSM (ustawienia preferowane).

### Funkcje podstawowe

- 1** Naciśnij i przytrzymaj przycisk SEL (wybór) przez ponad 2 sekundy, aż na wyświetlaczu pojawi się jedna z pozycji PSM. (Patrz str. 32 i 33).



- 2** Wybierz ustawienie PSM, które chcesz dostosować. (Patrz str. 32 i 33).

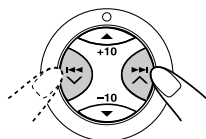

- 3** Ustaw wybraną pozycję PSM.

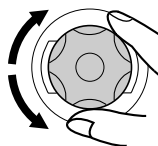

- 4** Powtórz czynności opisane w punktach 2 i 3, aby ustawić inne pozycje PSM.

- 5** Zakończ dokonywanie ustawień.



## Pozycje PSM

- Aby uzyskać więcej informacji na temat poszczególnych pozycji PSM, patrz strony podane w tabeli.

| Pozycje         |   | Dostępne ustawienia/wartości |                        | Ustawienia fabryczne | Patrz str. |
|-----------------|---|------------------------------|------------------------|----------------------|------------|
| <b>CLOCK H</b>  | Ustawianie godziny                        | Wstecz                       | W przód                | 0:00                 | 8          |
| <b>CLOCK M</b>  | Ustawianie minut                          | Wstecz                       | W przód                |                      |            |
| <b>24H/12H</b>  | 24/12-godzinny tryb wyświetlania          | 12H                          | 24H                    | 24H                  | 8          |
| <b>AUTO ADJ</b> | Automatyczne ustawianie zegara            | OFF                          | ON                     | ON                   | 18         |
| <b>CLOCK</b>    | Wyświetlanie zegara                       | OFF                          | ON                     | ON                   | 34         |
| <b>TU DISP</b>  | Wyświetlanie wskaźni tunera               | PS NAME ↔ FREQ               |                        | PS NAME              | 18         |
| <b>AF-REG</b>   | Alternatywna częstotliwość/regionalizacja | AF<br>↙                      | ↔ AF REG<br>OFF*1<br>↘ | AF                   | 14         |

\*1 Tylko gdy dla opcji "DAB AF" wybrano ustawienie "OFF".



| Pozycje          |  | Dostępne ustawienia/wartości                          |                     | Ustawienia fabryczne | Patrz str. |
|------------------|--|---|---------------------|----------------------|------------|
| <b>PTY STBY</b>  | Odbiór PTY w tle                             | OFF → 29 typów programów (patrz str. 19)<br>↑ _____ ↓ |                     | OFF                  | 15         |
| <b>TA VOL</b>    | Głośność informacji dla kierowców            | VOL 00 – VOL 50                                       |                     | VOL 20               | 18         |
| <b>P-SEARCH</b>  | Wyszukiwanie programów                       | OFF   | ON                  | OFF                  | 17         |
| <b>DAB AF*2</b>  | Wyszukiwanie alternatywnej częstotliwości    | AF OFF  | AF ON               | AF ON                | 46         |
| <b>DAB VOL*2</b> | Regulacja głośności tunera DAB               | VOL -12   | VOL 12              | VOL 00               | 46         |
| <b>LEVEL</b>     | Wyświetlanie poziomu                         | AUDIO 1<br>↕  | ↔ AUDIO 2<br>OFF ↕  | AUDIO 2              | 34         |
| <b>DIMMER</b>    | Tryb przyciemniania wyświetlacza             | AUTO<br>↕   | ↔ OFF<br>ON ↕       | AUTO                 | 34         |
| <b>TEL</b>       | Wyciszanie podczas rozmowy telefonicznej     | MUTING 1<br>↕   | ↔ MUTING 2<br>OFF ↕ | OFF                  | 34         |
| <b>BEEP</b>      | Dźwiękowa sygnalizacja naciśnięcia przycisku | OFF   | ON                  | ON                   | 35         |
| <b>SCROLL</b>    | Tryb przewijania tekstu                      | ONCE<br>↕   | ↔ AUTO<br>OFF ↕     | ONCE                 | 35         |
| <b>EXT IN*3</b>  | Urządzenie zewnętrzne                        | CHANGER   | LINE IN             | CHANGER              | 35         |
| <b>AUX ADJ</b>   | Regulacja poziomu sygnału wejściowego        | A. ADJ 00 – A. ADJ 05                                 |                     | A. ADJ 00            | 35         |
| <b>TAG DISP</b>  | Wyświetlanie informacji                      | TAG OFF   | TAG ON              | TAG ON               | 35         |

\*2 Tylko gdy podłączony jest tuner DAB.

\*3 Tylko gdy wybrane jest jedno z następujących źródeł: FM, AM lub CD.



## Funkcja wyświetlania zegara—CLOCK

Istnieje możliwość automatycznego wyświetlenia zegara po włączeniu zasilania.

Domyślnie funkcja wyświetlania zegara jest włączona.

- ON: Wyświetlacz pokazuje zegar.
- OFF: Wyświetlacz nie pokazuje zegara. W przypadku wybrania opcji “OFF” zamiast zegara wyświetlana jest nazwa bieżącego źródła sygnału, zakres fal radiowych lub numer płyty (nie dotyczy to jednak sytuacji, gdy źródłem sygnału jest “LINE IN”).

**Gdy dla pozycji CLOCK wybrano ustawienie OFF:**

| Źródło     | Bieżące wskazanie    | Po naciśnięciu przycisku DISP (tryb wyświetlacza) |
|------------|----------------------|---|
| Tuner      | Zakres               | Przez około 5 sekund wyświetlany będzie zegar.    |
| CD i CD-CH | “CD” lub numer płyty |   |

**Gdy dla pozycji CLOCK wybrano ustawienie ON:**

| Źródło     | Bieżące wskazanie | Po naciśnięciu przycisku DISP (tryb wyświetlacza)  |
|------------|-------------------|--|
| Tuner      | Zegar             | Przez około 5 sekund wyświetlany będzie zakres.  |
| CD i CD-CH | Zegar             | Każde naciśnięcie przycisku powoduje wyświetlenie wskazania “CD” lub numeru płyty lub numeru utworu/pliku i odwrotnie. |

## Wybór wskaźnika poziomu—LEVEL

Sposób wyświetlania wskaźnika poziomu można dostosować do własnych upodobań.

Fabrycznie ustawiana jest opcja “AUDIO 2”.

- AUDIO 1: Włącza wskaźnik poziomu sygnału audio.
- AUDIO 2: Wyświetlany jest na przemian wskaźnik “AUDIO 1” i podświetlenie.
- OFF: Wyłącza wskaźnik poziomu sygnału audio.

## Wybór trybu przyciemnienia wyświetlacza—DIMMER

Włączenie świateł samochodu powoduje automatyczne zmniejszenie jasności wyświetlacza (funkcja automatycznego przyciemniania wyświetlacza).

Domyślnie funkcja ta jest włączona.

- AUTO: Funkcja automatycznego przyciemniania wyświetlacza aktywna.
- OFF: Funkcja automatycznego przyciemniania wyświetlacza anulowana.
- ON: Wyświetlacz zawsze przyciemniony.

### Uwaga:

*W niektórych samochodach, zwłaszcza tych wyposażonych w pokrętło zmiany jasności podświetlenia, funkcja może działać nieprawidłowo. W takim przypadku należy wybrać ustawienie “ON” lub “OFF”.*

## Wybór wyciszania podczas rozmowy telefonicznej—TEL

Tryb ten wykorzystywany jest po podłączeniu telefonu komórkowego. W zależności od posiadanego aparatu wybierz opcję “MUTING 1” lub “MUTING 2”, aby wyciszyć dźwięk z odtwarzacza.

Fabrycznie tryb ten jest wyłączony.

- MUTING 1: Wybierz tę opcję, jeśli prawidłowo wycisza dźwięk.
- MUTING 2: Wybierz tę opcję, jeśli prawidłowo wycisza dźwięk.
- OFF: Wyłącza wyciszanie podczas rozmowy telefonicznej.



## Włączanie/wyłączanie dźwiękowej sygnalizacji naciśnięcia przycisku—BEEP

Funkcję dźwiękowej sygnalizacji naciśnięcia przycisku można wyłączyć. Domyślnie funkcja ta jest włączona.

- ON: Dźwiękowa sygnalizacja naciśnięcia przycisku włączona.
- OFF: Dźwiękowa sygnalizacja naciśnięcia przycisku wyłączona.

## Wybór trybu przewijania tekstu—SCROLL

Tryb przewijania tekstu ma zastosowanie do wyświetlanych przez urządzenie informacji o płycie (które nie mieszczą się w całości na wyświetlaczu).

Domyślnym ustawieniem funkcji przewijania tekstu jest "ONCE".

- ONCE: Tekst zostaje wyświetlony tylko raz.
- AUTO: Tekst jest wyświetlany wielokrotnie (w odstępach 5-sekundowych).
- OFF: Funkcja przewijania tekstu wyłączona.

### **Uwaga:**

*Funkcję można uaktywnić nawet jeśli wybrane zostało ustawienie "OFF". W tym celu należy nacisnąć i przytrzymać przez ponad sekundę przycisk DISP (tryb wyświetlacza).*

## Wybór żądanego urządzenia zewnętrznego—EXT IN

Urządzenie zewnętrzne można podłączyć do gniazda na tylnym panelu zmieniacza CD za pomocą zestawu adaptacyjnego wejściowego sygnału liniowego KS-U57 (nie wchodzi w skład zestawu).

Przed rozpoczęciem odtwarzania należy wskazać, które urządzenie ma być źródłem sygnału—zmieniacz CD czy podłączone do niego urządzenie.

W fabrycznie nowym urządzeniu domyślnie ustawionym zewnętrznym źródłem sygnału jest zmieniacz CD.

- CHANGER: Wybór zmieniacza CD.
- LINE IN: Wybór urządzenia zewnętrznego innego niż zmieniacz CD.

### **Uwaga:**

*Aby uzyskać informacje o podłączeniu zestawu adaptacyjnego wejściowego sygnału liniowego KS-U57 i urządzenia zewnętrznego, patrz Instrukcja montażu i podłączenia (oddzielna broszura).*

## Regulacja poziomu sygnału wejściowego—AUX ADJ

Dla urządzenia podłączonego do gniazda AUX radioodtwarzacza wymagane jest ustawienie właściwego poziomu sygnału.

Domyślnym ustawieniem jest "00".

Jeśli odtwarzany dźwięk jest zbyt cichy, wybierz wyższy poziom sygnału. Regulacja ta pozwala uniknąć wyraźnych różnic w natężeniu dźwięku przy zmianie źródła sygnału.

## Włączanie/wyłączanie funkcji wyświetlania informacji—TAG DISP

Pliki MP3 mogą zawierać dodatkowe dane, określane mianem "znaczników ID3", takie jak tytuł albumu, wykonawca czy tytuł utworu. Istnieją dwie wersje znaczników—ID3v1 (znaczniki ID3 w wersji 1) oraz ID3v2 (znaczniki ID3 w wersji 2). Urządzenie poprawnie obsługuje jedynie znaczniki w wersji ID3v1.

Ustawieniem domyślnym jest "TAG ON".

- TAG ON: W trakcie odtwarzania plików MP3 wyświetlane są informacje zapisane w znacznikach ID3.
  - Jeśli dany plik MP3 nie zawiera znaczników ID3, wyświetlona zostanie nazwa folderu i pliku.

### **Uwaga:**

*W przypadku zmiany ustawienia z "TAG OFF" do "TAG ON" w trakcie odtwarzania pliku MP3, informacje zapisane w znacznikach będą wyświetlane po przejściu do następnego pliku.*

- TAG OFF: W trakcie odtwarzania plików MP3 nie są wyświetlane informacje zapisane w znacznikach ID3. (Wyświetlacz pokazuje tylko nazwę folderu i pliku).



## Nadawanie nazw źródłom sygnału i płytom

Radioodtwarzacz pozwala nadawać nazwy płytom CD (zarówno odtwarzanym przez niego, jak i zewnętrzny zmieniacz CD).

Nazwa zostanie wyświetlona po wybraniu danego urządzenia jako źródła sygnału.

| Źródło    | Maksymalna liczba znaków           |
|-----------|------------------------------------|
| Płyty CD* | Maks. 32 znaki (dla maks. 40 płyt) |

\* Nadawanie nazw płytom CD Text i MP3 nie jest możliwe.

### 1 Wybierz źródło, któremu chcesz nadać nazwę.



Wybranie źródła spowoduje automatyczne włączenie zasilania.

### 2 Naciśnij przycisk DISP (tryb wyświetlacza), a następnie, nie zwalniając go, naciśnij i przytrzymaj przez ponad 2 sekundy przycisk SEL (wybór).

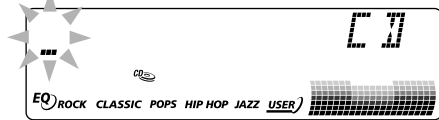

Przykład: W przypadku wybrania odtwarzacza CD

### 3 Wybierz żądany znak.

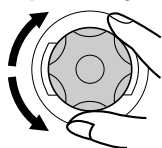

- Dostępne znaki przedstawiono po prawej stronie.

### 4 Przesuń kursor na następną (lub poprzednią) pozycję.

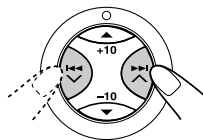

### 5 Powtórz czynności opisane w punktach od 3 i 4, aby wprowadzić całą nazwę.

### 6 Zakończ procedurę, gdy na wyświetlaczu miga ostatnio wybrany znak.



## Kasowanie wprowadzonych znaków

Postępując w sposób opisany po lewej stronie, zastąp wprowadzone znaki spacjami.

## Dostępne znaki

|        |   |   |   |   |   |   |   |   |   |
|--------|---|---|---|---|---|---|---|---|---|
| A      | B | C | D | E | F | G | H | I | J |
| K      | L | M | N | O | P | Q | R | S | T |
| U      | V | W | X | Y | Z | 0 | 1 | 2 | 3 |
| 4      | 5 | 6 | 7 | 8 | 9 | - | / | < | > |
| spacja |   |   |   |   |   |   |   |   |   |

### Uwagi:

- W przypadku próby nadania nazwy 41-iej płycie na wyświetlaczu pojawi się napis "NAME FULL". (Należy wówczas skasować nazwę którejś z płyt, aby zwolnić komórkę pamięci).
- Jeżeli do radioodtwarzacza podłączono zmieniacz CD, można nadawać nazwy płytom CD umieszczonym w jego magazynku. Nazwy te będą wyświetlane także w przypadku umieszczenia danej płyty w radioodtwarzaczu.
- Odcięcie dopływu zasilania do obwodów pamięci (np. przy wymianie akumulatora) spowoduje skasowanie wszystkich zapamiętanych ustawień. W takim przypadku należy wyzerować pamięć urządzenia (patrz str. 2), a następnie ponownie przypisać nazwy wybranym źródłom.



## Zdejmowanie przedniego panelu

Wysiadając z samochodu można zdjąć przedni panel.

Podczas zdejmowania i zakładania panelu należy zachować ostrożność, aby nie uszkodzić styków panelu i odtwarzacza.

### Zdejmowanie przedniego panelu

Przed zdjęciem przedniego panelu należy wyłączyć zasilanie.

#### 1 Odblokuj przedni panel.

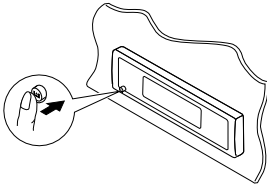

#### 2 Odłącz przedni panel od urządzenia.

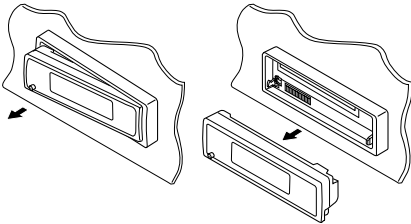

#### 3 Umieść zdjęty przedni panel w dostarczonym futerale.

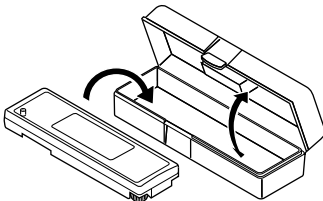

## Zakładanie przedniego panelu

#### 1 Wsuń prawą część panelu radioodtwarzacza w wyżłobienie obudowy.

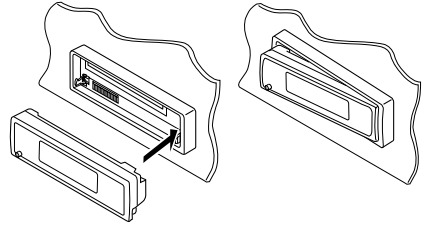

#### 2 Dociśnij lewą część panelu do obudowy.

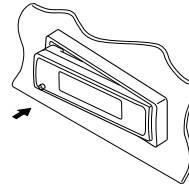

#### **Czyszczenie styków:**

Częste odłączanie przedniego panelu powoduje zanieczyszczenie styków.

Aby zmniejszyć skutki zanieczyszczenia, regularnie czyść styki wacikiem lub ściereczką zwilżoną alkoholem uważając, by ich nie uszkodzić.

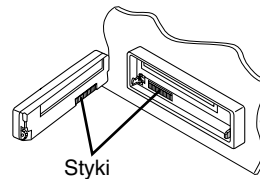



# OBSŁUGA ZMIENIACZA CD

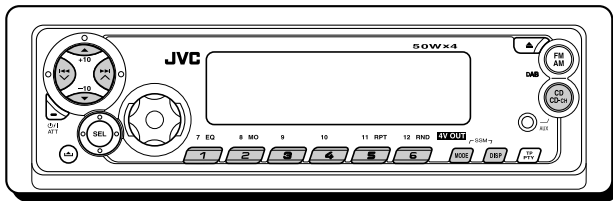

Zalecane jest korzystanie ze zmieniacza CD obsługujący format MP3 marki JVC.

Zmieniacz CD umożliwia odtwarzanie samodzielnie przygotowanych płyt CD-R (jednokrotnego zapisu) i CD-RW (wielokrotnego zapisu), zapisanych w formacie CD lub MP3.

- Urządzenie współpracuje także z innymi zmieniaczami CD serii CH-X (z wyjątkiem modeli CH-X99 i CH-X100).

W takim przypadku jednak nie będzie możliwe odtwarzanie płyt MP3, ponieważ zmieniacze te nie obsługują formatu MP3.

- Radioodtwarzacz nie współpracuje ze zmieniaczami CD serii KD-MK.

Przed włączeniem zmieniacza CD:

- Należy się zapoznać z jego instrukcją obsługi.
- Jeżeli magazynek zmieniacza CD jest pusty lub płyty zostały włożone w niewłaściwy sposób, na wyświetlaczu pojawi się napis "NO DISC". W takim przypadku należy otworzyć magazynek i włożyć płyty w prawidłowy sposób.
- Jeżeli w zmieniaczu nie umieszczono magazynka, na wyświetlaczu pojawi się napis "NO MAG". W takim przypadku w urządzeniu należy umieścić magazynek.
- Napis "RESET 1" – "RESET 8" na wyświetlaczu sygnalizuje nieprawidłowe połączenie pomiędzy urządzeniem i zmieniaczem CD. W takim przypadku należy sprawdzić, czy przewody zostały podłączone we właściwy sposób. Następnie wymagane jest naciśnięcie przycisku zerowania pamięci zmieniacza CD.

\* W przypadku zmiany ustawienia "EXT IN" na "LINE IN" (patrz str. 35) korzystanie ze zmieniacza CD nie jest możliwe.

## • Jeśli wybrana została płyta MP3:

Odtwarzanie rozpocznie się od pierwszego folderu na płycie, bezpośrednio po sprawdzeniu zawartych na niej plików.

Numer wybranej płyty\*\*

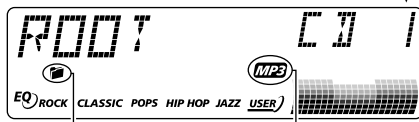

Wskaźnik (folder)

Wskaźnik MP3

\*\* Jeśli dla pozycji "CLOCK" wybrane zostało ustawienie "ON" (patrz str. 34), w krótkim czasie wyświetlony zostanie zegar.

## Uwaga:

Jeśli płyta MP3 zawiera folder, jego nazwa zostanie wyświetlona zamiast napisu "ROOT".

## Odtwarzanie płyty

Wybierz zmieniacz CD jako źródło sygnału (CD-CH).



**• Jeśli wybrana została płyta CD:**

Odtwarzanie rozpocznie się od pierwszego utworu na płycie.

Numer wybranej płyty\*



Czas początku odtwarzania

Numer bieżącego utworu

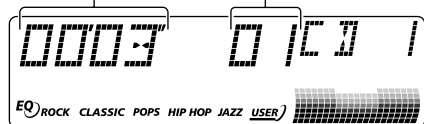

\* Jeśli dla pozycji "CLOCK" wybrane zostało ustawienie "ON" (patrz str. 34), w krótkim czasie wyświetlony zostanie zegar.

**Uwagi:**

- Naciśnięcie przycisku CD CD-CH (AUX) powoduje automatyczne włączenie zasilania. W związku z tym nie ma potrzeby naciskania przycisku .
- Zmiana źródła sygnału powoduje zatrzymanie odtwarzania płyty przez zmieniacz CD. Po ponownym wybraniu zmieniacza CD jako źródła sygnału odtwarzanie rozpocznie się od punktu, w którym zostało zatrzymane.
- Po rozpoczęciu odtwarzania płyty CD Text lub MP3 na wyświetlaczu automatycznie pojawią się informacje o płycie. (Patrz str. 23 i 27).

**Bezpośrednie przejście do określonej płyty**

Naciśnij przycisk numeryczny odpowiadający numerowi płyty, która ma być odtwarzana (w trakcie odtwarzania innej płyty przez zmieniacz CD).

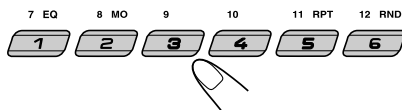

- Aby wybrać płytę o numerze od 1 do 6: Naciśnij na chwilę przycisk od 1 (7) do 6 (12).
- Aby wybrać płytę o numerze od 7 do 12: Naciśnij i przytrzymaj przez ponad sekundę przycisk od 1 (7) do 6 (12).

**Odtwarzanie utworu/pliku do przodu lub do tyłu ze zwiększoną prędkością**

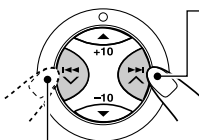

W trakcie odtwarzania naciśnij i przytrzymaj przycisk , aby zmienić kierunek odtwarzania utworu/pliku.

W trakcie odtwarzania naciśnij i przytrzymaj przycisk , aby zwiększyć prędkość odtwarzania utworu/pliku do przodu.

**Przejdź do następnego lub poprzedniego utworu/pliku**

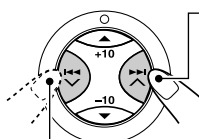

W trakcie odtwarzania naciśnij krótko przycisk aby przejść do początku następnego utworu/pliku. Każde kolejne naciśnięcie przycisku powoduje odszukanie początku następnego utworu/pliku i rozpoczęcie odtwarzania.

W trakcie odtwarzania naciśnij krótko przycisk , aby powrócić do początku bieżącego utworu/pliku.

Każde kolejne naciśnięcie przycisku powoduje odszukanie początku poprzedniego utworu/pliku i rozpoczęcie odtwarzania.

**Funkcja ta jest dostępna tylko w przypadku korzystania ze zmiennicza JVC obsługującego płyty MP3 (CH-X1500).**

## Szybka zmiana utworów/plików (przyciski +10 i -10)

- 1 W trakcie odtwarzania płyty naciśnij przycisk MODE, aby uaktywnić tryb obsługi funkcji radioodtwarzacza.



W górnej części wyświetlacza migać będzie napis "MODE".

- 2 Naciśnij przycisk +10 lub -10.

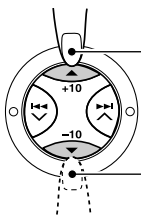

Przechodzenie do przodu o 10 utworów/plików\*, aż do ostatniego utworu/pliku

Przechodzenie do tyłu o 10 utworów/plików\*, aż do pierwszego utworu/pliku

\* Naciśnięcie przycisku +10 lub -10 powoduje przejście do najbliższego utworu/pliku—do przodu lub do tyłu—o numerze będącym wielokrotnością liczby dziesięć (np. 10-go, 20-go, 30-go).

Każde kolejne naciśnięcie tego przycisku powoduje przejście o 10 utworów/plików do przodu lub do tyłu (patrz "Korzystanie z przycisków +10 i -10" poniżej).

- Po ostatnim utworze/pliku wybrany zostanie pierwszy—i na odwrót.

### Uwaga:

W przypadku odtwarzania płyty MP3 funkcja działa w odniesieniu do plików z danego folderu.

### Korzystanie z przycisków +10 i -10

- Przykład 1: Wybieranie utworu/pliku 32 w trakcie odtwarzania utworu/pliku 6



→

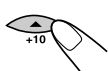

→



(trzy razy)

(dwa razy)

Utwór/pliku 6 → 10 → 20 → 30 → 31 → 32

- Przykład 2: Wybieranie utworu/pliku 8 w trakcie odtwarzania utworu/pliku 36



→

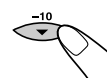

→



(trzy razy)

(dwa razy)

Utwór/pliku 36 → 30 → 20 → 10 → 9 → 8

## Przejdź do następnego lub poprzedniego folderu (tylko płyty MP3)

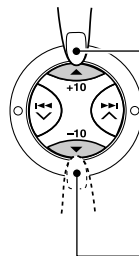

W trakcie odtwarzania płyty MP3 naciśnij przycisk ▲ (w górę), aby przejść do następnego folderu. Każde kolejne naciśnięcie przycisku powoduje przejście do dalszego folderu i rozpoczęcie odtwarzania pierwszego zapisanego w nim pliku.

W trakcie odtwarzania płyty MP3 naciśnij przycisk ▼ (w dół), aby przejść do poprzedniego folderu. Każde kolejne naciśnięcie przycisku powoduje przejście do poprzedniego folderu i rozpoczęcie odtwarzania pierwszego zapisanego w nim pliku.

## Wyświetlanie informacji o płytach CD Text i MP3

Funkcja ta jest dostępna tylko w przypadku podłączenia zmiennicza CD marki JVC obsługującego informacje tekstowe zapisane na płytach CD Text i/lub MP3.

## W trakcie odtwarzania płyty CD Text lub MP3 wybierz tryb wyświetlania informacji tekstowych.



- Aby uzyskać szczegółowe informacje na temat informacji tekstowych zapisywanych na płytach CD Text, patrz str. 23. Analogiczne informacje dotyczące płyt MP3 zamieszczono na stronie 27.

## Wybieranie trybu odtwarzania

### Odtwarzanie utworów/plików w kolejności losowej (Losowe odtwarzanie folderu/wybranej płyty/płyt w magazynku)



1 W trakcie odtwarzania płyty naciśnij przycisk MODE, aby uaktywnić tryb obsługi funkcji radioodtwarzacza. W górnej części wyświetlacza migać będzie napis "MODE".

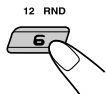

2 Gdy na wyświetlaczu nadal miga napis "MODE", naciśnij przycisk RND (odtwarzanie losowe). Każde naciśnięcie przycisku powoduje zmianę trybu odtwarzania losowego według następującego schematu:

Płyty MP3:

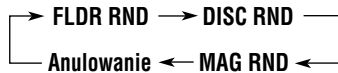

Płyty CD:

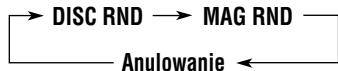

Wskaźnik RND

Przykład: W przypadku wybrania trybu "MAG RND"

#### Uwaga:

Jeśli odtwarzana jest płyta MP3, zaświeci się także wskaźnik MP3.

| Tryb      | Aktywny wskaźnik               | Odtwarzanie losowe   |
|-----------|--------------------------------|--|
| FLDR RND* | Zaświecą się wskaźniki  i RND. | Wszystkich plików z bieżącego folderu, następnie plików z kolejnego folderu itd. |
| DISC RND  | Zaświecą się wskaźniki  i RND. | Wszystkich utworów/plików z bieżącej (lub wskazanej) płyty.                      |
| MAG RND   | Zaświeci się wskaźnik RND.     | Wszystkich utworów/plików z umieszczonego w zmieniaczu płyt.                     |

\* Tryb "FLDR RND" jest dostępny tylko dla płyt MP3.

### Wielokrotne odtwarzanie utworów/plików (Odtwarzanie utworu/wszystkich pliku w folderu/płyt z powtarzaniem)



1 W trakcie odtwarzania płyty naciśnij przycisk MODE, aby uaktywnić tryb obsługi funkcji radioodtwarzacza. W górnej części wyświetlacza migać będzie napis "MODE".

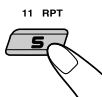

2 Gdy na wyświetlaczu nadal miga napis "MODE", naciśnij przycisk RPT (odtwarzanie wielokrotne). Każde naciśnięcie przycisku powoduje zmianę trybu odtwarzania z powtarzaniem według następującego schematu:

Płyty MP3:

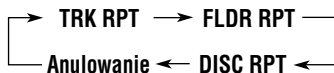

Płyty CD:



Wskaźniki (płyta) i RPT

Przykład: W przypadku wybrania trybu "DISC RPT"

#### Uwaga:

Jeśli odtwarzana jest płyta MP3, zaświeci się także wskaźnik MP3.

| Tryb      | Aktywny wskaźnik               | Wielokrotne odtwarzanie  |
|-----------|--------------------------------|--|
| TRK RPT   | Zaświeci się wskaźnik RPT.     | Bieżącego (lub wskazanego) utworu/pliku.   |
| FLDR RPT* | Zaświeci się wskaźniki  i RPT. | Wszystkich plików z bieżącego (lub wskazanego) folderu aktualnie wybranej płyty. |
| DISC RPT  | Zaświecą się wskaźniki  i RPT. | Wszystkich utworów/plików z bieżącej (lub wskazanej) płyty.                      |

\* Tryb "FLDR RPT" jest dostępny tylko dla płyt MP3.



# OBSŁUGA URZĄDZENIA ZEWNĘTRZNEGO

\* Brak obsługi sygnałów Przenośny odtwarzacz MD itp. cyfrowych.

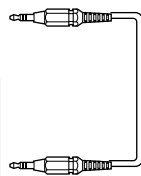
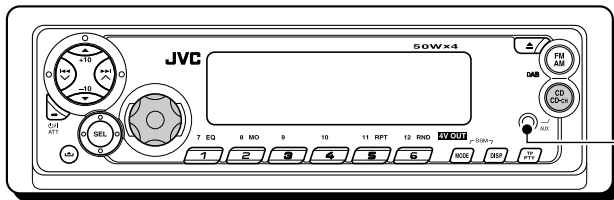

Wejście sygnału z urządzenia zewnętrznego (AUX)\*

## Odtwarzanie dźwięku z urządzenia zewnętrznego

Do radioodtwarzacza można podłączyć dwa urządzenia zewnętrzne.

Pierwsze urządzenie należy podłączyć do gniazda sygnału ze zmieniacza CD w tylnej części radioodtwarzacza, korzystając z zestawu adaptacyjnego wejściowego sygnału liniowego KS-U57 (nie wchodzi w skład zestawu). Drugie należy podłączyć do gniazda AUX (wejście urządzenia zewnętrznego) na przednim panelu radioodtwarzacza.

### Czynności wstępne:

- Aby uzyskać informacje o podłączeniu zestawu adaptacyjnego wejściowego sygnału liniowego KS-U57 i urządzenia zewnętrznego, patrz Instrukcja montażu i podłączenia (oddzielna broszura).
- Przed przystąpieniem do wykonania poniższych instrukcji dotyczących obsługi urządzenia zewnętrznego wybierz właściwy rodzaj sygnału wejściowego. (Patrz "Wybór żądanego urządzenia zewnętrznego—EXT IN" na str. 35).
- Jeśli dźwięk z urządzenia podłączonego do gniazda AUX jest zbyt cichy, wybierz wyższy poziom sygnału. (Patrz "Regulacja poziomu sygnału wejściowego—AUX ADJ" na str. 35).

### 1 Wybierz urządzenie zewnętrzne (LINE IN lub AUX IN).

Aby wybrać źródło "LINE IN" (urządzenie podłączone do gniazda zmieniacza CD w tylnej części radioodtwarzacza), naciśnij kilkakrotnie przycisk CD CD-CH (AUX).



- Jeśli na wyświetlaczu nie pojawi się napis "LINE IN"\*, zapoznaj się z informacjami zamieszczonymi na str. 35 i wybierz źródło zewnętrzne ("LINE IN").

\* Tylko gdy wybrane jest jedno z następujących źródeł: FM, AM lub CD.

**Aby wybrać źródło "AUX IN" (urządzenie podłączone do gniazda AUX na przednim panelu radioodtwarzacza), naciśnij i przytrzymaj przycisk CD CD-CH (AUX).**



### Uproszczona obsługa radioodtwarzacza:

Naciśnięcie przycisku CD CD-CH (AUX) powoduje automatyczne włączenie zasilania. W związku z tym nie ma potrzeby naciskania przycisku WATT.

### 2 Włącz zasilanie urządzenia zewnętrznego i rozpocznij odtwarzanie dźwięku.

### 3 Ustaw żądany poziom głośności.

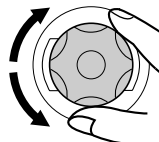

### 4 Wybierz żądaną charakterystykę dźwięku. (Patrz str. 30 i 31).

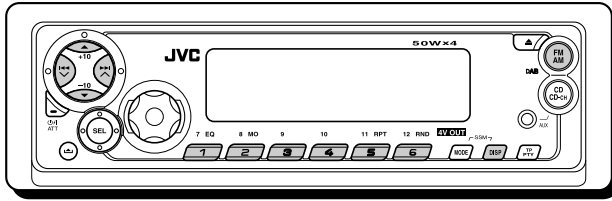

Zalecane jest korzystanie z tunera DAB (ang. Digital Audio Broadcasting) KT-DB1500 lub KT-DB1000.

W przypadku posiadania innego tunera DAB należy się skontaktować z przedstawicielem samochodowego sprzętu audio firmy JVC w celu uzyskania informacji o połączeniach.

- Należy się także zapoznać z instrukcją obsługi tunera DAB.

## Co to jest system DAB?

DAB jest jednym z najbardziej rozpowszechnionych systemów cyfrowej transmisji sygnałów radiowych. Jakość dźwięku jest porównywalna z płytą CD. Brak też jakichkolwiek interferencji i zniekształceń odbieranego sygnału.

Ponadto system umożliwia przesyłanie tekstu, obrazów i danych.

W przeciwieństwie do transmisji FM, gdzie każdy program jest nadawany na innej częstotliwości, system DAB przesyła programy (zwane „usługami”) w „blokach częstotliwościowych”.

Każda „usługa”—nosząca nazwę „usługi podstawowej”—może zawierać wiele składników (nazywanych „usługami dodatkowymi”).

Z usług DAB można korzystać po podłączeniu do radioodtwarzacza tunera DAB.

### Uwaga:

Przy zmianie sygnałów DAB na FM lub odwrotnie może się znacząco podnieść lub obniżyć poziom głośności. Jest to związane z ustawieniami poziomu nadawanego sygnału i nie oznacza usterki radioodtwarzacza.

Problemowi temu można zaradzić, ustawiając odpowiedni poziom sygnału wejściowego dla tunera DAB. (Patrz „Regulacja poziomu głośności sygnału DAB” na str. 46).

## Wyszukiwanie żądanego bloku częstotliwościowego i usługi

Typowy blok częstotliwościowy składa się z co najmniej 6 nadawanych jednocześnie programów (usług). Po wyszukaniu żądanego bloku częstotliwościowego można wybrać interesującą użytkownika usługę.

### Zanim rozpoczniesz...

Naciśnij krótko przycisk FM/AM (DAB), jeśli aktualnie wybranym źródłem sygnału jest odtwarzacz CD, zmieniacz CD lub inne urządzenie zewnętrzne.

## 1 Wybierz tuner DAB jako źródło sygnału.



Każde naciśnięcie i przytrzymanie przycisku powoduje wybranie na przemian tunera DAB i tunera FM/AM.

DAB ↔ FM/AM

## 2 Wybierz żądany zakres DAB (DAB1, DAB2 lub DAB3).



Każde naciśnięcie przycisku powoduje zmianę zakresu DAB według następującego schematu:

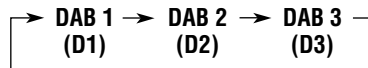

### Uwaga:

Urządzenie obsługuje trzy zakresy DAB (DAB1, DAB2, DAB3). Bloki częstotliwościowe można wyszukiwać na każdym z nich.

### 3 Rozpocznij wyszukiwanie bloku częstotliwościowego.

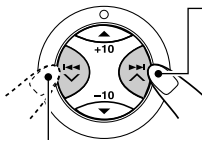

Naciśnij przycisk ►►| ▲, aby wyszukać blok o wyższej częstotliwości.

Naciśnij przycisk ◀◀| ▼, aby wyszukać blok o niższej częstotliwości.

Po odnalezieniu bloku częstotliwościowego wyszukiwanie zostaje przerwane.

**Aby samodzielnie przerwać wyszukiwanie bloku częstotliwościowego**, naciśnij ten sam przycisk, którego użyłeś do rozpoczęcia wyszukiwania.

### 4 Wybierz żądaną usługę (podstawową lub dodatkową).

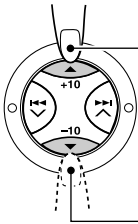

Naciśnij przycisk ▲ (w górę), aby wybrać następną usługę. (Jeśli usługa podstawowa zawiera także usługi dodatkowe, zostają one wybrane przed wybraniem kolejnej usługi podstawowej).

Naciśnij przycisk ▼ (w dół), aby wybrać poprzednią usługę (podstawową lub dodatkową).

### Zmiana informacji wyświetlanych w trakcie wyszukiwania bloku częstotliwościowego

Domyślnie na wyświetlaczu pokazywana jest nazwa usługi. Aby sprawdzić nazwę lub częstotliwość bloku częstotliwościowego, naciśnij przycisk DISP (tryb wyświetlacza).



Każde naciśnięcie przycisku powoduje chwilowe wyświetlenie kolejnych informacji:

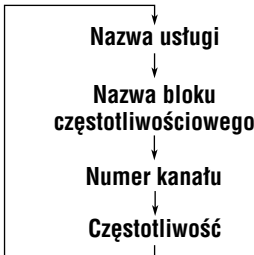

### Wybieranie żądanego bloku częstotliwościowego bez wyszukiwania

**Zanim rozpoczniesz....**

Naciśnij krótko przycisk FM/AM (DAB), jeśli aktualnie wybranym źródłem sygnału jest odtwarzacz CD, zmieniacz CD lub inne urządzenie zewnętrzne.

- 1 Naciśnij i przytrzymaj przycisk FM/AM (DAB), aby wybrać tuner DAB jako źródło sygnału.
- 2 Naciśnij kilkakrotnie przycisk FM/AM (DAB), aby wybrać żądany zakres DAB (DAB1, DAB2 lub DAB3).
- 3 Naciśnij i przytrzymaj przez ponad sekundę przycisk ►►| ▲ lub ◀◀| ▼.
- 4 Naciśnij kilkakrotnie przycisk ►►| ▲ lub ◀◀| ▼, aby wybrać żądany blok częstotliwościowy.
  - Po naciśnięciu i przytrzymaniu przycisku częstotliwość będzie się zmieniać w sposób płynny aż do momentu zwolnienia przycisku.
- 5 Za pomocą przycisku ▲ (w górę) lub ▼ (w dół) wybierz żądaną usługę (podstawową lub dodatkową).

### Ponowne włączanie tunera FM/AM

Ponownie naciśnij i przytrzymaj przycisk FM/AM (DAB).

### Zapisywanie usług DAB w pamięci urządzenia

Na każdym zakresie DAB (DAB1, DAB2 i DAB3) można ręcznie zapisać do 6 usług DAB.

**Zanim rozpoczniesz....**

Naciśnij krótko przycisk FM/AM (DAB), jeśli aktualnie wybranym źródłem sygnału jest odtwarzacz CD, zmieniacz CD lub inne urządzenie zewnętrzne.

### 1 Wybierz tuner DAB jako źródło sygnału.



Każde naciśnięcie i przytrzymanie przycisku powoduje wybranie na przemian tunera DAB i tunera FM/AM.

**DAB ↔ FM/AM**

### 2 Wybierz żądany zakres DAB (DAB1, DAB2 lub DAB3).



Każde naciśnięcie przycisku powoduje zmianę zakresu DAB według następującego schematu:

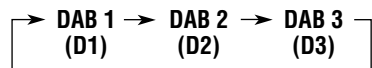

### 3 Wyszukaj żądany blok częstotliwościowy.

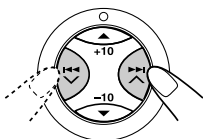

### 4 Wybierz żadaną usługę wchodzącą w skład bloku.

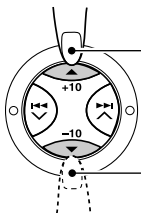

Naciśnij przycisk ▲ (w górę), aby wybrać następną usługę.

Naciśnij przycisk ▼ (w dół), aby wybrać poprzednią usługę.

### 5 Naciśnij i przytrzymaj przez ponad 2 sekundy przycisk numeryczny (w tym przypadku 1), pod którym ma zostać zapisana wybrana usługa.

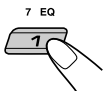

Na wyświetlaczu przez chwilę wyświetlany będzie na przemian zakres/numer zaprogramowanej stacji i napis "MEMO" (pamięć).

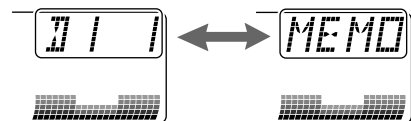

### 6 Powtórz tę procedurę, aby zapisać inne usługi DAB pod żądanymi numerami.

#### Uwagi:

- Zapisywać można jedynie podstawowe usługi DAB. Próba zapamiętania usługi dodatkowej spowoduje zapisanie w pamięci urządzenia odpowiedniej usługi podstawowej.
- W przypadku próby zapisania w już wykorzystanej komórce pamięci nowej usługi DAB, poprzednio zapisana usługa DAB zostanie skasowana.
- W przypadku odłączenia zasilania obwodów pamięci (np. w trakcie wymiany akumulatora) zaprogramowane usługi DAB zostaną skasowane. Należy wówczas ponownie zapisać je w pamięci urządzenia.

## Wybieranie usług DAB zapisanych w pamięci urządzenia

Wybieranie zapamiętanych usług DAB jest bardzo łatwe. Aby jednak było możliwe, należy najpierw zapisać usługi w pamięci urządzenia. Informacje na ten temat zamieszczono w części "Zapisywanie usług DAB w pamięci urządzenia" na str. 44 i 45.

#### Zanim rozpoczniesz....

Naciśnij krótko przycisk FM/AM (DAB), jeśli aktualnie wybranym źródłem sygnału jest odtwarzacz CD, zmieniacz CD lub inne urządzenie zewnętrzne.

### 1 Wybierz tuner DAB jako źródło sygnału.



Każde naciśnięcie i przytrzymanie przycisku powoduje wybranie na przemian tunera DAB i tunera FM/AM.

DAB ↔ FM/AM

### 2 Wybierz żądany zakres DAB (DAB1, DAB2 lub DAB3).



Każde naciśnięcie przycisku powoduje zmianę zakresu DAB według następującego schematu:

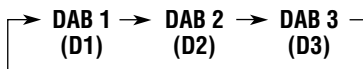

### 3 Wybierz numer (1– 6) zapamiętanej usługi DAB (podstawowej).

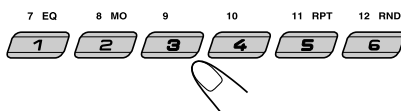

#### Uwaga:

Jeśli wybrana usługa podstawowa zawiera usługi dodatkowe, można je wybrać naciskając dany przycisk numeryczny odpowiednią liczbę razy.

## Inne funkcje tunera DAB

### Automatyczne śledzenie danego programu (odbior sygnałów z alternatywnego nadajnika)

Funkcja ta umożliwia odbiór programu niezależnie od obszaru, przez który przejeżdża samochód.

- **W przypadku odbioru usługi DAB:**  
Podczas przejeżdżania przez obszar, w którym odbiór usługi nie jest możliwy, urządzenie automatycznie dostraja się do innego bloku częstotliwościowego zawierającego ten sam program lub do obsługującej system RDS stacji FM nadającej dany program.
- **W przypadku odbioru stacji FM z systemem RDS:**  
Podczas przejeżdżania przez obszar, w którym program nadawany w systemie DAB jest taki sam, jak program nadawany przez aktualnie wybraną stację FM obsługującą system RDS, urządzenie automatycznie dostraja się do usługi DAB.

### Korzystanie z funkcji odbioru sygnałów z alternatywnego nadajnika

Tryb odbioru sygnałów z alternatywnego nadajnika jest domyślnie włączony.

- Patrz także “Zmiana domyślnych ustawień radioodtwarzacza (PSM)” na str. 32.
- 1 Naciśnij i przytrzymaj przycisk SEL (wybór) przez ponad 2 sekundy, aż na wyświetlaczu pojawi się jedna z pozycji PSM.
  - 2 Za pomocą przycisku ►► ▲ lub ◄◄ ▼ wybierz opcję “DAB AF” (alternatywna częstotliwość).
  - 3 Za pomocą pokrętki wybierz żądany tryb.
    - AF ON: Wyszukiwanie programu wśród usług DAB i stacji FM z systemem RDS— odbiór sygnałów z alternatywnego nadajnika. Na wyświetlaczu świecić się będzie wskaźnik AF (patrz str. 13).
    - AF OFF: Tryb odbioru sygnałów z alternatywnego nadajnika wyłączony.
  - 4 Naciśnij przycisk SEL (wybór), aby zakończyć dokonywanie ustawień.

#### Uwaga:

Jeśli aktywny jest tryb odbioru sygnałów z alternatywnego nadajnika (dla usług DAB), funkcja śledzenia NTR (dla stacji RDS: patrz str. 13) jest uaktywniana automatycznie. Funkcji śledzenia NTR nie można zdezaktywować bez wyłączenia trybu odbioru sygnałów z alternatywnego nadajnika.

### Regulacja poziomu głośności sygnału DAB

Urządzenie pozwala ustawić i zapamiętać optymalny poziom sygnału doprowadzanego z tunera DAB. Ustawienie poziomu sygnału analogicznego jak w przypadku tunera FM eliminuje konieczność każdorazowej regulacji głośności przy zmianie źródła.

Domyślnym ustawieniem poziomu głośności dla tunera DAB jest “00”.

- Patrz także “Zmiana domyślnych ustawień radioodtwarzacza (PSM)” na str. 32.
- 1 Naciśnij i przytrzymaj przycisk SEL (wybór) przez ponad 2 sekundy, aż na wyświetlaczu pojawi się jedna z pozycji PSM.
  - 2 Naciśnij przycisk ►► ▲ lub ◄◄ ▼, aby wybrać pozycję “DAB VOL” (głośność sygnału DAB).
  - 3 Za pomocą pokrętki ustaw właściwą głośność.  
Możliwa jest regulacja w zakresie od “VOL -12” do “VOL 12”.
  - 4 Naciśnij przycisk SEL (wybór), aby zakończyć dokonywanie ustawień.

# ROZPOZNAWANIE I ROZWIĄZYWANIE PROBLEMÓW



Nie każdy problem oznacza usterkę. Przed skontaktowaniem się z punktem obsługi serwisowej należy sprawdzić poniższe punkty.

|   | <b>Problem</b>  | <b>Przyczyny</b>  | <b>Sposób postępowania</b>   |
|---|---|---|--|
| <b>Ogólne</b>                               | <ul style="list-style-type: none"> <li>Nie słychać dźwięku z głośników.</li> </ul>  | Poziom głośności jest ustawiony na minimum.                                 | Ustaw optymalny poziom głośności.  |
|   |   | Połączenia są nieprawidłowe.  | Sprawdź kable i połączenia.  |
|   | <ul style="list-style-type: none"> <li>Urządzenie nie działa.</li> </ul>  | Być może wbudowany mikroprocesor nie działa prawidłowo z powodu szumów itp. | Aby wyzerować pamięć urządzenia, naciśnij przycisk SEL (wybór), a następnie, nie zwalniając go, naciśnij i przytrzymaj przez ponad 2 sekundy przycisk $\phi$ /I/ATT (wyłączanie/włączanie/wyciszanie). (Spowoduje to wymazanie z pamięci ustawień zegara i zaprogramowanych stacji). (Patrz str. 2). |
| <b>FM/AM</b>                                | <ul style="list-style-type: none"> <li>SSM (funkcja automatycznego programowania stacji o najsilniejszym sygnale) nie działa.</li> </ul>                          | Sygnaly są zbyt słabe.  | Zapisz stację ręcznie.   |
|   | <ul style="list-style-type: none"> <li>Podczas słuchania radia słychać szum.</li> </ul>   | Antena nie została prawidłowo podłączona.                                   | Podłącz prawidłowo antenę.   |
| <b>Odtwarzanie płyt CD</b>                  | <ul style="list-style-type: none"> <li>Płyta jest automatycznie wysuwana.</li> </ul>  | Płyta nie została włożona prawidłowo.                                       | Włóż płytę we właściwy sposób.   |
|   | <ul style="list-style-type: none"> <li>Nie można odtworzyć płyty CD-R/CD-RW.</li> <li>Zmiana utworów odtwarzanych z płyty CD-R/CD-RW nie jest możliwa.</li> </ul> | Płyta CD-R/CD-RW nie została sfinalizowana.                                 | <ul style="list-style-type: none"> <li>Użyj sfinalizowanej płyty CD-R/CD-RW.</li> <li>Sfinalizuj płytę CD-R/CD-RW za pomocą nagrywarki, której użyto do jej zapisania.</li> </ul>  |
|   |   | <ul style="list-style-type: none"> <li>Nie można wysunąć płyty.</li> </ul>  | Płyta jest zablokowana.  |
|   | <ul style="list-style-type: none"> <li>Przerywany dźwięk przy odtwarzaniu płyty.</li> </ul>   | Samochód jedzie po nierównej drodze.  | Przerwij odtwarzanie płyty podczas jazdy po nierównej drodze.  |
|   |   | Płyta jest porysowana.  | Użyj innej płyty.  |
|   | <ul style="list-style-type: none"> <li>Na wyświetlaczu pojawia się napis "NO DISC".</li> </ul>  | W odtwarzaczu nie ma płyty.   | Umieść płytę w szczelinie odtwarzacza.   |
| Płyta została włożona w niewłaściwy sposób. |   | Włóż płytę we właściwy sposób.  |  |



|                             | <b>Problem</b>  | <b>Przyczyny</b>  | <b>Sposób postępowania</b>   |
|-----------------------------|---|---|--|
| <b>Odtwarzanie płyt MP3</b> | <ul style="list-style-type: none"><li>• Płyty nie można odtworzyć.</li></ul>  | <p>Płyta nie zawiera plików MP3.</p> <p>Pliki MP3 mają niewłaściwe rozszerzenia (.mp3).</p> <p>Pliki MP3 zostały nagrane w formacie innym niż ISO 9660 Poziom 1, Poziom 2 lub Joliet.</p> | <p>Użyj innej płyty.</p> <p>Dodaj do plików rozszerzenie .mp3.</p> <p>Użyj innej płyty.<br/>(Nagraj płytę z plikami MP3 przy użyciu odpowiedniej aplikacji).</p> |
|                             | <ul style="list-style-type: none"><li>• Słychać zakłócenia.</li></ul>   | <p>Odtwarzany utwór nie jest plikiem MP3 (choć ma rozszerzenie .mp3).</p>   | <p>Wybierz inny plik lub płytę. (Nie dodawaj rozszerzenia .mp3 do plików w formacie innym niż MP3).</p>  |
|                             | <ul style="list-style-type: none"><li>• Przygotowanie do odczytu płyty trwa wyjątkowo długo (na wyświetlaczu miga napis "CHECK").</li></ul> | <p>Czas odczytu jest uzależniony od organizacji folderów/plików na płycie.</p>  | <p>Unikaj nagrywania płyt z dużą liczbą folderów i podfolderów. Unikaj też nagrywania innych plików audio razem z plikami MP3.</p>                               |
|                             | <ul style="list-style-type: none"><li>• Plików nie można odtworzyć w wybranej kolejności.</li></ul>   | <p>Kolejność odtwarzania jest uzależniona od kolejności, w jakiej pliki zostały zapisane na płycie.</p>   | <p>_____</p>   |
|                             | <ul style="list-style-type: none"><li>• Wyświetlany jest niewłaściwy czas odtwarzania.</li></ul>  | <p>Problem ten jest związany z organizacją plików na płycie.</p>  | <p>_____</p>   |
|                             | <ul style="list-style-type: none"><li>• Na wyświetlaczu miga napis "MP3".</li></ul>   | <p>Wybrany folder nie zawiera plików MP3.</p>   | <p>Wybierz inny folder.</p>  |
|                             | <ul style="list-style-type: none"><li>• Na wyświetlaczu pojawi się napis "NO FILES".</li></ul>  | <p>Wybrana płyta nie zawiera plików MP3.</p>  | <p>Włóż płytę zawierającą pliki MP3.</p>   |
|                             | <ul style="list-style-type: none"><li>• Znaki (np. w tytule albumu) są wyświetlane w niewłaściwy sposób.</li></ul>                          | <p>Wyświetlane są tylko litery alfabetu (wielkie: A-Z), cyfry i ograniczona liczba symboli.</p>   | <p>_____</p>   |



| Problem  | Przyczyny   | Sposób postępowania   |
|--|---|---|
| <ul style="list-style-type: none"> <li>Na wyświetlaczu pojawia się napis "NO DISC".</li> </ul>             | Magazynek jest pusty.   | Umieść płyty w magazynku.   |
|  | Płyty zostały włożone w niewłaściwy sposób.                                 | Włóż je w prawidłowy sposób.  |
| <ul style="list-style-type: none"> <li>Na wyświetlaczu pojawia się napis "NO MAG".</li> </ul>              | W zmieniaczu nie umieszczono magazynka.                                     | Umieść magazynek w zmieniaczu.  |
| <ul style="list-style-type: none"> <li>Na wyświetlaczu pojawia się napis "RESET 8".</li> </ul>             | Urządzenie nie zostało prawidłowo podłączone do zmieniacza CD.              | Sprawdź poprawność połączeń, a następnie naciśnij przycisk zerowania pamięci zmieniacza CD.   |
| <ul style="list-style-type: none"> <li>Na wyświetlaczu pojawia się napis "RESET 1" – "RESET 7".</li> </ul> | _____   | Naciśnij przycisk zerowania pamięci zmieniacza CD.  |
| <ul style="list-style-type: none"> <li>Zmieniacz CD nie działa.</li> </ul>                                 | Być może wbudowany mikroprocesor nie działa prawidłowo z powodu szumów itp. | Aby wyzerować pamięć urządzenia, naciśnij przycisk SEL (wybór), a następnie, nie zwalniając go, naciśnij i przytrzymaj przez ponad 2 sekundy przycisk /I/ATT (wyłączenie/włączenie/wyciszenie). (Spowoduje to wymazanie z pamięci ustawień zegara i zaprogramowanych stacji). (Patrz str. 2). |

Zmieniacz CD

**Błędy odtwarzania:**

*Błędy odtwarzania mogą występować podczas jazdy po bardzo nierównej nawierzchni. Nie powodują one uszkodzenia urządzenia ani płyty, mogą jednak zakłócać słuchanie muzyki.*

*Podczas jazdy po tego rodzaju drogach zalecane jest zatrzymanie odtwarzania płyty.*



# KONSERWACJA

## Zalecenia dotyczące płyt

Urządzenie umożliwia odtwarzanie płyt CD, CD-R (jednokrotnego zapisu), CD-RW (wielokrotnego zapisu) i CD Text.

• **Możliwe jest także odtwarzanie płyt MP3.**

### Zalecenia ogólne

**Wymijając płytę z pudełka,** Uchwyt środkowy naciśnij uchwyt na środku pudełka i wyjmij płytę trzymając ją za krawędzie.



• Zawsze trzymaj płytę za krawędzie. Nie dotykaj powierzchni płyty.

**Umieszczając płytę w pudełku,** delikatnie wsuń ją na uchwyt nas środku pudełka (zadrukowaną stroną do góry).

• Zawsze chowaj nieużywane płyty do pudełek.

### Czyszczenie płyt

Zabrudzona płyta może stwarzać problemy przy odtwarzaniu. W przypadku zabrudzenia wycieraj powierzchnię płyty miękką ściereczką przesuwaną w linii prostej od środka ku krawędzi.



### Odtwarzanie nowych płyt

W przypadku nowych płyt na wewnętrznej i zewnętrznej krawędzi mogą występować nierówności. W takim wypadku odtwarzacz może odmówić odtwarzania.



Aby usunąć nierówności, potrzyj krawędzie twardym przedmiotem, np. obudową długopisu.

### Skraplanie się pary wodnej

W następujących przypadkach może dojść do skroplenia się pary wodnej na soczewce lasera:

- po włączeniu ogrzewania w samochodzie;
- w przypadku wystąpienia dużej wilgotności w samochodzie.

Skroplona para wodna może być przyczyną nieprawidłowości w funkcjonowaniu urządzenia. Należy wówczas wyjąć płytę i pozostawić urządzenie włączone na kilka godzin, dopóki wilgoć nie odparuje.

### Podczas odtwarzania płyt CD-R lub CD-RW

Przed rozpoczęciem odtwarzania płyt CD-R lub CD-RW należy dokładnie zapoznać się z zawartymi na nich informacjami i ostrzeżeniami.

- Używać tylko "zamkniętych" płyt CD-R lub CD-RW.
- Odtwarzanie niektórych płyt CD-R lub CD-RW w tym odtwarzaczu może być niemożliwe z powodu charakterystyki dysku oraz z następujących powodów:
  - Zabrudzenia lub porysowania płyty.
  - Skroplenia się wilgoci na soczewce wewnątrz urządzenia.
  - Zabrudzenia soczewki przetwornika wewnątrz urządzenia.
- Płyty CD-RW mogą wymagać dłuższego czasu odczytu, ponieważ refleksyjność tego typu dysków jest mniejsza niż w przypadku standardowych płyt CD.
- Płyty CD-R lub CD-RW są wrażliwe na wysoką temperaturę lub dużą wilgotność, nie należy więc ich pozostawiać w samochodzie.
- Nie należy używać następujących płyt CD-R lub CD-RW:
  - Z naklejkami, etykietami lub folią zabezpieczającą przyklejoną do powierzchni.
  - Płyty z etykietami, które można zadrukowywać bezpośrednio w drukarce atramentowej.

Używanie tego typu płyt w wysokiej temperaturze lub dużej wilgotności może spowodować nieprawidłowości w funkcjonowaniu urządzenia lub uszkodzenie płyty. Na przykład:

- Etykiety lub naklejki mogą zniekształcić płytę.
- Etykiety lub naklejki mogą się odkleić i uniemożliwić wysunięcie płyty.
- Wydruk na płycie może stać się lepki.

Zawsze należy dokładnie zapoznać się z instrukcjami i ostrzeżeniami dotyczącymi etykiet i przeznaczonych do zadrukowania płyt.

#### OSTRZEŻENIA:

- Nie należy umieszczać płyt o średnicy 8 cm (singli) w szelinie odtwarzacza, gdyż mogą wystąpić problemy z ich wysunięciem.
- Nie należy umieszczać w odtwarzaczu płyt o niestandardowym kształcie, gdyż mogą powodować nieprawidłową pracę.
- Nie należy wystawiać płyt na bezpośrednie działanie promieni słonecznych lub pozostawiać w miejscu gorącym i wilgotnym. Nie należy ich też pozostawiać w samochodzie.
- Do czyszczenia płyt nie należy stosować rozpuszczalników, takich jak środki do czyszczenia płyt gramofonowych, aerozole, rozcieńczalniki czy benzyna.

Wygięta płyta



Naklejka



Klejące resztki

Płyta



Etykieta samoprzylepna

## WZMACNIACZ AUDIO

Maksymalna moc wyjściowa:

Przód: 50 W na kanał

Tył: 50 W na kanał

Stała moc wyjściowa (RMS):

Przód: 19 W na kanał, 4  $\Omega$ , 40 Hz do 20 000 Hz, całkowite zniekształcenia harmoniczne mniejszych niż 0,8%.

Tył: 19 W na kanał, 4  $\Omega$ , 40 Hz do 20 000 Hz, całkowite zniekształcenia harmoniczne mniejszych niż 0,8%.

Impedancja obciążenia: 4  $\Omega$  (od 4  $\Omega$  do 8  $\Omega$ )

Regulacja brzmienia:

Niskie:  $\pm 10$  dB przy 100 Hz

Wysokie:  $\pm 10$  dB przy 10 kHz

Pasma przenoszenia: 40 Hz do 20 000 Hz

Stosunek sygnał/szum: 70 dB

Gniazdo wejściowe urządzenia zewnętrznego:

3,5 mm, stereo, typu mini jack (analogowe)

Poziom/impedancja wyjścia liniowego:

4,0 V/20 k $\Omega$  (pełna skala)

Impedancja wyjściowa: 1 k $\Omega$

Poziom/impedancja wyjścia subwoofera:

Obciążenie (pełna skala) 2,0 V/20 k $\Omega$

Częstotliwość graniczna: 120Hz (stała)

## TUNER

Pasma przenoszenia:

FM: 87,5 MHz do 108,0 MHz

AM: (MW) 522 kHz do 1 620 kHz

(LW) 144 kHz do 279 kHz

### [Tuner FM]

Czułość użyteczna:

11,3 dBf (1,0  $\mu$ V/75  $\Omega$ )

Czułość tłumienia (50 dB):

16,3 dBf (1,8  $\mu$ V/75  $\Omega$ )

Selektywność kanałów (400 kHz):

65 dB

Pasma przenoszenia: 40 Hz do 15 000 Hz

Separacja stereo: 30 dB

Rozróżnienie kanałów: 1,5 dB

### [Tuner MW]

Czułość: 20  $\mu$ V

Selektywność: 35 dB

### [Tuner LW]

Czułość: 50  $\mu$ V

## ODTWARZACZ CD

Typ: Odtwarzacz płyt CD

Układ wykrywania sygnału: Bezkontaktowy układ optyczny (laser półprzewodnikowy)

Liczba kanałów: 2 kanały (stereo)

Pasma przenoszenia: 5 Hz do 20 000 Hz

Zakres dynamiki: 96 dB

Stosunek sygnał/szum: 98 dB

Kołysanie i drżenie dźwięku:

Poniżej mierzalnej granicy

Format dekodowania plików MP3:

MPEG1/2 Audio Layer 3

Maks. przepływność danych: 320 kb/s

## OGÓLNE

Wymagania dotyczące zasilania

Napięcie pracy:

14,4 V, prąd stały

(tolerancja 11 V do 16 V)

Uziemienie: Masa

Dopuszczalna temperatura pracy: 0°C do +40°C

Wymiary (szer.  $\times$  wys.  $\times$  głęb.):

Wymiary montażowe (przybliż.):

182 mm  $\times$  52 mm  $\times$  150 mm

Wymiary panelu (przybliż.):

188 mm  $\times$  58 mm  $\times$  12 mm

Waga (przybliż.):

1,4 kg (bez akcesoriów)

*Producent zastrzega sobie prawo do wprowadzania zmian w konstrukcji i danych technicznych bez uprzedzenia.*

## Расположение и воспроизведение этикеток

Нижняя панель главного устройства

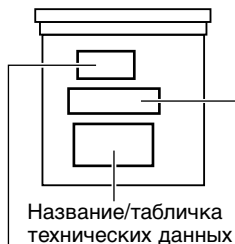

|  |   |   |  |
|--|---|---|--|
| <b>CAUTION:</b> Invisible laser radiation when open and interlock failed or defeated. AVOID DIRECT EXPOSURE TO BEAM. (e) | <b>ADVARSEL:</b> Usynlig laserstråling ved åbning, når sikkerhedsafbrydere er ude af funktion. Undgå udsættelse for stråling. (d) | <b>WARNING:</b> Osynlig laserstråling når denna del är öppen och spårren är urkopplad. Betrakta ej strålen. (s) | <b>VARO:</b> Avttaassa ja suojalukitus ohitettaessa olet alttiina näkymättömälle lasersäteilylle. Älä katso säteeseen. (f) |
|--|---|---|--|

## ВАЖНО ДЛЯ ЛАЗЕРНОЙ АППАРАТУРЫ

### Меры предосторожности:

1. ЛАЗЕРНАЯ АППАРАТУРА КЛАССА 1
2. **ПРЕДУПРЕЖДЕНИЕ:** Невидимое лазерное излучение, когда устройство открыто, а блокировка отказала или нарушена. Избегайте прямого воздействия излучения.
3. **ПРЕДУПРЕЖДЕНИЕ:** Не открывайте верхнюю крышку. Внутри устройства нет никаких частей, которые может отремонтировать пользователь. Оставьте весь ремонт квалифицированному обслуживающему персоналу.
4. **ПРЕДУПРЕЖДЕНИЕ:** В данном проигрывателе компакт-дисков применяется невидимое лазерное излучение, и он снабжен предохранительными выключателями для предупреждения излучения радиации во время вытаскивания компакт-дисков. Опасно нарушать работу предохранительных выключателей.
5. **ПРЕДУПРЕЖДЕНИЕ:** Использование ручек управления, настроек или выполнение не перечисленных в данном документе процедур может привести к опасному облучению радиацией.

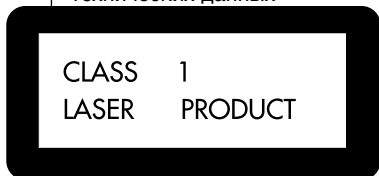

### Предупреждение:

В данном издании имеется лазерный элемент более высокого лазерного класса, чем класс 1.

## Как перенастроить Ваше устройство

Одновременно нажмите кнопки SEL (выбор) и  $\Phi$ /I/ATT (резервный/включено/аттенуатор) и удерживайте нажатыми более 2 секунд. В результате этого встроенный микрокомпьютер будет перенастроен.

### Примечание:

Ваши запрограммированные настройки—предварительно установленные каналы, настройки звука или названия компакт-дисков—также будут удалены.

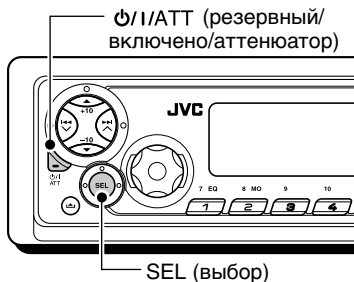

## Как пользоваться Кнопка MODE

Если Вы нажмете кнопку переключения режима MODE, устройство перейдет в режим настройки функций (в верхней части дисплея будет мигать надпись "MODE"). В режиме настройки функций нумерованные кнопки и кнопки  $\blacktriangle$ / $\blacktriangledown$  выполняют другие функции.

Пример: нумерованная кнопка 2 работает как кнопка MO (монофонический).

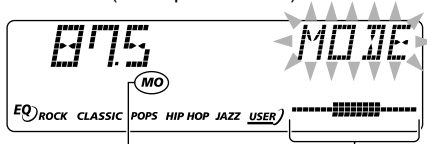
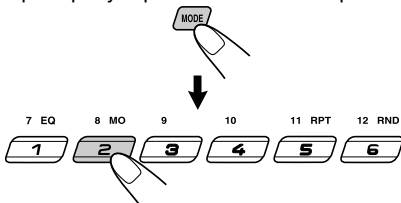

Светится индикатор Индикатор обратного MO (монофонический). отсчета времени

Чтобы снова вернуть первоначальные функции этих кнопок после нажатия кнопки переключения режима MODE, подождите 5 секунд, не нажимая кнопок, пока режим функций не будет сброшен. (надпись "MODE" исчезает с дисплея).

- Если нажать на MODE еще раз, также выключается режим функций.

Благодарим Вас за приобретение изделия JVC. Перед тем, как приступить к эксплуатации, пожалуйста, внимательно прочитайте все инструкции с тем, чтобы полностью изучить и обеспечить оптимальную работу этого устройства.

# СОДЕРЖАНИЕ

|   |           |  |           |
|---|-----------|--|-----------|
| Как перенастроить Ваше устройство ...                       | 2         | Поиск определенного файла или места на диске MP3 .....                                 | 27        |
| Как пользоваться Кнопка MODE .....                          | 2         | Выбор режимов воспроизведения MP3 ...  | 29        |
| <b>РАСПОЛОЖЕНИЕ КНОПОК .....</b>                            | <b>4</b>  | <b>НАСТРОЙКА ЗВУКА .....</b>   | <b>30</b> |
| Панель управления .....                                     | 4         | Выбор запрограммированных режимов звучания (С-EQ: специализированный эквалайзер) ..... | 30        |
| Устройство дистанционного управления ...                    | 5         | Настройка звука .....  | 31        |
| Подготовка устройства дистанционного управления .....       | 6         | <b>ДРУГИЕ ГЛАВНЫЕ ФУНКЦИИ ...</b>  | <b>32</b> |
| <b>ОСНОВНЫЕ ОПЕРАЦИИ .....</b>                              | <b>7</b>  | Изменение общих параметров настройки (PSM) .....                                       | 32        |
| Включение .....   | 7         | Присвоение имен источнику .....  | 36        |
| Установка часов .....                                       | 8         | Отсоединение панели управления .....   | 37        |
| <b>ОПЕРАЦИИ С РАДИОПРИЕМНИКОМ ...</b>                       | <b>9</b>  | <b>ОПЕРАЦИИ С ПРОИГРЫВАТЕЛЕМ -АВТОМАТОМ КОМПАКТ-ДИСКОВ ....</b>                        | <b>38</b> |
| Прослушивание радио .....                                   | 9         | Воспроизведение компакт-дисков .....   | 38        |
| Сохранение радиостанций в памяти .....                      | 11        | Выбор режимов воспроизведения .....  | 41        |
| Настройка на запрограммированную радиостанцию .....         | 12        | <b>ОПЕРАЦИИ С ВНЕШНИМ КОМПОНЕНТОМ .....</b>  | <b>42</b> |
| <b>ОПЕРАЦИИ С RDS .....</b>                                 | <b>13</b> | Воспроизведение внешнего компонента ...  | 42        |
| Что Вы можете делать с помощью RDS ...                      | 13        | <b>ОПЕРАЦИИ С ТЮНЕРОМ DAB ...</b>  | <b>43</b> |
| Другие полезные функции и настройка RDS .....               | 17        | Настройка на группу и одну из служб ...  | 43        |
| <b>ОПЕРАЦИИ С КОМПАКТ-ДИСКАМИ .....</b>                     | <b>20</b> | Сохранение служб DAB в памяти .....  | 44        |
| Воспроизведение компакт-диска .....                         | 20        | Настройка на запрограммированную службу DAB .....                                      | 45        |
| Отыскание трека или конкретной части на компакт-диске ..... | 21        | Что Вы можете еще делать с помощью DAB .....   | 46        |
| Выбор режимов воспроизведения компакт-дисков .....          | 22        | <b>ВЫЯВЛЕНИЕ НЕИСПРАВНОСТЕЙ ...</b>  | <b>47</b> |
| Воспроизведение текста на компакт-диске ...                 | 23        | <b>ТЕХНИЧЕСКОЕ ОБСЛУЖИВАНИЕ ...</b>  | <b>50</b> |
| Запрещение извлечения диска .....                           | 23        | Обращение с дисками .....  | 50        |
| <b>ПРЕДИСЛОВИЕ К MP3 .....</b>                              | <b>24</b> | <b>ТЕХНИЧЕСКИЕ ХАРАКТЕРИСТИКИ .....</b>  | <b>51</b> |
| Что такое MP3? .....  | 24        |  |           |
| Как записываются и воспроизводятся файлы MP3? .....         | 24        |  |           |
| <b>ОПЕРАЦИИ MP3 .....</b>                                   | <b>26</b> |  |           |
| Воспроизведение диска MP3 .....                             | 26        |  |           |

## Примечание:

В целях безопасности данное устройство поставляется с пронумерованной идентификационной карточкой, и тот же самый идентификационный номер отпечатан на шасси устройства. Храните эту карточку в безопасном месте, поскольку она может помочь властям идентифицировать Ваше устройство в случае его кражи.

## ПЕРЕД ТЕМ, КАК ПРИСТУПАТЬ К ЭКСПЛУАТАЦИИ

### \*Для Вашей безопасности....

- Не повышайте слишком сильно громкость, поскольку в результате этого заглушаются внешние звуки, что делает опасным управление автомобилем.
- Остановите автомобиль перед тем, как выполнять любые сложные операции.

### \*Температура внутри автомобиля....

Если Вы припарковали Ваш автомобиль на длительное время в жаркую или холодную погоду, перед тем, как включать это устройство, подождите до тех пор, пока температура в автомобиле не придет в норму.



# РАСПОЛОЖЕНИЕ КНОПОК

## Панель управления

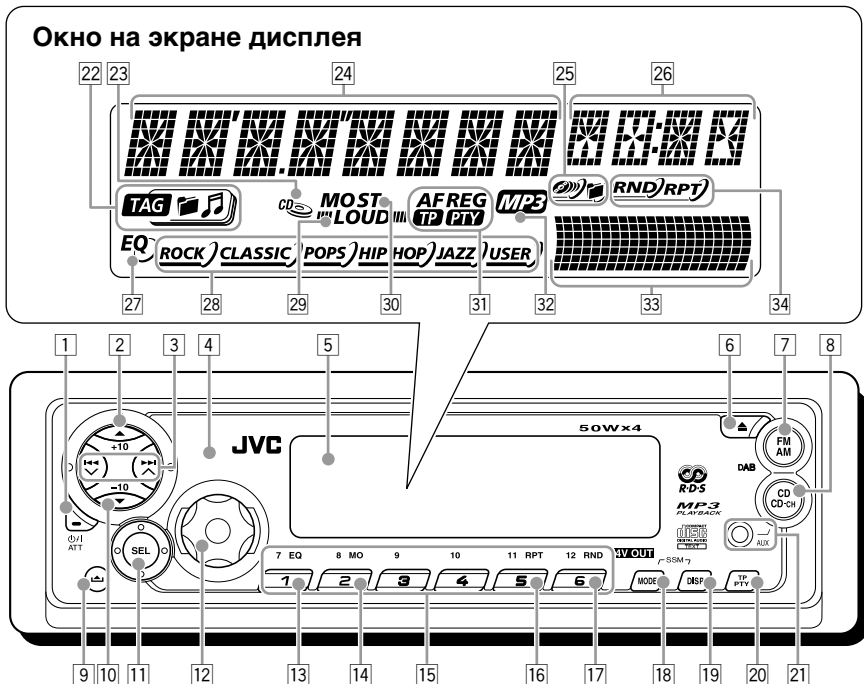

1 Кнопка  $\Phi$ /I/ATT (резервный/включено/аттенюатор)

2 Кнопка  $\blacktriangle$  (вверх)  
Кнопка +10

3 Кнопки  $\blacktriangleleft \blacktriangleright \blacktriangleright \blacktriangleright \blacktriangle$

4 Дистанционный датчик

5 Окно на экране дисплея

6 Кнопка  $\blacktriangle$  (выталкивание)

7 Кнопка FM/AM (DAB)

8 Кнопка CD CD-CH (проигрыватель-автомат компакт-дисков)  
(AUX: дополнительный)

9 Кнопка  $\blacktriangle$  (освобождение панели управления)

10 Кнопка  $\blacktriangledown$  (вниз)  
Кнопка -10

11 Кнопка SEL (выбор)

12 Диск управления

13 Кнопка EQ (эквалайзер)

14 Кнопка MO (монофонический)

15 Нумерованные кнопки

16 Кнопка RPT (повторное)

17 Кнопка RND (произвольное)

18 Кнопка MODE

• Также функционирует в качестве кнопок SSM при нажатии вместе с кнопкой DISP (дисплей).

19 Кнопка DISP (дисплей)

• Также функционирует в качестве кнопок SSM при нажатии вместе с кнопкой MODE.

20 Кнопка TP/PTY (программа движения транспорта/тип программы)

21 AUX (дополнительный) входной разъем

### Окно на экране дисплея

22 Индикаторы информации диска TAG (метка ID3),  $\blacktriangle$  (папка),  $\blacktriangle$  (дорожка/файл)

23 Индикатор CD-in (компакт-диск вставлен)

24 Главный дисплей

25 Индикаторы элементов воспроизведения  $\blacktriangle$  (диск),  $\blacktriangle$  (папка/файл)

26 Дисплей часов/источника звука

27 Индикатор EQ (эквалайзер)

28 Индикаторы режимов звучания (C-EQ: специализированный эквалайзер) ROCK, CLASSIC, POPS, HIP HOP, JAZZ, USER

29 Индикатор LOUD (компенсация)

30 Индикаторы приема тюнера MO (монофонический), ST (стерео)

31 Индикаторы RDS

AF, REG, TP, PTY

32 Индикатор MP3

33 Индикатор уровня громкости (или звукового сопровождения)  
Индикатор шаблона эквалайзера

34 Индикаторы режимов воспроизведения RND (произвольное), RPT (повторное)



## Устройство дистанционного управления

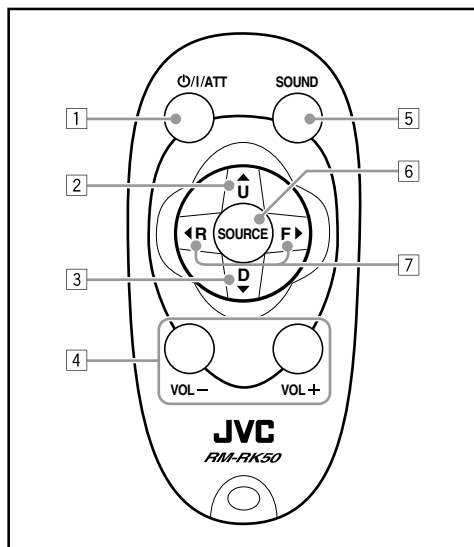

- 1 • Включает данное устройство, если нажать, когда данное устройство выключено.
  - Выключает данное устройство, если нажать и держать до тех пор, пока на экране дисплея не появится надпись "SEE YOU" ("ДО ВСТРЕЧИ").
  - Моментально понижает уровень громкости, если ее нажать и тут же отпустить. Нажмите еще раз, чтобы восстановить громкость.
- 2 • Выбирает полосу частот во время прослушивания радио (или тюнера DAB). При каждом нажатии этой кнопки полоса частот меняется.
  - Переходит к первому файлу следующей папки при прослушивании диска MP3. При каждом нажатии кнопки можно перейти к следующей папке и начать воспроизведение первого файла.
  - При воспроизведении диска MP3 на проигрывателе компакт-дисков, поддерживающем формат MP3;
    - Переход к следующему диску при кратковременном нажатии.
    - Переход к следующей папке при нажатии и удерживании нажатой.

**Примечание:** При воспроизведении компакт-диска на проигрывателе компакт-дисков используется для перехода к следующему диску.

- 3 • Выбирает запрограммированные радиостанции во время прослушивания радио (или тюнера DAB). При каждом нажатии этой кнопки номер запрограммированной радиостанции возрастает, и приемник настраивается на запрограммированную радиостанцию (или службу).
    - Переходит к первому файлу предыдущей папки при прослушивании диска MP3. При каждом нажатии кнопки можно перейти к предыдущей папке и начать воспроизведение первого файла.
    - При воспроизведении диска MP3 на проигрывателе компакт-дисков, поддерживающем формат MP3;
      - Переход к предыдущему диску при кратковременном нажатии.
      - Переход к предыдущей папке при нажатии и удерживании нажатой.
- Примечание:** При воспроизведении компакт-диска на проигрывателе компакт-дисков используется для перехода к предыдущему диску.

- 4 • Функционирует так же, как диск управления на главном устройстве.

**Примечание:** Данная кнопки не функционирует для настройки режима рекомендуемой регулировки.
- 5 • Выбирает режим звучания (С-EQ: специализированный эквалайзер). При каждом нажатии этой кнопки режим звучания (С-EQ) меняется.
- 6 • Выбирает источник звука. При каждом нажатии этой кнопки источник звука меняется.
- 7 • Ведет поиск станций во время прослушивания радио.
  - Выбирает службы во время прослушивания тюнера DAB, если нажать и тут же отпустить.
  - Ведет поиск групп во время прослушивания тюнера DAB, если нажимать в течение более 1 секунды.
  - Быстро переходит вперед или возвращается назад к треку/файла, если нажать и держать, пока прослушивается компакт-диск.
  - Переходит к началу следующего трека/файла или возвращается назад к началу текущего (или предыдущего) трека, если нажать и тут же отпустить во время прослушивания компакт-диска.



## Подготовка устройства дистанционного управления

Перед тем, как пользоваться устройством дистанционного управления:

- Направьте устройство дистанционного управления прямо на дистанционный датчик, расположенный на главном устройстве. Убедитесь, что между ними нет никакого препятствия.

Дистанционный датчик

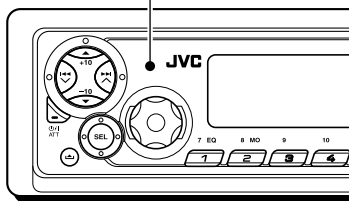

- Не подвергайте дистанционный датчик воздействию сильного света (прямого солнечного света или искусственного освещения).

### Установка батареек

Когда расстояние, с которого можно управлять, уменьшается или снижается эффективность работы устройства дистанционного управления, замените батарейку.

#### 1. Снимите держатель батареек.

- 1) Выталкивайте держатель батареек в направлении, указанном стрелкой, с помощью шариковой авторучки или аналогичного инструмента.
- 2) Снимите держатель батареек.

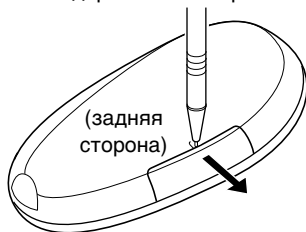

#### 2. Поставьте батарейку.

Всуньте батарейку в держатель со стороны +, направленной вверх, таким образом, чтобы батарейка закрепились в держателе.

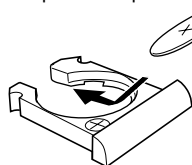

Литиевая батарейка в форме монеты (номер изделия: CR2025)

#### 3. Поставьте держатель батареек на место.

Всовывайте обратно держатель батареек до тех пор, пока не услышите щелчок.

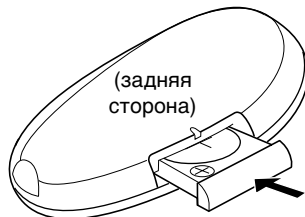

### ПРЕДОСТЕРЕЖЕНИЕ:

- Храните батарейку в месте, не доступном для детей.  
*Если ребенок случайно проглотит батарейку, немедленно обратитесь за консультацией к врачу.*
- Не перезаряжайте, не укорачивайте, не разбирайте, не нагревайте батарейку и не бросайте ее в огонь.  
*Все это может привести к тому, что батарейка начнет выделять тепло, треснет или начнется пожар.*
- Не оставляйте батарейку вместе с другими металлическими материалами.  
*Это может привести к тому, что батарейка начнет выделять тепло, треснет или начнется пожар.*
- При выбрасывании или сохранении батарейки заверните ее в пленку и изолируйте; иначе батарейка может начать выделять тепло, треснет, или начнется пожар.
- Не протирайте батарейку пинцетом или аналогичными инструментами.  
*Это может привести к тому, что батарейка начнет выделять тепло, треснет или начнется пожар.*

### ПРЕДУПРЕЖДЕНИЕ:

Не оставляйте устройство дистанционного управления в месте (таким как приборные доски), подвергающемся воздействию прямого солнечного света в течение длительного времени. Иначе его можно повредить.

KD-SX998R и KD-SX997R поставляются с функцией рулевого пульта дистанционного управления.

Если машина оборудована рулевым пультом дистанционного управления, можно с его помощью осуществлять работу с данными устройствами.

- Для получения информации об использовании этой функции см. руководство по установке/подключению (отдельное руководство).

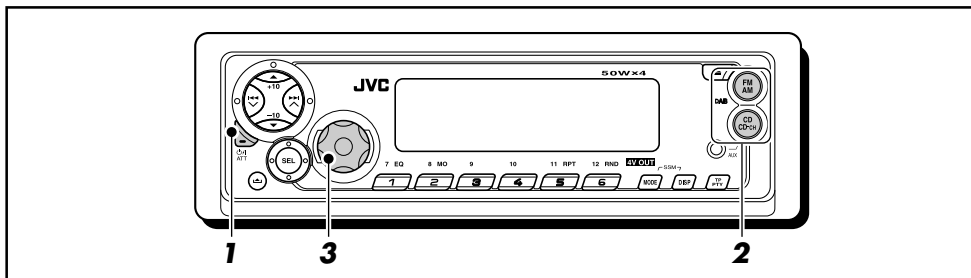

## Включение

### 1 Включите устройство.



#### Примечание в отношении управления в одно касание:

Когда Вы выбираете источник сигнала в пункте **2** ниже, устройство автоматически включается. Вам не нужно нажимать эту кнопку для того, чтобы включить устройство.

### 2 Выберите источник сигнала.

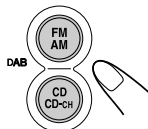

- том, как пользоваться тюнером (FM или AM), смотрите на страницах 9 – 19.
- порядке воспроизведения компакт-диска смотрите на страницах 20 – 23.
- воспроизведении диска MP3 смотрите на страницах 26 – 29.
- порядке управления проигрывателем-автоматом компакт-дисков смотрите на страницах 37 – 41.
- порядке управления внешним компонентом (LINE IN или AUX IN) смотрите на странице 42.
- порядке управления тюнером DAB смотрите на страницах 43 – 46.

### 3 Настройте громкость.

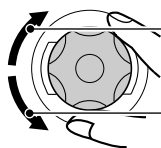

Чтобы повысить громкость

Чтобы понизить громкость

Появляется уровня громкости.



Индикатор уровня громкости (или звукового сопровождения) (смотрите страницу 34)

### 4 Отрегулируйте звук так, как Вам хочется. (Смотрите на страницах 30 и 31).

#### Чтобы моментально понизить громкость

Кратко нажмите  $\phi$ /I/ATT во время прослушивания любого источника сигнала. На экране дисплея начнет мигать надпись "ATT", и уровень громкости моментально понизится. Для того, чтобы восстановить предыдущий уровень громкости, еще раз кратко нажмите на эту кнопку.

- При повороте диска управления Вы также можете восстановить звук.

#### Чтобы выключить устройство

Нажмите и держите  $\phi$ /I/ATT в течение более 1 секунды.

Появляется надпись "SEE YOU" (до свидания), затем данное устройство выключается.

- Если Вы выключаете питание во время прослушивания компакт-диска, Вы можете начать воспроизводить компакт-диск с того места, на котором остановились, в следующий раз, когда включите питание.

#### ПРЕДОСТЕРЕЖЕНИЕ в отношении установки громкости:

Компакт-диски издают очень мало шума по сравнению с другими источниками звука. Если уровень громкости установлен, например, для тюнера, громкоговорители можно повредить резким повышением уровня выходного сигнала. Поэтому уменьшите громкость перед тем, как приступить к воспроизведению диска, и отрегулируйте его так, как требуется во время воспроизведения.

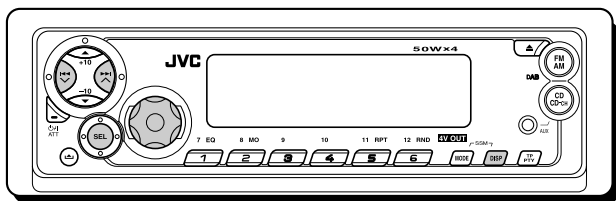

## Установка часов

Вы можете также установить систему часов либо на 24 часа, либо на 12 часов.

- 1** Нажмите и держите кнопку SEL (выбор) в течение более 2 секунд с тем, чтобы на экране дисплея появился один из параметров PSM. (PSM: Смотрите страницах 32 и 33).

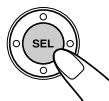

- 2** Установите час.

- 1** Выберите "CLOCK H" (час на часах), если это не показано на экране дисплея.
- 2** Поставьте час.

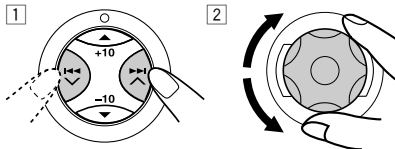

- 3** Установите минуту.

- 1** Выберите "CLOCK M" (минута на часах).
- 2** Поставьте минуту.

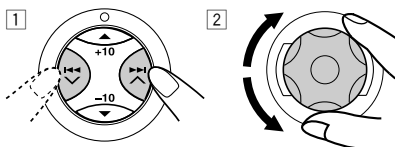

- 4** Установите систему часов.

- 1** Выберите "24H/12H" (24ч/12ч).
- 2** Выберите "24H" (24 часа) или "12H" (12 часов).

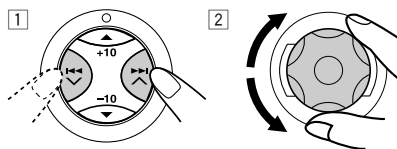

- 5** Закончите настройку.



### Примечание:

Для отображения времени на дисплее см. стр. 34.

**Для просмотра во время воспроизведения другой информации, нажмите DISP (дисплей).**



При каждом нажатии кнопки в верхней части дисплея будет отображаться другая информация. (Подробнее см. на стр. 34).

- При нажатии кнопки DISP (дисплей) на отключенном устройстве будет отображаться время в течение 5 секунд.

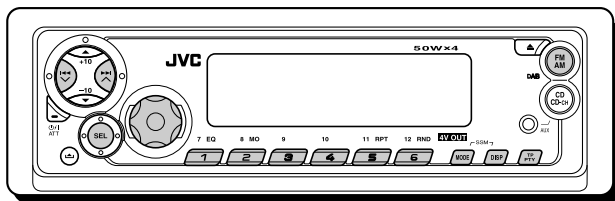

## Прослушивание радио

Вы можете использовать автоматический или ручной поиск при настройке на конкретную радиостанцию.

### Автоматический поиск радиостанции: Автоматический поиск

#### 1 Выберите диапазон (FM1 – 3, AM).



При каждом нажатии этой кнопки полоса частот меняется следующим образом:

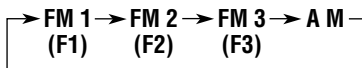

Появляется выбранный диапазон\*.

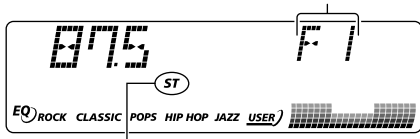

Данный индикатор отображается при приеме стереосигнала FM-передачи достаточной силы.

\* Если для функции "CLOCK" (часы) задано значение "ON" (вкл.) (см. стр. 34), вместо текущей индикации вскоре будет показано время.

#### Примечание:

Этот приемник работает на трех диапазонах FM (FM1, FM2, FM3). Вы можете пользоваться любым из них для того, чтобы слушать радиовещание на частотах FM.

#### 2 Начините поиск радиостанции.

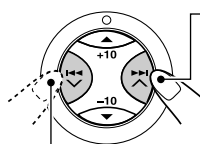

Для поиска радиостанций, работающих на более высоких частотах

Для поиска радиостанций, работающих на более низких частотах

После того, как радиостанция найдена, поиск прекращается.

Чтобы прекратить поиск до того, как найдена радиостанция, нажмите на ту же кнопку, на которую Вы нажимали для того, чтобы начать поиск.

## Поиск радиостанции вручную: Ручной поиск

### 1 Выберите диапазон (FM1 – 3, AM).



При каждом нажатии этой кнопки полоса частот меняется следующим образом:

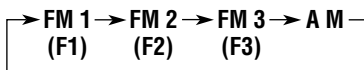

#### Примечание:

Этот приемник работает на трех диапазонах FM (FM1, FM2, FM3). Вы можете пользоваться любым из них для того, чтобы слушать радиовещание на частотах FM.

### 2 Нажмите и держите кнопку ►► ▲ или ◀◀ ▼ до тех пор, пока на экране дисплея не начнет мигать надпись “MANU” (ручной).

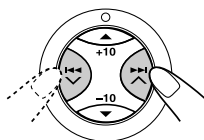

### 3 Настройтесь на радиостанцию, которую Вы хотите слушать, пока мигает буква “MANU” (ручной).

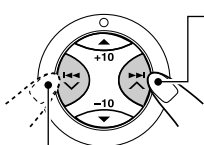

Чтобы настроиться на радиостанции с более высокими частотами

Чтобы настроиться на радиостанции с более низкими частотами

- Если Вы снимите палец с кнопки, ручной режим автоматически выключится через 5 секунд.
- Если Вы будете продолжать нажимать на эту кнопку, частота будет продолжать меняться (с интервалами в 50 кГц на частотах FM и с интервалами в 9 кГц на частотах AM—MW/LW) до тех пор, пока Вы не отпустите эту кнопку.

## Когда затруднен прием стереофонического радиовещания на частотах FM:



1 Нажмите на MODE, чтобы войти в режим функций во время прослушивания стереовещания FM. В верхней части дисплея будет мигать надпись “MODE”:

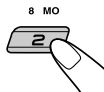

2 Когда на дисплее мигает надпись “MODE”, нажмите MO (монофонический), чтобы на дисплее загорелся индикатор MO. При каждом нажатии этой кнопки индикатор MO поочередно то загорается, то гаснет.

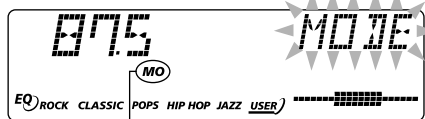

Индикатор MO (монофонический)

Когда на экране дисплея загорается индикатор MO, звук, который Вы слышите, становится монофоническим, но качество приема улучшается.

## Сохранение радиостанций в памяти

Вы можете воспользоваться одним из следующих двух методов сохранения радиовещательных станций в памяти:

- Автоматическое программирование радиостанций FM: SSM (последовательная память радиостанции с сильным сигналом)
- Ручное программирование радиостанций, работающих как на частотах FM, так и на частотах AM

### Автоматическое программирование радиостанций FM: SSM

Вы можете запрограммировать 6 местных радиостанций FM в каждом диапазоне FM (FM1, FM2 и FM3).

- 1 Выберите тот диапазон FM (FM1 – 3), в котором Вы хотите сохранить в памяти радиостанции FM.**



При каждом нажатии этой кнопки полоса частот меняется следующим образом:

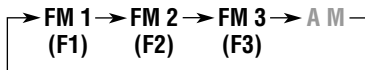

- 2 Нажмите и держите обе кнопки в течение более 2 секунд.**

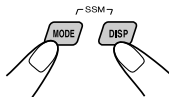

Появляется надпись "- SSM -", затем она исчезает, когда заканчивается автоматическое программирование.

Местные радиостанции FM с самым сильным сигналом находятся и запоминаются автоматически в том диапазоне, который Вы выберете (FM1, FM2 или FM3). Эти станции программируются на нумерованных кнопках — от № 1 (самая низкая частота) до № 6 (самая высокая частота).

По завершении автоматического программирования радиоприемник автоматически настраивается на радиостанцию, сохраненную в памяти на нумерованной кнопке 1.

### Ручное программирование

Вы можете запрограммировать до 6 радиостанций в каждом диапазоне (FM1, FM2, FM3 и AM) вручную.

Пример: Для того, чтобы запомнить радиостанцию FM с частотой 88,3 МГц на кнопке программирования под номером 1 диапазона FM1.

- 1 Выберите тот диапазон (FM1 – 3, AM), в котором Вы хотите сохранить в памяти радиостанции (в данном примере — FM1).**



При каждом нажатии этой кнопки полоса частот меняется следующим образом:

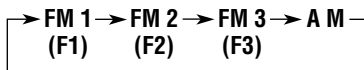

- 2 Настройтесь на радиостанцию (в данном примере — на частоте 88,3 МГц).**

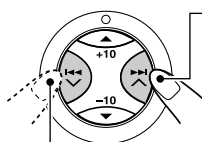

Чтобы настроиться на радиостанции с более высокими частотами

Чтобы настроиться на радиостанции с более низкими частотами



### 3 Нажмите и держите нумерованную кнопку (в данном примере — 1) в течение более 2 секунд.

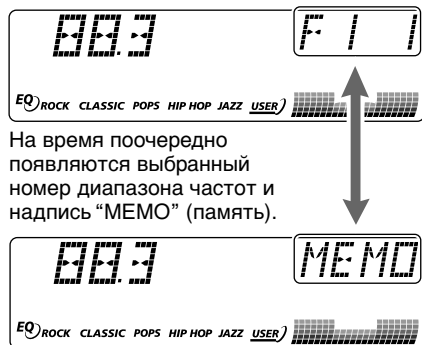
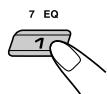

На время поочередно появляются выбранный номер диапазона частот и надпись “МЕМО” (память).

### 4 Повторите приведенную выше процедуру для того, чтобы сохранить в памяти другие радиостанции под другими запрограммированными номерами.

#### Примечания:

- Ранее запрограммированная радиостанция стирается, когда под тем же запрограммированным номером запоминается новая радиостанция.
- Запрограммированные радиостанции стираются, когда прерывается питание запоминающей схемы (например, во время замены батареек). Если это произойдет, снова запрограммируйте эти станции.

## Настройка на запрограммированную радиостанцию

Вы можете легко настроиться на запрограммированную радиостанцию. Помните, что Вы должны сначала сохранить станции в памяти. Если Вы еще не сохранили их в памяти, смотрите “Сохранение радиостанций в памяти” на страницах 11 и 12.

### 1 Выберите диапазон (FM1 – 3, AM).



При каждом нажатии этой кнопки полоса частот меняется следующим образом:

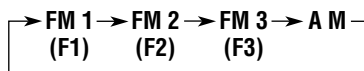

### 2 Выберите номер (1 – 6) для той запрограммированной радиостанции, которую Вы хотите запомнить.

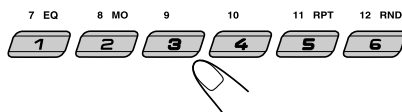



## Что Вы можете делать с помощью RDS

RDS (система радиоданных) дает возможность радиостанциям FM посылать дополнительный сигнал наряду с сигналами их регулярной программы. Например, радиостанции посылают свои названия, а также информацию о том, какой тип программ они вещают, например, спорт или музыка и т.д.

Другим преимуществом RDS является функция, называемая “Enhanced Other Networks” (“Усиленные другие сети”). С помощью данных Усиленных других сетей, посылаемых радиостанцией, Вы можете настроиться на другую станцию другой сети, передающей в эфир Вашу любимую программу или сообщение о движении транспорта, в то время, когда Вы слушаете другую программу или другой источник сигнала, такой как компакт-диск.

Благодаря получению данных RDS это устройство может делать следующее:

- Отслеживать ту же самую программу автоматически (сеть-отслеживающий прием)
- Резервный прием TA (сообщение о движении транспорта) или Вашей любимой программы
- ПоискPTY (тип программы)
- Поиск программы
- И ряд других функций

### Отслеживание той же самой программы автоматически (сеть-отслеживающий прием)

Когда Вы ведете автомобиль в районе с плохим приемом частот FM, имеющийся в этом устройстве тюнер автоматически настраивается на другую станцию RDS, передающую в эфир ту же самую программу с более сильным сигналом. Поэтому Вы можете продолжать слушать ту же самую программу с самым высоким качеством приема, независимо от того, где Вы едите. (Смотрите иллюстрацию на следующей странице 19).

Для обеспечения правильной работы функции Сеть-отслеживающий прием используются два типа данных RDS—PI (идентификация программы) и AF (альтернативная частота).

Без правильного получения этих данных от той радиостанции RDS, которую Вы слушаете, функция Сеть-отслеживающий прием работать не будет.

## Для того, чтобы использовать Сеть-отслеживающий прием

Вы можете выбрать различные режимы приема сеть-отслеживание для того, чтобы продолжать слушать ту же самую программу с самым лучшим качеством приема. При отгрузке с завода выбирается “AF”:

- AF: Сеть-отслеживающий прием включается, когда Регионализация стоит на “off” (выключено). При такой настройке устройство переключается на другую станцию в той же самой сети, когда принимаемые сигналы, поступающие с текущей станции, становятся слабыми. (В этом режиме программа может отличаться от той, которая принимается в данный конкретный момент). Индикатор AF загорается, а индикатор REG – нет.
- AF REG: Сеть-отслеживающий прием включается при Регионализации, установленной на “on” (включено). При такой настройке устройство переключается на другую станцию в той же самой сети, передающую ту же самую программу, когда принимаемые сигналы, поступающие с текущей станции, становятся слабыми. Загораются как индикатор AF, так и индикатор REG.
- OFF: Сеть-отслеживающий прием отключен. Не включаются ни индикатор AF, ни индикатор REG.

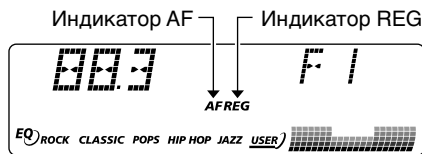

### **Примечание:**

Если подключается тюнер DAB и включается Альтернативный прием (для служб DAB), Сеть-отслеживающий прием также автоматически включается AF. С другой стороны, Сеть-отслеживающий прием нельзя выключить, не выключив Альтернативный прием. (Смотрите страницу 46).



- 1** Нажмите и держите кнопку SEL (выбор) в течение более 2 секунд с тем, чтобы на экране дисплея появился один из параметров PSM. (PSM: Смотрите страницах 32 и 33).



- 2** Выберите “AF-REG” (прием альтернативная частота/регионализация) если это не показано на экране дисплея.

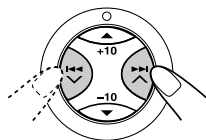

- 3** Выберите требуемый режим — “AF”, “AF REG” или “OFF”:

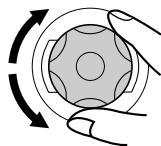

- 4** Закончите настройку.



## Использование резервного прием ТА

Резервный прием ТА дает возможность данному устройству временно переключиться на Сообщение о движении транспорта (ТА) с текущего источника сигнала (другая радиостанция FM, компакт-диск или других подключенных компонентов).

- Резервный прием ТА не будет работать, если Вы слушаете радиостанцию, работающую на частотах AM.

Нажмите TP/PTY чтобы включить Резервный прием ТА.



- Когда текущим источником звука является FM, индикатор TP загорается или мигает.

- Если индикатор TP загорается. Резервный прием ТА включен. Если какая-либо радиостанция начинает передавать сообщение о движение транспорта, на экране дисплея появляется надпись “TRAFFIC” (движение транспорта), и данное устройство автоматически настраивается на такую станцию. Громкость меняется на запрограммированный уровень громкости ТА (смотрите страницу 18), и можно прослушать сообщение о движении транспорта.

- Если индикатор TP мигает. Резервный прием ТА еще не включен, поскольку принимаемая радиостанция не обеспечивает связь, используемую для Резервного приема ТА. Чтобы включить Резервный прием ТА, Вам нужно настроиться на другую радиостанцию, обеспечивающую такую связь. Нажмите на кнопку ►► ▲ или ◀◀ ▼, чтобы найти такую радиостанцию. После настройки на радиостанцию, обеспечивающую такую связь, индикатор TP перестает мигать и продолжает светиться. Теперь Резервный прием ТА включен.

- Когда текущим источником звука является не FM, индикатор TP загорается. Если какая-либо радиостанция начинает передавать сообщение о движение транспорта, на экране дисплея появляется надпись “TRAFFIC” (движение транспорта), и данное устройство автоматически меняет источник звука и настраивается на такую станцию.

Чтобы выключить Резервный прием ТА, снова нажмите TP/PTY. Индикатор TP исчезает.



## Использование резервного прием РТУ

Резервный прием РТУ дает возможность данному устройству временно переключиться на Вашу любимую программу (РТУ: тип программы) с текущего источника сигнала (другая радиостанция FM или компакт-диск и других подключенных компонентов).

- Резервный прием РТУ не будет работать, если Вы слушаете радиостанцию, работающую на частотах АМ.

Вы можете выбрать Ваш любимый тип программы для резервного приема РТУ. При отгрузке с завода резервный прием РТУ выключен. (Для резервного приема РТУ выбрано (“OFF” выключено)).

- 1** Нажмите и держите кнопку SEL (выбор) в течение более 2 секунд с тем, чтобы на экране дисплея появился один из параметров PSM. (PSM: Смотрите страницах 32 и 33).



- 2** Выберите “РТУ STBY” (резервный), если это не показано на экране дисплея.

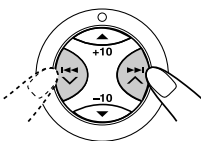

- 3** Выберите один из двадцати девяти кодов РТУ. (Смотрите страницу 19).

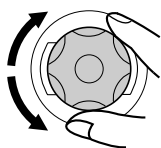

Выбранное название кода появляется на экране дисплея и сохраняется в памяти.

## 4 Закончите настройку.



- Когда текущим источником звука является FM, индикатор РТУ загорается или мигает.

- Если индикатор РТУ загорается, Резервный прием РТУ включен. Если какая-либо радиостанция начинает передавать выбранную программу РТУ, данное устройство автоматически настраивается на такую станцию.
- Если индикатор РТУ мигает, Резервный прием РТУ еще не включен, поскольку принимаемая радиостанция не обеспечивает связь, используемую для Резервного приема РТУ.

Чтобы включить Резервный прием РТУ, Вам нужно настроиться на другую радиостанцию, обеспечивающую такую связь. Нажмите на кнопку ►► ▲ или ◀◀ ▼, чтобы найти такую радиостанцию.

После настройки на радиостанцию, обеспечивающую такую связь, индикатор РТУ перестает мигать и продолжает светиться. Теперь Резервный прием РТУ включен.

- Когда текущим источником звука является не FM, индикатор РТУ загорается.

Если какая-либо радиостанция начинает передавать выбранную программу РТУ, данное устройство автоматически меняет источник звука и настраивается на такую станцию.

Чтобы выключить Резервный прием РТУ, выберите “OFF” (выключено) в пункте 3 в левой колонке. Индикатор РТУ исчезает.



## Поиск Вашей любимой программы

Вы можете искать любой из кодов РТУ. В дополнение к этому Вы можете сохранить в памяти 6 Ваших любимых типов программ на нумерованных кнопках.

При отгрузке с завода следующие 6 типов программ сохранены в памяти на нумерованных кнопках (1 – 6).

Чтобы запомнить Ваши любимые типы программ, смотрите ниже.

Чтобы найти Ваш любимый тип программ, смотрите страницу 17.

|       |        |        |
|-------|--------|--------|
| 1     | 2      | 3      |
| POP M | ROCK M | EASY M |

|          |         |        |
|----------|---------|--------|
| 4        | 5       | 6      |
| CLASSICS | AFFAIRS | VARIED |

Чтобы запомнить Ваши любимые типы программ

- 1 **Нажмите и держите кнопку TP/PTY в течение более 2 секунд с тем, когда слушаете радиостанцию FM.**



Появляется выбранный последним код РТУ.

- 2 **Выберите один из двадцати девяти кодов РТУ. (Смотрите страницу 19).**

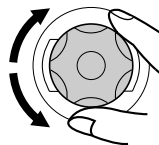

Выбранное название кода появляется на экране дисплея.

- 3 **Нажмите и держите нумерованную кнопку в течение более 2 секунд с тем, чтобы запомнить выбранный код РТУ на том запрограммированном номере, который Вы выбрали.**

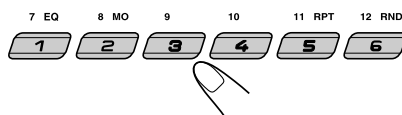

Поочередно появляются запрограммированный номер и надпись "MEMO" (память).

- 4 **Для выхода из этого режима нажмите кнопку программы движения транспорта/типа программы TP/PTY и удерживайте ее нажатой более 2 секунд.**





## Чтобы найти Ваш любимый тип программ

- 1 Нажмите и держите кнопку TP/PTY в течение более 2 секунд с тем, когда слушаете радиостанцию FM.



Появляется выбранный последним код РТУ.

- 2 Для выбора одной из любимых программ

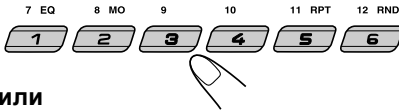

или

Для выбора какого-либо из двадцати девяти кодов РТУ

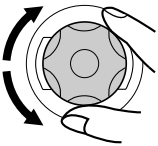

Установленный номер появляется только в том случае, если Вы выбрали код РТУ с помощью нумерованных кнопок.



Пример: Когда выбран "ROCK M"

- 3 Нажмит ►► ▲ или ◀◀ ▼, чтобы начать поиск РТУ Вашей любимой программы.

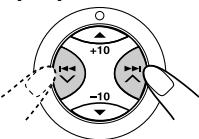

- Если есть радиостанция, передающая в эфир программу того же кода РТУ, который Вы выбрали, радиоприемник настраивается на такую станцию.
- Если нет радиостанции, передающей в эфир программу того же кода РТУ, который Вы выбрали, радиостанция не меняется.

### Примечание:

В некоторых районах поиск РТУ нормально не работает.

## Другие полезные функции и настройка RDS

### Автоматический выбор станции с помощью нумерованных кнопок

Обычно когда Вы нажимаете на нумерованную кнопку, радиоприемник настраивается на запрограммированную станцию.

Однако, когда запрограммированная станция является станцией RDS, происходит нечто иное. Если поступающие от такой запрограммированной станции сигналы недостаточно сильные для хорошего качества приема, это устройство с помощью данных AF настраивается на вещание на другой частоте той же самой программы, что и первоначальная запрограммированная станция. (Поиск программы)

- Устройство требует определенное время, чтобы настроиться на другую радиостанцию с помощью Поиска программы.

Для того, чтобы включить поиск программы, выполните приводимую ниже процедуру.

- Смотрите также "Изменение общих параметров настройки (PSM)" на странице 32.

- 1 Нажмите и держите кнопку SEL (выбор) в течение более 2 секунд с тем, чтобы на экране дисплея появился один из параметров PSM.

- 2 Нажмите на кнопку ►► ▲ или ◀◀ ▼, чтобы выбрать "P(Программа)-SEARCH"

- 3 Поверните диск управления по часовой стрелке, чтобы выбрать "ON" (включено). Теперь поиск программы включен.

- 4 Нажмите на кнопку SEL (выбор), чтобы завершить установку.

Чтобы отменить поиск программы, повторите ту же самую процедуру и выберите "OFF" (выключено) в пункте 3 повернув диск управления против часовой стрелки.



## **Изменение режима работы дисплея во время прослушивания радиостанции FM**

Вы можете изменить первоначальную индикацию на экране дисплея на название радиостанции (PS NAME) или частоту радиостанции (FREQ) в то время, когда слушаете какую-либо радиостанцию FM RDS.

- Смотрите также “Изменение общих параметров настройки (PSM)” на странице 32.

**1** Нажмите и держите кнопку SEL (выбор) в течение более 2 секунд с тем, чтобы на экране дисплея появился один из параметров PSM.

**2** Нажмите кнопку ►► ▲ или ◀◀ ▼ для того, чтобы выбрать “TU DISP (отображения тюнера)”.

**3** Поверните диск управления, чтобы установить на требуемую индикацию (“PS NAME” или “FREQ”).

**4** Нажмите на кнопку SEL (выбор), чтобы завершить установку.

### **Примечание:**

*Нажимая на кнопку DISP (дисплей), Вы можете изменить дисплей в то время, когда слушаете только радиостанцию FM RDS.*

*При каждом нажатии этой кнопки на экране дисплея появляется следующая информация:*

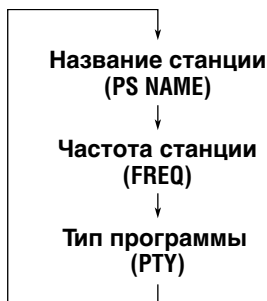

- Затем через несколько секунд дисплей возвращается к первоначальной индикации.

## **Установка уровня громкости TA**

Вы можете запрограммировать уровень громкости для резервного приема TA. Когда приемник принимает программу движения транспорта, уровень громкости автоматически меняется на запрограммированный уровень.

- Смотрите также “Изменение общих параметров настройки (PSM)” на странице 32.

**1** Нажмите и держите кнопку SEL (выбор) в течение более 2 секунд с тем, чтобы на экране дисплея появился один из параметров PSM.

**2** Нажмите на кнопку ►► ▲ или ◀◀ ▼ для того, чтобы выбрать “TA VOL” (громкость TA).

**3** Поверните диск управления, чтобы выбрать желаемую громкость. Вы можете установить ее от “VOL 00” до “VOL 50”.

**4** Нажмите на кнопку SEL (выбор), чтобы завершить установку.

## **Автоматическая регулировка часов**

При отгрузке с завода встроенные в данное устройство часы устанавливаются таким образом, чтобы они автоматически настраивались с помощью данных СТ (время часов) в сигнале RDS. Если Вы не хотите использовать автоматическую регулировку часов, выполните приведенную ниже процедуру.

- Смотрите также “Изменение общих параметров настройки (PSM)” на страницу 32.

**1** Нажмите и держите кнопку SEL (выбор) в течение более 2 секунд с тем, чтобы на экране дисплея появился один из параметров PSM.

**2** Нажмите на кнопку ►► ▲ или ◀◀ ▼ для того, чтобы выбрать “AUTO ADJ” (автоматическая настройка).

**3** Поверните диск управления против часовой стрелки, чтобы выбрать “OFF” (выключено). Теперь автоматическая регулировка часов отменена.

**4** Нажмите на кнопку SEL (выбор), чтобы завершить установку.

**Чтобы вновь включить регулировку часов,** повторите ту же самую процедуру и выберите “ON” (включено) в пункте **3**, повернув диск управления по часовой стрелке.

### **Примечание:**

*Вы должны оставаться настроенными на ту же самую радиостанцию в течение более 2 минут после того, как поставите “AUTO ADJ” (автоматическая настройка) на “ON” (включено). Иначе время на часах не будет установлено. (Это происходит потому, что данному устройству требуется до 2 минут на то, чтобы поймать данные СТ в сигнале RDS).*



## Коды РТУ

|           |   |           |   |
|-----------|---|-----------|---|
| NEWS:     | Новости   | RELIGION: | Программы, касающиеся любых аспектов веры, или природы существования, или этики                                       |
| AFFAIRS:  | Тематические программы, подробно излагающие текущие новости или события | PHONE IN: | Программы, в которых люди могут высказать свое мнение либо по телефону, либо во время публичного обсуждения           |
| INFO:     | Программы, в которых даются советы по широкому кругу тем                | TRAVEL:   | Программы о маршрутах путешествий, турпоездках с полным обслуживанием, а также новых идеях и возможностях путешествий |
| SPORT:    | Спортивные события  | LEISURE:  | Программы, касающиеся таких видов отдыха и развлечений, как садоводство, приготовление пищи, рыбная ловля и т.д.      |
| EDUCATE:  | Познавательные программы  | JAZZ:     | Джазовая музыка   |
| DRAMA:    | Радиопостановки   | COUNTRY:  | Деревенская музыка  |
| CULTURE:  | Программы по национальной или региональной культуре                     | NATION M: | Современная популярная музыка из другой страны или региона на языке той страны  |
| SCIENCE:  | Программы по естественным наукам и технологии                           | OLDIES:   | Классическая поп-музыка   |
| VARIED:   | Другие программы, такие как комедии или церемонии                       | FOLK M:   | Народная музыка   |
| POP M:    | Поп-музыка  | DOCUMENT: | Программы, касающиеся реальных событий, представленные в виде расследований   |
| ROCK M:   | Рок-музыка  |           |   |
| EASY M:   | Развлекательная музыка  |           |   |
| LIGHT M:  | Легкая музыка   |           |   |
| CLASSICS: | Классическая музыка   |           |   |
| OTHER M:  | Другая музыка   |           |   |
| WEATHER:  | Информация о погоде   |           |   |
| FINANCE:  | Репортажи по коммерции, торговле, фондовому рынку и т.д.                |           |   |
| CHILDREN: | Развлекательные программы для детей                                     |           |   |
| SOCIAL:   | Программы по культурно-просветительным мероприятиям                     |           |   |

**Одну и ту же программу можно принимать на разных частотах.**

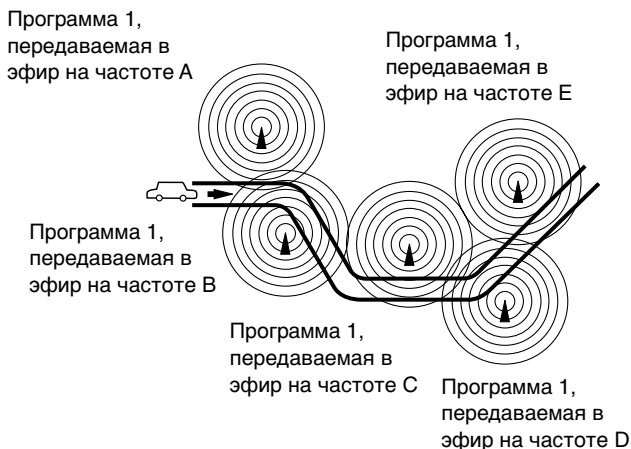



# ОПЕРАЦИИ С КОМПАКТ-ДИСКАМИ

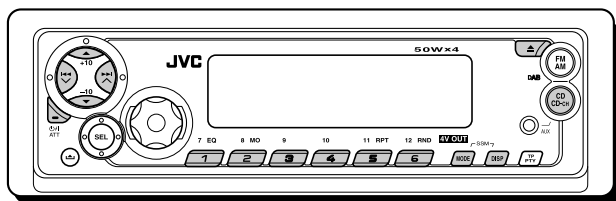

Сведения о работе с дисками MP3 см. в разделе “ОПЕРАЦИИ MP3” на стр. 26 – 29.

## Воспроизведение компакт-диска

### 1 Откройте панель управления.

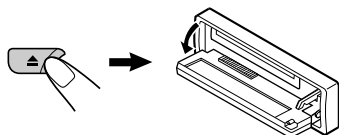

#### Примечания:

- Если к входному разъему AUX на панели управления подключено внешнее устройство, будьте аккуратны при работе с компакт-диском.
- Когда компакт-диск уже вставлен в отверстие для дисков, при нажатии CD CD-CH (AUX) устройство включается, и автоматически начинается воспроизведение компакт-диска.

### 2 Вставьте диск в отверстие для дисков.

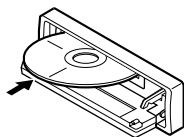

Устройство включается, втягивает компакт-диск и начинает воспроизводить его автоматически.

### 3 Закройте панель управления вручную.

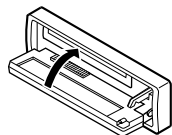

Все треки будут воспроизводиться повторно до тех пор, пока Вы не остановите воспроизведение.

На дисплее отображаются следующие элементы:

Индикатор CD-in (компакт-диск вставлен)      Индикация текущего источника звука\*

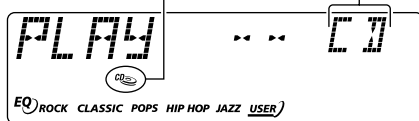

Общее время воспроизведения вставленного диска      Общее число треков на вставленном диске

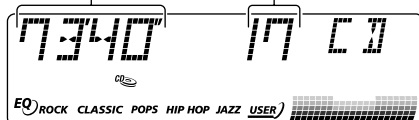

Истекшее время воспроизведения      Текущий трек

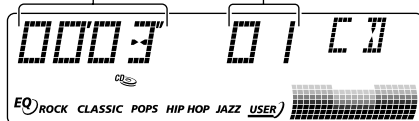

\* Если для функции “CLOCK” (часы) задано значение “ON” (вкл.) (см. стр. 34), вместо текущего отображения источника вскоре будет показано время.

#### Примечания:

- Когда компакт-диск вставляется неправильной стороной, он автоматически выскакивает (если панель управления открыта). Если панель управления закрыта, в качестве источника звука указывается тюнер, а на дисплее поочередно появляются надписи “PLEASE” (Пожалуйста) и “EJECT” (Извлеките).
- Когда Вы открываете панель управления нажатием кнопки , компакт-диск автоматически выскакивает.
- Если в отверстии для дисков нет компакт-диска, нельзя выбрать компакт-диск в качестве источника звука. На дисплее появляется надпись “NO DISC” (нет диска).
- Если текущий диск имеет формат CD-текст, автоматически появится название диска или исполнителя, а затем название дорожки.



## Чтобы остановить воспроизведение и вытащить компакт-диск

Нажмите на ▲.

Воспроизведение компакт-диска останавливается и панель управления открывается. Источник сигнала меняется на ранее выбранный источник сигнала.

- Если Вы меняете источник сигнала, воспроизведение компакт-диска прекращается (извлечения компакт-диска не происходит). Когда Вы в следующий раз выбираете "CD" (компакт-диск) в качестве источника звука, воспроизведение компакт-диска начинается с того места, где Вы остановились.

### Примечания:

- Если выскользнувший диск не вытаскивать в течение примерно 15 секунд, диск автоматически снова вставляется в отверстие для дисков для того, чтобы защитить его от пыли. (В этом случае воспроизведение компакт-диска не начинается).
- Вы можете кнопкой выбросить компакт-диск даже при выключенном устройстве.

## Отыскание трека или конкретной части на компакт-диске

### Для ускоренного перехода вперед или перехода назад к треку

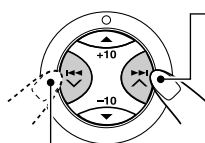

Нажмите и держите кнопку ►►| ▲ во время воспроизведения компакт-диска для того, чтобы ускоренно перейти вперед к треку.

Нажмите и держите кнопку |◄◄ ▼ во время воспроизведения компакт-диска для того, чтобы перейти назад к треку.

### Для того, чтобы перейти на следующие треки или предшествующие треки

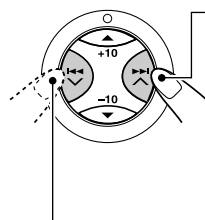

Нажмите и тут же отпустите кнопку ►►| ▲ во время воспроизведения компакт-диска, чтобы перейти вперед к началу следующего трека. При каждом последовательном нажатии этой кнопки находится начало и воспроизводятся следующие треки.

Нажмите и тут же отпустите кнопку |◄◄ ▼ во время воспроизведения компакт-диска, чтобы вернуться к началу текущего трека.

При каждом последовательном нажатии этой кнопки находится начало и воспроизводятся предшествующие треки.

## Чтобы перейти непосредственно на определенный трек

Нажмите на нумерованную кнопку, соответствующую номеру такого трека, чтобы начать его воспроизведение.

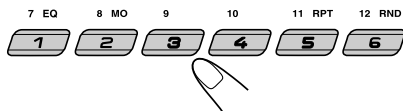

- Чтобы выбрать номер трека от 1 – 6: Нажмите и тут же отпустите кнопки 1 (7) – 6 (12).
- Чтобы выбрать номер трека от 7 – 12: Нажмите и держите в течение более 1 секунды кнопки 1 (7) – 6 (12).

## Для быстрого перехода на дорожку (кнопки +10 и -10)

- 1 Нажмите на MODE, чтобы войти в режим функций во время воспроизведения компакт-диска.



В верхней части дисплея будет мигать надпись "MODE".

- 2 Нажмите +10 или -10.

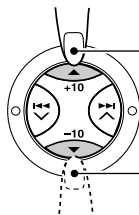

Переход на 10 дорожек\* вперед к последней дорожке

Переход на 10 дорожек\* назад к первой дорожке

- \* При однократном нажатии кнопки +10 или -10 осуществляется переход с текущей дорожки на ближайшую дорожку с большим или меньшим номером, кратным 10, (например, 10, 20 или 30).

Каждый раз при нажатии кнопки осуществляется переход на 10 дорожек (см. раздел "Использование кнопок +10 и -10" на стр. 22).

- После последней дорожки будет выбрана первая и наоборот.



## Использование кнопок +10 и -10

- Пример. 1: выбор дорожки 32 при воспроизведении дорожки 6

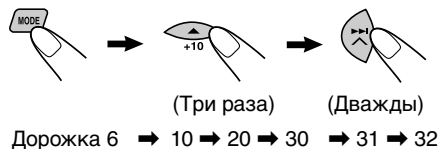

- Пример. 2: выбор дорожки 8 при воспроизведении дорожки 36

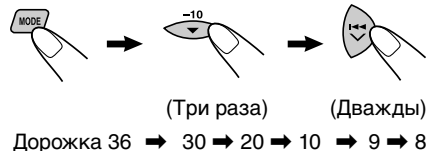

## Выбор режимов воспроизведения компакт-дисков

### Произвольное воспроизведение треков (Произвольное воспроизведение дисков)

Вы можете воспроизводить все треки на диске в произвольном порядке.

- 1 Нажмите на MODE, чтобы войти в режим функций во время воспроизведения компакт-диска. В верхней части дисплея будет мигать надпись "MODE".

- 2 Когда на дисплее мигает надпись "MODE" нажмите RND (произвольное), чтобы появилась надпись "DISC RND". Каждый раз при нажатии кнопки режим произвольного воспроизведения поочередно включается и выключается.



Индикаторы (диск) и RND

Когда режим произвольного воспроизведения дисков включен, на дисплее загораются индикаторы и RND. Воспроизведение начинается с произвольно выбранной дорожки.

### Повторное воспроизведение треков (Повторное воспроизведение дорожек)

Вы можете несколько раз повторять воспроизведение текущего трека.

- 1 Нажмите на MODE, чтобы войти в режим функций во время воспроизведения компакт-диска. В верхней части дисплея будет мигать надпись "MODE".
- 2 Когда на дисплее мигает надпись "MODE" нажмите RPT (повторное), чтобы появилась надпись "TRK RPT". Каждый раз при нажатии кнопки режим повторного воспроизведения поочередно включается и выключается.

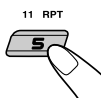

Индикатор RPT (повторное)

Когда режим повторного воспроизведения включен, на дисплее загорается индикатор RPT (повторное). Воспроизведение начинается с текущей дорожки.



## Воспроизведение текста на компакт-диске

В тексте на компакт-диске записана некоторая информация о диске (название диска, исполнитель и название трека). Эта информация CD-текста будет отображаться автоматически при воспроизведении CD-текста.

**Чтобы изменить информацию CD-текста вручную, выберите режим отображения текста во время воспроизведения CD-текста.**



При каждом нажатии этой кнопки экран дисплея меняется следующим образом:



### Примечания:

- На дисплее может быть отображено одновременно не более 8 символов, поэтому для отображения большего количества символов используется режим прокрутки. См. также “Чтобы выбрать режим прокрутки экрана—*SCROLL*” на стр. 35. Некоторые символы не будут отображаться (пустое место) на дисплее. (Пример “ABC&!d#” ⇨ “ABCA D”)
- Когда Вы нажимаете на кнопку *DISP* (дисплей) во время воспроизведения обычного компакт-диска, появляется надпись “NO NAME” (названия нет) в отношении названия диска/исполнителя и названия трека.

## Запрещение извлечения диска

Для запрещения извлечения диска можно его заблокировать в загрузочном отсеке.

**Нажимая кнопку CD CD-CH (AUX), нажмите и удерживайте нажатой клавишу  $\text{⏻}/\text{ATT}$  более 2 секунд.**



На экране дисплея в течение 5 секунд будет мигать индикатор “NO EJECT” (извлечение запрещено), диск блокируется и не может быть извлечен.



**Чтобы отменить предотвращение выскакивания и разблокировать компакт-диск**

Нажимая кнопку CD CD-CH (AUX), нажмите снова кнопку  $\text{⏻}/\text{ATT}$  и уди ерживайте в течение более 2 секунд.

На экране дисплея в течение примерно 5 секунд мигает надпись “EJECT OK” (выброс включен), и компакт-диск разблокирован.





# ПРЕДИСЛОВИЕ К MP3

## Что такое MP3?

MP3 – это сокращение от Звукового слоя 3 экспертной группы по кинематографии (или MPEG). MP3 – это просто формат файла со степенями сжатия данных 1:10 (128 Кбит/с\*). Это означает, что благодаря применению формата MP3 на одном компакт-диске однократной записи или перезаписываемом компакт-диске может поместиться в 10 раз больше информации, чем на обычном компакт-диске.

\* Скорость передачи данных в битах – это среднее количество битов, которое может захватить одна секунда звуковых данных. Используемой единицей измерения является Кбит/с (1024 бит/секунду). Чтобы получить лучшее качество звучания, выберите более высокую скорость передачи данных в битах. Наиболее популярной скоростью передачи данных в битах для кодирования является 128 Кбит/с.

Данное устройство включает в себя декодер MP3. Вы можете воспроизводить файлы (треки) MP3, записанные на компакт-дисках однократной записи, перезаписываемых компакт-дисках и компакт-дисках постоянной памяти.

## Совместимость с ID3v1 (Версия 1)

Дополнительные информационные данные, такие как название альбома, имя исполнителя, название песни, год записи, музыкальный жанр и краткий комментарий, можно хранить в файле MP3.

Данное устройство может показывать теги ID3v1 (Версия 1) (название альбома, имя исполнителя и название песни) на экране дисплея. (Смотрите страницу 27).

- Некоторые знаки не могут быть показаны правильно.
- Данное устройство не совместимо с ID3v2 (Версия 2).

### Другие основные характеристики данного устройства:

- Максимальное число каталогов/файлов: 289 (всего)
- Имеющиеся знаки для названий каталогов/файлов: A–Z, 0–9, \_ (черта снизу)
- Максимальное число знаков для названия файла (Уровень 1, ISO 9660): 12 (включая разграничительный знак—“.” и дополнительный код—“mp3”)
- (Уровень 2, ISO 9660): 31 (включая разграничительный знак—“.” и дополнительный код—“mp3”)
- (Joliet): 64 (включая разграничительный знак—“.” и дополнительный код—“mp3”)
- Максимальное число знаков для названия каталога: 64

## Меры предосторожности при записывании файлов MP3 на компакт-диске однократной записи или перезаписываемом компакт-диске

Данное устройство может считывать только файлы MP3, записанные в формате, который отвечает требованиям Уровня 1 ISO 9660, Уровня 2 ISO 9660 или Joliet.

## Как записываются и воспроизводятся файлы MP3?

“Файлы (треки)” MP3 можно записывать в “каталогах”—по терминологии персональных компьютеров.

Во время записи файлы и каталоги можно расположить путем, аналогичным тому, с помощью которого располагаются файлы и каталоги/папки компьютерных данных. “Корень” похож на корень дерева. Каждый файл и каталог можно связать с и иметь к ним доступ от корня.

Порядок воспроизведения, порядок поиска файлов и порядок поиска каталогов файлов MP3, записанных на диске, определяются с помощью записанной (или закодированной) прикладной программы; поэтому порядок воспроизведения может отличаться от того, который Вы планировали во время записи каталогов и файлов.

На иллюстрации на следующей странице показан пример того, как файлы MP3 записываются на компакт-диске однократной записи или перезаписываемом компакт-диске, как они воспроизводятся, а также как производится их поиск на данном устройстве.

### Примечания:

- Данное устройство может считывать компакт-диск постоянной памяти, содержащий файлы MP3. Однако, если файлы не MP3 записаны вместе с файлами MP3, данному устройству потребуются больше времени для просмотра такого диска. Это также может привести к неисправности данного устройства.
- Данное устройство не может считывать или воспроизводить файл MP3 без дополнительного кода—mp3.
- Данный проигрыватель не совместим с данными, закодированными в форматах слоя 1 и 2.
- Данное устройство не совместимо с Playlist (список воспроизведения)\*\*.

\*\* Список воспроизведения – это простой текстовый файл, используемый в персональном компьютере, который дает возможность пользователям составлять свой собственный порядок воспроизведения без необходимости физически изменять порядок размещения файлов.

## Конфигурация каталогов/файлов MP3

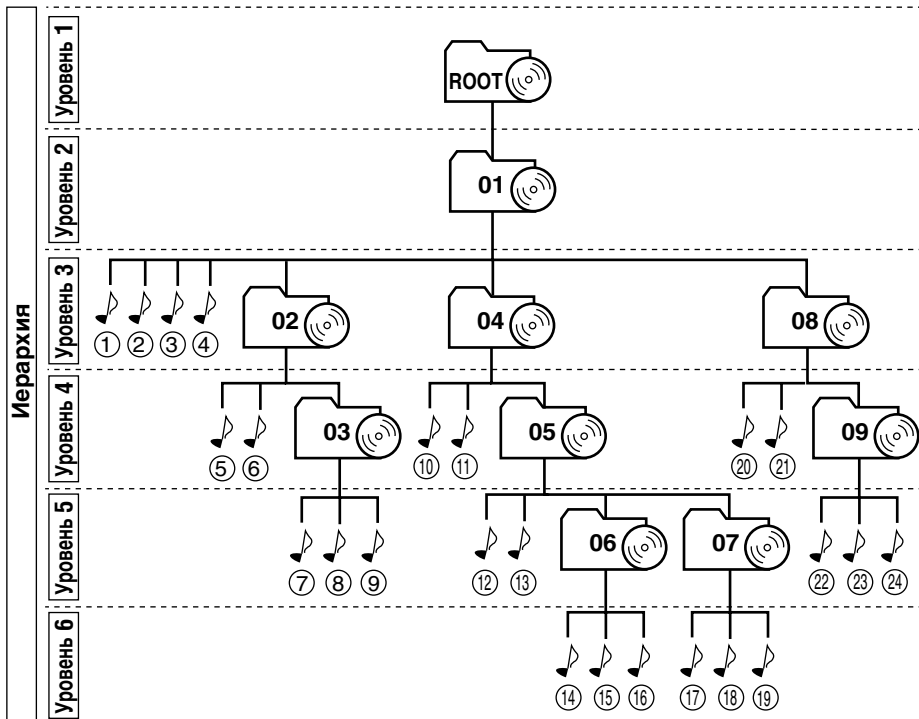

|   |             |
|---|-------------|
|     | : Корень    |
|    | : Каталоги  |
|  | : Файлы MP3 |

### Примечание:

Не существует ограничений по количеству уровней иерархии (вложенных каталогов). Однако для устойчивой работы рекомендуется до 8 уровней иерархии.

### Порядок воспроизведения/поиска MP3

- Номера в кружочках под файлами MP3 (🎵) показывают порядок воспроизведения и порядок поиска файлов MP3. Обычно данное устройство воспроизводит файлы MP3 в порядке записи.
- Номера внутри каталогов показывают порядок воспроизведения и порядок поиска каталогов на диске MP3. Обычно данное устройство воспроизводит файлы MP3 в каталогах в порядке записи.

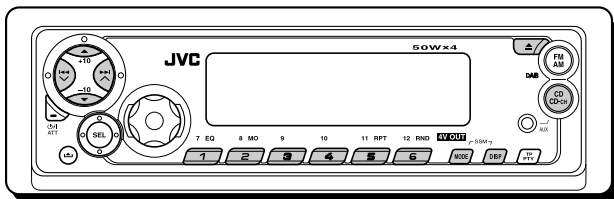

См. также “ОПЕРАЦИИ С КОМПАКТ-ДИСКАМИ” на стр. 20 – 23.

## Воспроизведение диска MP3

### 1 Откройте панель управления.

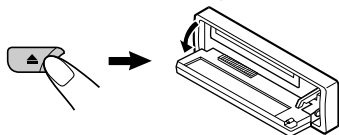

**Примечания:**

- Если к входному разъему AUX на панели управления подключено внешнее устройство, будьте аккуратны при работе с диском.
- Когда компакт-диск уже вставлен в отверстие для дисков, при нажатии CD CD-CH (AUX) устройство включается, и автоматически начинает воспроизводиться компакт-диск.

### 2 Поместите диск MP3 в загрузочный отсек.

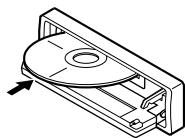

Устройство включается, втягивает диск и автоматически начинает воспроизведение.

### 3 Закройте панель управления вручную.

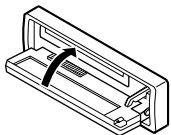

Воспроизведение файлов будет повторяться до тех пор, пока не будет остановлено.

На дисплее отображаются следующие элементы:

Индикатор CD-in (компакт-диск вставлен)      Индикация текущего источника звука\*

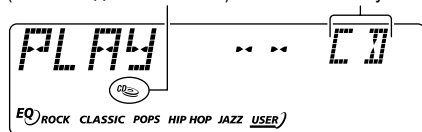

Общее количество папок      Общее количество файлов

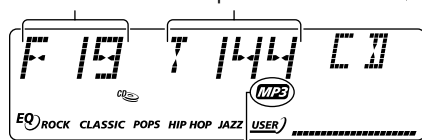

Индикатор MP3

Пример. Вид экрана дисплея, если диск содержит 19 папок и 144 файлов MP3

\* Если для функции “CLOCK” (часы) задано значение “ON” (вкл.) (см. стр. 34), вместо текущей индикации вскоре будет показано время.

**Примечания:**

- Для считывания диска MP3 требуется больше времени. (Оно определяется степенью сложности конфигурации папки или файла).
- При запуске воспроизведения имена папок и файлов (или метки ID3) появятся автоматически. (См. также стр. 27).
- При смене источника воспроизведения или отключении питания происходит останов воспроизведения (диск не извлекается). Когда Вы снова выбираете проигрыватель компакт-дисков в качестве источника звука или включаете питание, воспроизведение диска начинается с того места, где ранее было остановлено.

## Останов воспроизведения и извлечение диска

Нажмите на .  
Воспроизведение останавливается и панель управления открывается. Диск автоматически извлекается из отверстия для дисков.

## Изменение отображаемой информации

При воспроизведении файле MP3 Вы можете изменить информацию о диске MP3, показанную на дисплее.

 При каждом нажатии кнопки DISP (дисплей), на дисплее отображается следующая информация:

- Если для параметра “TAG DISP” установлено значение “TAG ON” (начальное значение: см. стр. 35)

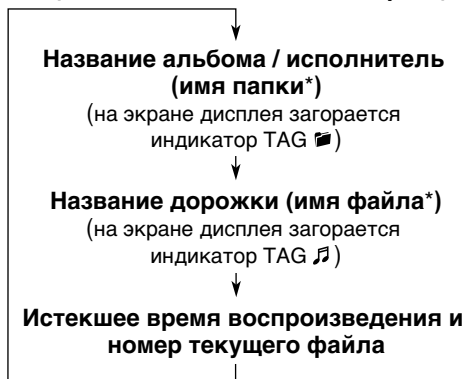

\* Если в файле MP3 нет тегов ID3, появляется имя папки и имя файла. В этом случае индикатор TAG не будет отображаться на экране дисплея.

- Если для параметра “TAG DISP” установлено значение “TAG OFF”

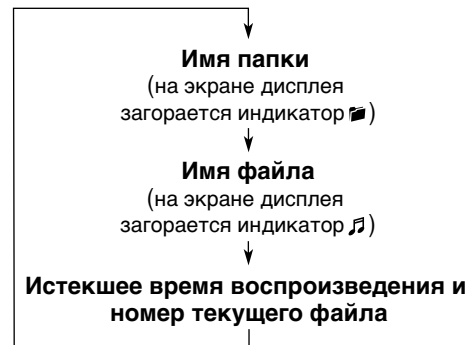

### Примечание:

На дисплее может быть отображено одновременно не более 8 символов, поэтому для отображения большего количества символов используется режим прокрутки. См. также “Чтобы выбрать режим прокрутки экрана—SCROLL” на стр. 35.

## Поиск определенного файла или места на диске MP3

Информацию о “Порядок воспроизведения/поиска MP3” см. на стр. 25.

### Быстрая перемотка файла вперед или назад

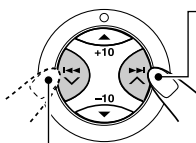

Нажмите и держите кнопку  во время воспроизведения диска MP3, чтобы ускоренно перейти вперед к треку.

Нажмите и держите кнопку  во время воспроизведения диска MP3, чтобы перейти назад к треку.

### Примечание:

Во время этой операции Вы можете слышать только прерывистые звуки. (Истекшее время воспроизведения также прерывисто меняется на экране дисплея).

### Переход к следующим или предыдущим файлам

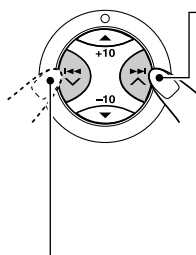

Для перехода к началу следующего файла кратковременно нажмите кнопку  во время воспроизведения. При каждом последующем нажатии этой кнопки выполняется переход к началу следующего файла, и начинается его воспроизведение.

Для перехода к началу текущего файла кратковременно нажмите кнопку  во время воспроизведения. При каждом последующем нажатии этой кнопки выполняется переход к началу предыдущего файла, и начинается его воспроизведение.

### Быстрый переход к определенному файлу в текущей папке (кнопки +10 и -10)

- 1 В режиме воспроизведения диска MP3 нажмите кнопку переключения режима MODE, чтобы вызвать режим настройки функций.



В верхней части дисплея будет мигать надпись “MODE”.

## 2 Нажмите +10 или -10.

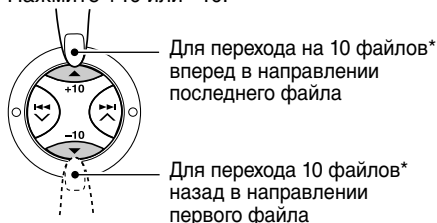

\* При однократном нажатии кнопки +10 или -10 осуществляется переход с текущего файла на ближайший файл с большим или меньшим номером, кратным 10 (например, 10, 20 или 30).

Затем при каждом нажатии кнопки можно осуществить переход на 10 файлов (см. раздел "Использование кнопок +10 и -10" ниже).

- После последнего файла будет выбран первый и наоборот.

### Использование кнопок +10 и -10

- Пример 1: выбор файла 32 при воспроизведении файла 6

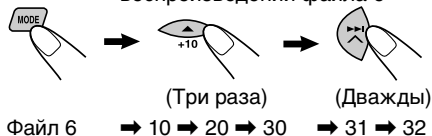

- Пример 2: выбор файла 8 при воспроизведении файла 36

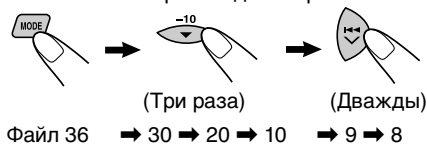

## Переход к определенной папке

### ВАЖНО:

Чтобы осуществлять непосредственный выбор папок с помощью нумерованных кнопок, в начале имени каждой папки необходимо указать две цифры. (Это можно сделать только во время записи дисков однократной и многократной записи).

Пример. Если папка имеет имя "01 ABC"

→ Нажмите кнопку 1 для перехода к папке "01 ABC".  
Если папка имеет имя "1 ABC", нажатие кнопки не даст результата.

Если папка имеет имя "12 ABC"  
→ Нажмите и удерживайте нажатой кнопку 6 (12) для перехода к папке "12 ABC".

Нажмите нумерованную кнопку, соответствующую номеру папки, чтобы начать воспроизведение первого файла в выбранной папке.

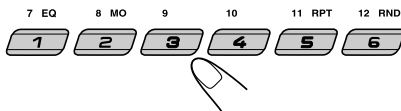

- Для выбора папки с номером 01 – 06: Нажмите и тут же отпустите кнопки 1 (7) – 6 (12).
- Для выбора папки с номером 07 – 12: Нажмите и держите в течение более 1 секунды кнопки 1 (7) – 6 (12).

### Примечания:

- Если после выбора папки на экране дисплея мигает индикатор "MP3", это означает, что в папке нет файлов MP3.
- Нельзя непосредственно выбрать папку с номером больше 12.

Чтобы выбрать определенный файл в папке, нажмите кнопку ►► | ▲ или ◀◀ ◄◄ после выбора папки.

## Переход к следующей или предыдущей папке

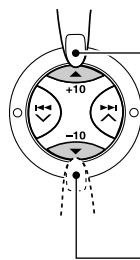

Нажмите кнопку ▲ (вверх) при воспроизведении диска MP3, чтобы перейти к следующей папке. При каждом последующем нажатии кнопки выполняется поиск следующей папки (и начинается воспроизведение первого файла этой папки).

Нажмите кнопку ▼ (вниз) при воспроизведении диска MP3, чтобы перейти к предыдущей папке.

При каждом последующем нажатии кнопки выполняется поиск предыдущей папки (и начинается воспроизведение первого файла этой папки).

### Примечание:

Если в папке нет файлов MP3, она пропускается.

# Выбор режимов воспроизведения MP3

## Произвольное воспроизведение файлов (Произвольное воспроизведение папок/дисков)

Все файлы в текущей папке или все файлы на диске MP3 можно воспроизводить в произвольном порядке.



**1** Нажмите кнопку MODE во время воспроизведения диска MP3, чтобы войти в режим настройки функций. В верхней части дисплея будет мигать надпись "MODE".

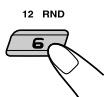

**2** Когда на дисплее мигает надпись "MODE" нажмите RND (произвольное), чтобы появилась надпись "FLDR RND" или "DISC RND". При каждом нажатии кнопки режим произвольного воспроизведения меняется следующим образом:

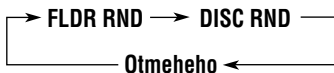

Индикаторы  (папка) и RND

Пример. Экран дисплея при выборе "FLDR RND"

| Режим    | Активный индикатор  | Воспроизводятся в режиме произвольного воспроизведения      |
|----------|---|---|
| FLDR RND |  и RND загораются. | Все файлы текущей папки, затем файлы следующей папки и т.д. |
| DISC RND |  и RND загораются. | Все файлы на диске.   |

## Повторное воспроизведение файлов (Повторное воспроизведение дорожек/папок)

Файл или все файлы в текущей папке можно воспроизводить несколько раз.



**1** Нажмите кнопку MODE во время воспроизведения диска MP3, чтобы войти в режим настройки функций. В верхней части дисплея будет мигать надпись "MODE".

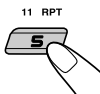

**2** Когда на дисплее мигает надпись "MODE" нажмите RPT (повторное), чтобы появилась надпись "TRK RPT" или "FLDR RPT".

При каждом нажатии кнопки режим повторного воспроизведения меняется следующим образом:

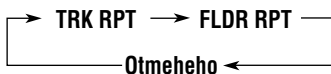

Индикатор RPT

Пример. Экран дисплея при выборе "TRK RPT"

| Режим    | Активный индикатор  | Воспроизводятся повторно                 |
|----------|---|--|
| TRK RPT  | Загорается индикатор RPT.   | Текущий (или выбранный) файл.            |
| FLDR RPT |  и RPT загораются. | Все файлы текущей (или выбранной) папки. |



# НАСТРОЙКА ЗВУКА

## Выбор запрограммированных режимов звучания (С-EQ: специализированный эквалайзер)

Вы можете выбрать запрограммированный режим звучания (С-EQ: специализированный эквалайзер), подходящий для конкретного музыкального жанра.

- Установлен временной предел выполнения нижеописанной процедуры. Если настройка отменяется до того, как Вы ее закончите, снова начинайте с пункта 1.

### 1 Нажмите MODE в режиме воспроизведения, чтобы вызвать режим настройки функций.



В верхней части дисплея будет мигать надпись "MODE".

### 2 Нажмите EQ (эквалайзер), когда на дисплее мигает надпись "MODE".

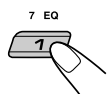

Для текущего источника устанавливается и применяется последний выбранный режим звучания.



Индикатор режима звучания мигает.

Пример: Если Вы ранее выбрали "USER" (пользователь)

### 3 Выберите тот режим звучания, который Вы хотите.

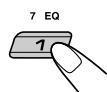

При каждом нажатии кнопки режим звучания меняется следующим образом:



Индикатор режима звучания мигает.

Пример: Когда Вы выбрали "ROCK" (рок)

| Индикация | Для:                  | Запрограммированные значения |     |               |
|-----------|-----------------------|------------------------------|-----|---------------|
|           |                       | BAS                          | TRE | LOUD          |
| USER      | (Бемольный звук)      | 00                           | 00  | OFF (выкл)    |
| ROCK      | Рок- или диско-музыка | +03                          | +01 | ON (включено) |
| CLASSIC   | Классическая музыка   | +01                          | -02 | OFF (выкл)    |
| POPS      | Легкая музыка         | +04                          | +01 | OFF (выкл)    |
| HIP HOP   | Фанк- или рэп-музыка  | +02                          | 00  | ON (включено) |
| JAZZ      | Джазовая музыка       | +02                          | +03 | OFF (выкл)    |

#### Примечание:

Каждый режим звучания можно настроить по своему желанию. Как только настройка выполнена, она автоматически сохраняется для текущего выбранного режима звучания. См. раздел "Настройка звука" на стр. 31.



# Настройка звука

Вы можете настроить характеристики звука по Вашему вкусу.

## 1 Выберите тот параметр, который Вы хотите настроить.

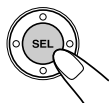

При каждом нажатии кнопки регулируемые параметры меняются следующим образом:

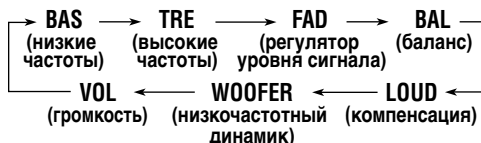

| Индикация  | Для того, чтобы:   | Диапазон  |
|--|--|---|
| BAS* <sup>1</sup><br>(низкие частоты)            | Настроить низкие частоты.  | -06 (мин.)<br> <br>+06 (макс.)                    |
| TRE* <sup>1</sup><br>(высокие частоты)           | Настроить высокие частоты.   | -06 (мин.)<br> <br>+06 (макс.)                    |
| FAD* <sup>2</sup><br>(регулятор уровня сигнала)  | Настроить баланс передних и задних громкоговорителей.  | R06 (Только задние)<br> <br>F06 (Только передние) |
| BAL<br>(баланс)                                  | Настроить баланс левых и правых громкоговорителей.   | L06 (Только левые)<br> <br>R06 (Только правые)    |
| LOUD* <sup>1</sup><br>(компенсация)              | Усилить низкие и высокие частоты, чтобы обеспечить хорошо сбалансированное звучание при низком уровне громкости. | LOUD ON<br> <br>LOUD OFF                          |
| WOOFER* <sup>3</sup><br>(низкочастотный динамик) | Настроить уровень выходного сигнала низкочастотного динамика.  | 0 (мин.)<br> <br>8 (макс.)                        |
| VOL* <sup>4</sup><br>(громкость)                 | Настроить громкость.   | 00 (мин.)<br> <br>50 (макс.)                      |

- \*<sup>1</sup> При настройке верхних и нижних частот или громкости выполненная настройка сохраняется для текущего выбранного режима звучания (C-EQ), включая режим "USER" (пользовательский).
- \*<sup>2</sup> Если Вы используете систему с двумя громкоговорителями, установите уровень регулятора уровня сигнала на "00".
- \*<sup>3</sup> Это действует только тогда, когда подключен низкочастотный динамик.
- \*<sup>4</sup> Обычно диск управления выполняет функции регулятора громкости. Поэтому нет необходимости выбирать "VOL" (громкость) для настройки уровня громкости.

## 2 Настройте уровень.

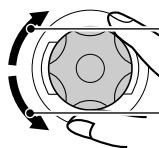

Повышение уровня или включение звука

Понижение уровня или выключение звука



Режим коррекции меняется, когда Вы настраиваете низкие или высокие частоты.

Пример 1: Когда Вы настраиваете "TRE" (высокие частоты)



Пример 2: Включение звука

## 3 Повторите пункты 1 и 2 чтобы настроить другие параметры.

Чтобы вернуться к заводской установке, повторите ту же самую процедуру и переназначьте запрограммированные значения, перечисленные в таблице на странице 30.

РУССКИЙ



# ДРУГИЕ ГЛАВНЫЕ ФУНКЦИИ

## Изменение общих параметров настройки (PSM)

Вы можете изменить элементы, перечисленные в приведенной ниже таблице и на стр. 33, с помощью параметров управления PSM (предпочитаемый режим настройки).

### Основная процедура

- 1 Нажмите и держите кнопку SEL (выбор) в течение более 2 секунд с тем, чтобы на экране дисплея появился один из параметров PSM. (Смотрите страницах 32 и 33).



- 2 Выберите тот параметр PSM, который Вы хотите настроить. (Смотрите страницах 32 и 33).

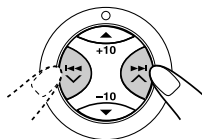

- 3 Настройте выбранный параметр PSM.

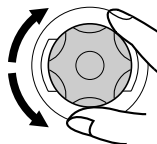

- 4 Если требуется, повторите пункты 2 и 3, чтобы настроить другие параметры PSM.

- 5 Закончите настройку.



## Параметры предпочтительного режима установки (PSM)

- Для получения подробной информации по каждому из элементов PSM см. страницы, перечисленные в таблице.

| Индикация       |   | Выбираемые значения/элементы |                      | Запрограммированная заводская настройка | Смотрите страницу |
|-----------------|---|------------------------------|----------------------|---|-------------------|
| <b>CLOCK H</b>  | Настройка часа                              | Назад                        | Вперед               | 0:00                                    | 8                 |
| <b>CLOCK M</b>  | Настройка минуты                            | Назад                        | Вперед               |   |                   |
| <b>24H/12H</b>  | 24/12-часовое время на экране дисплея       | 12H                          | 24H                  | 24H                                     | 8                 |
| <b>AUTO ADJ</b> | Автоматическая установка часов              | OFF                          | ON                   | ON                                      | 18                |
| <b>CLOCK</b>    | Отображение часов                           | OFF                          | ON                   | ON                                      | 34                |
| <b>TU DISP</b>  | Режим отображения тюнера                    | PS NAME ↔ FREQ               |                      | PS NAME                                 | 18                |
| <b>AF-REG</b>   | Прием альтернативная частота/регионализация | AF<br>↙                      | AF REG<br>↘<br>OFF*1 | AF                                      | 14                |



| Индикация        |  | Выбираемые значения /элементы                       |               | Запрограммированная заводская настройка | Смотрите страницу |    |
|------------------|--|---|---------------|---|-------------------|----|
| <b>PTY STBY</b>  | Резервный PTY                                      | OFF → 29 типов программ (смотрите страницу 19)<br>↑ |               | OFF                                     | 15                |    |
| <b>TA VOL</b>    | Громкость передачи сообщений о движении транспорта | VOL 00 – VOL 50                                     |               | VOL 20                                  | 18                |    |
| <b>P-SEARCH</b>  | Поиск программы                                    | OFF   | ON            | OFF                                     | 17                |    |
| <b>DAB AF*2</b>  | Поиск альтернативной частоты                       | AF OFF  | AF ON         | AF ON                                   | 46                |    |
| <b>DAB VOL*2</b> | Настройка уровня громкости DAB                     | VOL –12   | VOL 12        | VOL 00                                  | 46                |    |
| <b>LEVEL</b>     | Показ уровня на экране дисплея                     | AUDIO 1<br>↙ ↘<br>↕                                 | ↔<br>OFF<br>↕ | AUDIO 2<br>↙ ↘<br>↕                     | AUDIO 2           | 34 |
| <b>DIMMER</b>    | Режим регулятора подсветки                         | AUTO<br>↙ ↘<br>↕                                    | ↔<br>ON<br>↕  | OFF<br>↙ ↘<br>↕                         | AUTO              | 34 |
| <b>TEL</b>       | Приглушение звука телефон                          | MUTING 1<br>↙ ↘<br>↕                                | ↔<br>OFF<br>↕ | MUTING 2<br>↙ ↘<br>↕                    | OFF               | 34 |
| <b>BEEP</b>      | Звук сенсорной кнопки                              | OFF   | ON            | ON                                      | 35                |    |
| <b>SCROLL</b>    | Режим прокрутки экрана                             | ONCE<br>↙ ↘<br>↕                                    | ↔<br>OFF<br>↕ | AUTO<br>↙ ↘<br>↕                        | ONCE              | 35 |
| <b>EXT IN*3</b>  | Внешний компонент                                  | CHANGER   | LINE IN       | CHANGER                                 | 35                |    |
| <b>AUX ADJ</b>   | Дополнительная настройка                           | A. ADJ 00 – A. ADJ 05                               |               | A. ADJ 00                               | 35                |    |
| <b>TAG DISP</b>  | Изображение тега на экране дисплея                 | TAG OFF   | TAG ON        | TAG ON                                  | 35                |    |

\*2 Появляется на экране дисплея, только когда подключен тюнер DAB (цифровое радиовещание).

\*3 Появляется на экране дисплея, только когда выбран один из следующих источников звука—FM, AM и компакт-диск.



## Чтобы установить часы на экране дисплея—CLOCK

Вы можете установить часы так, чтобы они показывались на экране дисплея при включенном устройстве.

При отгрузке с завода часы устанавливаются так, чтобы они показывались на экране дисплея.

- ON: Показ часов на экране дисплея включен.
- OFF: Показ часов на экране дисплея выключен. Когда выбрано значение “OFF” (выключено), вместо часов на дисплее появляется имя текущего источника, диапазон частот радиостанции или номер диска (за исключением случая, когда в качестве источника указан внешний компонент “LINE IN”).

Когда для функции CLOCK установлено значение OFF:

| Источник   | Текущая индикация    | При нажатии DISP (дисплей)   |
|------------|----------------------|------------------------------|
| Тюнер      | Диапазон частот      | Появляются часы на 5 секунд. |
| CD и CD-CH | “CD” или номер диска |                              |

Когда для функции CLOCK установлено значение ON:

| Источник   | Текущая индикация | При нажатии DISP (дисплей)  |
|------------|-------------------|---|
| Тюнер      | Часы              | Появляются диапазон частот на 5 секунд.   |
| CD и CD-CH | Часы              | Поочередно появляются “CD” или номер диска и номер дорожки/файла при каждом нажатии кнопки. |

## Выбор изображения уровня на экране дисплея—LEVEL (уровень)

Вы можете выбрать изображение уровня на экране дисплея по Вашему вкусу.

При отгрузке с завода выбирается “AUDIO 2”.

- AUDIO 1: Отображение индикатора уровня звука.
- AUDIO 2: Чередуются настройка “AUDIO 1” и освещение дисплея.
- OFF (выключено): Очистка индикатора уровня звука.

## Чтобы выбрать режим регулятора подсветки—DIMMER

Когда Вы включаете передние фары автомобиля, экран дисплея автоматически тускнеет (Автоматический регулятор подсветки).

При отправке с завода режим Автоматический регулятор подсветки включен.

- AUTO (автоматический): Включает Автоматический регулятор подсветки.
- OFF (выключено): Отменяет Автоматический регулятор подсветки.
- ON (включено): Всегда затемняет экран дисплея.

### Примечание:

Автоматический регулятор подсветки, установленный на этом устройстве, может не работать правильно на некоторых автомобилях, особенно на тех, на которых установлен диск управления для уменьшения силы света. В таком случае установите режим регулятора подсветки на “ON” (включено) или “OFF” (выключено).

## Для выбора приглушения звука при телефонном звонке—TEL

Этот режим используется, когда подсоединена система сотового телефона. В зависимости от используемой телефонной системы выберите “MUTING 1” или “MUTING 2” в зависимости от того, какой из них подавляет звук этого устройства.

При отгрузке с завода этот режим отключен.

- MUTING 1: Выберите его, если при такой установке приглушаются звуки.
- MUTING 2: Выберите его, если при такой установке приглушаются звуки.
- OFF (выключено): Отменяет приглушение звука при телефонном звонке.



## Чтобы включить/выключить звук сенсорной кнопки — BEEP

Вы можете выключить звук сенсорной кнопки, если не хотите, чтобы он раздавался каждый раз, когда Вы нажимаете какую-либо кнопку. При отправке с завода звук сенсорной кнопки включен.

- ON (включен): Включает звук сенсорной кнопки.
- OFF (выключен): Выключает звук сенсорной кнопки.

## Чтобы выбрать режим прокрутки экрана — SCROLL

Вы можете выбрать режим прокрутки для информации диска (когда весь текст не помещается на экране сразу). При отправке с завода режим прокрутки экрана установлен на “ONCE”.

- ONCE (один раз): Прокручивает экран только один раз.
- AUTO (автоматически): Повторяет прокрутку экрана (с интервалом в 5 секунд).
- OFF (выключено): Отменяет автоматическую прокрутку экрана.

### Примечание:

Даже если режим прокрутки экрана установлен на “OFF” (выключено), Вы можете прокрутить экран дисплея, нажимая кнопку DISP (дисплей) в течение более 1 секунды.

## Чтобы выбрать внешний компонент для использования — EXT IN

Вы можете подключить внешний компонент к контактному гнезду проигрывателя-автомата компакт-дисков на задней панели с помощью Адаптера входной линии KS-U57 (не включен в комплект поставки).

Для того, чтобы использовать внешний компонент в качестве источника воспроизведения через Ваше устройство, Вам нужно выбрать, какой компонент — проигрыватель-автомат компакт-дисков или внешний компонент — использовать. При отгрузке с завода проигрыватель-автомат компакт-дисков выбирается в качестве внешнего компонента.

- CHANGER (проигрыватель-автомат): Чтобы использовать проигрыватель-автомат компакт-дисков.
- LINE IN (входная линия): Чтобы использовать внешний компонент помимо проигрывателя-автомата компакт-дисков.

### Примечание:

Порядок соединения Адаптера входной линии KS-U57 и внешнего компонента смотрите в Руководство по установке/подключению (отдельный том).

## Для настройки уровня сигнала дополнительного входа — AUX ADJ

Выполните соответствующую настройку уровня сигнала дополнительного входа, если внешний компонент подключен к входному разъему AUX. При поступлении от изготовителя установлен уровень сигнала дополнительного входа “00”. Если уровень входного сигнала подключенного компонента недостаточно высок, увеличьте соответственно уровень входного сигнала. Если не выполнена настройка уровня входного сигнала, Вы можете быть неприятно удивлены громким звуком при изменении источника с внешнего компонента на другой.

## Чтобы включить или выключить изображение тега на экране дисплея — TAG DISP

В файле MP3 может содержаться информация о файле, которая называется “ID3 Tag”, в котором записаны название альбома, исполнитель, название трека и т.д. Существуют две версии-ID3v1 (версия 1, тег ID3) и ID3v2 (версия 2, тег ID3). Данное устройство совместимо только с ID3v1. При отгрузке с завода выбирается “TAG ON”.

- TAG ON: Включает изображение тега ID3 на экране дисплея во время воспроизведения файлов MP3.
  - Если файл MP3 не содержит никаких тегов ID3, появляются название каталога и название файла.

### Примечание:

Если Вы меняете настройку с “TAG OFF” на “TAG ON” во время воспроизведения файла MP3, включается изображение тега на экране дисплея, когда начинается воспроизводиться следующий файл.

- TAG OFF: Выключает изображение тега ID3 на экране дисплея во время воспроизведения файлов MP3. (Могут быть показаны только название каталога и название файла).



## Присвоение имен источнику

Вы можете присвоить названия компакт-дискам (как в данном устройстве, так и в устройстве автоматической смены компакт-дисков).

После того, как название присвоено, оно появляется на экране дисплея при выборе такого источника звука.

| Источник       | Максимальное количество знаков |
|----------------|--------------------------------|
| Компакт-диски* | До 32 знаков (до 40 дисков)    |

\* Назначить имя для CD-текста и компакт-дисков MP3 невозможно.

**1** Выберите источник звука, которому Вы хотите присвоить название.



При выборе источника звука автоматически включается питание.

**2** Нажав кнопку DISP (дисплей), нажмите и удерживайте нажатой кнопку SEL (выбор) не менее 2 секунд.

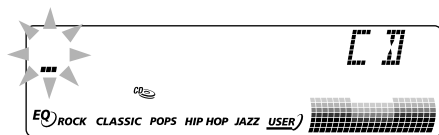

Пример. Когда Вы выбираете компакт-диск в качестве источника звука

**3** Выберите знак.

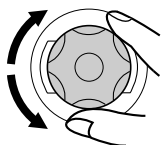

• Допустимые символы смотрите в правом столбце.

**4** Переместите курсор на место следующего (или предшествующего) знака.

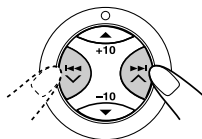

**5** Повторяйте пункты 3 и 4 до тех пор, пока не закончите вносить название.

**6** Завершите процедуру, когда будет мигать последний выбранный символ.



### Чтобы стереть внесенные знаки

Вставьте пробелы, используя ту же процедуру, которая описана в левом столбце.

### Допустимые символы

|            |   |   |   |   |   |   |   |   |   |
|------------|---|---|---|---|---|---|---|---|---|
| A          | B | C | D | E | F | G | H | I | J |
| K          | L | M | N | O | P | Q | R | S | T |
| U          | V | W | X | Y | Z | 0 | 1 | 2 | 3 |
| 4          | 5 | 6 | 7 | 8 | 9 | - | / | < | > |
| промежуток |   |   |   |   |   |   |   |   |   |

### Примечания:

- Когда Вы пытаетесь присвоить название 41-му диску, на экране дисплея появляется надпись "NAME FULL" (названия полностью заполнены). (В этом случае сотрите ненужные названия перед присвоением).
- Когда подключен проигрыватель-автомат компакт-дисков, Вы можете присвоить названия компакт-дискам в проигрывателе-автомате компакт-дисков. Эти названия могут также быть показаны на экране дисплея, если Вы вставите компакт-диски в данное устройство.
- При отключении источника питания от блока памяти (например, во время замены батареи) все запрограммированные настройки удаляются. В этом случае перенастройте устройство (см. стр. 2). Затем заново назначьте имена источникам.



## Отсоединение панели управления

Вы можете отсоединить панель управления, когда выходите из машины.

При отсоединении или установке панели управления соблюдайте осторожность, чтобы не повредить разъемы на задней стороне панели управления и на держателе панели.

### Как отсоединить панель управления

Перед отсоединением панели управления не забудьте выключить питание.

#### 1 Освободите панель управления.

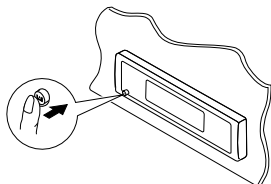

#### 2 Вытащите панель управления из устройства.

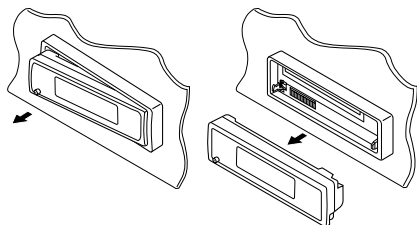

#### 3 Положите отсоединенную панель управления в предусмотренный для нее футляр.

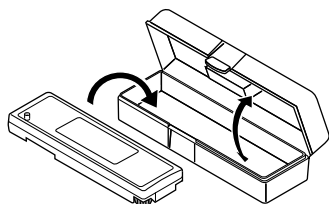

## Как присоединить панель управления

#### 1 Вставьте правую сторону панели управления в паз на контейнере панели.

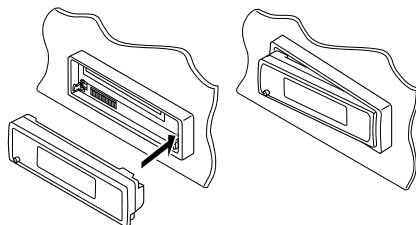

#### 2 Нажмите на левую сторону панели управления, чтобы зафиксировать ее в контейнере панели.

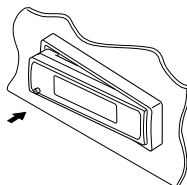

#### Примечание в отношении чистки разъемов:

При частом снятии панели управления разъемы могут испортиться.

Для того, чтобы свести до минимума такую возможность, периодически протирайте разъемы ватным тампоном или тканью, смоченными в спирте, стараясь не повредить разъемы.

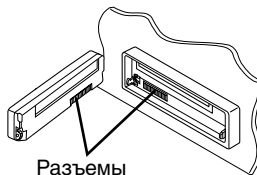



# ОПЕРАЦИИ С ПРОИГРЫВАТЕЛЕМ -АВТОМАТОМ КОМПАКТ-ДИСКОВ

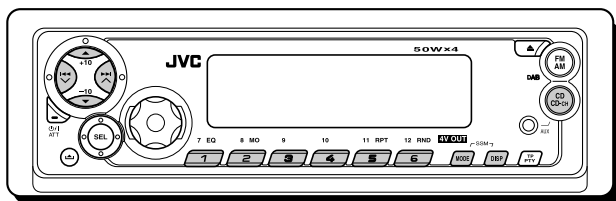

Рекомендуется использовать с Вашим устройством совместимое с MP3 устройство автоматической смены компакт-дисков компании JVC.

Проигрыватель компакт-дисков позволяет воспроизводить компакт-диски однократной и многократной записи, записанные в аудиоформате или MP3-формате.

- Кроме того, можно подключать одно из устройств автоматической смены компакт-дисков серии CH-X (кроме CH-X99 и CH-X100). Однако эти устройства несовместимы с дисками MP3, поэтому невозможно воспроизводить диски MP3.
- С данным устройством нельзя использовать устройства автоматической смены компакт-дисков серии KD-MK.

Перед тем, как приступить к эксплуатации Вашего проигрывателя-автомата компакт-дисков:

- Прочитайте также Инструкции, которые прилагаются к Вашему проигрывателю-автомату компакт-дисков.
- Если в накопителе проигрывателя-автомата компакт-дисков нет дисков или диски вставлены не той стороной, на экране дисплея появляется надпись "NO DISC" (нет диска). Если такое произойдет, вытащите накопитель и вставьте диски правильно.
- Если в проигрыватель-автомат компакт-дисков не вставлен накопитель, на экране дисплея появляется надпись "NO MAG" (нет накопителя). Если это произойдет, вставьте накопитель в проигрыватель-автомат компакт-дисков.
- Если на экране дисплея появляется надпись "RESET 1" – "RESET 8" ("возврат в исходное положение 1" – "возврат в исходное положение 8"), это означает, что что-то не так в соединении между этим устройством и проигрывателем-автоматом компакт-дисков. Если такое случается, проверьте соединение и убедитесь, что провода плотно подсоединены. Затем нажмите на кнопку возврата в исходное положение проигрывателя-автомата компакт-дисков.

## Воспроизведение компакт-дисков

Выберите проигрыватель-автомат компакт-дисков (CD-CH).



\* Если Вы изменили настройку "EXT IN" на "LINE IN" (см. стр. 35), Вы не можете выбрать устройство автоматической смены компакт-дисков.

- Если текущий диск имеет формат MP3: воспроизведение начнется с первой папки на текущем диске после завершения проверки файлов.

Номер выбранного диска\*\*

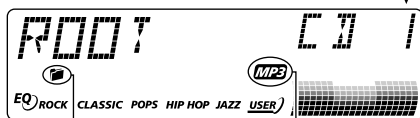

Индикатор (папка)

Индикатор MP3

\*\* Если для функции "CLOCK" (часы) задано значение "ON" (вкл.) (см. стр. 34), вместо текущего отображения вскоре будет показано время.

### Примечание:

Если диск MP3 содержит папку, на дисплее вместо "ROOT" появляется имя папки.

**Если текущий диск является компакт-диском:**

воспроизведение начнется с первой дорожки текущего диска.

Номер выбранного диска\*



\* Если для функции "CLOCK" (часы) задано значение "ON" (вкл.) (см. стр. 34), вместо текущей индикации вскоре будет показано время.

**Примечания:**

- Когда Вы нажимаете на кнопку CD CD-CH (AUX), питание автоматически включается. Вам не нужно нажимать  $\phi$ /I/ATT кнопку, чтобы включить питание.
- Если Вы меняете источник звука или выключаете данное устройство, воспроизведение компакт-диска также прекращается. Когда Вы снова выберете устройство автоматической смены компакт дисков в качестве источника звука, воспроизведение начнется с того места, где оно было остановлено.
- Когда Вы начинаете воспроизведение CD-текста или диска MP3, информация о диске автоматически появляется на дисплее. (См. стр. 23 и 27).

**Чтобы перейти непосредственно на определенный диске**

Нажмите на нумерованную кнопку, соответствующую номеру такого диска, чтобы начать его воспроизведение (во время работы проигрывателя-автомата компакт-дисков).

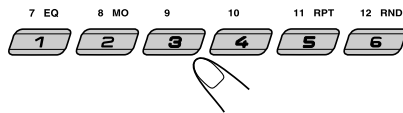

- Чтобы выбрать номер диска от 1 – 6: Нажмите и тут же отпустите кнопки 1 (7) – 6 (12).
- Чтобы выбрать номер диска от 7 – 12: Нажмите и держите в течение более 1 секунды кнопки 1 (7) – 6 (12).

**Для ускоренного перехода вперед или перехода назад к треку/файлов**



Нажмите и удерживайте кнопку  $\blacktriangleright\blacktriangleright\blacktriangleright$   $\blacktriangle$  в режиме воспроизведения для перемотки вперед дорожек или файлов.

Нажмите и удерживайте кнопку  $\blacktriangleleft\blacktriangleleft\blacktriangleleft$   $\blacktriangledown$  в режиме воспроизведения для перемотки назад дорожек или файлов.

**Для того, чтобы перейти на следующие или предшествующие треки/файлов**

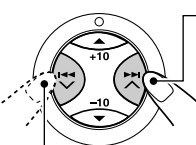

Краткое нажатие кнопки  $\blacktriangleright\blacktriangleright\blacktriangleright$   $\blacktriangle$  в режиме воспроизведения осуществляет переход вперед к началу следующей дорожки или файла. При каждом последовательном нажатии кнопки выполняется поиск начала следующих дорожек или файлов и их воспроизведение.

Краткое нажатие кнопки  $\blacktriangleleft\blacktriangleleft\blacktriangleleft$   $\blacktriangledown$  во время воспроизведения осуществляет переход назад к началу текущей дорожки или файла. При каждом последовательном нажатии кнопки выполняется поиск начала предыдущих дорожек или файлов и их воспроизведение.

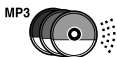

Данная операция возможна только при использовании проигрывателя-автомата компакт-дисков компании JVC, совместимого с MP3 (CH-X1500).

## Для быстрого перехода к дорожке или файлу (кнопки +10 и -10)

1 Нажмите на MODE, чтобы войти в режим функций во время воспроизведения диска.



В верхней части дисплея будет мигать надпись "MODE".

2 Нажмите +10 или -10.

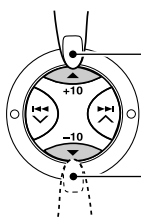

Переход на 10 дорожек или файлов\* вперед к последней дорожке/файлу

Переход на 10 дорожек или файлов\* назад к первой дорожке/файлу

\* При однократном нажатии кнопки +10 или -10 осуществляется переход с текущей дорожки или файла на ближайшую дорожку или файл с большим или меньшим номером, кратным 10, (например, 10, 20 или 30).

Каждый раз при нажатии кнопки осуществляется переход на 10 дорожек или файлов (см. раздел "Использование кнопок +10 и -10" ниже).

• После последней дорожки или файла будет выбрана первая дорожка или файл и наоборот.

### Примечание:

Если текущим проигрываемым диском является диск в формате MP3, пропускаются файлы, находящиеся в одной папке.

### Использование кнопок +10 и -10

• Пример 1: выбор дорожки 32 или файла 32 при воспроизведении дорожки 6 или файла 6

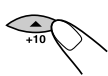

Дорожка/  
файла 6

(Три раза)  
→ 10 → 20 → 30

(Дважды)  
→ 31 → 32

• Пример 2: выбор дорожки 8 или файла 8 при воспроизведении дорожки 36 или файла 36

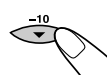

Дорожка/  
файла 36

(Три раза)  
→ 30 → 20 → 10

(Дважды)  
→ 9 → 8

## Переход к следующей или предыдущей папке (только для дисков MP3)

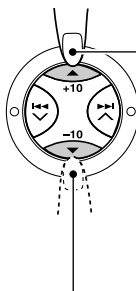

При воспроизведении диска MP3 нажмите кнопку ▲ (вверх) чтобы перейти к следующей папке.

При каждом последующем нажатии кнопки выполняется поиск следующей папки, и начинается воспроизведение первого файла этой папки.

При воспроизведении диска MP3 нажмите кнопку ▼ (вниз) чтобы перейти к предыдущей папке.

При каждом последующем нажатии кнопки выполняется поиск предыдущей папки, и начинается воспроизведение первого файла этой папки.

## Отображение информации о диске для CD-текста и дисков MP3

Это возможно только при подключении устройства автоматической смены компакт-дисков JVC, поддерживающего функцию чтения CD-текста и/или дисков в формате MP3.

## Выберите режим отображения текста при воспроизведении CD-текста или дисков MP3.



• Подробные сведения о CD-тексте см. на стр. 23, а о текстовой информации диска MP3 – на стр. 27.

# Выбор режимов воспроизведения

## Воспроизведение дорожек или файлов в произвольном режиме (произвольное воспроизведение папок/дисков/нескольких дисков)

**1** Нажмите кнопку MODE в режиме воспроизведения для перехода в режим настройки функций. В верхней части дисплея будет мигать надпись "MODE".

**2** Нажмите RND (произвольное), когда на дисплее мигает надпись "MODE". При каждом нажатии кнопки режим произвольного воспроизведения меняется следующим образом:

Для дисков MP3:

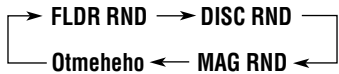

Для компакт-дисков:

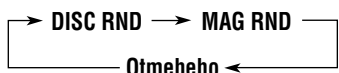

Индикатор RND

Пример. Экран дисплея при выборе "MAG RND"

### Примечание:

Индикатор MP3 также загорается, если текущий воспроизводимый диск имеет формат MP3.

| Режим     | Активный индикатор        | Воспроизводятся в произвольном режиме                       |
|-----------|---------------------------|---|
| FLDR RND* | и RND загораются.         | Все файлы текущей папки, затем файлы следующей папки и т.д. |
| DISC RND  | и RND загораются.         | Все дорожки или файлы текущего (или выбранного) диска.      |
| MAG RND   | Загорается индикатор RND. | Все дорожки или файлы вставленных дисков.                   |

\* "FLDR RND" используется только для дисков MP3.

## Повторное воспроизведение дорожек или файлов (повторное воспроизведение дорожек/папок/дисков)

**1** Нажмите кнопку MODE в режиме воспроизведения для перехода в режим настройки функций. В верхней части дисплея будет мигать надпись "MODE".

**2** Нажмите RPT (повторное), когда на дисплее мигает надпись "MODE". При каждом нажатии кнопки режим повторного воспроизведения меняется следующим образом:

Для дисков MP3:

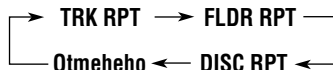

Для компакт-дисков:

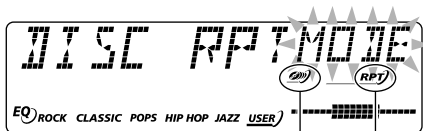
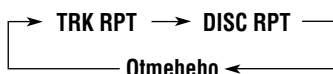

Индикаторы (диск) и RPT

Пример. Экран дисплея при выборе "DISC RPT"

### Примечание:

Индикатор также загорается, если текущий воспроизводимый диск имеет формат MP3.

| Режим     | Активный индикатор        | Повторное воспроизведение                               |
|-----------|---------------------------|---|
| TRK RPT   | Загорается индикатор RPT. | Текущая (или выбранная) дорожка/файл.                   |
| FLDR RPT* | и RPT загораются.         | Все файлы текущей (или выбранной) папки текущего диска. |
| DISC RPT  | и RPT загораются.         | Все дорожки или файлы текущего (или выбранного) диска.  |

\* "FLDR RPT" используется только для дисков MP3.



# ОПЕРАЦИИ С ВНЕШНИМ КОМПОНЕНТОМ

\* Не совместимо с цифровыми сигналами.

Портативный MD-проигрыватель и т.д.

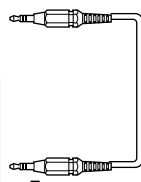
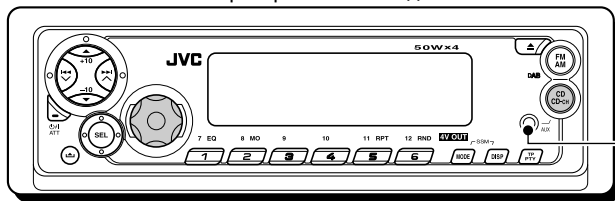

Дополнительный вход (AUX)\*

## Воспроизведение внешнего компонента

Вы можете подключить два внешних компонента к данному устройству. Подключайте один компонент к расположенному сзади разъему устройства автоматической смены компакт-дисков, используя коммуникационный адаптер KS-U57 (не поставляется), а другой – к входному разъему AUX (дополнительный) на панели управления.

### Подготовка:

- Порядок соединения Адаптера входной линии KS-U57 и внешнего компонента смотрите в Руководство по установке/подключению (отдельный том).
- Перед тем, как приступить к эксплуатации внешнего компонента с помощью нижеописанной процедуры, выберите правильный внешний вход. (См. раздел “Чтобы выбрать внешний компонент для использования—EXT IN” на стр. 35).
- Если уровень входного сигнала внешнего компонента, подключенного к входному разъему AUX, недостаточно высок, увеличьте соответственно уровень входного сигнала. (См. раздел “Для настройки уровня сигнала дополнительного входа—AUX ADJ” на стр. 35).

**1** Выберите внешний компонент (LINE IN или AUX IN).  
 Чтобы выбрать “LINE IN” (компонент, подключенный к расположенному сзади разъему устройства автоматической смены компакт-дисков), нажмите несколько раз кнопку CD CD-CH (AUX).



- Если на экране дисплея не появляется надпись “LINE IN\*”, просмотрите страницу 35 и выберите внешний вход (“LINE IN”).
- \* Появляется на экране дисплея, только когда выбран один из следующих источников звука — FM, AM и компакт-диск.

Чтобы выбрать “AUX IN” (компонент, подключенный к разъему AUX на панели управления), нажмите и удерживайте нажатой кнопку CD CD-CH (AUX).



### Примечание в отношении управления в одно касание:

Когда Вы нажимаете на кнопку CD CD-CH (AUX), питание автоматически включается. Вам не нужно нажимать **ATT** кнопку, чтобы включить питание.

**2** Включите подсоединенный компонент и начинайте воспроизводить источник звука.

**3** Настройте громкость.

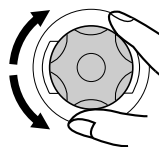

**4** Настройте звуковые характеристики так, как Вам хочется. (Смотрите страницы 30 и 31).

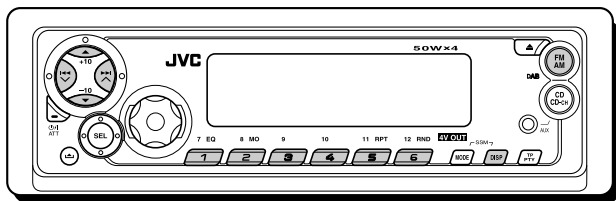

Мы рекомендуем Вам использовать с Вашим устройством тюнер DAB (цифровое радиовещание) KT-DB1500 или KT-DB1000. Если у Вас другой тюнер DAB, проконсультируйтесь у Вашего дилера аппаратуры JVC для прослушивания развлекательных передач в автомобиле.

- Смотрите также Инструкции, прилагаемые к Вашему тюнеру DAB.

## Что представляет собой система DAB?

DAB является одной из имеющихся в настоящее время систем цифрового радиовещания. Она может обеспечить высококачественное звучание компакт-дисков без раздражающих помех и искажения сигнала. Более того, она может переносить текст, изображения и данные. В отличие от радиовещания FM, при котором каждая программа передается на своей собственной частоте, DAB позволяет объединить несколько программ (называемых “службами”) с целью создания одной “группы”. Кроме того, каждая программа, т.е. “трансляция”, именуемая также “Первичной трансляцией”, может быть разделена на отдельные компоненты, именуемые “вторичными трансляциями”.

С подключенным к Вашему устройству тюнером DAB Вы можете получать удовольствие от прослушивания этих служб DAB.

### Примечание:

Когда прием переключается между DAB и FM, уровень громкости прослушивания может неприятно повышаться или понижаться. Такое изменение уровня громкости происходит в результате неравных уровней нагнетания звука на радиовещательной станции, а не в результате неправильной работы данного устройства. Для того, чтобы предотвратить это неудобство, Вы можете настроить уровень входного сигнала DAB. (См. раздел “Чтобы настроить уровень громкости DAB” на стр. 46).

## Настройка на группу и одну из служб

Типичная группа состоит из 6 или более программ (служб), передаваемых одновременно. После настройки на группу Вы можете выбрать ту службу, которую Вы хотите слушать.

### Перед тем, как начать....

Нажмите и сразу отпустите кнопку FM/AM (DAB), если текущим источником звука является компакт-диск, проигрыватель-автомат компакт-дисков или внешний компонент.

### 1 Выберите тюнер DAB.



Каждый раз, когда Вы нажимаете и удерживаете эту кнопку, поочередно выбираются тюнер DAB и тюнер FM/AM.

DAB ↔ FM/AM

### 2 Выберите полосу частот DAB (DAB1, DAB2 или DAB3).



При каждом нажатии этой кнопки полоса частот DAB меняется следующим образом:

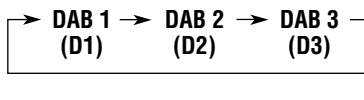

### Примечание:

На этом приемнике имеется три полосы частот DAB (DAB1, DAB2, DAB3). Вы можете использовать любую из них для настройки на любую группу.

### 3 Начинайте поиск группы.

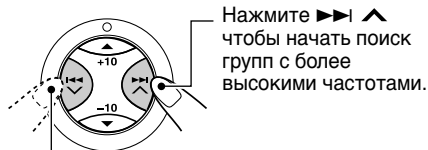

Нажмите **>>>** **▲** чтобы начать поиск групп с более высокими частотами.

Нажмите **<<<** **▼** чтобы начать поиск групп с более низкими частотами.

После того, как группа найдена, поиск прекращается.

**Чтобы прекратить поиск до того как найдена группа, нажмите на ту же кнопку на которую Вы нажимали для того чтобы начать поиск.**

### 4 Выберите трансляцию (первичную или вторичную), которую Вы хотите слушать.

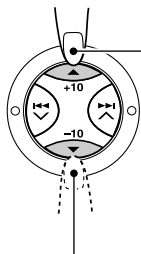

Нажмите на кнопку **▲** (вверх) чтобы выбрать следующую службу. (Если первичная трансляция имеет в своем составе несколько вторичных трансляций, вначале будут выбраны они, и лишь потом следующая первичная трансляция).

Нажмите на кнопку **▼** (вниз) чтобы выбрать предыдущую службу (первичную или вторичную).

### Чтобы изменить информацию на экране дисплея во время настройки на какую-либо группу

Обычно название службы показано на экране дисплея. Если Вы хотите проверить название группы или ее частоту, нажмите на кнопку DISP (дисплей).



При каждом нажатии этой кнопки на некоторое время на экране дисплея появляется следующая информация.



### Чтобы настроиться на определенную группу без поиска:

#### Перед тем, как начать....

Нажмите и сразу отпустите кнопку FM/AM (DAB), если текущим источником звука является компакт-диск, проигрыватель-автомат компакт-дисков или внешний компонент.

- 1 Нажмите и держите кнопку FM/AM (DAB), чтобы выбрать тюнер DAB в качестве источника сигнала.
- 2 Несколько раз нажмите на кнопку FM/AM (DAB), чтобы выбрать полосу частот DAB (DAB1, DAB2 или DAB3).
- 3 Нажмите и держите кнопку **>>>** **▲** или **<<<** **▼** в течение более 1 секунды.
- 4 Несколько раз нажмите на кнопку **>>>** **▲** или **<<<** **▼** до тех пор, пока не доберетесь до той группы, которую Вы хотите.
  - Если Вы нажимаете и удерживаете эту кнопку, частота продолжает меняться до тех пор, пока Вы не отпустите эту кнопку.
- 5 Нажмите кнопку **▲** (вверх) или **▼** (вниз) для выбора той трансляции (первичной или вторичной), которую Вы хотите слушать.

### Чтобы восстановить тюнер FM/AM

Нажмите и держите кнопку FM/AM (DAB).

## Сохранение служб DAB в памяти

Вы можете запрограммировать до 6 служб DAB в каждой полосе частот DAB (DAB1, DAB2 и DAB3) вручную.

#### Перед тем, как начать....

Нажмите и сразу отпустите кнопку FM/AM (DAB), если текущим источником звука является компакт-диск, проигрыватель-автомат компакт-дисков или внешний компонент.

### 1 Выберите тюнер DAB.



Каждый раз, когда Вы нажимаете и удерживаете эту кнопку, поочередно выбираются тюнер DAB и тюнер FM/AM.

**DAB ↔ FM/AM**

### 2 Выберите полосу частот DAB (DAB1, DAB2 или DAB3).



При каждом нажатии этой кнопки полоса частот DAB меняется следующим образом:

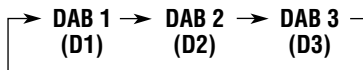

### 3 Настройтесь на ту группу, которую Вы хотите.

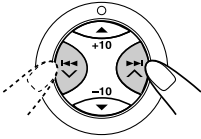

### 4 Выберите ту службу группы, которую Вы хотите слушать.

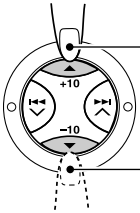

Нажмите на кнопку ▲ (вверх), чтобы выбрать следующую службу.

Нажмите на кнопку ▼ (вниз), чтобы выбрать предыдущую службу.

### 5 Нажмите и держите нумерованную кнопку (в данном примере — 1), на которой Вы хотите запомнить выбранную службу, в течение более 2 секунд.

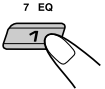

На время поочередно появляются выбранный номер диапазона частот и надпись “МЕМО” (память).

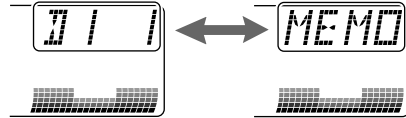

### 6 Повторите приведенную выше процедуру, чтобы запомнить другие службы DAB под другими запрограммированными номерами.

#### Примечания:

- Вы можете записать в качестве заранее заданных лишь первичные трансляции стандарта DAB. Если Вы попытаетесь записать в память какую-либо вторичную трансляцию, вместо нее запишется соответствующая ей первичная трансляция.
- Ранее запрограммированная служба DAB стирается, когда под тем же запрограммированным номером запоминается новая служба DAB.
- Запрограммированные службы DAB стираются, когда прерывается подача питания к запоминающей схеме (например, во время замены батарейки). Если такое случается, снова запрограммируйте службы DAB.

## Настройка на запрограммированную службу DAB

Вы можете легко настроиться на запрограммированную службу DAB. Помните, что Вы должны сначала запомнить службы. Если Вы еще не запомнили их, “Сохранение служб DAB в памяти” смотрите на страницах 44 и 45.

#### Перед тем, как начать....

Нажмите и сразу отпустите кнопку FM/AM (DAB), если текущим источником звука является компакт-диск, проигрыватель-автомат компакт-дисков или внешний компонент.

### 1 Выберите тюнер DAB.



Каждый раз, когда Вы нажимаете и удерживаете эту кнопку, поочередно выбираются тюнер DAB и тюнер FM/AM.

DAB ↔ FM/AM

### 2 Выберите полосу частот DAB (DAB1, DAB2 или DAB3).



При каждом нажатии этой кнопки полоса частот DAB меняется следующим образом:

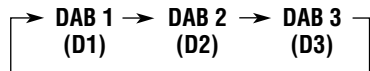

### 3 Выберите номер (1 – 6) для той запрограммированной службы DAB (первичная) которую Вы хотите.



#### Примечание:

Если выбранная Вами первичная трансляция содержит несколько вторичных трансляций, Вы можете настроиться на нужную Вам вторичную трансляцию, нажав несколько раз на кнопку с тем же самым номером, что и номер первичной трансляции.

## Что Вы можете еще делать с помощью DAB

### Отыскивать ту же самую программу автоматически (Альтернативный прием)

Вы можете продолжать слушать ту же самую программу.

- **Пока принимаете службу DAB:**

Когда Вы едите на автомобиле в районе, где не принимается какая-либо служба, данное устройство автоматически настраивается на другую группу или станцию FM RDS, передающую ту же самую программу.

- **Пока принимаете станцию FM RDS:**

Когда Вы едите на автомобиле в районе, где служба DAB передает ту же самую программу, что и станция FM RDS, данное устройство автоматически настраивается на службу DAB.

### Чтобы пользоваться Альтернативным приемом

При отправке с завода Альтернативный прием включен.

- Смотрите также “Изменение общих параметров настройки (PSM)” на страницу 32.

- 1 Нажмите и держите кнопку SEL (выбор) в течение более 2 секунд с тем, чтобы на экране дисплея появился один из параметров PSM.

- 2 Нажмите на кнопку ►►| ^ или |◀◀ ▼ чтобы выбрать “DAB AF” (альтернативная частота).

- 3 Поверните диск управления, чтобы выбрать требуемый режим.

- AF ON (альтерн. частота включена): Отыскивает программу среди служб DAB и станций FM RDS — Альтернативный прием. Индикатор AF загорается на экране дисплея (смотрите страницу 13).

- AF OFF (альтерн. частота выключена): Выключает Альтернативный прием.

- 4 Нажмите на кнопку SEL (выбор), чтобы завершить установку.

#### Примечание:

Когда Альтернативный прием (для служб DAB) включен, Сеть-отслеживающий прием (для станций RDS: смотрите страницу 13) также автоматически включается. С другой стороны, Сеть-отслеживающий прием нельзя выключить, не выключив Альтернативный прием.

### Чтобы настроить уровень громкости DAB

Вы можете настроить входной уровень тюнера DAB и сохранить его в памяти. Благодаря правильной настройке входного уровня до уровня звука FM Вам не нужно настраивать уровень громкости каждый раз, когда Вы меняете источник звука. При отправке с завода уровень громкости DAB установлен на “00”

- Смотрите также “Изменение общих параметров настройки (PSM)” на страницу 32.

- 1 Нажмите и держите кнопку SEL (выбор) в течение более 2 секунд с тем, чтобы на экране дисплея появился один из параметров PSM.

- 2 Нажмите на кнопку ►►| ^ или |◀◀ ▼ для того, чтобы выбрать “DAB VOL” (уровень DAB).

- 3 Поверните диск управления, чтобы выбрать желаемую громкость. Вы можете установить ее от “VOL -12” до “VOL 12”.

- 4 Нажмите на кнопку SEL (выбор), чтобы завершить установку.

# ВЫЯВЛЕНИЕ НЕИСПРАВНОСТЕЙ

То, что может вначале показаться неисправностью, не всегда представляет собой серьезную проблему. Перед тем, как обращаться в центр технического обслуживания, проверьте следующие пункты.

|   | Симптомы  | Причины   | Способ устранения   |  |
|---|---|---|---|--|
| Общее   | <ul style="list-style-type: none"> <li>Громкоговорители не издают звуков.</li> <li>Это устройство совсем не работает.</li> </ul>  | Громкость поставлена на минимальный уровень.  | Отрегулируйте ее до оптимального уровня.  |  |
|   |   | Соединения неправильные.  | Проверьте провода и соединения.   |  |
|   |   | Возможно, произошел сбой встроенного микрокомпьютера, вызванный шумами, помехами и иными подобными причинами. | Одновременно нажмите кнопки SEL (выбор) и $\Phi$ /1/ATT (резервный/включено/аттенюатор) и удерживайте нажатыми более 2 секунд для сброса настроек устройства. (Установка часов и запрограммированные радиостанции, сохраненные в памяти, стираются). (Смотрите страницу 2).       |  |
| FM/AM   | Автоматическое программирование SSM (последовательная память радиостанции с сильным сигналом) не работает.  | Сигналы слишком слабые.   | Сохраните радиостанции в памяти вручную.  |  |
|   | Статические помехи при прослушивании радио.   | Ненадежно подсоединена антенна.   | Надежно подсоедините антенну.   |  |
| Воспроизведение компакт-дисков                              | Компакт-диск автоматически извлекается.   | Компакт-диск вставлен неправильной стороной.  | Вставьте компакт-диск правильно.  |  |
|   | <ul style="list-style-type: none"> <li>Компакт-диск однократной записи/ перезаписываемый компакт-диск не может воспроизводиться.</li> <li>Треки на компакт-диске однократной записи/ перезаписываемом компакт-диске нельзя пропускать.</li> </ul> | Компакт-диск однократной записи/ перезаписываемый компакт-диск не закончен.                                   | <ul style="list-style-type: none"> <li>Вставьте законченный компакт-диск однократной записи/ перезаписываемый компакт-диск.</li> <li>Закончите компакт-диск однократной записи/ перезаписываемый компакт-диск с помощью компонента, который Вы используете для записи.</li> </ul> |  |
|   | Невозможно извлечь диск.  | Диск заперт.  | Освободите диск. (Смотрите страницу 23).  |  |
|   | Звук компакт-диска иногда прерывается.  | Вы едете по неровным дорогам.   |   | Прекратите воспроизведение, когда едите по неровным дорогам. |
|   |   | Диск поцарапан.   |   | Поменяйте диск.  |
|   |   | Соединения неправильные.  |   | Проверьте провода и соединения.                              |
| На экране дисплея появляется надпись "NO DISC" (нет диска). | В загрузочное отверстие не вставлен диск.   |   | Вставьте диск в загрузочное отверстие.  |  |
|   | Диск вставлен неправильно.  |   | Вставьте диск правильно.  |  |



|                     | Симптомы   | Причины   | Способ устранения   |
|---------------------|--|---|---|
| Воспроизведение MP3 | <ul style="list-style-type: none"><li>• Диск невозможно воспроизвести.</li></ul>   | На данном диске нет файлов MP3.   | Поменяйте диск.   |
|                     |  | Файлы MP3 не имеют дополнительного кода — mp3 в названиях их файлов.  | Прибавьте дополнительный код — mp3 к названиям их файлов.   |
|                     |  | Файлы MP3 не записаны в формате, совместимом с уровнем 1, 2 ISO 9660 или Joliet.  | Поменяйте диск.<br>(Запишите файлы MP3 с помощью совместимой прикладной программы).   |
|                     | <ul style="list-style-type: none"><li>• Диск невозможно воспроизвести.</li></ul>   | Воспроизводимый файл не является файлом MP3 (хотя он и имеет дополнительный код — mp3).                                       | Перейдите на другой файл или поменяйте диск.<br>(Не добавляйте дополнительный код — mp3 к файлам, не являющимся файлами MP3).         |
|                     | <ul style="list-style-type: none"><li>• Требуется более длительное время на считывание (на экране дисплея продолжает мигать надпись “CHECK”).</li></ul>  | Время считывания отличается благодаря сложности конфигурации каталога/файла.  | Не используйте слишком много иерархий и каталогов. Также не записывайте какие-либо другие типы звуковых трексов вместе с файлами MP3. |
|                     | <ul style="list-style-type: none"><li>• Файлы невозможно воспроизвести так, как Вы намеревались их воспроизводить.</li></ul>   | Порядок воспроизведения устанавливается при записи файлов.  | _____   |
|                     | <ul style="list-style-type: none"><li>• Истекшее время воспроизведения неправильное.</li></ul>   | Какое иногда случается во время воспроизведения. Причиной этого является то, каким образом файлы записываются на данный диск. | _____   |
|                     | <ul style="list-style-type: none"><li>• На экране дисплея мигает надпись “MP3”.</li><li>• На дисплее появляется надпись “NO FILES” (нет файлов).</li><li>• На экране дисплея не показаны правильные знаки. (например, название альбома).</li></ul> | В текущем каталоге нет файлов MP3.  | Выберите другой каталог.  |
|                     | На данном диске нет файлов MP3.  | Вставьте диск, на котором есть файлы MP3.   |   |
|                     | Данное устройство может показывать на экране дисплея только алфавит (заглавные буквы: A–Z), цифры и ограниченное количество символов.  |   | _____   |



| Симптомы  | Причины  | Способ устранения  | Проигрыватель-автомат компакт-дисков |
|---|--|--|--------------------------------------|
| <ul style="list-style-type: none"> <li>• На экране дисплея появляется надпись “NO DISC” (нет диска).</li> </ul>   | <p>В накопителе нет диска.</p> <hr/> <p>Вставьте диски в загрузочное отверстие.</p>                                  | <p>Диски вставлены неправильной стороной.</p> <hr/> <p>Вставьте диски правильно.</p>   |                                      |
| <ul style="list-style-type: none"> <li>• На экране дисплея появляется надпись “NO MAG”.</li> </ul>  | <p>В проигрыватель-автомат компакт-дисков не вставлен накопитель.</p>  | <p>Вставьте накопитель.</p>  |                                      |
| <ul style="list-style-type: none"> <li>• На экране дисплея появляется надпись “RESET 8” (“возврат в исходное положение 8”).</li> </ul>  | <p>Это устройство неправильно подсоединено к проигрывателю-автомату компакт-дисков.</p>                              | <p>Соедините это устройство и проигрыватель-автомат компакт-дисков правильно и нажмите кнопку возврата в исходное положение проигрывателя-автомата компакт-дисков.</p>   |                                      |
| <ul style="list-style-type: none"> <li>• На экране дисплея появляется надпись “RESET 1” – “RESET 7” (“возврат в исходное положение 1” – “возврат в исходное положение 7”).</li> </ul> | <hr/>  | <p>Нажмите кнопку возврата в исходное положение проигрывателя-автомата компакт-дисков.</p>   |                                      |
| <ul style="list-style-type: none"> <li>• Это устройство совсем не работает.</li> </ul>  | <p>Возможно, произошел сбой встроенного микрокомпьютера, вызванный шумами, помехами и иными подобными причинами.</p> | <p>Одновременно нажмите кнопки SEL (выбор) и Ф/1/АТТ (резервный/включено/аттенуатор) и удерживайте нажатыми более 2 секунд для сброса настроек устройства. (Установка часов и запрограммированные радиостанции, сохраненные в памяти, стираются). (Смотрите страницу 2).</p> |                                      |

**Относительно схождения с дорожки:**

*Схождение с дорожки может произойти в результате движения автомобиля по чрезвычайно неровной дороге. Это не повредит устройство и компакт-диск, однако, это раздражает.*

*Мы рекомендуем Вам прекратить воспроизведение компакт-диска во время движения по таким неровным дорогам.*



## Обращение с дисками

Данное устройство предназначено для воспроизведения компакт-дисков (перезаписываемых и однократной записи), а также CD-текста.

- Устройство также поддерживает воспроизведение дисков MP3.

### Как обращаться с дисками

#### При вытаскивании диска из его коробки

нажмите на центральный фиксатор коробки и вытаскивайте диск, держа его за края.

- Держите диск только за края. Не касайтесь его поверхности с записью.

Центральный фиксатор



#### При закладке диска в его коробку

осторожно наденьте диск на центральный фиксатор (поверхность с текстом должна смотреть вверх).

- После использования обязательно храните диски в коробках.

### Чтобы держать диски чистыми

Грязный диск может воспроизводиться неправильно. Если диск загрязнился, протрите его мягкой тряпкой, двигаясь по прямой линии от центра к краю.



### Для воспроизведения новых дисков

Новые диски могут иметь некоторые неровные места вокруг внутреннего и внешнего края. Если используется такой диск, данное устройство может вытолкнуть этот диск. Чтобы удалить такие неровные места, потрите края с помощью карандаша или шариковой авторучки и т.п.



### Конденсация влаги

Влага может конденсироваться на линзе внутри проигрывателя дисков в следующих случаях:

- После включения обогревателя в автомобиле.
- Если в салоне автомобиля становится очень влажно.

Если такое случится, проигрыватель дисков может начать плохо работать. В этом случае вытаскивайте диск и оставьте устройство включенным на несколько часов до тех пор, пока не испарится влага.

## Воспроизведение компакт-дисков однократной или многократной записи

Перед воспроизведением компакт-дисков однократной или многократной записи внимательно прочитайте данные инструкции и предостережения.

- Используйте только "завершенные" компакт-диски однократной или многократной записи.
- Некоторые компакт-диски однократной или многократной записи не воспроизводятся на данном устройстве в связи с их особенностями, а также по следующим причинам:
  - диски загрязнены или поцарапаны;
  - на линзе внутри устройства присутствует конденсат влаги;
  - линза звукоснимателя загрязнена.
- Для считывания дисков многократной записи может потребоваться больше времени, так как они имеют меньшую отражательную способность по сравнению с обычными компакт-дисками.
- Компакт-диски однократной или многократной записи чувствительны к высоким температурам и влажности, поэтому не оставляйте их в машине.
- Не используйте следующие компакт-диски однократной или многократной записи:
  - диски с наклейками, этикетками или защитными пленками на поверхности;
  - диски, на которых можно печатать этикетки с помощью струйного принтера.

Использование этих дисков при высоких температурах или высокой влажности может привести к их неисправностям или повреждению.

Пример:

- наклейки и этикетки могут сжать и деформировать диск;
  - наклейки и этикетки могут отслоиться от диска, и его нельзя будет извлечь;
  - печать на дисках может сделать их клейкими.
- Внимательно прочитайте инструкции и предостережения об использовании этикеток и дисков, на которых можно выполнять печать.

### ПРЕДУПРЕЖДЕНИЯ:

- Не вставляйте 8-сантиметровые диски (одиночные диски) в отверстие для дисков. (Такие диски не выходят при выбросе).
- Не вставляйте диски необычной формы, такие как в форме сердечка или цветка; иначе это приведет к появлению неисправности.
- Не подвергайте диски воздействию прямого солнечного света или любого источника тепла, а также не кладите их в место, которое подвергается воздействию высокой температуры и влажности. Не оставляйте их в автомобиле.
- Не пользуйтесь никакими растворителями (например, обычное чистящее средство для пластинок, аэрозоль, разбавитель, бензин и т.п.) для чистки дисков.

Деформированный диск



Наклейка



Остаток клея



Диск — Наклеиваемая этикетка

# ТЕХНИЧЕСКИЕ ХАРАКТЕРИСТИКИ

## СЕКЦИЯ УСИЛИТЕЛЯ ЗВУКОВОЙ ЧАСТОТЫ

Максимальная выходная мощность:

Передние: 50 Вт на канал

Задние: 50 Вт на канал

Непрерывная выходная мощность (RMS):

Передние: 19 Вт на канал в 4  $\Omega$ , до 40 Гц  
до 20 000 Гц при не более  
0,8% суммарного.

Задние: 19 Вт на канал в 4  $\Omega$ , от 40 Гц  
до 20 000 Гц при не более  
0,8% суммарного.

Полное сопротивление нагрузки:

4  $\Omega$  (допуск: от 4  $\Omega$  до 8  $\Omega$ )

Диапазон регулирования тональности:

Низкие частоты:  $\pm 10$  дБ при 100 Гц

Высокие частоты:  $\pm 10$  дБ при 10 кГц

Частотная характеристика:

от 40 Гц до 20 000 Гц

Отношение сигнал-шум: 70 дБ

Дополнительный входной разъем:

стерео миниразъем диаметром 3,5 мм  
(аналоговый)

Уровень выхода/полное сопротивление:

Нагрузка 4,0 В/20 к $\Omega$  (полная шкала)

Выходное сопротивление: 1 к $\Omega$

Уровень выхода низкочастотного динамика/  
полное сопротивление:

Нагрузка 2,0 В/20 к $\Omega$  (полная шкала)

Предельная частота: 120 Гц (постоянная)

## СЕКЦИЯ ТЮНЕРА

Частотный диапазон:

FM: От 87,5 МГц до 108,0 МГц

AM: (MW) От 522 кГц до 1 620 кГц

(LW) От 144 кГц до 279 кГц

### [Тюнер FM]

Используемая чувствительность:

11,3 дБф (1,0  $\mu$ В/75  $\Omega$ )

50 дБ пороговая чувствительность:

16,3 дБф (1,8  $\mu$ В/75  $\Omega$ )

Избирательность обходного канала (400 кГц):

65 дБ

Частотная характеристика:

От 40 Гц до 15 000 Гц

Стерео разделение: 30 дБ

Коэффициент захвата: 1,5 дБ

### [Тюнер MW]

Чувствительность: 20  $\mu$ В

Избирательность: 35 дБ

### [Тюнер LW]

Чувствительность: 50  $\mu$ В

## СЕКЦИЯ ПРОИГРЫВАТЕЛЯ КОМПАКТ-ДИСКОВ

Тип: Проигрыватель компакт-дисков

Система обнаружения сигнала:

Бесконтактный оптический звукоосниматель  
(полупроводниковый лазер)

Количество каналов: 2 канала (стерео)

Частотная характеристика: От 5 Гц до 20 000 Гц

Динамический диапазон: 96 дБ

Отношение сигнал-шум: 98 дБ

Коэффициент детонации:

Ниже измеряемого предела

Формат записи MP3:

Звуковой слой 3 MPEG1/2

Макс. скорость передачи в битах: 320 Кбит/с

## ОБЩИЕ ХАРАКТЕРИСТИКИ

Потребность в электроэнергии:

Рабочее напряжение: 14,4 В пост. напр.

(допуск: от 11 В до 16 В)

Система заземления: Минус на массе

Допустимая рабочая температура:

От 0°C до +40°C

Размеры (Ш  $\times$  В  $\times$  Г):

Размеры установки (приблизит.):

182 mm  $\times$  52 mm  $\times$  150 mm

Размер панели (приблизит.):

188 mm  $\times$  58 mm  $\times$  12 mm

Масса (приблизит.):

1,4 кг (исключая принадлежности)

*Дизайн и технические характеристики могут  
меняться без уведомления.*

В соответствии с Законом Российской Федерации "О защите прав потребителей" срок службы (годности) данного товара "по истечении которого он может представлять опасность для жизни, здоровья потребителя, причинять вред его имуществу или окружающей среде" составляет семь (7) лет со дня производства. Этот срок является временем, в течение которого потребитель данного товара может безопасно им пользоваться при условии соблюдения инструкции по эксплуатации данного товара, проводя необходимое обслуживание, включающее замену расходных материалов и/или соответствующее ремонтное обеспечение в специализированном сервисном центре.

Дополнительные косметические материалы к данному товару, поставляемые вместе с ним, могут храниться в течение двух (2) лет со дня его производства.

Срок службы (годности), кроме срока хранения дополнительных косметических материалов, упомянутых в предыдущих двух пунктах, не затрагивает никаких других прав потребителя, в частности, гарантийного свидетельства JVC, которое он может получить в соответствии с законом о правах потребителя или других законов, связанных с ним.

**¿Tiene PROBLEMAS con la operación?**

**Por favor reinicialice su unidad**

Consulte la página de Cómo reposicionar su unidad

**PROBLEMI di funzionamento?**

**Inizializzare l'apparecchio**

Fare riferimento alla pagina di Come inizializzare l'apparecchio

**W przypadku NIEPRAWIDŁOWEJ  
pracy radioodtworacza**

**Wyzeruj jego pamięć**

Patrz Zerowanie pamięci urządzenia

**Затруднения при эксплуатации?**

**Пожалуйста, перезагрузите Ваше  
устройство**

Для получения информации о перезагрузке Вашего  
устройства обратитесь на соответствующую страницу

**JVC**

VICTOR COMPANY OF JAPAN, LIMITED



SP, IT, PO, RU

© 2003 VICTOR COMPANY OF JAPAN LIMITED



0103KKSMdTJEIN

**JVC Instructions**

**CD RECEIVER**

**KD-SX998R/KD-SX997R**

—

+