



ЭПС - 2000



**ЭЛЕКТРИЧЕСКАЯ ПИЛА  
СТАЦИОНАРНАЯ**

## Уважаемый покупатель!

При покупке электрической пилы стационарной: (модели: ЭПС-2000м) требуйте проверки ее работоспособности пробным запуском. Убедитесь, что в талоне на гарантийный ремонт проставлены: штамп магазина, дата продажи и подпись продавца, а также указана модель и заводской номер электрической пилы стационарной.

Перед включением внимательно изучите настоящий паспорт. В процессе эксплуатации соблюдайте требования настоящего паспорта, чтобы обеспечить оптимальное функционирование электрической пилы стационарной и продлить срок ее службы.

Комплексное полное техническое обслуживание и ремонт в объёме, превышающем перечисленные данным руководством операции, должны производиться квалифицированным персоналом на специализированных предприятиях. Установка, и необходимое техническое обслуживание производится пользователем и допускается только после изучения данного руководства по эксплуатации.

Приобретённая Вами электрическая пила стационарная может иметь некоторые отличия от настоящего руководства, связанные с изменением конструкции, не влияющие на условия ее монтажа и эксплуатации.

### 1. Основные сведения об изделии

1.1 Электрическая пила стационарная (далее по тексту - пила) предназначена для выполнения продольных и поперечных разрезов массивной древесины, облицованной древесины, древесностружечных плит, столярных плит и других аналогичных материалов.

1.2 Данные модели предназначены для работы в условиях умеренного климата с диапазоном рабочих температур от +5 до +35 °С и относительной влажности не более 80%. Питание от сети переменного тока напряжением 220 В, частотой 50 Гц. Допускаемые отклонения напряжения +/- 10%, частоты +/-5%.

1.3 Транспортировка оборудования производится в закрытых транспортных средствах в соответствии с правилами перевозки грузов, действующих на транспорте данного вида.

### 2. Технические характеристики

Основные технические характеристики представлены в таблице:

1. Напряжение сети, В	220
2. Частота тока, Гц	50
3. Номинальная потребляемая мощность, Вт	2000
4. Число оборотов шпинделя, об/мин	2900

## 11. Возможные неисправности

Перечень возможных неисправностей приведен в таблице ниже:

1. Двигатель не запускается	1. Нет напряжения в сети питания 2. Неисправен выключатель 3. Обрыв в обмотке статора 4. Неисправен пусковой конденсатор	1. Проверить наличие напряжения в сети 2. Проверить выключатель
2. Двигатель не развивает полную скорость и не работает на полную мощность	1. Низкое напряжение сети 2. Межветковые замыкания в обмотке статора 3. Слишком длинный удлинительный шнур	1. Проверить напряжение в сети 2. Заменить шнур на более короткий, убедиться, что он отвечает требованиям сечения, для подключения моделей с данными характеристиками
3. Двигатель перегревается, останавливается, срабатывают автоматические выключатели или предохранители	1. Двигатель перегружен 2. Межветковые замыкания в обмотке статора 3. Автоматические выключатели или предохранители имеют недостаточный запас по току	1. Производить подачу заготовки медленнее 2. Установить автоматические выключатели или предохранители с достаточным запасом по току
4. Повышенная вибрация, люфт пильного диска	1. Пильный диск изношен 2. Пильный диск плохо закреплен 3. Прочие причины	1. Снять пильный диск и заменить на другой 2. Проверить затяжку гайки пильного диска
5. Поворотный стол вращается с трудом	1. Движению поворотного стола мешают скопившиеся под ним опилки	1. Удалить опилки, почистить пильный стол
6. Пильный диск заклинивает в пропилах, подгорели стенки пропила	1. Неправильная эксплуатация 2. Пильный диск затуплен 3. Пильный диск не соответствует выполняемой работе	1. Заточить или заменить пильный диск 2. Использовать диск, соответствующий выполняемой работе

\* устранение неисправностей производится в гарантийной мастерской



#### 4. Комплектность

Пила поставляется в продажу в следующей комплектации:

1. Пила	1
2. Переходник 30 мм	1
3. Наладочный инструмент	1
4. Упор для заготовки (толкатель)	1
5. Паспорт	1
6. Упаковка	1

#### 5. Инструкция по технике безопасности

5.1 Применять пилу разрешается только в соответствии с назначением указанным в паспорте.

5.2 При эксплуатации пилы необходимо соблюдать все требования паспорта по ее эксплуатации, бережно обращаться с ней, предотвращая воспламенение и получение ожогов, не подвергать ее ударам, перегрузкам, воздействию грязи и нефтепродуктов.

5.3 Внимательно прочитайте инструкцию по эксплуатации и убедитесь, что Вы поняли её и можете следовать всем правилам техники безопасности, предостережениям и указаниям перед тем, как попробовать работать с бензопилой.

5.4 Надевайте защитную одежду. Всегда используйте безопасную обувь со стальными вставками на носках и нескользящей подошвой; плотно прилегающую одежду; нескользящие перчатки, предназначенные для работы с пилой; средства защиты для глаз и ушей. Заколите волосы так, чтобы они были выше плеч.

5.5 Дети, посторонние наблюдатели и животные должны находиться, как минимум, за 10 м от Вашего рабочего места при работе или включении пилы.

5.6 Не пользуйтесь бензопилой, когда Вы утомлены, больны или расстроены, когда Вы находитесь в состоянии алкогольного или наркотического опьянения, приняли лекарственные средства.

5.7 Запрещается производить работу в помещениях со взрывоопасной, а так же химически активной средой, разрушающей металлы и изоляцию.

5.8 Не оставляйте пилу в сырых и неотапливаемых помещениях, оберегайте ее от ударов и резких нагрузок.

5.9 Не перегружайте пилу при работе, так как это сокращает срок службы из-за резкого возрастания потребляемого тока.

5.10 Используйте только исправный и заточенный пильный диск.

5.11 Материалы круглого сечения должны обрабатываться только с использованием соответствующих зажимных устройств, предотвращающих вращение обрабатываемого материала под действием вращающегося пильного диска.

Внимание! При продаже инструмента должны заполняться все поля гарантийного талона. Неполное или неправильное заполнение гарантийного талона может привести к отказу от выполнения гарантийных обязательств.  
**С условиями гарантийного обслуживания ознакомлен(а). При покупке изделия было проверено. Претензий к упаковке, комплектации и внешнему виду не имею.**

Подпись покупателя

#### Корешок талона № 3

на гарантийный ремонт пилы

(модель: \_\_\_\_\_)  
(Изыят" " \_\_\_\_\_ 201\_г.)  
(Исполнитель \_\_\_\_\_)  
(подпись) (фамилия, имя, отчество)

#### Корешок талона № 4

на гарантийный ремонт пилы

(модель: \_\_\_\_\_)  
(Изыят" " \_\_\_\_\_ 201\_г.)  
(Исполнитель \_\_\_\_\_)  
(подпись) (фамилия, имя, отчество)

ДЕЙСТВИТЕЛЕН ПРИ ЗАПОЛНЕНИИ

#### ТАЛОН № 3 на гарантийный ремонт пилы

(модель: \_\_\_\_\_)

Серийный номер \_\_\_\_\_

Представитель ОТК \_\_\_\_\_  
(подпись, штамп)

Заполняет торговая организация:

Продан \_\_\_\_\_  
(наименование и адрес предприятия)

Дата продажи \_\_\_\_\_ Место печати \_\_\_\_\_

Продавец \_\_\_\_\_  
(подпись)

(\_\_\_\_\_  
(фамилия, имя, отчество)

ДЕЙСТВИТЕЛЕН ПРИ ЗАПОЛНЕНИИ

#### ТАЛОН № 4 на гарантийный ремонт пилы

(модель: \_\_\_\_\_)

Серийный номер \_\_\_\_\_

Представитель ОТК \_\_\_\_\_  
(подпись, штамп)

Заполняет торговая организация:

Продан \_\_\_\_\_  
(наименование и адрес предприятия)

Дата продажи \_\_\_\_\_ Место печати \_\_\_\_\_

Продавец \_\_\_\_\_  
(подпись)

(\_\_\_\_\_  
(фамилия, имя, отчество)

Заполняет ремонтное предприятие _____ (наименование и адрес предприятия)	
_____ _____ _____ _____	
Исполнитель _____	( _____ ) (подпись) (фамилия, имя, отчество)
Владелец _____ _____ _____ _____	
_____	( _____ ) (подпись владельца) (фамилия, имя, отчество)
Дата ремонта _____	Место печати _____
Утверждаю _____ (должность, подпись, ф.и.о. руководителя ремонтного предприятия)	
-----	
Заполняет ремонтное предприятие _____ (наименование и адрес предприятия)	
_____ _____ _____ _____	
Исполнитель _____	( _____ ) (подпись) (фамилия, имя, отчество)
Владелец _____ _____ _____ _____	
_____	( _____ ) (подпись владельца) (фамилия, имя, отчество)
Дата ремонта _____	Место печати _____
Утверждаю _____ (должность, подпись, ф.и.о. руководителя ремонтного предприятия)	



5.12 При обработке длинных заготовок используйте соответствующие дополнительные опоры.

5.13 Не работайте на пиле без установленных защитных устройств.

5.14 Сохраняйте достаточное расстояние от движущегося режущего рабочего инструмента.

5.15 В каждом случае используйте соответствующие приспособления для подачи заготовки в зону действия пильного диска.

5.17 Во время работы сохраняйте достаточное расстояние от двигателя и подвижных частей пилы.

5.18 При смене режущего рабочего инструмента пользуйтесь перчатками.

**Внимание!** Существует опасность пореза о неподвижный пильный диск.

5.19 Работайте только с правильно установленным расклинивающим ножом.

**Внимание!** Существует опасность «обратного удара» заготовки (обрабатываемая заготовка может быть захвачена зубьями пильного диска и выброшена в сторону оператора)!

5.20 Не допускайте перекоса обрабатываемой заготовки.

5.21 Тонкие заготовки или заготовки с тонкими стенками необходимо пилить только дисками с мелкими зубьями.

5.22 Перед началом работы проверьте и убедитесь в отсутствии гвоздей, металлической стружки или других инородных тел в заготовке.

5.23 Не удаляйте стружку при работающем двигателе. Удаляйте стружку только после отключения от электросети и полной остановки шпинделя. Для удаления стружки всегда используйте специальную щетку.

5.24 При внезапной остановке шпинделя пила должна быть отключена выключателем.

5.25 Пила должна быть отключена от сети питания электрическим током:

- при смене пильного диска и любой настройке;
- при перерыве в работе;
- при перемещении пилы с одного рабочего места на другое;
- по окончании работ.

## 6. Электрические соединения. Требования к электрическому шнуру питания

6.1 Для защиты электропроводки от перегрузок на щите подключения данной линии необходимо применять плавкие предохранители или автоматические выключатели с номинальным током не менее чем на 10А.

6.2 Запрещается переделывать вилку, если она не входит в розетку. Вместо этого квалифицированный электрик должен установить соответствующую розетку.

6.3 При повреждении электрического шнура питания его должен заменить изготовитель или сертифицированный сервисный центр.

6.4 Требования при обращении с двигателем

**Внимание!** Для исключения опасности повреждения двигателя регулярно очищайте двигатель от пыли. Так обеспечивается его беспрепятственное охлаждение.

Не включайте пилу до тех пор, пока до конца и внимательно не ознакомитесь с изложенными в данном Руководстве рекомендациями, поэтапно не изучите все пункты настройки и регулировки пилы и не усвоите работу всех органов её управления.

6.5 Если двигатель не запускается или внезапно останавливается при работе, сразу же отключите пилу. Отключите вилку электрического шнура питания от розетки, проверьте пильный диск на свободное вращение.

6.6 Если пильный диск вращается свободно, включите двигатель ещё раз. Если двигатель всё ещё не вращается, попытайтесь по таблице возможных неисправностей найти и устранить возможную причину.

6.7 Устройство защиты или автомат защиты необходимо регулярно проверять, если:

- двигатель при работе без нагрузки или при работе с номинальной нагрузкой отключается;
- температура корпуса двигателя достигает более 900С, при этом, не срабатывает устройство защиты;
- при заклинивании пильного диска не срабатывает устройство защиты, автомат защиты неисправен.

6.8 Чаще всего проблемы с двигателем возникают при плохих контактах в разъёмах, при перегрузках, пониженном напряжении питания (возможно, вследствие недостаточного сечения подводящих проводов). Поэтому всегда с помощью квалифицированного электрика проверяйте все разъёмы, рабочее напряжение и потребляемый пилой ток.

6.9 При большой длине и малом поперечном сечении подводящих проводов на этих проводах происходит дополнительное падение напряжения, которое приводит к проблемам с двигателем. Поэтому для нормального функционирования пилы необходимо увеличить поперечное сечение подводящих проводов. При длине подводящих проводов до 15 м их поперечное сечение должно быть не менее 1,0 мм<sup>2</sup>.



рис.2

Внимание! При продаже инструмента должны заполняться все поля гарантийного талона. Неполное или неправильное заполнение гарантийного талона может привести к отказу от выполнения гарантийных обязательств.  
**С условиями гарантийного обслуживания ознакомлен(а). При покупке изделия было проверено. Претензий к упаковке, комплектации и внешнему виду не имею.**

Подпись покупателя

**Корешок талона № 1**

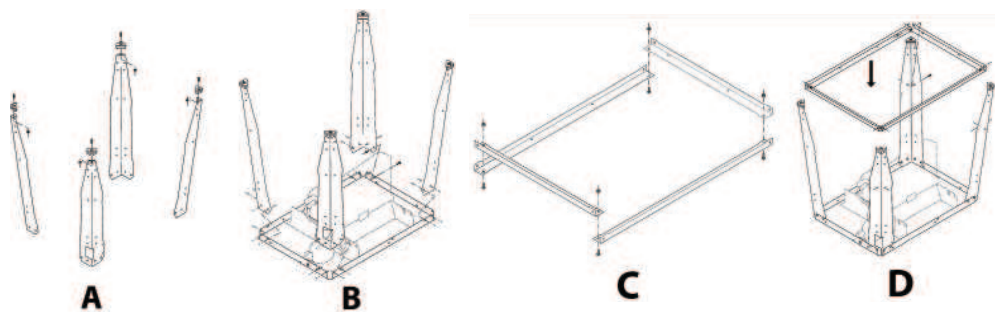
на гарантийный ремонт пилы

(модель: \_\_\_\_\_)  
 (Изыят" " \_\_\_\_\_ 201\_г.)  
 (Исполнитель \_\_\_\_\_)  
 (подпись) (фамилия, имя, отчество)

**Корешок талона № 2**

на гарантийный ремонт пилы

(модель: \_\_\_\_\_)  
 (Изыят" " \_\_\_\_\_ 201\_г.)  
 (Исполнитель \_\_\_\_\_)  
 (подпись) (фамилия, имя, отчество)

**ДЕЙСТВИТЕЛЕН ПРИ ЗАПОЛНЕНИИ**

**ТАЛОН № 1**

на гарантийный ремонт пилы

(модель: \_\_\_\_\_)

Серийный номер \_\_\_\_\_

Представитель ОТК \_\_\_\_\_  
 (подпись, штамп)

**Заполняет торговая организация:**

Продан \_\_\_\_\_  
 (наименование и адрес предприятия)

Дата продажи \_\_\_\_\_ Место печати \_\_\_\_\_

Продавец \_\_\_\_\_  
 (подпись)

(\_\_\_\_\_  
 (фамилия, имя, отчество)

**ДЕЙСТВИТЕЛЕН ПРИ ЗАПОЛНЕНИИ**

**ТАЛОН № 2**

на гарантийный ремонт пилы

(модель: \_\_\_\_\_)

Серийный номер \_\_\_\_\_

Представитель ОТК \_\_\_\_\_  
 (подпись, штамп)

**Заполняет торговая организация:**

Продан \_\_\_\_\_  
 (наименование и адрес предприятия)

Дата продажи \_\_\_\_\_ Место печати \_\_\_\_\_

Продавец \_\_\_\_\_  
 (подпись)

(\_\_\_\_\_  
 (фамилия, имя, отчество)

10.3 Безвозмездный ремонт или замена пилы в течение гарантийного срока эксплуатации производится при условии соблюдения потребителем правил эксплуатации и технического обслуживания, хранения и транспортировки.

10.4 При обнаружении Покупателем каких-либо неисправностей пилы, в течение срока, указанного в п. 10.1 он должен проинформировать об этом Продавца и предоставить пилу Продавцу для проверки. Максимальный срок проверки - в соответствии с законом РФ «О защите прав потребителей». В случае обоснованности претензий Продавец обязуется за свой счёт осуществить ремонт пилы или ее замену. Транспортировка тепловой пушки для экспертизы, гарантийного ремонта или замены производится за счёт Покупателя.

10.5 В том случае, если неисправность пилы вызвана нарушением условий ее эксплуатации или Покупателем нарушены условия, предусмотренные п. 7.3 Продавец с согласия покупателя вправе осуществить ремонт пилы за отдельную плату.

10.6 На продавца не могут быть возложены иные, не предусмотренные настоящим руководством, обязательства.

10.7 Гарантия не распространяется на:

- любые поломки связанные с погодными условиями (дождь, мороз, снег);
- при появлении неисправностей, вызванных действием непреодолимой силы (несчастный случай, пожар, наводнение, удар молнии и т.п.);
- нормальный износ: пилы, так же, как и все оборудование, нуждается в должном техническом обслуживании. Гарантией не покрывается ремонт, потребность в котором возникает вследствие нормального износа, сокращающего срок службы частей;
- на износ таких частей, как соединительные контакты, провода, ремни, и т.п.;
- естественный износ (полная выработка ресурса, сильное внутреннее или внешнее загрязнение);
- на части оборудования выход из строя которых стал следствием неправильной установки, несанкционированной модификации, неправильного применения, небрежности, неправильного обслуживания, ремонта или хранения, что неблагоприятно влияет на его характеристики и надёжность;

10.8 На неисправности, возникшие в результате перегрузки пилы, повлекшие выход из строя узлов и деталей.

К безусловным признакам перегрузки пилы относятся, помимо прочих: появление цветов побежалости, деформация или оплавления деталей и узлов пилы, потемнение или обугливание изоляции проводов под действием высокой температуры.

## 7. Монтаж и эксплуатация пилы

7.1 С помощью болтов и гаек соберите основание пилы и привинтите резиновые ножки (23) как показано на рис.2, затем, как показано на рис.3 установите рукоятки (21) и колёса (22) для удобства перемещения пилы.

7.2 Установка дополнительного стола.

Длинные опорные кронштейны (16) следует использовать для установки дополнительного стола если необходимо увеличить площадь по горизонтали.

Короткие опорные кронштейны (15) следует использовать для установки дополнительного стола если необходимо увеличить площадь по вертикали.

7.3 Расклинивающий нож.

Для предотвращения «обратного удара» на данной пиле применяется расклинивающий нож (10). Расклинивающий нож является защитным устройством и для обеспечения безопасной работы и должен быть правильно установлен. Расстояние между наружным краем пильного диска и расклинивающим ножом должно составлять от 3 до 5 мм.

7.4 Регулировка угла наклона пильного диска.

Для изменения угла наклона пильного диска необходимо в направлении против часовой стрелки ослабить рукоятку (4), ориентируясь на шкалу (5), выставить необходимый угол, затем затянуть рукоятку в направлении по часовой стрелке. Затем зафиксируйте рукоятку двумя винтами. Перед началом работ необходимо убедиться в надёжности фиксации положения пильного диска.

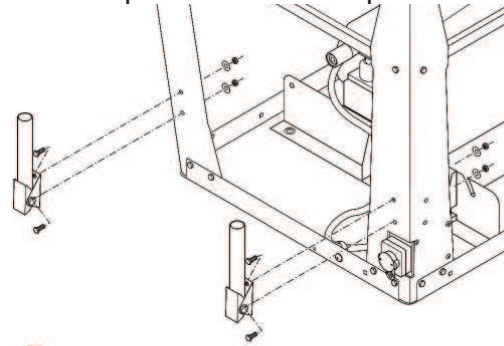

**A**

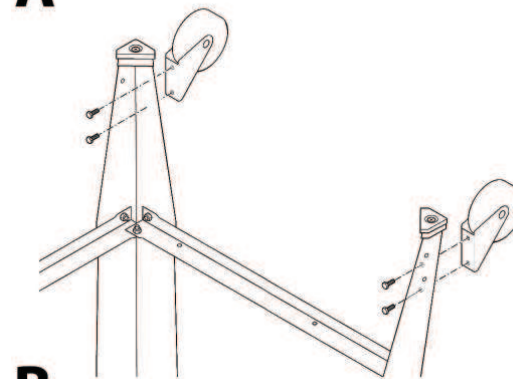

**B**

7.5 Регулировка глубины пропила.

Вращением рукоятки (6) можно регулировать глубину пропила. Высота установки пильного диска должна соответствовать толщине обрабатываемой заготовки. Защитный кожух (9) должен своей передней нижней гранью лежать на поверхности заготовки. Чтобы выбрать все люфты и зазоры механизма вертикальной установки, всегда устанавливайте необходимую высоту пильного диска «снизу» по шкале (7).

7.6 Параллельный упор.

Параллельный упор (19) используется для всех операций продольного пиления. Никогда не направляйте заготовку на вращающийся пильный

рис.3

диск без правильно и надежно закрепленного параллельного упора.

#### 7.7 Использование упора для косого и поперечного пиления.

Для осуществления распилов заготовки под углом отличным от 90° применяется упор для косого и поперечного пиления (20). Перед включением пилы проверьте фиксацию упора.

#### 7.8 Использование специального упора.

В тех случаях, когда расстояние между пильным диском и параллельным упором (19) составляет менее 120 мм необходимо применять специальные упоры (25) и (26).

#### 7.9 Отсос опилок.

Вдыхание пыли некоторых пород древесины (бук, дуб, ясень) вредно для здоровья. Если пила работает в закрытом помещении, она должна быть подсоединена к соответствующему устройству отсоса стружек и пыли через шланг (12) и выходное отверстие (13).

#### 7.10 Смена пильного диска.

**Внимание!** Производите смену диска только после полного отключения пилы от электросети.



рис.4

Для снятия пильного диска (11) используйте два ключа, входящих в комплектацию пилы. Съёмным ключом удерживайте наружный фланец пильного диска, а другим открутите гайку фиксирующую диск. Снимите гайку, пружинную шайбу, наружный фланец и пильный диск.

**Внимание!** При установке пильного диска следите за правильным направлением зубьев.

Установка пильного диска производится в обратном порядке.

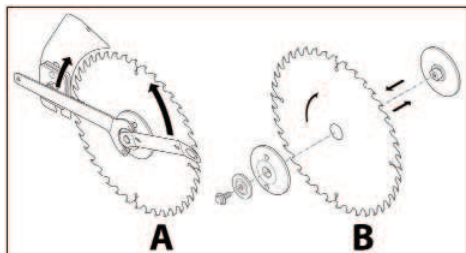
### 8. Использование инструмента

При косом пиленнии, пиленнии под наклоном и комбинированном пиленнии используется упор для косого и поперечного пиления (20). Нельзя производить работы на пиле без использования специальных приспособлений, таких как: упор для косого и поперечного пиления (20), параллельный упор (19).

#### 8.1. Поперечное пиление.

Поперечное пиление представляет собой процесс распиливания древесины поперек волокон под углом 90°. При выполнении этой операции упор для косого и поперечного пиления (20) устанавливается на 90°. Этот упор может использоваться в любом из двух пазов стола слева или справа от пильного диска.

#### 8.2. Косое пиление

Косое пиление представляет собой процесс распиливания древесины

поперек волокон под любым углом, кроме 90°. Угол пиления устанавливается по шкале упора для косого и поперечного пиления (20).

#### 8.3. Наклонное пиление

Наклонное пиление представляет собой процесс распиливания древесины как вдоль, так и поперек волокон под углом наклона пильного диска до 45° влево.

#### 8.4. Комбинированное пиление

Комбинированное пиление представляет собой процесс распиливания древесины с использованием упора для косого и поперечного пиления 20, установленного с необходимым косым углом и наклоненного пильного диска до 45° влево.

### 9. Срок службы и хранение

9.1 Срок службы пилы 3 года.

9.2 Указанный срок службы действителен при соблюдении потребителем требований настоящего паспорта.

9.3 Пила до начала эксплуатации должна храниться законсервированной в упаковке предприятия - изготовителя в складских помещениях при температуре окружающей среды от 0 до +35 °С.

9.4 Проверяйте исправность кабеля питания перед каждым включением в сеть питания.

9.5 Очищайте пилу от пыли, опилок и грязи.

9.6 Один раз в месяц смазывайте машинным маслом винтовой вал, направляющие штанги и поворотные элементы пилы.

### 10. Гарантия изготовителя (поставщика).

10.1 Гарантийный срок эксплуатации пилы - 12 календарных месяцев со дня продажи.

10.2 В случае выхода пилы из строя в течение гарантийного срока эксплуатации по вине изготовителя, владелец имеет право на бесплатный гарантийный ремонт, при соблюдении следующих условий:

- отсутствие механических повреждений;
- отсутствие признаков нарушения требований руководства по эксплуатации;
- наличие в руководстве по эксплуатации отметки о продаже и наличие подписи покупателя;
- соответствие серийного номера пилы серийному номеру в гарантийном талоне;
- отсутствие следов некачественного ремонта.

Удовлетворение претензий потребителя с недостатками по вине изготовителя производится в соответствии с законом РФ «О защите прав потребителей».

Адреса гарантийных мастерских:

1) 127282, г. Москва, ул. Полярная, д. 31а

т. (495) 796-94-93

2) 141074, г. Королёв, М.О., ул. Пионерская, д.16

т. (495) 513-44-09

3) 140091, г. Дзержинский, М.О., ул. Энергетиков, д. 22, кор. 2 т. (495) 221-66- 53