

BR 40/25 C Ep
BR 40/25 C Eco Ep
BD 40/25 C Ep
BD 40/25 C Eco Ep



Deutsch	3
English	14
Français	25
Italiano	36
Nederlands	47
Español	58
Português	69
Ελληνικά	80
Türkçe	91

Register and win!
www.kärcher.com



59614480 09/11



Lesen Sie vor der ersten Benutzung Ihres Gerätes diese Originalbetriebsanleitung, handeln Sie danach und bewahren Sie diese für späteren Gebrauch oder für Nachbesitzer auf.

Inhaltsverzeichnis

Sicherheitshinweise	DE . . . 1
Funktion	DE . . . 1
Bestimmungsgemäße Verwendung	DE . . . 2
Umweltschutz	DE . . . 2
Bedienelemente	DE . . . 3
Vor Inbetriebnahme	DE . . . 4
Betrieb	DE . . . 4
Pflege und Wartung	DE . . . 7
Störungen	DE . . . 9
Technische Daten	DE . . 10
EG-Konformitätserklärung	DE . . 11
Garantie	DE . . 11
Ersatzteile	DE . . 11

Sicherheitshinweise

Lesen und beachten Sie vor der ersten Benutzung des Gerätes diese Bedienungsanleitung und beiliegende Broschüre Sicherheitshinweise für Bürstenreinigungsgeräte und Sprühextraktionsgeräte, 5.956-251.

⚠ Warnung

Gerät nicht auf geneigten Flächen benutzen. Anschlussleitung nicht mit den sich drehenden Bürsten in Berührung kommen lassen.

Sicherheitseinrichtungen

Sicherheitseinrichtungen dienen dem Schutz des Benutzers und dürfen nicht außer Betrieb gesetzt oder in ihrer Funktion umgangen werden.

Schaltbügel

Für eine sofortige Außerbetriebnahme des Bürstenantriebs: Schaltbügel loslassen.

Symbole in der Betriebsanleitung

⚠ Gefahr

Für eine unmittelbar drohende Gefahr, die zu schweren Körperverletzungen oder zum Tod führt.

⚠ Warnung

Für eine möglicherweise gefährliche Situation, die zu schweren Körperverletzungen oder zum Tod führen könnte.

Vorsicht

Für eine möglicherweise gefährliche Situation, die zu leichten Verletzungen oder zu Sachschäden führen kann.

Funktion

Diese Scheuersaugmaschine wird zur Nassreinigung oder zum Polieren von ebenen Böden eingesetzt.

Das Gerät kann durch Einstellen eines Reinigungsprogramms und der Wassermenge leicht an die jeweilige Reinigungsaufgabe angepasst werden.

Eine Arbeitsbreite von 400 mm und ein Fassungsvermögen der Frisch- und Schmutzwassertanks von jeweils 25 l ermöglichen eine effektive Reinigung.

Der Netzbetrieb ermöglicht ein hohes Leistungsvermögen ohne Arbeitszeitbegrenzung.

Hinweis

Entsprechend der jeweiligen Reinigungsaufgabe kann das Gerät mit verschiedenem Zubehör ausgestattet werden.

Fragen Sie nach unserem Katalog oder besuchen Sie uns im Internet unter www.kae-rcher.com.

Bestimmungsgemäße Verwendung

Verwenden Sie dieses Gerät ausschließlich gemäß den Angaben in dieser Betriebsanleitung.

- Das Gerät darf nur zum Reinigen von nicht feuchtigkeitsempfindlichen und nicht polierempfindlichen Hartflächen benutzt werden.
Der Einsatztemperaturbereich liegt zwischen +5°C und +40°C.
- Das Gerät ist nicht geeignet zur Reinigung gefrorener Böden (z. B. in Kühlhäusern).
- Das Gerät ist nicht geeignet zur Reinigung gefrorener Böden (z. B. in Kühlhäusern).
- Das Gerät darf nur mit Original-Zubehör und -Ersatzteilen ausgestattet werden.
- Das Gerät ist für die Reinigung von Böden im Innenbereich bzw. von überdachten Flächen entwickelt. Bei anderen Anwendungsgebieten muss der Einsatz alternativer Bürsten geprüft werden.
- Das Gerät ist nicht bestimmt für die Reinigung öffentlicher Verkehrswege.
- Zulässige Flächenbelastung des Bodens berücksichtigen.
Das Gerät ist nicht für den Einsatz in explosionsgefährdeten Umgebungen geeignet.

Umweltschutz



Die Verpackungsmaterialien sind recyclebar. Bitte werfen Sie die Verpackungen nicht in den Hausmüll, sondern führen Sie diese einer Wiederverwertung zu.



Altgeräte enthalten wertvolle recyclingfähige Materialien, die einer Verwertung zugeführt werden sollten. Batterien, Öl und ähnliche Stoffe dürfen nicht in die Umwelt gelangen. Bitte entsorgen Sie Altgeräte deshalb über geeignete Sammelsysteme.

Hinweise zu Inhaltsstoffen (REACH)

Aktuelle Informationen zu Inhaltsstoffen finden Sie unter:

www.kaercher.de/REACH

Bedienelemente

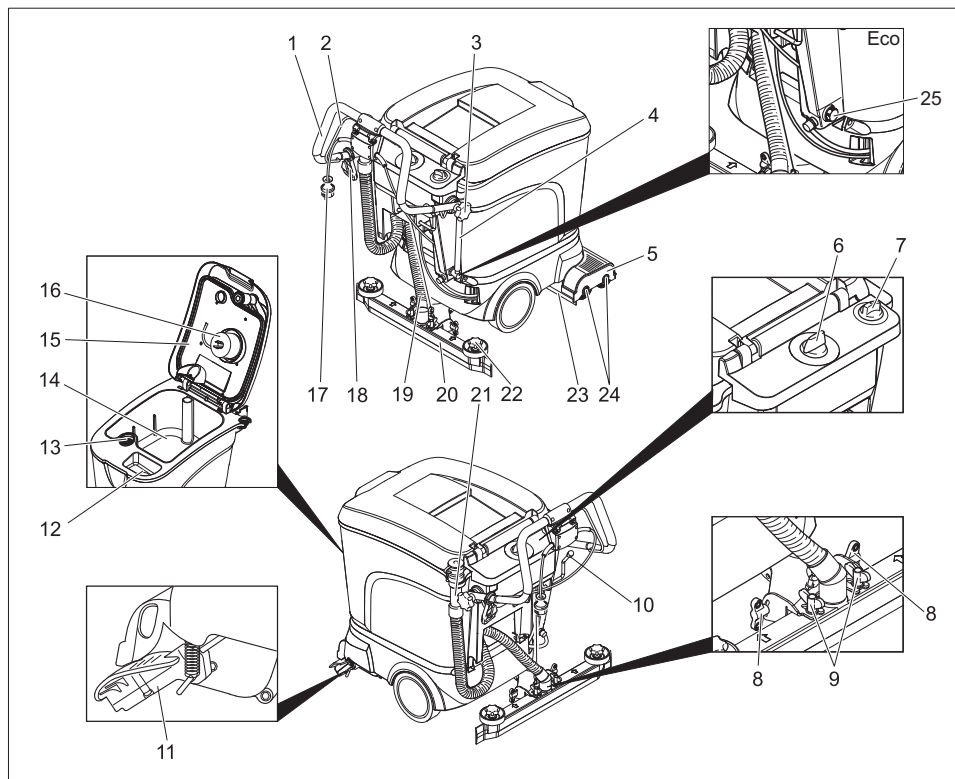

- | | | | |
|----|---|----|--|
| 1 | Schubbügel | 16 | Schwimmer |
| 2 | Schalbügel | 17 | Netzstecker |
| 3 | Sterngriff Schubbügelbefestigung | 18 | Zugentlastungshaken |
| 4 | Füllstandsanzeige und Ablassschlauch
Frischwasser (nicht bei ECO-Variante) | 19 | Saugschlauch |
| 5 | Reinigungskopf | 20 | Saugbalken * |
| 6 | Programmwahlschalter | 21 | Ablassschlauch Schmutzwasser |
| 7 | Regulierknopf Wassermenge | 22 | Sterngriffe zum Auswechseln der Saug-
lippen |
| 8 | Flügelmuttern zum Neigen des Saug-
balkens | 23 | Spritzschutz |
| 9 | Flügelmuttern zum Befestigen des
Saugbalkens | 24 | Bürstenwalzen (BR-Variante)
Scheibenbürsten (BD-Variante) |
| 10 | Hebel Saugbalkenabsenkung | 25 | Ablassschraube Frischwasser (nur bei
Eco-Variante) |
| 11 | Fahrwerk für Transportfahrt | | |
| 12 | Einfüllöffnung Frischwassertank | | |
| 13 | Flusensieb | | |
| 14 | Schmutzwassertank | | |
| 15 | Deckel Schmutzwassertank | | |
- * nicht im Lieferumfang (außer bei ECO-Variante)

Vor Inbetriebnahme

Abladen

- Sterngriffe der Schubbügelbefestigung lösen.
- Schubbügel nach hinten schwenken und Sterngriffe festziehen.

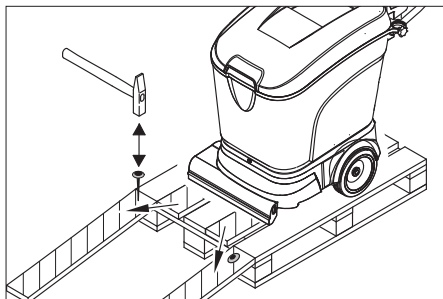

- Lange seitliche Bretter der Verpackung als Rampe an die Palette legen.
- Rampe mit Nägeln an der Palette befestigen.
- Kurze Bretter zur Abstützung unter die Rampe legen.
- Holzleisten vor den Rädern entfernen.
- Gerät von der Palette über die Rampe herschieben.

Bürsten montieren

Vor Inbetriebnahme müssen die Bürsten montiert werden (siehe „Wartungsarbeiten“).

Saugbalken montieren

- Saugbalken so in Saugbalkenaufhängung einsetzen, dass das Formblech über der Aufhängung liegt. Flügelmuttern festziehen.

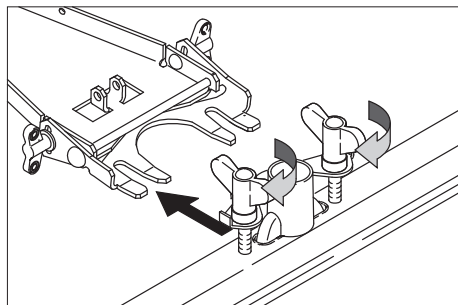

- Saugschlauch aufstecken.

Betrieb

⚠ **Warnung!**

Beschädigungsgefahr. Saugbalken vor dem Rückwärtsfahren anheben.

Hinweis

Für eine sofortige Außerbetriebnahme des Bürstenantriebs Schaltbügel loslassen.

Betriebsstoffe einfüllen

⚠ **Warnung**

Beschädigungsgefahr. Nur die empfohlenen Reinigungsmittel verwenden. Für andere Reinigungsmittel trägt der Betreiber das erhöhte Risiko hinsichtlich der Betriebssicherheit und Unfallgefahr.

Nur Reinigungsmittel verwenden, die frei von Lösungsmitteln, Salz- und Flusssäure sind.

Hinweis

Keine stark schäumenden Reinigungsmittel verwenden. Dosierhinweise beachten. Empfohlene Reinigungsmittel:

Anwendung	Reinigungsmittel
Unterhaltsreinigung aller wasserbeständigen Böden	RM 745 RM 746
Unterhaltsreinigung von glänzenden Oberflächen (z. B. Granit)	RM 755 es
Unterhaltsreinigung und Grundreinigung von Industriefussböden	RM 69
Unterhaltsreinigung und Grundreinigung von Feinsteinzeugfliesen	RM 753
Unterhaltsreinigung von Fliesen im Sanitärbereich	RM 751
Reinigung und Desinfektion im Sanitärbereich	RM 732
Entschichtung aller alkali-beständigen Böden (z.B. PVC)	RM 752
Entschichtung von Lino-leumböden	RM 754

- Deckel des Frischwassertanks öffnen.
- Wasser-Reinigungsmittel-Gemisch bis zur MAX Markierung der Füllstandsanzeige einfüllen. Höchsttemperatur der Flüssigkeit 60 °C.
- Deckel des Frischwassertanks schließen.

Zum Einsatzort fahren

- Mit vorgeschwenktem Fahrwerk kann das Gerät zum Einsatzort geschoben werden, ohne dass die Bürsten den Boden berühren.
- Saugbalken anheben.
 - Gerät am Schubbügel nach unten drücken.
 - Fahrwerk mit dem Fuß nach vorne schwenken.
 - Gerät am Schubbügel zum Einsatzort schieben.

Reinigungsprogramme

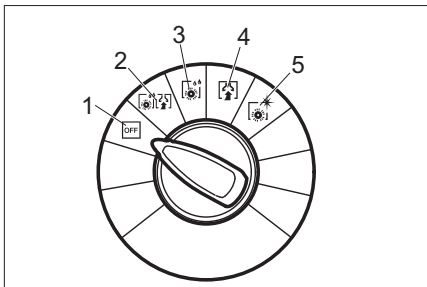

- 1 OFF
Gerät ist außer Betrieb.
- 2 Scheuersaugen
Boden nass reinigen und Schmutzwasser aufsaugen.
- 3 Nassschrubben
Boden nass reinigen und Reinigungsmittel einwirken lassen.
- 4 Saugen
Schmutzflotte aufsaugen.
- 5 Polieren
Boden ohne Flüssigkeitsauftrag polieren.

Saugbalken einstellen

Schräglage

Zur Verbesserung des Absaugergebnisses auf gefliesten Belägen kann der Saugbalken um bis zu 5° Schräglage verdreht werden:

- Flügelmuttern lösen.
- Saugbalken drehen.

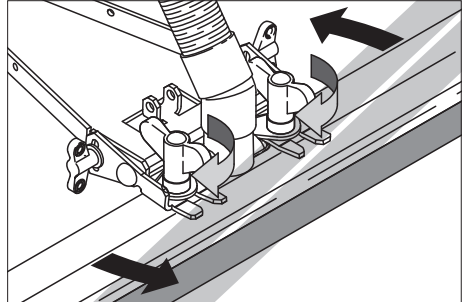

- Flügelmutter festdrehen.

Neigung

Bei ungenügendem Absaugergebnis kann die Neigung des geraden Saugbalkens geändert werden.

- Flügelmutter lösen.
- Saugbalken neigen.

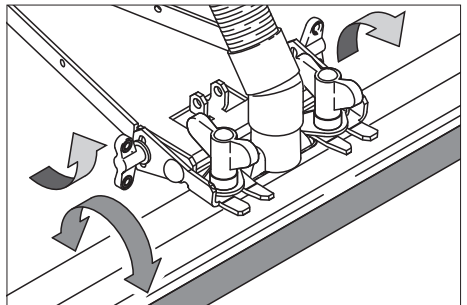

- Flügelmutter festdrehen.

Vortriebsgeschwindigkeit einstellen (nur BD-Variante)

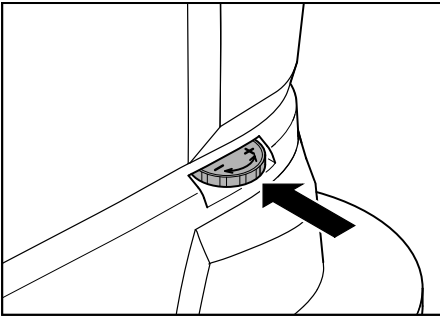

- Fahrwerk mit dem Fuß nach vorne schwenken.
- Geschwindigkeit drosseln: Knopf in Richtung – drehen.
- Geschwindigkeit erhöhen: Knopf in Richtung + drehen.

Netzanschluss herstellen

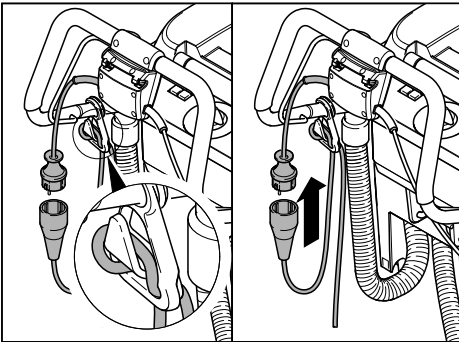

- Ende des Verlängerungskabels als Schlaufe in Zugentlastungshaken einhängen.
- Netzstecker einstecken.

Reinigen

- Fahrwerk mit dem Fuß nach hinten schwenken.
- Programmwahlschalter auf gewünschtes Reinigungsprogramm drehen.
- Wassermenge entsprechend Verschmutzung und Bodenbelag einstellen.
- Saugbalken absenken.
- Bürsten durch Ziehen des Schaltbügels einschalten.

Vorsicht

Beschädigungsgefahr für Bodenbelag. Gerät nicht auf der Stelle betreiben.

Anhalten und abstellen

- Regulierknopf Wassermenge schließen.
- Gerät noch 1-2 m vorwärts fahren, um Restwasser abzusaugen.
- Programmwahlschalter auf „OFF“ drehen.
- Saugbalken anheben.
- Fahrwerk mit dem Fuß nach vorne schwenken.

Vorsicht

Gefahr der Deformierung der Bürste/n. Beim Abstellen des Gerätes Bürste/n durch vorschwenken des Fahrwerks entlasten

Schmutzwassertank entleeren

Hinweis

Bei vollem Schmutzwassertank verschließt der Schwimmer den Saugkanal. Die Absaugung wird unterbrochen. Schmutzwassertank leeren.

⚠ Warnung

Örtliche Vorschriften zur Abwasserbehandlung beachten.

- Ablassschlauch Schmutzwasser aus Halterung nehmen und über einer geeigneten Sammeleinrichtung absenken.

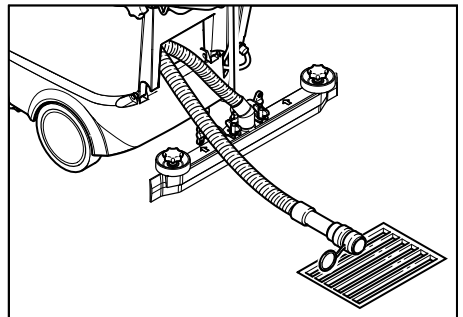

- Wasser durch Öffnen der Dosiereinrichtung am Ablassschlauch ablassen.
- Anschließend Schmutzwasserbehälter mit klarem Wasser ausspülen.

Frischwassertank entleeren

- Kupplung am oberen Ende der Füllstandsanzeige lösen.
- Schlauch der Füllstandsanzeige über einer geeigneten Sammeleinrichtung absenken und Flüssigkeit ablaufen lassen.
- Kupplung wieder am Gerät einrasten.

Eco-Variante:

- Ablassschraube Frischwasser herausdrehen und Flüssigkeit ablaufen lassen.
- Ablassschraube Frischwasser wieder einschrauben und festziehen.

Transport

Vorsicht

Verletzungs- und Beschädigungsgefahr! Gewicht des Gerätes beim Transport beachten.

- Zum Transport auf einem Fahrzeug, Gerät mit Spanngurten/Seilen gegen Verrutschen sichern.

Zur Verringerung des Platzbedarfs kann der Schubbügel nach vorne geschwenkt werden:

- Sterngriffe der Schubbügelbefestigung lösen.
- Schubbügel nach vorne schieben.

Lagerung

Vorsicht

Verletzungs- und Beschädigungsgefahr! Gewicht des Gerätes bei Lagerung beachten.

- Dieses Gerät darf nur in Innenräumen gelagert werden.
- Abstellplatz unter Berücksichtigung des zulässigen Gesamtgewichts des Gerätes wählen, um die Standsicherheit nicht zu beeinträchtigen.

Pflege und Wartung

⚠ Gefahr

Verletzungsgefahr. Vor allen Arbeiten am Gerät Programmwahlschalter auf „OFF“ drehen und Netzstecker ziehen.

- Gerät auf ebener Fläche abstellen.
- Schmutzwasser und restliches Frischwasser ablassen und entsorgen.

Wartungsplan

Nach der Arbeit

Vorsicht

Beschädigungsgefahr. Gerät nicht mit Wasser abspritzen und keine aggressiven Reinigungsmittel verwenden.

- Schmutzwasser ablassen.
- Flusensieb prüfen, bei Bedarf reinigen.
- Gerät außen mit feuchtem, in milder Waschlauge getränktem Lappen reinigen.
- Sauglippen und Spritzschutz säubern, auf Verschleiß prüfen und bei Bedarf austauschen.
- Bürsten auf Verschleiß prüfen, bei Bedarf austauschen.

Monatlich

- Dichtungen zwischen Schmutzwassertank und Deckel auf Zustand prüfen, bei Bedarf austauschen.
- Bürstentunnel reinigen. (nur BR Variante)

Jährlich

- Vorgeschriebene Inspektion durch Kundendienst durchführen lassen.

Wartungsarbeiten

Sauglippen austauschen

- Saugbalken abnehmen.
- Sterngriffe herausschrauben.

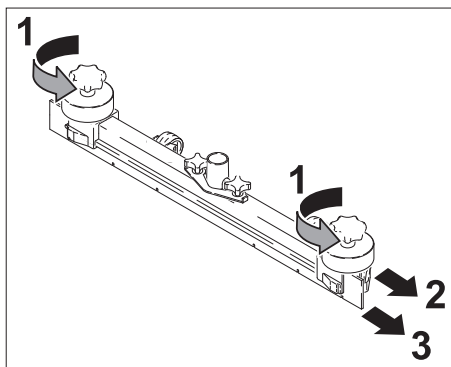

- Kunststoffteile abziehen.
- Sauglippen abziehen.
- Neue Sauglippen einschieben.
- Kunststoffteile aufschieben.
- Sterngriffe einschrauben und festziehen.

Bürstenwalzen austauschen

- Schmutzwassertank leeren.
- Gerät am Schubbügel nach unten drücken.
- Fahrwerk mit dem Fuß nach vorne schwenken.
- Bürste eindrücken und nach unten entnehmen.
- Neue Bürstenwalze einsetzen und einrasten.
- Fahrwerk mit dem Fuß nach hinten schwenken.

Scheibenbürsten austauschen

- Schmutzwassertank leeren.
- Gerät am Schubbügel nach unten drücken.
- Fahrwerk mit dem Fuß nach vorne schwenken.
- Knopf zur Einstellung der Vortriebsgeschwindigkeit in Richtung – drehen.
- Scheibenbürsten anheben.
- Scheibenbürsten um ca. 45° drehen.
- Scheibenbürsten nach unten abnehmen.

- Einsetzen der neuen Scheibenbürsten in umgekehrter Reihenfolge.
- Vortriebsgeschwindigkeit einstellen.
- Fahrwerk mit dem Fuß nach hinten schwenken.

Wartungsvertrag

Für einen zuverlässigen Betrieb des Gerätes können mit dem zuständigen Kärcher-Verkaufsbüro Wartungsverträge abgeschlossen werden.

Frostschutz

Bei Frostgefahr:

- Frisch- und Schmutzwassertank entleeren.
- Gerät in einem frostgeschützten Raum abstellen.

Störungen

⚠ Gefahr

Verletzungsgefahr. Vor allen Arbeiten am Gerät Programmwahlschalter auf „OFF“ drehen und Netzstecker ziehen.

- Gerät auf ebener Fläche abstellen.
 - Schmutzwasser und restliches Frischwasser ablassen und entsorgen.
- Bei Störungen, die mit Hilfe dieser Tabelle nicht behoben werden können, Kundendienst rufen.

Störungen

Störung	Behebung
Gerät lässt sich nicht starten	Prüfen, ob Netzstecker eingesteckt ist.
Ungenügende Wassermenge	<p>Frischwasserstand prüfen, bei Bedarf Tank auffüllen.</p> <p>Schläuche auf Verstopfung prüfen, bei Bedarf reinigen.</p>
Ungenügende Saugleistung	<p>Dichtungen zwischen Schmutzwassertank und Deckel auf Zustand prüfen, bei Bedarf austauschen.</p> <p>Flusensieb reinigen</p> <p>Sauglippen am Saugbalken reinigen, bei Bedarf wenden oder austauschen.</p> <p>Saugschlauch auf Verstopfung prüfen, bei Bedarf reinigen.</p> <p>Saugschlauch auf Dichtigkeit prüfen, bei Bedarf austauschen.</p> <p>Überprüfen ob der Deckel am Schmutzwasser-Ablassschlauch geschlossen ist</p> <p>Einstellung des Saugbalkens überprüfen.</p>
Ungenügendes Reinigungsergebnis	Bürsten auf Verschleiß prüfen, bei Bedarf austauschen.
Bürsten drehen sich nicht	Prüfen, ob Fremdkörper die Bürsten blockiert, gegebenenfalls Fremdkörper entfernen.

Technische Daten

		BR 40/25 C Ep BR 40/25 C Eco Ep	BD 40/25 C Ep BD 40/25 C Eco Ep
Leistung			
Nennspannung	V/Hz	230 / 1~50/60	230 / 1~50/60
Mittlere Leistungsaufnahme	W	1880	1580
Saugmotorleistung	W	780	780
Bürstmotorleistung	W	800	800
Saugen			
Saugleistung, Luftmenge	l/s	40	40
Saugleistung, Unterdruck, max.	kPa	180	180
Reinigungsbürsten			
Arbeitsbreite	mm	400	390
Durchmesser Bürste	mm	96	385
Bürstendrehzahl	1/min	1050	140
Maße und Gewichte			
Theoretische Flächenleistung	m ² /h	1600	1600
Volumen Frisch-/Schmutzwassertank	l	25	25
Länge (ohne Schubbügel)	mm	800	870
Breite (ohne Saugbalken)	mm	575	575
Höhe (ohne Schubbügel)	mm	830	830
Transportgewicht	kg	55	61
Zulässiges Gesamtgewicht	kg	80	86
Ermittelte Werte gemäß EN 60335-2-72			
Schwingungsgesamtwert Arme	m/s ²	<2,5	
Unsicherheit K	m/s ²	0,2	
Schalldruckpegel L _{pA}	dB(A)	70	
Unsicherheit K _{pA}	dB(A)	1	
Schalleistungspegel L _{WA} + Unsicherheit K _{WA}	dB(A)	85	

EG-Konformitätserklärung

Hiermit erklären wir, dass die nachfolgend bezeichnete Maschine aufgrund ihrer Konzipierung und Bauart sowie in der von uns in Verkehr gebrachten Ausführung den einschlägigen grundlegenden Sicherheits- und Gesundheitsanforderungen der EG-Richtlinien entspricht. Bei einer nicht mit uns abgestimmten Änderung der Maschine verliert diese Erklärung ihre Gültigkeit.

Produkt: Bodenreiniger

Typ: 1.515-xxx

Einschlägige EG-Richtlinien

2006/42/EG (+2009/127/EG)

2004/108/EG

Angewandte harmonisierte Normen

EN 55014-1: 2006 + A1: 2009

EN 55014-2: 1997 + A2: 2008

EN 60335-1

EN 60335-2-29

EN 60335-2-67

EN 61000-3-2: 2006 + A2: 2009

EN 61000-3-3: 2008

Die Unterzeichnenden handeln im Auftrag und mit Vollmacht der Geschäftsführung.



H. Jenner

CEO



S. Reiser

Head of Approbation

Dokumentationsbevollmächtigter:

S. Reiser

Alfred Kärcher GmbH & Co. KG

Alfred-Kärcher-Str. 28 - 40

71364 Winnenden (Germany)

Tel.: +49 7195 14-0

Fax: +49 7195 14-2212

Winnenden, 2011/07/01

Garantie

In jedem Land gelten die von unserer zuständigen Vertriebsgesellschaft herausgegebenen Garantiebedingungen. Etwaige Störungen an Ihrem Zubehör beseitigen wir innerhalb der Garantiefrist kostenlos, sofern ein Material- oder Herstellungsfehler die Ursache sein sollte. Im Garantiefall wenden Sie sich bitte mit Kaufbeleg an Ihren Händler oder die nächste autorisierte Kundendienststelle.

Ersatzteile

- Es dürfen nur Zubehör und Ersatzteile verwendet werden, die vom Hersteller freigegeben sind. Original-Zubehör und Original-Ersatzteile bieten die Gewähr dafür, dass das Gerät sicher und störungsfrei betrieben werden kann.
- Eine Auswahl der am häufigsten benötigten Ersatzteile finden Sie am Ende der Betriebsanleitung.
- Weitere Informationen über Ersatzteile erhalten Sie unter www.kaercher.com im Bereich Service.



Please read and comply with these original instructions prior to the initial operation of your appliance and store them for later use or subsequent owners.

Contents

Safety instructions	EN . . . 1
Function	EN . . . 1
Proper use	EN . . . 2
Environmental protection	EN . . . 2
Control elements	EN . . . 3
Before Startup	EN . . . 4
Operation	EN . . . 4
Maintenance and care	EN . . . 7
Faults	EN . . . 9
Technical specifications	EN . . 10
EC Declaration of Conformity	EN . . 11
Warranty	EN . . 11
Spare parts	EN . . 11

Safety instructions

Before using the appliance for the first time, read and observe these operating instructions and the accompanying brochure: Safety information for brush cleaning units and spray-extraction units, 5.956-251.

⚠ Warning

*Do not use the appliance on inclines.
Do not let the mains cable come in contact with the rotating brushes.*

Safety Devices

Safety devices serve to protect the user and must not be rendered inoperational or their functions bypassed.

Control handle

To put the brush drive out of operation immediately: release the control handle.

Symbols in the operating instructions

⚠ Danger

Immediate danger that can cause severe injury or even death.

⚠ Warning

Possible hazardous situation that could lead to severe injury or even death.

Caution

Possible hazardous situation that could lead to mild injury to persons or damage to property.

Function

The scrubber vacuum is used for wet cleaning or polishing of level floors.

The appliance can be easily adjusted to the cleaning task by setting a cleaning program and the water quantity.

A working width of 400 mm and a capacity of 25 l each of the fresh and dirt water reservoirs enable an effective cleaning.

The power supply operation allows a high capacity without a restriction of the working time.

Note

The appliance can be equipped with various accessories depending on the cleaning task. Please request our catalogue or visit us on the Internet at www.kaercher.com.

Proper use

Use this appliance only as directed in these operating instructions.

- The appliance may only be used for the cleaning of hard surfaces that are not sensitive to moisture and polishing operations.

The application temperature ranges from +5°C to +40°C.

- The appliance is not suited for the cleaning of frozen grounds (e.g. in cold stores).
- The appliance is not suited for the cleaning of frozen grounds (e.g. in cold stores).
- The appliance may only be equipped with original accessories and spare parts.
- The appliance has been designed for the cleaning of floors inside or covered surfaces. With respect to other applications the usage of alternative brushes must be checked.
- The appliance is not intended for the cleaning of public traffic routes.
- Please consider the allowed load per surface unit of the floor.

The appliance is not suited for the use in potentially explosive environments.

Environmental protection



The packaging materials are recyclable. Please do not throw packaging in the domestic waste but pass it on for recycling.



Old units contain valuable recyclable materials. Batteries, oil and similar substances may not be released into the environment. Therefore please dispose of old units through suitable collection systems.

Notes about the ingredients (REACH)

You will find current information about the ingredients at:

www.kaercher.com/REACH

Control elements

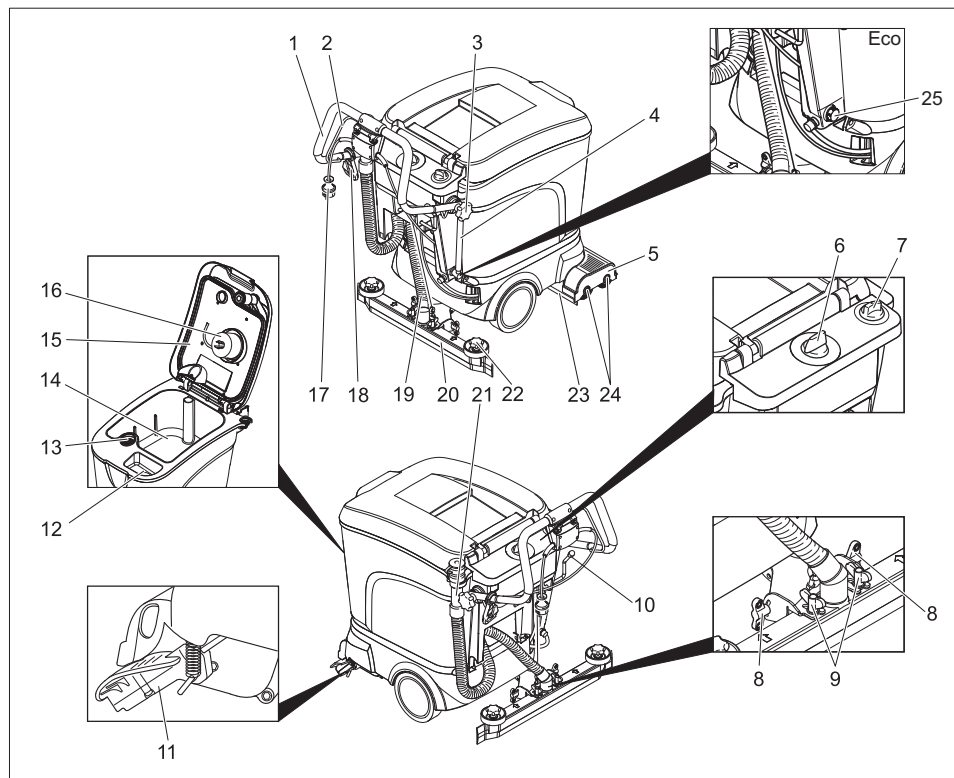

- | | |
|---|--|
| 1 Push handle | 17 Mains plug |
| 2 Control handle | 18 Strain relief clamp |
| 3 Star grip pushing handle fastening | 19 Suction hose |
| 4 Filling level display and fresh water discharge hose (not with ECO model) | 20 Vacuum bar * |
| 5 Cleaning head | 21 Dirt water discharge hose |
| 6 Program selection switch | 22 Star grips to exchange the vacuum lips |
| 7 Water quantity regulator | 23 Splash guard |
| 8 Wing nuts for tilting the vacuum bar | 24 Brush rollers (BR model) Disk brushes (BD model) |
| 9 Wing nuts for fastening the vacuum bar | 25 Fresh water drain screw (with ECO model only) |
| 10 Vacuum bar lowering lever | |
| 11 Running gear for transport travel | * not included in the delivery (except with ECO model) |
| 12 Fresh water reservoir filler neck | |
| 13 Fluff filter | |
| 14 Dirt water reservoir | |
| 15 Cover dirt water reservoir | |
| 16 Float | |

Before Startup

Unloading

- Release the star grips of the pushing handle fastening.
- Turn the pushing handle backwards and tighten the star grips.

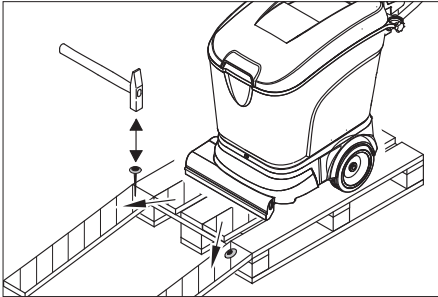

- Place long lateral boards of the packaging as a ramp next to the pallet.
- Fix the ramp on the pallet with nails.
- Place short boards as a support underneath the ramp.
- Remove the wooden bars in front of the wheels.
- Push down the appliance through the ramp from the pallet.

Installing the Brushes

The brushes must be installed before the initial operation (see "Maintenance works").

Installing the Vacuum Bar

- Insert the vacuum bar into the vacuum bar suspension in such a manner that the profiled sheet is positioned above the suspension. Tighten the wing nuts.

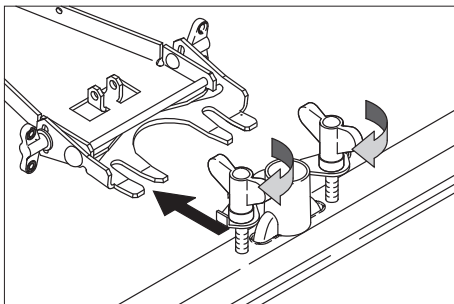

- Insert the suction hose.

Operation

⚠ Warning!

Risk of damage. Raise the vacuum bar before reversing.

Note

To put the brush drive out of operation immediately release the control handle.

Filling in Detergents

⚠ Warning

Risk of damage. Only use the recommended detergents. With respect to different detergents the operator bears the increased risk regarding the operational safety and danger of accident. Only use detergents that are free from solvents, hydrochloric acid and hydrofluoric acid.

Note

Do not use highly foaming detergents. Observe the dosing notes.

Recommended detergents:

Application	Detergent
Routine cleaning of all water resistant floors	RM 745 RM 746
Routine cleaning of glossy surfaces (e.g. granite)	RM 755 es
Routine cleaning and basic cleaning of industrial floors	RM 69
Routine cleaning and basic cleaning of fine stoneware tiles	RM 753
Routine cleaning of tiles in sanitary areas	RM 751
Cleaning and disinfection in sanitary areas	RM 732
Removal of coating from all alkali-resistant floors (e.g. PVC)	RM 752
Removal of coating from linoleum floors	RM 754

- Open the cover of the fresh water reservoir.

- Fill in the water detergent mixture up to the MAX marking of the filling level display. Maximum temperature of the liquid 60°C.
- Close the cover of the fresh water reservoir.

Driving to the place of use

When the running gear is turned to the front, the appliance can be pushed to the place of use without the brushes touching the floor.

- Raise the vacuum bar.
- Press the appliance down using the push handle.
- Turn the running gear to the front with your foot.
- Use the push handle to push the appliance to the place of use.

Cleaning Programs

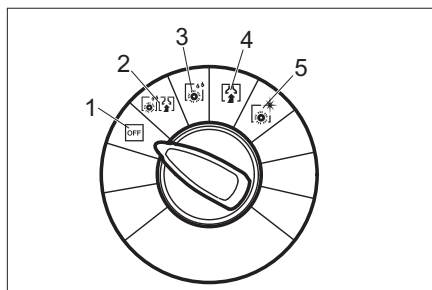

- 1 OFF
Appliance is out of operation.
- 2 Scrubbing suction
Wet clean the floor and vacuum up dirt water.
- 3 Wet scrubbing
Wet clean the floor and allow the detergent to react.
- 4 Vacuuming
Suck in the dirt fleet.
- 5 Polishing
Polishing the floor without the application of liquid.

Setting the Vacuum Bar

Oblique position

To improve the vacuuming result on tiled floors the vacuum bar can be turned to an oblique position of up to 5°.

- Release the wing nuts.
- Turn the vacuum bar.

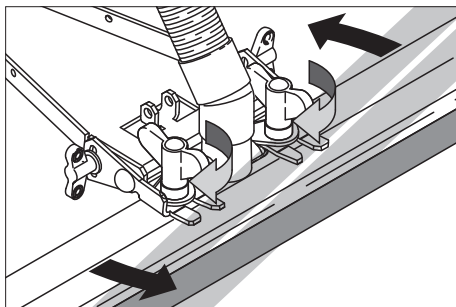

- Tighten the wing nuts.

Inclination

If the vacuum result is unsatisfactory the inclination of the straight vacuum bar can be modified.

- Release the wing nuts.
- Tilt the vacuum bar.

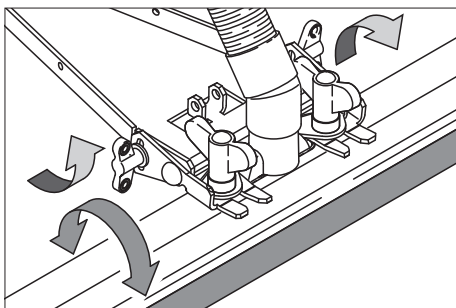

- Tighten the wing nuts.

Setting the advance speed (BD model only)

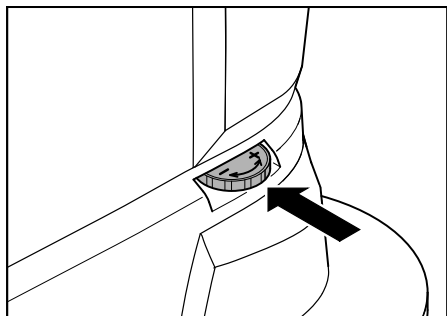

- Turn the running gear to the front with your foot.
- Reducing the speed: Turn the wheel in – direction.
- Increasing the speed: Turn the wheel in + direction.

Establish mains contact

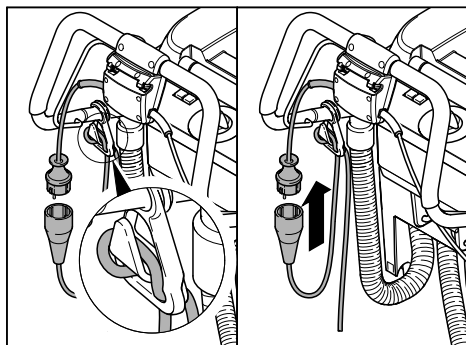

- Insert the looped end of the extension cable in the strain relief hook.
- Plug in the mains plug.

Cleaning

- Turn the running gear to the back with your foot.
- Turn the program selection switch to the desired cleaning program.
- Set the water quantity according to the degree of dirt accumulation and the floor covering.
- Lower the vacuum bar.
- Turn on the brushes by pulling the control handle.

Caution

Risk of damage to the floor covering. Do not operate the appliance on the spot.

Shutting Down the Appliance

- Close the water quantity regulator.
- Drive the appliance forward for another 1-2 m to draw off residual water.
- Turn the program selection switch to "OFF".
- Raise the vacuum bar.
- Turn the running gear to the front with your foot.

Caution

Danger of deformation of the brush(es). When shutting down the appliance relieve the brush(es) by turning forward the running gear.

Emptying the Dirt Water Reservoir

Note

If the dirt water reservoir is full the float closes the suction channel. The suction operation is interrupted. Empty the dirt water reservoir.

⚠ Warning

Please observe the local provisions regarding the wastewater treatment.

- Take the dirt water discharge hose from the support and lower above a suited collection device.

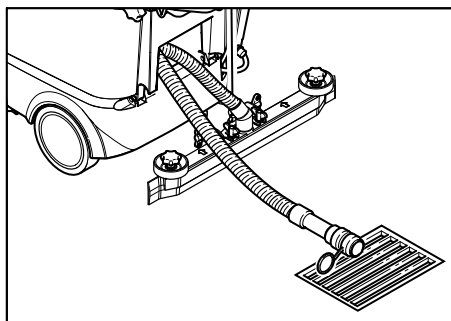

- Let off water by opening the dosage device at the discharge hose.
- The rinse the dirt water reservoir with clear water.

Emptying the fresh water tank

- Release the coupling at the upper end of the fill level display.
- Lower the hose for the fill level display into a suitable collector and drain off liquid.
- Engage the coupling on the appliance again.

ECO model:

- Unscrew the fresh water drain screw and drain the liquid.
- Screw in the fresh water drain screw and tighten it.

Transport

Caution

Risk of injury and damage! Observe the weight of the appliance when you transport it.

- If you want to transport the machine on a vehicle secure it from slipping using belts/ ropes.

To reduce the required space the pushing handle can be turned to the front:

- Release the star grips of the pushing handle fastening.
- Push the pushing handle to the front.

Storage

Caution

Risk of injury and damage! Note the weight of the appliance in case of storage.

- This appliance must only be stored in interior rooms.
- Select the storage site for the appliance taking into consideration the permissible total weight of the appliance in order not to impact its stability.

Maintenance and care

Danger

Risk of injury. Turn the program selection switch to "OFF" and disconnect the mains plug before performing any work on the appliance.

- Place the appliance on an even surface.
- Drain and dispose of the dirt water and the residual fresh water.

Maintenance schedule

After the work

Caution

Risk of damage. Do not wash down the appliance with water and do not use aggressive detergents.

- Drain off dirt water.
- Check the fluff filter, clean if required
- Clean the outside of the appliance with a damp cloth which has been soaked in mild detergent.
- Clean the vacuum lips and the splash-guard, check for wear and replace if required.
- Check the brushes for wear, replace if required.

Monthly

- Check the condition of the seals between dirty water tank and cover, replace if required.
- Clean the brush housing. (BR model only)

Yearly

- Have the prescribed inspection carried out by the customer service.

Maintenance Works

Replacing the vacuum lips

- Remove the vacuum bar.
- Unscrew the star grips.

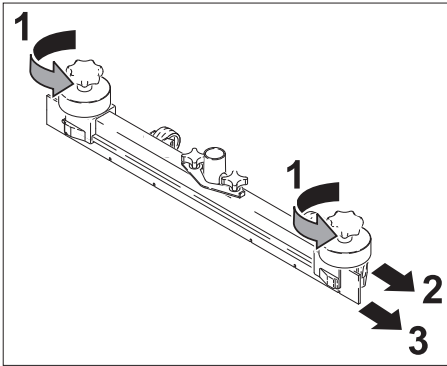

- Remove the plastic parts.
- Remove the vacuum lips.
- Insert new vacuum lips.
- Insert the plastic parts.
- Screw in and tighten the star grips.

Replacing the roller brushes

- Empty the dirty water tank.
- Press the appliance down using the push handle.
- Turn the running gear to the front with your foot.
- Push in the brush and remove it downwards.
- Insert and lock the new roller brush into place.
- Turn the running gear to the rear with your foot.

Replacing the disk brushes

- Empty the dirty water reservoir.
- Press the appliance down using the push handle.
- Turn the running gear to the front with your foot.
- Turn the button for setting the advance speed in – direction.
- Raise the disk brushes.
- Turn the disk brushes through approximately 45°.

- Remove the disk brushes downwards.
- Insert the new disk brushes in reverse sequence.
- Set the advance speed.
- Turn the running gear to the rear with your foot.

Maintenance contract

To ensure a reliable operation of the appliance maintenance contracts can be concluded with the competent Kärcher sales office.

Frost protection

In case of danger of frost:

- Empty the fresh and dirt water reservoirs.
- Store the appliance in a frost-protected room.

Faults

⚠ Danger

Risk of injury. Turn the program selection switch to "OFF" and disconnect the mains plug before performing any works on the appliance.

- Place the appliance on an even surface.
- Drain and dispose of the dirt water and the residual fresh water.

In case of faults that cannot be remedied using the table below please contact the customer service.

Faults

Fault	Remedy
Appliance cannot be started	Check if the mains plug is connected.
Insufficient water quantity	Check fresh water level, refill tank if necessary.
	Check hoses for blockages; clean if required.
Insufficient vacuum performance	Check the condition of the seals between dirt water reservoir and cover, replace if required.
	Clean the fluff filter
	Clean the vacuum lips on the vacuum bar, turn or replace if required
	Check suction hose for blockages; clean if required.
	Check the suction hose for tightness; replace if required.
	Check if the cover on the dirt water discharge hose is closed
	Check the setting of the vacuum bar.
Insufficient cleaning result	Check the brushes for wear, replace if required.
Brushes do not turn	Check if foreign matters block the brushes; remove foreign matter if required.

Technical specifications

		BR 40/25 C Ep BR 40/25 C Eco Ep	BD 40/25 C Ep BD 40/25 C Eco Ep
Power			
Nominal voltage	V/Hz	230 / 1~50/60	230 / 1~50/60
Average power consumption	W	1880	1580
Suction engine output	W	780	780
Brush engine output	W	800	800
Vacuuming			
Cleaning power, air quantity	l/s	40	40
Cleaning power, negative pressure, max.	kPa	180	180
Cleaning brushes			
Working width	mm	400	390
Brush diameter	mm	96	385
Brush speed	1/min	1050	140
Dimensions and weights			
Theoretical surface cleaning performance	m ² /h	1600	1600
Fresh/dirt water reservoir volume	l	25	25
Length (without pushing handle)	mm	800	870
Width (without vacuum bar)	mm	575	575
Height (without pushing handle)	mm	830	830
Transport weight	kg	55	61
Permissible overall weight	kg	80	86
Values determined as per EN 60335-2-72			
Vibration total value on arms	m/s ²	<2,5	
Uncertainty K	m/s ²	0,2	
Sound pressure level L _{pA}	dB(A)	70	
Uncertainty K _{pA}	dB(A)	1	
Sound power level L _{WA} + Uncertainty K _{WA}	dB(A)	85	

EC Declaration of Conformity

We hereby declare that the machine described below complies with the relevant basic safety and health requirements of the EU Directives, both in its basic design and construction as well as in the version put into circulation by us. This declaration shall cease to be valid if the machine is modified without our prior approval.

Product: Floor cleaner

Type: 1.515-xxx

Relevant EU Directives

2006/42/EC (+2009/127/EC)

2004/108/EC

Applied harmonized standards

EN 55014-1: 2006 + A1: 2009

EN 55014-2: 1997 + A2: 2008

EN 60335-1

EN 60335-2-29

EN 60335-2-67

EN 61000-3-2: 2006 + A2: 2009

EN 61000-3-3: 2008

The undersigned act on behalf and under the power of attorney of the company management.



H. Jenner
CEO



S. Reiser
Head of Approbation

Authorised Documentation Representative
S. Reiser

Alfred Kärcher GmbH Co. KG
Alfred-Kärcher-Str. 28 - 40
71364 Winnenden (Germany)
Phone: +49 7195 14-0
Fax: +49 7195 14-2212

Winnenden, 2011/07/01

Warranty

The warranty terms published by our competent sales company are applicable in each country. We will repair potential failures of your accessory within the warranty period free of charge, provided that such failure is caused by faulty material or defects in fabrication. In the event of a warranty claim please contact your dealer or the nearest authorized Customer Service center. Please submit the proof of purchase.

Spare parts

- Only use accessories and spare parts which have been approved by the manufacturer. The exclusive use of original accessories and original spare parts ensures that the appliance can be operated safely and trouble free.
- At the end of the operating instructions you will find a selected list of spare parts that are often required.
- For additional information about spare parts, please go to the Service section at www.kaercher.com.



Lire ces notice originale avant la première utilisation de votre appareil, se comporter selon ce qu'elles requièrent et les conserver pour une utilisation ultérieure ou pour le propriétaire futur.

Table des matières

Consignes de sécurité	FR . . . 1
Fonction	FR . . . 1
Utilisation conforme	FR . . . 2
Protection de l'environnement	FR . . . 2
Éléments de commande	FR . . . 3
Avant la mise en service	FR . . . 4
Fonctionnement	FR . . . 4
Entretien et maintenance	FR . . . 8
Pannes	FR . . . 9
Caractéristiques techniques	FR . . 10
Déclaration de conformité CE	FR . . 11
Garantie	FR . . 11
Pièces de rechange	FR . . 11

Consignes de sécurité

Lire la présente notice d'instructions ainsi que la brochure ci-jointe Consignes de sécurité pour les nettoyeurs à brosses n° 5.956-251 avant d'utiliser l'appareil et respecter les instructions.

⚠ Avertissement

*Ne pas utiliser l'appareil sur des plans inclinés.
Ne pas laisser la conduite de raccordement entrer en contact avec des brosses en rotation.*

Dispositifs de sécurité

Les dispositifs de sécurité ont pour but de protéger l'utilisateur et ils ne doivent donc jamais être désactivés ni évités.

Etrier de commande

Pour une mise hors service immédiate de l'entraînement des brosses : relâcher l'étrier de commande

Symboles utilisés dans le mode d'emploi

⚠ Danger

Pour un danger immédiat qui peut avoir pour conséquence la mort ou des blessures corporelles graves.

⚠ Avertissement

Pour une situation potentiellement dangereuse qui peut avoir pour conséquence des blessures corporelles graves ou la mort.

Attention

Pour une situation potentiellement dangereuse qui peut avoir pour conséquence des blessures légères ou des dommages matériels.

Fonction

L'aspirateur à abrasion sert au nettoyage humide ou au polissage de sols plans. Grâce au réglage d'un programme de nettoyage et du débit d'eau, l'appareil peut être aisément adapté aux opérations de nettoyage correspondantes.

Une largeur de travail de 400 mm et une capacité respective de 25 l pour le réservoir d'eau propre et le réservoir d'eau sale sont les garants pour un nettoyage efficace. Un fonctionnement par courant permet d'obtenir une capacité élevée sans limitation de la durée de travail.

Remarque

L'appareil peut être équipé de différents accessoires en fonction de l'application respective. De plus amples détails figurent dans notre catalogue ou sur notre site Internet www.kaercher.com.

Utilisation conforme

L'utilisation de l'appareil doit être faite en conformité avec les consignes figurant dans les instructions de service.

- L'appareil doit uniquement être utilisé pour nettoyer des surfaces dures non sensibles à l'humidité ni au polissage. La plage de température pour l'utilisation est de +5°C à +40°C.
 - L'appareil n'est pas approprié pour nettoyer des sols gelés (par exemple dans des entrepôts frigorifiques)
 - L'appareil n'est pas approprié pour nettoyer des sols gelés (par exemple dans des entrepôts frigorifiques)
 - L'appareil doit uniquement être équipé d'accessoires et de pièces de rechange d'origine.
 - L'appareil est conçu pour le nettoyage de sols dans le domaine intérieur ou bien de surfaces couvertes d'un toit. Pour d'autres domaines d'application, il faut contrôler l'éventuelle nécessité d'utiliser d'autres brosses.
 - L'appareil n'est pas destiné au nettoyage de voies publiques.
 - Tenir compte de la sollicitation concentrée admissible du sol.
- L'appareil n'est pas approprié pour l'application dans des environnements à risque d'explosion.

Protection de l'environnement



Les matériaux constitutifs de l'emballage sont recyclables. Ne pas jeter les emballages dans les ordures ménagères, mais les rendre à un système de recyclage.



Les appareils usés contiennent des matériaux précieux recyclables lesquels doivent être rendus à un système de recyclage. Des batteries, de l'huile et d'autres substances semblables ne doivent pas être tout simplement jetées. Pour cette raison, utiliser des systèmes adéquats de collecte pour éliminer les appareils usés.

Instructions relatives aux ingrédients (REACH)

Les informations actuelles relatives aux ingrédients se trouvent sous :

www.kaercher.com/REACH

Éléments de commande

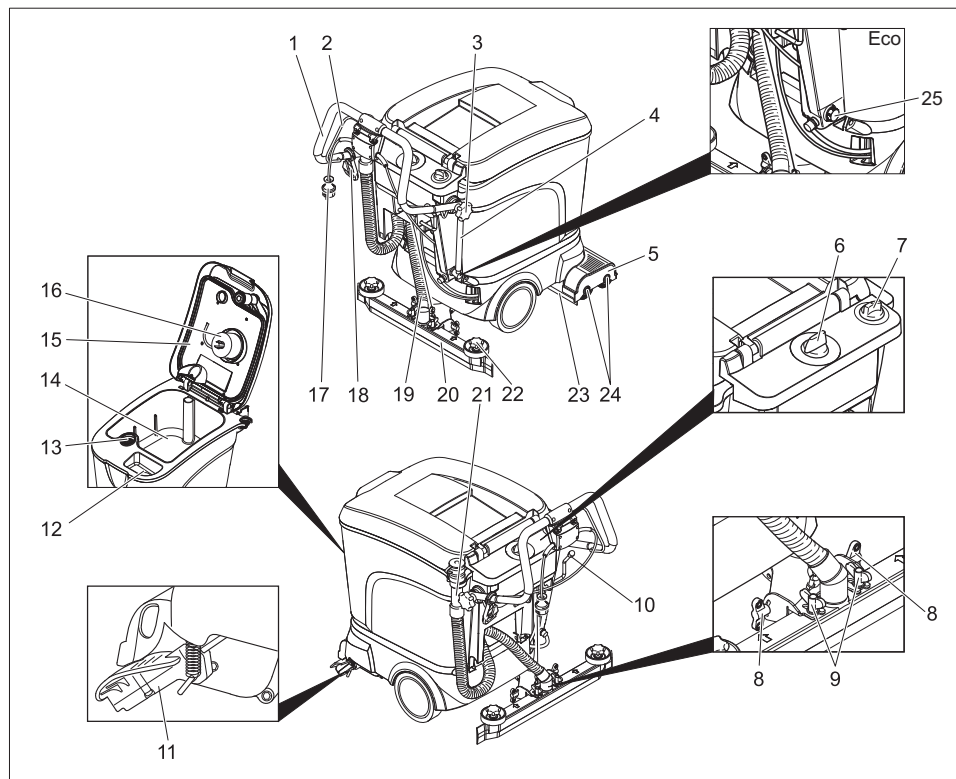

- | | | | |
|----|--|----|---|
| 1 | Guidon de poussée | 14 | Réservoir d'eau sale |
| 2 | Etrier de commande | 15 | Couvercle du réservoir d'eau sale |
| 3 | Bouton cannelé pour la fixation du guidon de poussée | 16 | Flotteur |
| 4 | Affichage de niveau et flexible d'écoulement eau fraîche (pas sur version ECO) | 17 | Fiche secteur |
| 5 | Tête de nettoyage | 18 | Crochet de soulagement de traction |
| 6 | Bouton sélecteur de programme | 19 | Flexible d'aspiration |
| 7 | Bouton de régulation pour la quantité d'eau | 20 | Barre d'aspiration * |
| 8 | Ecrous-papillon pour incliner la barre d'aspiration | 21 | Flexible de vidange pour eau sale |
| 9 | Ecrous-papillon pour fixer la barre d'aspiration | 22 | Bouton cannelé pour le remplacement des lèvres d'aspiration |
| 10 | Levier pour abaisser la barre d'aspiration | 23 | Couvercle anti-éclaboussures |
| 11 | Train de roulement pour le transport | 24 | Rouleaux-brosses (variante BR)
Disques-brosses (variante BD) |
| 12 | Orifice de remplissage pour réservoir d'eau propre | 25 | Vis d'écoulement eau fraîche (uniquement sur version Eco) |
| 13 | Crible à peluches | | |

*pas inclus dans la fourniture (hormis version ECO)

Avant la mise en service

Déchargement de la machine

- Desserrer les boutons cannelés pour la fixation du guidon de poussée.
- Pivoter le guidon de poussée vers l'arrière et serrer à fond les boutons cannelés.

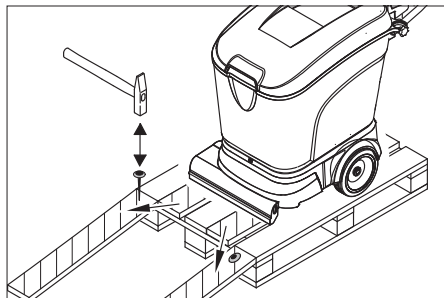

- Poser les longues planches latérales d'emballage sur la palette pour qu'elles servent de rampe de descente.
- Clouer la rampe sur la palette.
- Poser les planches courtes sous la rampe pour qu'elles servent d'appui.
- Retirer les listeaux en bois figurant devant les roues.
- Descendre l'appareil de la palette en le poussant sur la rampe.

Montage des brosses

Les brosses doivent être montées avant la mise en service (voir 'Travaux de maintenance').

Montage de la barre d'aspiration

- Placer la barre d'aspiration dans la suspension de barre d'aspiration de manière à ce que la tôle moulée figure au-dessus du dispositif de suspension. Serrer à fond les écrous-papillon.

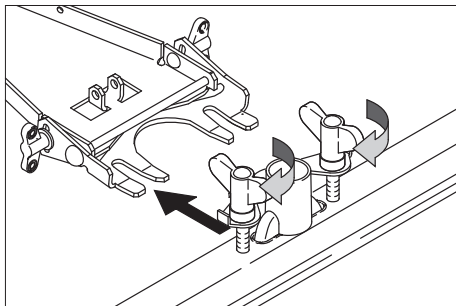

- Emmancher le flexible d'aspiration.

Fonctionnement

⚠ Avertissement !

Risque d'endommagement. Toujours soulever la barre d'aspiration avant de rouler en marche arrière.

Remarque

Relâcher l'étrier de commande pour mettre immédiatement l'entraînement des brosses hors service.

Remplissage de carburant

⚠ Avertissement

Risque d'endommagement. Utiliser uniquement les détergents recommandés. Pour tout autre détergent, l'exploitant prend des risques plus élevés quant à la sécurité du travail et au risque d'accident. Utiliser uniquement des détergents exempts de solvants, d'acide chlorhydrique et fluorhydrique.

Remarque

Ne jamais utiliser de détergents extrêmement moussants. Tenir compte des consignes de dosage.

Détergents recommandés :

Application	Détergent
Nettoyage d'entretien de tous les sols résistants à l'eau	RM 745 RM 746
Nettoyage d'entretien de surfaces brillantes (par exemple du granite)	RM 755 es
Nettoyage d'entretien et nettoyage minutieux de sols dans le secteur industriel	RM 69
Nettoyage d'entretien et nettoyage minutieux de carrelages en grès cérame fin	RM 753
Nettoyage d'entretien de carrelages dans le secteur sanitaire	RM 751
Nettoyage et désinfection dans le secteur sanitaire	RM 732
Enlèvement d'une couche sur tous les sols résistants aux alcalis (par exemple PVC)	RM 752
Enlèvement d'une couche sur des sols en linoléum	RM 754

- ➔ Ouvrir le couvercle du réservoir d'eau propre.
- ➔ Remplir du mélange eau-détergent jusqu'au repère MAX de l'indicateur de niveau de remplissage. Température maximale du liquide, 60°C.
- ➔ Fermer le couvercle du réservoir d'eau propre.

Déplacement vers le lieu d'utilisation

Si le train de roulement est pivoté vers l'avant, l'appareil peut être poussé sur le lieu d'utilisation sans que les brosses ne touchent le sol.

- ➔ Soulever la barre d'aspiration.
- ➔ Pousser l'appareil vers le bas au moyen du guidon de poussée.
- ➔ Pivoter le train de roulement vers l'avant avec le pied.
- ➔ Pousser l'appareil sur le lieu d'utilisation au moyen du guidon de poussée.

Programmes de nettoyage

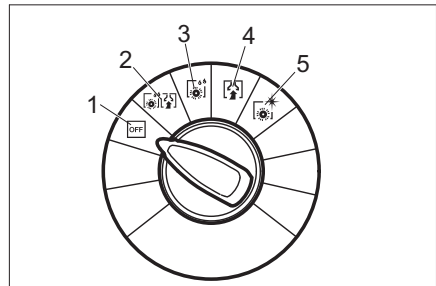

- 1 OFF
L'appareil est hors service.
- 2 Aspiration de récurage
Nettoyage humide du sol et aspiration de l'eau sale.
- 3 Brosse humide
Nettoyage humide du sol et laisser agir le détergent.
- 4 Aspiration
Aspirer la saleté.
- 5 Polissage
Polir le sol sans appliquer de liquide.

Réglage de la barre d'aspiration

Position inclinée

Pour améliorer le résultat de l'aspiration sur des revêtements carrelés, il est possible de tourner la barre d'aspiration jusqu'à une position inclinée de 5°.

- Desserrer les écrous-papillons.
- Tourner la barre d'aspiration.

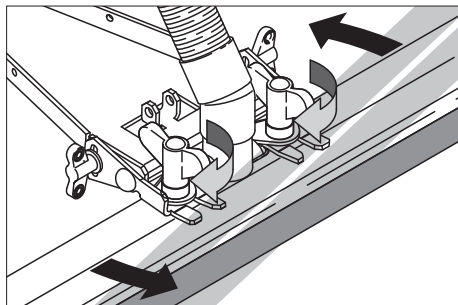

- Serrer à fond les écrous-papillons.

Inclinaison

Si le résultat de l'aspiration n'est pas suffisant, il est possible de modifier le degré d'inclinaison de la barre d'aspiration.

- Desserrer les écrous-papillons.
- Incliner la barre d'aspiration.

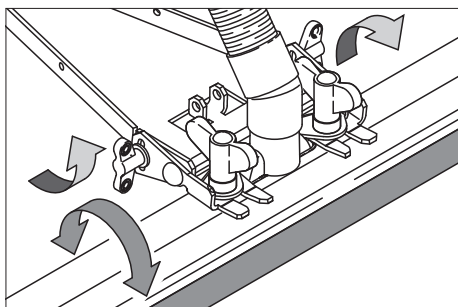

- Serrer à fond les écrous-papillons.

Réglage de la vitesse de traction avant (uniquement variante BD)

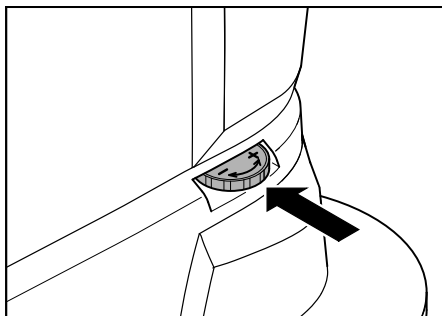

- Pivoter le train de roulement vers l'avant avec le pied.
- Pour réduire la vitesse : tourner le bouton dans le sens -.
- Pour augmenter la vitesse : tourner le bouton dans le sens +.

Établir le raccordement de réseau

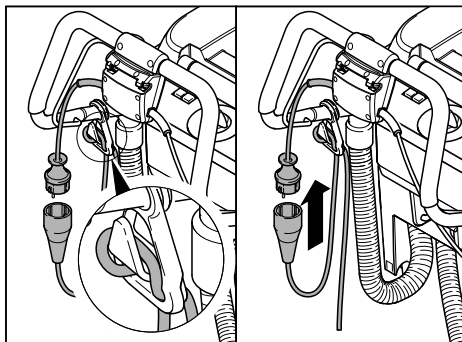

- Accrocher l'extrémité de la rallonge comme boucle dans le crochet de soulagement de traction.
- Brancher la fiche secteur.

Nettoyage

- Pivoter le train de roulement vers l'arrière avec le pied.
- Tourner le sélecteur de programme sur le programme de nettoyage souhaité.
- Régler la quantité d'eau en fonction de l'encrassement et du revêtement du sol.
- Abaisser la barre d'aspiration.
- Mettre les brosses en marche en tirant sur l'étrier de commande.

Attention

Risque d'endommagement pour le revêtement de sol. Ne pas exploiter l'appareil sur place.

Arrêt et mise hors marche de l'appareil

- Fermer le bouton de régulation pour la quantité d'eau.
- Encore avancer l'appareil de 1 à 2 m pour aspirer toute l'eau restante.
- Tourner le sélecteur de programme sur la position 'OFF'.
- Soulever la barre d'aspiration.
- Faire basculer le train de roulement vers l'avant avec le pied.

Attention

Risque de déformation de la/des brosse(s). Lors de la mise hors marche de l'appareil, délester la/les brosse(s) en pivotant le châssis vers l'avant.

Vidange du réservoir d'eau sale

Remarque

Si le réservoir d'eau sale est plein, le flotteur ferme le canal d'aspiration. L'aspiration est alors interrompue. Vider le réservoir d'eau sale.

⚠ Avertissement

Tenir compte des prescriptions locales pour le traitement des eaux usées.

- Sortir le flexible de vidange pour l'eau sale du dispositif de maintien et l'abaisser au-dessus d'un collecteur approprié.

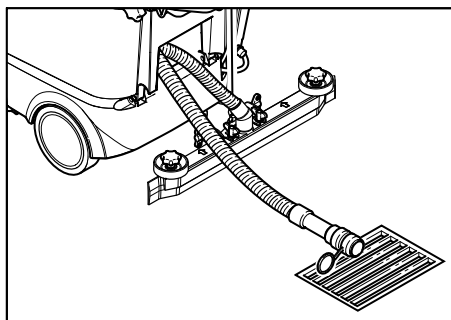

- Vider l'eau en ouvrant le dispositif de dosage sur le flexible de vidange.
- Puis rincer le réservoir d'eau sale à l'eau propre.

Vidange du réservoir d'eau propre

- Desserrer le raccord figurant sur l'extrémité supérieure de l'indicateur du niveau de remplissage.
- Abaisser le flexible de l'indicateur du niveau de remplissage au-dessus d'un collecteur approprié et laisser écouler le liquide.
- Enclencher de nouveau le raccord sur l'appareil.

Version Eco :

- Dévisser la vis d'écoulement eau propre et laisser s'écouler le liquide.
- Revisser la vis d'écoulement eau propre et serrer.

Transport

Attention

Risque de blessure et d'endommagement ! Respecter le poids de l'appareil lors du transport.

- Pour le transport sur un véhicule, bloquer l'appareil avec des sangles pour tendre/cordes pour l'empêcher de glisser.

Pour réduire la place nécessaire, il est possible de pivoter le guidon de poussée vers l'avant :

- Desserrer les boutons cannelés pour la fixation du guidon de poussée.
- Pousser le guidon de poussée vers l'avant.

Entreposage

Attention

Risque de blessure et d'endommagement ! Prendre en compte le poids de l'appareil à l'entreposage.

- Cet appareil doit uniquement être entreposé en intérieur.
- Choisir l'emplacement en tenant compte du poids total de l'appareil, afin de ne pas porter préjudice à la stabilité.

Entretien et maintenance

⚠ Danger

Risque de blessure. Avant d'effectuer tout type de travaux sur l'appareil, tourner le sélecteur de programme sur la position 'OFF' et débrancher la fiche secteur.

- Placer l'appareil sur une surface plane.
- Vider et éliminer l'eau sale et le reste d'eau propre.

Plan de maintenance

Après le travail

Attention

Risque d'endommagement. Ne pas laver l'appareil au jet d'eau et ne jamais utiliser de détergents agressifs.

- Vider l'eau sale.
- Contrôler le tamis à peluches et le cas échéant, le nettoyer.
- Nettoyer l'extérieur de l'appareil avec un chiffon humide et imbibé de détergent doux.
- Nettoyer les lèvres d'aspiration et la protection anti-éclaboussures, puis contrôler leur degré d'usure et le cas échéant, les nettoyer.
- Contrôler le degré d'usure des brosses et le cas échéant, les remplacer.

Tous les mois

- Contrôler les joints entre le réservoir d'eau sale et le couvercle ; le cas échéant, les remplacer.
- Nettoyer le tunnel de brosse. (uniquement variante BR)

Tous les ans

- L'inspection prescrite doit être effectuée par le service après-vente.

Travaux de maintenance

Remplacer les lèvres d'aspiration

- Retirer la brosse d'aspiration.
- Dévisser le bouton cannelé.

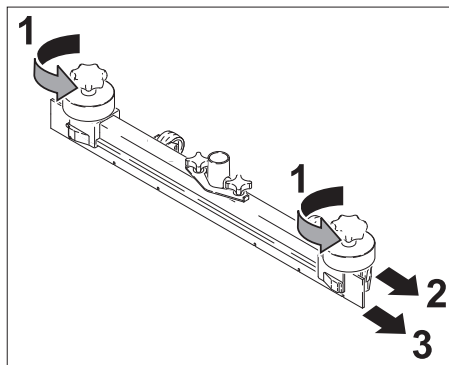

- Retirer les pièces plastiques.
- Retirer les lèvres d'aspiration.
- Mettre de nouvelles lèvres d'aspiration en place.
- Mettre en place des pièces plastiques.
- Visser le bouton cannelé et le serrer à fond.

Remplacement des rouleaux-brosses

- Vider le réservoir d'eau sale.
- Pousser l'appareil vers le bas au moyen du guidon de poussée.
- Pivoter le train de roulement vers l'avant avec le pied.
- Enfoncer la brosse et la retirer par le bas.
- Mettre un nouveau rouleau-brosse en place et le faire enclencher.
- Pivoter le train de roulement vers l'arrière avec le pied.

Remplacement des disques-brosses

- Vider le réservoir d'eau sale.
- Pousser l'appareil vers le bas au moyen du guidon de poussée.
- Pivoter le train de roulement vers l'avant avec le pied.

- Tourner le bouton de régulation de la vitesse de traction avant dans le sens –.
- Soulever les disques-brosses.
- Tourner les disques-brosses d'env. 45°.
- Retirer les disques-brosses par le bas.
- Pour la mise en place des nouveaux disques-brosses, procéder dans l'ordre inverse.
- Régler la vitesse de traction avant.
- Pivoter le train de roulement vers l'arrière avec le pied.

Contrat de maintenance

Afin de pouvoir garantir un fonctionnement fiable de l'appareil, il est possible de conclure des contrats de maintenance avec le bureau de ventes Kärcher responsable.

Protection antigel

En cas de risque de gel :

- Vider le réservoir d'eau propre et le réservoir d'eau sale.
- Déposer l'appareil dans une pièce à l'abri du gel.

Pannes

Danger

Risque de blessure. Avant d'effectuer tout type de travaux sur l'appareil, tourner le sélecteur de programme sur la position 'OFF' et débrancher la fiche secteur.

- Placer l'appareil sur une surface plane.
- Vider et éliminer l'eau sale et le reste d'eau propre.

En cas de pannes ne pouvant pas être résolues grâce aux instructions de ce tableau, appeler le service après-vente.

Pannes

Panne	Remède
Il est impossible de mettre l'appareil en marche	Vérifier si la fiche secteur est branchée.
Quantité d'eau insuffisante	Contrôler le niveau d'eau propre et en cas de besoin, remplir le réservoir
	Contrôler si les flexibles sont bouchés, en cas de besoin nettoyer.
Puissance d'aspiration insuffisante	Contrôler les joints entre le réservoir d'eau sale et le couvercle ; le cas échéant, les remplacer.
	Nettoyer le tamis à peluches
	Nettoyer les lèvres d'aspiration sur la barre d'aspiration et en cas de besoin tourner ou remplacer.
	Contrôler si les flexibles d'aspiration sont bouchés, en cas de besoin nettoyer.
	Contrôler si les flexibles d'aspiration sont étanches et en cas de besoin remplacer.
	Vérifier si le couvercle sur le flexible de vidange d'eau sale est fermé
	Vérifier le réglage de la barre d'aspiration.
Résultat de nettoyage insuffisant	Contrôler le degré d'usure des brosses et le cas échéant, les remplacer.
Les brosses ne se tournent pas	Vérifier si des corps étrangers bloquent les brosses et le cas échéant, éliminer les corps étrangers.

Caractéristiques techniques

		BR 40/25 C Ep BR 40/25 C Eco Ep	BD 40/25 C Ep BD 40/25 C Eco Ep
Performances			
Tension nominale	V/Hz	230 / 1~50/60	230 / 1~50/60
Puissance absorbée moyenne	W	1880	1580
Puissance du moteur d'aspiration	W	780	780
Puissance de moteur de brosses	W	800	800
Aspiration			
Puissance d'aspiration, débit d'air	l/s	40	40
Puissance d'aspiration, dépression, max.	kPa	180	180
Brosses de nettoyage			
Largeur de travail	mm	400	390
Diamètre de la brosse	mm	96	385
Vitesse des brosses	t/min	1050	140
Dimensions et poids			
Surface théoriquement nettoyable	m ² /h	1600	1600
Volume du réservoir d'eau propre/réservoir d'eau sale	l	25	25
Longueur (sans guidon de poussée)	mm	800	870
Largeur (sans barre d'aspiration)	mm	575	575
Hauteur (sans guidon de poussée)	mm	830	830
Poids de transport	kg	55	61
Poids total admissible	kg	80	86
Valeurs déterminées selon EN 60335-2-72			
Valeur totale d'oscillation des bras	m/s ²		<2,5
Incertitude K	m/s ²		0,2
Niveau de pression sonore L _{pA}	dB(A)		70
Incertitude K _{pA}	dB(A)		1
Niveau de pression sonore L _{WA} + incertitude K _{WA}	dB(A)		85

Déclaration de conformité CE

Nous certifions par la présente que la machine spécifiée ci-après répond de par sa conception et son type de construction ainsi que de par la version que nous avons mise sur le marché aux prescriptions fondamentales stipulées en matière de sécurité et d'hygiène par les directives européennes en vigueur. Toute modification apportée à la machine sans notre accord rend cette déclaration invalide.

Produit: Nettoyeur de plancher

Type: 1.515-xxx

Directives européennes en vigueur :

2006/42/CE (+2009/127/CE)

2004/108/CE

Normes harmonisées appliquées :

EN 55014-1: 2006 + A1: 2009

EN 55014-2: 1997 + A2: 2008

EN 60335-1

EN 60335-2-29

EN 60335-2-67

EN 61000-3-2: 2006 + A2: 2009

EN 61000-3-3: 2008

Les soussignés agissent sur ordre et sur procuration de la Direction commerciale.



H. Jenner
CEO



S. Reiser
Head of Approbation

Responsable de la documentation:

S. Reiser

Alfred Kärcher GmbH Co. KG

Alfred-Kärcher-Str. 28 - 40

71364 Winnenden (Germany)

Téléphone : +49 7195 14-0

Télécopieur : +49 7195 14-2212

Winnenden, 2011/07/01

Garantie

Dans chaque pays, les conditions de garantie en vigueur sont celles publiées par notre société de distribution responsable. Les éventuelles pannes sur les accessoires sont réparées gratuitement dans le délai de validité de la garantie, dans la mesure où celles-ci relèvent d'un défaut matériel ou d'un vice de fabrication. En cas de recours en garantie, adressez-vous à votre revendeur ou au service après-vente agréé le plus proche munis de votre preuve d'achat.

Pièces de rechange

- Utiliser uniquement des accessoires et des pièces de rechange autorisés par le fabricant. Des accessoires et des pièces de rechange d'origine garantissent un fonctionnement sûr et parfait de l'appareil.
- Une sélection des pièces de rechange utilisées le plus se trouve à la fin du mode d'emploi.
- Plus information sur les pièces de rechange vous les trouverez sous www.kaercher.com sous le menu Service.



Prima di utilizzare l'apparecchio per la prima volta, leggere le presenti istruzioni originali, seguirle e conservarle per un uso futuro o in caso di rivendita dell'apparecchio.

Indice

Norme di sicurezza	IT	. . . 1
Funzione	IT	. . . 1
Uso conforme a destinazione	IT	. . . 2
Protezione dell'ambiente . .	IT	. . . 2
Dispositivi di comando	IT	. . . 3
Prima della messa in funzione	IT	. . . 4
Funzionamento	IT	. . . 4
Cura e manutenzione.	IT	. . . 7
Guasti.	IT	. . . 9
Dati tecnici	IT	. . . 10
Dichiarazione di conformità CE	IT	. . . 11
Garanzia.	IT	. . . 11
Ricambi	IT	. . . 11

Norme di sicurezza

Prima di usare l'apparecchio per la prima volta si prega di leggere attentamente e di osservare le presenti istruzioni per l'uso e l'accluso opuscolo "Norme di sicurezza per dispositivi di pulizia spazzole e apparecchi a spruzzo-estrazione" 5.956-251.

⚠ Attenzione

Non usare l'apparecchio su superfici inclinate.

Non far toccare il cavo di collegamento con le spazzole rotanti.

Dispositivi di sicurezza

I dispositivi di sicurezza servono alla protezione dell'utente e non devono essere messi fuori servizio o essere utilizzati al di fuori della loro funzione.

Staffa di azionamento

Per un'interruzione immediata dell'azionamento spazzole: rilasciare la staffa di azionamento.

Simboli riportati nel manuale d'uso

⚠ Pericolo

Per un rischio imminente che determina lesioni gravi o la morte.

⚠ Attenzione

Per una situazione di rischio possibile che potrebbe determinare lesioni gravi o la morte.

Attenzione

Per una situazione di rischio possibile che potrebbe determinare danni leggeri a persone o cose.

Funzione

La lavasciugapavimenti è impiegata per la pulizia ad umido o per la lucidatura di superfici piane.

Mediante l'impostazione del giusto programma di pulizia e la regolazione della quantità d'acqua esso può essere reso idoneo a soddisfare le diverse esigenze di pulizia.

Una larghezza massima di lavoro pari a 400 mm e la capienza dei serbatoi di acqua pulita e sporca - rispettivamente pari a 25 l - consentono un'efficace pulizia.

L'alimentazione a corrente permette di ottenere un alto rendimento senza alcuna limitazione dei tempi di lavoro.

Avvertenza

L'apparecchio può essere equipaggiato da diversi accessori in relazione ai diversi lavori di pulizia. Richiedete il nostro catalogo o visitate il nostro sito Internet alla pagina www.kaercher.com.

Uso conforme a destinazione

Utilizzate questo apparecchio esclusivamente in conformità alle indicazioni fornite da questo manuale d'uso.

- L'apparecchio può essere utilizzato esclusivamente per la pulizia di superfici dure resistenti all'umidità e alla lucidatura.
Temperatura di esercizio: da +5°C a +40°C.
- L'apparecchio non si adatta alla pulizia di pavimenti gelati (per es. in magazzini frigoriferi).
- L'apparecchio non si adatta alla pulizia di pavimenti gelati (per es. in magazzini frigoriferi).
- L'apparecchio dev'essere equipaggiato solo da accessori e pezzi di ricambio originali.
- L'apparecchio è stato sviluppato per la pulizia di pavimenti in interni risp. di superfici coperte. Per impieghi diversi è necessario provare l'efficacia di spazzole alternative.
- L'apparecchio non è previsto per la pulizia di percorsi pubblici di maggior utilizzo.
- Rispettare il carico unitario ammesso per i rispettivi pavimenti.
L'apparecchio non si adatta all'impiego in ambienti a rischio d'esplosione.

Protezione dell'ambiente



I materiali dell'imballaggio sono riciclabili. Non smaltire l'imballaggio con i rifiuti domestici, ma conferirlo al riciclaggio.



Gli apparecchi usati contengono materiali riciclabili preziosi, che dovrebbero pertanto essere conferiti al riciclaggio per assicurare il loro riutilizzo.

Batterie, olio e sostanze simili non devono essere dispersi nell'ambiente. Smaltire pertanto gli apparecchi usati attraverso idonei centri di raccolta.

Avvertenze sui contenuti (REACH)

Informazioni aggiornate sui contenuti sono disponibili all'indirizzo:

www.kaercher.com/REACH

Dispositivi di comando

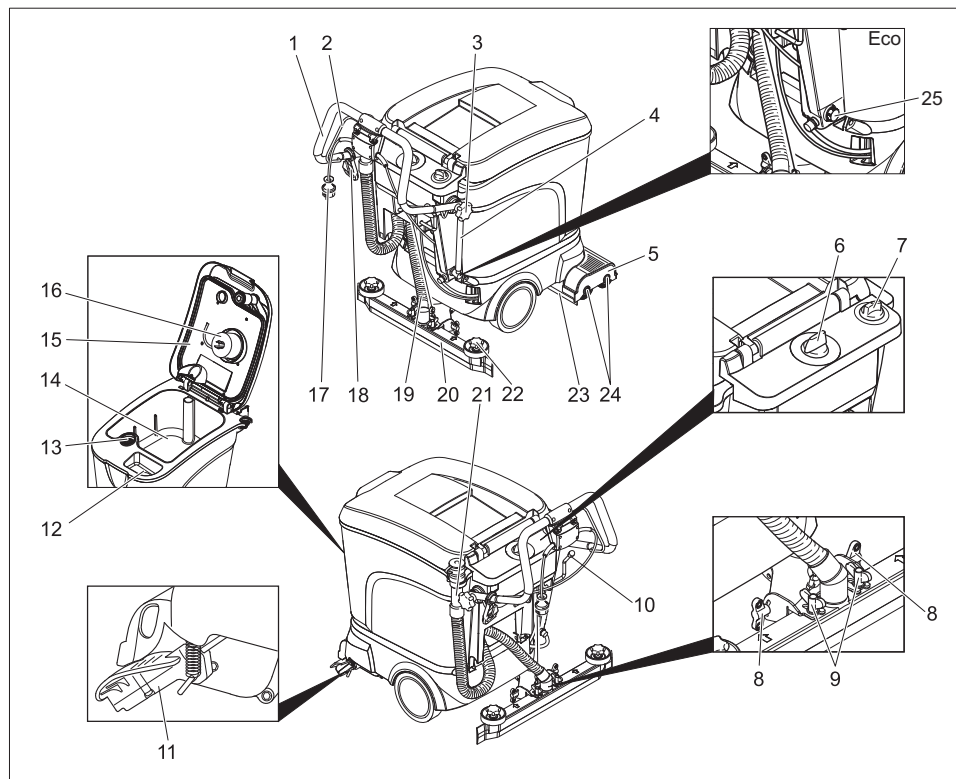

- | | |
|---|---|
| 1 Archetto di spinta | 14 Serbatoio acqua sporca |
| 2 Staffa di azionamento | 15 Coperchio serbatoio acqua sporca |
| 3 Manopola a crociera dispositivo di fissaggio dell'archetto di spinta | 16 Galleggiante |
| 4 Indicatore di livello e tubo di scarico acqua pulita (non per variante ECO) | 17 Spina di alimentazione |
| 5 Testa di pulizia | 18 Gancio fermacavo |
| 6 Selettore di programma | 19 Tubo flessibile di aspirazione |
| 7 Pulsante di regolazione della quantità d'acqua | 20 Barra di aspirazione * |
| 8 Dadi ad alette per l'inclinazione della barra di aspirazione | 21 Tubo di scarico dell'acqua sporca |
| 9 Dadi ad alette per il fissaggio della barra di aspirazione | 22 Manopole a crociera per sostituzione labbra di aspirazione |
| 10 Leva abbassamento barra di aspirazione | 23 Protezione antispruzzo |
| 11 Carrello per trasporto | 24 Rulli spazzole (modello BR) spazzole a disco (modello BD) |
| 12 Foro di rabbocco serbatoio acqua pulita | 25 Vite di scarico acqua pulita (non per variante ECO) |
| 13 Filtro pelucchi | |

* non compreso nella fornitura (tranne per variante ECO)

Prima della messa in funzione

Operazione di scarico

- allentare le manopole a crociera del dispositivo di fissaggio dell'archetto di spinta.
- Fare arretrare l'archetto di spinta e stringere le manopole a crociera.

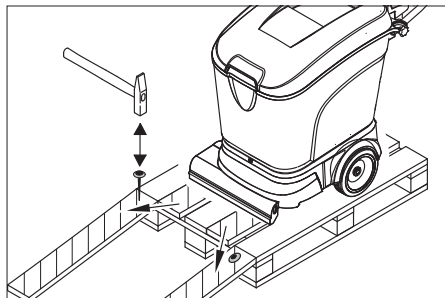

- Appoggiare le assi lunghe laterali dell'imballaggio al pallet formando una rampa.
- Fissare le assi con delle viti.
- Sistemare sotto la rampa le assicelle corte come sostegno.
- Rimuovere i listelli di legno che bloccano le ruote.
- Rimuovere l'apparecchio dal bancale facendolo scorrere lungo la rampa.

Montare le spazzole

Prima della messa in funzione occorre montare le spazzole (vedi „Interventi di manutenzione“).

Montare la barra di aspirazione

- Inserire la barra di aspirazione nella sospensione per la barra di aspirazione in modo tale che la lamiera sagomata si trovi sopra la sospensione. Stringere i dadi ad alette.

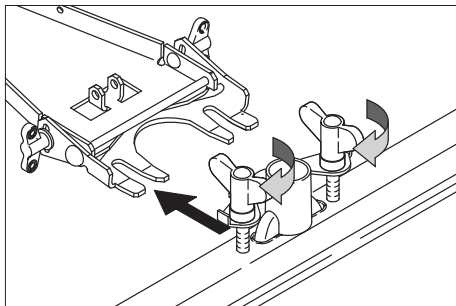

- Inserire il tubo flessibile di aspirazione.

Funzionamento

⚠ **Attenzione!**

Pericolo di danneggiamento. Prima di effettuare spostamenti all'indietro sollevare la barra di aspirazione.

Avvertenza

Per un'interruzione immediata dell'azionamento spazzole rilasciare la staffa di azionamento.

Riempire il serbatoio con gli appositi prodotti

⚠ **Attenzione**

Pericolo di danneggiamento. Utilizzare solo i detersivi consigliati. In caso di utilizzo di altri detersivi spetta all'operatore rispondere del maggior pericolo sussistente in relazione alla sicurezza di funzionamento e al rischio incidenti. Utilizzare esclusivamente detersivi privi di solventi, di sale e di acido fluoridrico.

Avvertenza

Non utilizzare detersivi fortemente schiumogeni. Attenersi alle raccomandazioni per il dosaggio.

Detergenti consigliati:

Uso	Detergente
Pulizia di manutenzione di tutti i pavimenti resistenti all'acqua.	RM 745 RM 746
Pulizia di manutenzione di superfici lucide (per es. granito)	RM 755 es
Pulizia di manutenzione e pulizia di fondo di pavimenti industriali	RM 69
Pulizia di manutenzione e pulizia di fondo di piastrelle in porcellanato	RM 753
Pulizia di manutenzione di piastrelle nelle zone sanitarie	RM 751
Pulizia e disinfezione nelle zone sanitarie	RM 732
Destratificazione di tutti i pavimenti resistenti agli alcali (per es. PVC)	RM 752
Destratificazione di pavimenti in linoleum	RM 754

- ➔ Aprire il coperchio del serbatoio dell'acqua pulita.
- ➔ Versare la miscela di acqua e detergente fino al raggiungimento dell'indicazione MAX sull'indicatore di livello.
Temperatura massima del liquido pari a 60 °C.
- ➔ Chiudere il coperchio del serbatoio acqua pulita.

Raggiungere il luogo d'impiego

- Quando il carrello si trova in posizione avanzata è possibile spingere l'apparecchio fino al luogo d'impiego senza che le spazzole tocchino il pavimento.
- ➔ Sollevare la barra di aspirazione.
 - ➔ In corrispondenza dell'archetto di spinta esercitare pressione verso il basso.
 - ➔ Fare avanzare il carrello servendosi del piede.
 - ➔ Spingere l'apparecchio fino al luogo d'impiego afferrandolo in corrispondenza dell'archetto di spinta.

Programmi di pulizia

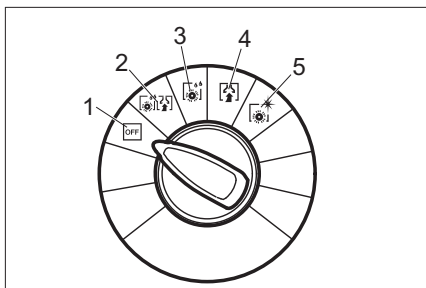

- 1 OFF
L'apparecchio è fuori funzione.
- 2 Pulitura ad aspirazione
Pulire ad umido il pavimento ed aspirare l'acqua sporca.
- 3 Sfregamento ad umido
Pulire il pavimento ad umido e lasciare agire il detergente.
- 4 Aspirazione
Aspirare il liquido sporco.
- 5 Lucidatura
Lucidare i pavimenti senza l'apporto di liquidi.

Regolare la barra di aspirazione

Inclinazione

Per migliorare il risultato dell'aspirazione su pavimenti piastrellati è possibile sottoporre la barra di aspirazione ad una torsione pari fino a 5°:

- ➔ Allentare i dadi ad alette.
- ➔ Ruotare la barra di aspirazione.

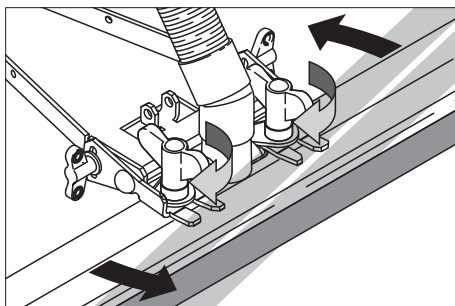

- ➔ Stringere i dadi ad alette.

Inclinazione

In caso di aspirazione insufficiente l'inclinazione della barra di aspirazione diritta può essere modificata.

- Allentare i dadi a farfalla.
- Inclinare la barra di aspirazione.

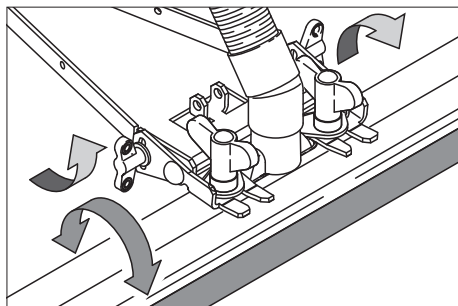

- Stringere i dadi ad alette.

Impostare la velocità di avanzamento (solo per la variante BD)

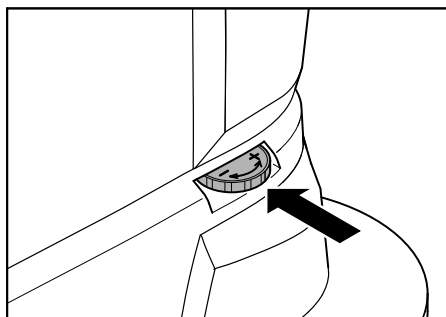

- Fare avanzare il carrello servendosi del piede.
- Ridurre la velocità: ruotare il selettore in direzione -.
- Aumentare la velocità: ruotare il selettore in direzione +.

Effettuare l'allacciamento alla rete

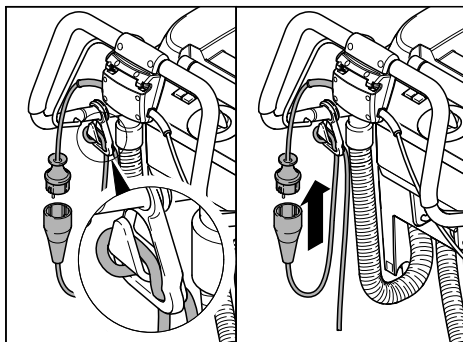

- Fissare l'estremità del cavo di prolunga appendendola ad anello al gancio fermacavo.
- Inserire la spina.

Pulizia

- Fare arretrare il carrello servendosi del piede.
- Posizionare il selettore di programma sul programma di pulizia desiderato.
- Impostare la quantità d'acqua in base all'intensità dello sporco da rimuovere e del tipo di pavimentazione.
- Abbassare la barra di aspirazione.
- Attivare le spazzole tirando la staffa di azionamento.

Attenzione

Pericolo di danneggiamento della superficie da pulire. Non utilizzare l'apparecchio fermandosi a lungo sullo stesso punto.

Arresto e spegnimento

- Ruotare il regolatore della quantità d'acqua fino a che risulti posizionato su "MIN".
- Spingere l'apparecchio in avanti per altri 1-2 m, così da aspirare l'acqua residua.
- Ruotare il selettore di programma su "OFF".
- Sollevare la barra di aspirazione.
- Girare in avanti il telaio aiutandosi con un piede.

Attenzione

Pericolo di deformazione della/e spazzola/e. Nello spegnere l'apparecchio fare avanzare il carrello, così da scaricare il peso gravante sulla/e spazzola/e.

Svuotare il serbatoio dell'acqua sporca

Avvertenza

Quando il serbatoio dell'acqua sporca risulta pieno il galleggiante ottura il canale di aspirazione. L'operazione di aspirazione viene interrotta. Svuotare il serbatoio dell'acqua sporca.

⚠ Attenzione

Osservare le disposizioni locali sul trattamento delle acque di scarico.

- Rimuovere dal supporto il tubo di scarico dell'acqua sporca e abbassare su di un dispositivo di raccolta adeguato.

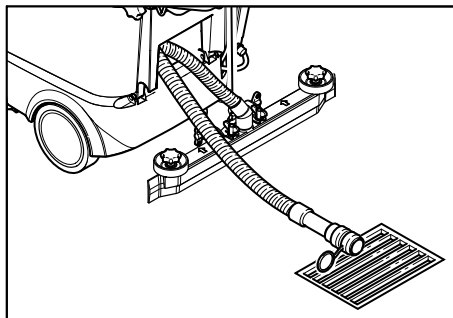

- Scaricare l'acqua aprendo il dispositivo di dosaggio del tubo di scarico.
- Sciacquare infine il contenitore dell'acqua sporca con acqua pulita.

Svuotare il serbatoio dell'acqua pulita

- Allentare il giunto ubicato all'estremità superiore dell'indicatore di livello.
- Abbassare il tubo flessibile dell'indicatore di livello su un dispositivo di raccolta adeguato e far defluire il liquido.
- Inserire nuovamente il giunto sull'apparecchio.

Variante Eco:

- Svitare la vite di scarico dell'acqua pulita e far scaricare il liquido.
- Avvitare la vite di scarico dell'acqua pulita e stringere.

Trasporto

Attenzione

Pericolo di lesioni e di danneggiamento! Rispettare il peso dell'apparecchio durante il trasporto.

- Per trasporti su veicoli assicurare l'apparecchio con cinghie elastiche/corde in modo da evitare scivolamenti.

Al fine di ridurre l'ingombro è possibile spingere in avanti l'archetto di spinta:

- allentare le manopole a crociera del dispositivo di fissaggio dell'archetto di spinta.
- Spingere in avanti l'archetto di spinta.

Supporto

Attenzione

Pericolo di lesioni e di danneggiamento! Rispettare il peso dell'apparecchio durante la conservazione.

- Questo apparecchio può essere conservato solo in ambienti interni.
- Scegliere un posto di lavoro considerando il peso complessivo consentito dell'apparecchio per non pregiudicare la stabilità.

Cura e manutenzione

⚠ Pericolo

Pericolo di ferimento. Prima di svolgere qualsiasi lavoro posizionare il selettore di programma su "OFF" e staccare la spina.

- Gerät auf ebener Fläche abstellen.
- Scaricare e smaltire l'acqua sporca e la restante acqua pulita.

Schema di manutenzione

Dopo il lavoro

Attenzione

Pericolo di danneggiamento. Non rivolgere il getto d'acqua sull'apparecchio e non utilizzare detergenti aggressivi.

- Svuotare l'acqua sporca.
- Controllare il filtro pelucchi, eventualmente pulirlo.
- Pulire l'apparecchio esternamente con un panno umido imbevuto di liscivia.
- Pulire le labbra di aspirazione e la protezione antispruzzo, verificarne l'usura e, qualora necessario, provvedere alla sostituzione.
- Verificare l'usura delle spazzole, eventualmente sostituirle.

Mensilmente

- Controllare lo stato delle guarnizioni tra il serbatoio dell'acqua sporca e il coperchio e, se necessario, sostituirle.
- Pulire il tunnel delle spazzole. (solo per la variante BR)

Annualmente

- Affidare al servizio assistenza lo svolgimento della prevista ispezione.

Interventi di manutenzione

Sostituire le labbra di aspirazione

- Staccare la barra di aspirazione.
- Svitare le manopole a crociera.

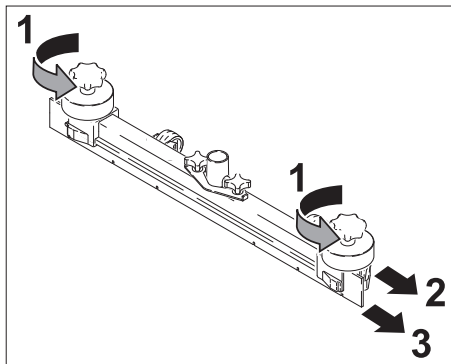

- Staccare le parti in plastica.

- Sfilare le labbra di aspirazione.
- Inserire le nuove labbra di aspirazione.
- Inserire le parti in plastica.
- Avvitare e stringere le manopole a crociera.

Sostituire i rullispaZZola

- Svuotare il serbatoio dell'acqua sporca.
- In corrispondenza dell'archetto di spinta esercitare pressione verso il basso.
- Fare avanzare il carrello servendosi del piede.
- Spingere la spazzola verso l'interno ed estrarla muovendola verso il basso.
- Inserire il nuovo rullospazzola facendolo scattare.
- Fare arretrare il carrello servendosi del piede.

Sostituire le spazzole a disco

- Svuotare il serbatoio dell'acqua sporca.
- In corrispondenza dell'archetto di spinta esercitare pressione verso il basso.
- Fare avanzare il carrello servendosi del piede.
- Ruotare il regolatore della velocità di avanzamento in direzione –.
- Sollevare le spazzole a disco.
- Ruotare le spazzole a disco di ca. 45°.
- Rimuovere le spazzole a disco con movimento diretto verso il basso.
- Seguire il procedimento inverso per montare le nuove spazzole a disco.
- Impostare la velocità di avanzamento.
- Fare arretrare il carrello servendosi del piede.

Contratto di manutenzione

Per garantire un utilizzo affidabile dell'apparecchio è possibile stipulare dei contratti di manutenzione con l'ufficio vendite Kärcher competente.

Antigelo

In caso di pericolo di gelo:

- Svuotare il serbatoio dell'acqua pulita e dell'acqua sporca.
- Collocare l'apparecchio in un locale protetto dal gelo.

Guasti

⚠ **Pericolo**

Pericolo di ferimento Prima di svolgere qualsiasi lavoro posizionare il selettore di programma su "OFF" e staccare la spina.

- Depositare l'apparecchio su una superficie piana.
- Scaricare e smaltire l'acqua sporca e la restante acqua pulita.

In caso si presentino guasti che non possono essere risolti grazie a questa tabella, chiamare il servizio clienti.

Guasti

Guasto	Rimedio
L'apparecchio non si accende	Verificare se la spina è inserita.
Quantità di acqua insufficiente.	Controllare il livello di acqua pulita, riempire eventualmente il serbatoio
	Controllare che i tubi flessibili non siano otturati, eventualmente pulirli.
Potenza di aspirazione insufficiente	Controllare lo stato delle guarnizioni tra il serbatoio dell'acqua sporca e il coperchio, sostituirle se necessario.
	Pulire il filtro pelucchi
	Pulire i labbri di aspirazione sulla barra di aspirazione, eventualmente girarli o sostituirli
	Controllare che il tubo flessibile non sia otturato, eventualmente pulirlo.
	Verificare la tenuta stagna del tubo flessibile, eventualmente sostituirlo.
	Controllare se il coperchio del tubo di scarico di acqua sporca è chiuso
	Verificare le regolazioni della barra di aspirazione.
Risultato di pulizia insufficiente	Verificare l'usura delle spazzole, eventualmente sostituirle.
Le spazzole non ruotano	Controllare se corpi estranei bloccano le spazzole, eventualmente rimuoverli.

Dati tecnici

		BR 40/25 C Ep BR 40/25 C Eco Ep	BD 40/25 C Ep BD 40/25 C Eco Ep
Potenza			
Tensione nominale	V/Hz	230 / 1~50/60	230 / 1~50/60
Medio assorbimento di potenza	W	1880	1580
Potenza del motore di aspirazione	W	780	780
Potenza del motore delle spazzole	W	800	800
Aspirazione			
Potenza di aspirazione, quantità d'aria	l/s	40	40
Potenza di aspirazione, pressione negativa, max.	kPa	180	180
Spazzole pulenti			
Larghezza della superficie di lavoro	mm	400	390
Diametro della spazzola	mm	96	385
Numero giri spazzole	1/min	1050	140
Dimensioni e pesi			
Potenza di superficie teorica	m ² /h	1600	1600
Volume del serbatoio di acqua pulita/sporca	l	25	25
Lunghezza (senza archetto di spinta)	mm	800	870
Larghezza (senza barra di aspirazione)	mm	575	575
Altezza (senza archetto di spinta)	mm	830	830
Peso di trasporto	kg	55	61
Peso totale consentito	kg	80	86
Valori rilevati secondo EN 60335-2-72			
Valore complessivo oscillazione bracci	m/s ²		<2,5
Dubbio K	m/s ²		0,2
Pressione acustica L _{pA}	dB(A)		70
Dubbio K _{pA}	dB(A)		1
Pressione acustica L _{WA} + Dubbio K _{WA}	dB(A)		85

Dichiarazione di conformità CE

Con la presente si dichiara che la macchina qui di seguito indicata, in base alla sua concezione, al tipo di costruzione e nella versione da noi introdotta sul mercato, è conforme ai requisiti fondamentali di sicurezza e di sanità delle direttive CE. In caso di modifiche apportate alla macchina senza il nostro consenso, la presente dichiarazione perde ogni validità.

Prodotto: detergente per pavimenti

Modello: 1.515-xxx

Direttive CE pertinenti

2006/42/CE (+2009/127/CE)

2004/108/CE

Norme armonizzate applicate

EN 55014-1: 2006 + A1: 2009

EN 55014-2: 1997 + A2: 2008

EN 60335-1

EN 60335-2-29

EN 60335-2-67

EN 61000-3-2: 2006 + A2: 2009

EN 61000-3-3: 2008

I firmatari agiscono su incarico e con la procura dell'amministrazione.



H. Jenner
CEO



S. Reiser
Head of Approval

Responsabile della documentazione:
S. Reiser

Alfred Kärcher GmbH & Co. KG

Alfred-Kärcher-Str. 28 - 40

71364 Winnenden (Germany)

Tel.: +49 7195 14-0

Fax: +49 7195 14-2212

Winnenden, 2011/07/01

Garanzia

Le condizioni di garanzia valgono nel rispettivo paese di pubblicazione da parte della nostra società di vendita competente. Entro il termine di garanzia eliminiamo gratuitamente eventuali guasti agli accessori, se causati da difetto di materiale o di produzione. Nei casi previsti dalla garanzia si prega di rivolgersi al proprio rivenditore, oppure al più vicino centro di assistenza autorizzato, esibendo lo scontrino di acquisto.

Ricambi

- Impiegare esclusivamente accessori e ricambi autorizzati dal produttore. Accessori e ricambi originali garantiscono che l'apparecchio possa essere impiegato in modo sicuro e senza disfunzioni.
- La lista dei pezzi di ricambio più comuni è riportata alla fine del presente manuale d'uso.
- Maggiori informazioni sulle parti di ricambio sono reperibili al sito www.kaercher.com alla voce "Service".



Lees vóór het eerste gebruik van uw apparaat deze originele gebruiksaanwijzing, ga navenant te werk en bewaar hem voor later gebruik of voor een latere eigenaar.

Inhoud

Veiligheidsinstructies	NL . . . 1
Functie	NL . . . 1
Reglementair gebruik	NL . . . 2
Zorg voor het milieu	NL . . . 2
Bedieningselementen	NL . . . 3
Voor de inbedrijfstelling	NL . . . 4
Werking	NL . . . 4
Onderhoud	NL . . . 7
Storingen	NL . . . 9
Technische gegevens	NL . . 10
EG-conformiteitsverklaring	NL . . 11
Garantie	NL . . 11
Reserveonderdelen	NL . . 11

Veiligheidsinstructies

Lees en neem voor het eerste gebruik van het apparaat deze bedieningshandleiding in acht en de bijgeleverde brochure Veiligheidsaanwijzingen voor borstelreinigingsapparaten en sproeiextractieapparaten, 5.956-251.

⚠ Waarschuwing

Apparaat niet op hellende oppervlakken gebruiken.

Aansluitkabel niet in contact laten komen met de draaiende borstels.

Veiligheidsinrichtingen

Beveiligingselementen dienen ter bescherming van de gebruiker en mogen niet buiten gebruik gesteld worden of in de functie omgaan worden.

Schakelbeugel

Voor een directe buitengebruikstelling van de borstelaandrijving: Schakelbeugel loslaten.

Symbolen in de gebruiksaanwijzing

⚠ Gevaar

Voor een onmiddellijk dreigend gevaar dat leidt tot ernstige en zelfs dodelijke lichamelijke letsels.

⚠ Waarschuwing

Voor een mogelijks gevaarlijke situatie die zou kunnen leiden tot ernstige en zelfs dodelijke lichamelijke letsels.

Voorzichtig

Voor een mogelijks gevaarlijke situatie die kan leiden tot lichte lichamelijke letsels of materiële schade.

Functie

Deze schuurzuigmachine wordt gebruikt voor de natte reiniging of het polijsten van vlakke vloeren.

Door het instellen van het reinigingsprogramma en de hoeveelheid water kan het apparaat makkelijk aan de betreffende reinigungsopdracht aangepast worden.

Een werkbrede van 400 mm en een capaciteit van de schoon- en vuilwatertanks van elk 25 l maken een effectieve reiniging mogelijk.

De aansluiting op het elektriciteitsnet maakt een hoog vermogen mogelijk zonder werkbegrenzing.

Opmerking

Afhankelijk van de overeenkomstige reinigungsopdracht kan het apparaat met verschillende accessoires worden uitgerust. Vraag naar onze catalogus of bezoek ons op het Internet onder www.kaercher.com.

Reglementair gebruik

Gebruik dit apparaat uitsluitend volgens de gegevens in deze gebruiksaanwijzing.

- Het apparaat mag alleen voor het reinigen van niet vochtgevoelige en niet polijstgevoelige harde oppervlakken gebruikt worden.

Het gebruikstemperatuurbereik ligt tussen +5°C en +40°C.

- Het apparaat is niet geschikt voor de reiniging van bevroren vloeren (bijv. in koelhuizen).
- Het apparaat is niet geschikt voor de reiniging van bevroren vloeren (bijv. in koelhuizen).
- Het apparaat mag alleen uitgerust worden met originele toebehoren en reserveonderdelen.
- Het apparaat is ontwikkeld voor het reinigen van vloeren binnen, resp. overdekte oppervlakken. Bij andere toepassingsgebieden moet het gebruik van alternatieve borstels gecontroleerd worden.
- Het apparaat is niet bestemd voor de reiniging van openbare verkeerswegen.
- Rekening houden met de toegelaten oppervlaktebelasting van de vloer.
Het apparaat is niet geschikt voor het gebruik in explosiegevaarlijke omgevingen.

Zorg voor het milieu



De verpakkingsmaterialen zijn recyclebaar. Gooi het verpakkingsmateriaal niet met het huisvuil weg, maar zorg dat het gerecycled kan worden.



Oude apparaten bevatten waardevolle materialen die gerecycled kunnen worden. Batterijen, olie en gelijksoortige stoffen mogen niet in het milieu terechtkomen. Geef oude apparaten daarom bij een geschikte verzamelplaats af.

Aanwijzingen betreffende de inhoudsstoffen (REACH)

Huidige informatie over de inhoudsstoffen vindt u onder:

www.kaercher.com/REACH

Bedieningselementen

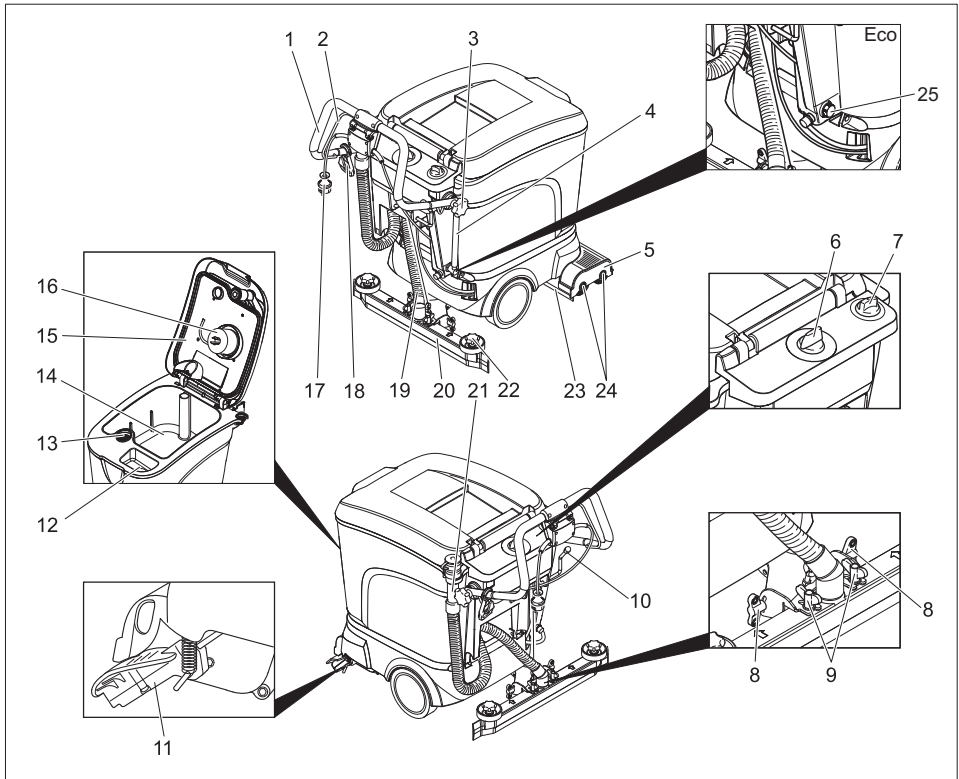

- | | | | |
|----|--|----|---|
| 1 | Schuifbeugel | 15 | Deksel reservoir vuil water |
| 2 | Schakelbeugel | 16 | Vlotter |
| 3 | Stervormige handgreep bevestiging duwbeugel | 17 | Netstekker |
| 4 | Vulpeilindicatie en aftapslang schoon water (niet bij ECO-variant) | 18 | Snoerontlastingshaak |
| 5 | Reinigingskop | 19 | Zuigslang |
| 6 | Programmakeuzeschakelaar | 20 | Zuigbalk * |
| 7 | Regelknop waterhoeveelheid | 21 | Aftapslang vuil water |
| 8 | Vleugelmoeren voor het verstellen van de zuigbalk | 22 | Stergreep voor het vervangen van de zuiglippen |
| 9 | Vleugelmoeren voor het bevestigen van de zuigbalk | 23 | Spatbescherming |
| 10 | Hendel omlaag zetten zuigbalk | 24 | Borstelrol (BR-variant) schijfborstel (BD-variant) |
| 11 | Rijgedeelte voor transport | 25 | Aflaatschroef schoon water (alleen bij Eco-variant) |
| 12 | Vulopening verswaterreservoir | | |
| 13 | Pluizenzeef | | |
| 14 | Vuilwaterreservoir | | |
- * niet meegeleverd (behalve bij ECO-variant)

Voor de inbedrijfstelling

Afladen

- Stergreep van duwbeugelbevestiging lossen.
- Duwbeugel naar achteren draaien en stergreep vastdraaien.

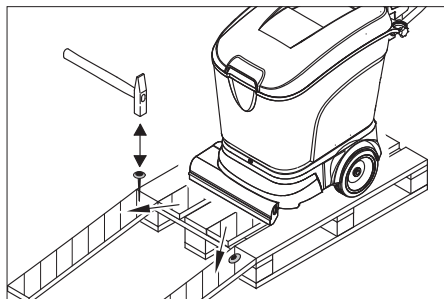

- Lange zijplanken van de verpakking tegen het pallet leggen en zo een losplank maken.
- Losplank met nagels aan het pallet bevestigen.
- Korte planken ter ondersteuning onder de losplank leggen.
- Houten latten voor de wielen verwijderen.
- Schuif het apparaat van de pallet over de helling naar beneden.

Borstels monteren

Voor de inbedrijfsname moeten de borstels gemonteerd worden (zie „Onderhoudswerkzaamheden“).

Zuigbalk monteren

- Zuigbalk zo in de zuigbalkophanging zetten, dat de vormplaat boven de ophanging ligt. Vleugelmoeren vastdraaien.

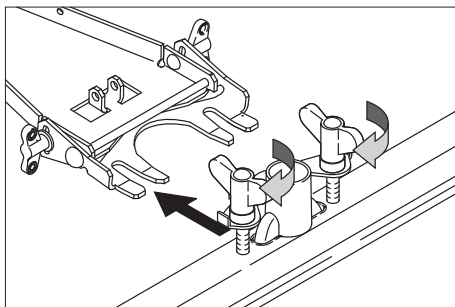

- Zuigslang opzetten.

Werking

⚠ Waarschuwing!

Gevaar voor beschadigingen. Zuigbalk voor het achteruitrijden optillen.

Waarschuwing

Voor een directe buitengebruikstelling van de borstelaandrijving de schakelbeugel loslaten.

Vullen met bedrijfsstoffen

⚠ Waarschuwing

Gevaar voor beschadigingen. Alleen de aanbevolen reinigingsmiddelen gebruiken. Voor andere reinigingsmiddelen draagt de exploitant het verhoogde risico betreffende de gebruiksveiligheid en gevaar voor ongevallen. Alleen reinigingsmiddelen gebruiken, die vrij zijn van oplossingsmiddelen, zoutzuur en bijtende zuren.

Opmerking

Geen sterk schuimende reinigingsmiddelen gebruiken. Doseeraanwijzingen in acht nemen.

Aanbevolen reinigingsmiddelen:

Toepassing	Reinigings- middel
Onderhoudreiniging van alle waterbestendige vloeren	RM 745 RM 746
Onderhoudreiniging van glanzende oppervlakken (b.v. graniet)	RM 755 es
Onderhoudreiniging en grondreiniging van industrievloeren	RM 69
Onderhoudreiniging en grondreiniging van tegels van fijne steen.	RM 753
Onderhoudreiniging van tegels in sanitaire omgevingen.	RM 751
Reiniging en desinfectie in sanitaire omgevingen	RM 732
Verwijderen van alkalihoudende vloerlagen (b.v. PVC)	RM 752
Verwijdering van lagen op linoleumvloeren	RM 754

- ➔ Deksel van de schoonwatertank openen.
- ➔ Water-reinigingsmiddel-mengsel tot de MAX-markering van de niveau-indicatie vullen. Maximale temperatuur van de vloeistof 60 °C.
- ➔ Deksel van de schoonwatertank sluiten.

Naar de plaats van inzet rijden

Met voorgedraaid rijgedeelte kan het apparaat naar de plaats van inzet gereden worden, zonder dat de borstels de bodem raken.

- ➔ Zuigbalk optillen.
- ➔ Apparaat met de duwbeugel omlaag drukken.
- ➔ Rijgedeelte met de voet naar voren draaien.
- ➔ Apparaat met de duwbeugel naar de plaats van inzet schuiven.

Reinigingsprogramma's

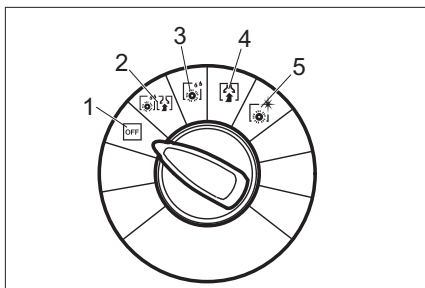

- 1 OFF
Apparaat is buiten gebruik.
- 2 Schuurzuigen
Vloer nat reinigen en vuil water opzuigen.
- 3 Natschrobben
Vloer nat reinigen en reinigingsmiddel laten inwerken.
- 4 Zuigen
Vuil opzuigen.
- 5 Polijsten
Vloer zonder vloeistof polijsten.

Zuigbalk instellen

Schuine stand

Ter verbetering van de afzuigresultaten op tegelondergronden kan de zuigbalk tot een schuine stand van 5° verdraaid worden:

- ➔ Vleugelmoeren losdraaien.
- ➔ Zuigbalk draaien.

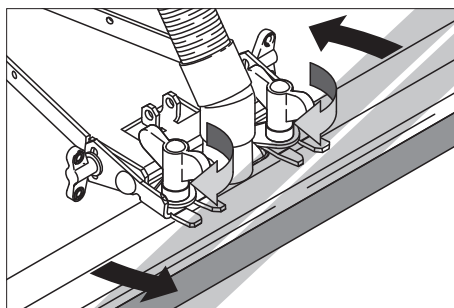

- ➔ Vleugelmoeren vastdraaien.

Helling

Bij onvoldoende afzuigresultaat kan de neiging van de rechte zuigbalk veranderd worden.

- Vleugelmoeren lossen.
- Zuigbalk schuin zetten.

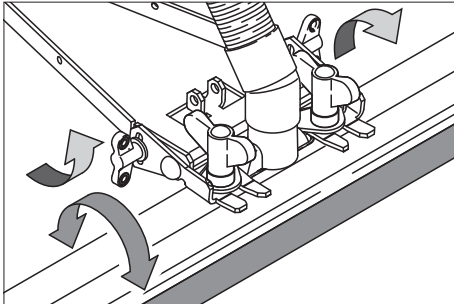

- Vleugelmoeren vastdraaien.

Aandrijfsnelheid instellen (alleen BD-variant)

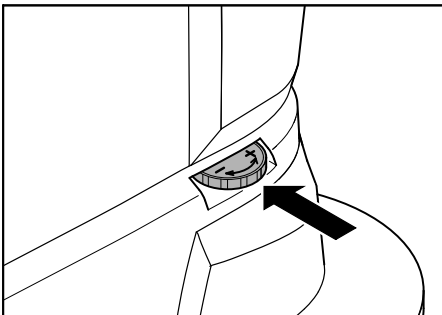

- Rijgedeelte met de voet naar voren draaien.
- Snelheid verlagen: Knop in de richting – draaien.
- Snelheid verhogen: Knop in de richting + draaien.

Netaansluiting opbouwen

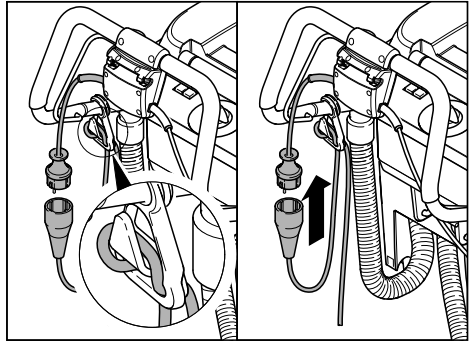

- Het einde van de verlengkabel als een lus in de trekontlastingshaak hangen.
- Steek de netstekker in de wandcontactdoos.

Reinigen

- Rijgedeelte met voet naar achteren draaien.
- Programmakeuzeschakelaar op het gewenste reinigingsprogramma draaien.
- Waterhoeveelheid overeenkomstig vervuiling en vloerbekking instellen.
- Zuigblak omlaag brengen.
- Borstels inschakelen door trekken aan de schakelbeugel.

Voorzichtig

Beschadigingsgevaar voor bodemdeklaag. Apparaat niet op die plaats gebruiken.

Stoppen en stilleggen

- Regelknop waterhoeveelheid sluiten.
- Apparaat nog 1-2 m vooruit rijden, om het restwater af te zuigen.
- Programmakeuzeschakelaar op „OFF“ draaien.
- Zuigbalk omhoog zetten.
- Rijgedeelte met de voet naar voren draaien.

Voorzichtig

Gevaar voor deformatie van de borstel(s). Bij het uitzetten van het apparaat de borstel(s) door voordraaien van het rijgedeelte ontlasten.

Vuilwatertank legen

Opmerking

Bij volle vuilwatertank sluit de vlotter het zuigkanaal af. De afzuiging wordt onderbroken. Vuilwatertank legen.

⚠ Waarschuwing

Plaatselijke voorschriften voor afvalwaterbehandeling in acht nemen.

- Neem de aftapslang vuilwater uit de houder en plaats deze in een geschikte verzamelinrichting.

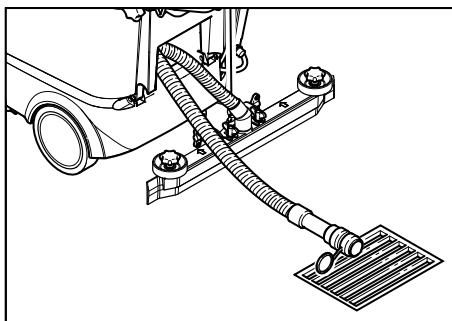

- Water door het openen van de doseerinrichting op de aftapslang aftappen.
- Vervolgens de vuilwatertank met schoon water uitspoelen.

Schoonwatertank legen

- Koppeling aan het bovenste uiteinde van de niveau-indicator lossen.
- De slang van de niveau-indicator in een geschikte verzamelinrichting plaatsen en de vloeistof weg laten lopen.
- De koppeling weer op het apparaat aanklikken.

Eco-variant:

- afluatschroef schoon water eruit draaien en vloeistof laten aflopen.
- Afluatschroef schoon water opnieuw indraaien en aanspannen.

Transport

Voorzichtig

Gevaar voor letsels en beschadigingen!
Houd bij het transport rekening met het gewicht van het apparaat.

- Voor het transport op een voertuig, het apparaat met spanriemen of touwen vastzetten ter voorkoming van wegglijden.

Om de benodigde ruimte te verkleinen, kan de duwbeugel naar voren gedraaid worden:

- Stergriep van duwbeugelbevestiging lossen.
- Duwbeugel naar voren schuiven.

Opslag

Voorzichtig

Gevaar voor letsel en beschadiging!
Het gewicht van het apparaat bij opbergen in acht nemen.

- Het apparaat mag alleen binnen worden opgeborgen.
- Bij het kiezen van de opbergplaats moet rekening gehouden worden met het max. toegelaten gewicht van het apparaat om de stabiliteit niet te beïnvloeden.

Onderhoud

⚠ Gevaar

Verwondingsgevaar. Voor alle werkzaamheden aan het apparaat de programma-keuze schakelaar op „OFF“ draaien en de netstekker uit de wandcontactdoos halen.

- Apparaat op een egaal oppervlak neerzetten.
- Vuilwater en resterend schoon water af laten en verwijderen.

Onderhoudsschema

Na het werk

Voorzichtig

Beschadigingsgevaar. Apparaat niet met water afspuiten en geen agressieve reinigingsmiddelen gebruiken.

- Vuil water aflaten.
- Pluizenzeef controleren, indien nodig reinigen.
- Apparaat aan de buitenkant met een vochtige, in mild zeepsop gedrenkte doek reinigen.
- Zuiglippen en spatbescherming schoonmaken, op slijtage controleren en zonodig vervangen.
- Borstels op slijtage controleren, indien nodig vervangen.

Maandelijks

- Afdichtingen tussen vuilwatertank en deksel op toestand controleren, zonodig vervangen.
- Borsteltunnel reinigen. (alleen BR-variant)

Jaarlijks

- Voorgeschreven inspectie door klantendienst laten uitvoeren.

Onderhoudswerkzaamheden

Zuiglippen vervangen

- Zuigbalk afnemen.
- Stergrepen er uit schroeven.

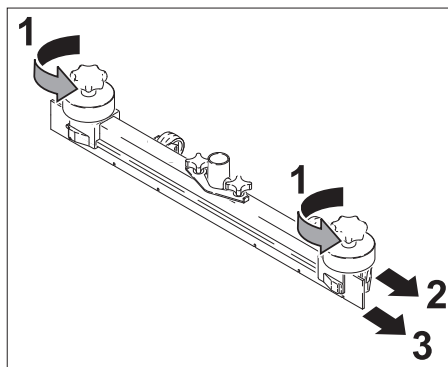

- Kunststofdelen er uit trekken.
- Zuiglippen er af trekken.
- Nieuwe zuiglippen er in schuiven.
- Kunststofdelen er op schuiven.
- Stergrepen inschroeven en vastdraaien.

Borstelrol vervangen

- Vuilwatertank legen.
- Apparaat met de duwbeugel omlaag drukken.
- Rijgedeelte met de voet naar voren draaien.
- Borstel indrukken en naar onderen uittrekken.
- Nieuwe borstelrol inzetten en inklikken.
- Rijgedeelte met voet naar achteren draaien.

Schijvenborstels vervangen

- Vuilwatertank legen.
- Apparaat met de duwbeugel omlaag drukken.
- Rijgedeelte met de voet naar voren draaien.
- Knop voor de instelling van de aandrijfsnelheid in de richting – draaien.
- Schijvenborstels omhoog tillen.
- Schijvenborstels ca. 45° draaien.
- Schijvenborstels naar onderen afnemen.

- Inzetten van de nieuwe schijvenborstels in omgekeerde volgorde.
- Aandrijfsnelheid instellen.
- Rijgedeelte met voet naar achteren draaien.

Onderhoudscontract

Voor een betrouwbare werking van het apparaat kunnen met het verantwoordelijke Kärcher-verkoopkantoor onderhoudscontracten worden afgesloten.

Vorstbeveiliging

Bij vorstgevaar:

- Schoon- en vuilwatertank legen.
- Apparaat in een vorstvrije ruimte opslaan.

Storingen

⚠ Gevaar

Verwondingsgevaar. Voor alle werkzaamheden aan het apparaat de programma-keuze schakelaar op „OFF“ draaien en de netstekker uit de wandcontactdoos halen.

- Gerät auf ebener Fläche abstellen.
- Vuil water en het overblijvende schone water aftappen en op milieuverantwoordelijke wijze verwijderen.

Bij storingen die met behulp van deze tabel niet opgelost kunnen worden de klantendienst raadplegen.

Storingen

Storing	Oplossing
Apparaat wil niet starten.	Controleren of de netstekker ingestoken is.
Onvoldoende waterhoeveelheid	Peil van het schone water controleren, indien nodig reservoir bijvullen.
	Slangen op verstopping controleren, indien nodig reinigen.
Onvoldoende zuigcapaciteit	Afdichtingen tussen vuilwatertank en deksel op conditie controleren, zonodig vervangen.
	Pluizenzeef reinigen
	Zuiglippen aan de zuigbalk reinigen, indien nodig omdraaien of vervangen.
	Zuigslang op verstopping controleren, indien nodig reinigen.
	Zuigslang op dichtheid controleren, indien nodig vervangen.
	Controleren of het deksel aan de vuilwater-aftapslang gesloten is
	Instelling van de zuigbalk controleren.
Onvoldoende reinigingsresultaat	Borstels op slijtage controleren, indien nodig vervangen.
Borstels draaien niet	Controleren of vreemde voorwerpen de borstels blokkeren, indien nodig vreemde voorwerpen verwijderen.

Technische gegevens

		BR 40/25 C Ep BR 40/25 C Eco Ep	BD 40/25 C Ep BD 40/25 C Eco Ep
Vermogen			
Nominale spanning	V/Hz	230 / 1~50/60	230 / 1~50/60
Gemiddeld opgenomen vermogen	W	1880	1580
Vermogen zuigmotor	W	780	780
Vermogen borstelmotor	W	800	800
Zuigen			
Zuigvermogen, luchthoeveelheid	l/s	40	40
Zuigvermogen, onderdruk, max.	kPa	180	180
Reinigingsborstels			
Werkbreedte	mm	400	390
Diameter borstel	mm	96	385
Borsteltoerental	1/min	1050	140
Maten en gewichten			
Theoretische oppervlaktecapaciteit	m ² /u	1600	1600
Volume reservoirs schoon/vuil water	l	25	25
Lengte (zonder duwbeugel)	mm	800	870
Breedte (zonder zuigbalk)	mm	575	575
Hoogte (zonder duwbeugel)	mm	830	830
Transportgewicht	kg	55	61
Toelaatbaar totaalgewicht	kg	80	86
Berekende waarden volgens EN 60335-2-72			
Totale waarde trilling armen	m/s ²	<2,5	
Onzekerheid K	m/s ²	0,2	
Geluidsdrukniveau L _{pA}	dB(A)	70	
Onzekerheid K _{pA}	dB(A)	1	
Geluidskrachtniveau L _{WA} + onveiligheid K _{WA}	dB(A)	85	

EG-conformiteitsverklaring

Hierbij verklaren wij dat de hierna vermelde machine door haar ontwerp en bouwwijze en in de door ons in de handel gebrachte uitvoering voldoet aan de betreffende fundamentele veiligheids- en gezondheidseisen, zoals vermeld in de desbetreffende EG-richtlijnen. Deze verklaring verliest haar geldigheid wanneer zonder overleg met ons veranderingen aan de machine worden aangebracht.

Product: Vloerreiniger

Type: 1.515-xxx

Van toepassing zijnde EG-richtlijnen

2006/42/EG (+2009/127/EG)

2004/108//EG

Toegepaste geharmoniseerde normen

EN 55014-1: 2006 + A1: 2009

EN 55014-2: 1997 + A2: 2008

EN 60335-1

EN 60335-2-29

EN 60335-2-67

EN 61000-3-2: 2006 + A2: 2009

EN 61000-3-3: 2008

De ondergetekenden handelen in opdracht en met volmacht van de bedrijfsleiding.



H. Jenner

CEO



S. Reiser

Head of Approbation

Gevolmachtigde voor de documentatie:

S. Reiser

Alfred Kärcher GmbH & Co. KG

Alfred Kärcher-Str. 28 - 40

71364 Winnenden (Germany)

Tel.: +49 7195 14-0

Fax: +49 7195 14-2212

Winnenden, 2011/07/01

Garantie

In elk land gelden de door onze bevoegde verkoopmaatschappij uitgegeven garantievoorwaarden. Eventuele storingen aan de accessoires herstellen wij binnen de garantieperiode kostenloos voor zover een materiaal- of productiefout de oorzaak is. Voor garantieaanspraken wendt u zich met uw aankoopbewijs tot uw handelaar of de dichtstbijzijnde, bevoegde klantendienst.

Reserveonderdelen

- Er mogen uitsluitend toebehoren en reserveonderdelen gebruikt worden die door de fabrikant zijn vrijgegeven. Originale toebehoren en reserveonderdelen bieden de garantie van een veilig en storingsvrije werking van het apparaat.
- Een selectie van de meest frequent benodigde reserveonderdelen vindt u achteraan in de gebruiksaanwijzing.
- Verdere informatie over reserveonderdelen vindt u op www.kaercher.com bij Service.



Antes del primer uso de su aparato, lea este manual original, actúe de acuerdo a sus indicaciones y guárdelo para un uso posterior o para otro propietario posterior.

Índice de contenidos

Indicaciones de seguridad	ES . . . 1
Función	ES . . . 1
Uso previsto	ES . . . 2
Protección del medio ambiente	ES . . . 2
Elementos de mando	ES . . . 3
Antes de la puesta en marcha	ES . . . 4
Funcionamiento	ES . . . 4
Cuidados y mantenimiento.	ES . . . 7
Averías	ES . . . 9
Datos técnicos	ES . . 10
Declaración de conformidad CE	ES . . 11
Garantía	ES . . 11
Piezas de repuesto	ES . . 11

Indicaciones de seguridad

Antes de utilizar por primera vez el aparato, lea y tenga en cuenta el presente manual de instrucciones y el folleto adjunto relativo a las indicaciones de seguridad para aparatos de limpieza con cepillos y aparatos pulverizadores, 5.956-251.

⚠ Advertencia

No utilizar el aparato en cuevas inclinadas. No dejar que entre en contacto el conducto de conexión con los cepillos giratorios.

Dispositivos de seguridad

La función de los dispositivos de seguridad es proteger al usuario y está prohibido ponerlos fuera de servicio y modificar o ignorar su funcionamiento.

Estribo de conexión

Para poner el accionamiento de los cepillos fuera de servicio de manera inmediata y con la debida precaución: suelte el estribo de conexión.

Símbolos del manual de instrucciones

⚠ Peligro

Para un peligro inminente que acarrea lesiones de gravedad o la muerte.

⚠ Advertencia

Para una situación que puede ser peligrosa, que puede acarrear lesiones de gravedad o la muerte.

Precaución

Para una situación que puede ser peligrosa, que puede acarrear lesiones leves o daños materiales.

Función

La fregadora/aspiradora sirve para efectuar la limpieza en húmedo o el pulido de pisos llanos.

Se puede adaptar fácilmente a la tarea de limpieza que corresponda ajustando el programa de limpieza y el caudal de agua.

Una anchura de trabajo de 400 mm y unos depósitos de agua limpia y de agua sucia con una capacidad de 25 l respectivamente permiten llevar a cabo una limpieza efectiva.

El funcionamiento vía red eléctrica permite obtener una elevada capacidad de rendimiento sin limitar de modo alguno el trabajo.

Nota

En función de la tarea de limpieza de que se desee realizar, es posible dotar al aparato de distintos accesorios. Solicite nuestro catálogo o visítenos en la página de internet www.kaercher.com.

Uso previsto

Utilice el aparato únicamente de conformidad con las indicaciones del presente manual de instrucciones.

- El aparato ha sido concebido exclusivamente para la limpieza de superficies duras resistentes a la humedad y al pulido.

El margen de temperaturas de servicio está comprendido entre los +5°C y los +40°C.

- El aparato no es apto para la limpieza de pisos congelados (p. ej., en almacenes frigoríficos).
- El aparato no es apto para la limpieza de pisos congelados (p. ej., en almacenes frigoríficos).
- Sólo está permitido dotar al aparato de accesorios y piezas de repuesto originales.
- El aparato ha sido concebido para la limpieza de pisos en interiores o superficies techadas. Para otros campos de aplicación, deberá considerarse el uso de cepillos alternativos.
- El presente aparato no es apto para la limpieza de las vías públicas de tránsito.
- Respete la capacidad máxima de carga por unidad de superficie del piso.
El aparato no es apto para el uso en entornos con peligro de explosión.

Protección del medio ambiente



Los materiales de embalaje son reciclables. Por favor, no tire el embalaje al cubo de basura; llévelo a un lugar de reciclaje.



Los aparatos viejos contienen materiales valiosos reciclables que deberían aprovecharse. Evite el contacto de baterías, aceites y materias semejantes con el medioambiente. Deshágase de los aparatos viejos recurriendo a sistemas de recogida apropiados.

Indicaciones sobre ingredientes (REACH)

Encontrará información actual sobre los ingredientes en:

www.kaercher.com/REACH

Elementos de mando

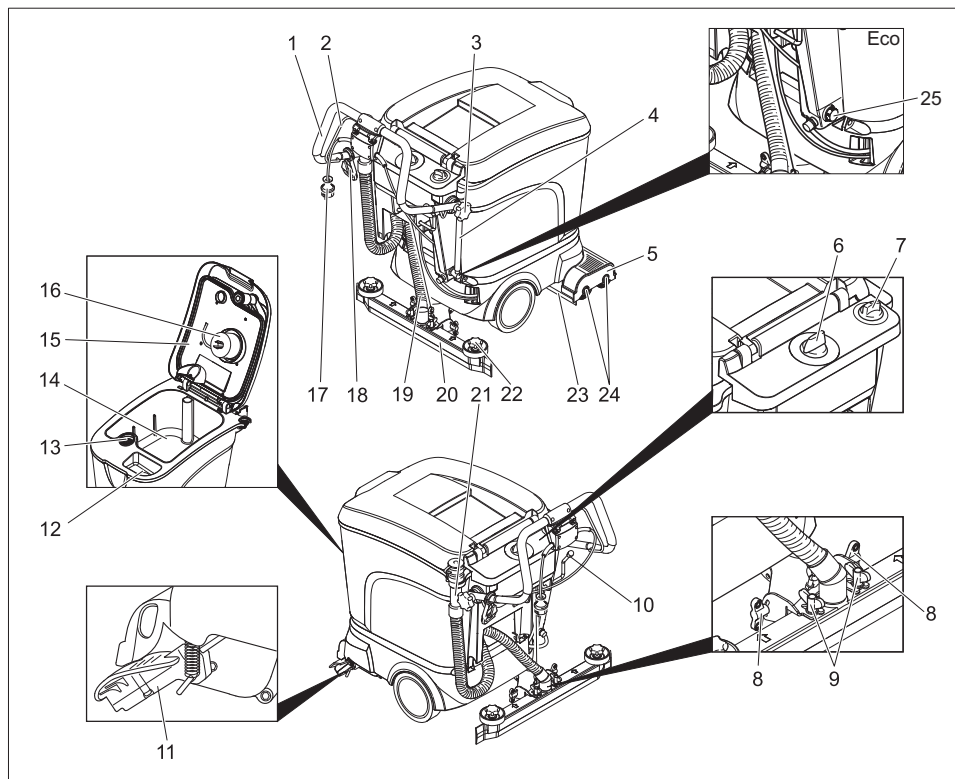

- | | |
|--|---|
| 1 Estribo de empuje | 13 Filtro de pelusas |
| 2 Estribo de conexión | 14 depósito de agua sucia |
| 3 Mango en estrella de la fijación del estribo de empuje | 15 Tapa del depósito de agua sucia |
| 4 Indicador de nivel y manguera de salida de agua fresca (no en el modelo ECO) | 16 Flotador |
| 5 Cabezal limpiador | 17 Clavija de red |
| 6 Selector de programas | 18 Gancho de relajación de esfuerzos mecánicos |
| 7 Botón regulador del caudal de agua | 19 Manguera de aspiración |
| 8 Tuercas de mariposa para inclinar la barra de aspiración | 20 Barra de aspiración * |
| 9 Tuercas de mariposa para fijar la barra de aspiración | 21 Manguera de salida de agua sucia |
| 10 Palanca de bajada de la barra de aspiración | 22 Mangos en estrella para cambiar los labios de aspiración |
| 11 Tren de desplazamiento para el transporte | 23 protector antisalpicaduras |
| 12 Orificio de llenado del depósito de agua limpia | 24 Cepillos cilíndricos (variante BR) Escobillas de disco (variante BD) |
| | 25 Tornillo purgador de agua fresca (sólo en el modelo Eco) |

* no viene incluido (excepto en el modelo ECO)

Antes de la puesta en marcha

Descarga

- Afloje el mango en estrella de la fijación del estribo de empuje.
- Deslice el estribo de empuje hacia atrás y apriete los mangos en estrella.

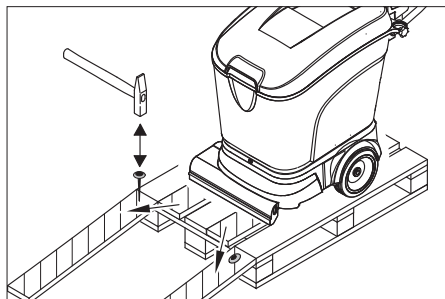

- Coloque las tablas largas laterales del embalaje como rampa en el palet.
- Fije la rampa al palet con clavos.
- Coloque las tablas cortas debajo de la rampa a modo de soporte.
- Retire los listones de madera de delante de las ruedas.
- Baje el aparato del palet por la rampa.

Montaje de los cepillos

Antes de la puesta en servicio, se tienen que montar los cepillos (véase "Trabajos de mantenimiento").

Montaje de la barra de aspiración

- Coloque la barra de aspiración en su soporte de modo que la chapa perfilada quede por encima del soporte. Apriete las tuercas de mariposa.

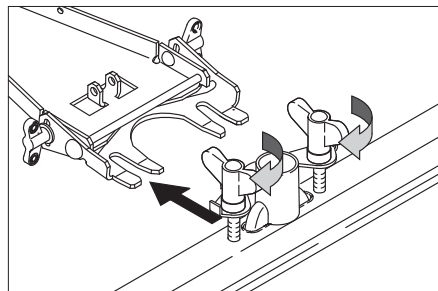

- Coloque la manguera de aspiración.

Funcionamiento

⚠ Advertencia

Peligro de daños en la instalación. Antes de la circulación marcha atrás, levante la barra de aspiración.

Nota

Para poner el accionamiento de los cepillos fuera de servicio de manera inmediata, afloje el estribo de conexión.

Adición de combustibles

⚠ Advertencia

Peligro de daños en la instalación. Utilice únicamente el detergente recomendado. En caso de usar otros detergentes, el propietario-usuario asume unos mayores riesgos en lo que a la seguridad durante el funcionamiento y al peligro de sufrir accidentes se refiere. Utilice únicamente detergentes que no contengan disolventes, ácidos clorhídricos ni ácidos hidrofúoricos.

Nota

No utilice detergentes altamente espumosos. Respete las indicaciones de dosificación.

Detergente recomendado:

Empleo	Detergente
Limpieza de mantenimiento de todos los suelos resistentes al agua	RM 745 RM 746
Limpieza de mantenimiento de superficies brillantes (p. ej., granito)	RM 755 es
Limpieza de mantenimiento y limpieza a fondo de suelos industriales	RM 69
Limpieza de mantenimiento y limpieza a fondo de suelos industriales	RM 753
Limpieza de mantenimiento de azulejos en el ámbito sanitario	RM 751

Limpeza y desinfección en el ámbito sanitario	RM 732
Decapado de todos los suelos resistentes a los álcalis (p.ej., PVC)	RM 752
Decapado de suelos de sintasol	RM 754

- Abra la tapa del depósito de agua limpia.
- Añada una mezcla de agua y detergente hasta alcanzar la marca MAX del indicador de altura de llenado. Temperatura máxima del líquido 60 °C.
- Cierre la tapa del depósito de agua limpia.

Conducción hasta el lugar de empleo

Con el tren de desplazamiento sacado hacia delante, se puede conducir el aparato hasta el lugar de uso sin que los cepillos rocen el suelo.

- Levante la barra de aspiración.
- Empuje el aparato hacia abajo por el estribo de empuje.
- Con el pie, desplace el tren de desplazamiento hacia delante.
- Empuje el aparato hasta el lugar de uso por el estribo de empuje.

Programas de limpieza

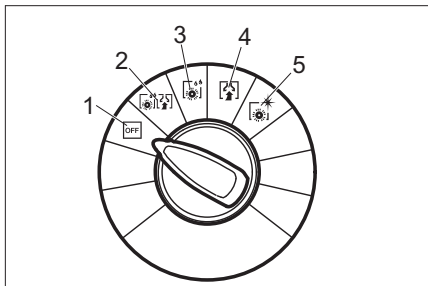

- 1 OFF
El aparato está fuera de servicio.
- 2 Aspiración-fregado
Limpiar en húmedo del suelo y aspirar el agua sucia.
- 3 Fregado en húmedo

Limpiar en húmedo del suelo y dejar actuar al detergente.

- 4 Aspirar
Aspire la suciedad.
- 5 Pulir
Pulir el suelo sin emplear líquidos.

Ajuste de la barra de aspiración

Posición en diagonal

Para mejorar el resultado de la aspiración en pavimentos alicatados, se puede girar la barra de aspiración hasta una posición en diagonal de 5°:

- Suelte las tuercas de mariposa.
- Gire la barra de aspiración.

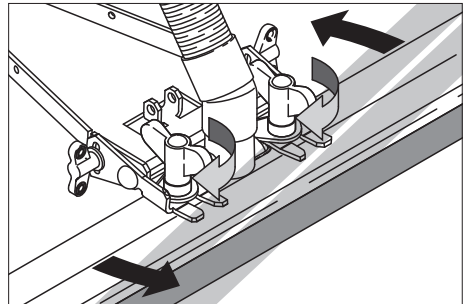

- Apriete las tuercas de mariposa.

Inclinación

Si el resultado de la aspiración no resulta satisfactorio, se puede modificar la inclinación de la barra de aspiración recta.

- Suelte las tuercas de mariposa.
- Incline la barra de aspiración.

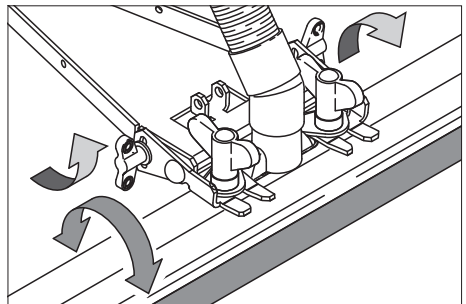

- Apriete las tuercas de mariposa.

Ajuste de la velocidad de avance (sólo la variante BD)

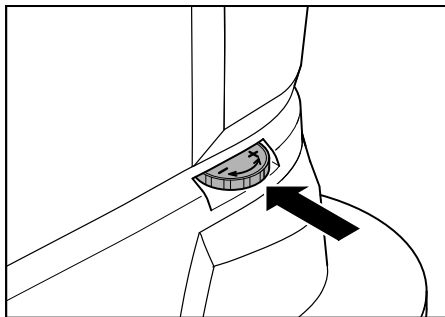

- Con el pie, desplace el tren de desplazamiento hacia delante.
- Para reducir la velocidad: gire el botón hacia -.
- Para aumentar la velocidad: gire el botón hacia +.

Establecimiento de la conexión a red

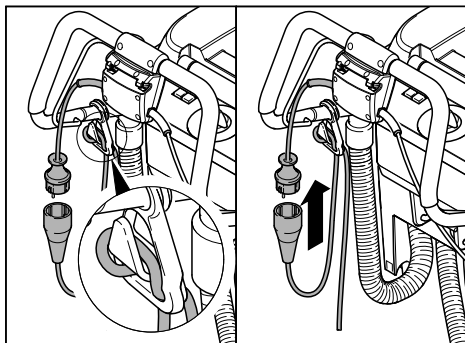

- Enganche el extremo del cable de prolongación a modo de lazo en el gancho de relajación de esfuerzos mecánicos.
- Enchufe la clavija de red.

Limpieza

- Con el pie, desplace el tren de desplazamiento hacia atrás.
- Gire el selector de programas hasta el programa de limpieza deseado.
- Ajuste el caudal de agua de conformidad con el nivel de suciedad y el tipo de suelo.
- Baje la barra de aspiración.
- Active los cepillos tirando del estribo de conexión.

Precaución

Peligro de daños para el revestimiento del suelo. No utilice el aparato en esa zona.

Detención y apagado

- Cierre el botón regulador del caudal de agua.
- Conduzca el aparato entre 1-2 m hacia delante para aspirar el agua restante.
- Gire el selector de programas hasta la posición "OFF".
- Levante la barra de aspiración.
- Con el pie, desplace el tren de desplazamiento hacia delante.

Precaución

Peligro de deformación del/de los cepillo/s. Al apagar el aparato, descargue los cepillos haciendo avanzar el tren de desplazamiento

Vaciado del depósito de agua sucia

Nota

Cuando el depósito de agua sucia está lleno, el flotador cierra el canal de admisión. La aspiración se interrumpe. Vacíe el depósito de agua sucia.

⚠ Advertencia

Respete la normativa local vigente en materia de tratamiento de aguas residuales.

- ➔ Retire del soporte la manguera de salida de agua sucia y bájela mediante un mecanismo recogedor adecuado.

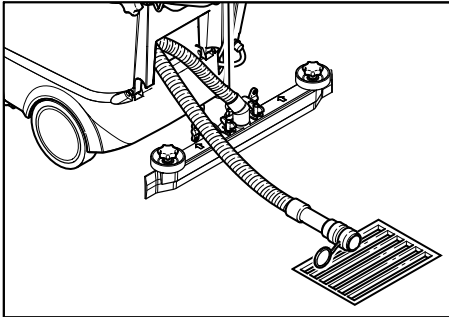

- ➔ Purgue el agua a través del orificio del dosificador situado en la manguera de salida.
- ➔ A continuación, aclare el depósito de agua sucia con agua limpia.

Vaciado del depósito de agua limpia

- ➔ Suelte el acoplamiento del extremo superior del indicador de altura de llenado.
- ➔ Con ayuda de un mecanismo recogedor adecuado, baje la manguera del indicador de altura de llenado y deje que salga el líquido.
- ➔ Vuelva a encajar el acoplamiento en el aparato.

Modelo Eco:

- ➔ Desenroscar el tornillo de salida de agua fresca y dejar que salga el líquido.
- ➔ Atornillar de nuevo el tornillo purgador de agua fresca y apretar.

Transporte

Precaución

¡Peligro de lesiones y daños! Respetar el peso del aparato para el transporte.

- ➔ Para el transporte sobre un vehículo, fije el aparato para impedir que resbale con cinturones de sujeción/cuerdas.

Para reducir el espacio requerido, se puede desplazar hacia delante el estribo de empuje:

- ➔ Afloje el mango en estrella de la fijación del estribo de empuje.
- ➔ Empujar el estribo de empuje hacia delante.

Almacenamiento

Precaución

¡Peligro de lesiones y daños! Respetar el peso del aparato en el almacenamiento.

- ➔ Este aparato sólo se puede almacenar en interiores.
- ➔ Para seleccionar el lugar de instalación, tener en cuenta el peso total del aparato permitido, para no poner en peligro la estabilidad.

Cuidados y mantenimiento

⚠ Peligro

Peligro de lesiones. Antes de efectuar cualquier trabajo en el aparato, gire el selector de programas hasta la posición "OFF" y desenchufe la clavija de red.

- ➔ Coloque la dispositivo sobre una superficie plana.
- ➔ Purgue el agua sucia y el agua limpia sobrante y elimínela.

Plan de mantenimiento

Después del trabajo

Precaución

Peligro de daños. No salpique al aparato con agua ni utilice detergentes agresivos.

- Purgue el agua sucia.
- Compruebe el filtro de pelusas; en caso necesario, límpielo.
- Limpie el aparato por fuera con un trapo húmedo ligeramente empapado en una solución jabonosa suave.
- Limpie los labios de aspiración y el protector antisalpicaduras; compruebe si presentan desgaste y, en caso necesario, cámbielos.
- Compruebe si los cepillos presentan desgaste y, en caso necesario, cámbielos.

Mensualmente

- Compruebe el estado de las juntas situadas entre el depósito de agua sucia y la tapa y, en caso necesario, cámbielas.
- Limpie el canal de los cepillos. (sólo la variante BR)

Anualmente

- Encargue al servicio técnico la revisión anual obligatoria.

Trabajos de mantenimiento

Recambio de los labios de aspiración

- Retire la barra de aspiración.
- Desatornille los mangos en estrella.

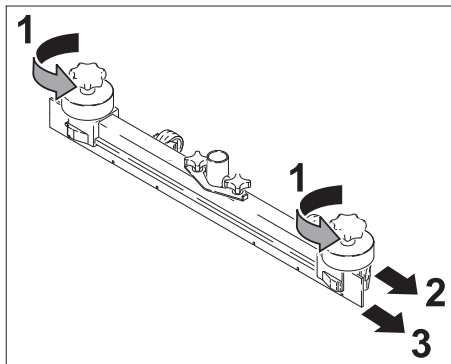

- Retire las piezas de plástico.

- Retire los labios de aspiración.
- Introduzca los labios de aspiración nuevos.
- Coloque las piezas de plástico.
- Atornille y apriete los mangos en estrella.

Recambio del cepillo cilíndrico

- Vacíe el depósito de agua sucia.
- Empuje el aparato hacia abajo por el estribo de empuje.
- Con el pie, desplace el tren de desplazamiento hacia delante.
- Presione sobre el cepillo y retírelo por debajo.
- Coloque el cepillo cilíndrico nuevo y encajelo.
- Con el pie, desplace el tren de desplazamiento hacia atrás.

Recambio de las escobillas de disco

- Vacíe el depósito de agua sucia.
- Empuje el aparato hacia abajo por el estribo de empuje.
- Con el pie, desplace el tren de desplazamiento hacia delante.
- Gire el botón de ajuste de la velocidad de avance hacia –.
- Levante las escobillas de disco.
- Gire las escobillas de disco aprox. 45°.
- Retire las escobillas de disco por debajo.
- Coloque las nuevas escobillas de disco siguiendo los mismos pasos en el orden inverso.
- Ajuste la velocidad de avance.
- Con el pie, desplace el tren de desplazamiento hacia atrás.

Contrato de mantenimiento

Para garantizar el funcionamiento seguro del aparato, es posible firmar contratos de mantenimiento con el departamento comercial correspondiente de Kärcher.

Protección antiheladas

En caso de peligro de heladas:

- Vacíe el depósito de agua limpia y el depósito de agua sucia.
- Guarde el aparato en un lugar protegido de las heladas.

Averías

⚠ Peligro

Peligro de lesiones. Antes de efectuar cualquier trabajo en el aparato, gire el selector de programas hasta la posición "OFF" y desenchufe la clavija de red.

- Coloque el dispositivo sobre una superficie plana.
- Purgue el agua sucia y el agua limpia sobrante y elimínelas.

Cuando las averías no se puedan solucionar con ayuda de la tabla que aparece a continuación, acuda al servicio técnico.

Averías

Avería	Modo de subsanarla
No se puede poner en marcha el aparato	Compruebe si está enchufada la clavija de red
Caudal de agua insuficiente	Compruebe el nivel de agua limpia y, de ser necesario, llene el depósito. Comprobar si los tubos están atascados, si es necesario limpiar.
Potencia de aspiración insuficiente	Compruebe el estado de las juntas situadas entre el depósito de agua sucia y la tapa y, en caso necesario, cámbielas. Limpie el filtro de pelusas Limpie los labios de aspiración de la barra de aspiración y, en caso necesario, girar o cambiar Comprobar si los tubos de aspiración están atascados, si es necesario limpiar. Compruebe si el tubo de aspiración está hermético y, en caso necesario, cámbielo. Compruebe si está cerrada la tapa de la manguera de salida de agua sucia Compruebe el ajuste de la barra de aspiración.
Resultados de limpieza insuficientes	Compruebe si los cepillos presentan desgaste y, en caso necesario, cámbielos.
Los cepillos no giran	Compruebe si hay cuerpos extraños bloqueando los cepillos y, de ser así, elimínelos.

Datos técnicos

		BR 40/25 C Ep BR 40/25 C Eco Ep	BD 40/25 C Ep BD 40/25 C Eco Ep
Potencia			
Tensión nominal	V/Hz	230 / 1~50/60	230 / 1~50/60
Consumo medio de potencia	W	1880	1580
Potencia del motor de aspiración	W	780	780
Potencia del motor de barrido	W	800	800
Aspirar			
Potencia de aspiración, caudal de aire	l/s	40	40
Potencia de aspiración, depresión, máx	kPa	180	180
Cepillos de limpieza			
Anchura de trabajo	mm	400	390
Diámetro del cepillo	mm	96	385
Nº de rotaciones de los cepillos	1/min	1050	140
Medidas y pesos			
Potencia teórica por metro cuadrado	m ² /h	1600	1600
Volumen de los depósitos de agua limpia y agua sucia	l	25	25
Longitud (sin estribo de empuje)	mm	800	870
Anchura (sin barra de aspiración)	mm	575	575
Altura (sin estribo de empuje)	mm	830	830
Peso de transporte	kg	55	61
Peso total admisible	kg	80	86
Valores calculados conforme a la norma EN 60335-2-72			
Valor total de oscilación de los brazos	m/s ²		<2,5
Inseguridad K	m/s ²		0,2
Nivel de presión acústica L _{pA}	dB(A)		70
Inseguridad K _{pA}	dB(A)		1
Nivel de potencia acústica L _{WA} + inseguridad K _{WA}	dB(A)		85

Declaración de conformidad CE

Por la presente declaramos que la máquina designada a continuación cumple, tanto en lo que respecta a su diseño y tipo constructivo como a la versión puesta a la venta por nosotros, las normas básicas de seguridad y sobre la salud que figuran en las directivas comunitarias correspondientes. La presente declaración perderá su validez en caso de que se realicen modificaciones en la máquina sin nuestro consentimiento expreso.

Producto: Limpiasuelos

Modelo: 1.515-xxx

Directivas comunitarias aplicables

2006/42/CE (+2009/127/CE)

2004/108/CE

Normas armonizadas aplicadas

EN 55014-1: 2006 + A1: 2009

EN 55014-2: 1997 + A2: 2008

EN 60335-1

EN 60335-2-29

EN 60335-2-67

EN 61000-3-2: 2006 + A2: 2009

EN 61000-3-3: 2008

Los abajo firmantes actúan con plenos poderes y con la debida autorización de la dirección de la empresa.



H. Jenner
CEO



S. Reiser
Head of Approbation

Persona autorizada para la documentación:

S. Reiser

Alfred Kärcher GmbH & Co. KG

Alfred-Kärcher-Str. 28 - 40

71364 Winnenden (Germany)

Tfno.: +49 7195 14-0

Fax: +49 7195 14-2212

Winnenden, 2011/07/01

Garantía

En todos los países rigen las condiciones de garantía establecidas por nuestra empresa distribuidora. Las averías del accesorio serán subsanadas gratuitamente dentro del periodo de garantía, siempre que se deban a defectos de material o de fabricación. En un caso de garantía, le rogamos que se dirija con el comprobante de compra al distribuidor donde adquirió el aparato o al servicio al cliente autorizado más próximo a su domicilio.

Piezas de repuesto

- Sólo deben emplearse accesorios y piezas de repuesto originales o autorizados por el fabricante. Los accesorios y piezas de repuesto originales garantizan el funcionamiento seguro y sin averías del aparato.
- Podrá encontrar una selección de las piezas de repuesto usadas con más frecuencia al final de las instrucciones de uso.
- En el área de servicios de www.kaercher.com encontrará más información sobre piezas de repuesto.



Leia o manual de manual original antes de utilizar o seu aparelho. Proceda conforme as indicações no manual e guarde o manual para uma consulta posterior ou para terceiros a quem possa vir a vender o aparelho.

Índice

Avisos de segurança	PT . . . 1
Funcionamento	PT . . . 1
Utilização conforme o fim a que se destina a máquina	PT . . . 2
Protecção do meio-ambiente	PT . . . 2
Elementos de manuseamento	PT . . . 3
Antes de colocar em funcionamento	PT . . . 4
Funcionamento	PT . . . 4
Conservação e manutenção	PT . . . 7
Avarias	PT . . . 9
Dados técnicos	PT . . 10
Declaração de conformidade CE	PT . . 11
Garantia	PT . . 11
Peças sobressalentes	PT . . 11

Avisos de segurança

Antes da primeira utilização do aparelho, leia estas Instruções de Serviço e a brochura anexa "Indicações de segurança para aparelhos de limpeza com escovas e aparelhos de extracção por pulverização", 5.956-251.

⚠ Advertência

Não utilizar o aparelho em superfícies com inclinações.

Não permitir o contacto do cabo de alimentação com as escovas rotativas.

Equipamento de segurança

Os dispositivos de segurança destinam-se a proteger o utilizador e não devem, por isso, ser anulados ou evitados o seu funcionamento.

Alavanca de manobra

Para uma colocação fora de operação imediata do mecanismo das escovas: Soltar a alavanca de manobra.

Símbolos no Manual de Instruções

⚠ Perigo

Para um perigo eminente que pode conduzir a graves ferimentos ou à morte.

⚠ Advertência

Para uma possível situação perigosa que pode conduzir a graves ferimentos ou à morte.

Atenção

Para uma possível situação perigosa que pode conduzir a ferimentos leves ou danos materiais.

Funcionamento

A máquina de esfrega e aspiração é utilizada para a limpeza húmida ou para o polimento de pavimentos planos.

Através da selecção de um programa de limpeza e da quantidade de água, o aparelho pode ser facilmente adaptado à respectiva tarefa de limpeza.

Uma largura de trabalho de 400 mm e uma capacidade de 25 l tanto para o depósito de água limpa como para o depósito de água suja, permitem uma limpeza efectiva.

A alimentação pela rede permite um alto rendimento sem limitar o tempo operacional.

Aviso

O aparelho pode ser equipado com vários acessórios conforme as respectivas tarefas de limpeza. Consulte o nosso catálogo ou visite-nos na Internet sob www.karcher.com.

Utilização conforme o fim a que se destina a máquina

Utilize este aparelho exclusivamente em conformidade com as indicações destas Instruções de Serviço.

- O aparelho só pode ser utilizado para a limpeza de pisos lisos não sensíveis à humidade e para superfícies duras não sensíveis ao polimento.

O aparelho deve ser utilizado com temperaturas entre +5°C e +40°C.

- O aparelho não é apropriado para a limpeza de solos congelados (p. ex. em armazéns frigoríficos).
- O aparelho não é apropriado para a limpeza de solos congelados (p. ex. em armazéns frigoríficos).
- O aparelho só pode ser equipado com acessórios e peças sobressalentes originais.
- O aparelho foi concebido para a limpeza de soalhos interiores ou de superfícies cobertas por telhados. Noutros campos de aplicação, tem que ser testada a utilização de escovas alternativas.
- O aparelho não está preparado para a limpeza de vias de comunicação públicas.
- Ter em atenção a carga de superfície permitida para o solo.

O aparelho não é indicado para a utilização em locais com perigo de explosões.

Protecção do meio-ambiente



Os materiais da embalagem são recicláveis. Não coloque as embalagens no lixo doméstico, mas sim para uma unidade de reciclagem.



Os aparelhos usados contêm materiais preciosos recicláveis que devem ser entregues numa unidade de reciclagem. Baterias, óleo e produtos semelhantes não devem ser eliminados directamente no meio ambiente. Por isso, elimine os aparelhos usados através de sistemas de recolha adequados.

Avisos sobre os ingredientes (REACH)

Informações actuais sobre os ingredientes podem ser encontradas em:

www.kaercher.com/REACH

Elementos de manuseamento

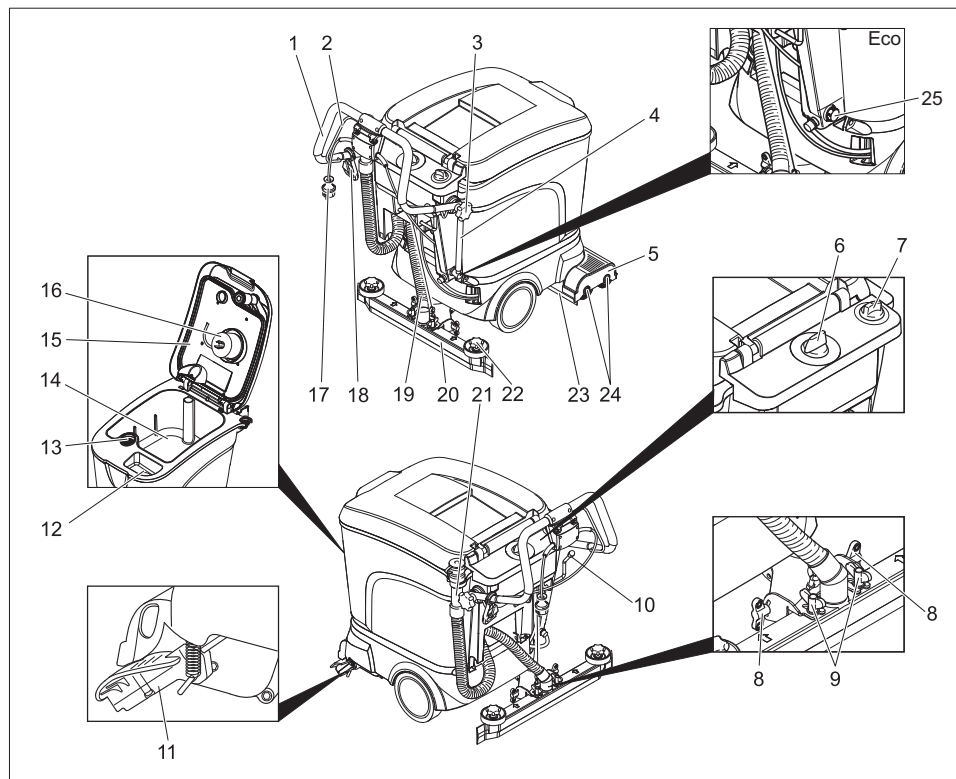

- | | | | |
|----|--|----|--|
| 1 | Alavanca de avanço | 13 | filtro de fiocos |
| 2 | Alavanca de manobra | 14 | depósito de água suja |
| 3 | Punho estrelado de fixação do arco de empurro | 15 | Tampa do depósito de água suja |
| 4 | Indicação do nível de água e mangueira de descarga da água limpa (não na variante ECO) | 16 | Flutuador |
| 5 | Cabeça de limpeza | 17 | Ficha de rede |
| 6 | Interruptor selector de programas | 18 | Gancho de alívio de tensão |
| 7 | Botão de regulação da quantidade de água | 19 | Tubo flexível de aspiração |
| 8 | Porcas de orelhas para inclinar a barra de aspiração | 20 | Barra de aspiração.* |
| 9 | Porcas de orelhas para fixar a barra de aspiração | 21 | Mangueira de escoamento de água suja |
| 10 | Alavanca de abaixamento da barra de aspiração | 22 | Punhos estrelados para substituição dos lábios de aspiração |
| 11 | Mecanismo de translação para transporte | 23 | Protecção contra salpicos |
| 12 | Abertura de enchimento do depósito de água limpa | 24 | Cilindros das escovas (variante BR) Escovas de disco (variante BD) |
| | | 25 | Parafuso de purga da água limpa (apenas variante Eco) |

* não incluído no volume de fornecimento (excepto na variante ECO)

Antes de colocar em funcionamento

Descarregar

- Soltar os punhos estrelados da fixação do arco de empurro.
- Girar o arco de empurro para trás e apertar os punhos estrelados.

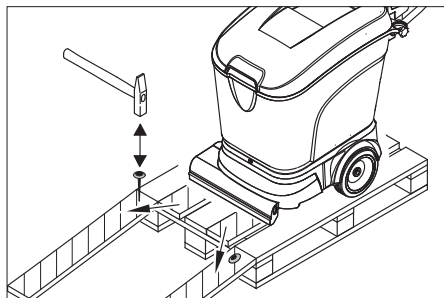

- Construir uma rampa com as tábuas laterais compridas, encostando as mesmas ao canto da paletê.
- Pregar a rampa com pregos à paletê.
- Colocar por baixo da rampa as tábuas curtas para apoiá-la.
- Retirar as ripas de madeira frente às rodas.
- Deslocar o aparelho, por meio da rampa, para fora da paletê.

Montar as escovas

Montar as escovas antes da colocação em serviço (veja "Trabalhos de manutenção").

Montar a barra de aspiração

- Colocar a barra de aspiração na suspensão de forma que a chapa perfilada se encontre por cima da suspensão. Apertar as porcas de orelhas.

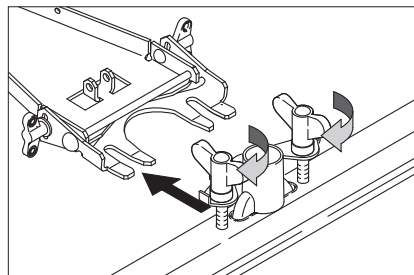

- Encaixar a mangueira de aspiração.

Funcionamento

⚠ Advertência!

Perigo de danos. Elevar a barra de aspiração antes de efectuar movimentos de marcha atrás.

Aviso

Soltar a alavanca de manobra, para uma colocação fora de serviço imediata do mecanismo das escovas:

Encher produtos de serviço

⚠ Advertência

Perigo de danos! Utilizar unicamente os detergentes recomendados. Se o operador utilizar outros detergentes, corre maiores riscos relativamente à segurança no funcionamento e ao perigo de acidentes. Utilizar só detergentes isentos de diluentes, ácido clorídico e ácido fluorídico.

Aviso

Não utilizar detergentes que desenvolvam muita espuma. Observar os avisos de dosagem.

Detergentes recomendados:

Aplicação	Detergente
Limpeza de conservação de solos resistentes à água	RM 745 RM 746
Limpeza de conservação de superfícies brilhantes (p.ex. granito)	RM 755 es
Limpeza de conservação e limpeza profunda de solos industriais	RM 69
Limpeza de conservação e limpeza profunda de ladrilhos de alta precisão	RM 753
Limpeza de conservação de ladrilhos em zonas sanitárias	RM 751
Limpeza e desinfecção em zonas sanitárias	RM 732
Eliminação de camadas agarradas a todos os pavimentos resistentes aos álcalis (p.ex. PVC)	RM 752
Eliminação de camadas agarradas aos solos de linóleo	RM 754

- Abrir a tampa do depósito de água limpa.
- Encher a mistura de detergente/água até à marcação MAX da indicação do nível de enchimento. Temperatura máxima do líquido 60 °C.
- Fechar a tampa do depósito de água limpa.

Deslocar até ao local de utilização

Inclinar o mecanismo de translação para a frente para deslocar o aparelho até ao lugar de utilização, sem as escovas tocarem no chão.

- Levantar a barra de aspiração.
- Carregar o arco de empurro do aparelho para baixo.
- Dobrar o mecanismo de translação com o pé para a frente.
- Empurrar o aparelho por meio do arco de empurro para o lugar de utilização.

Programas de limpeza

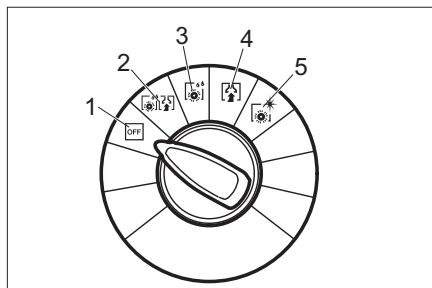

- 1 OFF
O aparelho está fora de serviço.
- 2 Aspiração por esfrega
Limpar o chão com água e aspirar a água suja.
- 3 Esfrega húmida
Limpar o chão com água e deixar actuar o detergente.
- 4 Aspirar
Aspirar água suja.
- 5 Polir
Polir o chão sem aplicação de líquidos.

Ajustar a barra de aspiração

Posição oblíqua

Para melhorar o resultado da aspiração em pavimentos ladrilhados, a barra de aspiração pode ser colocada numa posição oblíqua máxima de 5°:

- Desapertar as porcas de orelhas.
- Virar a barra de aspiração.

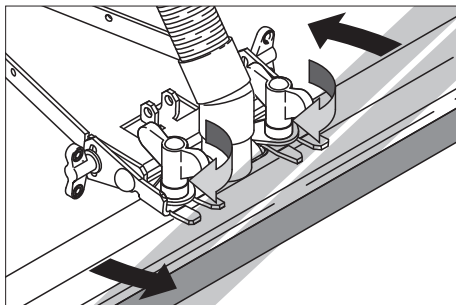

- Apertar as porcas de orelhas.

Inclinação

Se o resultado de aspiração for insuficiente, a inclinação da barra de aspiração pode ser alterada.

- Desapertar as porcas de orelhas.
- Inclinar a barra de aspiração.

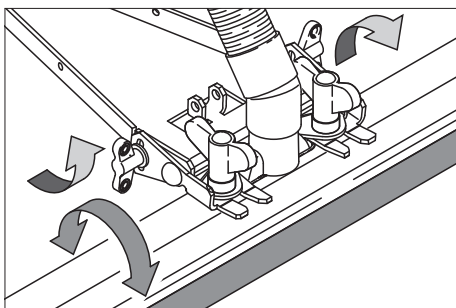

- Apertar as porcas de orelhas.

Regular a velocidade de propulsão (só variante BD)

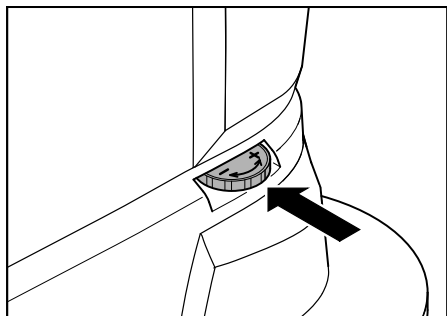

- Dobrar o mecanismo de translação com o pé para a frente.
- Reduzir a velocidade: Rodar o botão no sentido - .
- Aumentar a velocidade: Rodar o botão no sentido + .

Estabelecer a ligação à rede

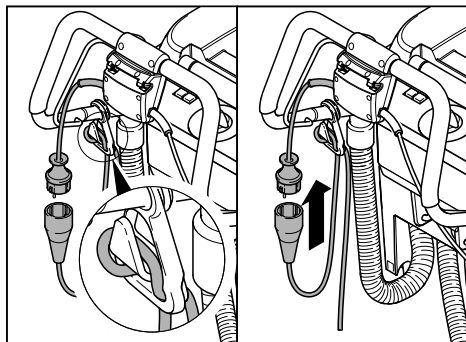

- Pendurar o fim do cabo de extensão como laço no gancho de alívio de tensão.
- Ligar a ficha de rede.

Limpar

- Dobrar o mecanismo de translação com o pé para trás.
- Rodar o interruptor selector de programas para o programa de limpeza desajado.
- Ajustar a quantidade de água de acordo com a sujidade e o pavimento.
- Baixar a barra de aspiração.
- Puxar a alavanca de comando para ajustar as escovas.

Atenção

Perigo de danificação do pavimento. Não operar o aparelho demasiado tempo no mesmo lugar.

Parar e desligar

- Fechar o botão de regulação da quantidade de água.
- Deslocar o aparelho ainda 1-2 m para a frente, a fim de aspirar alguns resíduos de água.
- Rodar o interruptor selector de programas para "OFF".
- Levantar a barra de aspiração.
- Girar o mecanismo de translação com o pé para a frente.

Atenção

Perigo de deformação da(s) escova(s). Aliviar a carga da(s) escova(s) ao estacionar o aparelho, rodando o mecanismo de translação para a frente.

Esvaziar o depósito de água suja

Aviso

Se o depósito de água suja estiver cheio, o flutuador fecha o canal de aspiração. A aspiração é interrompida. Esvaziar o depósito de água suja.

⚠ Advertência

Respeitar as normas locais sobre tratamento de esgotos.

- Retirar a mangueira de descarga da água suja do suporte e baixá-la por cima dum dispositivo colector adequado.

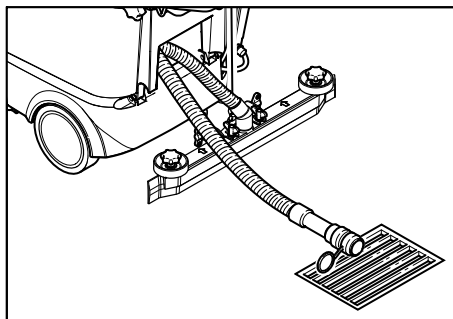

- Despejar a água suja, abrindo o dispositivo de dosagem na mangueira de descarga.
- Lavar, em seguida, o depósito de água suja com água limpa.

Esvaziar o depósito de água limpa

- Soltar o acoplamento na parte superior da indicação do nível de enchimento.
- Introduzir a mangueira da indicação do nível de enchimento num dispositivo colector adequado e descarregar o líquido.
- Encaixar o acoplamento novamente no aparelho.

Variante Eco:

- Desenroscar o parafuso de purga da água limpa e evacuar o líquido.
- Voltar a enroscar o parafuso de purga e apertar.

Transporte

Atenção

Perigo de ferimentos e de danos! Ter atenção ao peso do aparelho durante o transporte.

- Ao transportar o aparelho num veículo, o mesmo deve estar protegido contra deslocamentos, por meio de cintas ou cordas de fixação.

O arco de empurro pode ser dobrado para a frente, a fim de facilitar o transporte:

- Soltar os punhos estrelados da fixação do arco de empurro.
- Empurrar o arco de empurro para a frente.

Armazenamento

Atenção

Perigo de ferimentos e de danos! Ter atenção ao peso do aparelho durante o armazenamento.

- Este aparelho só pode ser armazenado em espaços fechados e cobertos.
- Seleccionar o local de armazenamento do aparelho, tendo em consideração o peso máximo admissível do aparelho, de modo a não influenciar negativamente a segurança de estabilidade.

Conservação e manutenção

⚠ Perigo

Perigo de lesão. Antes de qualquer intervenção no aparelho, rodar o interruptor selector de programas para a posição "OFF" e tirar a ficha de rede.

- Gerät auf ebener Fläche abstellen.
- Esvaziar e reciclar a água suja e eventuais restos de água limpa.

Plano de manutenção

Após o trabalho

Atenção

Perigo de danos. Não borrifar o aparelho com água e não usar nenhum detergente agressivo.

- Esvaziar a água suja.
- Verificar o filtro de fiocos e, em caso de necessidade, limpá-lo.
- Limpar a parte exterior do aparelho com um pano embebido em barrela.
- Limpar os lábios de aspiração e a protecção contra salpicos, verificar o seu nível de desgaste e, em caso de necessidade, substituí-los.
- Verificar se há desgaste nas escovas e substituí-las, se necessário.

Mensalmente

- Verificar o estado das juntas entre o depósito de água suja e a tampa e, se necessário, substituí-las.
- Limpar o túnel das escovas. (só na variante BR)

Anualmente

- Encarregue a Assistência Técnica da inspeção prescrita.

Trabalhos de manutenção

Trocar os lábios de aspiração

- Desmontar a barra de aspiração.
- Desaparafusar os punhos estrelados.

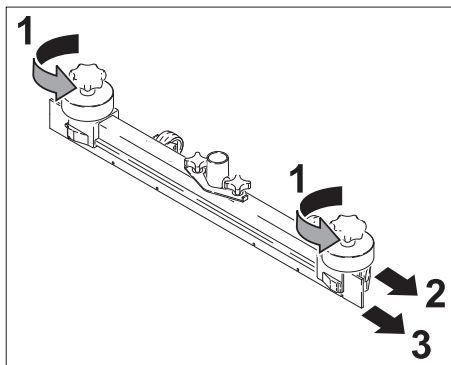

- Afastar as peças em plástico.
- Tirar os lábios de aspiração.
- Montar novos lábios de aspiração.
- Montar as peças de plástico.
- Enroscar e apertar os punhos estrelados.

Substituir os cilindros das escovas

- Esvaziar o depósito de água suja.
- Carregar o arco de empurro do aparelho para baixo.
- Dobrar o mecanismo de translação com o pé para a frente.
- Carregar a escova para dentro e retirá-la por baixo.
- Colocar um novo cilindro da escova e fixá-lo.
- Dobrar o mecanismo de translação com o pé para trás.

Substituir as escovas de disco

- Esvaziar o depósito de água suja.
- Carregar o arco de empurro do aparelho para baixo.
- Dobrar o mecanismo de translação com o pé para a frente.
- Rodar o botão de ajuste da velocidade de propulsão para o sentido – .

- Levantar as escovas de disco.
- Rodar as escovas de disco em aprox. 45°.
- Puxar as escovas de disco para baixo e retirá-las.
- Colocar as novas escovas de disco na ordem inversa da desmontagem.
- Regular a velocidade de propulsão.
- Dobrar o mecanismo de translação com o pé para trás.

Contrato de manutenção

Para um serviço seguro do aparelho podem ser concluídos contratos de manutenção com os escritórios de venda da Kärcher correspondentes.

Protecção anticongelante

No caso de perigo de geadas:

- Esvaziar os depósitos de água limpa e suja.
- Guardar o aparelho num local protegido contra geadas.

Avarias

⚠ Perigo

Perigo de lesão. Antes de qualquer intervenção no aparelho, rodar o interruptor selector de programas para a posição "OFF" e tirar a ficha de rede.

- Estacionar o aparelho sobre uma superfície plana.
- Esvaziar e reciclar a água suja e eventuais restos de água limpa.

Em caso de avarias, que não possam ser solucionadas com a ajuda desta tabela, deverá recorrer à Assistência Técnica.

Avarias

Avaria	Eliminação da avaria
O aparelho não entra em funcionamento	Verificar se a ficha de rede está introduzida.
Quantidade de água insuficiente	Controlar o nível da água limpa e, se necessário, encher o depósito
	Controlar as mangueiras quanto a entupimento e limpá-las sempre que necessário.
Potência de aspiração insuficiente	Verificar o estado das juntas entre o depósito de água suja e a tampa e, se necessário, substituí-las.
	Limpar o filtro de algodão
	Limpar os lábios de aspiração na barra de aspiração e, se necessário, substituí-los ou virá-los.
	Controlar o tubo de aspiração quanto a entupimento e limpá-lo sempre que necessário.
	Verificar a estanquicidade da mangueira de aspiração, se necessário substituir.
	Verificar se a tampa na mangueira de aspiração da água suja está fechada
	Controlar a afinação da barra de aspiração.
Resultados de limpeza insuficientes	Verificar se há desgaste nas escovas e substituí-las, se necessário.
As escovas não rodam	Verificar se algum corpo estranho está a bloquear as escovas. Remover os corpos estranhos, se for necessário.

Dados técnicos

		BR 40/25 C Ep BR 40/25 C Eco Ep	BD 40/25 C Ep BD 40/25 C Eco Ep
Potência			
Tensão nominal	V/Hz	230 / 1~50/60	230 / 1~50/60
Consumo de potência médio	W	1880	1580
Potência do motor de aspiração	W	780	780
Potência do motor das escovas	W	800	800
Aspirar			
Potência de aspiração, quantidade de ar	l/s	40	40
Potência de aspiração, depressão, máx.	kPa	180	180
Escovas de limpeza			
Largura de trabalho	mm	400	390
Diâmetro da escova	mm	96	385
Velocidade da escova	1/min	1050	140
Medidas e pesos			
Desempenho teórico por superfície	m ² /h	1600	1600
Volume do depósito de água limpa/água suja	l	25	25
Altura (sem arco de empurro)	mm	800	870
Largura (sem barra de aspiração)	mm	575	575
Altura (sem arco de empurro)	mm	830	830
Peso de transporte	kg	55	61
Peso total admissível	kg	80	86
Valores obtidos segundo EN 60335-2-72			
Valor total de vibração dos braços	m/s ²		<2,5
Insegurança K	m/s ²		0,2
Nível de pressão acústica L _{pA}	dB(A)		70
Insegurança K _{pA}	dB(A)		1
Nível de potência acústica L _{WA} + Insegurança K _{WA}	dB(A)		85

Declaração de conformidade CE

Declaramos que a máquina a seguir designada corresponde às exigências de segurança e de saúde básicas estabelecidas nas Directivas CE por quanto concerne à sua concepção e ao tipo de construção assim como na versão lançada no mercado. Se houver qualquer modificação na máquina sem o nosso consentimento prévio, a presente declaração perderá a validade.

Produto: Detergente para o solo
Tipo: 1.515-xxx

Respectivas Directrizes da CE
2006/42/CE (+2009/127/CE)
2004/108/CE

Normas harmonizadas aplicadas

EN 55014-1: 2006 + A1: 2009
EN 55014-2: 1997 + A2: 2008
EN 60335-1
EN 60335-2-29
EN 60335-2-67
EN 61000-3-2: 2006 + A2: 2009
EN 61000-3-3: 2008

Os abaixo assinados têm procuração para agirem e representarem a gerência.



H. Jenner
CEO



S. Reiser
Head of Approbation

Responsável pela documentação:
S. Reiser

Alfred Kärcher GmbH & Co. KG
Alfred-Kärcher-Str. 28 - 40
71364 Winnenden (Germany)
Tel.: +49 7195 14-0
Fax: +49 7195 14-2212

Winnenden, 2011/07/01

Garantia

Em cada país são válidas as respectivas condições de garantia estabelecidas pelas nossas Empresas de Comercialização. Eventuais avarias no seu acessório durante o período de garantia serão reparadas, sem encargos para o cliente, desde que se trate de um defeito de material ou de fabrico. Em caso de garantia, dirija-se, munido do comprovativo de compra, ao seu revendedor ou ao Serviço Técnico mais próximo.

Peças sobressalentes

- Só devem ser utilizados acessórios e peças de reposição autorizados pelo fabricante do aparelho. Acessórios e Peças de Reposição Originais - fornecem a garantia para que o aparelho possa ser operado em segurança e isento de falhas.
- No final das Instruções de Serviço encontra uma lista das peças de substituição mais necessárias.
- Para mais informações sobre peças sobressalentes, consulte na página www.kaercher.com o ponto dos serviços.



Πριν χρησιμοποιήσετε τη συσκευή σας για πρώτη φορά, διαβάστε αυτές τις πρωτότυπες οδηγίες χρήσης, ενεργήστε σύμφωνα με αυτές και κρατήστε τις για μελλοντική χρήση ή για τον επόμενο ιδιοκτήτη.

Πίνακας περιεχομένων

Υποδείξεις ασφαλείας	EL . . . 1
Λειτουργία	EL . . . 1
Χρήση σύμφωνα με τους κανονισμούς	EL . . . 2
Προστασία περιβάλλοντος	EL . . . 2
Στοιχεία χειρισμού	EL . . . 3
Πριν τη θέση σε λειτουργία	EL . . . 4
Λειτουργία	EL . . . 4
Φροντίδα και συντήρηση	EL . . . 7
Βλάβες	EL . . . 9
Τεχνικά χαρακτηριστικά	EL . . . 10
Δήλωση Συμμόρφωσης των Ε.Κ.	EL . . . 11
Εγγύηση	EL . . . 11
Ανταλλακτικά	EL . . . 11

Υποδείξεις ασφαλείας

Πριν από την πρώτη χρήση του μηχανήματος διαβάστε και τηρήστε τις παρούσες οδηγίες λειτουργίας καθώς και το συνημμένο έντυπο υποδείξεων ασφαλείας για μηχανικές σκούπες και μηχανήματα ψεκασμού, 5.956-251.

⚠ Προειδοποίηση

Μην χρησιμοποιείτε τη συσκευή σε επιφάνειες με κλίση.

Μην επιτρέπεται στο καλώδιο σύνδεσης να έρθει σε επαφή με τις περιστρεφόμενες βούρτσες.

Διατάξεις ασφαλείας

Τα συστήματα ασφαλείας χρησιμεύουν για την προστασία του χρήστη και δεν επιτρέπεται να τεθούν εκτός λειτουργίας ή να αγνοηθεί η λειτουργία τους.

Μοχλός διακοπής

Για άμεση απενεργοποίηση της λειτουργίας των βουρτσών: Αφήστε το μοχλό διακοπής.

Σύμβολα στο εγχειρίδιο οδηγιών

⚠ Κίνδυνος

Για άμεσα επαπειλούμενο κίνδυνο, ο οποίος μπορεί να οδηγήσει σε σοβαρό τραυματισμό ή θάνατο.

⚠ Προειδοποίηση

Για ενδεχόμενη επικίνδυνη κατάσταση, η οποία μπορεί να οδηγήσει σε σοβαρό τραυματισμό ή θάνατο.

Προσοχή

Για ενδεχόμενη επικίνδυνη κατάσταση, η οποία μπορεί να οδηγήσει σε ελαφρό τραυματισμό ή υλικές βλάβες.

Λειτουργία

Το μηχάνημα αναρρόφησης και τριβής χρησιμοποιείται για τον υγρό καθαρισμό ή το γυάλισμα επίπεδων δαπέδων.

Με τη ρύθμιση του προγράμματος καθαρισμού και της ποσότητας νερού μπορεί να προσαρμοστεί εύκολα στην εκάστοτε εργασία καθαρισμού.

Το πλάτος εργασίας των 400 mm και τα δοχεία καθαρού και βρώμικου νερού με χωρητικότητα 25 l επιτρέπουν τον αποτελεσματικό καθαρισμό.

Η σύνδεση με το δίκτυο παροχής ρεύματος επιτρέπει μια υψηλή απόδοση χωρίς περιορισμό στη διάρκεια χρήσης.

Υπόδειξη

Ανάλογα με την εκάστοτε εργασία καθαρισμού το μηχάνημα μπορεί να εξοπλιστεί με διάφορα εξαρτήματα. Ζητήστε τον κατάλογό μας ή επισκεφθείτε μας στο διαδικτυο στη διεύθυνση www.Kaercher.com.

Χρήση σύμφωνα με τους κανονισμούς

Χρησιμοποιείτε αυτή τη συσκευή αποκλειστικά και μόνο σύμφωνα με τα στοιχεία σ' αυτές τις οδηγίες χειρισμού.

- Η συσκευή επιτρέπεται να χρησιμοποιείται μόνον για τον καθαρισμό σκληρών επιφανειών μη ευαίσθητων στην υγρασία ή στο γυάλισμα.

Η θερμοκρασία χρήσης κυμαίνεται μεταξύ +5°C και +40°C.

- Η συσκευή δεν είναι κατάλληλη για τον καθαρισμό παγωμένων δαπέδων (π.χ. ψυγείων).
- Η συσκευή δεν είναι κατάλληλη για τον καθαρισμό παγωμένων δαπέδων (π.χ. ψυγείων).
- Η συσκευή επιτρέπεται να εξοπλίζεται μόνον με γνήσια εξαρτήματα και ανταλλακτικά.
- Η συσκευή έχει κατασκευαστεί για τον καθαρισμό δαπέδων εσωτερικών χώρων ή αντίστοιχα υποστεγασμένων επιφανειών. Σε άλλους τομείς εφαρμογής πρέπει να εξεταστεί η χρήση εναλλακτικών βουρτσών.
- Η συσκευή δεν προορίζεται για τον καθαρισμό δημοσίων δρόμων.
- Λάβετε υπόψη την επιφανειακή επιβάρυνση του δαπέδου.

Η συσκευή δεν είναι κατάλληλη για χρήση σε χώρους, όπου υφίσταται κίνδυνος έκρηξης.

Προστασία περιβάλλοντος



Τα υλικά συσκευασίας είναι ανακυκλώσιμα. Μην πετάτε τις συσκευασίες στα οικιακά απορρίμματα, αλλά σε ειδικό σύστημα επαναχρησιμοποίησης.



Οι παλιές συσκευές περιέχουν ανακυκλώσιμα υλικά, τα οποία θα πρέπει να μεταφέρονται σε σύστημα επαναχρησιμοποίησης. Οι μπαταρίες, τα λάδια και παρόμοια υλικά δεν επιτρέπεται να καταλήγουν στο περιβάλλον. Για το λόγο αυτόν η διάθεση παλιών συσκευών πρέπει να γίνεται σε κατάλληλα συστήματα συλλογής.

Υποδείξεις για τα συστατικά (REACH)

Ενημερωμένες πληροφορίες για τα συστατικά μπορείτε να βρείτε στη διεύθυνση:

www.kaercher.com/REACH

Στοιχεία χειρισμού

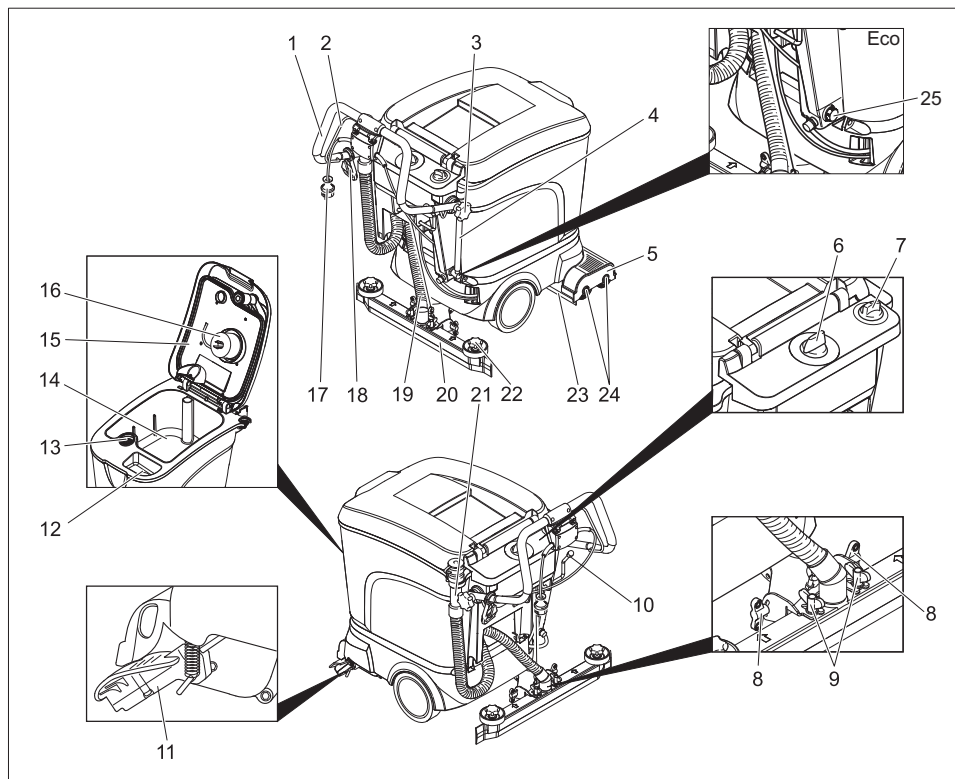

- | | | | |
|----|--|----|--|
| 1 | Λαβή μεταφοράς | 14 | Δοχείο βρώμικου νερού |
| 2 | Μοχλός διακοπής | 15 | Κάλυμμα δοχείου βρώμικου νερού |
| 3 | Αστεροειδής λαβή στερέωσης λαβής μεταφοράς | 16 | Φλοτέρ |
| 4 | Ένδειξη στάθμης πλήρωσης και ελαστικός σωλήνας εκροής φρέσκου νερού (όχι στην παραλλαγή ECO) | 17 | Ρευματολήπτης |
| 5 | Κεφαλή καθαρισμού | 18 | Αγκιστρο ανακούφισης έλξης |
| 6 | Διακόπτης επιλογής προγράμματος | 19 | Εύκαμπτος σωλήνας αναρρόφησης |
| 7 | Πλήκτρο ρύθμισης ποσότητας νερού | 20 | Ράβδος αναρρόφησης * |
| 8 | Παξιμάδι για την κλίση της ράβδου αναρρόφησης | 21 | Ελαστικός σωλήνας απορροής βρώμικου νερού |
| 9 | Περικόχλια για την στερέωση της ράβδου αναρρόφησης | 22 | Σταυροειδείς λαβές για την αλλαγή των χειλών αναρρόφησης |
| 10 | Μοχλός κατεβάσματος της ράβδου αναρρόφησης | 23 | Προστασία από ψεκάσμο |
| 11 | Πλαίσιο οχήματος για μεταφορές | 24 | Κυλινδρικές βούρτσες (παραλλαγή BR), δισκοειδείς βούρτσες (παραλλαγή BD) |
| 12 | Άνοιγμα πλήρωσης του δοχείου καθαρού νερού | 25 | Κοχλίας εκροής φρέσκου νερού (μόνο στην παραλλαγή Eco) |
| 13 | Φίλτρο χνουδιών | | |
- * δεν περιλαμβάνονται στη συσκευασία (εκτός από την παραλλαγή ECO)

Πριν τη θέση σε λειτουργία

Εκφόρτωση

- Χαλαρώστε τις αστεροειδείς λαβές της στερέωσης της λαβής μεταφοράς.
- Μετακινήστε τη λαβή μεταφοράς προς τα πίσω και σφίξτε τις αστεροειδείς λαβές.

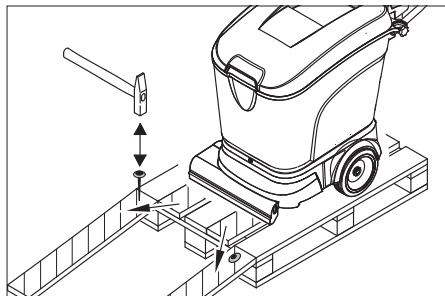

- Τοποθετήστε τις μακριές πλευρικές σανίδες της συσκευασίας στην παλέτα ως ράμπα.
- Στερεώστε τη ράμπα στην παλέτα με καρφιά.
- Τοποθετήστε μικρές σανίδες στήριξης κάτω από τη ράμπα.
- Αφαιρέστε τους ξύλινους πήχεις από τους τροχούς.
- Βγάλτε το μηχάνημα σπρώχνοντας το πάνω στη ράμπα.

Τοποθέτηση βουρτσών

Πριν τη θέση σε λειτουργία πρέπει να τοποθετηθούν οι βούρτσες (βλ. "Εργασίες συντήρησης").

Τοποθέτηση ράβδου αναρρόφησης

- Τοποθετήστε τη ράβδο αναρρόφησης στην ανάρτησή της έτσι, ώστε το διαμορφωμένο έλασμα να βρίσκεται πάνω από την ανάρτηση. Σφίξτε τις πεταλούδες.

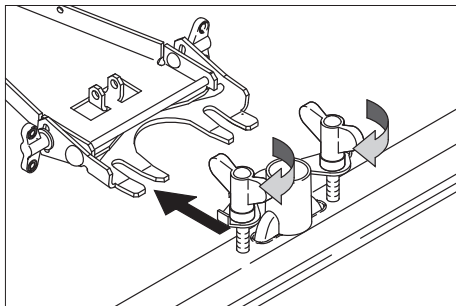

- Περάστε τον εύκαμπτο σωλήνα αναρρόφησης.

Λειτουργία

⚠ Προειδοποίηση!

Κίνδυνος ζημιών. Ανασηκώστε τη ράβδο αναρρόφησης πριν οδηγήσετε το μηχάνημα προς τα πίσω.

Υπόδειξη

Για άμεση απενεργοποίηση της λειτουργίας των βουρτσών αφήστε το μοχλό διακοπής.

Πλήρωση μέσω λειτουργίας

⚠ Προειδοποίηση

Κίνδυνος ζημιών. Χρησιμοποιείτε μόνον τα συνιστώμενα απορρυπαντικά. Σε περίπτωση χρήσης άλλων απορρυπαντικών φέρει την ευθύνη ο χρήστης για τον αυξημένο κίνδυνο από άποψη ασφάλειας λειτουργίας και ατυχήματος. Χρησιμοποιείτε μόνον απορρυπαντικά χωρίς διαλύτες, υδροχλωρικό και υδροφθορικό οξύ.

Υπόδειξη

Μην χρησιμοποιείτε απορρυπαντικά που αφρίζουν πολύ. Προσέξτε τις συνιστώμενες δοσολογίες.

Συνιστώμενα απορρυπαντικά:

Χρήση	Απορρυπαντικό
Καθαρισμός συντήρησης όλων των υδατοστεγών δαπέδων	RM 745 RM 746
Καθαρισμός συντήρησης στιλβωμένων επιφανειών (π.χ. γρανίτης)	RM 755 es
Καθαρισμός συντήρησης και γενικός καθαρισμός βιομηχανικών δαπέδων	RM 69
Καθαρισμός συντήρησης και γενικός καθαρισμός δαπέδων με πλακάκια κεραμικής ημιπορσελάνης	RM 753
Καθαρισμός συντήρησης δαπέδων με πλακάκια σε χώρους υγιεινής	RM 751
Καθαρισμός και απολύμανση σε χώρους υγιεινής	RM 732
Απομάκρυνση επιστρώσεων όλων των ανθεκτικών στα αλκάλια δαπέδων (π.χ. PVC)	RM 752
Απομάκρυνση επιστρώσεων από δάπεδα λινότάπητα	RM 754

- ➔ Ανοίξτε το καπάκι του δοχείου καθαρού νερού.
- ➔ Προσθέστε μείγμα νερού-απορρυπαντικού μέχρι τη σήμανση MAX της ένδειξης στάθμης πλήρωσης. Ανώτατη θερμοκρασία υγρού 60 °C.
- ➔ Κλείστε το καπάκι του δοχείου καθαρού νερού.

Μετάβαση στο χώρο χρήσης

- Με το σασί στραμμένο προς τα εμπρός, το μηχάνημα μπορεί να ωθηθεί στο χώρο χρήσης του χωρίς οι βούρτσες να έρθουν σε επαφή με το δάπεδο.
- ➔ Σηκώστε τη ράβδο αναρρόφησης.
 - ➔ Πιέστε το μηχάνημα προς τα κάτω πιάνοντάς το από τη λαβή ώθησης.
 - ➔ Στρέψτε με το πόδι σας το σασί προς τα εμπρός.
 - ➔ Ωθήστε το μηχάνημα προς το χώρο χρήσης πιάνοντάς το από τη λαβή ώθησης.

Προγράμματα καθαρισμού

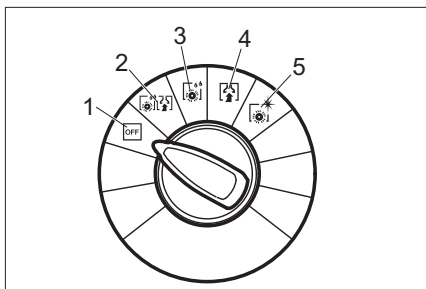

- 1 OFF
Το μηχάνημα είναι εκτός λειτουργίας.
- 2 Αναρρόφηση με τρίψιμο
Υγρός καθαρισμός δαπέδου και αναρρόφηση βρώμικου νερού.
- 3 Υγρό τρίψιμο
Υγρός καθαρισμός δαπέδου και παραμονή απορρυπαντικού για να δράσει.
- 4 Αναρρόφηση
Αναρρόφηση ρύπων.
- 5 Γυάλισμα
Γυάλισμα δαπέδου χωρίς υγρά.

Ρύθμιση της ράβδου αναρρόφησης

Λοξή θέση

Για τη βελτίωση του αποτελέσματος αναρρόφησης σε επιστρώσεις με πλακάκια, η ράβδος αναρρόφησης μπορεί να στραφεί μέχρι και 5°:

- ➔ Χαλαρώστε τις πεταλούδες.
- ➔ Περιστρέψτε τη ράβδο αναρρόφησης.

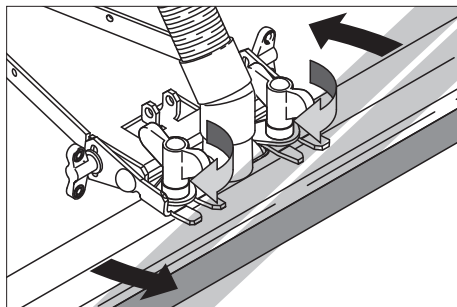

- ➔ Σφίξτε τις πεταλούδες.

Κλίση

Σε περίπτωση ανεπαρκούς αναρρόφησης μπορεί να αλλάξει η κλίση της ευθείας ράβδου αναρρόφησης.

- Χαλαρώστε τα παξιμάδια.
- Γείρετε τη ράβδο αναρρόφησης.

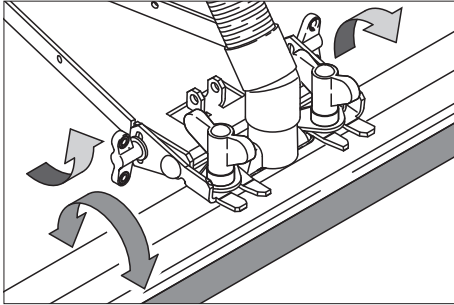

- Σφίξτε γερά τις πεταλούδες.

Ρύθμιση ταχύτητας εμπρόσθιας κίνησης (μόνο παραλλαγή BD)

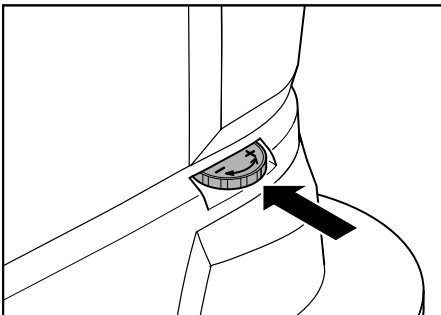

- Στρέψτε με το πόδι σας το σασί προς τα εμπρός.
- Μείωση ταχύτητας: Περιστρέψτε το κουμπί στην κατεύθυνση -.
- Αύξηση ταχύτητας: Περιστρέψτε το κουμπί στην κατεύθυνση +.

Σύνδεση με το δίκτυο

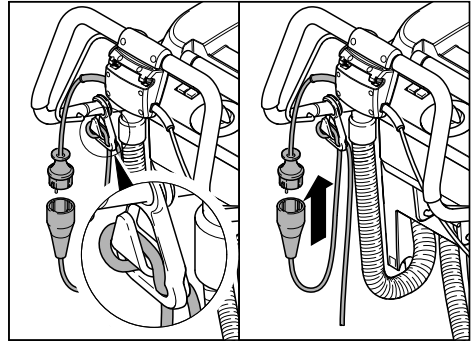

- Κρεμάστε το άκρο της μπαλαντέζας στο άγκιστρο ανακούφισης έλξης.
- Βάλτε το ρευματολήπτη στην πρίζα.

Καθαρισμός

- Μετακινήστε με το πόδι το σκελετό προς τα πίσω.
- Περιστρέψτε το διακόπτη επιλογής προγράμματος στο επιθυμητό πρόγραμμα καθαρισμού.
- Ρυθμίστε την ποσότητα νερού ανάλογα με το βαθμό ρύπανσης και το είδος της επίστρωσης δαπέδου.
- Κατεβάστε τη ράβδο αναρρόφησης.
- Ενεργοποιήστε τις βούρτσες τραβώντας τον αναβολέα ενεργοποίησης.

Προσοχή

Κίνδυνος βλάβης στο δάπεδο. Μην χρησιμοποιείτε τη συσκευή επί τόπου.

Στάση και θέση εκτός λειτουργίας

- Κλείστε το κουμπί ρύθμισης ποσότητας νερού.
- Οδηγήστε το μηχάνημα ακόμα 1-2 m προς τα εμπρός, για να αναρροφηθούν τα κατάλοιπα νερού.
- Ρυθμίστε το διακόπτη επιλογής προγράμματος στη θέση "OFF".
- Ανεβάστε τη ράβδο αναρρόφησης.
- Στρέψτε με το πόδι το πλαίσιο του οχήματος προς τα εμπρός.

Προσοχή

Κίνδυνος παραμόρφωσης των βουρτσών. Κατά την απενεργοποίηση της συσκευής, ανακουφίστε την πίεση στις βούρτσες μετακινώντας το σασί προς τα εμπρός

Εκκένωση δοχείου ακάθαρτου νερού

Υπόδειξη

Όταν το δοχείο ακάθαρτου νερού είναι γεμάτο, ο πλωτήρας (φλοτέρ) φράζει τον αγωγό αναρρόφησης. Η αναρρόφηση διακόπτεται. Αδειάστε το δοχείο ακάθαρτου νερού.

⚠ Προειδοποίηση

Προσέξτε τις τοπικές προδιαγραφές για τη μεταχείριση των απόβρωτων.

- ➔ Πάρτε τον εύκαμπτο σωλήνα εκροής ακάθαρτου νερού από τη συγκράτηση και κατεβάστε τον πάνω από κατάλληλη διάταξη συλλογής.

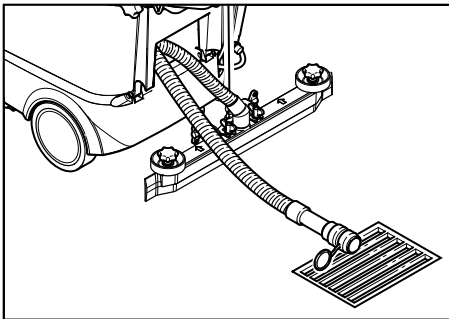

- ➔ Αδειάστε το νερό μέσω του εύκαμπτου σωλήνα εκροής, ανοίγοντας τη διάταξη δοσομέτρησης.
- ➔ Στη συνέχεια ξεπλύνετε το δοχείο ακάθαρτου νερού με καθαρό νερό.

Εκκένωση δοχείου καθαρού νερού

- ➔ Λύστε το σύνδεσμο στο επάνω άκρο της ένδειξης στάθμης πλήρωσης.
- ➔ Κατεβάστε τον εύκαμπτο σωλήνα της ένδειξης στάθμης πλήρωσης πάνω σε κατάλληλη διάταξη συλλογής και αφήστε να εκρεύσει υγρό.
- ➔ Ασφαλίστε το σύνδεσμο και πάλι στο μηχάνημα.

Παραλλαγή Εσο:

- ➔ Ξεβιδώστε τον κοχλία εκροής φρέσκου νερού και αφήστε το υγρό να εκρεύσει.
- ➔ Βιδώστε ξανά τον κοχλία εκροής φρέσκου νερού και σφίξτε τον καλά.

Μεταφορά

Προσοχή

Κίνδυνος τραυματισμού και βλάβης! Κατά τη μεταφορά λάβετε υπόψη το βάρος της συσκευής.

- ➔ Για τη μεταφορά επάνω σε όχημα ασφαλίστε το μηχάνημα έναντι ολίσθησης με λουριά/σχοινιά.
- Για εξοικονόμηση χώρου η λαβή ώθησης μπορεί να μετακινηθεί προς τα εμπρός:
- ➔ Χαλαρώστε τις αστεροειδείς λαβές της στερέωσης της λαβής ώθησης.
- ➔ Σπρώξτε τη λαβή ώθησης προς τα εμπρός.

Αποθήκευση

Προσοχή

Κίνδυνος τραυματισμού και βλάβης! Κατά την αποθήκευση λάβετε υπόψη το βάρος της συσκευής.

- ➔ Η συσκευή αυτή μπορεί να αποθηκεύεται μόνο σε εσωτερικούς χώρους.
- ➔ Επιλέξτε το σημείο απόθεσης, λαμβάνοντας υπόψη το επιτρεπόμενο συνολικό βάρος της συσκευής, ώστε να εξασφαλίσετε ευστάθεια.

Φροντίδα και συντήρηση

⚠ Κίνδυνος

Κίνδυνος τραυματισμού. Πριν από οποιαδήποτε εργασία στο μηχάνημα πρέπει να ρυθμίζετε τον επιλογέα προγράμματος στη θέση "OFF" και να βγάξετε το ρευματολήπτη από την πρίζα.

- ➔ Gerät auf ebener Fläche abstellen.
- ➔ Αδειάζετε και αποσύρετε το βρόμικο νερό και το υπόλοιπο καθαρό νερό.

Πρόγραμμα συντήρησης

Μετά την εργασία

Προσοχή

Κίνδυνος βλάβης. Μην ψεκάζετε τη συσκευή με νερό και μην χρησιμοποιείτε ισχυρά απορρυπαντικά.

- Αδειάζετε το βρώμικο νερό.
- Ελέγχετε το φίλτρο χνουδιών και αν χρειάζεται το καθαρίζετε.
- Καθαρίζετε εξωτερικά το μηχάνημα με πανί βρεγμένο σε διάλυμα ήπιου απορρυπαντικού.
- Καθαρίστε τα χείλη αναρρόφησης και το προστατευτικό ψεκασμού, ελέγξτε τα για φθορές και αντικαταστήστε τα κατά περίπτωση.
- Ελέγξτε τον εύκαμπτο σωλήνα αναρρόφησης για τυχόν διαρροές, αντικαταστήστε τον εάν είναι απαραίτητο.

Μηνιαίως

- Ελέγχετε την κατάσταση των παρεμβυσμάτων μεταξύ του δοχείου ακάθαρτου νερού και του καπακιού, αν χρειάζεται τα αλλάζετε.
- Καθαρίζετε το τούνελ των βουρτσών. (μόνο παραλλαγή BR)

Ετησίως

- Απευθύνεστε στην υπηρεσία εξυπηρέτησης πελατών για τον προδιαγραμμένο έλεγχο.

Εργασίες συντήρησης

Αντικατάσταση των χεϊλών αναρρόφησης

- Αφαιρέστε τη ράβδο αναρρόφησης.
- Ξεβιδώστε τις αστεροειδείς λαβές.

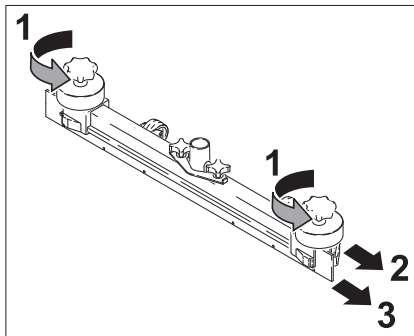

- Αφαιρέστε τα πλαστικά μέρη.
- Αφαιρέστε τα χείλη αναρρόφησης.
- Περάστε καινούργια χείλη αναρρόφησης.
- Τοποθετήστε τα πλαστικά μέρη.
- Βιδώστε και σφίξτε τις αστεροειδείς λαβές.

Αντικατάσταση των κυλινδρικών βουρτσών

- Αδειάστε το δοχείο ακάθαρτου νερού.
- Πιέστε το μηχάνημα προς τα κάτω πιάνοντάς το από τη λαβή ώθησης.
- Στρέψτε με το πόδι σας το σασί προς τα εμπρός.
- Πιέστε τη βούρτσα προς τα μέσα και αφαιρέστε την από κάτω.
- Τοποθετήστε καινούρια κυλινδρική βούρτσα και ασφαλίστε την.
- Στρέψτε με το πόδι σας το σασί προς τα πίσω.

Αντικατάσταση των δισκοειδών βουρτσών

- Αδειάστε το δοχείο ακάθαρτου νερού.
- Πιέστε το μηχάνημα προς τα κάτω πιάνοντάς το από τη λαβή ώθησης.
- Στρέψτε με το πόδι σας το σασί προς τα εμπρός.
- Στρέψτε το κουμπί ρύθμισης της ταχύτητας εμπρόσθιας κίνησης προς την κατεύθυνση –.
- Σηκώστε τις δισκοειδείς βούρτσες.
- Στρέψτε τις δισκοειδείς βούρτσες κατά περ. 45°.
- Αφαιρέστε τις δισκοειδείς βούρτσες τραβώντας προς τα κάτω.
- Τοποθετήστε τις καινούργιες δισκοειδείς βούρτσες με την αντίστροφη σειρά.
- Ρύθμιση ταχύτητας εμπρόσθιας κίνησης.
- Στρέψτε με το πόδι σας το σασί προς τα πίσω.

Σύμβαση συντήρησης

Για την αξιόπιστη λειτουργία του μηχανήματος μπορείτε να συνάψετε με το αρμόδιο κατάστημα πωλήσεων Kärcher συμβάσεις συντήρησης.

Αντιπαγετική προστασία

Σε περίπτωση κινδύνου από παγετό:

- ➔ Αδειάστε το δοχείο καθαρού και το δοχείο ακάθαρτου νερού.
- ➔ Σταθμεύστε το μηχάνημα σε χώρο προστατευμένο από τον παγετό.

Βλάβες

⚠ Κίνδυνος

Κίνδυνος τραυματισμού. Πριν από οποιαδήποτε εργασία στο μηχάνημα πρέπει να ρυθμίσετε τον επιλογέα προγράμματος στη θέση "OFF" και να βγάξετε το ρευματολήπτη από την πρίζα.

- ➔ Αποθέστε το μηχάνημα σε επίπεδη επιφάνεια.
- ➔ Αδειάζετε και απορρίπτετε το ακάθαρτο νερό και το υπόλοιπο καθαρό νερό.

Σε περίπτωση βλαβών, οι οποίες δεν μπορούν να αντιμετωπιστούν με τη βοήθεια αυτού του πίνακα, καλέστε την υπηρεσία τεχνικής εξυπηρέτησης πελατών.

Βλάβες

Βλάβη	Αντιμετώπιση
Η συσκευή δεν ξεκινά	Ελέγξτε εάν βρίσκεται το φιν στην πρίζα.
Ανεπαρκής ποσότητα νερού	Ελέγξτε τη στάθμη του καθαρού νερού, συμπληρώστε εάν είναι απαραίτητο. Ελέγξτε τους εύκαμπτους σωλήνες για τυχόν εμπλοκές, καθαρίστε τους εάν είναι απαραίτητο.
Ανεπαρκής αναρροφητική ισχύς	Ελέγχετε την κατάσταση των μονώσεων μεταξύ του δοχείου βρόμικου νερού και του καπακιού και αντικαταστήστε τις εάν είναι απαραίτητο. Καθάρισμα φίλτρου χνουδιών Καθαρίστε τα χείλη αναρρόφησης στη ράβδο αναρρόφησης, γυρίστε τα ή αντικαταστήστε τα εάν είναι απαραίτητο. Ελέγξτε τον εύκαμπτο σωλήνα αναρρόφησης για τυχόν εμπλοκές, καθαρίστε τον εάν είναι απαραίτητο. Ελέγξτε τον εύκαμπτο σωλήνα αναρρόφησης για τυχόν διαρροές, αντικαταστήστε τον εάν είναι απαραίτητο. Ελέγξτε εάν είναι κλειστό το καπάκι στον εύκαμπτο σωλήνα απορροής βρόμικου νερού. Ελέγξτε τη ρύθμιση της ράβδου αναρρόφησης.
Μη ικανοποιητικό αποτέλεσμα καθαρισμού	Ελέγξτε τον εύκαμπτο σωλήνα αναρρόφησης για τυχόν διαρροές, αντικαταστήστε τον εάν είναι απαραίτητο.
Οι βούρτσες δεν περιστρέφονται	Ελέγξτε, εάν κάποιο ξένο σώμα μπλοκάρει τις βούρτσες, απομακρύνετε το εάν υπάρχει.

Τεχνικά χαρακτηριστικά

		BR 40/25 C Ep BR 40/25 C Eco Ep	BD 40/25 C Ep BD 40/25 C Eco Ep
Ισχύς			
Όνομαστική τάση	V/Hz	230 / 1~50/60	230 / 1~50/60
Μέση ισχύς εισόδου	W	1880	1580
Ισχύς κινητήρα αναρρόφησης	W	780	780
Ισχύς κινητήρα βουρτσών	W	800	800
Αναρρόφηση			
Απόδοση αναρρόφησης, ποσότητα αέρα	l/s	40	40
Απόδοση αναρρόφησης, υποπίεση, μέγ.	kPa	180	180
Βούρτσες καθαρισμού			
Εύρος εργασίας	mm	400	390
Διάμετρος βούρτσας	mm	96	385
Ταχύτητα περιστροφής βουρτσών	1/min	1050	140
Διαστάσεις και βάρη			
Θεωρητική επιφανειακή απόδοση	m ² /h	1600	1600
Όγκος δοχείου καθαρού/βρώμικου νερού	l	25	25
Μήκος (χωρίς λαβή μεταφοράς)	mm	800	870
Πλάτος (χωρίς ράβδο αναρρόφησης)	mm	575	575
Ύψος (χωρίς λαβή μεταφοράς)	mm	830	830
Βάρος μεταφοράς	kg	55	61
Επιτρεπόμενο συνολικό βάρος	kg	80	86
Μετρούμενες τιμές κατά EN 60335-2-72			
Συνολική τιμή κραδασμών σε βραχίονες	m/s ²	<2,5	
Αβεβαιότητα K	m/s ²	0,2	
Επιτρεπόμενη στάθμη ηχητικής ισχύος L _{pA}	dB(A)	70	
Αβεβαιότητα K _{pA}	dB(A)	1	
Επιτρεπόμενη στάθμη ηχητικής ισχύος L _{WA} + Αβεβαιότητα K _{WA}	dB(A)	85	

Δήλωση Συμμόρφωσης των Ε.Κ.

Δια της παρούσης δηλώνουμε ότι το μηχάνημα που χαρακτηρίζεται παρακάτω, με βάση τη σχεδίαση και την κατασκευή του, υπό τη μορφή που διατίθεται στην αγορά, πληροί στις σχετικές βασικές απαιτήσεις ασφαλείας και υγιεινής των οδηγίων της ΕΚ. Η παρούσα δήλωση παύει να ισχύει σε περίπτωση τροποποιήσεων του μηχανήματος χωρίς προηγούμενη συνεννόηση μαζί μας.

Προϊόν: Συσσκευή καθαρισμού δαπέδων

Τύπος: 1.515-xxx

Σχετικές οδηγίες των Ε.Κ.

2006/42/ΕΚ (+2009/127/ΕΚ)

2004/108/ΕΚ

Εφαρμοσθέντα εναρμονισμένα πρότυπα

EN 55014-1: 2006 + A1: 2009

EN 55014-2: 1997 + A2: 2008

EN 60335-1

EN 60335-2-29

EN 60335-2-67

EN 61000-3-2: 2006 + A2: 2009

EN 61000-3-3: 2008

Οι υπογράφωντες ενεργούν κατ' εντολή του και με εξουσιοδότηση της διεύθυνσης της επιχείρησης.



H. Jenner
CEO



S. Reiser
Head of Approbation

Υπεύθυνος τεκμηρίωσης:
S. Reiser

Alfred Karcher GmbH & Co. KG
Alfred-Karcher-Str. 28 - 40
71364 Winnenden (Germany)
Τηλ.: +49 7195 14-0
Φαξ: +49 7195 14-2212

Winnenden, 2011/07/01

Εγγύηση

Σε κάθε χώρα ισχύουν οι όροι εγγύησης που εκδόθηκαν από την αρμόδια αντιπροσωπεία μας. Αναλαμβάνουμε τη δωρεάν αποκατάσταση οποιασδήποτε βλάβης στη συσκευή σας, εφόσον οφείλεται σε αστοχία υλικού ή κατασκευής, εντός της προθεσμίας που ορίζεται στην εγγύηση. Σε περίπτωση που επιθυμείτε να κάνετε χρήση της εγγύησης, παρακαλούμε απευθυνθείτε με την απόδειξη αγοράς στο κατάστημα από το οποίο προμηθευτήκατε τη συσκευή ή στην πλησιέστερη εξουσιοδοτημένη υπηρεσία τεχνικής εξυπηρέτησης πελατών μας.

Ανταλλακτικά

- Επιτρέπεται να χρησιμοποιούνται μόνο εξαρτήματα και ανταλλακτικά, τα οποία έχουν την έγκριση του κατασκευαστή. Τα γνήσια αξεσουάρ και ανταλλακτικά παρέχουν την εγγύηση της ασφαλούς και άψογης λειτουργίας της μηχανής.
- Μία επιλογή των ανταλλακτικών που χρειάζονται συχνότερα θα βρείτε στο τέλος των οδηγιών χρήσης.
- Περισσότερες πληροφορίες σχετικά με τα ανταλλακτικά μπορείτε να λάβετε στη διεύθυνση www.kaercher.com, τομέας Εξυπηρέτησης.



Cihazın ilk kullanımından önce bu orijinal kullanma kılavuzunu okuyun, bu kılavuza göre davranın ve daha sonra kullanım veya cihazın sonraki sahiplerine vermek için bu kılavuzu saklayın.

İçindekiler

Güvenlik uyarıları	TR . . . 1
Fonksiyon	TR . . . 1
Kurallara uygun kullanım	TR . . . 2
Çevre koruma	TR . . . 2
Kumanda elemanları	TR . . . 3
Cihazı çalıştırmaya başlamadan önce	TR . . . 4
Çalıştırma	TR . . . 4
Koruma ve Bakım	TR . . . 7
Arızalar	TR . . . 9
Teknik Bilgiler	TR . . . 10
AB uygunluk bildirisi	TR . . . 11
Garanti	TR . . . 11
Yedek parçalar	TR . . . 11

Güvenlik uyarıları

Cihazı kullanmaya başlamadan önce, bu kullanım kılavuzu ve ekteki 5.956.251 numaralı fırçalı temizlik ve püskürtmeli çıkartma cihazlarının güvenlik uyarıları broşürünü okuyun.

⚠ Uyarı

Cihazı eğimli yüzeylerde kullanmayın. Bağlantı hattını dönen fırçalarla temas ettirmeyin.

Güvenlik tertibatları

Güvenlik düzenekleri kullanıcının korunmasını sağladığından, devre dışı bırakılmamalıdır ve düzgün çalıştıktlarından emin olunmalıdır.

Kumanda kolu

Fırça tahrikini hemen devre dışı bırakmak için: Kumanda kolunu bırakın.

Kullanım kılavuzundaki semboller

⚠ Tehlike

Ağır bedensel yaralanmalar ya da ölüme neden olan direkt bir tehlike için.

⚠ Uyarı

Ağır bedensel yaralanmalar ya da ölüme neden olabilecek olası tehlikeli bir durum için.

Dikkat

Hafif bedensel yaralanmalar ya da maddi hasarlara neden olabilecek olası tehlikeli bir durum için.

Fonksiyon

Bu aşındırıcı süpürge, düz zeminlerin sulu temizliği ya da parlatılması için kullanılır. Temizlik programı ve su miktarı ayarlanarak, cihaz ilgili temizlik görevine kolayca adapte edilebilir.

400 mm çalışma genişliği ve 20'şerlitre hacimli temiz ve kirli su depoları etkin bir temizlik yapılmasına olanak sağlar. Elektrikle çalışma modu, çalışma süresi kısıtlaması olmadan yüksek bir performans özelliği sağlar.

Not

Temizlik görevine uygun olarak cihaz çeşitli aksesuarlarla donatılabilir. Katalogumuza başvurun ya da İnternet'te www.kaercher.com adresi altında bizi ziyaret edin.

Kurallara uygun kullanım

Bu cihazı sadece bu kullanım kılavuzundaki bilgilere uygun olarak kullanın.

- Cihaz, sadece rutubete ve parlatma işlemlerine karşı duyarlı olmayan sert zeminlerin temizlenmesi için kullanılmalıdır.
Kullanım sıcaklığı aralığı +5V ve +40C arasındadır.
- Cihaz, donmuş zeminlerin (Örn; soğuk hava depoları) temizlenmesi için uygun değildir.
- Cihaz, donmuş zeminlerin (Örn; soğuk hava depoları) temizlenmesi için uygun değildir.
- Cihaz, sadece orijinal aksesuarı ve yedek parçalarıyla donatılabilir.
- Cihaz, iç bölümlerdeki zeminler ya da kapalı yüzeylerin temizlenmesi için geliştirilmiştir. Diğer uygulama alanlarında alternatif fırçaların kullanılması denemelidir.
- Cihaz, halka açık trafik yollarının temizlenmesi için üretilmemiştir.
- Zeminin izin verilen yüzey yükü göz önüne alınmalıdır.
Cihaz, patlama tehlikesi bulunan ortamlarda kullanım için uygun değildir.

Çevre koruma



Ambalaj malzemeleri geri dönüştürülebilir. Ambalaj malzemelerini evinizin çöpüne atmak yerine lütfen tekrar kullanılabilircekleri yerlere gönderin.



Eski cihazlarda, yeniden değerlendirme işlemine tabi tutulması gereken değerli geri dönüşüm malzemeleri bulunmaktadır. Aküler, yağ ve benzeri maddeler doğaya ulaşmamalıdır. Bu nedenle eski cihazları lütfen öngörülen toplama sistemleri aracılığıyla imha edin.

İçindekiler hakkında uyarılar (REACH)
İçindekiler hakkında ayrıntılı bilgileri bulabileceğiniz adres:

www.kaercher.com/REACH

Kumanda elemanları

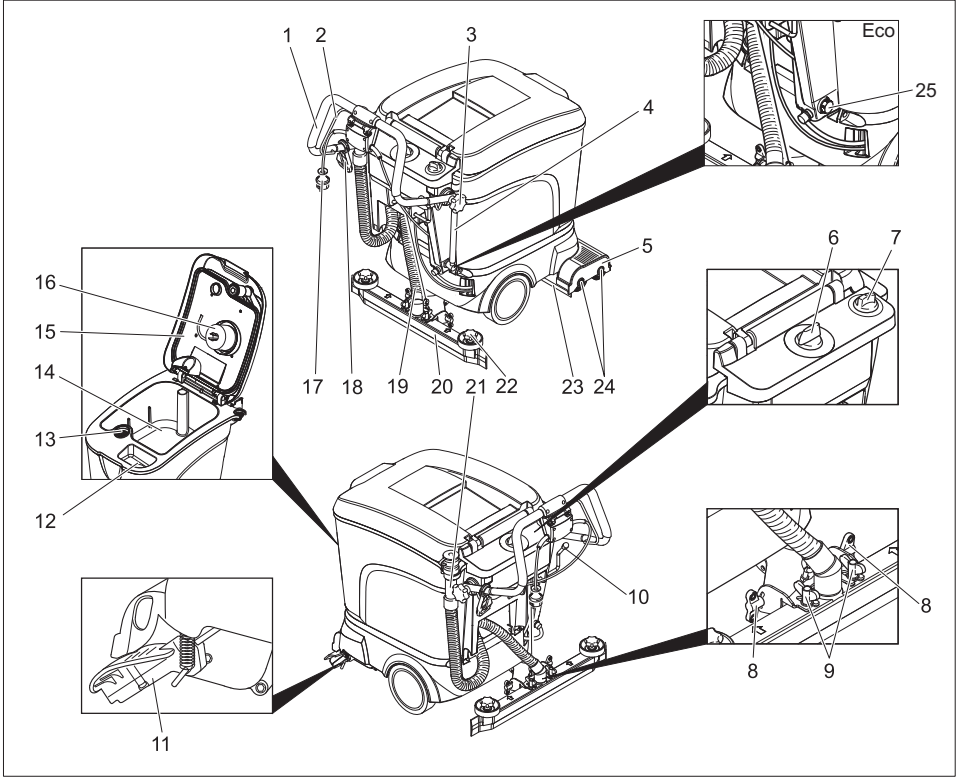

- | | |
|---|---|
| 1 itme yayı | 16 Şamandıra |
| 2 Kumanda kolu | 17 Şebeke fişi |
| 3 Sürgü demiri sabitlemesinin yıldız kolu | 18 Çekme desteği kancası |
| 4 Doluluk seviyesi göstergesi ve temiz su boşaltma hortumu (ECO varyantı hariç) | 19 Emme hortumu |
| 5 Temizleme kafası | 20 Emme kolu * |
| 6 Program seçme anahtarı | 21 Pis su tahliye hortumu |
| 7 Su miktarı ayar kafası | 22 Emme dudaklarını değiştirmek için yıldız kollar |
| 8 Emme kolunu eğmek için kanatlı somunlar | 23 Püskürtme koruması |
| 9 Emme kolunu sabitlemek için kanatlı somunlar | 24 Fırça merdanesi (BR varyantı), disk fırça (BD varyantı)* |
| 10 Emme kolunu indirme kolu | 25 Temiz su boşaltma civatası (sadece ECO varyantında) |
| 11 Taşıma sürüşü için yürüyen aksam | |
| 12 Temiz su deposunun dolun ağzı | |
| 13 Toz süzgeci | |
| 14 Pis su deposu | |
| 15 Pis su deposunun kapağı | |

* teslimat kapsamına dahil değildir (ECO varyantı hariç)

Cihazı çalıştırmaya başlamadan önce

İndirme

- Sürgü demiri sabitlemesinin yıldız kollarını gevşetin.
- Sürgü demirini geriye doğru çevirin ve yıldız kolları sıkın.

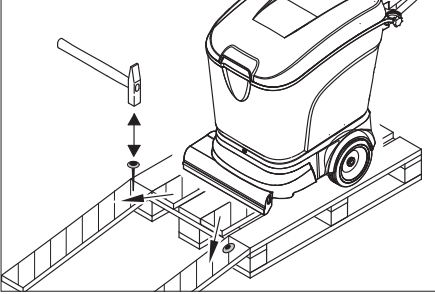

- Ambalajın uzun yan tablalarını palete doğru rampa olarak yerleştirin.
- Rampayı çivilerle palete sabitleyin.
- Kısa tablaları, destekleme amacıyla rampanın altına yerleştirin.
- Ahşap çitaları tekerleklerde çıkartın.
- Cihazı, rampa yardımıyla paletten aşağı doğru itin.

Fırçaların takılması

Cihaz devreye sokulmadan önce fırçalar takılmalıdır (Bkz. "Bakım çalışmaları").

Emme kolunun takılması

- Emme kolunu, kalıp sac süspansiyonun üzerinde duracak şekilde emme kolu süspansiyonuna yerleştirin. Kanatlı somunları sıkın.

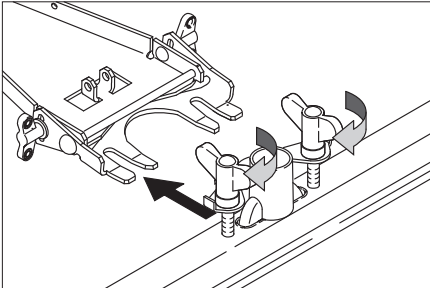

- Emme hortumunu takın.

Çalıştırma

⚠ Uyarı!

Hasar tehlikesi. Emme çubuğunu geriye doğru sürüşten önce kaldırın.

Not

Fırça tahrikini hemen devre dışı bırakmak için kumanda kolunu bırakın.

İşletme malzemelerinin doldurulması

⚠ Uyarı!

Hasar görme tehlikesi. Sadece tavsiye edilen temizlik maddelerini kullanın. Diğer temizlik maddeleri için, artan çalışma güvenliği ve kaza tehlikesi riskini işletmeci kendisi üstlenir. Sadece çözültü maddeler, tuz ve hidrofüorik asit çözeltisi içermeyen temizlik maddeleri kullanın.

Not

Aşırı köpüklenen temizlik maddeleri kullanmayın. Dozaj uyarısını dikkate alın.

Tavsiye edilen temizlik maddeleri:

Kullanım	Temizlik maddesi
Suya dayanıklı zeminlerde genel temizlik	RM 745 RM 746
Parlak üst yüzeylerde (Örn; granit) genel temizlik	RM 755 es
Sanayi işletmelerinde zeminlerde genel ve ana temizlik	RM 69
Küçük fayanslı zeminlerde genel ve ana temizlik	RM 753
Sağlık sektöründe genel fayans temizliği	RM 751
Sağlık sektöründe temizlik ve dezenfeksiyon	RM 732
Alkaliye karşı dayanıklı her türlü zeminde (Örn; PVC) katman ayırma	RM 752
Muşambalı zeminlerde katman ayırma	RM 754

- Temiz su deposunun kapağını açın.
- Su temizlik maddesi karışımını, doldurma seviyesi göstergesinin MAX işareti-ne kadar doldurun. Sıvının azami sıcaklığı 60 °C'dir.
- Temiz su deposunun kapağını kapatın.

Kullanılacağı yere getirin

Cihaz, öne doğru hareket ettirilmiş yürür aksamla, fırçalar zemine değmeden kullanılacağı yere kadar itilebilir.

- Emme çubuğunu kaldırın.
- Cihazı kontrol çemberinden aşağı doğru bastırın.
- Yürür aksamı ayağınızla öne doğru hareket ettirin.
- Cihazı kontrol çemberinden kullanılacağı yere kadar itin.

Temizlik programları

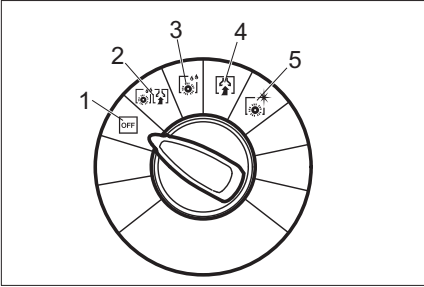

- 1 OFF
Cihaz devre dışıdır.
- 2 Fırçalayarak emme
Zeminin ıslak şekilde temizlenmesi ve pis suyun emilmesi.
- 3 Sulu fırçalama
Zeminin ıslak şekilde temizlenmesi ve temizlik maddesinin etki etmesinin sağlanması.
- 4 Emme
Pis suyu emin.
- 5 Parlatma
Zeminin sıvı kullanmadan parlatılması.

Emme kolunun ayarlanması

Eğik konum

Fayanslı kaplamalarda emici sonuçlarının iyileştirilmesi için, emme kolu maksimum 5 eğik konuma getirilebilir.

- Kanatlı somunları gevşetin.
- Emme kolunu döndürün.

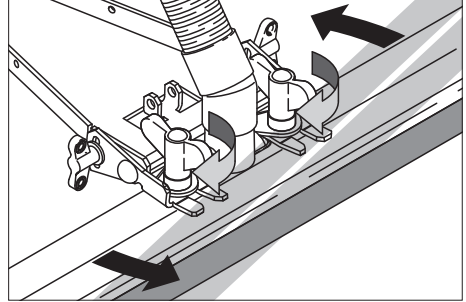

- Kanatlı somunları sıkın.

Eğim

Emici sonucunun yetersiz olması durumunda, düz emme kolunun eğimi değiştirilebilir.

- Kanatlı somunları gevşetin.
- Emme kolunu eğin.

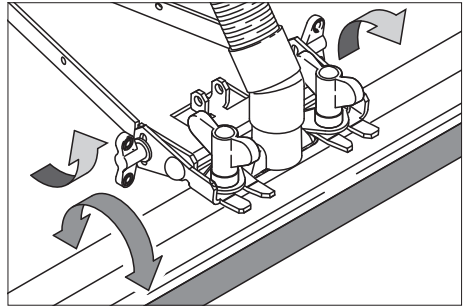

- Kanatlı somunları sıkın.

Ön tahrik hızının ayarlanması (sadece BD varyasyonu)

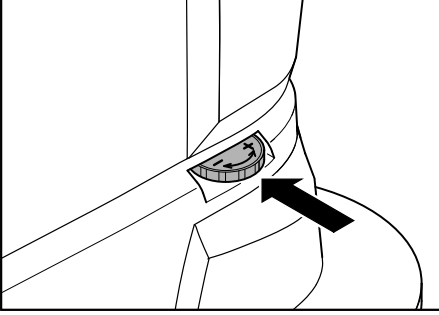

- Yürür aksamı ayağınızla öne doğru hareket ettirin.
- Hızın kısılması: Düğmeyi – yönünde çevirin.
- Hızı artırma: Düğmeyi + yönünde çevirin.

Elektrik bağlantısının kurulması

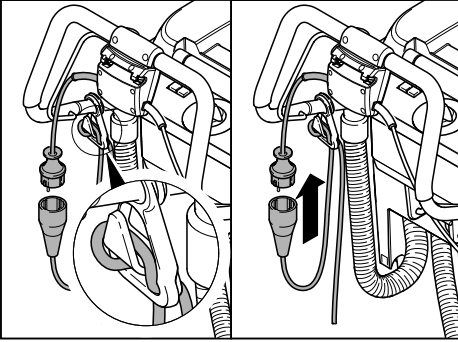

- Uzatma kablosunun ucunu ilmi olarak çekme yükünü boşaltma askısına asın.
- Elektrik fişini takın.

Temizleme

- Yürüyen aksamı ayağınızla geriye doğru çevirin.
- Program seçim anahtarını istediğiniz temizleme programına getirin.
- Su miktarını, kirlenme ve zemin kaplamasına uygun olarak ayarlayın.
- Emme kolunu indirin.
- Kumanda demirini çekerek fırçaları çalıştırın.

Dikkat

Zemin kaplamasını için zarar görme tehlikesi. Cihazı noktada çalıştırmayın.

Durma ve durdurma

- Su miktarı ayar düğmesini kapatın.
- Artık suyu emmek için cihazı 1-2 metre daha öne doğru sürün.
- Program seçim anahtarını “OFF” konumuna getirin.
- Emme kolunu kaldırın.
- Yürüyen aksamı ayağınızla öne doğru çevirin.

Dikkat

Fırça/fırçaların deforme olma tehlikesi. Cihazı durdururken, yürüyen aksamı öne çevirerek fırça/fırçalardaki yükü alın.

Kirli su deposunun boşaltılması

Not

Dolu olan kirli su deposunda şamandıra emme kanalını kapatır. Temizleme işlemi yarıda kesilir. Pis su deposunu boşaltın.

⚠ Uyarı

Yerel atık su işleme talimatlarına uyun.

- Pis su tahliye hortumunu tutucudan alın ve uygun bir toplama tertibatı üzerinden aşağı indirin.

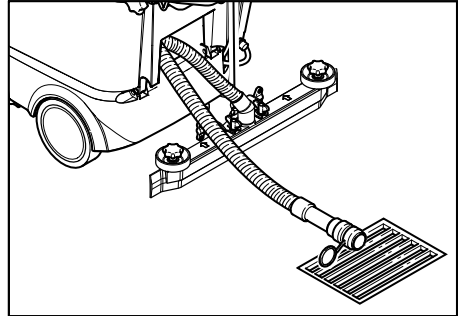

- Tahliye hortumundaki dozaj tertibatını açarak suyu boşaltın.
- Daha sonra, pis su deposunu temiz suyla yıkayın.

Temiz su deposunun boşaltılması

- Kavramayı doldurma seviyesi göstergesinin üst ucundan çözün.
- Doldurma seviyesi göstergesinin hortumunu uygun bir toplama düzeneğiyle indirin ve sıvıyı boşaltın.
- Kavramayı tekrar cihaza oturtun.

Eco varyantı:

- Temiz su boşaltma civatasını sökün ve sıvıyı boşaltın.
- Temiz su boşaltma civatasını tekrar vidalayın ve sıkın.

Taşıma

Dikkat

Yaralanma ve hasar tehlikesi! Taşıma sırasında cihazın ağırlığına dikkat edin.

- Bir araç üzerinde taşımak için gergi kemeri/telleri kullanarak cihazı kaymaya karşı emniyete alın.

Yer ihtiyacını azaltmak için, itme kolu öne doğru çevrilebilir:

- Sürgü demiri sabitlemesinin yıldız kollarını gevşetin.
- İtme kolunu öne doğru itin.

Depolama

Dikkat

Yaralanma ve hasar tehlikesi! Depolama sırasında cihazın ağırlığına dikkat edin.

- Bu cihaz sadece iç mekanlarda depolanmalıdır.
- Devrilme güvenliğini olumsuz etkilemek için, depolama yerini, cihazın izin verilen toplam ağırlığını dikkate alarak seçin.

Koruma ve Bakım

⚠ Tehlike

Yaralanma tehlikesi. Cihaz üzerinde yapılacak çalışmalardan önce program seçim şalterini „OFF“ konumuna çevirin ve elektrik fişini çekip çıkartın.

- Gerät auf ebener Fläche abstellen.
- Pis su ve kalan temiz suyu boşaltın ve imha edin.

Bakım planı

Çalışmadan sonra

Dikkat

Hasar görme tehlikesi. Cihaza su püskürtmeyin ve agresif temizlik maddeleri kullanmayın.

- Pis suyu boşaltın.
- Toz süzgecini kontrol edin, ihtiyaç anında temizleyin.
- Cihazın dışını, hafif yıkama çözeltilisine batırılmış nemli bir bezle temizleyin.
- Emme dudakları ve püskürme korumasını temizleyin, aşınma kontrolü yapın ve ihtiyaç anında değiştirin.
- Fırçalara aşınma kontrolü yapın, ihtiyaç anında fırçaları değiştirin

Her ay

- Pis su deposu ve kapak arasındaki contaların durumunu kontrol edin, ihtiyaç anında contaları değiştirin.
- Fırça tünelini temizleyin. (Sadece BR varyantı)

Her yıl

- Müşteri hizmetlerinin öngörülen kontrol çalışmalarını yapmasını sağlayın.

Bakım çalışmaları

Emme dudaklarının değiştirilmesi

- Emme kolunu çıkartın.
- Yıldız kolu dışarı çıkartın.

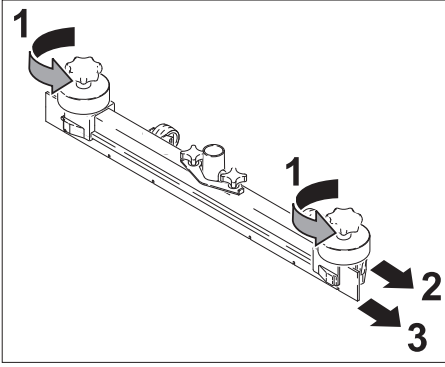

- Plastik parçaları çekerek çıkartın.
- Emme dudaklarını çekerek çıkartın.
- Yeni emme dudaklarını yerleştirin.
- Plastik parçaları yerlerine takın.
- Yıldız kolu takın ve sıkın.

Fırça merdanelerinin değiştirilmesi

- Pis su deposunu boşaltın.
- Cihazı kontrol çemberinden aşağı doğru bastırın.
- Yürür aksamı ayağınızla öne doğru hareket ettirin.
- Fırçaları bastırın ve aşağı doğru çıkartın.
- Yeni fırça merdanesini yerleştirin ve oturtun.
- Yürür aksamı ayağınızla arkaya doğru hareket ettirin.

Disk fırçaların değiştirilmesi

- Pis su deposunu boşaltın.
- Cihazı kontrol çemberinden aşağı doğru bastırın.
- Yürür aksamı ayağınızla öne doğru hareket ettirin.
- Ön tahrik hızını ayarlamak için düğmeyi – yönünde çevirin.
- Disk fırçaları kaldırın.
- Disk fırçaları yaklaşık 45 döndürün.
- Disk fırçaları aşağı doğru çıkartın.

- Yeni disk fırçaları ters sırada yerleştirin.
- Ön tahrik hızını ayarlayın.
- Yürür aksamı ayağınızla arkaya doğru hareket ettirin.

Bakım sözleşmesi

Cihazın güvenli bir şekilde çalışması için, yetkili Kärcher satış bürosu ile bakım sözleşmeleri yapılabilir.

Antifriz koruma

Donma tehlikesinde:

- Temiz ve pis su deposunu boşaltın.
- Cihazı donmaya karşı korunmuş bir bölümde durdurun.

Arızalar

⚠ Tehlike

Yaralanma tehlikesi. Cihaz üzerinde yapılacak çalışmalardan önce program seçim şalterini „OFF“ konumuna çevirin ve elektrik fişini çekip çıkartın.

- Gerät auf ebener Fläche abstellen.
- Kirli suyu ve kalan temiz suyu boşaltın ve bertaraf edin.

Bu tablo yardımıyla giderilemeyen arızalarda müşteri hizmetlerini arayın.

Arızalar

Arıza	Arızanın giderilmesi
Cihaz çalıştırmamıyor	Elektrik fişinin takılı olup olmadığını kontrol edin.
Yetersiz su miktarı	Temiz su seviyesini kontrol edin, gerekirse depoyu doldurun Hortumlara tıkanma kontrolü yapın, gerekirse hortumları temizleyin.
Yetersiz emme kapasitesi	Pis su deposu ve kapak arasındaki contaların durumunu kontrol edin, ihtiyaç anında contaları değiştirin. Toz süzgecinin temizlenmesi Emme kolundaki emme dudağını temizleyin, gerekirse çevirin ya da değiştirin. Emme hortumuna tıkanma kontrolü yapın, gerekirse hortumu temizleyin. Emme hortumuna sızdırmazlık kontrolü yapın, gerekirse hortumu değiştirin. Pis su tahliye hortumundaki kapağın kapalı olup olmadığını kontrol edin Emme kolunun ayarını kontrol edin.
Yetersiz temizleme sonucu	Fırçalara aşınma kontrolü yapın, ihtiyaç anında fırçaları değiştirin
Fırçalar dönmüyor	Yabancı maddelerin fırçaları bloke edip etmediğini kontrol edin, gerekirse yabancı maddeleri çıkartın

Teknik Bilgiler

		BR 40/25 C Ep BR 40/25 C Eco Ep	BD 40/25 C Ep BD 40/25 C Eco Ep
Güç			
Nominal gerilim	V/Hz	230 / 1~50/60	230 / 1~50/60
Ortalama güç alımı	W	1880	1580
Emme motorunun gücü	W	780	780
Fırça motorunun gücü	W	800	800
Emme			
Emme kapasitesi, hava miktarı	l/s	40	40
Emme kapasitesi, vakum, maksimum	kPa	180	180
Temizleme fırçaları			
Çalışma genişliği	mm	400	390
Fırça çapı	mm	96	385
Fırça devri	d/dk	1050	140
Ölçüler ve ağırlıklar			
Teorik yüzey gücü	m ² /s	1600	1600
Temiz/pis su deposunun hacmi	l	25	25
Uzunluk (sürgü demiri hariç)	mm	800	870
Genişlik (emme kolu hariç)	mm	575	575
Yükseklik (sürgü demiri hariç)	mm	830	830
Taşıma ağırlığı	kg	55	61
Müsaade edilen toplam ağırlık	kg	80	86
60335-2-72'a göre belirlenen değerler			
Kolların toplam titreşim değeri	m/s ²	<2,5	
Güvensizlik K	m/s ²	0,2	
Ses basıncı seviyesi L _{pA}	dB(A)	70	
Güvensizlik K _{pA}	dB(A)	1	
Ses basıncı seviyesi L _{WA} + Güvensizlik K _{WA}	dB(A)	85	

AB uygunluk bildirisi

İşbu belge ile aşağıda tanımlanan makinenin konsepti ve tasarımı ve tarafımızdan piyasaya sürülen modeliyle AB yönetmeliklerinin temel teşkil eden ilgili güvenlik ve sağlık yükümlülüklerine uygun olduğunu bildiririz. Onayımız olmadan cihazda herhangi bir değişiklik yapılması durumunda bu beyan geçerliliğini yitirir.

Ürün: Zemin temizleyici

Tip: 1.515-xxx

İlgili AB yönetmelikleri

2006/42/EG (+2009/127/EG)

2004/108/EG

Kullanılmış olan uyumlu standartlar

EN 55014-1: 2006 + A1: 2009

EN 55014-2: 1997 + A2: 2008

EN 60335-1

EN 60335-2-29

EN 60335-2-67

EN 61000-3-2: 2006 + A2: 2009

EN 61000-3-3: 2008

İmzası bulunanlar, işletme yönetimi adına ve işletme yönetimi tarafından verilen vekaletle dayanarak işlem yapar.



H. Jenner
CEO



S. Reiser
Head of Approbation

Dokümantasyon yetkilisi:

S. Reiser

Alfred Kärcher GmbH & Co. KG

Alfred-Kärcher-Str. 28 - 40

71364 Winnenden (Germany)

Tel.: +49 7195 14-0

Faks: +49 7195 14-2212

Winnenden, 2011/07/01

Garanti

Her ülkede yetkili distribütörümüz tarafından verilmiş garanti şartları geçerlidir. Garanti süresi içinde aksesuarınızda oluşan muhtemel hasarları, arızanın kaynağı üretim veya malzeme hatası olduğu sürece ücretsiz olarak karşılıyoruz. Garanti durumunda satış fişi ile satıcıya veya yetkili servise başvurur.

Yedek parçalar

- Sadece üretici tarafından onaylanmış aksesuar ve yedek parçalar kullanılmadır. Orijinal aksesuar ve orijinal yedek parçalar, cihazın güvenli ve arızasız bir biçimde çalışmasının güvencesidir.
- En sık kullanılan yedek parça çeşitlerini kullanım kılavuzunun sonunda bulabilirsiniz.
- Yedek parçalar hakkında diğer bilgileri, www.kaercher.com adresindeki Servis bölümünden alabilirsiniz.

BR/BD 40/25 C

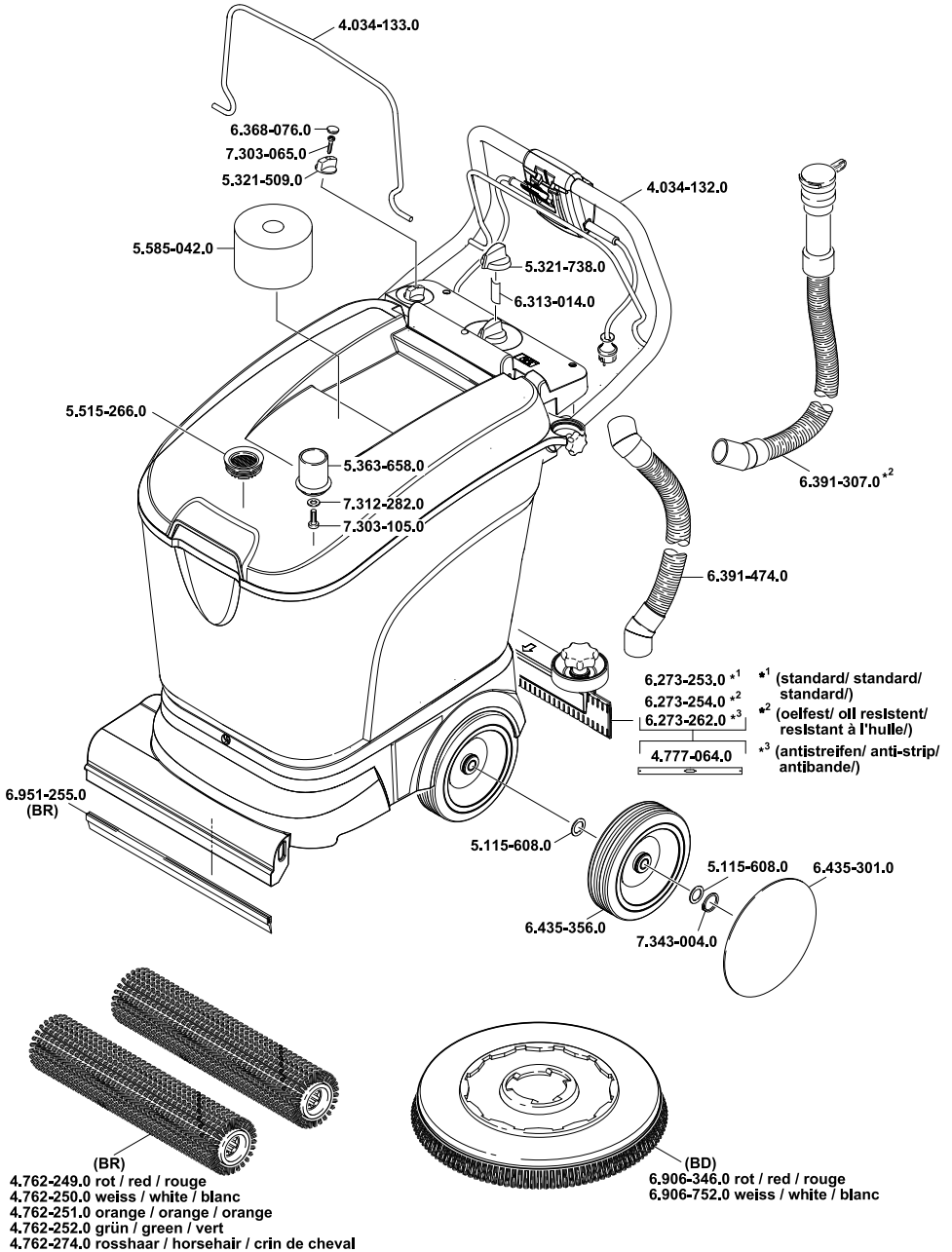

- AE** Kärcher FZE, P.O. Box 17416, Jebel Ali Free Zone (South), Dubai, United Arab Emirates,
☎+971 4 886-1177, www.kaercher.com
- AR** Kärcher S.A., Uruguay 2887 (1646) San Fernando, Pcia. de Buenos Aires
☎+54-11 4506 3343, www.kärcher.com.ar
- AT** Alfred Kärcher Ges.m.b.H., Lichtblaustraße 7, 1220 Wien,
☎+43-1-25060-0, www.kaercher.at
- AU** Kärcher Pty. Ltd., 40 Koornang Road, Scoresby VIC 3179, Victoria,
☎+61-3-9765-2300, www.kärcher.com.au
- BE** Kärcher N.V., Industrieweg 12, 2320 Hoogstraten,
☎+32-3-340 07 11, www.kärcher.be
- BR** Kärcher Indústria e Comércio Ltda., Av. Professor Benedito Montenegro no 419, Betel, Paulínia - Estado de Sao Paulo, CEP 13.140-000
☎+55-19-3884-9100, www.kärcher.com.br
- CA** Kärcher Canada Inc., 6535 Millcreek Road, Unit 67, Mississauga, ON, L5N 2M2,
☎+1-905-672-8233, www.kärcher.ca
- CH** Kärcher AG, Industriestrasse, 8108 Dällikon, Kärcher SA, Croix du Péage, 1029 Villars-Ste-Croix,
☎0844 850 864, www.kaercher.ch
- CN** Kärcher (Shanghai) Cleaning Systems, Co., Ltd., Part F, 2nd Floor, Building 17, No. 33, XI YA Road, Waigaoqiao Free Trade, Pudong, Shanghai, 200131
☎+86-21 5076 8018, www.kärcher.cn
- CZ** Kärcher spol. s r.o., Modletice c.p. 141, CZ-251 01 Ricany,
☎+420/323/606 014, www.kaercher.cz
- DE** Alfred Kärcher Vertriebs-GmbH, Friedrich-List-Straße 4, 71364 Winnenden,
☎+49-7195/903-0, www.kaercher.de
- DK** Kärcher Rengøringsystemer A/S, Helge Nielsens Alle 7A, 8723 Lösning,
☎+45-70206667, www.kärcher.dk
- ES** Kärcher, S.A., Pol. Industrial Font del Radium, Calle Josep Trueta, 6-7, 08403 Granollers (Barcelona),
☎+34-902 17 00 68, www.kärcher.es
- F** Kärcher S.A.S., Z.A. des Petits Carreaux, 5, avenue des Coquelicots, 94865 Bonneuil-sur-Marne,
☎+33-1-4399-6770, www.kärcher.fr
- FI** Kärcher OY, Yrittäjätie 17, 01800 Klaukkala,
☎+358-207 413 600, www.kärcher.fi
- GB** Kärcher (U.K.) Ltd., Kärcher House, Beaumont Road, Banbury, Oxon OX16 1TB,
☎+44-1295-752-000, www.kärcher.co.uk
- GR** Kärcher Cleaning Systems A.E., 31-33, Nikitara str. & Konstantinoupoleos str., 136 71 Athènes,
☎+30-210-2316-153, www.kärcher.gr
- HK** Kärcher Limited, Unit 10, 17/F., Apec Plaza, 49 Hoi Yuen Road, Kwun Tong, Kowloon,
☎++(852)-2357-5863, www.kärcher.com.hk
- HU** Kärcher Hungaria KFT, Tormásrét út 2., (Vendelpark), 2051 Biatorbagy,
☎+36-23-530-64-0, www.kaercher.hu
- I** Kärcher S.p.A., Via A. Vespucci 19, 21013 Gallarate (VA),
☎+39-848-998877, www.kärcher.it
- IE** Kärcher Limited (Ireland), 12 Willow Business Park, Nangor Road, Dublin 12,
☎(01) 409 7777, www.kaercher.ie
- JP** Kärcher (Japan) Co., Ltd., Irene Kärcher Building, No. 2, Matsusaka-Daira 3-chome, Taiwa-cho, Kurokawa-gun, Miyagi 981-3408,
☎+81-22-344-3140, www.kärcher.co.jp
- KR** Kärcher (Korea) Co. Ltd., 162 Gukhoe-daero, (872-2 Sinjeong-Dong), Seoul, Korea
☎02-322 6588, A/S. 1544-6577, www.kärcher.co.kr
- MX** Kärcher México, SA de CV, Av. Gustavo Baz No. 29-C, Col. Naucalpan Centro, Naucalpan, Edo. de México, C.P. 53000 México,
☎+52-55-5357-04-28, www.kärcher.com.mx
- MY** Kärcher Cleaning Systems Sdn. Bhd., 71 & 73 Jalan TPK 2/8, Taman Perindustrian Kinrara, Seksyen 2, 47100 Puchong, Selangor Darul Ehsan, Malaysia,
☎+603 8073 3000, www.kärcher.com.my
- NL** Kärcher B.V., Postbus 474, 4870 AL Etten-Leur,
☎0900-33 666 33, www.kärcher.nl
- NO** Kärcher AS, Stanseveien 31, 0976 Oslo, Norway,
☎+47 815 20 600, www.kärcher.no
- NZ** Kärcher Limited, 12 Ron Driver Place, East Tamaki, Auckland, New Zealand,
☎+64 (9) 274-4603, www.kärcher.co.nz
- PL** Kärcher Sp. z o.o., Ul. Stawowa 140, 31-346 Kraków,
☎+48-12-6397-222, www.kärcher.pl
- RO** Kärcher Romania srl, Sos. Odaii 439, Sector 1, RO-013606 BUKAREST,
☎+40 37 50790001, www.kaercher.ro
- RU** Kärcher Ltd. Service Center, Leningradsky avenue, 68, Building 2, Moscow, 125315
☎+7-495 789 90 76, www.kärcher.ru
- SE** Kärcher AB, Tagenevägen 31, 42502 Hisings-Kärra,
☎+46 (0)31-577 300, www.kärcher.se
- SGP** Kärcher South East Asia Pte. Ltd., 5 Toh Guan Road East, #01-00 Freight Links Express Distripark, Singapore 608831,
☎+65-6897-1811, www.kärcher.com.sg
- SK** Kärcher Slovakia, s.r.o., Beniaková 2, SK-94901 NITRA,
☎+421 37 6555 798, www.kaercher.sk
- TR** Kärcher Servis Ticaret A.S., 9 Eylül Mahallesi, 307 Sokak No. 6, Gazimir / Izmir,
☎+90-232-252-0708, +90-232-251-3578, www.kärcher.com.tr
- TW** Kärcher Limited, 7/F, No. 66, Jhongjijheng Rd., Sinjhuang City, Taipei County 24243, Taiwan,
☎+886-2-2991-5533, +886-800-666-825, www.kärcher.com.tw
- UA** Kärcher TOV, Kilzeva doroga, 9, 03191 Kiew,
☎+380 44 594 7576, www.kärcher.com.ua
- USA** To locate your local dealer please visit our web site at <http://www.kärchercommercial.com> or call us at 888.805.9852
- ZA** Kärcher (Pty) Ltd., 144 Kuschke Street, Meadowdale, Edenvale, 1614,
☎+27-11-574-5360, www.kärcher.co.za