

KENWOOD

КАС-5204

УСИЛИТЕЛЬ МОЩНОСТИ С ФУНКЦИЕЙ СТЕРЕО/
СОЕДИНЕНИЕ МОСТОМ

ИНСТРУКЦИЯ ПО ЭКСПЛУАТАЦИИ

Kenwood Corporation

Меры предосторожности

▲ ПРЕДУПРЕЖДЕНИЕ

Во избежание травмы или пожара, примите следующие меры предосторожности:

- Во время протягивания проводов зажигания, аккумулятора или заземления, обязательно используйте провода автомобильного типа или другие провода на 5 мм^2 (AWG 10) или более во избежание износа провода или повреждения изоляционного покрытия провода.
- Во избежание короткого замыкания, ни в коем случае не кладите или оставьте любые металлические предметы (например, монеты или металлические инструменты) внутри аппарата.
- Если из аппарата начинает исходить дым или странные запахи, немедленно отключите питание и обратитесь к дилеру Kenwood.
- Не прикасайтесь к аппарату во время использования, так как поверхность аппарата нагревается и может вызвать ожоги при прикосновении.
- Монтаж и подключение данного изделия требует наличия навыков и опыта. В целях безопасности, монтаж и подключение должны производиться профессионалами.

▲ ПРЕДОСТЕРЕЖЕНИЕ

Во избежание поломки устройства, примите следующие меры предосторожности:

- Убедитесь, что аппарат подключен к источнику питания 12В постоянного тока с заземлением отрицательного провода.
- Не открывайте нижние крышки аппарата.
- Не устанавливайте аппарат в местах, подверженных прямому попаданию солнечных лучей или излишнему нагреванию или влажности. Также избегайте установки в слишком пыльных местах или где есть риск попадания водяных брызгов.
- При замене предохранителя, используйте только новый предохранитель с требуемым номинальным током. Использование предохранителя с другим номинальным током может привести к поломке аппарата.
- Во избежание короткого замыкания при замене предохранителя, сначала отсоедините жгут проводов.

ПРИМЕЧАНИЕ

- При возникновении проблем во время установки, обратитесь к дилеру Kenwood.
- Если аппарат не работает соответствующим образом, обратитесь к дилеру Kenwood или в Авторизованный сервисный центр Kenwood.

Чистка аппарата

При загрязнении фронтальной панели, отключите питание и протрите панель сухой силиконовой тканью или мягкой тканью.

▲ ПРЕДОСТЕРЕЖЕНИЕ

Не протирайте панель жесткой тканью или тканью, смоченной летучими разбавителями как разбавитель краски или спирт. Они могут привести к появления царапин на панели и/или вызвать отслаивание букв индикаторов.

Предотвращение истощения аккумулятора

Когда аппарат используется в позиции ACC ON без включения двигателя на ON, это приводит к выработке аккумулятора. Используйте его после включения двигателя.

Функция защиты

Данный аппарат содержит функцию защиты для защиты аппарата и колонок от различных проблем. При срабатывании защиты, индикатор сообщает о состоянии. (Смотрите стр. 4)

■ Подключение проводов

- Проведите провод аккумулятора для данного аппарата непосредственно от аккумулятора. При подключении к жгуту проводов автомобиля, это может вызвать перегорание предохранителей, др.
- При возникновении гудения от колонок при работающем двигателе, подключите фильтр линейного шума (продается отдельно) к каждому проводу аккумулятора.
- Не давите проводу непосредственно соприкасаться с кромкой листовой стали, используя изолирующие втулки.
- Подключите провод заземления к металлической части шасси автомобиля, действующей в качестве электрического заземления, передающей электричество на отрицательный терминал \ominus аккумулятора. Не включайте питание, пока не подключен провод заземления.
- Обязательно установите защитный предохранитель в кабель питания возле аккумулятора. Защитный предохранитель должен обладать таким-же номинальным током, как и номинальный ток предохранителя аппарата, или обладать большим номинальным током.
- Для кабеля питания и заземления, используйте кабель питания автомобильного типа (термостойкий) с пропускной способностью по току, превышающей номинальный ток предохранителя. (Используйте кабель питания с диаметром 5 мм^2 (AWG 10) или больше.)
- Если будет использоваться более одного усилителя мощности, используйте провод питания и защитный предохранитель с пропускной способностью, превышающей общий максимальный электрический ток, проводимый каждым усилителем.

■ Выбор колонок

- Входная мощность подключаемых колонок должна превышать выходную мощность (в Ваттах) усилителя. Использование колонок с меньшей номинальной входной мощностью, чем выходная мощность усилителя, может вызвать появление дыма и привести к поломке.
- Используйте колонки с импедансом 2Ω или более. При использовании более чем одной акустической системы, рассчитайте общий импеданс колонок и затем подключите подходящие колонки к усилителю.

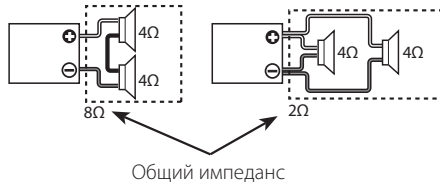

Органы управления / Индикаторы

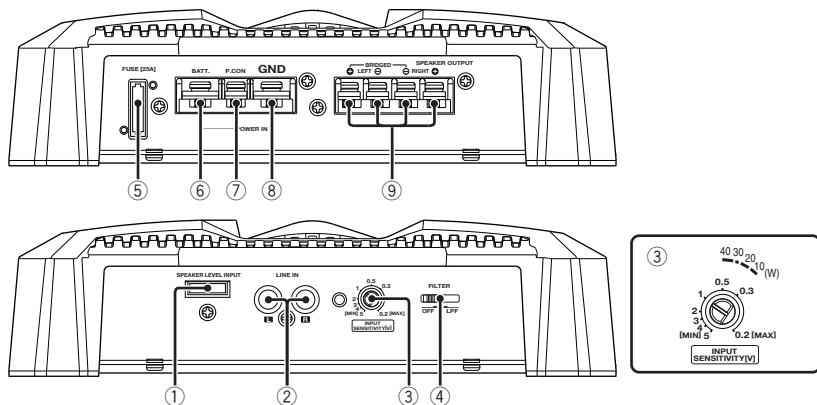

① Терминалы входа уровня колонок

ПРИМЕЧАНИЕ

- Подлинное автомобильное стереоустройство должно обладать максимальной выходной мощностью, не превышающей 40 Ватт.
- Не подключайте провода выхода на колонки от усилителя мощности (опциональный) к терминалам входа уровня колонок данного аппарата, так как это может вызвать сбои или поломку.
- Не подключайте кабели и провода одновременно к входным гнездам кабеля RCA и терминалам входа уровня колонок, так как это может вызвать сбои или поломку.
- Подключите провод управления питанием к источнику питания, который может включаться/отключаться ключом зажигания (линия ACC). При использовании данного подключения может генерироваться ударный шум при включении/отключении подлинного автомобильного стереоустройства.

② Терминал LINE IN

③ Регулятор ВХОДНОЙ ЧУВСТВИТЕЛЬНОСТИ

Установите данный регулятор в соответствии с предварительным выходным уровнем центрального устройства, подключенного к данному аппарату, или в соответствии с максимальной выходной мощностью головного автомобильного стереоустройства. В качестве руководства используйте диаграмму справа.

ПРИМЕЧАНИЕ

По предварительному выходному уровню или максимальной выходной мощности, смотрите <Технические характеристики> в инструкции по эксплуатации центрального устройства.

④ Переключатель FILTER

Данный переключатель позволяет фильтровать выходные сигналы колонок.

- **Позиция OFF:**
Выводится исходное звучание без фильтрации.
- **Позиция LPF (Low Pass Filter):**
Выводятся только частоты с частотой 80 Гц или ниже.
(Частоты с частотой выше 80 Гц срезаются.)
Выход колонки автоматически переключается на монофонический (L+R).

⑤ Предохранитель (25 A)

⑥ Терминал аккумулятора

⑦ Терминал управления питанием

Включает/отключает аппарат.

ПРИМЕЧАНИЕ

Управляет питанием аппарата. Обязательно подключите его со всеми системами.

⑧ Терминал заземления

⑨ Выходные терминалы колонок

• Стерефонические подключения:

Для использования аппарата в качестве стереофонического усилителя нужно использовать стереофонические подключения.

Подключаемые колонки должны иметь импеданс 2Ω или выше. При подключении нескольких колонок, убедитесь, что общий импеданс составляет 2Ω или выше для каждого канала.

• Подключения с использованием соединения мостом:

Для использования аппарата в качестве монофонического усилителя с высокой выходной мощностью нужно использовать подключения с использованием соединения

Органы управления / Индикаторы

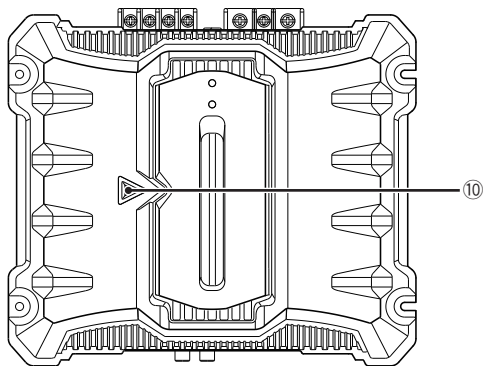

мостом. (Выполните подключения к каналу LEFT ⊕ и каналу RIGHT ⊖ терминалов SPEAKER OUTPUT.)

Подключаемые колонки должны иметь импеданс 4Ω или выше. При подключении нескольких колонок, убедитесь, что общий импеданс составляет 4Ω или выше.

⑩ Индикатор питания

При включении питания высвечивается индикатор питания.

Если индикатор питания не высвечивается при включении питания, может быть задействована функция защиты. Убедитесь, имеются ли какие-нибудь признаки неисправности.

■ Функция защиты включается в следующих ситуациях:

Данный аппарат оборудован функцией защиты для защиты данного аппарата и колонок от различных возможных поломок или проблем. При срабатывании функции защиты, индикатор питания отключается и усилитель перестает работать.

- При возможном коротком замыкании провода колонки.
- При соприкосновении выхода колонки с заземлением.
- При сбоях аппарата и отправке сигнала постоянного тока на выход колонки.
- При повышении внутренней температуры и отключении аппарата.
- При случаях, когда провод заземления центрального устройства (кассетный ресивер, CD-ресивер, др.) или данного аппарата не подключен к металлической детали, действующей в качестве электрического заземления, проводящей электричество к отрицательному терминалу ⊖ аккумулятора.

■ Аксессуары

Название детали	Внешний вид	Количество
Самонарезные винты (ø4 x 16 мм)		4
Крышка терминала (терминал питания)		1
Кабель входа высокого уровня колонок		1

■ Примеры систем

• 2 -канальная система:

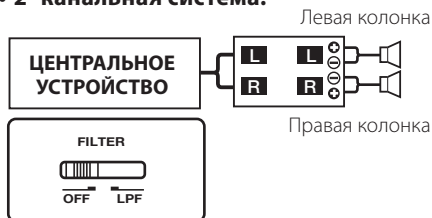

• Система сабвуфера:

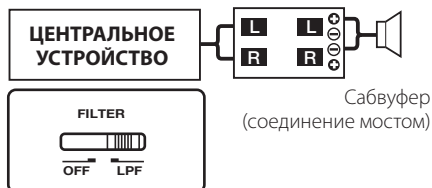

Установка

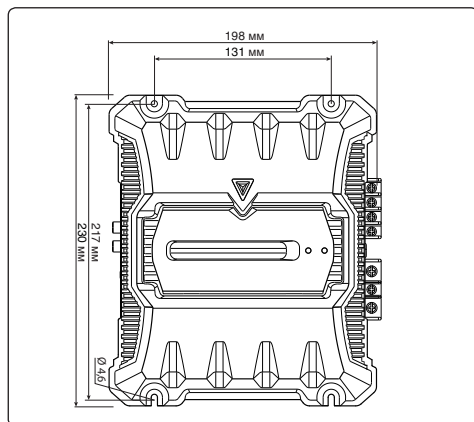

▲ ПРЕДОСТЕРЕЖЕНИЕ

- Не устанавливайте в местах: неустойчивых; мешающих вождению; подверженных влажности, грязи, нагреванию, прямому попаданию солнечных лучей, горячего воздуха.
- Не устанавливайте аппарат под ковриком. В противном случае это приведет к нагреванию и возможной поломке аппарата.
- Устанавливайте данный аппарат в местах, где тепло может легко выводиться. После установки, не кладите никаких предметов на поверхности аппарата.
- Температура поверхности усилителя нагревается во время использования. Устанавливайте усилитель в местах, где люди, смола и другие чувствительные к теплу вещества не смогут контактировать с аппаратом.
- При открытии отверстия под сидением, внутри багажника, или еще где-либо на автомобиле, убедитесь в отсутствии опасных веществ на противоположной стороне как бензобак, тормозные трубки или жгут проводов, и соблюдайте предосторожность во избежание царапин или других повреждений.
- Не устанавливайте возле панели приборов, задней полки или подушек безопасности.
- Установка на автомобиле предусматривает надежное закрепление аппарата на месте, где не будут создаваться препятствия вождению. Если аппарат высвободится из-за толчков и ударит по человеку или детали безопасности, это может привести к травме или аварии.
- После установки аппарата, убедитесь, что электрооборудование как тормозные лампы, сигналы поворота и дворники работают как обычно.

■ Процедура установки

Так как существует большое разнообразие возможных настроек и подключений в соответствии с использованием, внимательно изучите инструкцию по эксплуатации и выберите соответствующую настройку и подключение.

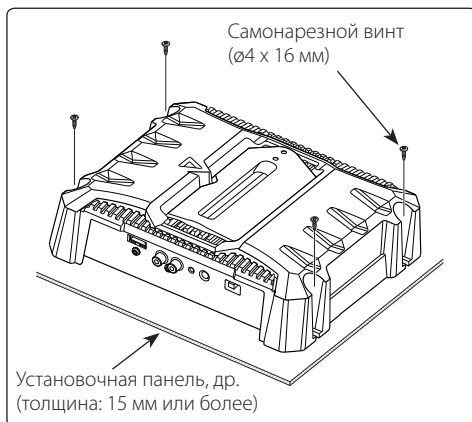

1. Извлеките ключ зажигания и отсоедините отрицательный терминал \ominus аккумулятора во избежание короткого замыкания.
2. Установите аппарат в соответствии с предполагаемым использованием.
3. Подключите входной и выходной провода аппарата.
4. Подключите провода колонок.
5. Подключите провод питания, провод управления питанием и провод заземления в таком порядке.
6. Прикрепите установочные детали к аппарату.
7. Прикрепите аппарат.
8. Подключите отрицательный терминал \ominus аккумулятора.

▲ ПРЕДОСТЕРЕЖЕНИЕ

- Если звучание не осуществляется соответствующим образом, немедленно отключите питание и проверьте подключения.
- Обязательно отключите питание перед изменением настройки любого переключателя.
- При перегорании предохранителя, проверьте провода на наличие короткого замыкания, затем замените предохранитель на другой с одинаковым номинальным током.
- Убедитесь, что никакие неподключенные провода или коннекторы не соприкасаются с кузовом машины. Во избежание коротких замыканий, не извлекайте крышки с неподключенных проводов или коннекторов.
- Подключите провода колонки к соответствующим коннекторам колонки отдельно. Общее использование металлического кузова автомобиля для отрицательного провода колонки и проводов заземления колонок может привести к сбоям данного аппарата.
- После установки, убедитесь, что тормозные лампы, сигналы поворота и дворники работают соответствующим образом.

Подключение

⚠ ПРЕДУПРЕЖДЕНИЕ

Извлеките ключ зажигания и отсоедините отрицательный терминал аккумулятора во избежание короткого замыкания.

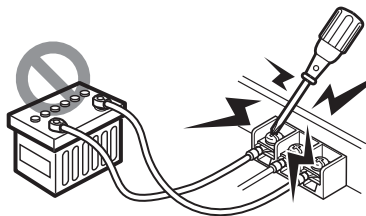
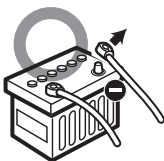

■ Подключение кабеля RCA или входа высокого уровня колонок

(Подключения кабеля RCA)

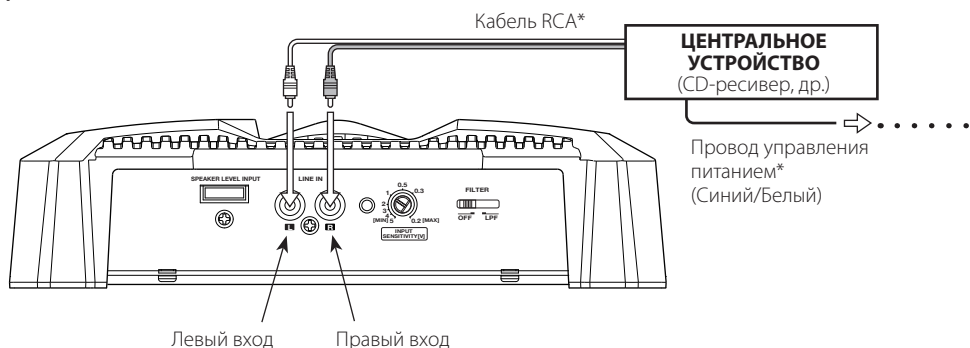

(Подключения входа уровня колонок)

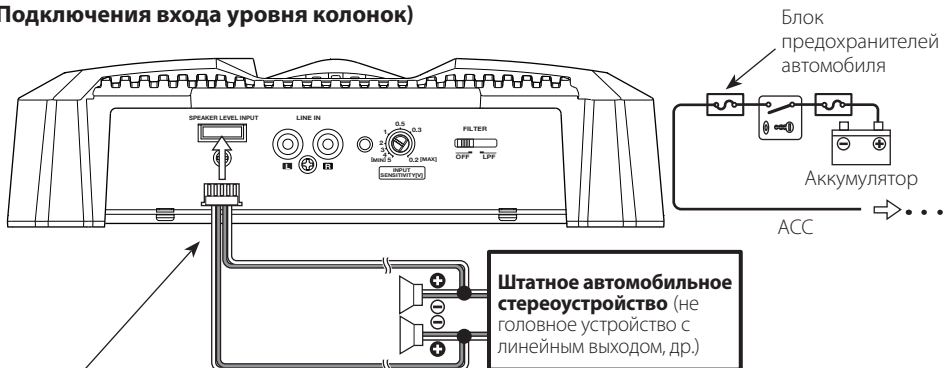

Цвет кабеля коннектора	
L Левый	⊕ Белый
	⊖ Белый/Черный
R Правый	⊕ Серый
	⊖ Серый/Черный

■ Подключение провода колонки

(Стерефонические подключения)

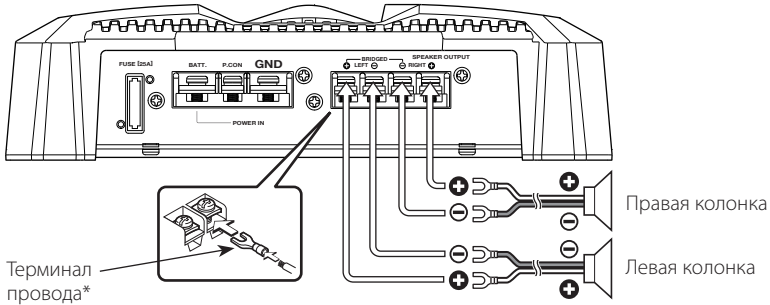

(Подключения с использованием соединения мостом)

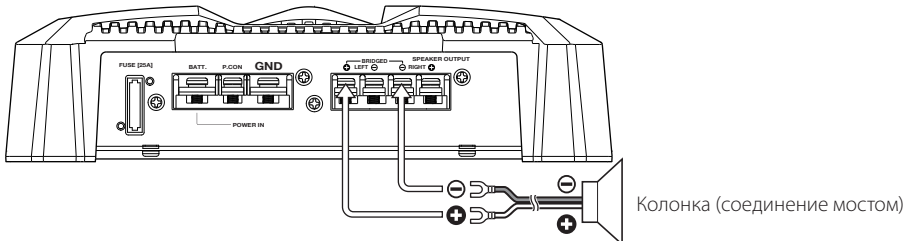

■ Подключение провода питания

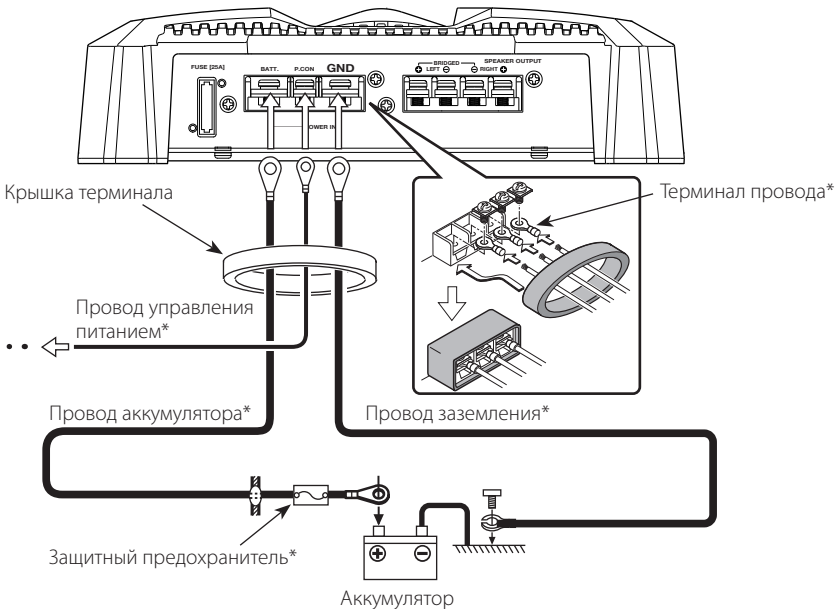

Возможные неисправности и способы их устранения

Что может казаться неисправностью аппарата, на самом деле может быть вызвано лишь небольшой ошибкой в управлении или подключении проводов. Перед обращением в ремонтную мастерскую, сначала проверьте следующую таблицу на наличие возможных проблем.

НЕИСПРАВНОСТЬ	ПРИЧИНА	СПОСОБ УСТРАНЕНИЯ
Отсутствует звучание. (Перегорел предохранитель.)	<ul style="list-style-type: none">Отсоединены входные (или выходные) кабели.Могла быть задействована схема защиты.Слишком высокий уровень громкости.Короткое замыкание в кабеле колонки.	<ul style="list-style-type: none">Подключите входные (или выходные) кабели.Проверьте подключения, как указано в <Функция защиты>.Замените предохранитель и установите низкий уровень громкости.После проверки кабеля колонки и устранения причины короткого замыкания замените предохранитель.
Слишком малый выходной уровень (или слишком большой).	<ul style="list-style-type: none">Регулятор чувствительности входа не установлен на правильную позицию.	<ul style="list-style-type: none">Отрегулируйте регулятор соответствующим образом, как указано в <Органы управления>.
Плохое качество звучания. (Звучание искажено.)	<ul style="list-style-type: none">Провода колонок подключены с неправильной полярностью ⊕ / ⊖.Провод колонки зажат винтом кузова автомобиля.Переключатели могли быть установлены неправильно.	<ul style="list-style-type: none">Подключите их соответствующим образом, внимательно проверив терминалы ⊕ / ⊖ и провода.Подключите провод колонки заново таким образом, чтобы он не был зажат чем-либо.Установите переключатели соответствующим образом, как указано в разделе <Примеры систем>.

Технические характеристики

Технические характеристики могут изменяться без уведомления.

Раздел аудио

Максимальная выходная мощность	350 Ватт
Номинальная выходная мощность	
Обычное состояние (4 Ω) (20 Гц – 20 кГц, 1,0 % КНИ)	60 Ватт x 2
(4 Ω) (DIN45324, +B = 14,4 В)	60 Ватт x 2
(2 Ω) (1 кГц, 1,0 % КНИ)	75 Ватт x 2
соединение мостом (4 Ω) (1 кГц, 1,0 % КНИ)	150 Ватт x 1
Частотная характеристика (+0, -3 дБ)	5 Гц – 50 кГц
Чувствительность (номинальный выход)	
(МАКС.)	0,2 В
(МИН.)	5,0 В
Импеданс вход	10 кΩ
Соотношение сигнал-шум	94 дБ
Частота фильтра нижних частот (-12 дБ/окт.)	80 Гц

Общая часть

Рабочее напряжение	14,4 В (допустимо 11 – 16 В)
Энергопотребление	18 А
Габариты (Ш x В x Г)	198 x 59 x 230 мм
Вес	1,7 кг