

KENWOOD

KDC-2027SA
KDC-2027SG

CD-RECEIVER

INSTRUCTION MANUAL

РАДИОПРИЕМНИК С КОМПАКТ-ДИСКАМИ

ИНСТРУКЦИЯ ПО ЭКСПЛУАТАЦИИ

ODTWARZACZ PŁYTKOMPAKTOWYCH

PODRECZNIK OBSŁUGI

RADIOPŘIJÍMAČ S CD PŘEHRAVAČEM

NÁVOD K POUŽITÍ

CD-LEMEZJÁTSZÓ ÉS RÁDIÓ

KEZELÉSI UTASÍTÁS

KENWOOD CORPORATION

COMPACT
disc
DIGITAL AUDIO



Изделие изготовлено в Индонезии
© B64-2726-00 / 00 (E2N)

Contents

Safety precautions	3	CD player features	11
About CDs	5	Playing CD	
General features	6	Fast Forwarding and Reversing	
Power		Track Search	
Selecting the Source		Track Repeat	
Volume		Track Scan	
Attenuator		Random Play	
Loudness		Accessories	13
System Q		Installation Procedure	13
Audio Control		Connecting Wires	
Speaker Setting		to Terminals	14
Clock Display		Installation	15
Adjusting Clock		Troubleshooting Guide	17
DSI (Disabled System Indicator)		Specifications	19
Theft Deterrent Faceplate			
Tuner features	9		
Tuning Mode			
Tuning			
Monaural Reception			
Station Preset Memory			
Auto Memory Entry			
Preset Tuning			

Safety precautions

▲WARNING

To prevent injury and/or fire, take the following precautions:

- Insert the unit all the way until it is fully locked in place. Otherwise it may fly out of place during collisions and other jolts.
- When extending the ignition, battery or ground wires, make sure to use automotive-grade wires or other wires with an area of 0.75mm² (AWG18) or more to prevent wire deterioration and damage to the wire coating.
- To prevent short circuits, never put or leave any metallic objects (e.g., coins or metal tools) inside the unit.
- If the unit starts to emit smoke or strange smells, turn off the power immediately and consult your Kenwood dealer.
- Make sure not to get your fingers caught between the faceplate and the unit.
- Be careful not to drop the unit or subject it to strong shock. The unit may break or crack because it contains glass parts.
- Do not touch the liquid crystal fluid if the LCD is damaged or broken due to shock. The liquid crystal fluid may be dangerous to your health or even fatal. If the liquid crystal fluid from the LCD contacts your body or clothing, wash it off with soap immediately.

▲CAUTION

To prevent damage to the machine, take the following precautions:

- Make sure to ground the unit to a negative 12V DC power supply.
- Do not open the top or bottom covers of the unit.
- Do not install the unit in a spot exposed to direct sunlight or excessive heat or humidity. Also avoid places with too much dust or the possibility of water splashing.
- Do not set the removed faceplate or the faceplate case in areas exposed to direct sunlight, excessive heat or humidity. Also avoid places with too much dust or the possibility of water splashing.
- To prevent deterioration, do not touch the terminals of the unit or faceplate with your fingers.
- Do not subject the faceplate to excessive shock, as it is a piece of precision equipment.
- When replacing a fuse, only use a new one with the prescribed rating. Using a fuse with the wrong rating may cause your unit to malfunction.
- To prevent short circuits when replacing a fuse, first disconnect the wiring harness.
- Do not place any object between the faceplate and the unit.
- During installation, do not use any screws except for the ones provided. The use of improper screws might result in damage to the main unit.

Do Not Load 8-cm (3-in.) CDs in the CD slot

If you try to load an 8-cm CD with its adapter into the unit, the adapter might separate from the CD and damage the unit.

Safety precautions

NOTE

- If you experience problems during installation, consult your Kenwood dealer.
- If the unit does not seem to be working right, try pressing the reset button first. If that does not solve the problem, consult your Kenwood dealer.

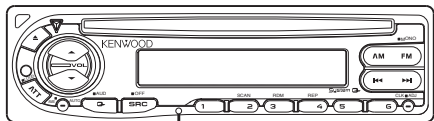

Reset button

- Characters in the LCD may become difficult to read in temperatures below 41 °F (5 °C).
- The illustrations of the display and the panel appearing in this manual are examples used to explain more clearly how the controls are used. Therefore, what appears on the display in the illustrations may differ from what appears on the display on the actual equipment, and some of the illustrations on the display may represent something impossible in actual operation.

Lens Fogging

Right after you turn on the car heater in cold weather, dew or condensation may form on the lens in the CD player of the unit. Called lens fogging, CDs may be impossible to play. In such a situation, remove the disc and wait for the condensation to evaporate. If the unit still does not operate normally after a whilst, consult your Kenwood dealer.

Cleaning the Faceplate Terminals

If the terminals on the unit or faceplate get dirty, wipe them with a dry, soft cloth.

Cleaning the Unit

If the faceplate of this unit is stained, wipe it with a dry soft cloth such as a silicon cloth. If the faceplate is stained badly, wipe the stain off with a cloth moistened with neutral cleaner, then wipe neutral detergent off.



Applying spray cleaner directly to the unit may affect its mechanical parts. Wiping the faceplate with a hard cloth or using a volatile liquid such as thinner or alcohol may scratch the surface or erases characters.

Cleaning the CD Slot

As dust can accumulate in the CD slot, clean it occasionally. Your CDs can get scratched if you put them in a dusty CD slot.

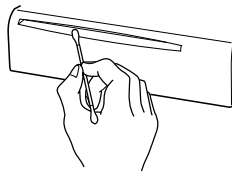

The marking of products using lasers (Except for some areas)

CLASS 1 LASER PRODUCT

The label is attached to the chassis/case and says that the component uses laser beams that have been classified as Class 1. It means that the unit is utilizing laser beams that are of a weaker class. There is no danger of hazardous radiation outside the unit.

This Product is not installed by the manufacturer of a vehicle on the production line, nor by the professional importer of a vehicle into an EU Member State.

About CDs

Handling CDs

- Don't touch the recording surface of the CD.

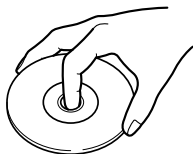

- CD-R and CD-RW are easier to damage than a normal music CD. Use a CD-R or a CD-RW after reading the caution items on the package etc.
- Don't stick tape etc. on the CD. Also, don't use a CD with tape stuck on it.

When using a new CD

If the CD center hole or outside rim has burrs, use it after removing them with a ball pen etc.

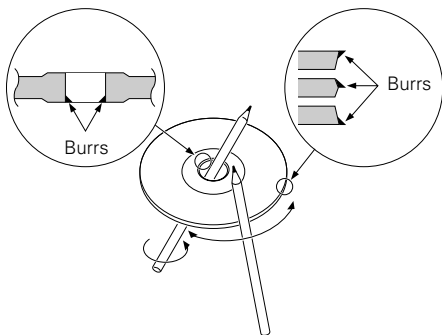

CD accessories

Don't use disc type accessories.

CD cleaning

Clean from the center of the disc and move outward.

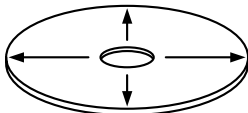

Removing CDs

When removing CDs from this unit pull them out horizontally.

CDs that can't be used

- CDs that aren't round can't be used.

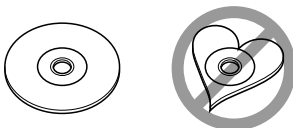

- CDs with coloring on the recording surface or that are dirty can't be used.
- This unit can only play the CDs with



It may not correctly play discs which do not have the mark.

- A CD-R or CD-RW that hasn't been finalized can't be played. (For the finalization process refer to your CD-R/CD-RW writing software, and your CD-R/CD-RW recorder instruction manual.)

CD storage

- Don't place them in direct sunlight (On the seat or dashboard etc.) and where the temperature is high.
- Store CDs in their cases.

General features

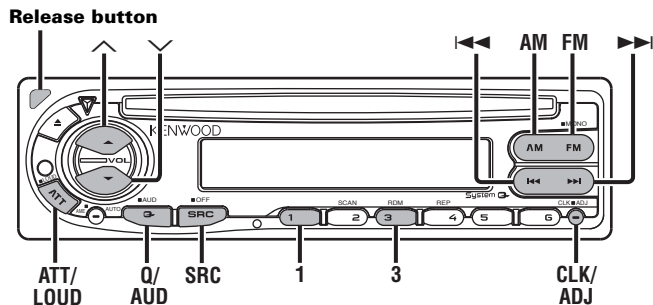

Power

Turning ON the Power

Press the [SRC] button.

Turning OFF the Power

Press the [SRC] button for at least 1 second.

Selecting the Source

Press the [SRC] button.

Source required	Display
Tuner	"TUNE"
CD	"CD"
Standby (Illumination only mode)	"STBY"

Volume

Increasing Volume

Press the [^] button.

Decreasing Volume

Press the [v] button.

Attenuator

Turning the volume down quickly.

Press the [ATT] button.

Each time the button is pressed the Attenuator turns ON or OFF. When it's ON, the "ATT" indicator blinks.

Loudness

Compensating for low and high tones during low volume.

Press the [LOUD] button for at least 1 second.

Each time the button is pressed for at least 1 second the Loudness turns ON or OFF.

When it's ON, "LOUD" indicator is ON.

System Q

You can recall the best sound setting preset for different types of the music.

1 Select the source to set

Press the [SRC] button.

2 Select the Sound type

Press the [Q] button.

Each time the button is pressed the sound setting switches.

Sound setting	Display
Flat	"FLAT"
Rock	"ROCK"
Top 40	"TP40"
Pops	"POPS"
Jazz	"JAZZ"
Easy	"EASY"



- Each setting value is changed with the <Speaker setting> (page 8).
First, select the speaker type with the Speaker setting.
- When the System Q setting is changed, the Bass, Middle, and Treble set in audio control replace the System Q values.

Audio Control

1 Select the source for adjustment

Press the [SRC] button.

2 Enter Audio Control mode

Press the [AUD] button for at least 1 second.

3 Select the Audio item for adjustment

Press the [FM] or [AM] button.

Each time the button is pressed the items that can be adjusted switch as shown below.

4 Adjust the Audio item

Press the [◀◀] or [▶▶] button.

Adjustment Item	Display	Range
Bass level	"BAS"	-8 — +8
Middle level	"MID"	-8 — +8
Treble level	"TRE"	-8 — +8
Balance	"BL"	Left 15 — Right 15
Fader	"FD"	Rear 15 — Front 15

5 Exit Audio Control mode

Press the [AUD] button.

General features

Speaker Setting

Fine-tuning so that the System Q value is optimal when setting the speaker type.

1 Enter Standby

Press the [SRC] button.
Select the "STBY" display.

2 Enter Speaker Setting mode

Press the [Q] button.

3 Select the Speaker type

Press the [◀◀] or [▶▶] button.

Each time the button is pressed the setting switches as shown below.

Speaker type	Display
OFF	"SP-F"
For the OEM speaker	"SP-O"
For 6 & 6x9 in. speaker	"SP-6"
For 5 & 4 in. speaker	"SP-5"

4 Exit Speaker Setting mode

Press the [Q] button.

Clock Display

Press the [CLK] button.

Each time the button is pressed the clock display turns ON or OFF.

Adjusting Clock

1 Select the clock display

Press the [CLK] button.

2 Enter clock adjustment mode

Press the [ADJ] button for at least 2 seconds.
The clock display blinks.

3 Adjust the hours

Press the [FM] or [AM] button.

Adjust the minutes

Press the [◀◀] or [▶▶] button.

4 Exit clock adjustment mode

Press the [CLK] button.

DSI (Disabled System Indicator)

A red indicator will blink on the unit after the faceplate is removed, warning potential thieves.

1 Turn the power OFF

Press the [SRC] button for at least 1 second.

2 Set the DSI

While pressing the [1] and [3] button, press the [SRC] button.
Each time the step 1 and 2 operation is done the DSI turns ON or OFF.

Tuner features

Theft Deterrent Faceplate

The faceplate of the unit can be detached and taken with you, helping to deter theft.

Removing the Faceplate

Press the Release button.

The faceplate is unlocked, allowing you to detach it.

- ⚠ The faceplate is a precision piece of equipment and can be damaged by shocks or jolts. For that reason, keep the faceplate in its special storage case while detached.
- Do not expose the faceplate or its storage case to direct sunlight or excessive heat or humidity. Also avoid places with too much dust or the possibility of water splashing.

Reattaching the Faceplate

- Align the projections on the unit with the grooves on the faceplate.

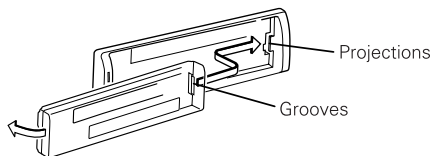

- Push the faceplate in until it clicks.

The faceplate is locked in place, allowing you to use the unit.

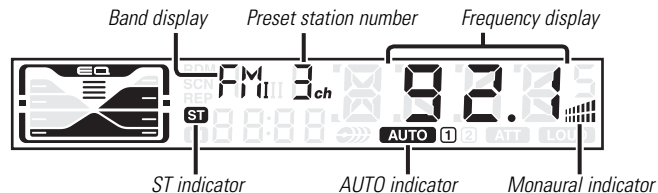
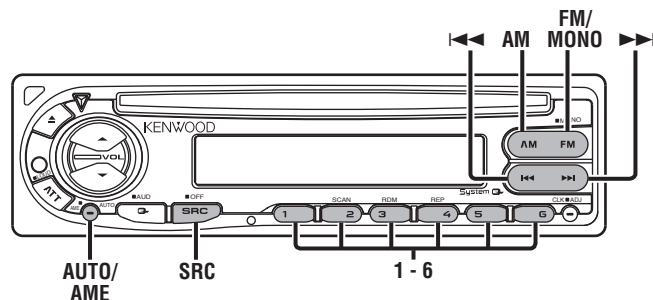

Tuner features

Tuning Mode

Choose the tuning mode.

Press the [AUTO] button.

Each time the button is pressed the Tuning mode switches as shown below.

Tuning mode	Display	Operation
Auto seek	"AUTO 1" indicator	Automatic search for a station.
Preset station seek	"AUTO 2" indicator	Search in order of the stations in the Preset memory.
Manual	—	Normal manual tuning control.

Tuning

Selecting the station.

1 Select tuner source

Press the [SRC] button.

Select the "TUnE" display.

2 Select the band

Press the [FM] or [AM] button.

Each time the [FM] button is pressed it switches between the FM1, FM2, and FM3 bands.

3 Tune up or down band

Press the [◀◀] or [▶▶] button.



During reception of stereo stations the "ST" indicator is ON.

Monaural Reception

Noise can be reduced when stereo broadcasts are received as monaural.

Press the [MONO] button for at least 1 second.

Each time the button is pressed for at least 1 second the Monaural Reception turns ON or OFF.

When it's ON, the Monaural indicator is ON.

Station Preset Memory

Putting the station in the memory.

1 Select the band

Press the [FM] or [AM] button.

2 Select the frequency to put in the memory

Press the [◀◀] or [▶▶] button.

3 Put the frequency in the memory

Press the [1] — [6] button for at least 2 seconds.

The preset number display blinks 1 time.

On each band, 1 station can be put in the memory on each [1] — [6] button.

CD player features

Auto Memory Entry

Putting stations with good reception in the memory automatically.

1 Select the band for Auto Memory Entry

Press the [FM] or [AM] button.

2 Open Auto Memory Entry

Press the [AME] button for at least 2 seconds.

When 6 stations that can be received are put in the memory Auto Memory Entry closes.

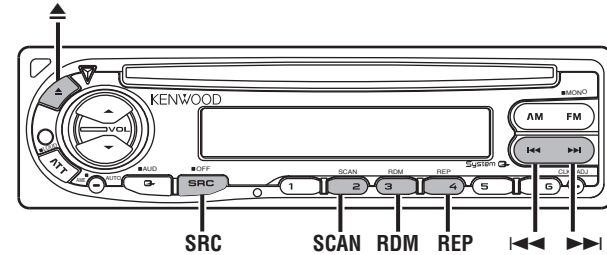

Preset Tuning

Calling up the stations in the memory.

1 Select the band

Press the [FM] or [AM] button.

2 Call up the station

Press the [1] — [6] button.

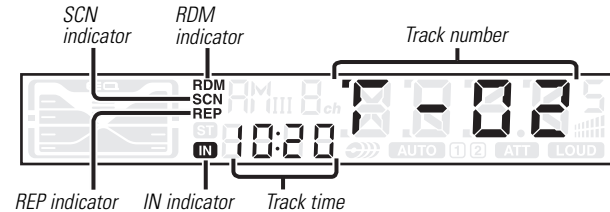

CD player features

Playing CD

When a CD is inserted

Press the [SRC] button.
Select the "CD" display.



When a CD is inserted, the "IN" indicator is ON.

Eject the CD

Press the [▲] button.



3 in. (8cm) CD cannot be played. Using an adapter and inserting them into this unit can cause damage.

Fast Forwarding and Reversing

Fast Forwarding

Hold down on the [▶▶] button.
Release your finger to play the disc at that point.

Reversing

Hold down on the [◀◀] button.
Release your finger to play the disc at that point.

Track Search

Selecting the song you want to hear.

Press the [◀◀] or [▶▶] button.

Track Repeat

Replaying the song you're listening to.

Press the [REP] button.

Each time the button is pressed the Track Repeat turns ON or OFF.

When it's ON, the "REP" indicator is ON.

Track Scan

Playing the first part of each song on the disc you are listening to and searching for the song you want to listen to.

1 Start Track Scan

Press the [SCAN] button.
"SCN" indicator is ON.

2 Release it when the song you want to listen to is played

Press the [SCAN] button.

Random Play

Playing all the songs on the disc in random order.



Press the [RDM] button.

Each time the button is pressed Random Play turns ON or OFF.
When it's ON, the "RDM" indicator is ON and the track number blinks.

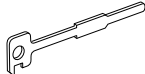

When the [▶▶] button is pressed, the next song select starts.

Accessories

	External view	Number of items
①	1
②	2
③	1



The use of any accessories except for those provided might result in damage to the unit. Make sure only to use the accessories shipped with the unit, as shown above.

▲CAUTION

- If your car is not prepared for this special connection-system, consult your Kenwood dealer.
- Only use antenna conversion adapters (ISO-JASO) when the antenna cord has an ISO plug.
- Make sure that all wire connections are securely made by inserting jacks until they lock completely.
- If your vehicle's ignition does not have an ACC position, or if the ignition wire is connected to a power source with constant voltage such as a battery wire, the power will not be linked with the ignition (i.e., it will not turn on and off along with the ignition). If you want to link the unit's power with the ignition, connect the ignition wire to a power source that can be turned on and off with the ignition key.
- If the fuse blows, first make sure that the wires have not caused a short circuit, then replace the old fuse with one with the same rating.
- Insulate unconnected wires with vinyl tape or other similar material. To prevent short circuits, also do not remove the caps on the ends of the unconnected wires or the terminals.
- Connect the speaker wires correctly to the terminals to which they correspond. The unit may receive damage or fail to work if you share the ⊖ wires and/or ground them to any metal part in the car.
- After the unit is installed, check whether the brake lamps, indicators, wipers, etc. on the car are working properly.
- If the console has a lid, make sure to install the unit so that the faceplate does not hit the lid when closing and opening.
- Mount the unit so that the mounting angle is 30° or less.

Installation Procedure

1. To prevent short circuits, remove the key from the ignition and disconnect the ⊖ terminal of the battery.
2. Make the proper input and output wire connections for each unit.
3. Connect the wire on the wiring harness.
4. Take Connector B on the wiring harness and connect it to the speaker connector in your vehicle.
5. Take Connector A on the wiring harness and connect it to the external power connector on your vehicle.
6. Connect the wiring harness connector to the unit.
7. Install the unit in your car.
8. Reconnect the ⊖ terminal of the battery.
9. Press the reset button.

Connecting Wires to Terminals

Connector Function Guide

Pin Numbers for ISO Connectors	Wire Color	Functions
External Power Connector		
A-4	Yellow	Battery
A-5	Blue/White	Power Control
A-7	Red	Ignition (ACC)
A-8	Black	Earth (Ground) Connection
Speaker Connector		
B-1	Purple	Rear Right (+)
B-2	Purple/Black	Rear Right (-)
B-3	Gray	Front Right (+)
B-4	Gray/Black	Front Right (-)
B-5	White	Front Left (+)
B-6	White/Black	Front Left (-)
B-7	Green	Rear Left (+)
B-8	Green/Black	Rear Left (-)

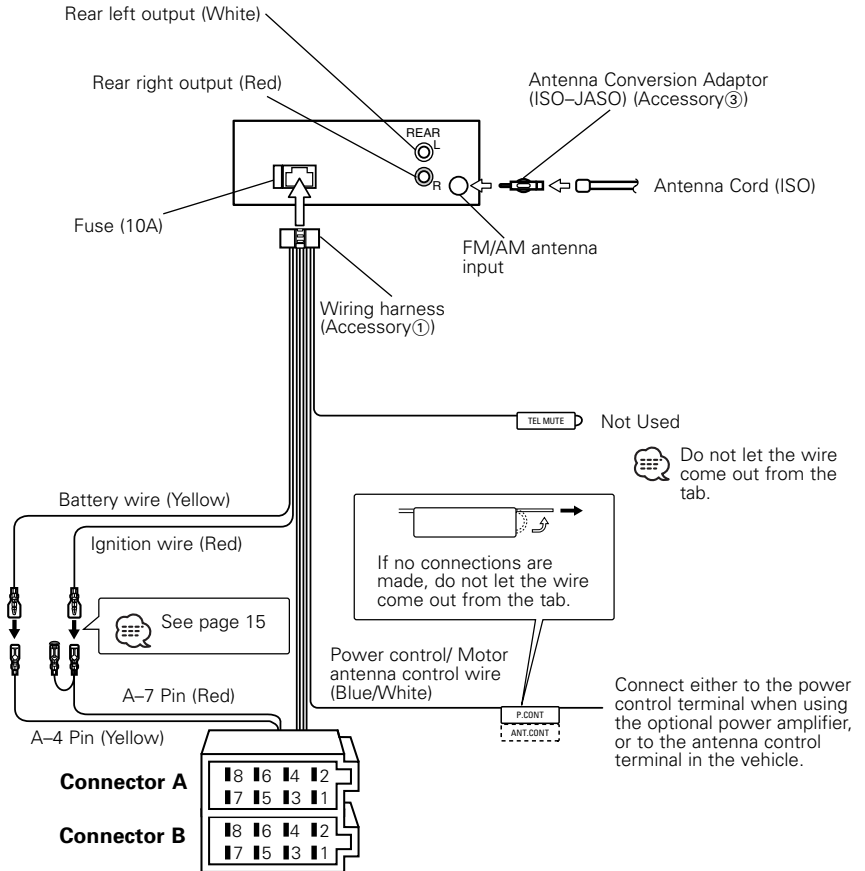

⚠ WARNING Connecting the ISO Connector (see p.14)

The pin arrangement for the ISO connectors depends on the type of vehicle you drive. Make sure to make the proper connections to prevent damage to the unit.

The default connection for the wiring harness is described in [1] below. If the ISO connector pins are set as described in [2] or [3], make the connection as illustrated.

Please be sure to reconnect the cable as shown [2] below to install this unit to the **Volkswagen** vehicles etc.

- [1] (Default setting) The A-7 pin (red) of the vehicle's ISO connector is linked with the ignition, and the A-4 pin (yellow) is connected to the constant power supply.

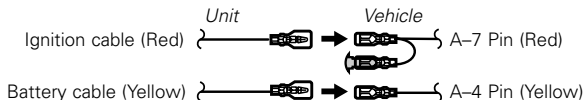

- [2] The A-7 pin (red) of the vehicle's ISO connector is connected to the constant power supply, and the A-4 pin (yellow) is linked to the ignition.

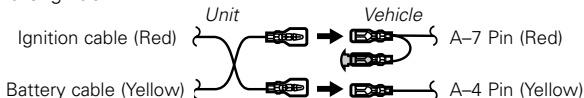

- [3] The A-4 pin (yellow) of the vehicle's ISO connector is not connected to anything, while the A-7 pin (red) is connected to the constant power supply (or both the A-7 (red) and A-4 (yellow) pins are connected to the constant power supply).

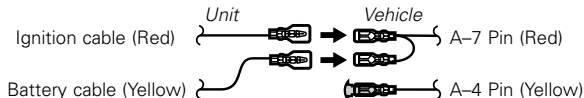

When the connection is made as in [3] above, the unit's power will not be linked to the ignition key. For that reason, always make sure to turn off the unit's power when the ignition is turned off.

To link the unit's power to the ignition, connect the ignition cable (ACC...red) to a power source that can be turned on and off with the ignition key.

Installation

■ Installation

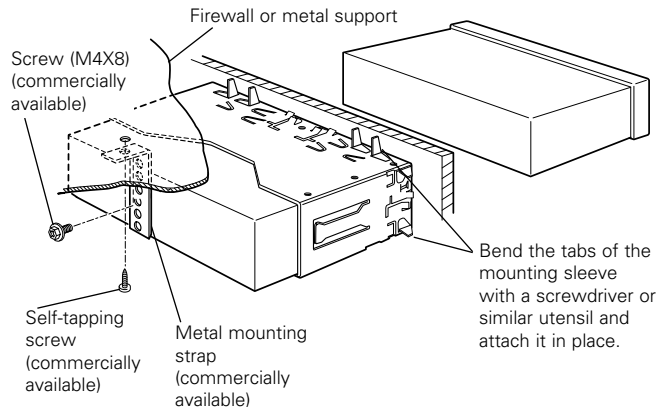

Make sure that the unit is installed securely in place. If the unit is unstable, it may malfunction (eg, the sound may skip).

Installation

■ Removing the hard rubber frame

- 1 Engage the catch pins on the removal tool and remove the two locks on the lower level.
Lower the frame and pull it forward as shown in the figure.

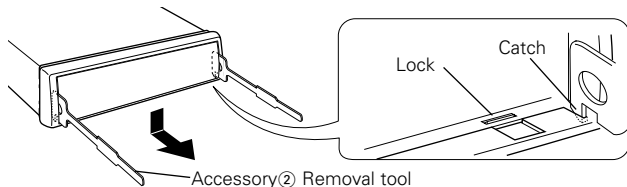

- 2 When the lower level is removed, remove the upper two locations.

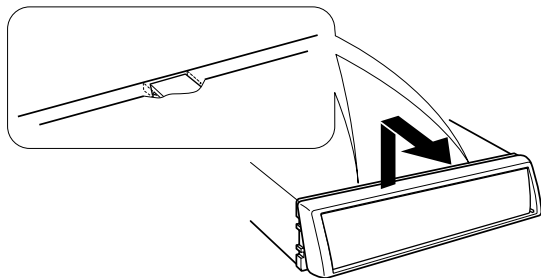

The frame can be removed from the top side in the same manner.

■ Removing the Unit

- 1 Refer to the section “Removing the hard rubber frame” and then remove the hard rubber frame.
- 2 Remove the screw (M4x8) on the back panel.
- 3 Insert the two removal tools deeply into the slots on each side, as shown.

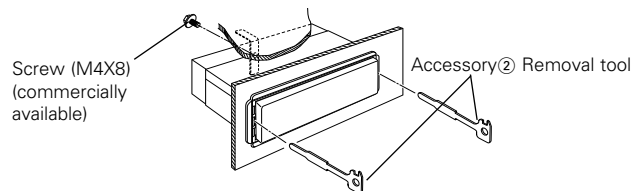

- 4 Lower the removal tool toward the bottom, and pull out the unit halfway while pressing towards the inside.

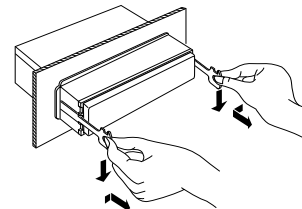

Be careful to avoid injury from the catch pins on the removal tool.

- 5 Pull the unit all the way out with your hands, being careful not to drop it.

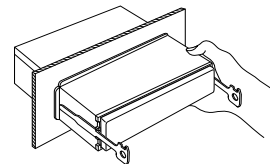

Troubleshooting Guide

What might seem to be a malfunction in your unit may just be the result of slight misoperation or miswiring. Before calling service, first check the following table for possible problems.

General

? The power does not turn ON.

- ✓ The fuse has blown.
 - ☞ After checking for short circuits in the wires, replace the fuse with one with the same rating.

- ✓ No ACC position on vehicle ignition.
 - ☞ Connect the same wire to the ignition as the battery wire.

? Nothing happens when the buttons are pressed.

- ✓ The computer chip in the unit is not functioning normally.
 - ☞ Press the reset button on the unit (page 4).

? There's a source you can't switch.

- ✓ There's no CD inserted.
 - ☞ Set the media you want to listen to. If there's no media in this unit, you can't switch to each source.

? The memory is erased when the ignition is turned OFF.

- ✓ The battery wire has not been connected to the proper terminal.
 - ☞ Connect the wire correctly, referring to the section on <Connecting Wires to Terminals> (page 14).

- ✓ The ignition and battery wire are incorrectly connected.
 - ☞ Connect the wire correctly, referring to the section on <Connecting Wires to Terminals> (page 14).

? Even if Loudness is turned ON, high-pitched tone isn't compensated for.

- ✓ Tuner source is selected.
 - ☞ High-pitched tone isn't compensated for when in Tuner source.

? No sound can be heard, or the volume is low.

- ✓ The fader or balance settings are set all the way to one side.
 - ☞ Center the fader and balance settings.

- ✓ The input/output wires or wiring harness are connected incorrectly.
 - ☞ Reconnect the input/output wires or the wiring harness correctly. See the section on <Connecting Wires to Terminals> (page 14).

? The sound quality is poor or distorted.

- ✓ One of the speaker wires is being pinched by a screw in the car.
 - ☞ Check the speaker wiring.

- ✓ The speakers are not wired correctly.
 - ☞ Reconnect the speaker wires so that each output terminal is connected to a different speaker.

? The Touch Sensor Tone doesn't sound.

- ✓ The preout jack is being used.
 - ☞ The Touch Sensor Tone can't be output from the preout jack.

Tuner source

? Radio reception is poor.

- ✓ The car antenna is not extended.
 - ☞ Pull the antenna out all the way.

- ✓ The antenna control wire is not connected.
 - ☞ Connect the wire correctly, referring to the section on <Connecting Wires to Terminals> (page 14).

Troubleshooting Guide

Disc source

? The specified disc does not play, but another one plays instead.

- ✓ The specified CD is quite dirty.
 - ☞ Clean the CD.
- ✓ The CD is upside-down.
 - ☞ Load the CD with the labeled side up.
- ✓ The disc is severely scratched.
 - ☞ Try another disc instead.

? The specified track will not play.

- ✓ Random play has been selected.
 - ☞ Turn off random play.

? Track repeat, track scan, and random play start by themselves.

- ✓ The setting is not canceled.
 - ☞ The settings for these functions remain on until the setting to off or the disc ejected, even if the power is turned off or the source changed.

? Cannot play CD-R or CD-RW.

- ✓ Finalization processing is not being conducted for CD-R/CD-RW.
 - ☞ Conduct finalization processing with CD recorder.

? A CD ejects as soon as it is loaded.

- ✓ The CD is upside-down.
 - ☞ Load the CD with the labeled side up.
- ✓ The CD is quite dirty.
 - ☞ Clean the CD, referring to the section on <CD cleaning> (page 5).

? Can't remove disc.

- ✓ The cause is that more than 10 minutes has elapsed since the vehicle ACC switch was turned OFF.
 - ☞ The disc can only be removed within 10 minutes of the ACC switch being turned OFF. If more than 10 minutes has elapsed, turn the ACC switch ON again and press the Eject button.

? The disc won't insert.

- ✓ There's already another disc inserted.
 - ☞ Press the [▲] button and remove the disc.

? Track Search can't be done.

- ✓ For the albums first or last song.
 - ☞ For each album, Track Search can't be done in the backward direction for the first song or in the forward direction for the last song.

The messages shown below display your systems condition.

E-04: The CD is quite dirty. The CD is upside-down. The CD is scratched a lot.
 ⇨ Clean the CD and load it correctly.

IN (Blink): The CD player section is not operating properly.
 ⇨ Reinsert the CD. If the CD cannot be ejected or the display continues to flash even when the CD has been properly reinserted, please switch off the power and consult your nearest service center.

Specifications

Specifications subject to change without notice.

FM tuner section

Frequency range (50 kHz space)	87.5 MHz – 108.0 MHz
Usable sensitivity (S/N = 26dB)	0.7 μ V/75 Ω
Quieting Sensitivity (S/N = 46dB)	1.6 μ V/75 Ω
Frequency response (\pm 3 dB)	30 Hz – 15 kHz
Signal to Noise ratio (MONO)65 dB
Selectivity (DIN) (\pm 400 kHz)	\geq 80 dB
Stereo separation (1 kHz)35 dB

MW tuner section

Frequency range (9 kHz space)	531 kHz – 1611 kHz
Usable sensitivity (S/N = 20dB)25 μ V

LW tuner section

Frequency range	153 kHz – 281 kHz
Usable sensitivity (S/N = 20dB)45 μ V

CD player section

Laser diode	GaAlAs
Digital filter (D/A)	8 Times Over Sampling
D/A Converter	1 Bit
Spindle speed	500 – 200 rpm (CLV)
Wow & Flutter	Below Measurable Limit
Frequency response (\pm 1 dB)	10 Hz – 20 kHz
Total harmonic distortion (1 kHz)	0.01 %
Signal to Noise ratio (1 kHz)93 dB
Dynamic range93 dB
Channel separation85 dB

Audio section

Maximum output power45 W x 4
Output power (DIN 45324, +B=14.4V)28 W x 4
Tone action	
Bass :	100 Hz \pm 10 dB
Middle :	1 kHz \pm 10 dB
Treble :	10 kHz \pm 10 dB
Preout level / Load (during disc play)	2000 mV/10 k Ω
Preout impedance	\leq 600 Ω

General

Operating voltage (11 – 16V allowable)	14.4 V
Current consumption	10 A
Installation Size (W x H x D)	182 x 53 x 155 mm
	7-3/16 x 2-1/16 x 6-1/10 inch
Weight	3.1 lbs (1.4 kg)

Содержание

Меры предосторожности	21	Характеристики проигрывателя	
О CD.....	23	компакт дисков	29
Общие характеристики	24	Проигрывание CD	
Питание		Ускоренное передвижение вперёд и назад	
Как выбрать источник		Поиск дорожек	
Громкость		Повтор дорожки	
Аттенуатор		Просмотр дорожек	
Уровень громкости		Произвольное проигрывание	
System Q			
Управление аудио			
Установка акустической системы			
Показ часов			
Регулировка часов			
DSI (Disabled System Indicator)			
Лицевая пластинка, предотвращающая кражу			
Свойства тюнера	27	Принадлежности.....	31
Режим настройки		Процесс установки	31
Настройка		Подсоединение кабелей к гнездам для подключения	32
Монофонический приём		Установка.....	33
Память предварительной настройки станций		Поиск и устранение неисправностей.....	35
Ввод в авто память		Технические характеристики	37
Настройка на предварительную установку			

Меры предосторожности

▲ ПРЕДУПРЕЖДЕНИЕ

Во избежание травмы и/или пожара следует обратить внимание на:

- Вставляйте устройство, пока оно полностью не зафиксировано на месте. В противном случае оно может вылететь со своего места во время столкновений и других сотрясений.
- При удлинении кабелей для запуска, кабелей батареи или заземляющих кабелей следует проверить, что применяются питающие кабели или другие кабели, сечение которых 0,75 мм² (AWG18) или больше, чтобы предотвратить повреждение кабеля и оболочки кабеля.
- Во избежание коротких замыканий никогда не оставляйте металлические предметы (напр. монеты или металлические инструменты) внутри аппарата.
- Если из аппарата начнет выходить дым или неприятный запах, следует немедленно выключить питание и обратиться к дилеру изделий фирмы Kenwood.
- Следите за тем, чтобы ваши пальцы не попадали между передней панелью и устройством.
- Следует избегать сильных сотрясений аппарата, не ронять на пол. Аппарат может сломаться или треснуть, так как содержит стеклянные части.
- Не трогайте жидкость из жидких кристаллов, если ЖК-дисплей поврежден или сломан вследствие удара. Жидкость из жидких кристаллов может стать опасной для вашего здоровья или даже смертельной. Если произойдет контакт с жидкостью жидких кристаллов из ЖК-дисплея с вашим телом или одеждой, следует немедленно эти места вымыть мылом.

▲ ВНИМАНИЕ

Во избежание повреждения аппарата следует обратить внимание на следующие меры предосторожности:

- Следует соединить заземление аппарата с отрицательным электропитанием 12 В постоянного тока.
- Не открывайте верхние или нижние крышки аппарата.
- Не следует эксплуатировать аппарат в очень жарких или влажных местах, следует предохранять устройство от воздействия прямых солнечных лучей. Также избегайте сильно запыленных мест и мест, где на аппарат могут попасть брызги воды.
- Не следует размещать снятую с аппарата переднюю панель или футляр передней панели в очень жарких или влажных местах или местах, подвергающихся воздействию прямых солнечных лучей. Также избегайте сильно запыленных мест и мест, где на аппарат могут попасть брызги воды.
- Во избежании ухудшения рабочих характеристик старайтесь не дотрагиваться руками выводов аппарата или передней панели.
- Переднюю панель следует предохранять от сильных сотрясений, поскольку это очень точное устройство.
- При замене предохранителя следует применить новый с указанным номинальным значением. Вследствие применения предохранителя с неправильным номинальным значением может произойти повреждение аппарата.
- Во избежание коротких замыканий при замене предохранителя сначала следует отключить провода.
- Не размещайте какие-либо предметы между передней панелью и устройством.
- При установке не применяйте никаких винтов, кроме винтов, поставленных вместе с аппаратом. Применение других винтов может вызвать повреждение основного аппарата.

Не следует устанавливать компакт-диски размером 8 см (3 дюйма) в гнездо

Если вы попытаетесь установить в устройство компакт-диск размером 8 см вместе с переходником, переходник может отделиться от компакт-диска и повредить устройство.

Меры предосторожности

ПРИМЕЧАНИЕ

- При любых проблемах во время установки обращайтесь к вашему дилеру изделий фирмы Kenwood.
- Если устройство работает со сбоями, сначала попробуйте нажать Кнопку Сброс. Если после этого неисправность сохраняется, обратитесь за помощью к дилеру изделий фирмы Kenwood.

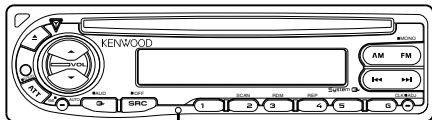

Кнопка Сброс

- При температурах ниже 5 °C (41 °F) символы, появляющиеся на LCD-дисплее, могут быть неразборчивыми.
- Иллюстрации дисплея и панели, показанные в настоящем руководстве по эксплуатации, являются примерами, объясняющими функции элементов управления. Поэтому информация дисплея, представленная на этих иллюстрациях, может отличаться от информации, появляющейся на настоящем дисплее конкретного прибора, и некоторые иллюстрации на дисплее могут представлять что-либо невозможное во время фактической эксплуатации.

Затуманивание оптического стекла

Сразу же после включения автомобильного обогревателя при холодной погоде на оптическом стекле плеера компакт-дисков возможна конденсация влаги. Это может привести к затуманиванию оптического стекла, что делает невозможным проигрывание компакт-дисков. В подобной ситуации снимите диск и подождите, пока влага не испарится. Если и после этого устройство не сможет работать нормально, обратитесь к дилеру компании Kenwood.

Очистка выводов передней панели

В случае загрязнения выводов аппарата или передней панели протрите их сухой мягкой тканью.

Очистка аппарата

Если лицевая пластинка аппарата испачкается, протрите её мягкой сухой материей, например, силиконовой материей. Если лицевая пластинка сильно загрязнена, протрите её материей, смоченной в нейтральном чистящем средстве, затем удалите с поверхности это нейтральное чистящее средство.



Нанесение аэрозольных чистящих средств непосредственно на аппарат может повредить механические части. Протирание лицевой пластинки грубой материей или использование активных чистящих средств типа растворителей или спирта может поцарапать поверхность или стереть надписи.

Очистка гнезда под компакт-диск

По мере накопления пыли в гнезде под компакт-диск следует проводить его чистку. Если вы будете вставлять компакт-диск в гнездо, покрытое пылью, это может привести к появлению царапин на поверхности компакт-диска.

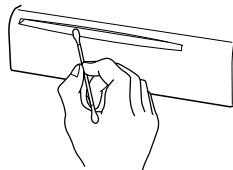

Маркировка изделий, использующих лазеры (За исключением некоторых регионов)

**CLASS 1
LASER PRODUCT**

Табличка, указывающая, что устройство использует лазерные лучи класса 1, крепится на шасси/корпусе. Это означает, что в устройстве используются лазерные лучи слабой интенсивности. Вне устройства они не представляют никакой опасности.

При Правильном соблюдении всех условий эксплуатации и технических требований, указанных в данной инструкции, срок службы купленного Вами изделия составляет 7 лет. Гарантийный срок эксплуатации изделия соответствует сроку, указанному в гарантийном талоне. В период срока службы эксплуатация и хранение изделия не может представлять опасность для Вашей жизни, здоровья, причинять вред Вашему имуществу или окружающей среде.

О CD

Обращение с CD

- Не дотрагивайтесь до записанной поверхности CD.

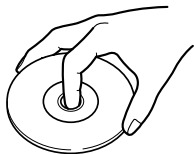

- CD-R и CD-RW легче повредить, чем обычные музыкальные CD. Пользуйтесь CD-R или CD-RW после ознакомления с инструкциями по обращению на упаковке и т. д.
- Не приклеивайте на CD плёнку и т. п. Не используйте CD, на который наклеена плёнка.

При использовании нового CD

Если центральное отверстие или внешний край CD имеет зазубрины, используйте его только после их удаления при помощи шариковой ручки и т. п.

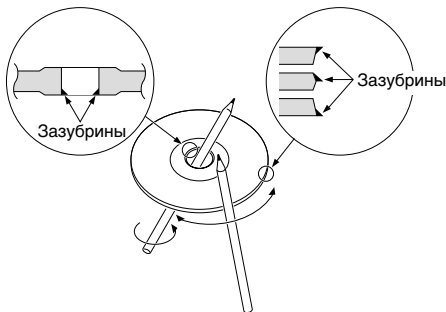

Аксессуары CD

Не пользуйтесь аксессуарами для типа диска.

Чистка CD

Чистите по направлению от центра диска к его краю.

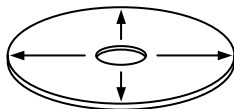

Извлечение CD

После того, как CD извлекается из устройства, положите его горизонтально.

CD, которые нельзя использовать

- CD, не имеющие круглую форму, использовать нельзя.

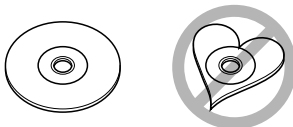

- CD, имеющие на записанной поверхности следы краски или загрязнения, использовать нельзя.
- Этот аппарат может воспроизводить компакт-диски с отмыткой . Он может не корректно воспроизводить диски, которые не имеют такой отмытки.
- Финализированные CD-R или CD-RW проигрывать нельзя. (Для получения информации о процессе финализации, смотрите записывающую программу CD-R/CD-RW и руководство по эксплуатации Вашего записывающего устройства CD-R/CD-RW.)

Хранение CD

- Не храните их на прямом солнечном свету (На сиденьях, консоли приборов и т. п.) и в местах с высокой температурой.
- Храните CD в футлярах.

Общие характеристики

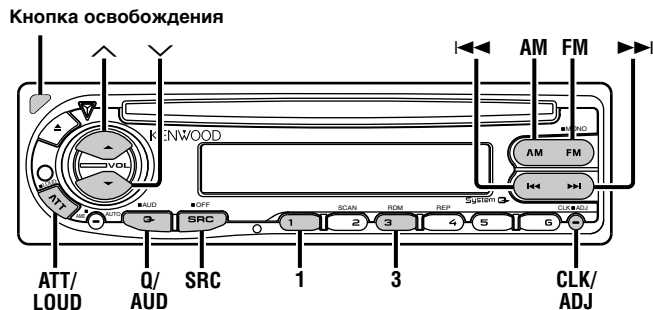

Питание

Включение питания

Нажмите кнопку [SRC].

Выключение питания

Нажмите кнопку [SRC] как минимум на 1 секунду.

Как выбрать источник

Нажмите кнопку [SRC].

Требуется источник

Дисплей

Тюнер

"TUNE"

CD

"CD"

Ожидание (Режим только подсветка)

"STBY"

Громкость

Увеличение громкости

Нажмите кнопку [^].

Уменьшение громкости

Нажмите кнопку [v].

Аттенуатор

Быстрое уменьшение громкости.

Нажмите кнопку [ATT].

Каждый раз, когда нажимается эта кнопка, аттенуатор включается или выключается.

Когда он включен, мигает индикатор "ATT".

Уровень громкости

Компенсация низких и высоких частот при низкой громкости.

Нажмите кнопку [LOUD] как минимум на 1 секунду. Каждый раз, когда нажимается эта кнопка как минимум на 1 секунду, уровень громкости включается или выключается. Когда он включен, включается индикатор "LOUD".

System Q

Вы можете вызвать самую лучшую заранее установленную установку звучания для различного типа музыки.

1 Выберите устанавливаемый источник

Нажмите кнопку [SRC].

2 Выберите тип звучания

Нажмите кнопку [Q].

Каждый раз, когда нажимается эта кнопка, переключается установка звучания.

Установка звучания	Дисплей
Плоская	"FLAT"
Рок	"ROCK"
Топ 40	"TP40"
Поп	"POPS"
Джаз	"JAZZ"
Лёгкая	"EASY"



- Каждая устанавливаемая величина изменяется при помощи <Установка акустической системы> (страница 26). Сначала выберите тип акустической системы при помощи установки акустической системы
- Когда изменяется установка System Q, НЧ, СЧ, и ВЧ, установленные в управлении аудио заменяют величины System Q.

Управление аудио

1 Выберите источник для регулировки

Нажмите кнопку [SRC].

2 Войдите в режим Управления аудио

Нажмите кнопку [AUD] как минимум на 1 секунду.

3 Выберите функцию аудио для регулировки

Нажмите кнопку [FM] или [AM].

Каждый раз, когда нажимается кнопка, регулируемые функции для регулировки переключаются в следующем порядке.

4 Отрегулируйте функцию аудио

Нажмите кнопку [◀◀] или [▶▶].

Регулируемая функция Дисплей Параметры

Уровень НЧ	"BAS"	-8 — +8
Уровень СЧ	"MID"	-8 — +8
Уровень ВЧ	"TRE"	-8 — +8
Баланс	"BL"	Левый 15 — Правый 15
Баланс фронт/тыл	"FD"	Тыл 15 — Фронт 15

5 Выход из режима Управления аудио

Нажмите кнопку [AUD].

Общие характеристики

Установка акустической системы

Точная установка таким образом, что величина System Q становится оптимальной во время установки типа акустической системы.

1 Войдите в режим ожидания

Нажмите кнопку [SRC].
Выберите дисплей "STBY".

2 Войдите в режим установки акустической системы

Нажмите кнопку [Q].

3 Выберите тип акустической системы

Нажмите кнопку [◀◀] или [▶▶].
Каждый раз, когда нажимается кнопка, регулируемые функции для регулировки переключаются в следующем порядке.

Тип акустической системы	Дисплей
ВЫКЛ	"SP-F"
Для акустической системы OEM	"SP-O"
Для 6 & 6x9 дюйм. акустической системы	"SP-6"
Для 5 & 4 дюйм. акустической системы	"SP-5"

4 Выход из режима Установки акустической системы

Нажмите кнопку [Q].

Показ часов

Нажмите кнопку [CLK].
Каждый раз, когда нажимается эта кнопка, показ часов на дисплее включается или выключается.

Регулировка часов

1 Выберите дисплей часов

Нажмите кнопку [CLK].

2 Войдите в режим регулировки часов

Нажмите кнопку [ADJ] как минимум на 2 секунды.
Дисплей часов начнёт мигать.

3 Отрегулируйте часы

Нажмите кнопку [FM] или [AM].

Отрегулируйте минуты

Нажмите кнопку [◀◀] или [▶▶].

4 Выход из режима регулировки часов

Нажмите кнопку [CLK].

DSI (Disabled System Indicator)

Красный индикатор начинает мигать после того, как была снята лицевая пластинка, что является предупреждением для потенциальных воров.

1 Отключите питание

Нажмите кнопку [SRC] как минимум на 1 секунду.

2 Активируйте DSI

Нажимая кнопки [1] и [3], нажмите кнопку [SRC].
Каждый раз, когда осуществляются последовательности 1 и 2, индикатор DSI включается или выключается.

Свойства тюнера

Лицевая пластинка, предотвращающая кражу

Лицевую пластинку данного устройства можно снять и взять с собой, что предотвращает кражу устройства.

Снятие лицевой пластинки

Нажмите кнопку, освобождающую лицевую пластинку. Лицевая пластинка освобождается и её можно отсоединить.



- Лицевая пластинка является точным приспособлением и её можно повредить механически. Поэтому, после снятия, храните её в специальном футляре.
- Не оставляйте лицевую пластинку или футляр для хранения на прямом солнечном свете, в местах с повышенной температурой или влажностью. Также избегайте сильно запылённых мест и попадания воды.

Установка лицевой пластинки

- 1 Совместите выступы на устройстве с пазами на лицевой пластинке.

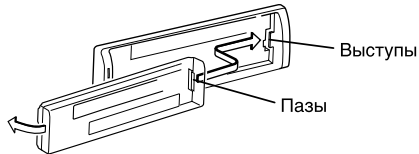

- 2 Вставьте лицевую пластинку до щелчка. Пластинка замыкается на месте, позволяя Вам использовать устройство.

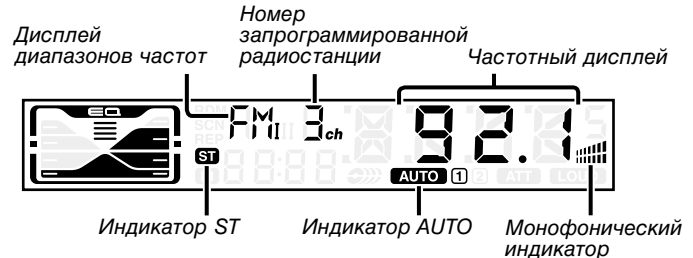
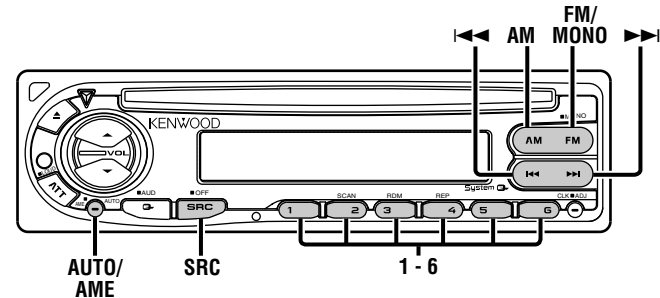

Свойства тюнера

Режим настройки

Выберите режим настройки.

Нажмите кнопку [AUTO].

Каждый раз, когда нажимается эта кнопка, режим настройки переключается, как показано ниже.

Режим

настройки	Дисплей	Работа
Авто поиск	Индикатор "AUTO 1"	Осуществляет автоматический поиск станции.
Поиск заранее установленной станции	Индикатор "AUTO 2"	Осуществляет поиск станций по порядку в памяти предварительной установки.
Ручной режим	—	Обычная настройка в ручном режиме.

Настройка

Выбор станции.

1 Выберите источник тюнер

Нажмите кнопку [SRC].

Выберите дисплей "TUNЕ".

2 Выберите диапазон

Нажмите кнопку [FM] или [AM].

Каждый раз, когда нажимается кнопка [FM], диапазоны переключаются между FM1, FM2, и FM3.

3 Настройка диапазона вверх или вниз

Нажмите кнопку [◀◀] или [▶▶].



Во время приёма стерео станций, включается индикатор "ST".

Монофонический приём

Уровень шума можно уменьшить, если стерео передачу принимать в режиме моно.

Нажмите кнопку [MONO] как минимум на 1 секунду.

Каждый раз, когда эта кнопка нажимается как минимум на 1 секунду, монофонический приём включается и выключается.

Если он включен, включается индикатор монофонического приёма.

Память предварительной настройки станций

Ввод станции в память.

1 Выберите диапазон

Нажмите кнопку [FM] или [AM].

2 Выберите частоту для ввода в память

Нажмите кнопку [◀◀] или [▶▶].

3 Введите частоту в память

Нажмите кнопку [1] — [6] как минимум на 2 секунды.

Установленная частота появится на дисплее 1 раз.

В каждом из диапазонов, 1 станция может быть введена в память на каждой из кнопок [1] — [6].

Характеристики проигрывателя компакт дисков

Проигрывание CD

Если CD вставлен

Нажмите кнопку [SRC].
Выберите дисплей "CD".



Когда вставлен CD, включается индикатор "IN".

Выброс CD

Нажмите кнопку [▲].



Нельзя проигрывать 3-дюймовые (8см) CD. Использование адаптера и вставление их в данное устройство может вызвать повреждения.

Ускоренное передвижение вперёд и назад

Ускоренное передвижение вперёд

Нажмите и держите кнопку [▶▶].
Отпустите палец для начала проигрывания диска с этого места.

Ускоренное передвижение назад

Нажмите и держите кнопку [◀◀].
Отпустите палец для начала проигрывания диска с этого места.

Поиск дорожек

Выбор песни, которую Вы хотите послушать.

Нажмите кнопку [◀◀] или [▶▶].

Повтор дорожки

Повтор песни, которую Вы прослушиваете в данный момент.

Нажмите кнопку [REP].
Каждый раз, когда нажимается эта кнопка, повтор дорожки включается или выключается.
Если он включен, включен индикатор "REP".

Просмотр дорожек

Проигрывание начала каждой песни на диске, который Вы прослушиваете, и поиск песни, которую Вы хотите прослушать.

1 Начните просмотр дорожек

Нажмите кнопку [SCAN].
Индикатор "SCN" включен.

2 Освободите его, когда начнёт проигрываться песня, которую Вы хотите послушать

Нажмите кнопку [SCAN].

Произвольное проигрывание



Проигрывание всех песен на диске в произвольном порядке.

Нажмите кнопку [RDM].
Каждый раз, когда нажимается эта кнопка, произвольное проигрывание включается или выключается.
Если оно включено, включен индикатор "RDM" и номер дорожки мигает.

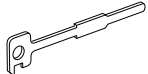

Когда нажимается кнопка [▶▶], начинается следующий выбор песни.

Принадлежности

	Внешний вид	Количество
①		1
②		2
③		1



Применение других принадлежностей, которые не входят в комплект поставки, может привести к повреждению аппарата. Проверьте, что вы применяете только принадлежности, поставленные вместе с аппаратом, как показано выше.

Процесс установки

- Во избежание короткого замыкания следует извлечь ключ из зажигания и разъединить отрицательный вывод ⊖ батареи.
- Правильно присоедините входные и выходные кабели всех частот.
- Соедините кабель со жгутом проводов.
- Возьмите разъем В на жгуте проводов и присоедините его к разъему громкоговорителя в вашем автомобиле.
- Возьмите разъем А на жгуте проводов и присоедините его к внешнему разъему электропитания вашего автомобиля.
- Присоедините разъем жгута проводов к аппарату.
- Установите аппарат в вашем автомобиле.
- Опять соедините отрицательный вывод ⊖ батареи.
- Нажмите на кнопку Reset.

▲ВНИМАНИЕ

- Если ваш автомобиль не подготовлен к такой специальной системе присоединения, обратитесь к дилеру изделий фирмы KENWOOD.
- Применяйте только адаптеры для кабелей антенны (ISO-JASO), если у шнура антенны имеется штепсель ISO.
- Проверьте, что все кабельные связи прочно соединены с помощью вставленных гнезд до полного закрытия.
- Если зажигание вашего автомобиля не имеет положения АСС или если кабель зажигания присоединен к источнику питания с постоянным напряжением, как например батарейный кабель, питание не будет соединено с зажиганием (то есть не будет включаться и выключаться одновременно с зажиганием). Если хотите соединить питание аппарата с зажиганием, следует присоединить кабель зажигания к источнику питания, который можно включать и выключать с помощью ключа замка зажигания.
- Если предохранитель перегорит, сначала следует проверить, что кабели не вызвали короткое замыкание, затем заменить старый предохранитель новым одинакового значения.
- Чтобы присоединить некоторые автоматические проигрыватели дисков, необходимо применить преобразовательные кабели. Во избежание короткого замыкания не следует также удалять шапки, покрывающие концы несоединенных кабелей или выводов.
- Присоедините правильно кабели громкоговорителя к соответствующим выводам. Аппарат можно повредить, если соедините отрицательные кабели ⊖ и/или заземлите их к любой металлической части автомобиля.
- После установки аппарата следует проверить, правильно ли в автомобиле работают стоп-сигналы, индикаторы, стеклоочистители и т.д.
- Если панель управления снабжена крышкой, блок следует подключить таким образом, чтобы его передняя панель не задевала крышку при открывании и закрывании.
- Установите автомагнитола таким образом, чтобы угол ее наклона не превышал 30°.

Подсоединение кабелей к гнездам для подключения



Таблица функций разъема

Номера штырей разъемов ISO	Цвет кабеля	Функции
Разъем для внешнего питания		
A-4	Желтый	Аккумулятор
A-5	Синий/Белый	Управление питанием
A-7	Красный	Зажигание (ACC)
A-8	Черный	Заземляющее соединение (земля)
Разъем для колонок		
B-1	Фиолетовый	Задний правый (+)
B-2	Фиолетовый/Черный	Задний правый (-)
B-3	Серый	Передний правый (+)
B-4	Серый/Черный	Передний правый (-)
B-5	Белый	Передний левый (+)
B-6	Белый/Черный	Передний левый (-)
B-7	Зеленый	Задний левый (+)
B-8	Зеленый/Черный	Задний левый (-)

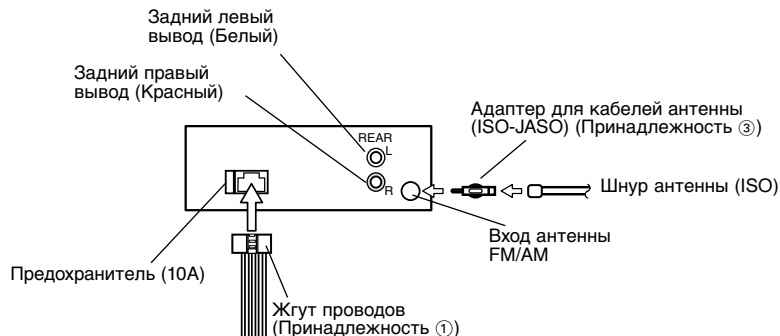
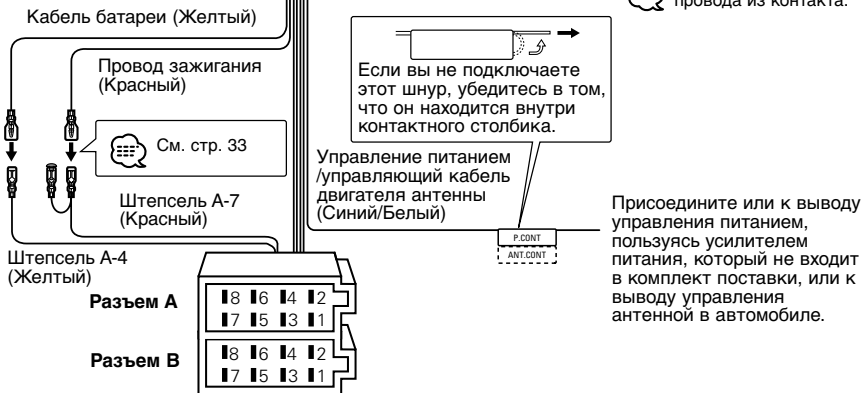

▲ПРЕДУПРЕЖДЕНИЕ

Присоединение разъема ISO (см. стр. 32)

Расположение штырей у разъемов ISO зависит от типа автомобиля, который вы водите. Во избежание повреждения аппарата следует проверить, что соединения сделаны правильно.

Стандартное соединение для жгута проводов описано ниже в пункте 1. Если штыри разъема ISO расположены соответственно пункту 2 или 3, следует провести соединение в соответствии с рисунком.

Пожалуйста, проверьте, чтобы кабель был подсоединен заново, как показано 2 ниже, чтобы это устройство установить на автомобилях **Volkswagen** и т. д.

- 1 (Стандартная настройка) Штепсель А-7 (красный) автомобильного разъема ISO подсоединен к зажиганию, а штепсель А-4 (желтый) подсоединен к постоянному электропитанию.

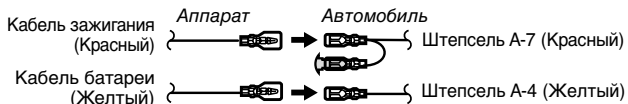

- 2 Штепсель А-7 (красный) автомобильного разъема ISO подсоединен к источнику постоянного электропитания, а штепсель А-4 (желтый) соединен с зажиганием.

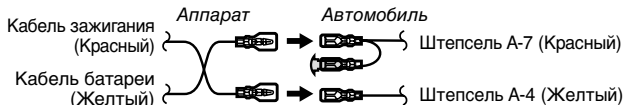

- 3 Штепсель А-4 (желтый) автомобильного разъема ISO не подсоединен вообще, однако штепсель А-7 (красный) подсоединен к источнику постоянного электропитания (или оба штепселя А-7 (красный) и А-4 (желтый) подсоединены к источнику постоянного электропитания).

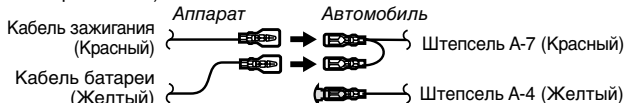

Если подсоединение выполняется по описанному выше варианту 3, питание аппарата не связано с ключом зажигания. По этой причине не забывайте каждый раз при выключении зажигания выключать питание аппарата.

Для подключения питания аппарата к зажиганию подсоедините провод зажигания (АСС...красный) к источнику питания, который может включаться и выключаться от ключа зажигания.

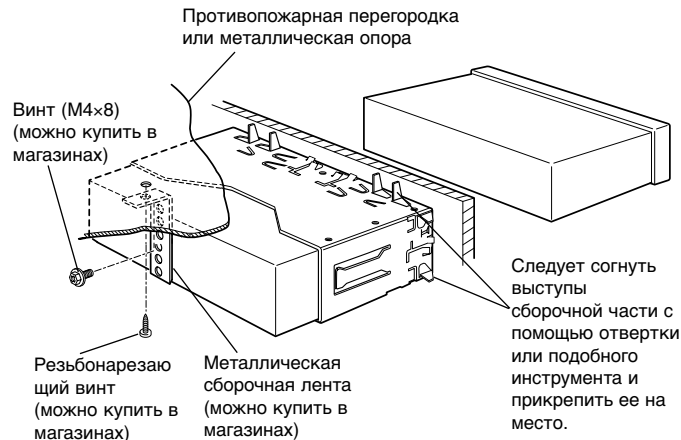
Установка**■ Установка**

Следует проверить, что аппарат прочно установлен на месте. Если аппарат укреплен неустойчиво, это может привести к неисправности (например пропуск звука).

Установка

■ Снятие жесткой резиновой оправки

- 1 Насадите крючки на экстрактор и снимите два запора на нижнем уровне, оставляя экстрактор на верхнем уровне. Подайте оправку вниз и вытащите ее, как показано на рисунке.



- 2 После освобождения нижнего края выполните аналогичную процедуру и для верхних креплений.

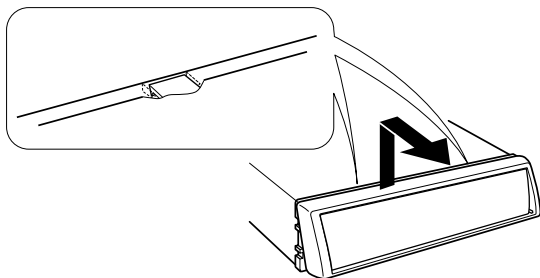

Если начинать операции с верхнего края, то оправка может быть снята аналогичным образом.

■ Снятие аппарата

- 1 Прочитайте раздел "Снятие жесткой резиновой оправки" и затем снимите жесткую резиновую оправку.
- 2 Удалите винт (M4x8) из задней панели.
- 3 Вставьте оба экстрактора под углом и введите их глубоко в отверстия с каждой стороны, как показано на рисунке.

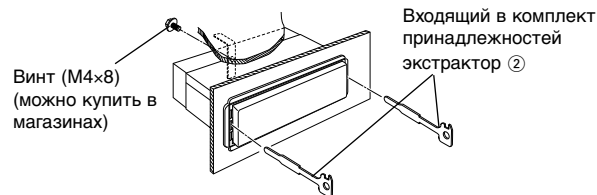

- 4 Отведите экстрактор в нижнее направление и потяните устройство на себя, выдвинув его из отверстия наполовину, надавливая при этом на его боковые стенки.

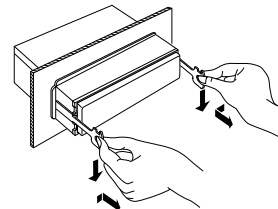

⚠ Снимая аппарат, будьте осторожны, чтобы не ранить себя захватывающими крючками.

- 5 Затем следует вытащить аппарат руками, следя за тем, чтобы не уронить его.

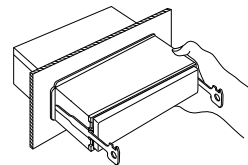

Поиск и устранение неисправностей

Что кажется неисправным действием вашего аппарата, может быть лишь результатом незначительного ошибочного использования или неправильно выполненной электрической схемы. Прежде чем обращаться в сервисную службу, проверьте следующую таблицу неисправностей.

Общие характеристики

? Питание не включается.

- ✓ Предохранитель перегорел.
 - ☞ После проверки коротких замыканий в кабелях следует заменить предохранитель новым предохранителем одинакового значения.
- ✓ Отсутствие позиции АСС в зажигании автомобиля.
 - ☞ Следует подсоединить такой же кабель к зажиганию, как и кабель батареи.

? После нажатия кнопки ничего не происходит.

- ✓ Компьютерный чип в этом аппарате действует неправильно.
 - ☞ Нажмите кнопку Reset, расположенную на аппарате (страница 22).

? Есть источник, который Вы не можете включить.

- ✓ Не вставлен диск CD.
 - ☞ Установите средство, которое Вы хотите прослушивать. Если в устройстве нет такого средства, Вы не сможете переключать с источника на источник.

? При выключении зажигания сотрется память.

- ✓ Кабель батареи не подсоединен к соответствующему выводу.
 - ☞ Следует правильно подсоединить кабель соответственно разделу <Подсоединение кабелей к гнездам для подключения> (страница 32).
- ✓ Кабели зажигания и батареи неправильно подсоединены.
 - ☞ Следует правильно подсоединить кабели соответственно разделу <Подсоединение кабелей к гнездам для подключения> (страница 32).

? Даже, если включена громкость, тембр высоких частот не компенсируется.

- ✓ Выбран источник тюнера.
 - ☞ Тембр высоких частот не компенсируется при источнике тюнера.

? Не слышен звук или звучание слишком слабо.

- ✓ Установки фронта/тыла и баланса полностью установлены на одну сторону.
 - ☞ Сцентрируйте установки фронта/тыла и баланса.
- ✓ Вводные/выходные кабели или жгут проводов неправильно подсоединены.
 - ☞ Подсоедините снова правильно входные/выходные кабели и/или жгут проводов. Смотрите раздел <Подсоединение кабелей к гнездам для подключения> (страница 32).

? Плохое качество звука или искаженный звук.

- ✓ Какой-либо винт в автомобиле может прижимать кабель громкоговорителя.
 - ☞ Следует проверить провода громкоговорителя.
- ✓ Громкоговорители неправильно подсоединены.
 - ☞ Снова соедините кабели громкоговорителей, чтобы каждое выходное гнездо было подсоединено к отдельному громкоговорителю.

? Не звучит тон датчика дотрагивания.

- ✓ Используется штекер пред-входа.
 - ☞ Тон датчика дотрагивания не выходит со штекера пред-входа.

Источник тюнера

? Плохой радиоприем.

- ✓ Антенна автомобиля не выдвинута.
 - ☞ Следует выдвинуть антенну до конца.
- ✓ Кабель, управляющий антенной, не подсоединен.
 - ☞ Следует правильно подсоединить кабель соответственно разделу <Подсоединение кабелей к гнездам для подключения> (страница 32).

Поиск и устранение неисправностей

Источник диска

? Не воспроизводится нужный диск, а воспроизводится другой диск.

- ✓ Заданный компакт-диск сильно загрязнен.
- ☞ Очистите компакт-диск.

- ✓ Компакт-диск перевернут.
- ☞ Следует вставить компакт-диск, направив сторону с этикеткой вверх.

- ✓ Компакт-диск сильно поцарапан.
- ☞ Следует попробовать другой компакт-диск.

? Не происходит проигрывание определенной дорожки.

- ✓ Было выбрано произвольное поигывание.
- ☞ Выключите произвольное поигывание.

? Повто доожки, посмот доожки и произвольное поигывание включаются самостоятельно.

- ✓ Установка не отменена.
- ☞ Установка для этих функций остаётся включённой до тех пор, пока не будет произведена установка на ВЫКЛ или не будет выдвинут диск, даже если выключено питание или изменён источник.

? Не может проигрывать CD-R или CD-RW.

- ✓ Обработка финализации не была произведена для CD-R/CD-RW.
- ☞ Произведите обработку финализации с записывающим устройством CD.

? Сразу же после установки компакт-диск выбрасывается.

- ✓ Компакт-диск перевернут.
- ☞ Следует вставить компакт-диск стороной с этикеткой, направленной вверх.
- ✓ Компакт-диск сильно загрязнен.
- ☞ Почистите компакт-диск в соответствии с указаниями раздела <Чистка CD> (страница 23).

? Не может вывести диск.

- ✓ Причиной этого является истечение 10 минут с момента установки переключателя ACC на автомобиле в положение ВЫКЛ.
- ☞ Диск может быть выведен только в течение 10 минут с момента установки переключателя ACC в положение ВЫКЛ. Если прошло более 10 минут, снова установите переключатель ACC в положение ВКЛ (ON), затем нажмите кнопку вывода диска (Eject).

? Не вставляется диск.

- ✓ Другой диск уже вставлен.
- ☞ Нажмите кнопку [▲] и выньте диск.

? Поиск дорожки нельзя осуществить.

- ✓ Для первой и последней песен альбома.
- ☞ Для каждого альбома, поиск дорожки нельзя осуществлять в обратном порядке для первой песни или в последовательном порядке для последней песни.

Приведённые ниже сообщения показывают состояние Вашей системы.

E-04: В магазине дисков нет дисков.
 ⇨ Очистите компакт-диск и вставьте правильно.

IN (Мигает): Секция проигрывателя CD работает не должным образом.

⇨ Вставьте CD заново. Если CD нельзя вынуть или дисплей будет продолжать мигать даже, если CD был вставлен правильно, отключите питание и свяжитесь с ближайшим сервисным центром.

Технические характеристики

Технические характеристики могут быть изменены без уведомления.

Секция тюнера FM

Диапазон частот (50 кГц пространственных)	
.....	87,5 МГц – 108,0 МГц
Применимая чувствительность (S/N = 26дБ)	
.....	0,7 мкВ/75 Ом
Приглушенная чувствительность (S/N = 46дБ)	
.....	1,6 мкВ/75 Ом
Частотная характеристика (±3 дБ)	30 Гц – 15 кГц
Отношение сигнал/шум (монофонический)	65 дБ
Избирательность (DIN) (±400 кГц)	≥ 80 дБ
Разделение стереозвука (1 кГц)	35 дБ

Секция тюнера MW

Диапазон частот	
(9 кГц пространственных).....	531 кГц – 1611 кГц
Применимая чувствительность (S/N = 20дБ)	25 мкВ

Секция тюнера LW

Диапазон частот	153 кГц – 281 кГц
Применимая чувствительность (S/N = 20дБ)	45 мкВ

Секция плеера компакт-дисков

Лазерный диод	GaAlAs
Цифровой фильтр (D/A)	8-кратная дискретизация
Цифро-аналоговый преобразователь	1 бит
Скорость вала	500 – 200 об/мин (CLV)
Детонация	Ниже измерительных возможностей
Частотная характеристика (±1 дБ)	10 Гц – 20 кГц
Суммарное нелинейное искажение (1 кГц)	0,01 %
Отношение сигнал/шум (1 кГц)	93 дБ
Динамический диапазон	93 дБ
Разделение каналов	85 дБ

Звуковая секция

Максимальная выходная мощность	45 W x 4
Выходная мощность (DIN 45324, +B=14,4 В)	28 W x 4
Действие тембра	
Низкие частоты :	100 Гц ±10 дБ
Средние частоты :	1 кГц ±10 дБ
Высокие частоты :	10 кГц ±10 дБ
Уровень / нагрузка перед выходом	
(Во время проигрывания диска)	2000 mV/10 кОм
Импеданс перед выходом	≤ 600 Ом

Общие характеристики

Рабочее напряжение (допускается 11 – 16 В)	14,4 В
Потребляемый ток	10 А
Габариты установки (Ш x В x Г)	182 x 53 x 155 мм
	7-3/16 x 2-1/16 x 6-1/10 дюйм
Масса	3,1 lbs (1,4 кг)

Środki ostrożności	39	Możliwości odtwarzacza płyt	
Uwagi dotyczące płyt		kompaktowych	47
 kompaktowych	41	Odtwarzanie płyt kompaktowych	
Ogólne możliwości	42	Szybkie i normalne przewijanie	
Zasilanie		Poszukiwanie utworu	
Wybieranie źródła		Powtarzanie utworu	
Siła głosu		Przeglądanie utworów	
Tłumik		Odtwarzanie w przypadkowej kolejności	
Funkcja głośności		Akcesoria	49
System Q		Procedura instalowania	49
Sterowanie dźwiękiem		Podłączanie przewodów do	
Ustawianie głośnika		 końcówek	50
Wyświetlanie zegara		Instalacja	51
Nastawianie zegara		Przewodnik wykrywania i usuwania	
DSI (Wskaźnik unieruchomienia systemu)		 usterek	53
Panel czołowy zniechęcający złodziei		Dane techniczne	55
Możliwości tunera	45		
Tryb strojenia			
Strojenie			
Odbiór mono			
Pamięć nastawiania stacji			
Automatyczne wprowadzanie do pamięci			
Strojenie zaprogramowane			

▲ OSTRZEŻENIE

Aby zapobiec zranieniom czy zagrożeniu pożarem, należy stosować następujące środki ostrożności:

- Wstaw radioodtworacz w jego miejsce aż zostanie całkiem zamknięty; w innym przypadku może wypaść podczas kolizji czy innych szarpnięć.
- Przedłużając przewody zapłonu, akumulatora czy masy używaj tylko kabli dopuszczonych do stosowania w samochodach o przekroju 0,75 mm² (AWG18) lub większym, aby zapobiec pogorszeniu się własności przewodu czy ryzyku uszkodzenia izolacji.
- Aby nie dopuścić do zwarcia, nigdy nie wkładaj ani nie wrzucaj do środka zespołu żadnych obiektów metalowych (np. monet czy narzędzi metalowych).
- Jeżeli z zespołu zaczyna się wydobywać dym, lub nieprzyjemny zapach, natychmiast wyłącz zasilanie i skontaktuj się z dealerem Kenwooda.
- Nie wkładaj palców pomiędzy płytę czołową a urządzenie.
- Zespół może się potłamać lub uszkodzić, ponieważ zawiera elementy szklane. Nie upuszczaj zespołu ani nie poddawaj go silnym wstrząsom ponieważ zawiera części szklane, które mogą popękać.
- Nie dotykaj ciepłego kryształu jeżeli wyświetlacz się uszkodzi lub zostanie zniszczony wskutek wstrząsu; ciepły kryształ może być niebezpieczny dla zdrowia, a nawet śmiertelny; jeżeli jednak dojdzie do zetknięcia ciepłego kryształu z ciałem lub ubraniem, natychmiast zmyj go wodą z mydłem.

▲ UWAGA!

Aby zapobiec uszkodzeniu maszyny stosuj następujące środki ostrożności:

- Upewnij się czy masa zespołu została podłączona do ujemnego przewodu zasilania prądem stałym o napięciu 12 V DC.
- Nie otwieraj pokrywy górnej ani dolnej radioodtworacza.
- Nie instaluj radioodtworacza w miejscu wystawionym na bezpośrednie promienie słoneczne o nadmiernym wydzielaniu się ciepła czy wilgotnym; unikaj również miejsc narażonych na nadmierne zapylenie czy rozbryzgi wody.
- Nie odkładaj zdjętego panelu czołowego ani jego pudełka w miejscu wystawionym na bezpośrednie promienie słoneczne, o nadmiernym wydzielaniu się ciepła czy wilgotnym; unikaj również miejsc narażonych na nadmierne zapylenie czy rozbryzgi wody.
- Aby zapobiec uszkodzeniu, nie dotykaj palcami końcówek zespołu ani panelu czołowego.
- Nie narażaj panelu czołowego na nadmierne uderzenia ponieważ jest to element precyzyjnego urządzenia.
- Podczas wymiany bezpiecznika wkładaj tylko nowy bezpiecznik o określonych danych znamionowych; założenie bezpiecznika o innym amperażu może uszkodzić radioodtworacz.
- Aby zapobiec zwarciu podczas wymiany bezpiecznika, najpierw rozcłóż wiązki przewodów.
- Nie wkładaj żadnych przedmiotów pomiędzy panel przedni i urządzenie.
- Podczas montażu nie używaj innych wkrętów poza dostarczonymi; użycie niewłaściwych wkrętów może doprowadzić do uszkodzenia zespołu głównego.

Nie ładuj płyt kompaktowych 8 cm do szczeliny

Jeżeli poprobujesz załadować płytę kompaktową o średnicy 8 cm z adapterem do zespołu, adapter może się oddzielić od płyty i uszkodzić urządzenie.

Środki ostrożności

UWAGA

- W przypadku napotkania trudności podczas instalacji, zasięgnij porady u dealera firmy Kenwood.
- Jeżeli wydaje się, że zespół nie pracuje prawidłowo, poproś najpierw nacisnąć przycisk Reset. Jeżeli trudności nie ustąpią, zasięgnij porady u dealera firmy Kenwood.

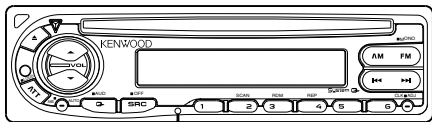

Przycisk RESET

- Znaki na wyświetlaczu ciekłokrystalicznym LCD mogą stać się trudne do odczytania w temperaturze poniżej 5 °C (41 °F).
- Ilustracje przedstawiające wyświetlacz i pulpit pojawiające się w tej instrukcji są przykładami wykorzystywanymi do bardziej wyrazistego zilustrowania jak korzystać z organów sterowych. Tym niemniej, to, co pojawia się na wyświetlaczu przedstawionym na ilustracjach, może różnić się od tego co pojawia się na wyświetlaczu rzeczywistego urządzenia, a niektóre ilustracje wyświetlacza mogą przedstawiać coś niemożliwego w aktualnej operacji.

Zaparowanie soczewek

W chłodnym klimacie, przez pewien okres czasu od włączenia ogrzewania samochodu, mogą być zaparowane soczewki kierujące promieniem lasera stosowane w twoim odtwarzaczu płyt kompaktowych. Jeżeli się to wydarzy nie można odtwarzać płyt. Wyjmij płyty z urządzenia, a zaparowanie zniknie. Jeżeli urządzenie nie wróci do stanu normalnego pewnego czasu, skontaktuj się ze swoim dealerem firmy Kenwood.

Czyszczenie końcówek panelu czołowego

Jeżeli końcówki urządzenia lub panelu czołowego pobrudzą się, wycieraj je za pomocą suchej, miękkiej ściereczki.

Czyszczenie urządzenia

Jeżeli płyta czołowa niniejszego urządzenia jest zabrudzona, wytrzyj ją suchą, miękką ściereczką taką jak ściereczka silikonowa. Jeżeli płyta czołowa jest silnie pobrudzona, wytrzyj ją ściereczką zwilżoną neutralnym środkiem czyszczącym, a potem wytrzyj ten neutralny detergent.



Bezpośrednie spryskiwanie urządzenia środkiem czyszczącym, może uszkodzić części mechaniczne. Wycieranie płyty czołowej szorstką ściereczką, albo stosowanie parującego płynu, takiego jak rozcieńczalnik czy alkohol, może uszkodzić powierzchnię lub naruszyć liternictwo.

Czyszczenie szczeliny CD

Ponieważ w szczeliny może gromadzić kurz, oczyszczaj ją regularnie. Jeżeli wstawiś płytę kompaktową do brudnej szczeliny, może to spowodować jej zadrapanie.

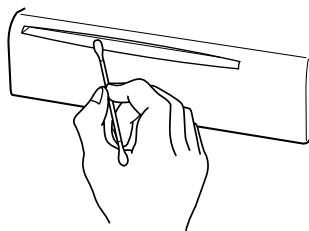

Oznaczenie produktów zawierających lasery (Za wyjątkiem niektórych dziedzin)

CLASS 1 LASER PRODUCT

Powyższa etykieta jest przymocowana do ramy/obudowy i mówi, że ta część stosuje wiązkę promieni laserowych ocenionych jako klasa 1. Oznacza to, że urządzenie wykorzystuje słabe wiązki promieni laserowych. Poza urządzeniem nie ma niebezpieczeństwa związanego z niebezpiecznym promieniowaniem.

Uwagi dotyczące płyt kompaktowych

Obchodzenie się z płytami kompaktowymi

- Nie dotykaj powierzchni nagrywania płyty kompaktowej.

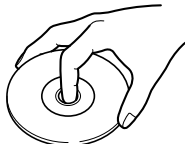

- Płyty CD-R oraz CD-RW są łatwiejsze do uszkodzenia niż normalne płyty kompaktowe CD zawierające nagrania muzyki. Z płyt CD-R lub CD-RW korzystaj po przeczytaniu ostrzeżeń podanych na opakowaniu itp.
- Nie umieszczaj naklejek ani podobnych przedmiotów na płytach kompaktowych. Nie korzystaj również z płyt z takimi naklejkami.

Korzystając z nowej płyty kompaktowej CD

Jeżeli centralny otwór lub obrzeże płyty CD posiada szwy należy usunąć je długopisem czy podobnym narzędziem.

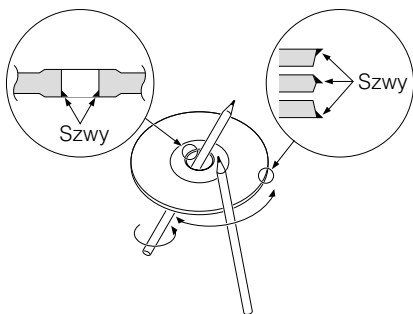

Aksesoria CD

Nie korzystaj z akcesoriów typu płyt.

Czyszczenie płyt kompaktowych CD

Czyść od środka płyty przesuwając (ścieraczkę) w kierunku na zewnątrz.

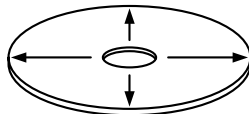



Wymywanie płyt kompaktowych CD

Płyty kompaktowe CD wyjmuje się z tego urządzenia poziomo.

Nie można stosować

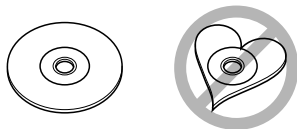
- Nie można stosować płyt kompaktowych CD, które nie mają kształtu okrągłego.



- Nie można stosować płyt kompaktowych CD zakolorowanych na powierzchni roboczej ani płyt brudnych.
- Ta jednostka może tylko odtwarzać płyty kompaktowe ze znakami 

Płyty kompaktowe nie posiadające tych znaków mogą być odtwarzane niedokładnie.

- Nie można odtwarzać płyt CD-R lub CD-RW, które nie zostały sfinalizowane. (Informacje o procesie finalizacji szukaj w podręczniku obsługi oprogramowania nagrywania CD-R/CD-RW lub w instrukcji obsługi nagrywarki.)

Przechowywanie płyt kompaktowych CD

- Nie kładź płyt w miejscach wystawionych na bezpośrednie działanie promieni słonecznych (na fotelach czy desce rozdzielczej itp.) ani tam, gdzie temperatura jest wysoka.
- Przechowuj płyty kompaktowe w ich pudełkach.

Ogólne możliwości

Przycisk zwalniania

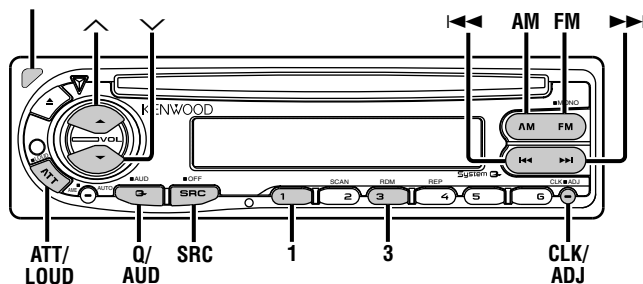

Zasilanie

Włączanie zasilania (ON)

Naciśnij przycisk [SRC].

Wyłączanie zasilania (OFF)

Naciśnij przycisk [SRC] oraz przytrzymaj go przynajmniej przez 1 sekundę.

Wybieranie źródła

Naciśnij przycisk [SRC].

Wymagane źródło

Zobrazowanie

Tuner

"TUnE"

Płyta kompaktowa

"CD"

Gotowość (Tylko tryb podświetlenia)

"STBY"

Siła głosu

Zwiększanie siły głosu

Naciśnij przycisk [^].

Zmniejszanie siły głosu

Naciśnij przycisk [v].

Tłumik

Szybkie przekręcenie pokrętki siły głosu w kierunku zmniejszenia.

Naciśnij przycisk [ATT].

Za każdym naciśnięciem przycisku tłumik włącza się lub wyłącza.

Kiedy tłumik jest włączony, pulsuje wskaźnik "ATT".

Funkcja głośności

Kompensowanie dźwięków niskich i wysokich przy małej sile głosu.

Naciśnij przycisk [LOUD] oraz przytrzymaj go przynajmniej przez 1 sekundę.

Za każdym naciśnięciem oraz przytrzymaniem przycisku przynajmniej przez 1 sekundę funkcja głośności włącza się lub wyłącza.

Kiedy jest włączona, włączony jest również wskaźnik "LOUD".

System Q

Możesz przywrócić ustawienie najlepszego dźwięku zaprogramowane dla rozmaitych rodzajów muzyki.

1 Wybierz źródło w celu nastawienia

Naciśnij przycisk [SRC].

2 Wybierz Rodzaj dźwięku

Naciśnij przycisk [Q].

Za każdym naciśnięciem przycisku przełącza się źródło dźwięku.

Ustawienie dźwięku	Zobrazowanie
Muzyka jednostajna	"FLAT"
Rock	"ROCK"
Lista przebojów top 40	"TP40"
Muzyka pop	"POPS"
Jazz	"JAZZ"
Muzyka lekka i przyjemna	"EASY"



- Dokonywanie zmian ustawień każdej wartości patrz <Ustawianie głośnika> (strona 44).
Najpierw, za pomocą ustawień mikrofonu, wybierz rodzaj mikrofonu .
- Kiedy zostają zmienione ustawienia System Q, ustawienia tonów niskich, średnich i wysokich w sterowaniu audio zastępują wartości w System Q.

Sterowanie dźwiękiem

1 Wybierz źródło w celu jego wyregulowania

Naciśnij przycisk [SRC].

2 Wejście do trybu sterowania dźwiękiem

Naciśnij przycisk [AUD] oraz przytrzymaj go przynajmniej przez 1 sekundę.

3 Wybierz pozycję audio w celu wyregulowania

Naciśnij przycisk [FM] lub [AM].

Za każdym naciśnięciem przycisku pozycje, które mogą być regulowane przełączają się jak poniżej.

4 Wyreguluj pozycję audio

Naciśnij przycisk [◀◀] lub [▶▶].

Regulowana pozycja	Zobrazowanie	Zakres
Poziom tonów niskich	"BAS"	-8 — +8
Poziom tonów średnich	"MID"	-8 — +8
Poziom tonów wysokich	"TRE"	-8 — +8
Wyrównanie	"BL"	Lewy 15 — Prawy 15
Ściszenie	"FD"	Tylny 15 — Przedni 15

5 Wyjście z trybu sterowania dźwiękiem

Naciśnij przycisk [AUD].

Ogólne możliwości

Ustawianie głośnika

Precyzyjne strojenie, aby po ustawieniu rodzaju głośnika wartości System Q były optymalne.

1 Wejście do trybu gotowości

Naciśnij przycisk [SRC].
Wybierz zobrazowanie "STBY".

2 Wejście do trybu ustawiania głośnika

Naciśnij przycisk [Q].

3 Wybierz rodzaj głośnika

Naciśnij przycisk [◀◀] lub [▶▶].
Za każdym naciśnięciem przycisku ustawienie przetacza się jak przedstawiono poniżej.

Rodzaj głośnika	Zobrazowanie
Wyłączony	"SP-F"
Dla głośnika OEM	"SP-O"
Dla głośnika 6 i 6x9 cali	"SP-6"
Dla głośnika 5 i 4 cale	"SP-5"

4 Wyjście z trybu ustawiania głośnika

Naciśnij przycisk [Q].

Wyświetlanie zegara

Naciśnij przycisk [CLK].
Za każdym naciśnięciem przycisku zobrazowanie zegara włącza się lub wyłącza.

Nastawianie zegara

1 Wybierz zobrazowanie zegara

Naciśnij przycisk [CLK].

2 Wejście do trybu nastawiania zegara

Naciśnij przycisk [ADJ] oraz przytrzymaj go przynajmniej przez 2 sekundy.
Pulsuje zobrazowanie zegara.

3 Nastaw godzinę

Naciśnij przycisk [FM] lub [AM].

Nastaw minutę

Naciśnij przycisk [◀◀] lub [▶▶].

4 Wyjdź z trybu nastawiania zegara

Naciśnij przycisk [CLK].

DSI (Wskaźnik unieruchomienia systemu)

Po odłączeniu płyty czołowej pulsuje czerwony wskaźnik ostrzegający potencjalnych złodziei.

1 Wyłącz zasilanie

Naciśnij przycisk [SRC] oraz przytrzymaj go przynajmniej przez 1 sekundę.

2 Ustaw DSI

Wciskając przyciski [1] oraz [3], naciśnij przycisk [SRC].
Po każdym wykonaniu kroku 1 oraz 2, DSI włącza się lub wyłącza.

Możliwości tunera

Panel czołowy zniechęcający złodziei

Panel czołowy urządzenia można odłączyć i zabrać ze sobą co może zniechęcać złodziei.

Odejmowanie panelu czołowego

Naciśnij przycisk zwalniania.

Panel czołowy odblokowuje się umożliwiając jego wyjęcie.

- ⚠ Panel czołowy jest urządzeniem precyzyjnym i może zostać uszkodzony wskutek wstrząsów czy uderzeń. Z tych powodów należy go, po odłączeniu, przechowywać w specjalnym pudełku.
- Nie wystawiaj panelu czołowego ani jego pudełka na bezpośrednie działanie promieni słonecznych, nadmierne ciepło czy wilgotność. Unikaj również miejsc nadmiernie zakurzonych czy narażonych na rozbryzgi wody.

Ponowne podłączenie panelu czołowego

- 1 Ustaw panel czołowy tak, aby jego rowki zgadzały się z występami na urządzeniu.

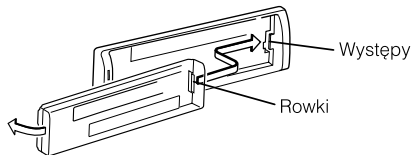

- 2 Dociśnij panel czołowy aż usłyszysz kliknięcie.

W ten sposób panel czołowy zostaje zablokowany na swoim miejscu umożliwiając korzystanie z urządzenia.

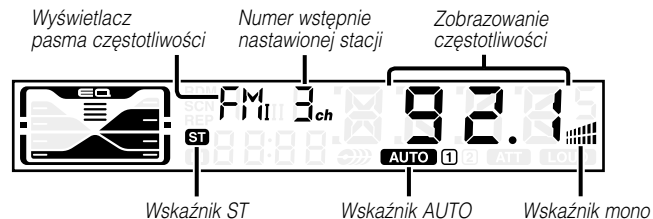
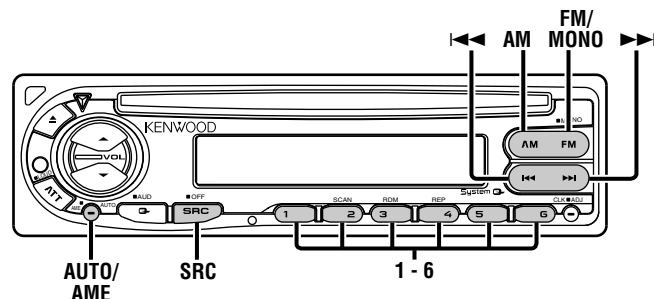

Możliwości tunera

Tryb strojenia

Wybór trybu strojenia.

Naciśnij przycisk [AUTO].

Za każdym naciśnięciem przycisku tryb strojenia przełącza się jak przedstawiono poniżej.

Tryb strojenia	Zobrazowanie	Działanie
Automatyczne przeszukiwanie	Wskaźnik "AUTO 1"	Automatyczne poszukiwanie stacji.
Programowe przeszukiwanie stacji	Wskaźnik "AUTO 2"	Poszukiwanie stacji w zaprogramowanej pamięci według kolejności.
Ręczne	—	Normalne ręczne sterowanie strojeniem.

Strojenie

Wybieranie stacji.

1 Wybierz tuner jako źródło

Naciśnij przycisk [SRC].

Wybierz zobrazowanie "TUnE".

2 Wybierz pasmo

Naciśnij przycisk [FM] lub [AM].

Po każdorazowym naciśnięciu przycisku [FM], zakresy przełączają się pomiędzy FM1, FM2 i FM3.

3 Strojenie można wykonywać w górę lub w dół zakresu

Naciśnij przycisk [◀◀] lub [▶▶].



Podczas odbierania stereofonicznego sygnału stacji, zapala się wskaźnik "ST".

Odbiór mono

Sum można zmniejszyć odbierając audycje stereofoniczne jako mono.

Naciśnij przycisk [MONO] oraz przytrzymaj go przynajmniej przez 1 sekundę.

Za każdym naciśnięciem oraz przytrzymaniem przycisku przynajmniej przez 1 sekundę odbiór mono włącza się lub wyłącza.

Jeżeli ten odbiór jest włączony, zapala się wskaźnik mono.

Pamięć nastawiania stacji

Wprowadzanie stacji do pamięci.

1 Wybierz pasmo

Naciśnij przycisk [FM] lub [AM].

2 Wybierz częstotliwość w celu wprowadzenia do pamięci

Naciśnij przycisk [◀◀] lub [▶▶].

3 Wprowadź częstotliwość do pamięci

Naciśnij przycisk [1] — [6] oraz przytrzymaj go przynajmniej przez 2 sekundy.

Przez chwilę wyświetlany jest zaprogramowany numer.

W każdym zakresie fal można zachować 1 stację pod każdym przyciskiem [1] — [6].

Możliwości odtwarzacza płyt kompaktowych

Automatyczne wprowadzanie do pamięci

Automatyczne wprowadzanie do pamięci stacji o dobrym odbiorze.

1 Wybierz pasmo dla automatycznego wprowadzania do pamięci

Naciśnij przycisk [FM] lub [AM].

2 Otwórz automatyczne wprowadzanie do pamięci

Naciśnij przycisk [AME] oraz przytrzymaj go przynajmniej przez 2 sekundy.

Jeżeli 6 stacji, jakie mogą być odbierane, są wprowadzone do pamięci, funkcja automatycznego wprowadzania do pamięci zostaje zamknięta.

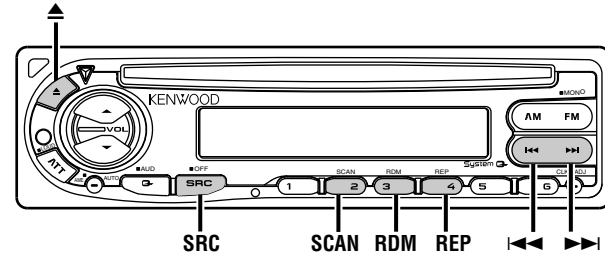

Strojenie zaprogramowane

Wywoływanie stacji zapisanych w pamięci.

1 Wybierz pasmo

Naciśnij przycisk [FM] lub [AM].

2 Wywoływanie stacji

Naciśnij przycisk [1] — [6].

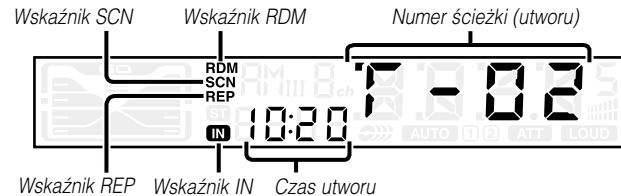

Możliwości odtwarzacza płyt kompaktowych

Odtwarzanie płyt kompaktowych

Jeżeli płyta kompaktowa jest wstawiona

Naciśnij przycisk [SRC].
Wybierz zobrazowanie "CD".



Jeżeli płyta kompaktowa jest wstawiona, zapala się wskaźnik "IN".

Wyrzut płyty kompaktowej

Naciśnij przycisk [▲].



Nie mogą być odtwarzane płyty kompaktowe 3 calowe (8cm).
Stosowanie wkładek przejściowych w tym urządzeniu może spowodować uszkodzenie.

Szybkie i normalne przewijanie

Szybkie przewijanie do przodu

Wciśnij i przytrzymaj przycisk [▶▶].
W celu rozpoczęcia odtwarzania od danego punktu, zwolnij przycisk.

Przewijanie

Wciśnij i przytrzymaj przycisk [◀◀].
W celu rozpoczęcia odtwarzania od danego punktu, zwolnij przycisk.

Poszukiwanie utworu

Wybieranie piosenki jakiej chcesz wysłuchać.

Naciśnij przycisk [◀◀] lub [▶▶].

Powtarzanie utworu

Powtórzenie odsłuchiwanej piosenki.

Naciśnij przycisk [REP].

Za każdym naciśnięciem przycisku powtarzanie utworu włącza się lub wyłącza.

Jeżeli jest włączone odtwarzanie w przypadkowej kolejności, włączony zostaje wskaźnik "REP".

Przeglądanie utworów

Kolejno odtwarza początek każdej piosenki na płycie aż odnajdziesz piosenkę, jakiej chcesz wysłuchać.

1 Rozpocznij przeglądanie utworów

Naciśnij przycisk [SCAN].
Wskaźnik "SCN" jest włączony.

2 Zwolnij przycisk, gdy jest odtwarzana piosenka, jakiej chcesz wysłuchać

Naciśnij przycisk [SCAN].

Odtwarzanie w przypadkowej kolejności

Odtwarzanie w przypadkowej kolejności wszystkich piosenek na dysku.

Naciśnij przycisk [RDM].



Za każdym naciśnięciem przycisku Odtwarzanie w przypadkowej kolejności włącza się lub wyłącza.

Jeżeli jest włączone odtwarzanie w przypadkowej kolejności, włączony zostaje wskaźnik "RDM" oraz pulsuje numer utworu.

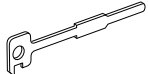

Gdy przycisk [▶▶] zostaje wciśnięty, rozpoczyna się odtwarzanie następnej wybranej piosenki.

Aksesoria

	Widok zewnętrzny	Liczba pozycji
①	1
②	2
③	1

 Wykorzystanie jakichkolwiek akcesoriów spoza tych, które zostały dostarczone, może spowodować uszkodzenie aparatu. Upewnij się czy rzeczywiście używasz akcesoria dostarczone razem z urządzeniem przedstawione na powyższym rysunku.

Procedura instalowania

1. Aby zapobiec zwarciom, wyjmij kluczyki samochodu ze stacyjki i odłącz końcówkę ⊖ akumulatora.
2. Dokonaj odpowiednich połączeń przewodów wejściowych i wyjściowych dla każdego urządzenia.
3. Połącz wiązki kabli.
4. Połącz kostkę B wiązki kabli z wtyczką zasilania zewnętrznego w twoim samochodzie.
5. Połącz kostkę A wiązki kabli z wtyczką głośnika w twoim samochodzie.
6. Połącz wtyczkę wiązki kabli z radioodtwarzaczem.
7. Zainstaluj radioodtwarzacz w samochodzie.
8. Podłącz końcówkę ⊖ akumulatora.
9. Naciśnij przycisk (reset).

▲OSTRZEŻENIA

- Jeżeli twój samochód nie jest przygotowany do tego konkretnego systemu połączeń, zasięgnij porady u dealera firmy KENWOOD.
- Wykorzystuj tylko adaptory antenowe (standardu ISO-JASO) jeżeli przewód antenowy posiada wtyczkę ISO.
- Upewnij się czy wszystkie podłączenia są pewne wkładając końcówki tak aż zamkną się całkowicie.
- Jeżeli układ zapłonowy w twoim samochodzie nie posiada pozycji ACC, albo przewód zapłonu jest podłączony do źródła zasilania o stałym napięciu, takiego jak przewód akumulatora, zasilanie nie będzie sprzężone z zapłonem (tzn. nie będzie włączane ani wyłączane razem z zapłonem). Jeżeli chcesz połączyć włączenie zasilania radioodtwarzacza z zapłonem, podłącz przewód zapłonu do źródła zasilania, które może być włączone i wyłączone kluczem zapłonu.
- Jeżeli przepali się bezpiecznik, najpierw upewnij się czy przewody nie spowodowały krótkiego zwarcia, a potem zamień uszkodzony bezpiecznik na nowy o tym samym amperażu.
- Po zainstalowaniu radioodtwarzacza sprawdź czy właściwie funkcjonują światła hamowania, wskaźniki, wycieraczki itp. Aby zapobiec zwarciom, nie usuwaj osłonek na końcach lub końcówkach niepodłączonych kabli.
- Podłącz przewody głośników do odpowiadającym im końcówek. Urządzenie może się uszkodzić, albo nie będzie funkcjonować jeżeli połączysz przewody zasilające ⊖ i/lub połączysz je z dowolną metalową częścią samochodu.
- Niektóre zmieniacze płyt kompaktowych potrzebują dla celów podłączenia specjalnych kabli przejściowych. Szczegóły znajdziesz w punkcie zatytułowanym "Środki ostrożności".
- Jeżeli konsola posiada pokrywę, sprawdź czy jednostka została tak zainstalowana, aby płyta czołowa nie uderzała w tł pokrywę podczas otwierania i zamykania.
- Zamocuj jednostkę tak, aby kąt montażu wynosił lub był mniejszy od 30°.

Podłączanie przewodów do końcówek

Mapa funkcji kostki

Numer szpilki dla kostek ISO	Kolor przewodu	Funkcje
Kostka zasilania zewnętrznego		
A-4	Żółty	Akumulator
A-5	Niebieski/biały	Sterowanie zasilaniem
A-7	Czerwony	Zapłon (ACC)
A-8	Czarny	Połączenie Ziemia (masa)
Kostka głośników		
B-1	Purpurowy	Tyłny prawy (+)
B-2	Purpurowy/czarny	Tyłny prawy (-)
B-3	Szary	Przedni prawy (+)
B-4	Szary/czarny	Przedni prawy (-)
B-5	Biały	Przedni lewy (+)
B-6	Biały/czarny	Przedni lewy (-)
B-7	Zielony	Tyłny lewy (+)
B-8	Zielony/czarny	Tyłny lewy (-)

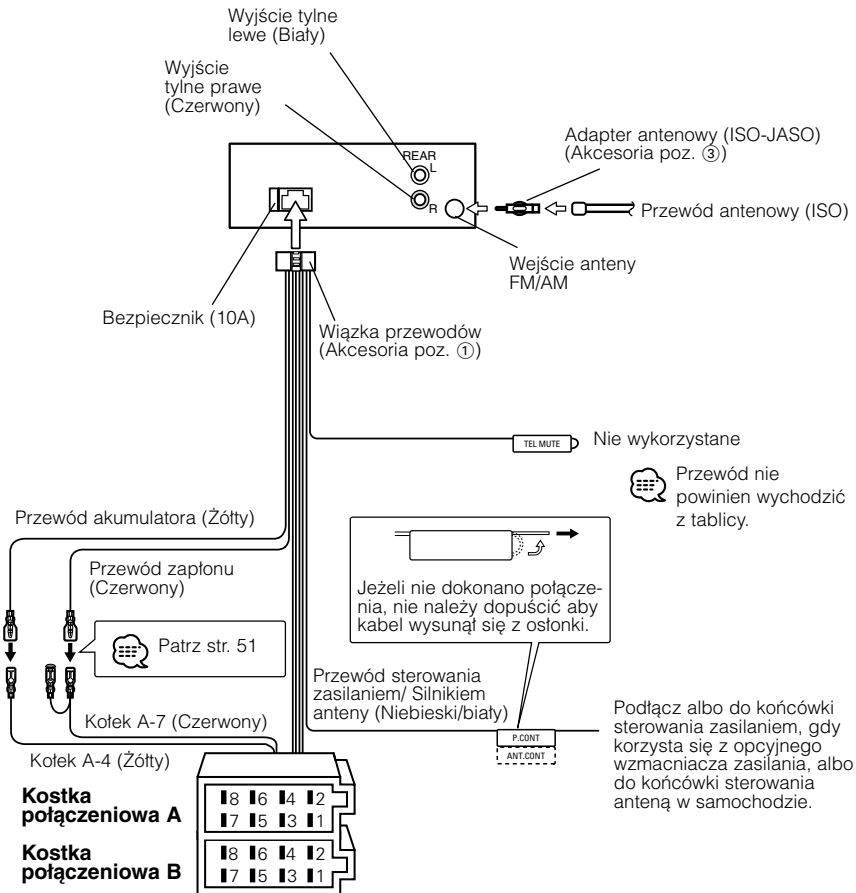

▲OSTRZEŻENIE

Podłączanie kostki połączeniowej ISO (patrz str. 50)

Układ kotków w kostce ISO zależy od typu twojego samochodu. Aby nie uszkodzić urządzenia, upewnij się czy połączenia są odpowiednie.

Standardowe połączenia dla wiązki przewodów opisano poniżej w punkcie [1]. Jeżeli układ kotków w kostce jest taki jak opisano w punktach [2] i [3], dokonaj połączeń takich jak na rysunkach.

Upewnij się czy podłączyłeś kabel przedstawiony na ilustracji [2] poniżej w celu zainstalowania tego urządzenia w pojazdach **Volkswagen** itp.

- [1] (Ustawienie standardowe) Kotek A-7 (czerwony) kostki ISO pojazdu jest połączony z zapłonem, a kotek A-4 (żółty) jest połączony do źródła stałego zasilania.

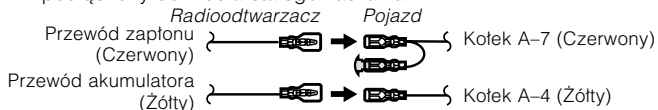

- [2] Kotek A-7 (czerwony) kostki połączeniowej ISO pojazdu jest połączony do źródła stałego zasilania, a kotek A-4 (żółty) jest połączony do zapłonu.

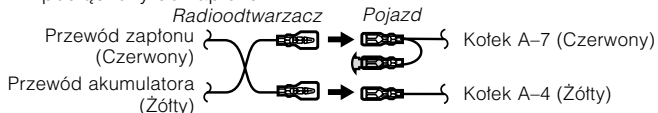

- [3] Kotek A-4 (żółty) kostki połączeniowej ISO pojazdu nie jest połączony do żadnego źródła zasilania, podczas gdy kotek A-7 (czerwony) jest połączony do źródła stałego zasilania (albo oba kotki: A-7 (czerwony) lub A-4 (żółty) są połączone do źródła stałego zasilania).

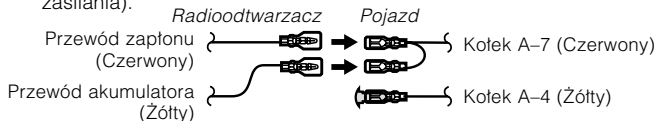

Jeżeli połączenia są wykonane tak jak powyższym punkcie [3], zasilanie radio-odtwarzacza nie będzie połączone z kluczykami zapłonu. Z tej przyczyny zawsze trzeba wyłączać zasilanie aparatu, gdy zapłon zostanie wyłączony.

Aby powiązać zasilanie aparatu z zapłonem, podłącz przewód zapłonu (ACC...czerwony) do źródła zasilania, które może być włączane i wyłączane kluczem zapłonu.

Instalacja

■ Instalacja

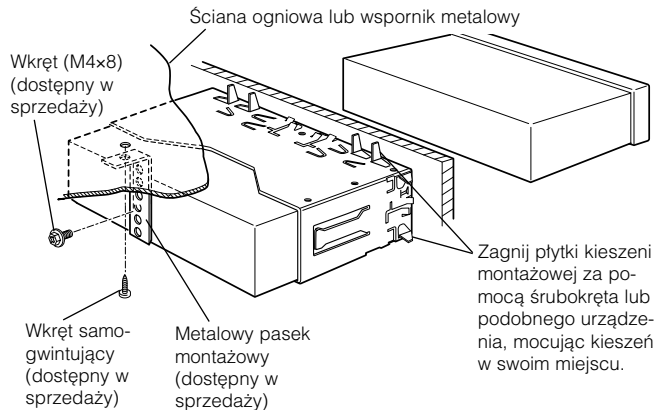

Upewnij się czy aparat jest pewnie umocowany w swoim miejscu. Jeżeli jego położenie nie jest stabilne, może ulec uszkodzeniu (może dla przykładu zaniknąć dźwięk).

Instalacja

■ Zdejmowanie obramowania z twardej gumy

- 1 Włącz zaczepy uchwytnych do wyjmowania i usuń oba dolne zamki. Opuść obramowanie i pociągnij ją do przodu tak jak przedstawiono na rysunku.

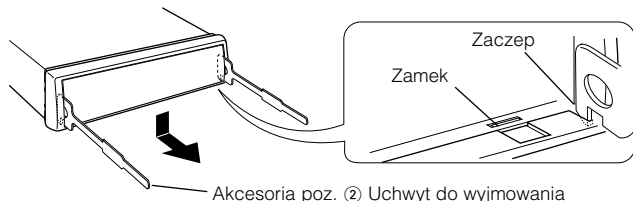

- 2 Gdy opuszczona jest dolna krawędź obramowania, usuń dwa górne elementy ustalające.

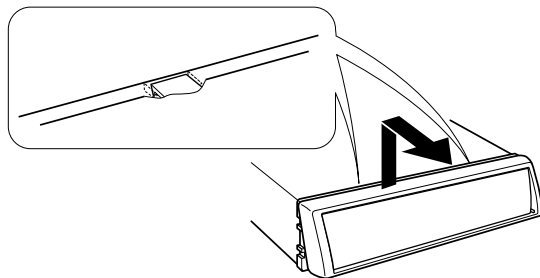

 Obramowanie może być wyjęte w ten sam sposób od góry.

■ Wymijanie aparatu

- 1 Wymij obramowanie z twardej gumy jak przedstawiono w punkcie "Zdejmowanie obramowania z twardej gumy".
- 2 Wykręć wkręt (M4x8) z tylnej ścianki.
- 3 Wstaw głęboko oba uchwyty do wyjmowania w szczeliny po obu stronach jak przedstawiono na rysunku.

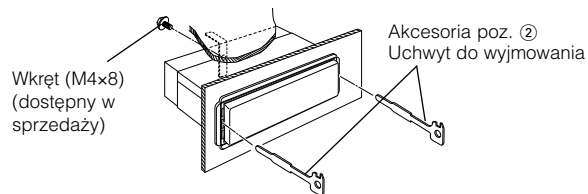

- 4 Opuść uchwyty do wyjmowania w kierunku do dołu i wyciągnij aparat do połowy naciskając uchwyty do wewnątrz.

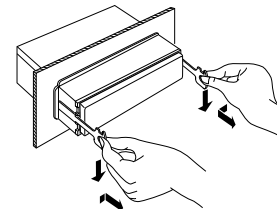

 Zachowaj ostrożność, aby uniknąć zranienia od zaczepów na uchwytach do wyciągania.

- 5 Wymij aparat do końca trzymając go rękami. Należy uważać, aby go nie upuścić.

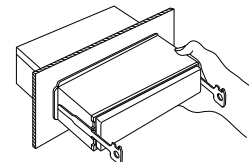

Przewodnik wykrywania i usuwania usterek

To co wydaje się nieprawidłowym działaniem twojego aparatu, może być jedynie rezultatem drobnych nieprawidłowości obsługi lub błędnego podłączenia. Zanim wezwiesz serwis sprawdź najpierw poniższą tabelę prezentującą możliwe do napotkania trudności.

Ogólne

? Nie włącza się zasilanie.

- ✓ Przepalił się bezpiecznik.
 - ☞ Po sprawdzeniu przewodów pod kątem zwarcia, zamień bezpiecznik na nowy o tym samym amperażu.
- ✓ W układzie zapłonowym pojazdu brak pozycji ACC.
 - ☞ Podłącz ten sam przewód zarówno do przewodu zapłonu jak też do przewodu akumulatora.

? Nic się nie dzieje po wciskaniu przycisków.

- ✓ Obwód scalony komputera umieszczony w radiood-twarzaczu nie funkcjonuje prawidłowo.
 - ☞ Naciśnij przycisk reset na radioodtworaczu (strona 40).

? Nie możesz przełączyć na to źródło.

- ✓ Nie została włożona płyta kompaktowa CD.
 - ☞ Wstaw nośnik, który chcesz odsłuchać. Jeżeli nie ma nośników w tym urządzeniu - nie możesz włączyć żadnego źródła.

? Pamięć zostaje wymazana po wyłączeniu zapłonu.

- ✓ Przewód antenowy nie został podłączony do właściwej końcówki.
 - ☞ Podłącz przewód w sposób prawidłowy, zgodnie z rozdziałem <Podłączanie przewodów do końcówek> (strona 50).
- ✓ Przewody zapłonu i akumulatora zostały nieprawidłowo podłączone.
 - ☞ Podłącz przewód w sposób prawidłowy, zgodnie z rozdziałem <Podłączanie przewodów do końcówek> (strona 50).

? Jeżeli nawet jest włączona funkcja głośności, wysokie tony nie zostają skompensowane.

- ✓ Tuner jest wybrany jako źródło.
 - ☞ Jeżeli tuner jest wybrany jako źródło wysokie tony nie zostają skompensowane.

? Nie słychać żadnego dźwięku, albo jest on słabo słyszalny.

- ✓ Ustawienia tłumika lub równowagi znajdują się całkowicie po jednej stronie.
 - ☞ Wypośrodkuj ustawienia tłumika lub równowagi.
- ✓ Przewody wejściowe/wyjściowe lub wiązki przewodów są podłączone nieprawidłowo.
 - ☞ Podłącz prawidłowo przewody wejściowe/wyjściowe i/lub wiązki przewodów. Patrz rozdział <Podłączanie przewodów do końcówek> (strona 50).

? Jakość dźwięku jest słaba lub dźwięk jest zniekształcony.

- ✓ Przewód głośnika może być ściągnięty przez wkret.
 - ☞ Sprawdź przewody głośnika.
- ✓ Głośniki nie zostały prawidłowo podłączone.
 - ☞ Przełącz przewody głośnika tak, aby każda końcówka wyjściowa była podłączona do różnych głośników.

? Dźwięk czujnika dotykowego nie jest słyszalny.

- ✓ Wykorzystywane jest gniazdo preout.
 - ☞ Z gniazda preout nie można wyprowadzić dźwięku czujnika dotykowego.

Tuner jako źródło

? Odbiór stacji radiowych jest słaby.

- ✓ Nie jest wysunięta antena zewnętrzna.
 - ☞ Wyciągnij do końca pręt anteny.
- ✓ Nie został podłączony przewód sterowania anteną.
 - ☞ Podłącz przewód w sposób prawidłowy, zgodnie z rozdziałem <Podłączanie przewodów do końcówek> (strona 50).

Przewodnik wykrywania i usuwania usterek

Źródłem jest płyta kompaktowa

? Wybrana płyta nie jest odtwarzana, lecz zamiast niej jest odtwarzana inna.

- ✓ Wybrana płyta kompaktowa jest bardzo brudna.
 - ☞ Oczyszcz płytę kompaktową.
- ✓ Płyta kompaktowa została włożona odwrotnie.
 - ☞ Wstaw płytę kompaktową etykietą do góry.
- ✓ Płyta kompaktowa jest poważnie zarysowana.
 - ☞ Dokonaj próby innej płyty kompaktowej.

? Nie odtwarza się wybrany utwór.

- ✓ Zostało wybrane odtwarzanie w przypadkowej kolejności.
 - ☞ Wyłącz odtwarzanie w przypadkowej kolejności.

? Powtarzanie utworu kompaktowej, przeglądanie utworu oraz odtwarzanie w przypadkowej kolejności uruchamiają się same.

- ✓ Ustawienia nie zostają skasowane.
 - ☞ Ustawienia tych funkcji pozostają włączone dopóki nie zostaną wyłączone lub dysk wyrzucony, jeżeli nawet zasilanie jest wyłączone lub zostanie zmienione źródło.

? Nie może odtwarzać dysków CD-R ani CD-RW.

- ✓ Końcowe przetwarzanie nie jest wykonywane dla CD-R/CD-RW.
 - ☞ Wykonywanie końcowego przetwarzania na nagrywarce CD.

? Płyta kompaktowa zostaje wyrzucona natychmiast po załadowaniu.

- ✓ Płyta kompaktowa została włożona odwrotnie.
 - ☞ Wstaw płytę kompaktową etykietą do góry.
- ✓ Płyta kompaktowa jest bardzo brudna.
 - ☞ Oczyszcz płytę kompaktową, patrz sekcja <Czyszczenie płyt kompaktowych CD> (strona 41).

? Nie można wyjąć dysku.

- ✓ Przyczyną może być to, że upłynęło ponad 10 minut od wyłączenia przełącznika ACC.
 - ☞ Dysk można wyjąć tylko przed upływem 10 minut od wyłączenia przełącznika ACC. Jeżeli upłynęło więcej czasu, wtedy włącz przełącznik ACC ponownie i naciśnij przycisk wyrzutu dysku.

? Nie można włożyć płyty czy dysku.

- ✓ Włożona jest inna płyta czy dysk.
 - ☞ Naciśnij przycisk [▲] oraz wyjmij płytę czy dysk.

? Nie może być wykonane poszukiwanie utworu.

- ✓ W przypadku pierwszej lub ostatniej piosenki w albumie.
 - ☞ W każdym albumie poszukiwanie utworu nie może być dokonane w kierunku do tyłu dla pierwszej piosenki, ani w kierunku do przodu dla ostatniej piosenki.

Przedstawione poniżej komunikaty zobrazowują stan twojego systemu.

E-04: Żadna płyta nie została załadowana do magazynu.
⇨ Oczyszcz płytę kompaktową i załaduj ją prawidłowo.

IN (Migotanie): Sekcja odtwarzacza płyt kompaktowych CD nie funkcjonuje prawidłowo.
⇨ Ponownie wstaw płytę kompaktową CD. Jeżeli ta płyta nie może zostać wyrzucona, albo wyświetlacz nadal pulsuje nawet, gdy płyta została ponownie założona prawidłowo, prosimy o wyłączenie zasilania oraz o zasięgnięcie konsultacji w najbliższym ośrodku serwisowym.

Dane techniczne

Dane techniczne mogą ulec zmianie bez ostrzeżenia.

Sekcja tunera FM

Zakres odbioru (odstęp 50 kHz).....	87,5 MHz – 108,0 MHz
Czułość wejściowa (S/N = 26dB).....	0,7 μ V/75 omów
Czułość bezszumności (S/N = 46dB).....	1,6 μ V/75 omów
Charakterystyka częstotliwościowa (\pm 3 dB).....	30 Hz – 15 kHz
Odstęp napięcia szumów (MONO).....	65 dB
Selektywność (DIN) (\pm 400 kHz).....	\geq 80 dB
Odstęp stereo (1 kHz).....	35 dB

Sekcja tunera MW

Zakres odbioru (odstęp 9 kHz).....	531 kHz – 1611 kHz
Czułość wejściowa (S/N = 20dB).....	25 μ V

Sekcja tunera LW

Zakres odbioru.....	153 kHz – 281 kHz
Czułość wejściowa (S/N = 20dB).....	45 μ V

Sekcja odtwarzacza płyt kompaktowych

Dioda laserowa.....	GaAlAs
Filtr cyfrowy (cyfrowo/analogowy).....	8-krotne nadpróbkowanie
Przetwornik cyfrowo/analogowy.....	1 bitowy
Prędkość wrzeciona.....	500 – 200 obr/min (CLV)
Kołysanie i drżenie dźwięku.....	Poniżej mierzalnego progu
Charakterystyka częstotliwościowa (\pm 1 dB).....	10 Hz – 20 kHz
Całkowity współczynnik zawartości harmonicznej (1 kHz) 0,01 %	
Odstęp napięcia szumów (1 kHz).....	93 dB
Odstęp dynamiczny.....	93 dB
Odstęp kanałów.....	85 dB

Sekcja audio

Maksymalna moc wyjściowa.....	45 W x 4
Moc wyjściowa (DIN 45324, +B=14,4 V).....	28 W x 4
Brzmienie dźwięku	
Tony niskie (Bass) :.....	100 Hz \pm 10 dB
Środkowe (Middle) :.....	1 kHz \pm 10 dB
Tony wysokie (Treble) :.....	10 kHz \pm 10 dB
Poziom/obciążenie preout (podczas odtwarzania płyty dysku)	
.....	2000 mV/10 kiloomów
Impedancja preout.....	\leq 600 omów

Ogólne

Napięcie robocze (dozwolony jest zakres 11 – 16V).....	14,4 V
Pobór prądu.....	10 A
Rozmiary instalacyjne (Szerokość x Wysokość x Głębokość)	
.....	182 x 53 x 155 mm
.....	7-3/16 x 2-1/16 x 6-1/10 cal
Masa.....	3,1 lbs (1,4 kg)

Bezpečnostní pokyny	57	Funkce CD přehrávače	65
O CD discích	59	Přehrávání CD	
Obecné funkce	60	Rychlé převíjení vpřed a vzad	
Napájení		Vyhledávání skladby	
Výběr zdroje		Opakování skladby	
Řízení hlasitosti		Ukázky skladeb	
Atenuátor		Nahodilé přehrávání	
Hlasitost (Loudness)		Příslušenství.....	67
System Q		Postup při instalaci.....	67
Ovládání audio		Připojování kabelů ke svorkám	68
Nastavení reproduktoru		Instalace	69
Zobrazení času		Odstraňování problémů	71
Nastavení hodin		Specifikace	73
DSI (Disabled System Indicator)			
Odnímatelný čelní panel			
Funkce tuneru	63		
Režim ladění			
Ladění			
Monofonní příjem			
Paměť předvolených stanic			
Automatické ukládání do paměti			
Vyvolání stanic z paměti			

Bezpečnostní pokyny

▲ VÝSTRAHA

Abyste předešli nebezpečí požáru, pečlivě dodržujte následující pokyny:

- Přístroj zasuňte až nadoraz, aby byl bezpečně zajištěn. V opačném případě se může při havárii nebo nárazu uvolnit.
- Při prodlužování přívodů k zapalování, baterii nebo zemního přívodu používejte pouze kabely určené pro automobily nebo kabely o průřezu 0,75 mm² (AWG18) nebo větším, aby nedošlo k přetížení kabelu a zničení izolace.
- Aby nedošlo ke zkratu, nevkládejte do přístroje ani v něm nenechávejte kovové předměty (např. mince nebo kovové nástroje).
- Jestliže se z přístroje uvolňuje kouř nebo zápach, ihned přístroj vypněte a obraťte se na prodejce Kenwood.
- Dbejte, aby se vaše prsty nezachytily mezi čelní panel a přístroj.
- Dbejte, aby přístroj nespadl, ani jej nevystavujte silným nárazům. Přístroj se může poškodit nebo mohou prasknout skleněné díly, které obsahuje.
- V případě poškození displeje z kapalných krystalů (LCD) nebo jeho prolomení nárazem se nedotýkejte uvolněné tekutiny. Tekutina kapalných krystalů může ohrožovat vaše zdraví nebo dokonce i život. Jestliže vám tekutina kapalných krystalů z LCD potřísní pokožku nebo oděv, ihned zasažené místo důkladně umyjte mýdlem.

▲ UPOZORNĚNÍ

Dodržováním následujících pokynů předejdete poškození přístroje:

- Ujistěte se že přístroj připojujete na napájení 12 Vss s ukostřeným záporným pólem.
- Nesnímejte vrchní ani spodní kryt přístroje.
- Přístroj neinstalujte na místa, vystavená přímému slunečnímu záření, vysokým teplotám nebo nadměrné vlhkosti. Vyhněte se i místům, kde by se do přístroje mohla dostat voda, nebo místům prašným.
- Ne postavljajte uklonjenu prednju ploču ili kućište prednje ploče na područja koja su izložena izravnoj sunčanoj svjetlosti, pretjeranoj toplini ili vlažnosti. Takodjer izbjegavajte mjesta s previše prašine ili gdje je moguće polijevanje vodom.
- Da biste spriječili pogoršanje, ne dirajte terminale uredjaja ili prednje ploče prstima.
- Čelní panel nevystavujte silným nárazům, jedná se o součást přesného zařízení.
- Při výměně pojistky používejte pouze pojistky předepsaných hodnot. Použití pojistky s jinými hodnotami může způsobit selhání přístroje.
- Aby nedošlo ke zkratu, při výměně pojistky nejprve odpojte kabelový svazek.
- Mezi čelní panel a přístroj nevkládejte žádné předměty.
- K instalaci nepoužívejte jiné šrouby než dodávané. Použití nesprávných šroubů může přístroj poškodit.

Nevkládejte CD o průměru 8 cm (3")

Při použití kompaktních disků o průměru 8 cm (3") s adaptérem se může adaptér z disku uvolnit a přístroj poškodit.

POZNÁMKA

- Jestliže při instalaci přístroje nastanou obtíže, obraťte se na prodejce Kenwood.
- Jestliže zařízení selže, stiskněte tlačítko RESET. Jestliže se zdá, že přístroj nepracuje správně, stiskněte nejprve tlačítko Reset. V případě, že se problém nevyřeší, obraťte se na prodejce Kenwood.

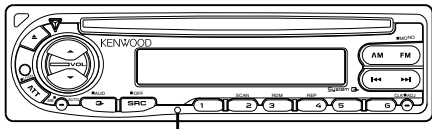

Tlačítko obnovení (Reset)

- Při teplotách nižších než 5 stupňů celsia (41 °F) může být zobrazení na LCD displeji špatně čitelné.
- Zobrazení displeje a panelu v tomto návodu slouží jako příklad pro ujasnění výkladu použití ovládání. Zobrazení na displeji na těchto ilustracích se proto může lišit od zobrazení na skutečném zařízení a některé ilustrace znázorňují momenty, které v reálném provozu nemohou nastat.

Zamlžení optiky

Po zapnutí vytápění vozidla se v chladném počasí může stát, že se optika CD přehrávače v přístroji orosí nebo zamlží. Tento stav se nazývá zamlžení optiky a CD pak přehrávat nelze. V takové situaci disk vyjměte a vyčkejte, až se zamlžení postupně odpaří. Pokud přístroj nezačne pracovat ani po delším čase, obraťte se na prodejce Kenwood.

Čištění terminala prednje ploče

Ukoliko se terminali uredjaja ili prednje ploče isprljaju, obrišite ih suhom, mekanom krpom.

Čištění jednotky

Jestliže je čelní panel znečištěn, otřete jej měkkou suchou látkou. Při silném znečištění lze použít látku navlhčenou neutrálním čisticím a po vyčištění zbytků čisticího důkladně otřít.



Použití spreje přímo na přístroj může mít vliv na mechanické díly. Čištění čelního panelu hrubou látkou nebo čisticími na bázi ředidel nebo alkoholu může poškodit povrch panelu nebo smazat popisy.

Čištění vstupu pro CD

Protože se ve štěrbině vstupu pro CD může usazovat prach, občas ji vyčistěte. Jestliže budete CD vkládat do zaprášené štěrbině, mohou se vaše CD poškrábat.

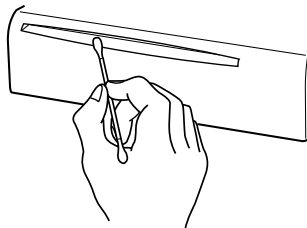

Značení výrobků, používajících laserové záření

(Nemusí platit ve všech zemích)

**CLASS 1
LASER PRODUCT**

Tento štítek je přilepen na šasi/krytu přístroje a oznamuje, že v zařízení použitý laser je zařazen do třídy 1. To znamená, že je v přístroji použito laserové záření nízkého výkonu. Vně přístroje se nebezpečné záření nevyskytuje.

O CD discích

M Manipulace s CD disky

- Nedotýkejte se nahrané strany disku.

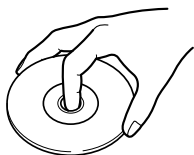

- CD-R a CD-RW disky jsou snáze poškoditelné než běžné hudební CD disky. CD-R nebo CD-RW disky použijte až po přečtení instrukcí na obalu atd.
- Na CD disk nelepte žádné lepicí pásky. Též žádné polepené disky nepoužívejte.

Použití nového CD disku

Pokud má střed disku nebo jeho okrajová část nějaké otřepy, použijte disk až po odstranění otřepů např. kuličkovým perem.

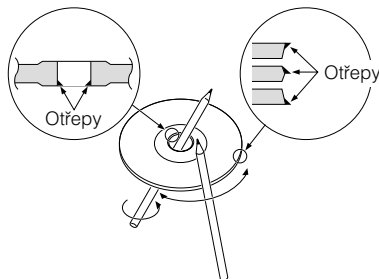

Pomocné CD doplňky

Nepoužívejte žádné pomocné CD doplňky.

Čištění CD disků

Disk čistěte od středu k jeho okraji.

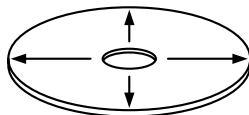

Vyjímání CD disků

CD disk vyjímajte vodorovným pohybem.

CD disky, které nesmí být použity

- Nesmí být použity jiné než kruhové disky.

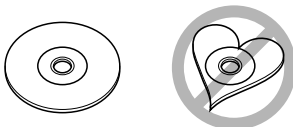

- CD disky, které mají nahranou stranu obarvenou nebo jinak znečištěnou nesmí být použity.
- Tato jednotka dokáže přehrávat pouze CD s



Jednotka nemusí být schopna správně přehrávat disky, které nemají značku.

- CD-R nebo CD-RW disk, který nebyl uzavřený, nemůže být přehrán. (Pro uzavírání disku se obraťte na váš CD-R/CD-RW software a instrukční manuál vašeho zapisovacího zařízení.)

Ukládání CD disků

- Nenechávejte disky na přímém slunečním světle (na sedadle nebo palubní desce atd.) a při vysokých teplotách.
- Disky ukládejte vždy v obalech.

Obecné funkce

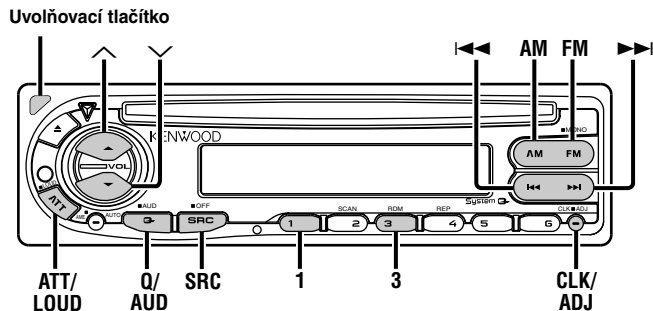

Napájení

Zapnutí napájení

Stiskněte tlačítko [SRC].

Vypnutí napájení

Stiskněte tlačítko [SRC] na dobu alespoň 1 vteřiny.

Výběr zdroje

Stiskněte tlačítko [SRC].

Požadovaný režim

Zobrazení

Tuner	"TUnE"
CD	"CD"
Standby (pouze v režimu podsvětlení)	"STBY"

Řízení hlasitosti

Zvýšení hlasitosti

Stiskněte tlačítko [^].

Ztlumení hlasitosti

Stiskněte tlačítko [v].

Atenuátor

Rychlé ztlumení hlasitosti.

Stiskněte tlačítko [ATT].

Každým stisknutím tlačítka je atenuátor buď zapnut, nebo vypnut. Je-li jednotka zapnutá, indikátor "ATT" bliká.



Hlasitost (Loudness)

Vyrovnání basů a výšek při ztlumené hlasitosti.

Stiskněte tlačítko [LOUD] na dobu alespoň 1 vteřiny.

Každým stisknutím tlačítka na dobu alespoň 1 vteřiny je loudness buď zapnuta, nebo vypnuta.

Je-li jednotka zapnutá, indikátor "LOUD" svítí.

System Q

Nastavení nejlepšího zvuku pro různé hudební styly.

1 Zvolte zdroj, který chcete nastavit

Stiskněte tlačítko [SRC].

2 Zvolte typ zvuku

Stiskněte tlačítko [Q].

Při každém stisknutí tlačítka je aktivováno nastavení zvuku.

Nastavení zvuku	Zobrazení
Plochý zvuk	"FLAT"
Rock	"ROCK"
Top 40	"TP40"
Pop	"POPS"
Jazz	"JAZZ"
Lehký žánr	"EASY"



- Každé nastavení hodnot je obměňováno v režimu <Nastavením reproduktoru> (viz str. 62).
Nejdříve zvolte typ reproduktoru pomocí Nastavení reproduktoru.
- Je-li změněno nastavení System Q, nahradí hloubky, středy a výšky, nastavené v režimu Ovládání audio, hodnoty System Q.

Ovládání audio

1 Zvolte zdroj, který chcete upravit

Stiskněte tlačítko [SRC].

2 Aktivujte režim Ovládání audio

Stiskněte tlačítko [AUD] na dobu alespoň 1 vteřiny.

3 Zvolte funkci audio, kterou chcete upravit

Stiskněte tlačítko [FM] nebo [AM].

Při každém stisknutí tlačítka se funkce, které mohou být upraveny, přepnou tak, jak je zobrazeno níže.

4 Upravte vybranou funkci

Stiskněte tlačítko [◀◀] nebo [▶▶].

Nastavitelné funkce	Zobrazení	Rozsah
Úroveň basů	"BAS"	-8 — +8
Středky	"MID"	-8 — +8
Výšky	"TRE"	-8 — +8
Vyvážen	"BL"	Levé 15 — Pravé 15
Předozadní vyvážení	"FD"	Zadní 15 — Přední 15

5 Ukončete režim Ovládání audio

Stiskněte tlačítko [AUD].

Obecné funkce

Nastavení reproduktoru

Jemné ladění, aby hodnota System Q byla při nastavování typu reproduktoru optimální.

1 Aktivujte Standby

Stiskněte tlačítko [SRC].
Zvolte zobrazení "STBY".

2 Aktivujte režim Nastavení reproduktorů

Stiskněte tlačítko [Q].

3 Zvolte typ reproduktoru

Stiskněte tlačítko [◀◀] nebo [▶▶].

Každým stisknutím tlačítka je aktivováno nastavení tak, jak je uvedeno níže.

Typ reproduktoru	Znázornění
VYPNUTO	"SP-F"
Pro reproduktor OEM	"SP-O"
Pro reproduktor 6 & 6x9 palců	"SP-6"
Pro reproduktor 5 & 4 palců	"SP-5"

4 Ukončete režim Nastavení reproduktorů

Stiskněte tlačítko [Q].

Zobrazení času

Stiskněte tlačítko [CLK].

Každým stisknutím tlačítka je zobrazení času buď zapnuto, nebo vypnuto.

Nastavení hodin

1 Zvolte zobrazení času

Stiskněte tlačítko [CLK].

2 Aktivujte režim Nastavení hodin

Stiskněte tlačítko [ADJ] na dobu alespoň 2 vteřin.
Zobrazení hodin bliká.

3 Nastavte hodiny

Stiskněte tlačítko [FM] nebo [AM].

Nastavte minuty

Stiskněte tlačítko [◀◀] nebo [▶▶].

4 Ukončete režim Nastavení hodin

Stiskněte tlačítko [CLK].

DSI (Disabled System Indicator)

Po odstranění čelního panelu bude blikat červený indikátor, varování pro potenciální zloděje.

1 Vypnutí napájení

Stiskněte tlačítko [SRC] na dobu alespoň 1 vteřiny.

2 Nastavte DSI

Zároveň s tlačítkem [1] a [3], stiskněte tlačítko [SRC].

Při každém provedení kroku 1 a 2 tohoto procesu se DSI buď zapne, nebo vypne.

Funkce tuneru

Odnímatelný čelní panel

Čelní panel je možné sejmout a odnést jej s sebou, což pomáhá odradit zloděje.

Sejmutí čelního panelu

Stiskněte tlačítko Release (Uvolnit).

Čelní panel je odjištěn a lze jej sejmout.



- Čelní panel je křehkým zařízením a může být úderem nebo ránou snadno poškozen. Proto jej vždy uchovávejte v přiloženém speciálním pouzdře.
- Nevystavujte čelní panel ani pouzdro přímým slunečním paprskům nebo vysokým teplotám a vlhkosti. Vyhněte se i místům, kde by se do přístroje mohla dostat voda nebo prach.

Nasazení čelního panelu

1 Spojte výstupky na zařízení s drážkami na čelním panelu.

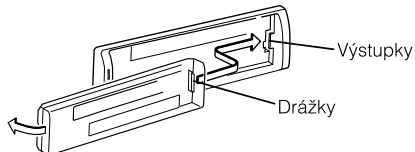

2 Ztlačte na čelní panel tak, aby cvaklo zajištění.

Čelní panel je nyní zajištěn na svém místě a zařízení je možno používat.

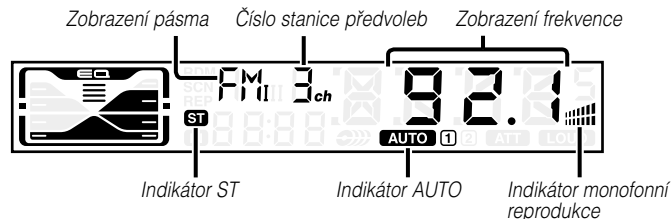
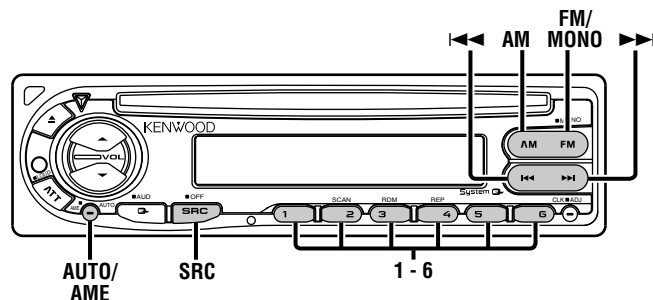

Funkce tuneru

Režim ladění

Zvolte režim ladění.

Stiskněte tlačítko [AUTO].

Každým stisknutím tlačítka aktivujete režim ladění tak, jak je uvedeno níže.

Režim ladění	zobrazení	Proces
Automatické vyhledávání	Indikátor "AUTO 1"	Automatické vyhledávání stanic.
Vyhledávání uložených stanic	Indikátor "AUTO 2"	Vyhledávání stanic uložených v paměti.
Manuální	—	Běžné ruční ovládání ladění.

Ladění

Výběr stanice.

1 Zvolte režim tuneru

Stiskněte tlačítko [SRC].

Zvolte zobrazení "TUnE".

2 Zvolte pásmo

Stiskněte tlačítko [FM] nebo [AM].

Stisknutí tlačítka [FM] přepínáte mezi pásmem FM1, FM2 a FM3.

3 Laděním nahoru a dolů vyberte pásmo

Stiskněte tlačítko [◀◀] nebo [▶▶].



Při příjmu stereo stanic se aktivuje indikátor "ST".

Monofonní příjem

Přepnutím poslechu ze stereo na mono může být omezen šum.

Stiskněte tlačítko [MONO] na dobu alespoň 1 vteřiny.

Při každém stisknutí tlačítka na dobu alespoň 1 vteřiny je monofonní příjem buď zapnut, nebo vypnut.

Je-li jednotka zapnutá, svítí indikátor Monaural (monofonní).

Paměť předvolených stanic

Vložení stanice do paměti.

1 Zvolte pásmo

Stiskněte tlačítko [FM] nebo [AM].

2 Zvolte kmitočet (frekvenci), který chcete uložit do paměti

Stiskněte tlačítko [◀◀] nebo [▶▶].

3 Vložte kmitočet do paměti

Stiskněte tlačítko [1] — [6] na dobu alespoň 2 vteřin.

Uložené číslo jednou blikne na displeji.

Pro každé pásmo může být uložena pod tlačítky [1] — [6] vždy jedna stanice.

Automatické ukládání do paměti

Automatické ukládání stanic s dobrým příjmem.

1 Zvolte pásmo pro Vstup automatické paměti

Stiskněte tlačítko [FM] nebo [AM].

2 Otevřete Vstup automatické paměti

Stiskněte tlačítko [AME] na dobu alespoň 2 vteřin.

Po uložení šesti stanic, které mohou být přijímány, se Vstup automatické paměti uzavře.

Funkce CD přehrávače

Vyvolání stanic z paměti

Vyvolávání stanic z paměti.

1 Zvolte pásmo

Stiskněte tlačítko [FM] nebo [AM].

2 Vyvolejte vybranou stanicí

Stiskněte tlačítko [1] — [6].

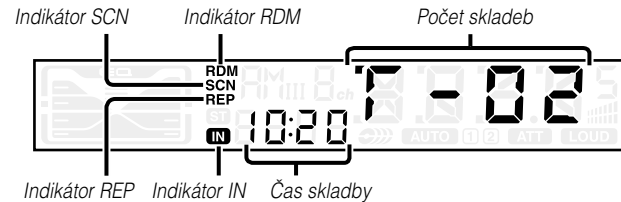
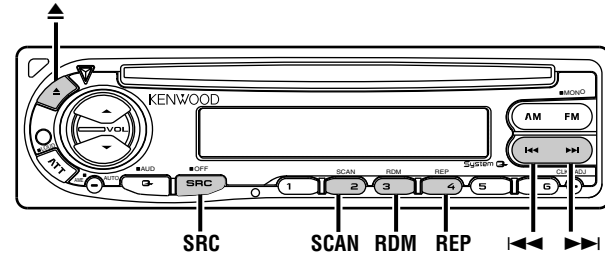

Funkce CD přehrávače

Přehrávání CD

Je-li vloženo CD

Stiskněte tlačítko [SRC].

Zvolte zobrazení "CD".



Je-li vloženo CD, svítí indikátor "IN".

Vyjměte CD

Stiskněte tlačítko [▲].



CD o průměru 8cm nelze přehrávat. Použití adaptéru a vkládání takových CD do zařízení může způsobit poškození.

Rychlé převíjení vpřed a vzad

Rychlé převíjení vpřed

Podržte tlačítko [▶▶].

Tlačítko uvolněte v místě požadované reprodukce.

Rychlé převíjení vzad

Podržte tlačítko [◀◀].

Tlačítko uvolněte v místě požadované reprodukce.

Vyhledávání skladby

Zvolte skladbu, kterou chcete poslouchat.

Stiskněte tlačítko [◀◀] nebo [▶▶].

Opakování skladby

Opakování přehrávání skladby, kterou posloucháte.

Stiskněte tlačítko [REP].

Každým stisknutím tlačítka je Opakování skladby buď zapnuto, nebo vypnuto.

Je-li jednotka zapnutá, indikátor "REP" svítí.

Ukázky skladeb

Přehrání začátku každé skladby na disku, který posloucháte a vyhledání skladby, kterou si chcete poslechnout.

1 Aktivujte Ukázky skladeb

Stiskněte tlačítko [SCAN].

Svítí kontrolka "SCN".

2 Když najdete skladbu, kterou si chcete poslechnout, deaktivujte funkci

Stiskněte tlačítko [SCAN].

Nahodilé přehrávání

Přehrávání všech skladeb na disku v nahodilém pořadí.

Stiskněte tlačítko [RDM].



Každým stisknutím tlačítka je Nahodilé přehrávání buď zapnuto, nebo vypnuto.

Je-li jednotka zapnutá, svítí indikátor "RDM" a bliká číslo skladby.

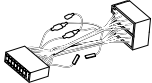
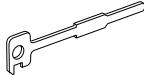

Stisknete-li tlačítko [▶▶], aktivujete výběr další skladby.

Příslušenství

	Vnější pohled	Počet kusů
①	1
②	2
③	1



Použití jiného příslušenství než uvedeného může způsobit zničení přístroje.
Přesvědčte se, že používáte pouze příslušenství dodávané s přístrojem podle vyobrazení.

Postup při instalaci

1. Aby nedošlo ke zkratu, vyjměte klíč ze zapalování a z baterie odpojte svorku ⊖.
2. Vstupy a výstupy každé části správně zapojte.
3. Kabely připojte ke kabelovému svazku.
4. Konektor B na kabelovém svazku připojte k reproduktorovému kabelu vašeho vozu.
5. Konektor A na kabelovém svazku připojte k externí napájecí zásuvce vašeho vozu.
6. Kabelový svazek připojte k přístroji.
7. Přístroj nainstalujte do auta.
8. Připojte zpět na baterii svorku ⊖.
9. Stiskněte tlačítko reset.

▲UPOZORNĚNÍ

- Jestliže váš vůz nemá přípravu pro tuto speciální instalaci, obraťte se na prodejce Kenwood.
- Jestliže má anténa ISO konektor, použijte výhradně převodní anténní adapter (ISO-JASO).
- Ujistěte se, že jsou všechny spoje dobře zajištěné a zasunuté nadoraz.
- Jestliže zapalování vozidla nedisponuje polohou ACC nebo kabel zapalování je připojen na trvalý zdroj napájení, např. kabel od baterie, nelze napájení přístroje ovládat zapalováním (tj. přístroj se nebude zapínat a vypínat současně se zapalováním). Pokud chcete závislost na zapalování zachovat, připojte kabel k zapalování ke zdroji pro zařízení, které se zapíná a vypíná současně se zapalováním.
- Jestliže se přeruší pojistka, zkontrolujte nejprve, že příčinou nebyl zkrat kabelů, pak pojistku nahraďte pouze pojistkou předepsaných hodnot.
- Nedovolte, aby se nezapojené kabely nebo konektory mohly dotýkat kovových částí vozidla nebo jiných vodičů. Aby nedošlo ke zkratu, nesundávejte z nezapojených kabelů a konektoru ochranné krytky.
- Reproduktorové kabely připojujte k odpovídajícím konektorům. Přístroj se může poškodit nebo nemusí pracovat, jestliže vzájemně propojíte kabely ⊖ a/nebo je uzemníte ke kovovým částem vozidla.
- Po instalaci přístroje zkontrolujte brzdová světla, indikátory, stěrače atd., zda pracují správně.
- Máli-mechanika kryt, ujistěte se že jednotka je instalována tak aby se podavač nedotýkal krytu při otevírání a zavírání.
- Přístroj namontujte tak, aby úhel montáže nebyl větší než 30°.

Připojování kabelů ke svorkám

Přehled funkcí konektorů

Číslo špičky konektoru ISO	Barva kabelu	Funkce
Konektor externího napájení		
A-4	Žlutá	Baterie
A-5	Modrá/Bílá	Řízené napájení
A-7	Rudá	Zapalování (ACC)
A-8	Černá	Zemní (uzemňovací) vodič
Reproduktorový konektor		
B-1	Fialová	Zadní pravý (+)
B-2	Fialová/černá	Zadní pravý (-)
B-3	Šedá	Přední pravý (+)
B-4	Šedá/černá	Přední pravý (-)
B-5	Bílá	Přední levý (+)
B-6	Bílá/černá	Přední levý (-)
B-7	Zelená	Zadní levý (+)
B-8	Zelená/černá	Zadní levý (-)

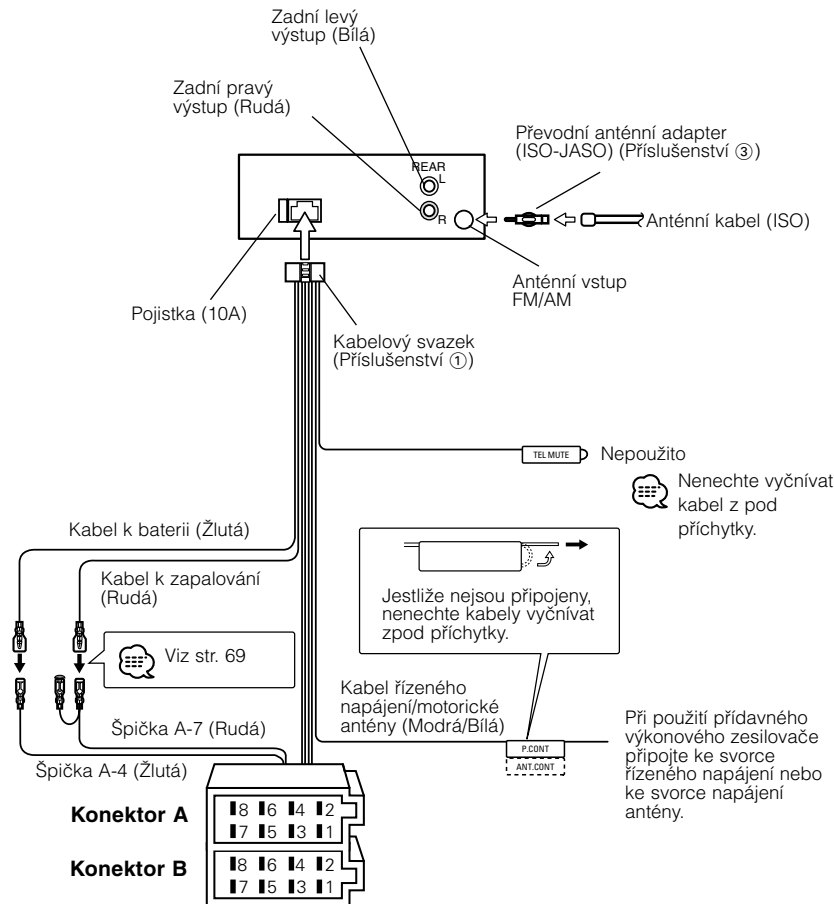

▲VÝSTRAHA Připojení konektoru ISO (viz str. 68)

Uspořádání špiček konektoru ISO záleží na typu vozidla. Ujistěte se, že je propojení správné, aby nedošlo k poškození přístroje. Základní propojení kabelového svazku je uvedeno v [1] dále. Pokud je konektor ISO propojen podle [2] nebo [3], připojte kabely podle vyobrazení.

Pokud chcete instalovat tento přístroj do vozů **Volkswagen** apod., musíte připojit kabely podle následujícího vyobrazení [2].

- [1] (Základní zapojení) Špička A-7 (rudá) na ISO konektoru vozidla je propojena se zapalováním a špička A-4 (žlutá) je připojena k trvalému napájení.

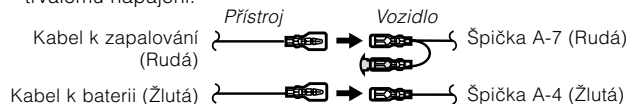

- [2] Špička A-7 (rudá) na ISO konektoru vozidla je připojena k trvalému napájení a špička A-4 (žlutá) je propojena se zapalováním.

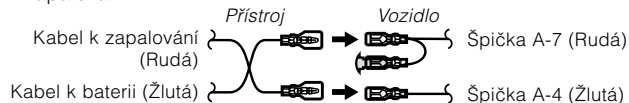

- [3] Špička A-4 (žlutá) na ISO konektoru vozidla není připojena vůbec a špička A-7 (rudá) je připojena k trvalému napájení (nebo jak špička A-7 (rudá), tak A-4 (žlutá) jsou připojeny k trvalému napájení).

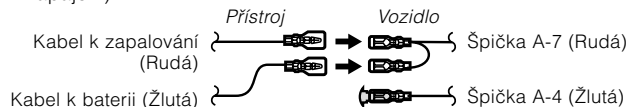



 Jestliže jsou kabely propojeny podle [3], není napájení přístroje ovládáno zapalováním. Proto vždy napájení přístroje vypněte, když je vypnuté zapalování.

Aby bylo možno ovládat přístroj zapalováním, připojte kabel k zapalování (ACC...rudá) k napájecímu zdroji přístroje, který se zapíná a vypíná zapalováním.

Instalace

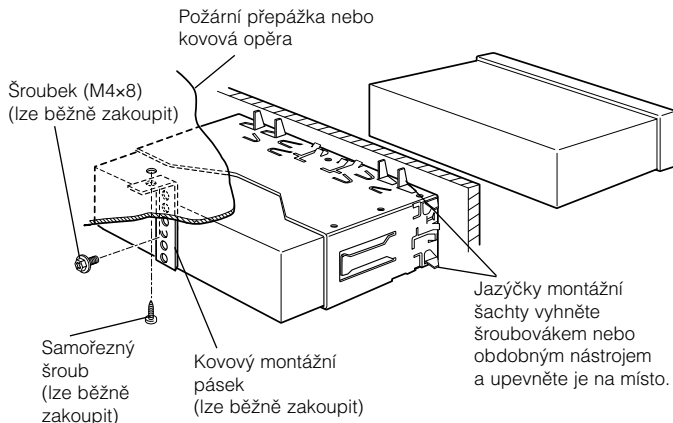
■ Instalace



 Ujistěte se, že je přístroj řádně upevněn. Pokud je její upevnění nestabilní, mohou se projevit problémy v činnosti (např. výpadky zvuku).

Instalace

■ Sejmutí rámečku z tvrdé gumy

- 1 Výstupky na uvolňovacím přípravku vsuňte pod rámeček a uvolněte jeho dvě pojistky. Rámeček stáhněte dolů a dopředu podle vyobrazení.

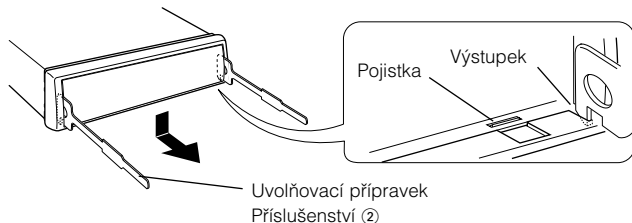

- 2 Jakmile je spodní část stažena, sejměte i část horní.

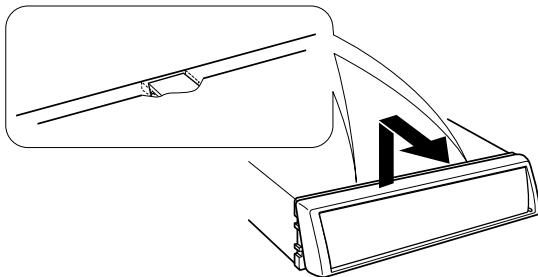

 Rámeček můžete sejmout od horní strany stejným způsobem.

■ Vyjmutí přístroje

- 1 Postupujte podle části “Sejmutí rámečku z tvrdé gumy” a rámeček sejměte.
- 2 Ze zadního panelu vyjměte šroubek (M4x8).
- 3 Dva uvolňovací přípravky vsuňte podle obrázku hluboko do otvorů po obou stranách.

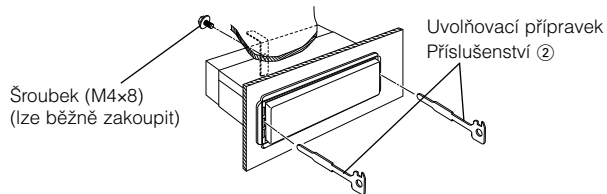

- 4 Uvolňovací přípravky zatlačte dolů, pak jimi přístroj sevřete a do poloviny jej vytáhněte.

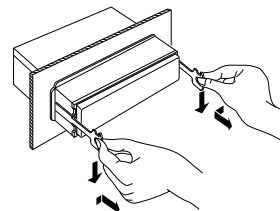

 Dejte pozor, abyste se nezranili o výstupky uvolňovacího přípravku.

- 5 Přístroj rukou zcela vytáhněte, dbejte, aby nespádl.

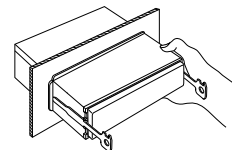

Odstraňování problémů

To, co se může zdát být poruchou, může být pouze důsledek nesprávné obsluhy nebo nesprávného propojení. Než se obrátíte na servis, ověřte možný problém v následující tabulce.

Všeobecně

? Nelze zapnout napájení.

- ✓ Pojistka je přerušena.
 - ☞ Po kontrole kabelů, že nejsou zkratovány, nahraďte pojistku novou se stejnými hodnotami.

- ✓ Zapalování vozidla nemá polohu ACC.
 - ☞ Propojte kabel k zapalování s kabelem k baterii.

? Stisk tlačítek se neprojeví.

- ✓ Mikroprocesor nepracuje řádně.
 - ☞ Na přístroji stiskněte tlačítko reset (str. 58).

? Vstup nelze nastavit.

- ✓ Není vložen CD disk.
 - ☞ Zvolte médium, které chcete poslouchat. Pokud v této jednotce žádné médium není, nemůžete přepnout na jednotlivé vstupy.

? Při vypnutí zapalování se vymaže paměť.

- ✓ Kabel k baterii je připojen k nesprávné svorce.
 - ☞ Kabel připojte správně, řiďte se podle části <Připojování kabelů ke svorkám> (str. 68).

- ✓ Kabely k baterii a k zapalování jsou připojeny nesprávně.
 - ☞ Kabely připojte správně, řiďte se podle části <Připojování kabelů ke svorkám> (str. 68).

? Ačkoliv je zapnutá hlasitost (loudness), výšky nejsou kompenzovány.

- ✓ Byl zvolen režim tuneru.
 - ☞ Jste-li v režimu tuneru, výšky nejsou kompenzovány.

? Zvuk není slyšet nebo je slabý.

- ✓ Fader nebo vyvážení jsou nastaveny do krajní polohy.
 - ☞ Fader a vyvážení nastavte do středové polohy.

- ✓ Vstupní/výstupní kabely nebo kabelový svazek jsou zapojeny nesprávně.
 - ☞ Přepojte vstupní/výstupní kabely nebo kabelový svazek správně. Viz část <Připojování kabelů ke svorkám> (str. 68).

? Kvalita zvuku je nízká nebo je zvuk zkreslen.

- ✓ Reproduktorový kabel může být někde ve vozidle oškozen šroubem.
 - ☞ Zkontrolujte propojení reproduktorů.

- ✓ Reprodukory jsou propojeny nesprávně.
 - ☞ Přepojte kabely tak, aby byl výstupní konektor připojen k jinému reproduktoru.

? Nezazní tón dotykového sensoru.

- ✓ Je použita zástrčka výstupu předzesilovače.
 - ☞ Tón dotykového sensoru není reprodukován ze zástrčky předzesilovače.

Výstup tuner

? Příjem rozhlasu je špatný.

- ✓ Anténa na vozidle není vysunuta.
 - ☞ Anténu zcela vysuňte.

- ✓ Řídicí kabel pro anténu není zapojen.
 - ☞ Kabel připojte správně, řiďte se podle části <Připojování kabelů ke svorkám> (str. 68).

Odstraňování problémů

Režim disku

? **Není reprodukován požadovaný disk, ale jiný.**

- ✓ Zadaný disk je velmi znečištěn.
 - ☞ Disk vyčistěte.
- ✓ Zadaný disk je vložen obráceně.
 - ☞ Disk vložte potištěnou stranou vzhůru.
- ✓ Disk je poškrábán.
 - ☞ Zkuste jiný disk.

? **Zadaná skladba se nereprodukuje.**

- ✓ Je zapnuta funkce náhodné reprodukce.
 - ☞ Vypněte funkci náhodné reprodukce.

? **Opakování přehrávání skladeb, vyhledání skladeb a náhodilá reprodukce se sami aktivují.**

- ✓ Nastavení není zrušeno.
 - ☞ Tyto funkce zůstávají zapnuté dokud se nevypnou ručně nebo dokud se nevyjme disk, a to i v případě že se jednotka vypne nebo zvolí jiný zdroj vstupního signálu.

? **Nelze přehrát CD-R nebo CD-RW.**

- ✓ U CD-R/CD-RW neproběhl proces finalizace.
 - ☞ Proveďte proces finalizace na CD rekordéru.

? **CD je vysunut ihned po vložení.**

- ✓ Disk je vložen obráceně.
 - ☞ Disk vložte potištěnou stranou vzhůru.
- ✓ Disk je velmi znečištěn.
 - ☞ Disk vyčistěte, postupujte podle kapitoly <Čištění CD disků> (str. 59).

? **Nelze vyjmout disk.**

- ✓ Důvodem je, že od vypnutí zapalování vozidla uplynulo více než 10 minut.
 - ☞ Disk je možno vyjmout pouze během 10 minut po vypnutí zapalování. Jestliže uplynulo více než 10 minut, zapněte zapalování a stiskněte tlačítko vyjmutí (Eject).

? **Nelze vložit disk.**

- ✓ Je již vložený jiný disk.
 - ☞ Stiskněte tlačítko (▲) a disk vyjměte.

? **Nelze zvolit vyhledávání skladeb.**

- ✓ První a poslední skladba alba.
 - ☞ Vyhledávání skladeb nelze použít ve zpětném směru pro vyhledání první skladby a ve směru vpřed pro vyhledání poslední skladby.

Níže uvedené zprávy ukazují stav systému.

- E-04: V zásobníku není žádný disk.
⇨ CD vyčistěte a vložte správně.
- IN (Blikat): CD přehrávač nefunguje správně.
⇨ Vložte znovu CD disk. Pokud nelze vysunout CD disk nebo stále bliká displej, přestože byl disk znovu správně vložen, vypněte prosím zařízení a poraďte se v nejbližším servisním centru.

Specifikace

Změny specifikací bez upozornění vyhrazeny.

Tuner FM

Kmitočtový rozsah (krok 50 kHz).....	87,5 MHz – 108,0 MHz
Citlivost (S/N = 26dB).....	0,7 $\mu\text{V}/75 \Omega$
Citlivost pro nerušený příjem (S/N = 46dB).....	1,6 $\mu\text{V}/75 \Omega$
Kmitočtová charakteristika (± 3 dB).....	30 Hz – 15 kHz
Odstup signál/šum (MONO).....	65 dB
Selektivita (DIN) (± 400 kHz).....	≥ 80 dB
Oddělení kanálů (1 kHz).....	35 dB

Tuner MW

Kmitočtový rozsah (krok 9 kHz).....	531 kHz – 1611 kHz
Citlivost (S/N = 20dB).....	25 μV

Tuner LW

Kmitočtový rozsah.....	153 kHz – 281 kHz
Citlivost (S/N = 20dB).....	45 μV

CD přehrávač

Laserová dioda.....	GaAlAs
Digitální filtr (D/A).....	8 násobné převzorkování
D/A převodník.....	1 bit
Otáčky disku.....	500 – 200 1/min (CLV)
Kolísání.....	Hodnoty neměřitelně nízké
Kmitočtová charakteristika (± 1 dB).....	10 Hz – 20 kHz
Celkové harmonické zkreslení (1 kHz).....	0,01 %
Odstup signál/šum (1 kHz).....	93 dB
Dynamický rozsah.....	93 dB
Oddělení kanálů.....	85 dB

Zesilovač

Maximální výstupní výkon.....	45 W x 4
Výstupní výkon (DIN 45324, +B=14,4 V).....	28 W x 4
Tónové korekce	
Hloubky :.....	100 Hz ± 10 dB
Středy :.....	1 kHz ± 10 dB
Výšky :.....	10 kHz ± 10 dB
Výstup pro předzesilovač – úroveň/zátěž (v průběhu přehrávání disku).....	2000 mV/10 k Ω
Výstup pro předzesilovač – výstupní impedance.....	$\leq 600 \Omega$

Všeobecně

Napájecí napětí (dovoleno 11 – 16V).....	14,4 V
Odběr proudu.....	10 A
Instalační rozměry (Š x V x H).....	182 x 53 x 155 mm
	7-3/16 x 2-1/16 x 6-1/10 palec
Hmotnost.....	3,1 lbs (1,4 kg)

Tartalomjegyzék

Biztonsági előírások.....	75	CD-lemezjátszó jellemzői.....	83
CD-k.....	77	CD játszása	
Általános jellemzők.....	78	Előrecsévélés és hátracsévélés	
Áramellátás		Szám keresése	
Forrás kiválasztása		Szám ismétlése	
Hangerő		Szám keresése	
Csillapító egység		Véletlenszerű lejátszás	
Hangosság		Tartozékok.....	85
System Q		A beszerelési eljárás.....	85
Audióbeállítás		Kábelek csatlakoztatása a	
Hangszóróbeállítás		kivezetésekhez.....	86
Órakijelző		Beszerelés.....	87
Az óra beállítása		Hibakeresési útmutató.....	89
DSI (Disabled System Indicator)		Műszaki adatok.....	91
Lopásgátló előlap			
A tuner jellemzői.....	81		
Hangolási üzemmód			
Hangolás			
Mono vétel			
Előre beállított állomások memóriája			
Automatikus memória-bevitel			
Előre beállított hangolás			

▲FIGYELMEZTETÉS

Személy sérülés és/vagy tűz megelőzése érdekében a következő óvintézkedések foganatosítandók:

- Az egységet teljesen tolja be addig, amíg teljesen rögzítve nincs a helyén. Máskülönben, út-közéskor és egyéb rázkódás esetén, kirepülhet onnan.
- Ha meghosszabbítja a gyújtó-, akkumulátor- vagy testelőkábeleket, ügyeljen rá, hogy gépjárműkábeleket vagy egyéb, 0,75 mm²-es (AWG18) vagy nagyobb keresztmetszetű kábelt alkalmazzon, a kábel tönkremenetelének és a kábelbevonat károsodásának megelőzésére.
- Rövidzárlat megelőzése céljából sose tegyen illetve hagyjon bármilyen, fémes tárgyat (például pénzérmét vagy fémszerszámot) az egység belsejében.
- Ha az egység füstöt vagy furcsa szagot kezd ki-bocsátani, azonnal kapcsolja ki az energiaellátást és keresse fel a Kenwood márkakereskedőt.
- Vigyázzon, hogy ujjai ne hagyjanak az előlap és az egység közé.
- Gondosan járjon el, és ne ejtse le az egységet illetve ne tegye ki azt erős ütésnek. Az egység eltörhet vagy megrepedhet, mivel üvegből készült alkatrészeket tartalmaz.
- Ne érjen hozzá a folyadékkristály folyadékjához, ha az LCD sérült vagy eltört valamilyen ütés következtében. A folyadékkristály folyadékja veszélyt jelenthet az Ön egészségére, sőt halálos is lehet. Ha a folyadékkristálynak az LCD-ből származó folyadékja testével vagy ruházatával érintkezésbe kerül, azonnal mossa le szappannal.

▲VIGYÁZAT

A berendezés károsodásának megelőzése céljából a következő óvintézkedések foganatosítandók:

- Legyen gondja rá, hogy az egységet –12 V DC áramellátás felé földeli.
- Ne nyissa fel az egység alsó vagy felső burkolatát.
- Ne telepítse az egységet olyan helyre, ami közvetlen napsugárzásnak vagy túlzott hőhatásnak illetve páratartalomnak van kitéve. Ugyancsak kerülje a túlzottan poros helyeket vagy, ahol fennáll a víz ráfröccsenésének lehetősége.
- Ne tegye az eltávolított előlapot vagy az előlap dobozát olyan helyre, ami közvetlen napsugárzásnak, túlzott hőhatásnak vagy páratartalomnak van kitéve, ugyancsak kerülje a túlzottan poros vagy olyan helyeket, ahol fennáll a víz ráfröccsenésének lehetősége.
- A károsodás megelőzése céljából ne érintse meg ujjával az egység illetve az előlap kivezetéseit.
- Ne tegye ki az előlapot túlzott ütésnek, mivel az precíziós berendezéselem.
- Amikor biztosítékokat cserél, csak újat használjon, mégpedig az előírt névleges jellemzőkkel. Rossz névleges jellemzőjű biztosíték alkalmazása az egység meghibásodását eredményezheti.
- Biztosítékcseréje esetén a rövidzárlat megakadályozása céljából először kösse ki a kábelezést.
- Ne tegyen semmilyen tárgyat az előlap és az egység közé.
- Beszereléskor ne használjon, csak a berendezéshez mellékelt csavart. Nem megfelelő csavarok alkalmazása a központi egység meghibásodását eredményezheti.

Ne tegyen be 8 cm-es CD-t a CD-lemezsébe

Ha lemezaadapterével együtt próbál 8 cm-es CD-t a berendezésbe berakni, az adapter a CD-ről leválhat és kárt tehet a berendezésben.

MEGJEGYZÉS

- Ha a beszerelés alatt problémát tapasztal, keresse fel a Kenwood márkakereskedőt.
- Ha az egység úgy tűnik, nem működik megfelelően, próbálja meg először lenyomni a visszaállító (reset) gombot. Ha ez sem oldja meg a problémát, keresse fel a Kenwood márkakereskedőt.

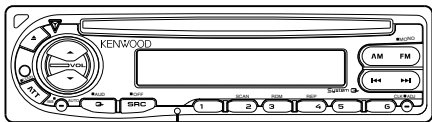

Visszaállító (reset) gomb

- Az LCD (folyadékkristályos kijelző) karakterei nehezen olvashatóvá válhatnak 5 °C (41 °F) fok hőmérséklet alatt.
- A jelen kézikönyvben látható kijelző- és panel-illusztrációk példaként szolgálnak, hogy világosabban megmagyarázzák a vezérlés módját. Megeshet tehát, hogy az ábrákon látható kijelző tartalma különbözik a konkrét berendezés kijelzőjén megjelenő jelzéstől, illetve a kijelző bizonyos illusztrációi egy konkrét művelet esetében nem alkalmazható műveletet képvisel.

A lencse párasodása

Hideg éghajlaton, közvetlen azután, hogy a gépkocsi fűtését bekapcsolta, pára vagy lecsapódás képződhet a berendezés CD-lejátszójában található lencsén. Ezt nevezzük a lencse bepárasodásának, amikor is esetleg lehetetlenné válik a CD-k lejátszása. Ilyen helyzetben vegye ki a CD-t és várjon addig, amíg a lecsapódás el nem párolog. Ha a berendezés még mindig nem működik egy idő után megfelelőképpen, keresse fel a Kenwood márkakereskedőt.

Az előlap kivezetéseinek tisztítása

Ha az egységen vagy az előlapon lévő kivezetések szennyeződnek, törölje le őket száraz, puha ruhával.

A berendezés tisztítása

Ha a készülék előlapja foltos, törölje át egy puha, száraz ruhával, például egy szilíciumruhával. Amennyiben erősen szennyezett, tisztítsa meg az előlapot egy semleges tisztítószerbe mártott ruhával, majd törölje le a semleges tisztítószerrel.



Tisztítószer-spray közvetlen alkalmazásával a készüléken kárt tehet a gép alkatrészeiben. Durva ruhával, vagy illékony folyékony tisztítószer, például hígító vagy alkohol alkalmazásával megkarcolhatja a készülék felületét, vagy letörölheti az előlapon látható karaktereket.

A CD-lemezrés tisztítása

Mivel a CD-lemezrészben esetleg por gyülemlik fel, alkalmanként meg kell tisztítani. A CD-k megkarcolódhatnak, ha poros CD-lemezrészbe helyezik őket.

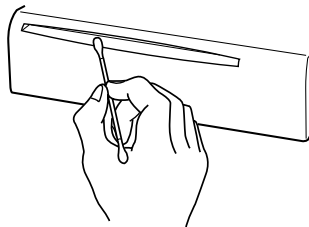

A lézert alkalmazó termékek jelölése (Bizonyos területek kivételével)

**CLASS 1
LASER PRODUCT**

E címkét a burkolaton/házon helyezik el és az közli, hogy az alkatrész 1. osztályba sorolt lézersugárnyalókat alkalmaz. Ez azt jelenti, hogy a berendezés olyan lézersugarakkal dolgozik, ami gyengébb besorolású. A berendezésen kívül nem áll fenn veszélyes sugárzás.

Általános jellemzők

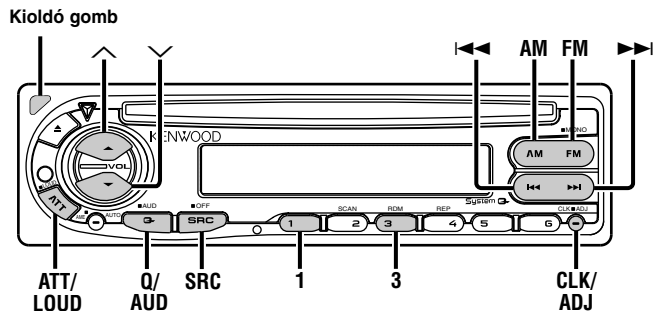

Áramellátás

Az áramellátás bekapcsolása

Nyomja meg az [SRC] gombot.

Az áramellátás kikapcsolása

Tartsa nyomva az [SRC] gombot legalább 1 másodpercig.

Forrás kiválasztása

Nyomja meg az [SRC] gombot.

Szükséges forrás

Kijelzés

Rádió	"TUNE"
CD	"CD"
Készlet (csak világító üzemmód)	"STBY"

Hangerő

A hangerő fokozása

Nyomja meg a [^] gombot.

A hangerő csökkentése

Nyomja meg a [v] gombot.

Csillapító egység

A hangerő gyors lehalkítása.

Nyomja meg az [ATT] gombot.

A gomb minden egyes megnyomására a csillapító egység be- vagy kikapcsol.

Bekapcsolt állapotban az "ATT" jelző villog.

Hangosság

Alacsony hangerő mellett az alacsony és magas hangszínek ellensúlyozása.

Tartsa nyomva a [LOUD] gombot legalább 1 másodpercig. A gomb minden egyes 1 másodperces nyomva tartására a hangosság be- vagy kikapcsol. Bekapcsolt állapotban a "LOUD" jelző látható.

System Q

Behívható az egyes zenetípusokhoz előre beállított legjobb hangbeállítás.

1 A beállítani kívánt forrás kiválasztása

Nyomja meg az [SRC] gombot.

2 A hangtípus kiválasztása

Nyomja meg a [Q] gombot.

A gomb minden egyes megnyomására a hangbeállítás átvált.

Hangbeállítás	Kijelzés
Sima	"FLAT"
Rock	"ROCK"
Slágerlista	"TP40"
Pop	"POPS"
Jazz	"JAZZ"
Könnyű	"EASY"



- Minden egyes beállítási értéket változtatja a <Hangszóróbeállítás> (80 oldal). Először válassza ki a hangszóró típusát a Hangszóró beállításokkal.
- A System Q beállítás változásakor az audióbeállítás mélyhang, középső, és magashang értékei váltják fel a System Q értékeit.

Audióbeállítás

1 A beállítani kívánt forrás kiválasztása

Nyomja meg az [SRC] gombot.

2 Belépés az Audióbeállítási üzemmódba

Tartsa nyomva az [AUD] gombot legalább 1 másodpercig.

3 A beállítani kívánt audiótétel kiválasztása

Nyomja meg az [FM] vagy az [AM] gombot.

A gomb minden egyes megnyomására a beállítható tételek az alábbiak szerint váltanak át.

4 Az audió tétel beállítása

Nyomja meg a [◀◀] vagy [▶▶] gombot.

Beállítandó tétel	Kijelzés	Tartomány
Mélyhang szint	"BAS"	-8 — +8
Középszint	"MID"	-8 — +8
Magashangszint	"TRE"	-8 — +8
Kiegészítés	"BL"	Bal 15 — Jobb 15
Halkító	"FD"	Hátsó 15 — Első 15

5 Kilépés az audióbeállítási üzemmódból

Nyomja meg az [AUD] gombot.

Általános jellemzők

Hangszóróbeállítás

Finomhangolás a System Q érték optimális szinten tartásához a hangszórótípus beállítása során.

1 Belépés a Készenléti üzemmódba

Nyomja meg az [SRC] gombot.
Válassza ki az "STBY" kijelzést.

2 Belépés a Hangszóró-beállítási üzemmódba

Nyomja meg a [Q] gombot.

3 A hangszóró típusának kiválasztása

Nyomja meg a [◀◀] vagy [▶▶] gombot.
A gomb minden egyes megnyomására a beállítás az alábbiak szerint vált át.

Hangszóró típus	Kijelzés
Ki	"SP-F"
Az OEM hangszórónál	"SP-O"
A 6 & 6x9" méretű hangszórónál	"SP-6"
Az 5 & 4" méretű hangszórónál	"SP-5"

4 Kilépés a Hangszóró-beállítási üzemmódból

Nyomja meg a [Q] gombot.

Órakijelző

Nyomja meg a [CLK] gombot.
A gomb minden egyes megnyomására az órakijelző be- vagy kikapcsol.

Az óra beállítása

1 Az órakijelző kiválasztása

Nyomja meg a [CLK] gombot.

2 Belépés az Órabeállítás üzemmódba

Tartsa nyomva a [ADJ] gombot legalább 2 másodpercig.
Az órakijelző villog.

3 Az óra beállítása

Nyomja meg az [FM] vagy az [AM] gombot.

A percek beállítása

Nyomja meg a [◀◀] vagy [▶▶] gombot.

4 Kilépés az Órabeállítás üzemmódból

Nyomja meg a [CLK] gombot.

DSI (Disabled System Indicator)

Piros kijelző villog a berendezésen az előlap eltávolítása után, mely az esetleges tolvajokat figyelmezteti.

1 Az áramellátás kikapcsolása

Tartsa nyomva az [SRC] gombot legalább 1 másodpercig.

2 A DSI beállítása

Az [1] és [3] gomb lenyomása közben nyomja meg az [SRC] gombot.
Az 1. és 2. lépés minden egyes elvégzésére a DSI be- vagy kikapcsol.

A tuner jellemzői

Lopásgátló előlap

A berendezés előlapja levehető és elvihető, mely segít megakadályozni a lopást.

Az előlap eltávolítása

Nyomja meg a kioldó gombot.

Az előlap kireteszelődik, így módon téve lehetővé, hogy Ön kivegye.

- ⚠ Az előlap precíziós berendezés és az ütéstől vagy lökéstől károsodhat. Ezért tartsa az előlapot annak különleges tároló tokjában, amíg nincs a helyén.
- Ne tegye ki az előlapot vagy annak tároló tokját közvetlen napsugárzásnak, erős hőhatásnak vagy magas páratartalomnak. Ugyancsak kerülje a túlzottan poros helyeket, vagy ahol fennáll a víz ráfröccsenésének lehetősége.

Az előlap újbóli felhelyezése

- 1 Állítsa be a készüléken lévő kiszögelléseket az előlapon lévő vágatokhoz.

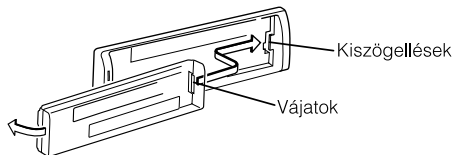

- 2 Tolja be az előlapot kattanásig.

Az előlap a helyére reteszeli, így módon téve lehetővé, hogy Ön a berendezést használhassa.

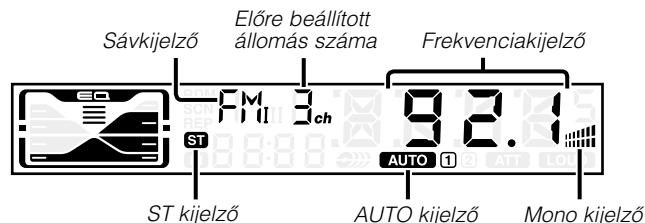
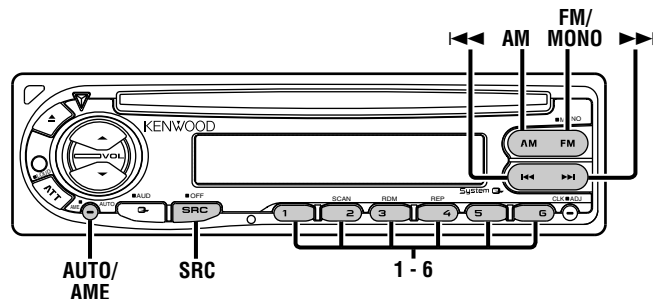

A tuner jellemzői

Hangolási üzemmód

Válassza ki a hangolási üzemmódba.

Nyomja meg az [AUTO] gombot.

Valahányszor megnyomja a gombot, a hangolási üzemmód beállítása az alábbiak szerint változik.

Hangolási üzemmód	Kijelzés	Művelet
Automatikus keresés	"AUTO 1" jelző	Állomások automatikus keresése.
Előre beállított állomások keresése	"AUTO 2" jelző	Állomások keresése az előre beállított memóriában lévő sorrend szerint.
Manuális	—	Normal Hagyományos manuális hangolás.

Hangolás

Az állomás kiválasztása.

1 Rádió forrás kiválasztása

Nyomja meg az [SRC] gombot.

Válassza ki a "TUnE" kijelzőt.

2 A sáv kiválasztása

Nyomja meg az [FM] vagy az [AM] gombot.

Az [FM] gomb minden egyes lenyomásakor az FM1, FM2 és FM3 sávok között vált át.

3 Sávokon fel- és lefelé hangolás

Nyomja meg a [◀◀] vagy [▶▶] gombot.



Sztereó állomások vétele során az "ST" jelző látható.

Mono vétel

Csökkenthető a zaj, ha sztereó adásokat monóként vesz a készülék.

Tartsa nyomva a [MONO] gombot legalább 1 másodpercig.

A gomb minden egyes 1 másodperces nyomva tartására a Mono vétel be- vagy kikapcsol.

Bekapcsolt állapotban a Mono jelző látható.

Előre beállított állomások memóriája

Állomás rögzítése a memóriában.

1 A sáv kiválasztása

Nyomja meg az [FM] vagy az [AM] gombot.

2 A memóriában rögzítendő frekvencia kiválasztása

Nyomja meg a [◀◀] vagy [▶▶] gombot.

3 A frekvencia rögzítése a memóriában

Tartsa nyomva az [1] — [6] gombot legalább 2 másodpercig.

A tárolás számának kijelzője egyet villan.

Minden egyes sávon az [1] — [6] gombok mindegyikén egy-egy állomás rögzíthető.

Automatikus memória-bevitel

Jó vételű állomások automatikus rögzítése a memóriában.

1 Az automatikus memória-bevitel sávjának kiválasztása

Nyomja meg az [FM] vagy az [AM] gombot.

2 Automatikus memória-bevitel megnyitása

Tartsa nyomva az [AME] gombot legalább 2 másodpercig.

Miután hat jól vehető állomást már rögzített a memóriában, az Automatikus memória-bevitel beázrul.

CD-lemezjátszó jellemzői

Előre beállított hangolás

A memóriában lévő állomások behívása.

1 A sáv kiválasztása

Nyomja meg az [FM] vagy az [AM] gombot.

2 Az állomás behívása

Nyomja meg az [1] — [6] gombot.

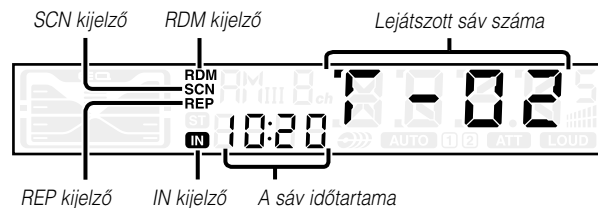
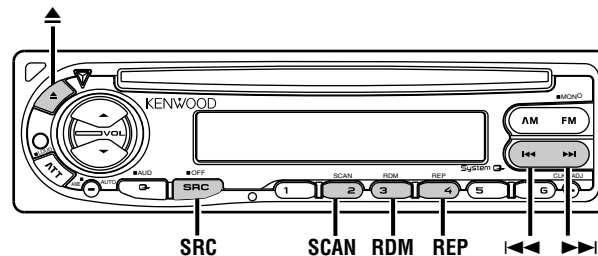

CD-lemezjátszó jellemzői

CD játszása

Ha van behelyezve CD

Nyomja meg az [SRC] gombot.
Válassza ki a "CD" kijelzőt.



Ha van behelyezve CD, az "IN" jelző látható.

CD kilökése

Nyomja meg a [▲] gombot.



3" (8cm) méretű CD-t nem lehet lejátszani. Ha átalakítót használ és azt a készülékbe helyezi, ez kárt okozhat.

Előrecsévézés és hátracsévézés

Előrecsévézés

Tartsa lenyomva a [▶▶] gombot.
Vegye el az ujját, és a lemez lejátszása azon a ponton indul.

Hátracsévézés

Tartsa lenyomva a [◀◀] gombot.
Vegye el az ujját, és a lemez lejátszása azon a ponton indul.

Szám keresése

A hallani kívánt dal kiválasztása.

Nyomja meg a [◀◀] vagy [▶▶] gombot.

Szám ismétlése

Az éppen hallgatott dal megismétlése.

Nyomja meg a [REP] gombot.

A gomb minden egyes megnyomására a Szám ismétlése funkció be- vagy kikapcsol.

Bekapcsolt állapotban a "REP" kijelző látható.

Szám keresése

Az éppen hallgatott lemezen minden szám elejének lejátszásával a hallgatni kívánt szám keresése.

1 Szám keresésének megkezdése

Nyomja meg a [SCAN] gombot.
Az "SCN" kijelző világít.

2 Akkor engedje el a gombot, amikor a hallgatni kívánt dalt hallja

Nyomja meg a [SCAN] gombot.

Véletlenszerű lejátszás

A lemezen lévő összes dal véletlen sorrendben való lejátszása.

Nyomja meg a [RDM] gombot.



A gomb minden egyes megnyomására a véletlenszerű lejátszás be- vagy kikapcsol.

Bekapcsolt állapotban a "RDM" kijelző látható és a zeneszám száma villog.

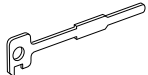

A [▶▶] gomb megnyomására a következő dalra ugrik a kiválasztás.

Tartozékok

	Kinézet	Darabszám
①		1
②		2
③		1



Bármely, a mellékelttől eltérő tartozék alkalmazása a berendezés károsodását eredményezheti. Legyen gondja rá, hogy csak a berendezéssel együtt szállított, a fentiekkel megegyező tartozékokat használja.

A beszerelési eljárás

1. Rövidzárlat megakadályozása céljából vegye ki a slusszkulcsot és kösse ki az akkumulátor \ominus kivezetését.
2. Minden berendezés esetében alakítsa ki a megfelelő, bemenő és kimenő kábelbekötéseket.
3. Csatlakoztassa a kábelezésen lévő kábelt.
4. Fogja a kábelezésen lévő B csatlakozót és csatlakoztassa a járműben lévő hangszóró-csatlakozóhoz.
5. Fogja a kábelezésen lévő A csatlakozót és csatlakoztassa a járműben a külső áramellátást biztosító csatlakozóhoz.
6. Csatlakoztassa a berendezéshez a kábelezés csatlakozóját.
7. Szerelje be a berendezést a kocsiba.
8. Kösse be újra az akkumulátor \ominus kivezetését.
9. Ezután nyomja meg a reset gombot.

▲VIGYÁZAT

- Ha gépkocsija nincs előkészítve erre a különleges bekötési rendszerre, keresse fel a KENWOOD márkakereskedőt.
- Amikor az antennakábelnek ISO dugasa van, csak antenna-átalakító adaptereket (ISO-JASO) alkalmazzon.
- Legyen gondja rá, hogy minden kábelcsatlakozást biztonságosan alakítanak ki oly módon, hogy a kapcsoló-hüvelyeket teljes reteszelésig betolják.
- Ha a jármű gyújtásának nincs ACC állása vagy, ha a gyújtókábel állandó feszültségű áramforráshoz van csatlakoztatva, például akkumulátor-kábelhez, az áramellátás nem lesz a gyújtással összekötve (azaz: nem fog a gyújtással együtt be- és kikapcsolni). Ha a berendezés áramellátását össze kívánja kapcsolni a gyújtással, csatlakoztassa a gyújtókábelt olyan áramforráshoz, amely a slusszkulcs-csal be- és kikapcsolható.
- Ha kiég a biztosíték, először arról bizonyosodjon meg, hogy a kábelek nem okozhattak rövidzárlatot, majd cserélje ki a régi biztosítékot ugyanolyan névleges méretezésű újjal.
- Vinilszalaggal vagy hasonló anyaggal szigetelje a bekötetlen kábeleket. Rövidzárlat megakadályozása céljából úgyszintén ne távolítsa el a bekötetlen kábelvégeken vagy a kivezetéseken lévő sapkákat.
- Megfelelő módon csatlakoztassa a hangszórókábeleket a nekik megfelelő kivezetésekhez. A berendezés károsodhat vagy előfordulhat, hogy nem üzemel, ha Ön megosztja a \ominus kábeleket és/vagy azokat a gépkocsi bármely fémrésze felé földeli.
- A berendezés beszerelését követően ellenőrizze, vajon megfelelően működnek-e a gépkocsi féklámpái, jelzőműszerei, az ablaktörlők stb.
- Ha a műszerfalnak van egy fedele, győződjön meg arról, hogy úgy telepíti a készüléket, hogy annak előlapja nem ütközik a fedélbe, miközben nyílik vagy záródik.
- Úgy szerelje be az egységet, hogy a szerelési szög 30 fok vagy kevesebb.

Kábelek csatlakoztatása a kivezetésekhez

A csatlakozó funkciók útmutatója

Az ISO csatlakozóra vonatkozó Pin számok	Kábel színe	Funkciók
Külső áramellátás csatlakozója		
A-4	Sárga	Akkumulátor
A-5	Kék/Fehér	Áramellátás-szabályozás
A-7	Piros	Gyújtás (ACC)
A-8	Fekete	Földelés
Hangszóró-csatlakozó		
B-1	Bíborvörös	Hátsó jobb (+)
B-2	Bíborvörös/fekete	Hátsó jobb (-)
B-3	Szürke	Elülső jobb (+)
B-4	Szürke/fekete	Elülső jobb (-)
B-5	Fehér	Elülső bal (+)
B-6	Fehér/fekete	Elülső bal (-)
B-7	Zöld	Hátsó bal (+)
B-8	Zöld/fekete	Hátsó bal (-)

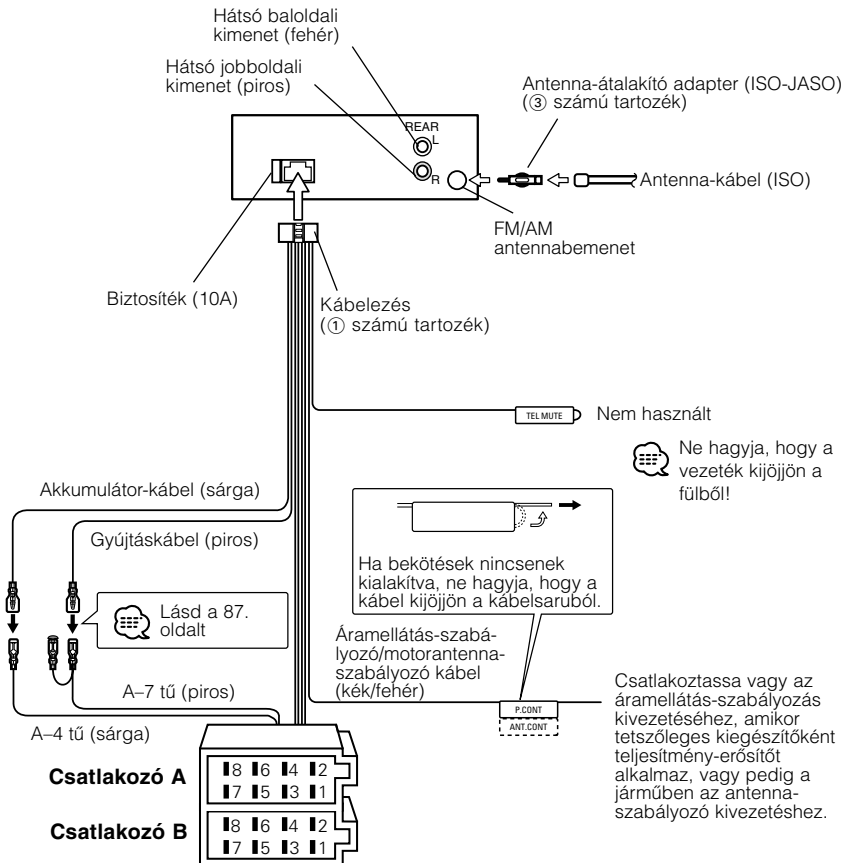

▲FIGYELMEZTETÉZ

Az ISO csatlakozóhoz való csatlakoztatás (lásd a 86. oldalt) ISO csatlakozók esetében a Pin elrendezés függ az Ön által vezetett jármű típusától. Legyen gondja rá, hogy a berendezés károsodásának megakadályozására a megfelelő bekötéseket eszközöli. Kábelezés esetén az alapértelmezés szerinti bekötés az alábbi [1] alatt kerül ismertetésre. Ha az ISO csatlakozó Pin-jei a [2]-nél vagy [3]-nál ismertetettek szerint vannak beállítva, az ábrán látható bekötést eszközölje. Az egység **Volkswagen** járművekbe stb. történő beszerelésekor győződjön meg arról, hogy a kábelt az alábbiaknak [2] megfelelően csatlakoztatta vissza.

- [1] (Alapértelmezés szerinti beállítás) A jármű ISO csatlakozójának A-7 Pin-je (piros) a gyújtással van összekötve és az A-4 Pin (sárga) az állandó áramforráshoz csatlakozik.

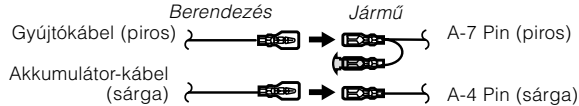

- [2] A jármű ISO csatlakozójának A-7 Pin-je (piros) az állandó áramforráshoz csatlakozik és az A-4 Pin (sárga) a gyújtáshoz.

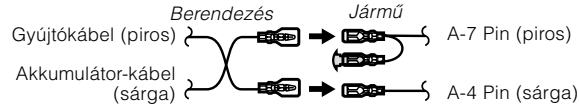

- [3] A jármű ISO csatlakozójának A-4 Pin-je (sárga) nincs semmihez csatlakoztatva, miközben az A-7 Pin (piros) az állandó áramforráshoz csatlakozik (mind az A-7 (piros), mind pedig az A-4 (sárga) Pin-ek az állandó áramforráshoz csatlakoznak).

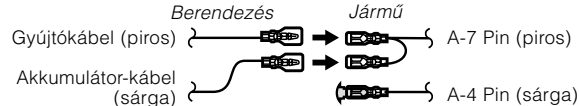

Amikor a bekötést a fenti [3] szerint eszközöli, a berendezés áramellátása nincs összekötve a slusszkulccsal. Ezekből mindig legyen gondja rá, hogy kikapcsolja a berendezés áramellátását, amikor a gyújtást kikapcsolja. Ahhoz, hogy a berendezés áramellátását a gyújtással összekösse, csatlakoztassa a gyújtókábelt (ACC...piros) ahhoz az áramforráshoz, amely a slusszkulccsal be- és kikapcsolható.

Beszereles

■ Beszerelés

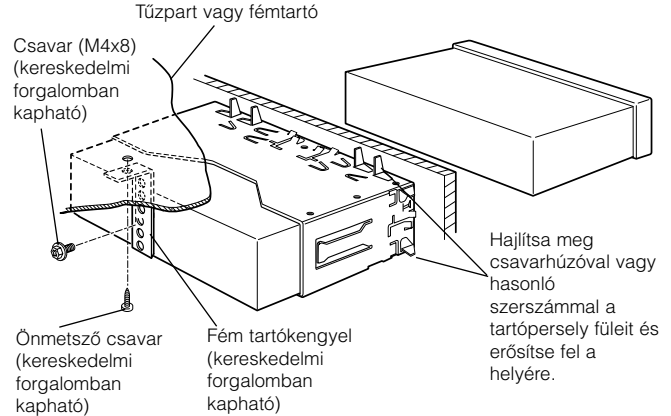

Legyen gondja rá, hogy a berendezést szilárdan a helyére rögzítse. Ha a berendezés labilis, meghibásodhat (például: megcsúszhat a hang).

Beszereles

■ A keménygumi keret eltávolítása

- 1 Akassza be az eltávolító szerszámon lévő csapokat és távolítsa el az alsó szinten lévő, két záróelemet. Engedje le a keretet, majd húzza előre az ábrán látható módon.

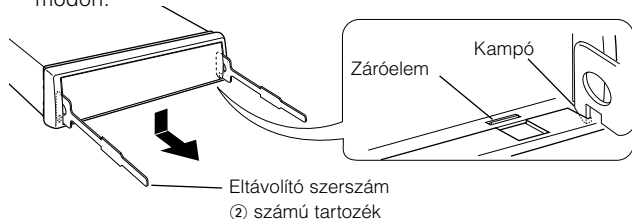

- 2 Amikor az alsó szintet eltávolította, távolítsa el a felső, két helyen is ugyanezt.

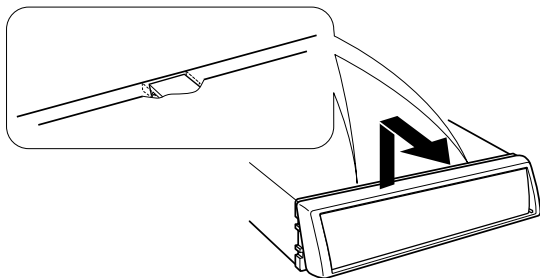

 A keret ugyanolyan módon távolítható el felülről.

■ A berendezés eltávolítása

- 1 Lásd a "A keménygumi keret eltávolítása" című részt, majd távolítsa el a keménygumi-keretet.
- 2 Távolítsa el a hátsó panelről a csavart (M4x8).
- 3 A bemutatottak szerint mindkét oldalon mélyen vezesse be a két eltávolító szerszámot a hasítékokba.

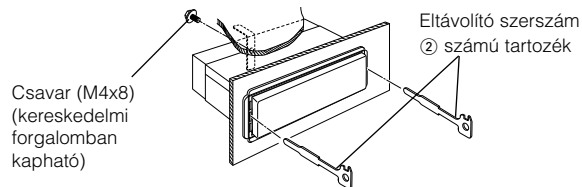

- 4 Eressze le az aljig az eltávolító szerszámot és húzza ki félig a berendezést, miközben befelé nyomja.

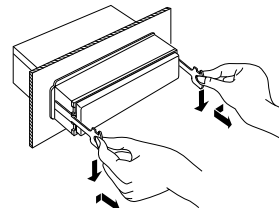

 Gondosan járjon el, nehogy keze sérülést szenvedjen az eltávolító eszközön lévő kampó csapjaitól.

- 5 Húzza ki teljesen az egységet kézzel, ügyelve rá, nehogy leejtse.

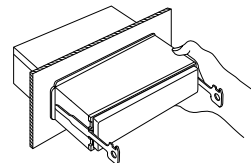

Hibakeresési útmutató

Ami a berendezés meghibásodásának tűnhetne, esetleg hibás kezelésnek vagy rossz huzalozásnak az eredménye. Mielőtt megkeresné a szervizt, ellenőrizze az esetleges problémák szempontjából a következő táblázatot.

Általános

? Az áramellátás nincs bekapcsolva.

- ✓ A biztosíték kiégett.
 - ☞ Miután a kábelek rövidzárlatának lehetőségét ellenőrizte, cserélje ki a biztosítékot ugyanolyan névleges méretezésűre.
- ✓ A jármű gyújtásán nincs ACC állás.
 - ☞ Csatlakoztasson ugyanolyan kábelt a gyűjtáshoz, mint az akkumulátorkábel.

? Nem történik semmi, amikor lenyomja a gombokat.

- ✓ A berendezésben lévő chip nem működik megfelelően.
 - ☞ Nyomja le a berendezésen a visszaállító gombot (76 oldal).

? Nem kapcsolható forrás.

- ✓ Nincs behelyezve CD.
 - ☞ Állítsa be, milyen hanghordozót hallgat. Ha ebben a készülékben nincs ilyen hanghordozó, nem kapcsolhat az egyes forrásokra.

? A gyújtás kikapcsolásakor törlődött a memória.

- ✓ Az akkumulátor-kábelt nem a megfelelő kivezetéshez kötötték be.
 - ☞ Kösse be megfelelően a kábelt; lásd a következő című részt: <Kábelek csatlakoztatása a kivezetésekhez> (86 oldal).
- ✓ A gyújtó- és akkumulátor-kábel nincs megfelelően bekötve.
 - ☞ Kösse be megfelelően a kábelt; lásd a következő című részt: <Kábelek csatlakoztatása a kivezetésekhez> (86 oldal).

? Bekapcsolt hangosítóval sincs magas hangszín-kompenzálás.

- ✓ Rádió forrás üzemmód lett kiválasztva.
 - ☞ Ha a kiválasztott forrás a rádió, nincs magas hangszín-kompenzálás.

? Nem hallható semmilyen hang, illetve a hangerő gyenge.

- ✓ Az elhalkítás vagy kiegyenlítés teljesen az egyik oldalra van állítva.
 - ☞ Állítsa középre az elhalkítás és kiegyenlítés beállítását.
- ✓ A bemenő/kimenő kábelek vagy a kábelezés pontatlanul lett bekötve.
 - ☞ Csatlakoztassa újból a bemenő/kimenő kábeleket és/vagy a kábelezést megfelelően. Lásd a következő című részt: <Kábelek csatlakoztatása a kivezetésekhez> (86 oldal).

? A hangminőség gyenge vagy torz.

- ✓ A gépkocsiban egy csavar alá szoríthatott egy hangszóró- kábel.
 - ☞ Ellenőrizze a hangszóró-huzalozást.
- ✓ A hangszórók nincsenek megfelelően huzalozva.
 - ☞ Oly módon csatlakoztassa újra a hangszórókábeleket, hogy minden egyes, kimenő kivezetés másik hangszóróhoz csatlakozzon.

? Az érintésérzékelő hangszín nem ad hangot.

- ✓ Az előerősítő kimeneti dugasa használatban van.
 - ☞ Az érintésérzékelő hangszínt nem lehet kimenetre tenni az előerősítő kimeneti dugaszárlól.

Rádió forrás

? Gyenge a rádióvétel.

- ✓ A gépkocsi antennája nincs kihúzva.
 - ☞ Húzza ki teljesen az antennát.
- ✓ Az antenna-vezérlő kábel nincs csatlakoztatva.
 - ☞ Csatlakoztassa megfelelően a kábelt; erre nézve lásd a következő című részt: <Kábelek csatlakoztatása a kivezetésekhez> (86 oldal).

Hibakeresési útmutató

Lemez forrás

? Nem a specifikált, hanem egy másik lemez kerül helyette lejátszásra.

- ✓ A meghatározott CD rendkívül piszkos.
 - ☞ Tisztítsa meg a CD-t.

- ✓ A CD fejjel felfelé van.
 - ☞ Tegye be CD-t úgy, hogy a címkéje felfelé legyen.

- ✓ A lemez komoly mértékben karcolódott.
 - ☞ Próbálkozzon helyette másik lemezzel.

? A specifikált szám nem játszódik le.

- ✓ Véletlenszerű lejátszást választottak meg.
 - ☞ A véletlenszerű lejátszás kikapcsolása.

? A szám ismétlése, szám keresése és véletlenszerű lejátszás magától indul.

- ✓ A beállítás nem kerül visszavonásra.
 - ☞ Ezen funkciók beállítása bekapcsolva marad, amíg kikapcsolásra nem kerülnek, illetve amíg a lemez kiadásra nem kerül, még akkor is, ha kikapcsoljuk a készüléket vagy megváltoztatjuk a forrást.

? CD-R és CD-RW lemez lejátszása nem lehetséges.

- ✓ A véglegesítés nem kerül alkalmazásra CD-R/CD-RW lemezek esetén.
 - ☞ Alkalmazza a véglegesítési eljárást a CD-íróval.

? A CD azonnal kilöködik, amint berakják.

- ✓ A CD-t fordítva rakják be.
 - ☞ Tegye be a CD-t címkéjével felfelé.
- ✓ A CD meglehetősen piszkos.
 - ☞ Tisztítsa meg a CD-t. Lásd erre nézve a következő című részt: <A CD tisztítása> (77. oldal).

? Nem lehet kivenni a lemezt.

- ✓ Ennek az az oka, hogy a jármű ACC kapcsolójának kikapcsolása óta tíz percnél több idő telt el.
 - ☞ A lemezt csak az ACC kapcsoló kikapcsolásától számított tíz percen belül lehet kivenni. Ha tíz percnél több telik el, kapcsolja vissza az ACC kapcsolót, majd nyomja meg az Eject gombot.

? A lemezt nem lehet behelyezni.

- ✓ Már van bent egy másik lemez.
 - ☞ Nyomja meg a [▲] gombot és vegye ki a lemezt.

? A zeneszám-keresés nem működik.

- ✓ Az albumok első vagy utolsó számánál.
 - ☞ Bármelyik album esetében, a zeneszám-keresés nem végezhető az első szám esetében hátrafelé, az utolsó szám esetében előre.

Az alább látható üzenetek a rendszer állapotáról tájékoztatnak.

E-04: Nem tettek be lemezt a többlemezes tárolóba.
⇨ Tisztítsa meg a CD-t és tegye be megfelelően.

IN (Villogás): A CD-lejátszó nem működik megfelelően.
⇨ Helyezze be újra a lemezt. Ha készülék nem adja ki a lemezt, vagy a kijelző megfelelően behelyezett lemezzel is tovább villog, kapcsolja ki a készüléket, és forduljon a legközelebbi szakszervizhez.

Műszaki adatok

A műszaki adatok figyelmeztetés nélkül módosulhatnak.

FM tuner rész

Frekvenciatartomány (50 kHz-s tér).....	87,5 MHz – 108,0 MHz
Hasznos érzékenység (S/N = 26dB).....	0,7 μ V/75 Ω
Zajérzékenység (S/N = 46dB).....	1,6 μ V/75 Ω
Frekvenciagörbe (± 3 dB).....	30 Hz – 15 kHz
Jel-zaj viszony (MONO).....	65 dB
Szelektivitás (DIN) (± 400 kHz).....	≥ 80 dB
Sztereo elkülönítés (1 kHz).....	35 dB

MW tuner rész

Frekvenciatartomány (9 kHz-s tér).....	531 kHz – 1611 kHz
Hasznos érzékenység (S/N = 20dB).....	25 μ V

LW tuner rész

Frekvenciatartomány.....	153 kHz – 281 kHz
Hasznos érzékenység (S/N = 20dB).....	45 μ V

CD-lejátszó

Lézerdióda.....	GaAlAs
Digitális szűrő (D/A).....	8-szoros túlmintavételezés
D/A átalakító.....	1 Bit
Orsófordulatszám.....	500 – 200 rpm (CLV)
Nyávogás és hangtorzulás.....	A mérhető határérték alatt
Frekvenciagörbe (± 1 dB).....	10 Hz – 20 kHz
Teljes harmonikus torzítás (1 kHz).....	0,01 %
Jel-zaj viszony (1 kHz).....	93 dB
Dinamikatartomány.....	93 dB
Csatornaelkülönítés.....	85 dB

Audio rész

Maximális, kimenő teljesítmény.....	45 W x 4
Kimenő teljesítmény (DIN 45324, +B=14,4 V).....	28 W x 4
Hanghatás	
Mélyhang :.....	100 Hz ± 10 dB
Középszint :.....	1 kHz ± 10 dB
Magashang :.....	10 kHz ± 10 dB
Elő-kimenő szint/terhelés (a lemez lejátszása közben)	
.....	2000 mV/10 k Ω
Elő-kimenő impedancia.....	$\leq 600 \Omega$

Általános

Üzemi feszültség (11 –16V megengedhető).....	14,4 V
Áramfogyasztás.....	10 A
Beszereleési méret (szélesség x magasság x mélység)	
.....	182 x 53 x 155 mm
.....	7-3/16 x 2-1/16 x 6-1/10 hüvelyk
Súly.....	3,1 lbs (1,4 kg)

KENWOOD