

# KENWOOD

## KTC-V301E

---

TV TUNER ► page 2 - 9

### INSTRUCTION MANUAL

TV-TUNER ► Seite 10 - 17

### BEDIENUNGSANLEITUNG

SINTONIZZATORE TV ► pagina 18 - 25

### ISTRUZIONI PER L'USO

SINTONIZADOR TV ► página 26 - 33

### MANUAL DE INSTRUCCIONES

SINTONIZADOR TV ► página 34 - 41

### MANUAL DE INSTRUÇÕES

ТВ-ТЮНЕР ► page 42 - 49

### ИНСТРУКЦИЯ ПО ЭКСПЛУАТАЦИИ

ТВ-ТЮНЕР ► page 50 - 56

### ІНСТРУКЦІЯ З ВИКОРИСТАННЯ

Kenwood Corporation

#### SI DICHIARA CHE:

Il Sintonizzatore TV Kenwood per auto, modello KTC-V301E risponde alle prescrizioni dell'art. 2 comma 1 del D.M. 28 agosto 1995, n. 548.

Fatto ad Uithoorn il 13 maggio 2008

Kenwood Electronics Europe B.V.

Amsterdamseweg 37

1422 AC Uithoorn

The Netherlands

Сделано в Китае

© B64-4243-00/00 (EV)



A E 8 6

## Before installation

---

### Connectable Control unit

---

- DNX8220BT
- DNX7220
- DNX5220BT
- DNX5220
- DDX8022BT, DDX8022BTY
- DDX5022, DDX5022Y
- DDX52RT
- KVT-522DVD, KVT-522DVDY
- KVT-50DVDRY

(As of July, 2008)

### Before installing the antenna

---

#### ▲WARNING

- Mounting and wiring this product requires skills and experience. For safety's sake, leave the mounting and wiring work to professionals.

#### ▲CAUTION

- In-car antennas have a lower reception sensitivity than antennas intended for outside mounting. The picture may not appear or may be disturbed if the signal in your area is weak.
- The film antennas are designed specially for use in car.
- Do not attach the film antennas in the following places:
  - A place where the driver's view is blocked
  - A place where safety parts such as an airbag are prevented from operating normally
  - On the surface of a glass such as a rear hatch glass which is frequently moved
- The reception sensitivity lowers in the following places:
  - A place where a heat reflection glass or mirror-type glass film is affixed
  - A place where the film antenna of the factory-supplied radio already exists
  - On the window where the heating wire already exists
  - On the side of the vehicle (door, front quarter window, etc.)
  - On the rear window
  - On a glass (heat reflecting glass, heat insulating glass, etc.) that blocks radio waves
- Using the cleaner (Accessory ⑩), remove oil and dirt from the glass surface to which the film antennas are to be affixed.

- If the ambient temperature is low, warm the glass before starting the work.
- Before starting the work, confirm well the places where the film antennas (Accessory ① and ②) and the cables (Accessory ③ and ④) are to be installed. Once peeled off, the film antennas and double-stick tape lose adhesion.
- Do not fold or damage the film antennas.
- Noise generated by the air conditioner or monitor can cause poor TV reception.
- The film antennas cannot be installed depending on the vehicle model.
- The reception sensitivity can vary with the windshield wiper operation depending on the vehicle model.
- The reception sensitivity can vary depending on the relationship between the traveling direction of the vehicle (the pointing direction of the antennas) and the location of the broadcast station.

## Accessories

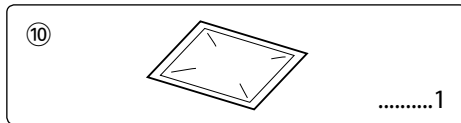
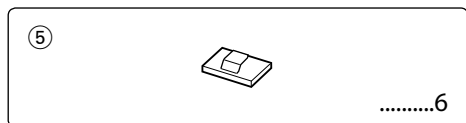
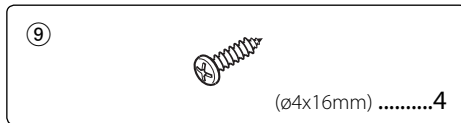
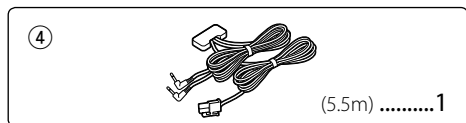
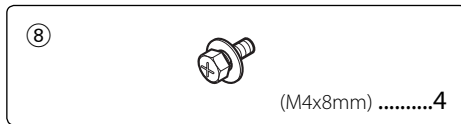
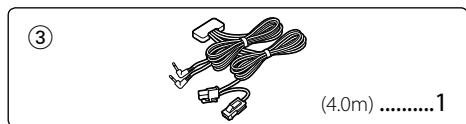
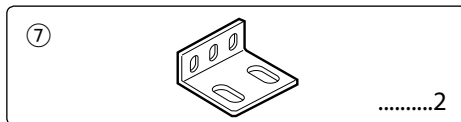
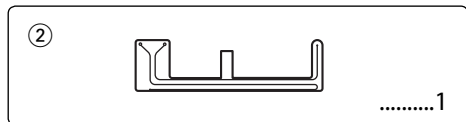
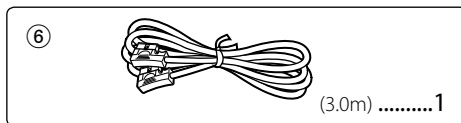
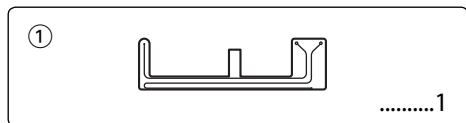

## Installing the TV Tuner Unit

### ■ Securing to audio board

Use screws (Accessory ⑧ and ⑨) to fix TV Tuner onto an audio board or another.

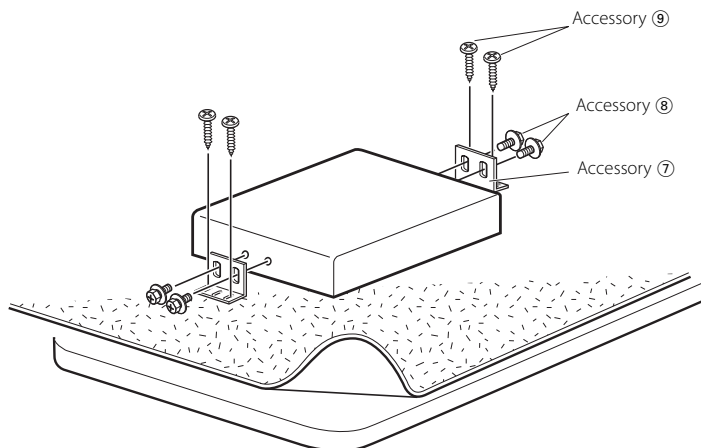

# Installing the Antenna

## ■ System connection

- ⚠ • To prevent short circuits, remove the key from the ignition and disconnect the ⊖ terminal of the battery.
- Make sure to ground the unit to a negative 12V DC power supply.
- After the unit is installed, check whether the brake lamps, blinkers, wipers, etc. on the car are working properly.
- Thoroughly wipe away oil and other dirt from the installation surface. Please avoid installation on uneven surfaces.

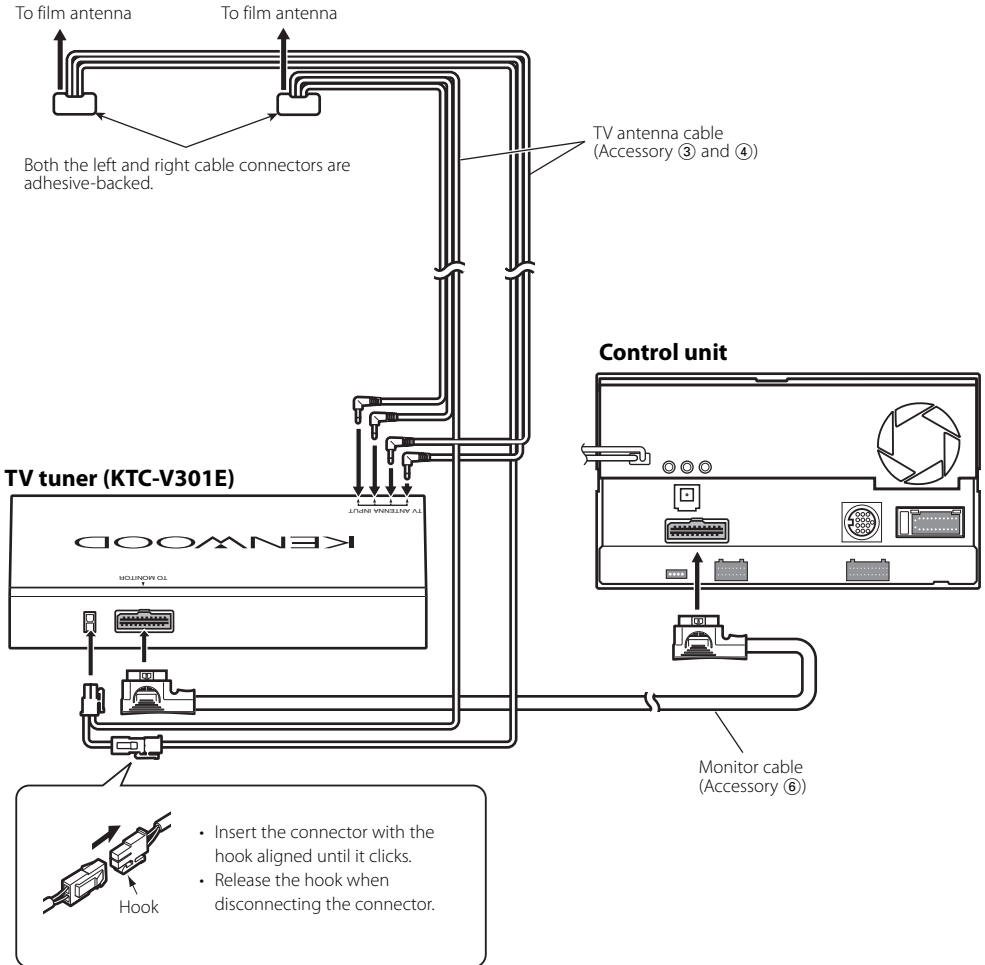

## ■ Wiring example

Select either one of the following wiring routes depending on the situation.

TV antenna cables (Accessory ③ and Accessory ④) are different in length. Use them appropriately to fit the wiring of the vehicle you are working on.

### Example A

This example shows a case where the cables are routed on the passenger's seat side. For the right-hand-drive car, route the cables on the left side passenger's seat.

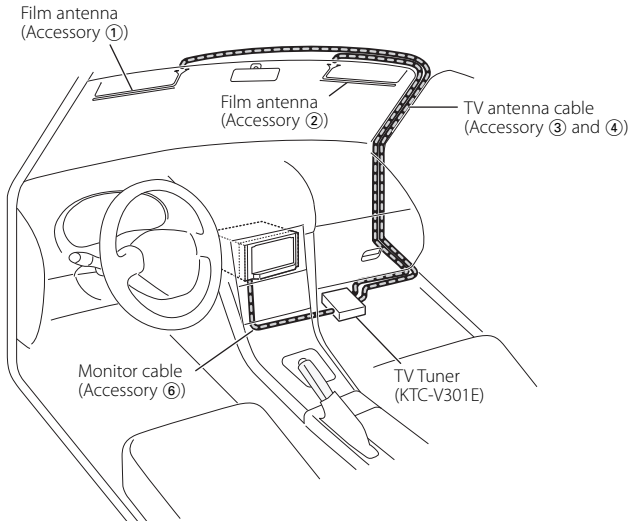

### Example B

This example shows a case where it is difficult to route the cables near the rearview mirror.

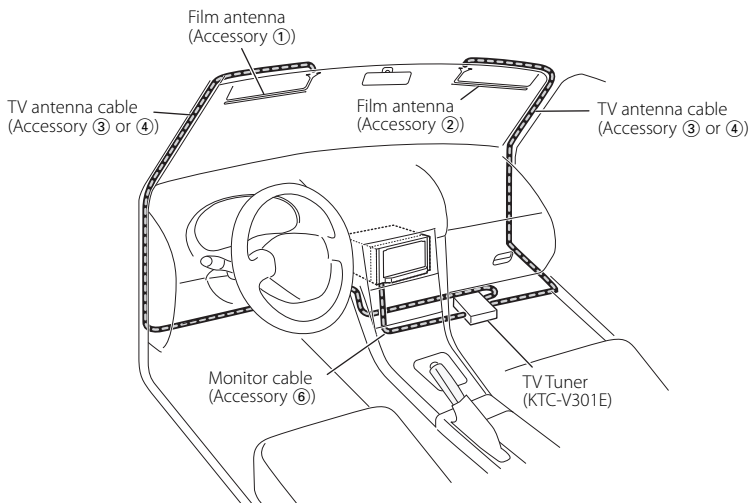

# Installing the Antenna

## Installation Procedure

### 1. Confirm the installation place.



- Affix the film antennas and cable connectors to the front windshield following the laws and regulations of your country.
- Affix each film antenna so that it does not overlap the ceramic line. Affixing the antenna on the ceramic line will lose the adhesion force.

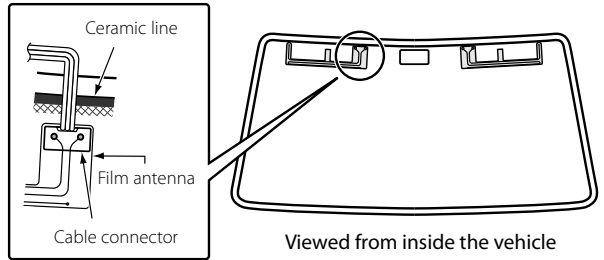

### 2. Using the cleaner (Accessory ⑩), wipe dirt off the antenna installation surface.

### 3. Affix each film antenna.

- 1) Peel off the release paper (half-transparent sheet) [1] starting at the slit, and then affix the film antenna to the windshield.



- Once peeled off, the remaining portions of the antenna cannot be affixed again. Confirm the installation place again.

- 2) Peel off the release paper [2] starting at either slit, and affix the film antenna to the windshield.

- 3) Peel off the release paper [3] and release paper [4] and affix the film antenna to the windshield in the same manner as above.

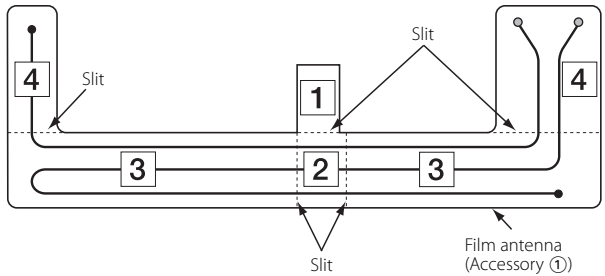

- Either the left or right side of the film antenna can be affixed first.
- Inserting the release paper [1] under the corner of the film antenna as shown on the right allows you to peel off other sheets of release paper easily.

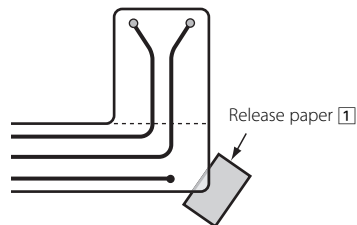

- Rub a rubber spatula against the transparent sheet to affix the antenna element to the windshield tightly. If the rubber spatula is not available, use a small board wrapped with cloth.

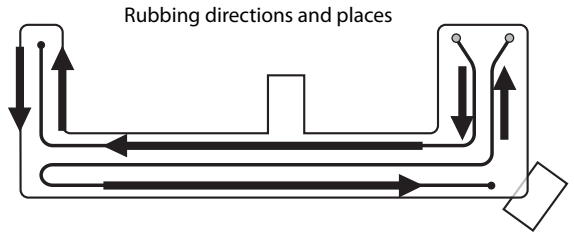

- Slowly peel off the transparent sheet along the element line.

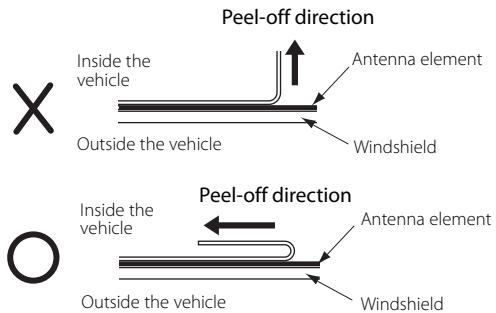
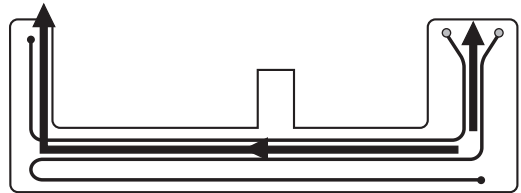

- Make sure that the antenna element has been affixed tightly, and then affix the cable connector to the element terminal.

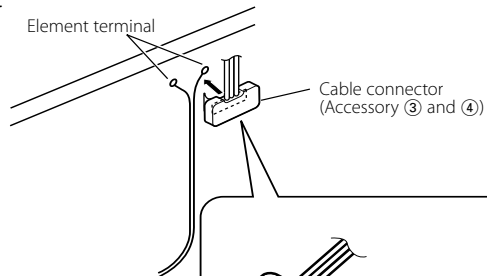

- Route the cable and secure it with the supplied cable clamps (Accessory ⑤).

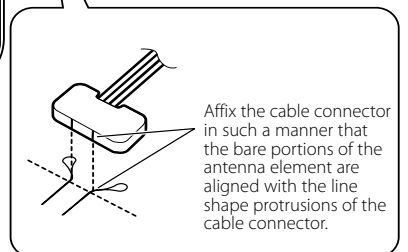

# Specifications

---

## TV Tuner section

---

- Colour system  
: PAL/SECAM
- Channel selection system  
: PLL frequency synthesiser system
- Television system  
: PAL-B/G, PAL-I, SECAM-D/K, SECAM-B/G
- Channel converge  
VHF  
(PAL-B/G) : 2 - 12 ch/ A - H2 ch  
(PAL-I) : A - J ch  
(SECAM-D/K) : 1 - 12 ch  
(SECAM-B/G) : 2 - 12 ch  
UHF : 21 - 69 ch
- Demodulation system  
: Split carrier system
- Antenna input  
: 4-ch diversity (3.5  $\emptyset$  miniplug)

## General

---

- Operating voltage  
: 14.4 V DC (11 V - 16 V)
- Current consumption  
: 305 mA
- Dimensions (WxHxD)  
: 188 x 30 x 144 mm
- Operational temperature range  
: -10 °C - +60 °C
- Storage temperature range  
: -30 °C - +85 °C
- Weight  
: 680 g

## TV Antenna

---

- Output impedance  
: 75  $\Omega$  / 3.5  $\emptyset$  minijack
- Operating voltage  
: 8 V DC
- Current consumption  
: 85 mA
- Cable length  
: 4.0 m, 5.5 m
- Film antenna element size (WxH)  
: 345 x 94 mm
- Weight  
: 375 g

Specifications subject to change without notice.

This Product is not installed by the manufacturer of a vehicle on the production line, nor by the professional importer of a vehicle into an EU Member State.

**Information on Disposal of Old Electrical and Electronic Equipment and Batteries (applicable for EU countries that have adopted separate waste collection systems)**



Products and batteries with the symbol (crossed-out wheeled bin) cannot be disposed as household waste.

Old electrical and electronic equipment and batteries should be recycled at a facility capable of handling these items and their waste byproducts.



**Pb**

Contact your local authority for details in locating a recycle facility nearest to you. Proper recycling and waste disposal will help conserve resources whilst preventing detrimental effects on our health and the environment.

Notice: The sign "Pb" below the symbol for batteries indicates that this battery contains lead.



**Declaration of Conformity with regard to the EMC Directive 2004/108/EC**

**Manufacturer:**

Kenwood Corporation  
2967-3 Ishikawa-machi, Hachioji-shi, Tokyo, 192-8525 Japan

**EU Representative's:**

Kenwood Electronics Europe BV  
Amsterdamseweg 37, 1422 AC UITHOORN, The Netherlands

# Vor der Installation

---

## Anzuschließende Steuergeräte

---

- DNX8220BT
- DNX7220
- DNX5220BT
- DNX5220
- DDX8022BT, DDX8022BTY
- DDX5022, DDX5022Y
- DDX52RT
- KVT-522DVD, KVT-522DVDY
- KVT-50DVDRY

(Stand: Juli 2008)

## Vor der Installation der Antenne

---

### ▲ WARNUNG

- Die Montage sowie die Verkabelung dieses Gerätes macht besondere Fähigkeiten und Erfahrung erforderlich. Überlassen Sie die Arbeiten zur Montage und Verkabelung ausgewiesenen Fachpersonal.

### ▲ ACHTUNG

- Fahrzeug-Innenantennen weisen eine niedrigere Empfangsempfindlichkeit auf als Antennen, die für eine Außenmontage bestimmt sind. Falls das Signal in Ihrem Bereich schwach ist, wird das Bild u. U. nicht angezeigt oder weist Störungen auf.
- Die Filmantennen wurden speziell für die Verwendung in einem Fahrzeug konzipiert.
- Bringen Sie die Filmantennen auf keinen Fall an einer der folgenden Stellen an:
  - an einem Ort, an dem sie die Sicht des Fahrers behindern würden;
  - an einem Ort, an dem die Sicherheitsausrüstung des Fahrzeuges wie beispielsweise ein Airbag in ihrem normalen Betrieb behindert werden würde;
  - an einer Glasoberfläche wie beispielsweise an der hinteren Scheiben, die häufig hoch- und hinuntergelassen werden.
- An den folgenden Orten ist die Empfangsempfindlichkeit reduziert:
  - an einem Ort, an dem hitzereflektierendes Glas oder Spiegelglas vorhanden ist;
  - an einem Ort, an dem bereits eine Filmantenne des werkseitig eingebauten Radios vorhanden ist;
  - an einem Fenster, in das bereits ein Heizdraht integriert ist;
  - an der Außenseite des Fahrzeuges (Tür, Vorderfenster o. Ä.);
  - an der Heckscheibe;

- auf Glas, das Funkwellen blockiert (hitzereflektierendes Glas, wärmeisolierendes Glas o. Ä.).
- Entfernen Sie unter Verwendung des Reinigers (Zubehör ⑩) Öl und Verschmutzungen von der Glasoberfläche, an der die Filmantennen angebracht werden sollen.
- Falls die Umgebungstemperatur niedrig ist, erwärmen Sie das Glas, bevor Sie mit der Arbeit beginnen.
- Stellen Sie vor der Arbeit sicher, dass die jeweiligen Stellen für die Installation der Filmantennen (Zubehör ① und ②) und der Kabel (Zubehör ③ und ④) geeignet sind.

Wenn die Filmantennen nach dem Anbringen wieder abgelöst werden, verliert das Doppelklebeband seine Haftung.

- Falten Sie die Filmantennen nicht zusammen und beschädigen Sie sie nicht.
- Durch die Klimaanlage oder den Monitor erzeugte Störungen können eine Beeinträchtigung des Fernsehempfangs zur Folge haben.
- Die Filmantennen lassen sich je nach Fahrzeugmodell u. U. nicht installieren.
- Die Empfangsempfindlichkeit variiert je nach Fahrzeugmodell bei Betätigung der Scheibenwischer an der Windschutzscheibe.
- Die Empfangsempfindlichkeit variiert je nach Verhältnis zwischen der Fahrzeug-Fahrtrichtung (Ausrichtung der Antennen) und dem Ort des sendenden Radiosenders.

## Zubehör

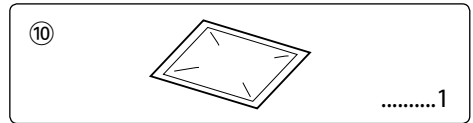
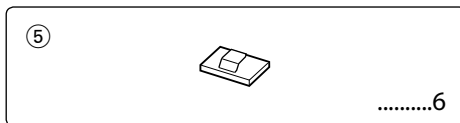
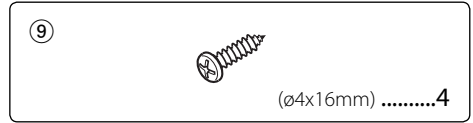
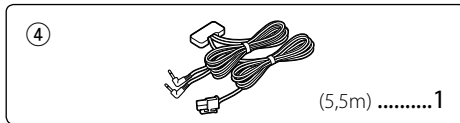
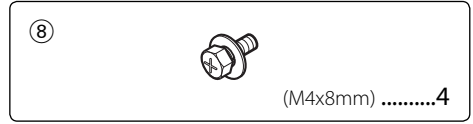
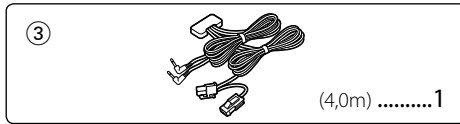
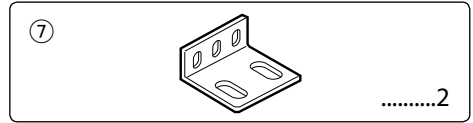
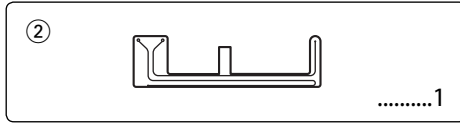
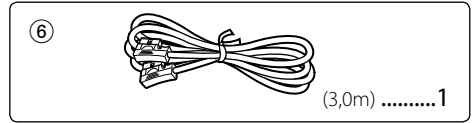
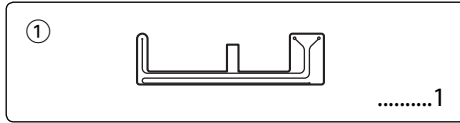

## Installation der Fernseh-Tuner-Einheit

### ■ Sicherung an einem Audioboard

Verwenden Sie die Schrauben (Zubehör ⑧ und ⑨), um den Fernseh-Tuner an einem Audioboard o. Ä. anzubringen.

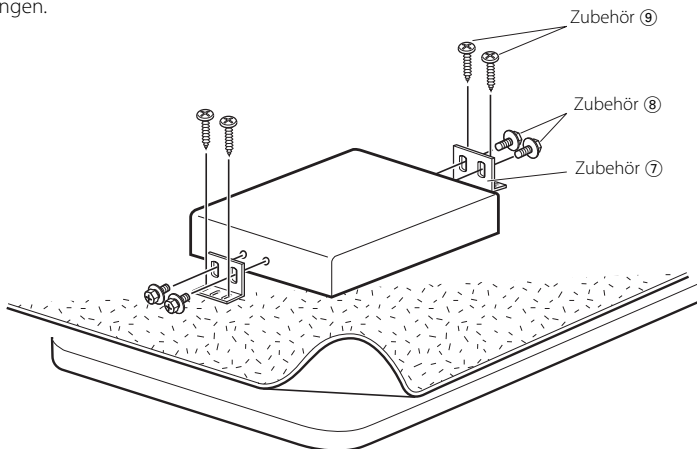

# Installation der Antenne

## ■ System-Anschluss

- ⚠ • Ziehen Sie den Zündschlüssel ab und trennen Sie den Minuspol von der Batterie ab, um Kurzschlüsse zu vermeiden.
- Betreiben Sie das Gerät ausschließlich mit 12-Volt-Gleichstrom und negativer Masseverbindung.
- Überprüfen Sie nach der Installation des Gerätes, ob die Bremslichter, Blinker, Scheibenwischer usw. des Fahrzeuges ordnungsgemäß funktionieren.
- Wischen Sie eventuell vorhandenes Öl oder andere Verunreinigungen sorgfältig von der Installationsoberfläche ab. Vermeiden Sie bitte eine Installation auf unebenen Oberflächen.

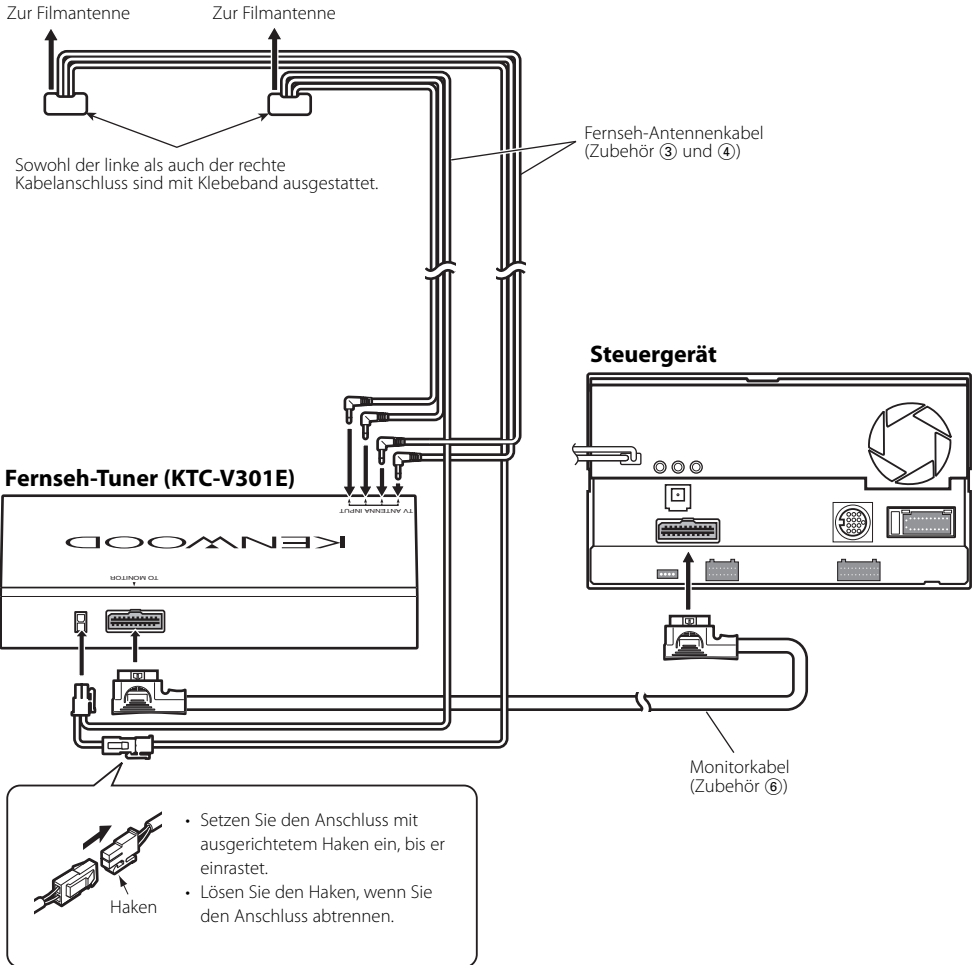

## ■ Verkabelungsbeispiel

Wählen Sie je nach Situation eine der folgenden Verkabelungsrouten aus.  
Die Fernseh-Antennenkabel (Zubehör ③) und Zubehör ④) unterscheiden sich hinsichtlich ihrer Länge.  
Verwenden Sie sie entsprechend der Verkabelung des Fahrzeuges, an dem Sie arbeiten.

### Beispiel A

In diesem Beispiel sind die Kabel auf der Seite des Beifahrersitzes verlegt. Bei Fahrzeugen mit Rechtslenkung müssen die Kabel auf der linken Beifahrersitz-Seite verlegt werden.

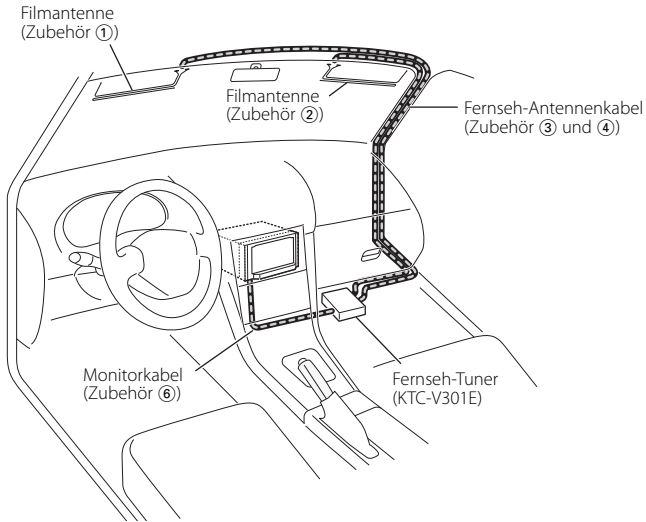

### Beispiel B

In diesem Beispiel ist ein Verlegen der Kabel hinter dem Rückspiegel recht schwierig.

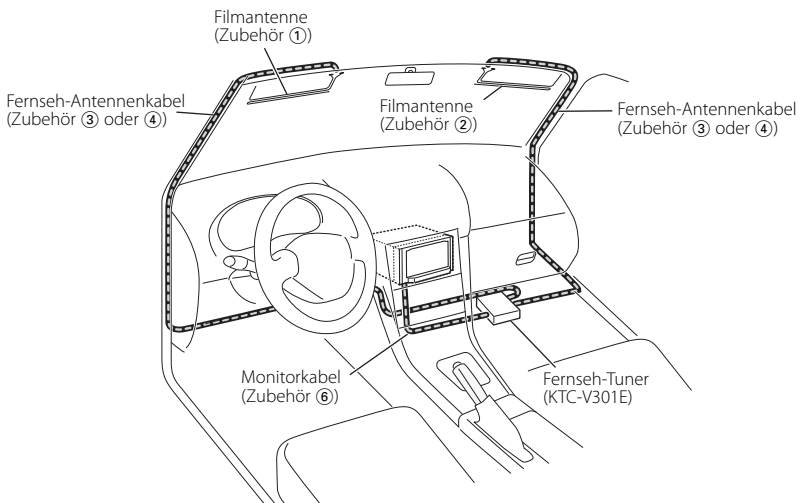

# Installation der Antenne

## ■ Installationsverfahren

### 1. Überprüfen Sie den Installationsort.



- Bringen Sie die Filmantennen und die Kabelanschlüsse entsprechend den in Ihrem Land geltenden Gesetzen und Bestimmungen an der Windschutzscheibe an.
- Bringen Sie die einzelnen Filmantennen so an, dass sie nicht über die Keramik-Leitung geklebt werden. Durch ein Anbringen der Antenne auf der Keramik-Leitung verliert die Antenne an Haftung.

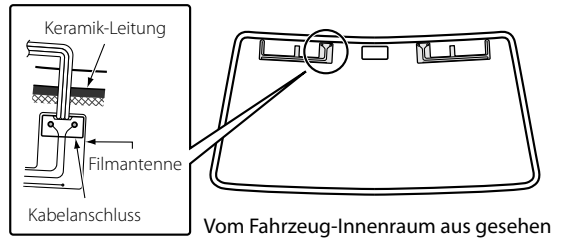

### 2. Entfernen Sie unter Verwendung des Reinigers (Zubehör ⑩) evtl. vorhandene Verschmutzungen von der Antennen-Installationsoberfläche.

### 3. Bringen Sie nun die einzelnen Filmantennen an.

- 1) Lösen Sie die Schutzfolie (halbtransparenter Bogen) ① beginnend am Schlitz und bringen Sie die Filmantenne an der Windschutzscheibe an.



- Wenn die Antenne bereits angebracht wurde, haftet sie nach einem erneuten Ablösen nicht mehr ordnungsgemäß. Überprüfen Sie den Installationsort aus diesem Grund auf das Gründlichste.

- 2) Lösen Sie die Schutzfolie ② beginnend bei einem der Schlitz und bringen Sie die Filmantenne an der Windschutzscheibe an.
- 3) Lösen Sie die Schutzfolie ③ und die Schutzfolie ④ und bringen Sie die Filmantenne auf dieselbe Art und Weise wie oben aufgeführt an der Windschutzscheibe an.



- Es kann entweder die linke oder die rechte Seite der Filmantenne zuerst angebracht werden.
- Legen Sie die Schutzfolie ① wie rechts dargestellt unter die Filmantenne, um die übrigen Schutzfolien-Bögen auf einfache Art und Weise abzulösen.

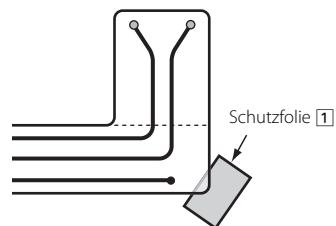
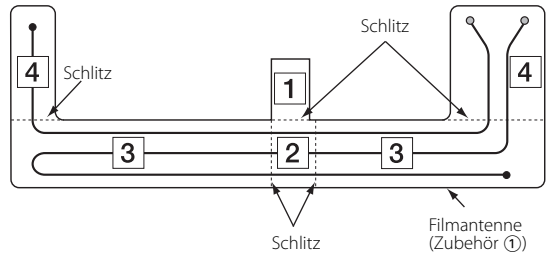

4. Reiben Sie mit einer Gummi-Spachtel am Transparentbogen, um das Antennenelement fest an der Windschutzscheibe anzubringen. Falls Sie keine Gummi-Spachtel zur Hand haben, verwenden Sie bitte eine kleine mit Stoff umwickeltes Brett.

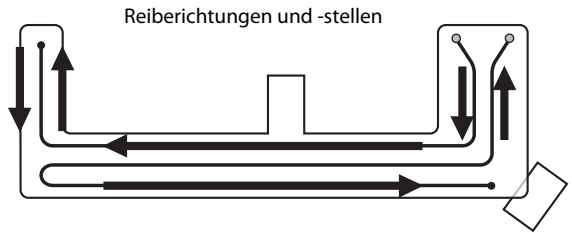

5. Lösen Sie langsam den Transparentbogen an der Elementleitung entlang ab.

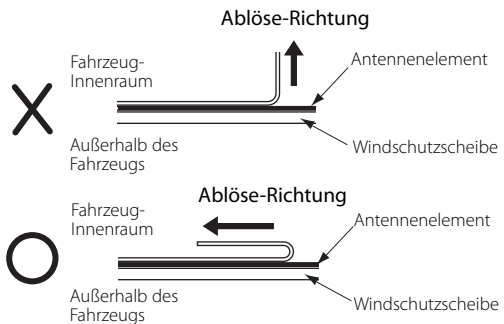
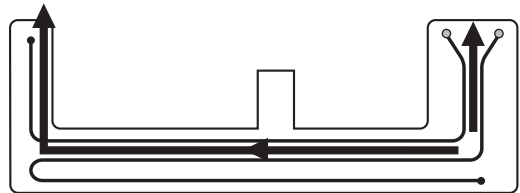

6. Stellen Sie sicher, dass das Antennenelement fest angebracht ist, und bringen Sie anschließend den Kabelanschluss am Elementanschluss an.

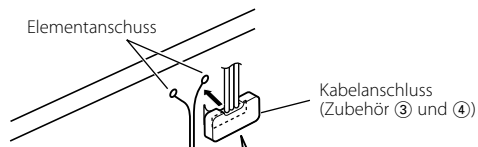

7. Verlegen Sie das Kabel und sichern Sie es mit den im Lieferumfang enthaltenen Kabelhaltern (Zubehör ⑤).

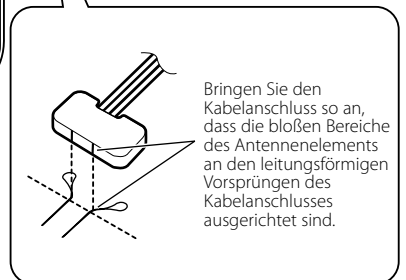

# Technische Daten

---

## Fernseh-Tuner-Bereich

---

- Farbsystem  
: PAL/SECAM
- Kanal-Auswahlsystem  
: PLL-Frequenz-Synthesizer-System
- Fernsehsystem  
: PAL-B/G, PAL-I, SECAM-D/K, SECAM-B/G
- Kanalkonvergierung  
VHF  
(PAL-B/G): 2 - 12 Kanal/ A - H2 Kanal  
(PAL-I): A - J Kanal  
(SECAM-D/K): 1 - 12 Kanal  
(SECAM-B/G): 2 - 12 Kanal  
UHF: 21 - 69 Kanal
- Demodulationssystem  
: Split-Carrier-System
- Antenneneingang  
: 4-Kanal-Diversität (3,5  $\emptyset$ -Ministecker)

## Allgemeines

---

- Betriebsspannung  
: 14,4 V Gleichstrom (11 V - 16 V)
- Stromverbrauch  
: 305 mA
- Abmessungen (B  $\times$  H  $\times$  T)  
: 188  $\times$  30  $\times$  144 mm
- Betriebstemperatur-Bereich  
: -10  $^{\circ}$ C - +60  $^{\circ}$ C
- Lagertemperatur-Bereich  
: -30  $^{\circ}$ C - +85  $^{\circ}$ C
- Gewicht  
: 680 g

## Fernsehantenne

---

- Ausgangsimpedanz  
: 75  $\Omega$ / 3,5  $\emptyset$ -Minibuchse
- Betriebsspannung  
: 8 V Gleichstrom
- Stromverbrauch  
: 85 mA
- Kabellänge  
: 4,0 m, 5,5 m
- Filmantennen-Elementgröße (B  $\times$  H)  
: 345  $\times$  94 mm
- Gewicht  
: 375 g

Die technischen Daten können ohne Vorankündigung geändert werden.

Dieses Produkt wird weder vom Hersteller eines Fahrzeugs während der Produktion noch von einem professionellen Importeur eines Fahrzeugs in einen EU-Mitgliedsstaat eingebaut.

**Entsorgung von gebrauchten elektrischen und elektronischen Geräten und Batterien (anzuwenden in den Ländern der Europäischen Union und anderen europäischen Ländern mit einem separaten Sammelsystem für solche Geräte)**



Das Symbol (durchgestrichene Mülltonne) auf dem Produkt oder seiner Verpackung weist darauf hin, dass dieses Produkt nicht als normaler Haushaltsabfall behandelt werden darf, sondern an einer



**Pb**

Annahmestelle für das Recycling von elektrischen und elektronischen Geräten und Batterien abgegeben werden muss. Durch Ihren Beitrag zur korrekten Entsorgung dieses Produktes schützen Sie die Umwelt und die Gesundheit Ihrer Mitmenschen. Unsachgemässe oder falsche Entsorgung gefährden Umwelt und Gesundheit. Weitere Informationen über das Recycling dieses Produktes erhalten Sie von Ihrer Gemeinde oder den kommunalen Entsorgungsbetrieben.

Achtung: Das Zeichen "Pb" unter dem Symbol für Batterien zeigt an, dass diese Batterie Blei enthält.



**Konformitätserklärung in Bezug auf die EMC-Vorschrift 2004/108/EG**

**Hersteller:**

Kenwood Corporation

2967-3 Ishikawa-machi, Hachioji-shi, Tokyo, 192-8525 Japan

**EU-Vertreter:**

Kenwood Electronics Europe BV

Amsterdamseweg 37, 1422 AC UITHOORN, Niederlande

# Prima di installazione

---

## Unità di controllo collegabile

---

- DNX8220BT
- DNX7220
- DNX5220BT
- DNX5220
- DDX8022BT, DDX8022BTY
- DDX5022, DDX5022Y
- DDX52RT
- KVT-522DVD, KVT-522DVDY
- KVT-50DVIDRY

(in data Luglio 2008)

## Prima di installare l'antenna

---

### ▲AVVERTENZA

- Il montaggio e il cablaggio di questo prodotto richiedono conoscenze specifiche ed esperienza. Per motivi di sicurezza, affidate il montaggio e il cablaggio a dei professionisti.

### ▲ATTENZIONE

- Le antenne per l'interno del veicolo hanno una sensibilità di ricezione minore rispetto ad antenne con montaggio esterno. Se il segnale dell'area in cui vi trovate è debole, l'immagine può non apparire oppure può risultare disturbata.
- Le antenne a pellicola sono designate in maniera particolare per l'utilizzo in veicoli.
- Non fissate le antenne a pellicola:
  - in una posizione che limiti la visibilità del conducente
  - in una posizione che impedisca il corretto funzionamento di dispositivi di sicurezza, quale ad esempio un airbag
  - su una superficie in vetro, quale ad esempio il vetro del portello posteriore, che viene mosso frequentemente.
- La sensibilità di ricezione si riduce:
  - in un luogo in cui sia fissata una pellicola per vetro riflettore di calore oppure per vetri del tipo a specchio
  - in un luogo in cui sia già presente l'antenna a pellicola della radio fornita dal fabbricante
  - su un finestrino sul quale sia già presente un cavo di riscaldamento
  - sul lato del veicolo (portello, quarto di finestrino anteriore ecc.)
  - sul finestrino posteriore
  - su un vetro (vetro riflettore di calore, vetro isolante del calore ecc.) che blocchi le onde radio

- Usando un detergente (accessorio ⑩), rimuovete olio e sporizia dalla superficie del vetro sul quale devono essere fissate le antenne a pellicola.
- Se la temperatura ambiente è bassa, riscaldate il vetro prima di iniziare il lavoro.
- Prima di iniziare il lavoro, controllate bene le posizioni di installazione delle antenne a pellicola (accessori ① e ②) e dei cavi (accessori ③ e ④). Una volta staccati, le antenne a pellicola e il nastro adesivo doppio hanno proprietà adesive ridotte.
- Non piegate o danneggiate le antenne a pellicola.
- Il rumore generato dal condizionatore d'aria o dal monitor possono causare una cattiva ricezione TV.
- A seconda del modello di veicolo, può non essere possibile installare le antenne a pellicola.
- La sensibilità di ricezione può variare con il funzionamento dei tergicristalli del parabrezza a seconda del modello di veicolo.
- La sensibilità di ricezione può variare a seconda della relazione tra la direzione di guida del veicolo (orientamento delle antenne) e l'ubicazione della stazione di trasmissione.

## Accessorio

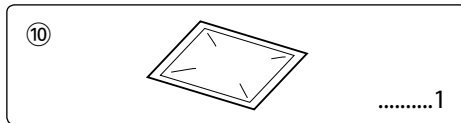
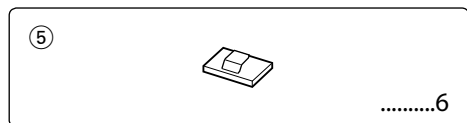
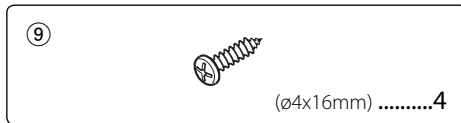
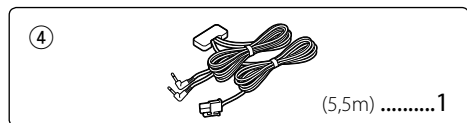
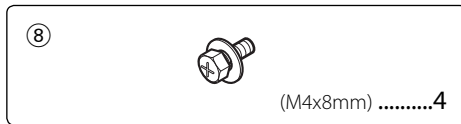
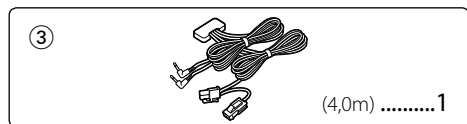
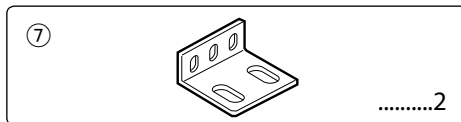
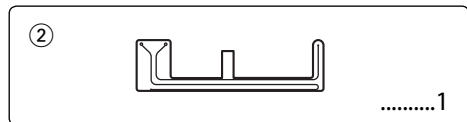
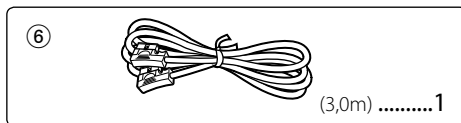
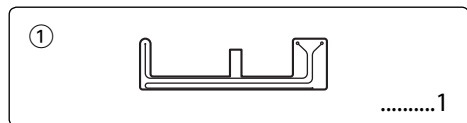

## Installando dell'unità sintonizzatore TV

### ■ Fissaggio al pannello audio

Usate le viti (accessori ⑧ e ⑨) per fissare l'unità sintonizzatore TV su un pannello audio o altro.

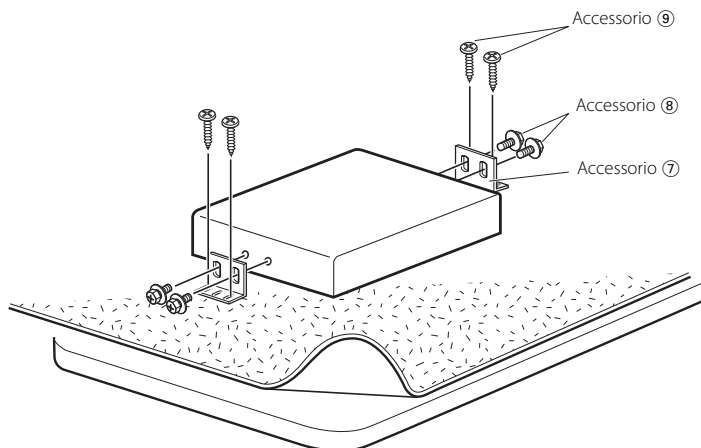

# Installazione dell'antenna

## ■ Collegamento del sistema

- ⚠ Per evitare cortocircuiti, estraete la chiave dall'interruttore dell'accensione e scollegate il terminale negativo  $\ominus$  della batteria.
- Alimentate l'apparecchio esclusivamente con una tensione nominale di 12 V CC, con polo negativo a massa.
- Dopo avere installato l'unità, controllate che le luci dei freni, gli indicatori, il tergilicristallo ecc. dell'automobile funzionino correttamente.
- Eliminate con cura eventuali tracce di olio e sporizia dalla superficie di installazione. Evitate l'installazione su superfici irregolari.

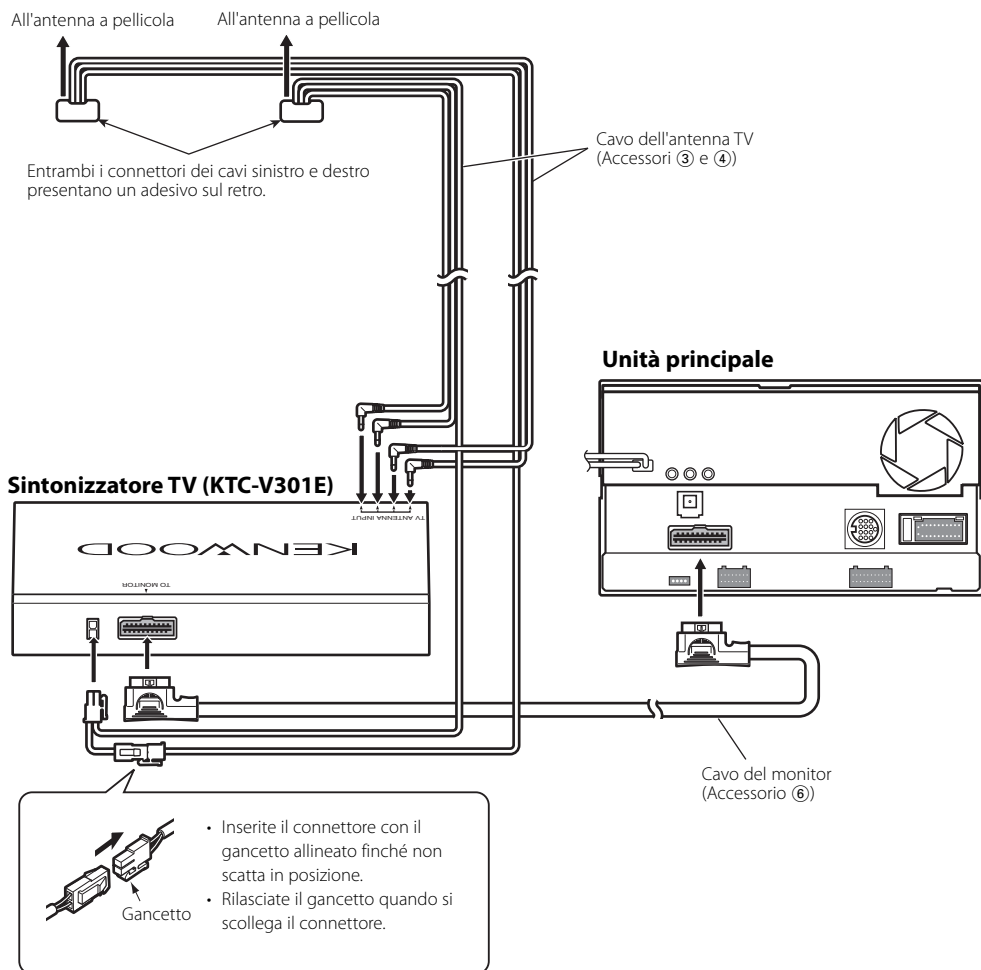

## ■ Esempio di cablaggio

Selezionate uno dei seguenti sistemi di cablaggio a seconda delle condizioni.

I cavi antenna TV (accessorio ③) e accessorio ④) sono di diversa lunghezza. Utilizzateli in modo corretto per adattarli al cablaggio del veicolo sul quale state lavorando.

### Esempio A

Questo esempio illustra un caso in cui i cavi passano sul lato del sedile del passeggero. Per i veicoli con guida a destra, fate passare i cavi sul lato del sedile del passeggero a sinistra.

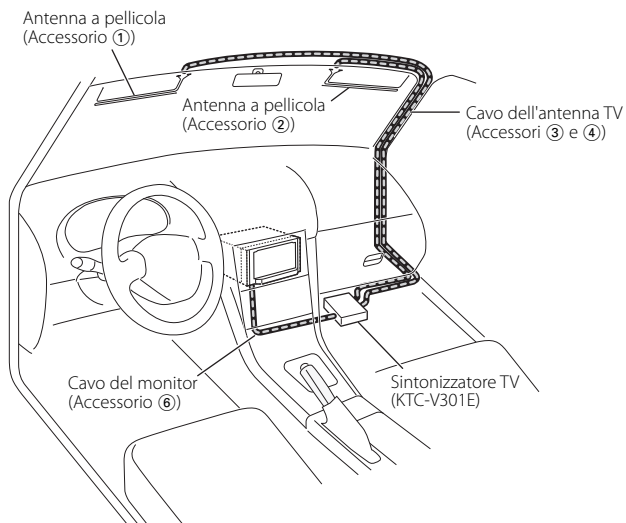

### Esempio B

Questo esempio illustra un caso in cui il passaggio dei cavi vicino allo specchio retrovisore risulta difficile.

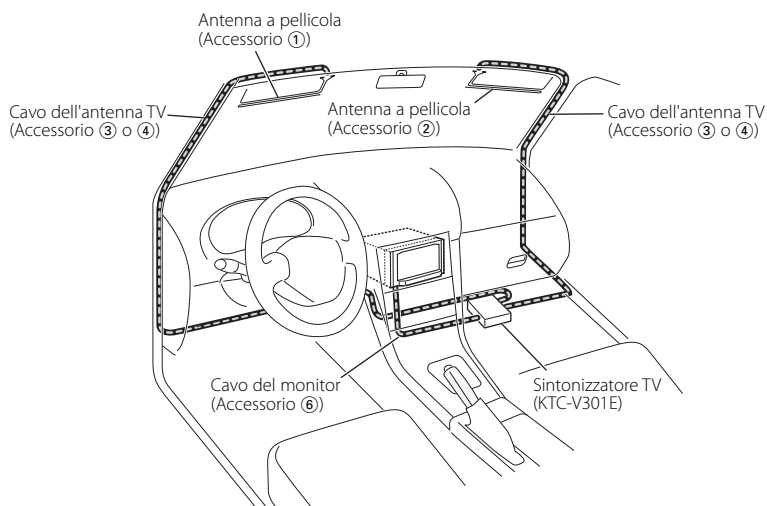

# Installazione dell'antenna

## ■ Procedura di installazione

1. Confermate la posizione di installazione.



- Fissate le antenne a pellicola e i connettori dei cavi sul parabrezza anteriore nel rispetto delle leggi e delle normative del Paese di appartenenza.
- Fissate ogni antenna a pellicola in modo tale che non si sovrappongano alla linea in ceramica. Se l'antenna viene fissata sulla linea in ceramica, la forza adesiva risulterà ridotta.

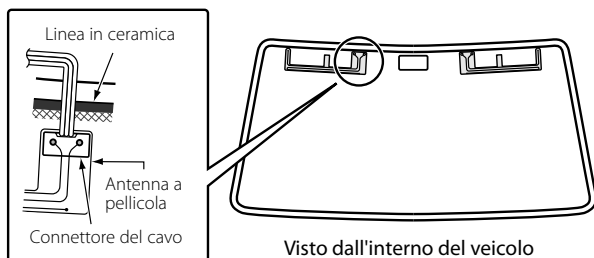

2. Pulite la superficie di installazione dell'antenna con un detergente (accessorio ⑩)

3. Fissate ogni singola antenna a pellicola.

- 1) Rimuovete il nastro antiadesivo (pellicola semi trasparente) ① a partire dall'intaglio, quindi fissate l'antenna a pellicola sul parabrezza.



- Una volta staccate, le rimanenti parti di antenna non possono essere fissate di nuovo. Confermate nuovamente la posizione di installazione.

- 2) Rimuovete il nastro antiadesivo ② a partire dall'intaglio e fissate l'antenna a pellicola sul parabrezza.

- 3) Rimuovete il nastro antiadesivo ③ e ④ e fissate l'antenna a pellicola sul parabrezza come indicato sopra.



- È possibile iniziare fissando uno qualsiasi dei due lati (destro o sinistro) dell'antenna a pellicola.
- L'inserimento del nastro antiadesivo ① sotto l'angolo dell'antenna a pellicola, come illustrato a destra, vi consente di rimuovere altri nastri antiadesivi con facilità.

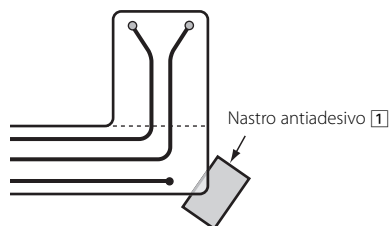
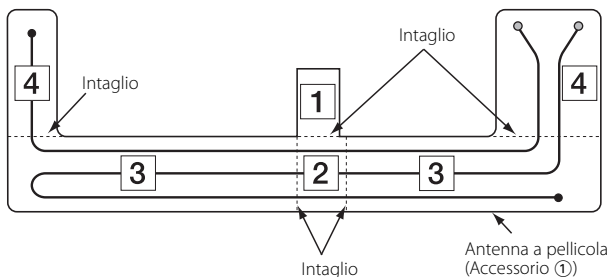

- 4.** Strofinare una spatola in gomma contro la pellicola trasparente per far aderire bene l'elemento dell'antenna sul parabrezza. Se non avete a disposizione una spatola in gomma, utilizzate un piccolo cartone avvolto in un panno.

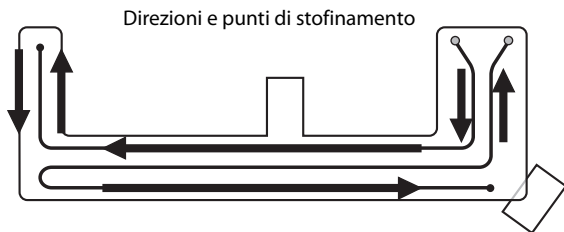

- 5.** Rimuovete lentamente la pellicola trasparente lungo la linea dell'elemento.

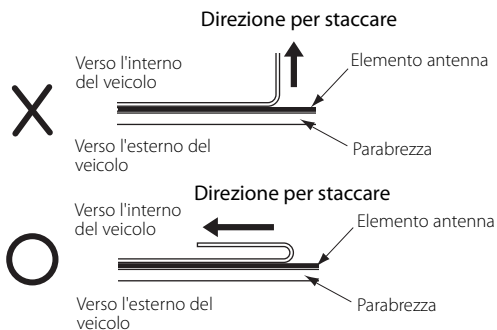
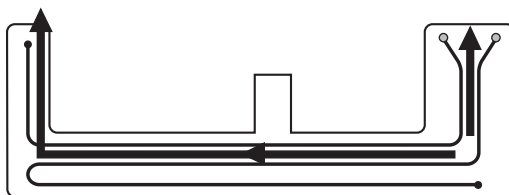

- 6.** Assicuratevi che l'elemento dell'antenna abbia aderito bene, quindi fissate il connettore del cavo al terminale dell'elemento.

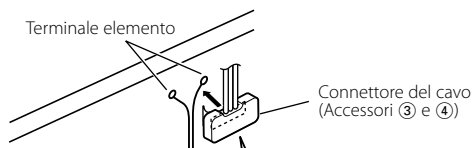

- 7.** Fate passare il cavo e fissatelo con i morsetti del cavo in dotazione (accessorio ⑤).

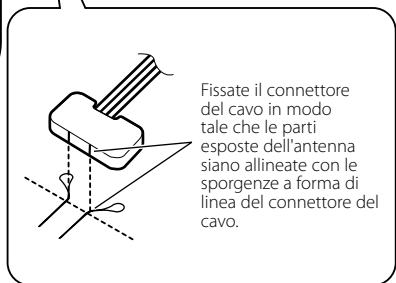

# Specifiche

---

## Sezione del sintonizzatore TV

---

- Sistema colori
  - : PAL/SECAM
- Sistema di selezione del canale
  - : Sistema del sintetizzatore di frequenza PLL
- Sistema televisione
  - : PAL-B/G, PAL-I, SECAM-D/K, SECAM-B/G
- Convergenza canali VHF
  - (PAL-B/G) : 2 - 12 can./ A - H2 can.
  - (PAL-I) : A - J can.
  - (SECAM-D/K) : 1 - 12 can.
  - (SECAM-B/G) : 2 - 12 can.
  - UHF : 21 - 69 can.
- Sistema di demodulazione
  - : Sistema split carrier
- Ingresso antenna
  - : Diversità 4 can. (miniplug 3,5  $\emptyset$ )

## Generale

---

- Voltaggio operativo
  - : 14,4 V CC (11 V - 16 V)
- Consumo di corrente
  - : 305 mA
- Dimensioni (LxAxP)
  - : 188 x 30 x 144 mm
- Campo di temperatura operativa
  - : -10 °C - +60 °C
- Campo di temperatura di immagazzinaggio
  - : -30 °C - +85 °C
- Peso
  - : 680 g

## Antenna TV

---

- Impedenza uscita
  - : Minijack 75  $\Omega$ / 3,5  $\emptyset$
- Voltaggio operativo
  - : 8 V CC
- Consumo di corrente
  - : 85 mA
- Lunghezza del cavo
  - : 4,0 m, 5,5 m
- Dimensioni dell'elemento antenna a pellicola (LxA)
  - : 345 x 94 mm
- Peso
  - : 375 g

Le specifiche sono soggette a cambiamenti senza preavviso.

Questo prodotto non è installato dal produttore di un veicolo della linea di produzione, né dall'importatore professionale di un veicolo negli stati membri della UE.

**Informazioni sullo smaltimento delle vecchie apparecchiature elettriche ed elettroniche e le batterie (valido per i paesi europei che hanno adottato sistemi di raccolta separata)**



I prodotti e le batterie recanti il simbolo di un contenitore di spazzatura su ruote barrato non possono essere smaltiti insieme ai normali rifiuti di casa.



**Pb**

I vecchi prodotti elettrici ed elettronici e le batterie devono essere riciclati presso una apposita struttura in grado di trattare questi prodotti e di smaltirne i loro componenti. Per conoscere dove e come recapitare tali prodotti nel luogo a voi più vicino, contattare l'apposito ufficio comunale. Un appropriato riciclo e smaltimento aiuta a conservare la natura e a prevenire effetti nocivi alla salute e all'ambiente.

Nota: Il simbolo "Pb" sotto al simbolo delle batterie indica che questa batteria contiene piombo.



**Dichiarazione di conformità relativa alla direttiva EMC 2004/108/CE**

**Produttore:**

Kenwood Corporation  
2967-3 Ishikawa-machi, Hachioji-shi, Tokyo, 192-8525 Japan

**Rappresentante UE:**

Kenwood Electronics Europe BV  
Amsterdamseweg 37, 1422 AC UITHOORN, The Netherlands

# Antes de instalación

---

## Unidad de control conectable

---

- DNX8220BT
- DNX7220
- DNX5220BT
- DNX5220
- DDX8022BT, DDX8022BTY
- DDX5022, DDX5022Y
- DDX52RT
- KVT-522DVD, KVT-522DVDY
- KVT-50DVDY

(A partir de julio del 2008)

## Antes de instalar la antena

---

### ▲ADVERTENCIA

- La instalación y cableado de este producto requiere de habilidad y experiencia. Por motivos de seguridad, deje la labor de instalación y montaje en manos de profesionales.

### ▲PRECAUCIÓN

- Las antenas Incar tienen una sensibilidad de recepción más baja que las antenas especialmente diseñadas para instalaciones exteriores. Es posible que la imagen no aparezca o que presente interferencias si la señal en su área es débil.
- Las antenas tipo película están diseñadas especialmente para uso en automóviles.
- No fije las antenas tipo película en los lugares siguientes:
  - En un lugar donde bloquee la visibilidad del conductor
  - En un lugar donde se impida el funcionamiento normal de piezas de seguridad, como por ejemplo un airbag (bolsa de aire)
  - Sobre la superficie de un vidrio, como por ejemplo el vidrio de la puerta posterior, el cual se mueve frecuentemente.
- La sensibilidad de la recepción disminuye en los lugares siguientes:
  - En un lugar donde se haya fijado una película de vidrio reflector de calor o tipo espejo
  - En un lugar donde ya existía la antena tipo película del radio suministrado de fábrica
  - En la ventana donde esté instalado un cable de calefacción
  - En la parte lateral del vehículo (puerta, ventanilla delantera, etc.)
  - En la ventanilla posterior

- Sobre un vidrio (vidrio reflector de calor, vidrio aislante de calor, etc.) que bloquee las ondas de radio
- Utilizando el limpiador (accesorio ⑩), retire el aceite y la suciedad de la superficie de vidrio al cual se van a fijar las antenas tipo película.
- Si la temperatura ambiente es baja, caliente el vidrio antes de comenzar la instalación.
- Antes de comenzar la instalación, confirme bien los lugares donde va a instalar las antenas tipo película (accesorios ① y ②) y los cables (accesorios ③ y ④). Una vez despegadas, las antenas tipo película y la cinta adhesiva de doble cara pierden adhesión.
- No doble ni dañe las antenas tipo película.
- Es posible que el ruido generado por el acondicionador de aire o el monitor causen una mala recepción de televisión.
- Es posible que las antenas tipo película no se puedan instalar, dependiendo del modelo del vehículo.
- La sensibilidad de la recepción puede variar con el funcionamiento del limpiaparabrisas, dependiendo del modelo del vehículo.
- La sensibilidad de la recepción puede variar dependiendo de la relación entre la dirección de desplazamiento del vehículo (dirección a la cual apuntan las antenas) y la ubicación de la estación emisora.

## Accesorios

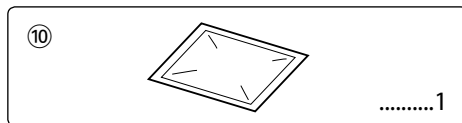
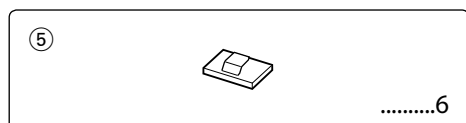
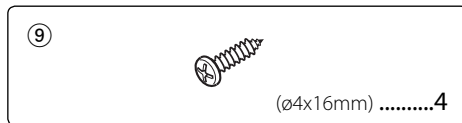
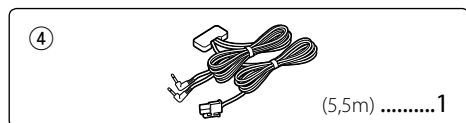
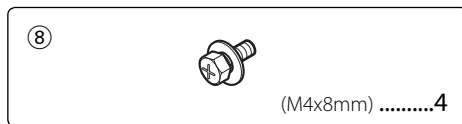
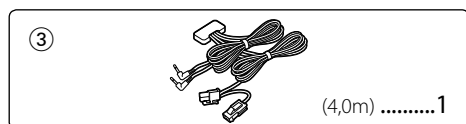
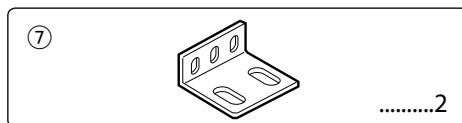
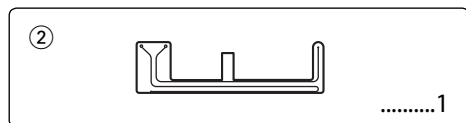
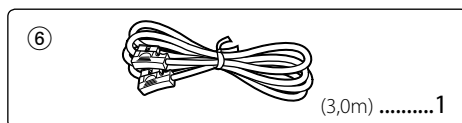
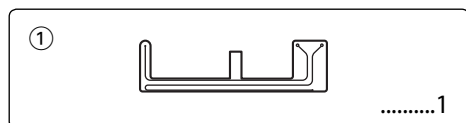

## Instalando del sintonizador de TV

### ■ Sujeción al tablero de audio

Utilice los tornillos (acesorio ⑧) y ⑨) para fijar el sintonizador de TV sobre un tablero de audio u otro sitio.

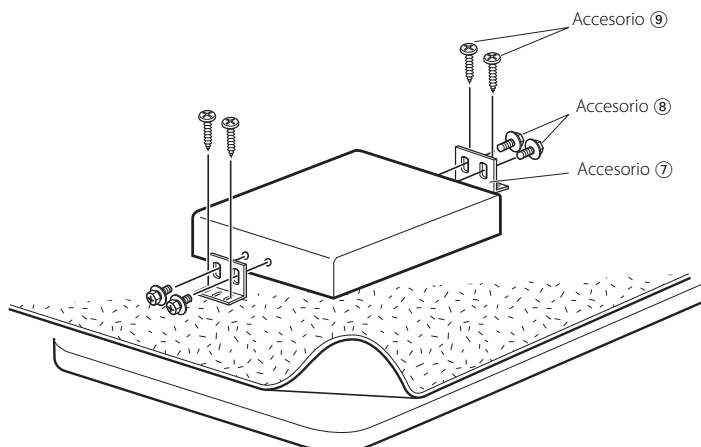

# Instalación de la antena

## ■ Conexión del sistema

- ⚠ Para prevenir cortocircuitos, retire la llave del encendido y desconecte el terminal  $\ominus$  de la batería.
- Asegúrese de utilizar para la unidad una fuente de alimentación de 12 V CC con masa negativa.
- Después de instalar la unidad, compruebe que las lámparas de freno, las luces intermitentes, el limpiaparabrisas, etc. funcionen satisfactoriamente.
- Limpie a fondo aceite u otras suciedades de la superficie de instalación. Evite por favor la instalación en superficies irregulares.

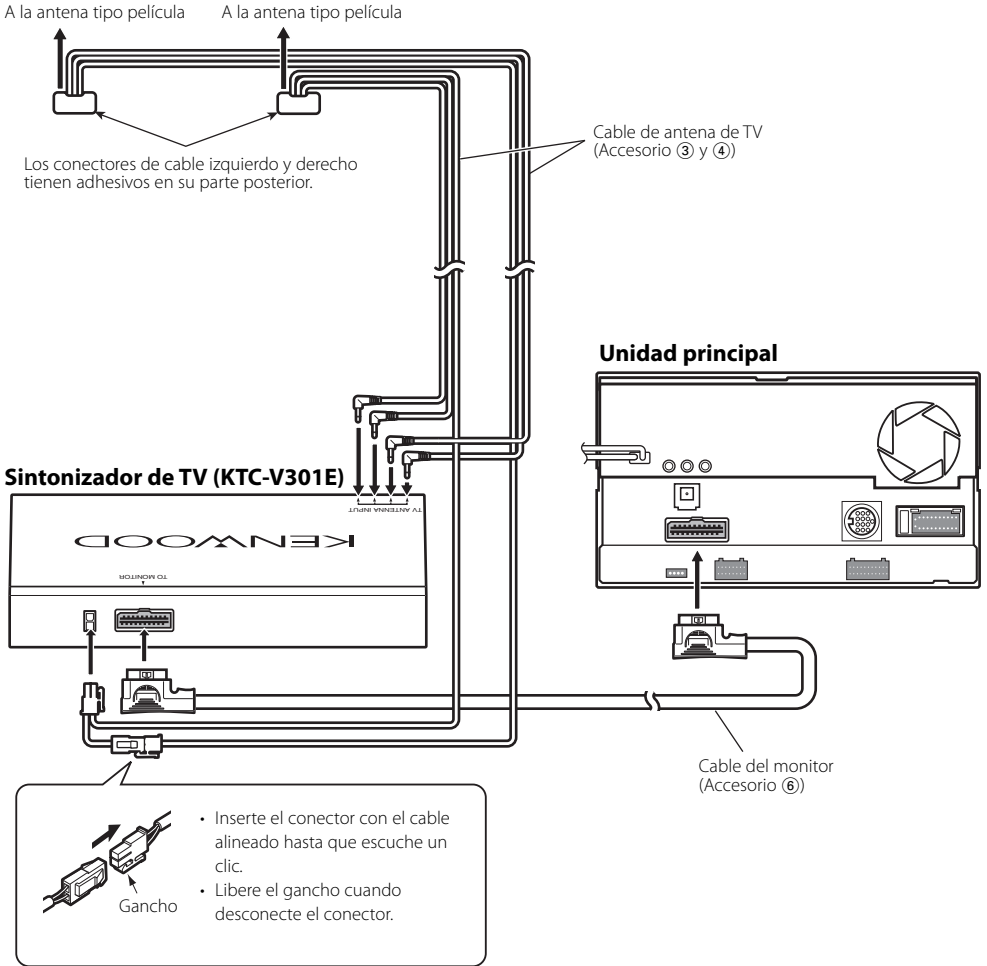

## ■ Ejemplo de cableado

Seleccione una de las siguientes rutas de cableado, dependiendo de la situación.

Los cables de antena de TV (accesorio ③) y accesorio ④) tienen una longitud diferente. Utilícelos en forma apropiada de tal forma que se adapten al cableado del vehículo en el cual está trabajando.

### Ejemplo A

Este ejemplo muestra un caso donde los cables pasan por el lado del asiento del pasajero. Para los vehículos que se conducen en el lado derecho, los cables pasarán por el lado izquierdo del asiento de pasajeros.

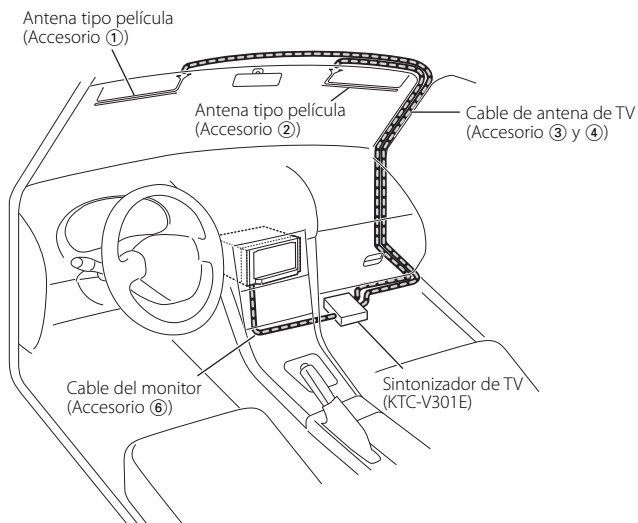

### Ejemplo B

Este ejemplo muestra un caso donde es difícil la instalación de los cables cerca del espejo retrovisor.

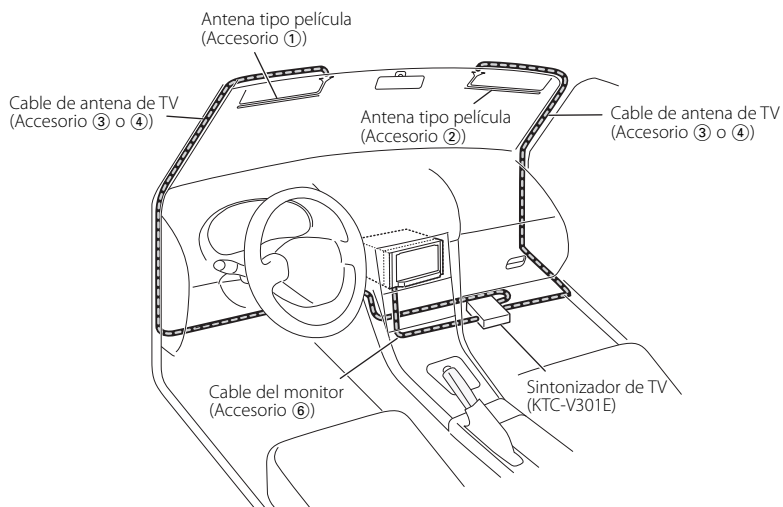

# Instalación de la antena

## ■ Procedimiento de instalación

### 1. Confirme el sitio de instalación.



- Pegue las antenas tipo película y los conectores del cable al parabrisas delantero siguiendo las normas de su país.
- Pegue cada antena tipo película de tal forma que no superponga la línea de cerámica. Si se pega la antena sobre la línea de cerámica se perderá la fuerza de adhesión.

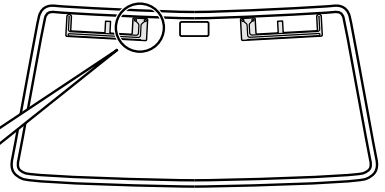
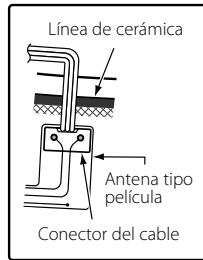

Vista desde el interior del vehículo

### 2. Utilice el limpiador (accesorio ⑩), elimine la suciedad de la superficie de instalación de la antena.

### 3. Pegue cada antena tipo película.

- 1) Despegue el papel antiadhesivo (hoja semitransparente) ① comenzando en la ranura, y luego pegue la antena tipo película al parabrisas.



- Una vez despegado, no será posible pegar otra vez las partes restantes de la antena. Confirme nuevamente el sitio de instalación.

- 2) Despegue el papel antiadhesivo ② comenzando en cualquiera de las ranuras y pegue la antena tipo película al parabrisas.

- 3) Despegue el papel antiadhesivo ③ y ④ y pegue la antena tipo película al parabrisas en la misma forma mencionada anteriormente.

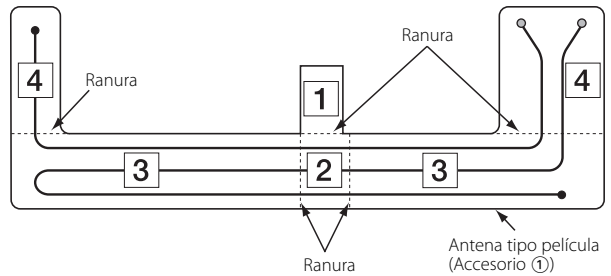

- Es posible comenzar pegando cualquiera de los dos lados (izquierdo o derecho) de la antena tipo película.
- Al insertar el papel antiadhesivo ① debajo de la esquina de la antena tipo película, como se muestra a la derecha, le permitirá despegar fácilmente otras hojas de papel antiadhesivo.

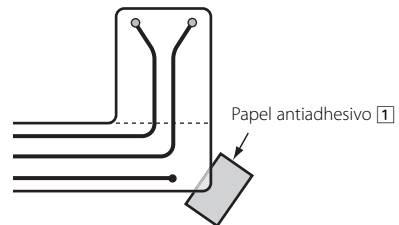

- 4.** Frote una espátula de caucho sobre la hoja transparente para pegar firmemente el elemento de antena al parabrisas. Si no cuenta con una espátula de caucho, utilice un cartón pequeño envuelto en tela.

Direcciones y lugares de frotamiento

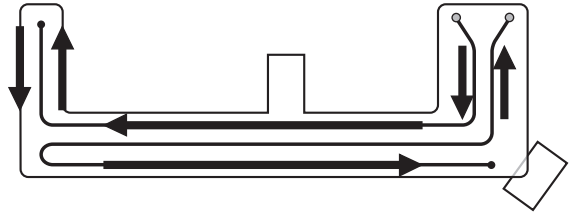

- 5.** Despegue lentamente la hoja transparente a lo largo de la línea del elemento.

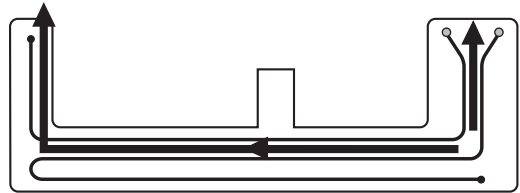

Dirección para despegar

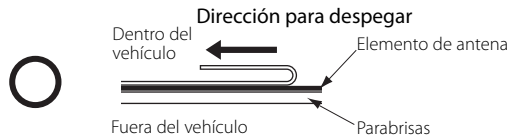

- 6.** Asegúrese de que el elemento de antena se ha pegado firmemente y luego pegue el conector del cable al terminal del elemento.

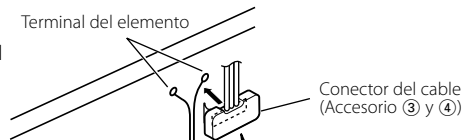

- 7.** Haga pasar el cable y asegúrelo con las abrazaderas de cable suministradas (accesorio ⑤).

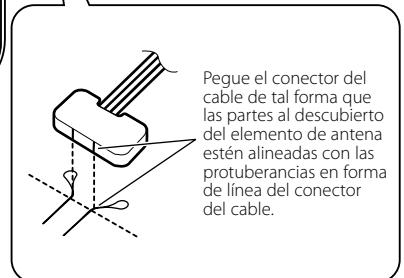

# Especificaciones

---

## Sección del sintonizador de TV

---

- Sistema de color
  - : PAL/SECAM
- Sistema de selección de canales
  - : Sistema sintetizador de frecuencia PLL
- Sistema de televisión
  - : PAL-B/G, PAL-I, SECAM-D/K, SECAM-B/G
- Convergencia de canales
  - VHF
    - (PAL-B/G) : 2 - 12 can./ A - H2 can.
    - (PAL-I) : A - J can.
    - (SECAM-D/K) : 1 - 12 can.
    - (SECAM-B/G) : 2 - 12 can.
  - UHF : 21 - 69 can.
- Sistema de demodulación
  - : Sistema portador split
- Entrada de antena
  - : Diversidad de 4 can. (miniclavija 3,5 ø)

## General

---

- Voltaje de funcionamiento
  - : 14,4 V CC (11 V - 16 V)
- Consumo
  - : 305 mA
- Dimensiones (AnxAIxF)
  - : 188 × 30 × 144 mm
- Margen de temperaturas operacional
  - : -10 °C - +60 °C
- Margen de temperaturas de almacenamiento
  - : -30 °C - +85 °C
- Peso
  - : 680 g

## Antena de TV

---

- Impedancia de salida
  - : Miniclavija 75 Ω/ 3,5 ø
- Voltaje de funcionamiento
  - : 8 V CC
- Consumo
  - : 85 mA
- Longitud del cable
  - : 4,0 m, 5,5 m
- Tamaño del elemento de antena tipo película (An × AI)
  - : 345 × 94 mm
- Peso
  - : 375 g

Las especificaciones se encuentran sujetas a cambios sin previo aviso.

Este producto no ha sido instalado en la línea de producción por el fabricante de un vehículo, ni tampoco por el importador profesional de un vehículo dentro del estado miembro de la UE.

**Información acerca de la eliminación de equipos eléctricos, electrónicos y baterías al final de la vida útil (aplicable a los países de la Unión Europea que hayan adoptado sistemas independientes de recogida de residuos)**



Los productos y las baterías con el símbolo de un contenedor con ruedas tachado no podrán ser desechados como residuos domésticos.



Los equipos eléctricos, electrónicos y baterías al final de la vida útil, deberán ser reciclados en instalaciones que puedan dar el tratamiento adecuado a estos productos y a sus subproductos residuales correspondientes. Póngase en contacto con su administración local para obtener información sobre el punto de recogida más cercano. Un tratamiento correcto del reciclaje y la eliminación de residuos ayuda a conservar los recursos y evita al mismo tiempo efectos perjudiciales en la salud y el medio ambiente.



**Pb**

Nota: El símbolo "Pb" debajo del (contenedor con ruedas tachado) en baterías indica que dicha batería contiene plomo.



**Declaración de conformidad con respecto a la Directiva EMC 2004/108/CE**

**Fabricante:**

Kenwood Corporation

2967-3 Ishikawa-machi, Hachioji-shi, Tokyo, 192-8525 Japón

**Representante en la UE:**

Kenwood Electronics Europe BV

Amsterdamseweg 37, 1422 AC UITHOORN, Países Bajos

## Antes de instalação

---

### Unidade de controlo conectável

---

- DNX8220BT
- DNX7220
- DNX5220BT
- DNX5220
- DDX8022BT, DDX8022BTY
- DDX5022, DDX5022Y
- DDX52RT
- KVT-522DVD, KVT-522DVDY
- KVT-50DVEDRY

(A partir de julho de 2008)

### Antes de instalar a antena

---

#### ▲ADVERTÊNCIA

- A instalação e ligação deste aparelho requer conhecimentos e experiência. Para sua segurança, deixe o trabalho de montagem e ligação ser feito por profissionais.

#### ▲CUIDADO

- As antenas interiores têm uma recepção inferior à das antenas de montagem exterior. A imagem poderá não aparecer ou poderá ser irregular se o sinal na sua área for fraco.
- As antenas de película foram concebidas especialmente para utilização dentro do carro.
- Não instale antenas de película nos seguintes locais:
  - Um local em que bloqueie a visibilidade do condutor
  - Um local onde impeça o funcionamento normal de dispositivos de segurança tais como o airbag
  - Na superfície de um vidro como por exemplo tal como o vidro traseiro que seja removido com frequência.
- A capacidade de recepção diminui nos seguintes locais:
  - Um local que tenha instalado um vidro de reflexão de calor ou uma película sobre o vidro do tipo espelho
  - Um local onde já esteja instalada a película de antena original do carro
  - No vidro onde já exista um fio de aquecimento
  - Na parte lateral do carro (porta, triângulo da frente, etc.)
  - Na janela traseira
  - Num vidro (vidro reflector de calor, vidro isolante de calor, etc.) que bloqueie as ondas de rádio

- Usando o produto de limpeza (Acessório ⑩), remova o óleo e sujidade da superfície do vidro à qual pretende afixar a antena de película.
- Se a temperatura ambiente for baixa, aqueça o vidro antes de iniciar o trabalho.
- Antes de iniciar o trabalho, confirme bem os locais onde a antena de película (Acessório ① e ②) e os cabos (Acessório ③ e ④) serão instalados. Desde que retire a película protectora, as antenas de película e a fita de dupla face começam a perder aderência.
- Não dobre nem danifique as antenas de película.
- O ruído gerado pelo ar condicionado ou monitor pode interferir com a recepção de TV.
- Poderá não ser possível instalar uma antena de película dependendo do modelo da viatura.
- A capacidade de recepção pode variar com o funcionamento do limpa brisas dependendo do modelo da viatura.
- A capacidade de recepção pode variar dependendo da relação entre a direcção de deslocação da viatura (a direcção para onde aponta a antena) e a localização da emissora.

## Acessórios

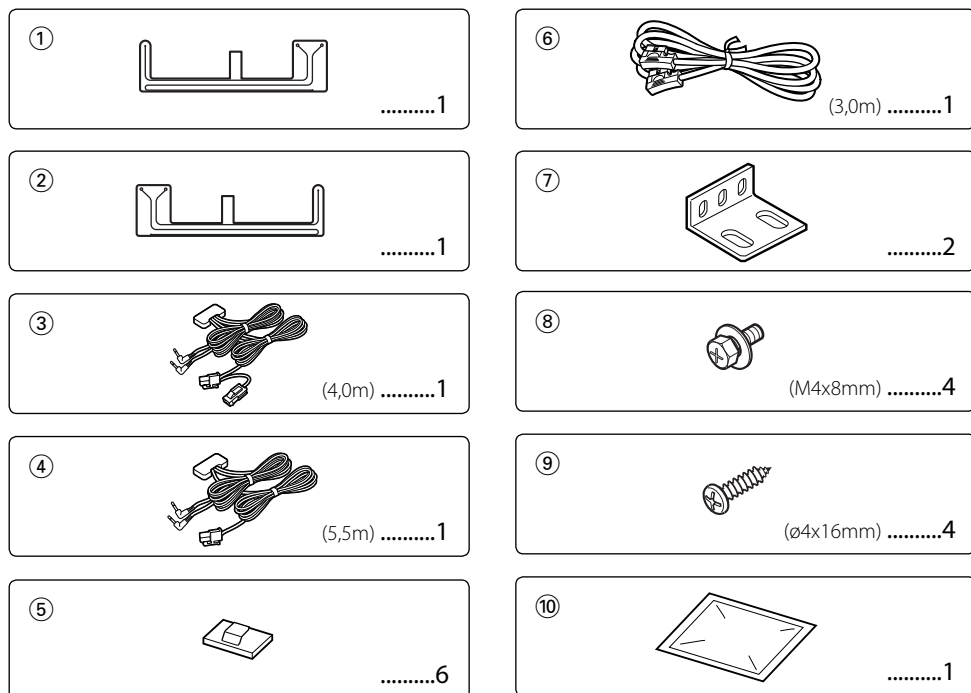

## Instalando do Sintonizador de TV

### ■ Fixação à placa áudio

Use parafusos (Acessório ⑧ e ⑨) para fixar o Sintonizador de TV a uma placa áudio ou outra.

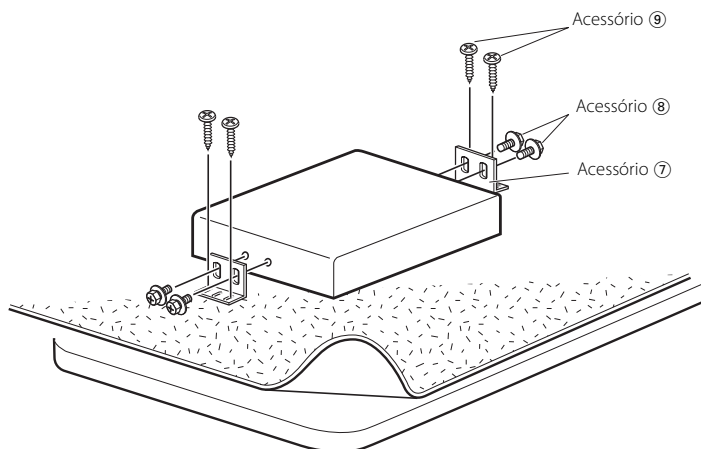

# Instalação da antena

## ■ Ligação do sistema

- ⚠ Para evitar curtos-circuitos, remova a chave da ignição e desligue o terminal ⊖ da bateria.
- Ligar o aparelho a um veículo de 12 V negativo à massa.
- Depois de o aparelho estar instalado, verifique se as lâmpadas de stop, os pisca-piscas, os limpa pára-brisa, etc. do carro funcionam correctamente.
- Limpe cuidadosamente o óleo ou sujidade da superfície de instalação. Evite instalar em superfícies irregulares.

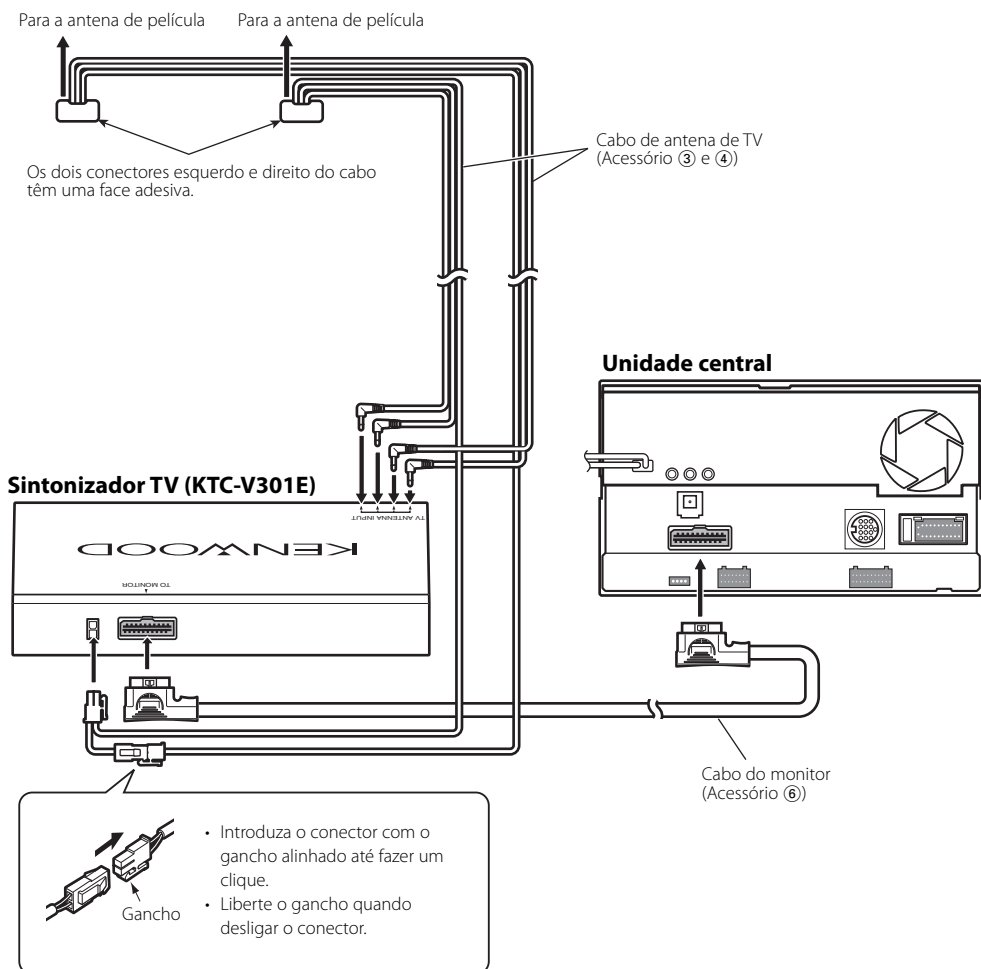

## ■ Exemplo de ligações

Selecione uma dos seguintes caminhos para a cablagem conforme a situação.

Os cabo de antenas TV (Acessório ③ e Acessório ④) têm comprimentos diferentes. Use-os correctamente de acordo com as ligações da viatura em que está a trabalhar.

### Exemplo A

Este exemplo apresenta um caso em que os cabos são encaminhados pela lateral do assento do passageiro. Para um carro de volante à direita, passe os cabos pelo lado esquerdo pelo lado esquerdo do assento do passageiro.

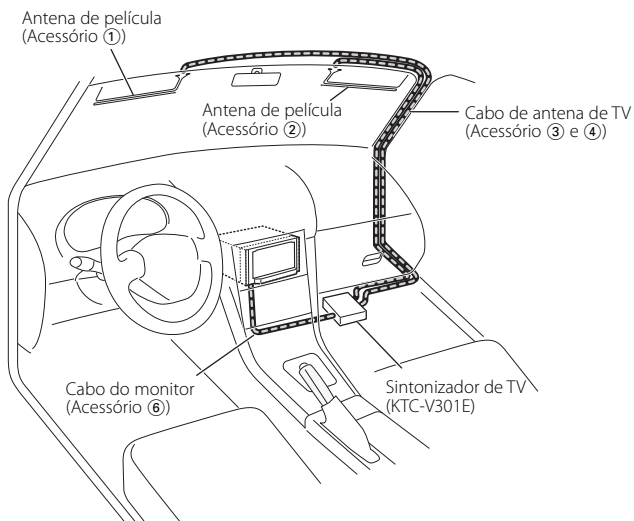

### Exemplo B

Este exemplo apresenta um caso em que é difícil encaminhar os cabos próximo do retrovisor.

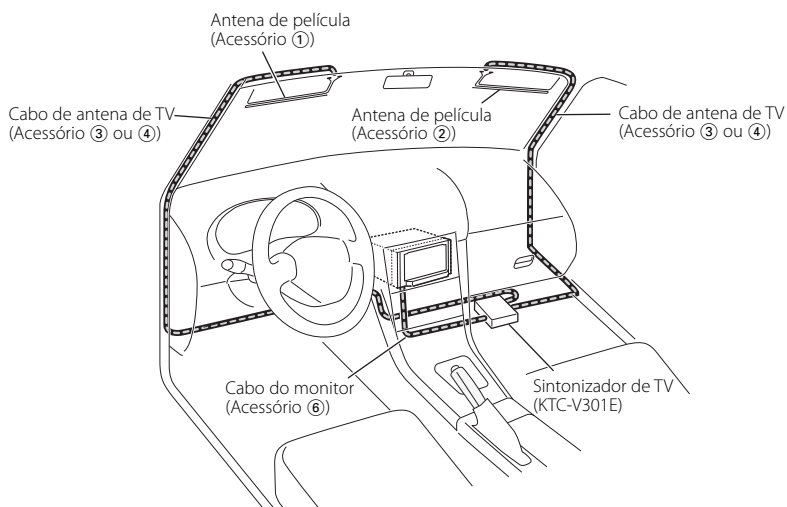

# Instalação da antena

## ■ Procedimento de instalação

### 1. Confirme o local de instalação.



- Instale as antenas de película e os conectores de cabo no pára brisas de acordo com a legislação e regulamentos do seu país.
- Instale cada antena de película de forma a que não se sobreponha à linha cerâmica. Se fixar a antena sobre a linha cerâmica fará diminuir a força de adesão.

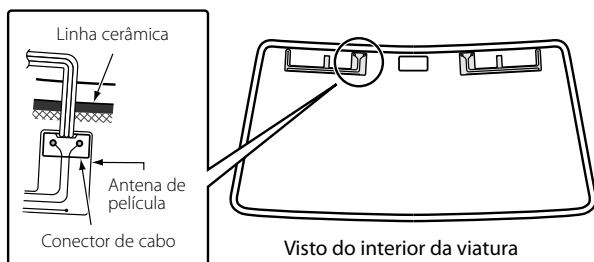

### 2. Utilizando o produto de limpeza (Acessório 10), limpe a sujidade da superfície de instalação da antena.

### 3. Instale cada antena de película.

- 1) Remova o papel de protecção (folha meia transparente) 1 a partir da fenda, e depois fixe a antena de película ao pára brisas.



- Se forem removidas, as restantes partes da antena não podem ser novamente fixadas. Confirme novamente o local de instalação.

- 2) Remova o papel de protecção 2 a partir de uma das fendas, e depois fixe a antena de película ao pára brisas.

- 3) Remova o papel de protecção 3 e o papel de protecção 4 e fixe a antena de película ao pára brisas da mesma forma que acima.



- Pode fixar primeiro o lado direito ou o lado esquerdo da antena de película.
- Se introduzir o papel de protecção 1 sob o canto da antena de película como indicado à direita permite-lhe retirar facilmente os outros papéis de protecção.

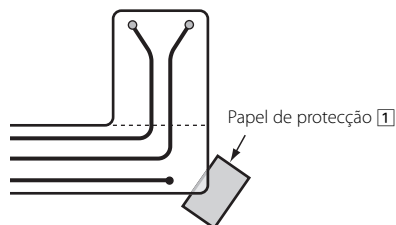
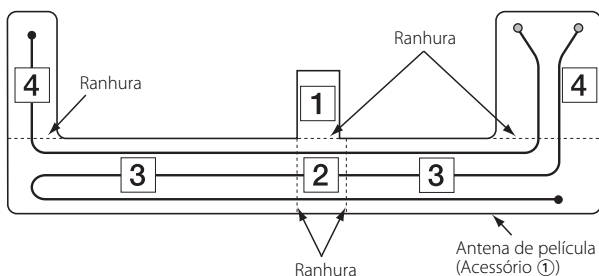

4. Esfregue uma espátula de borracha contra a folha transparente para afixar firmemente o elemento da antena ao pára brisas. Se não dispuser de uma espátula de borracha, use uma pequena tábua envolta em pano.

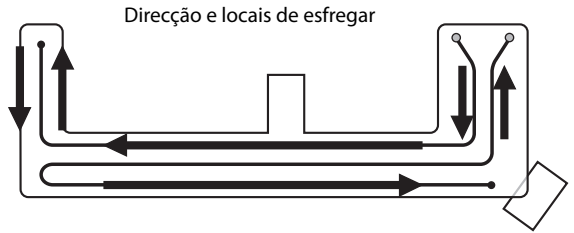

5. Descole lentamente a folha transparente ao longo da linha do elemento.

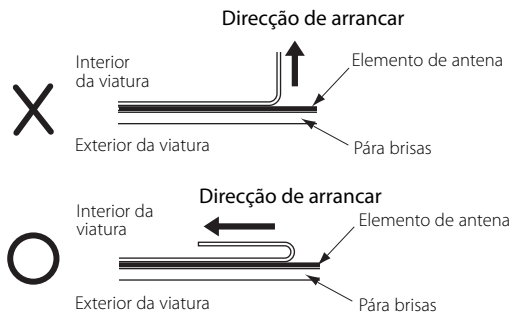
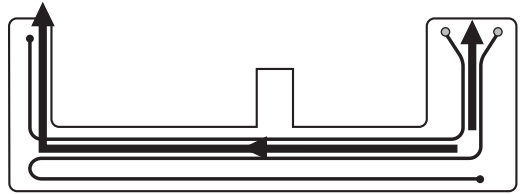

6. Verifique se o elemento de antena ficou firmemente fixado, e depois fixe o cabo conector ao terminal do elemento.

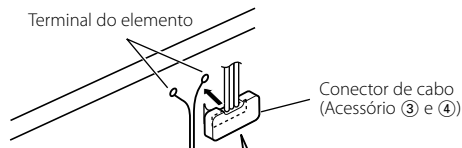

7. Encaminhe o cabo e fixe-o com os grampos de cabo fornecidos (Acessório ⑤).

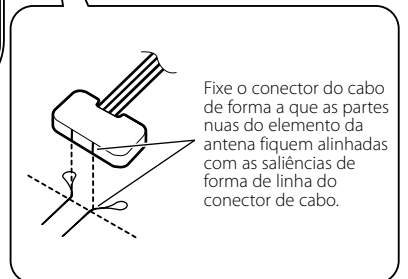

# Especificações

---

## Secção do sintonizador de TV

---

- Sistema de cor
  - : PAL/SECAM
- Sistema de selecção de canal
  - : Sistema sintetizador de frequência PLL
- Sistema de televisão
  - : PAL-B/G, PAL-I, SECAM-D/K, SECAM-B/G
- Convergência de canais
  - VHF
    - (PAL-B/G) : 2 - 12 canais/ A - H2 canais
    - (PAL-I) : A - J canais
    - (SECAM-D/K) : 1 - 12 canais
    - (SECAM-B/G) : 2 - 12 canais
  - UHF : 21 - 69 canais
- Sistema de demodulação
  - : Sistema de portadora dupla
- Entrada de antena
  - : Diversidade 4-canal (mini ficha 3,5  $\emptyset$ )

## Geral

---

- Tensão de operação
  - : 14,4 V CC (11 V - 16 V)
- Consumo de energia
  - : 305 mA
- Dimensões (L x A x P)
  - : 188 x 30 x 144 mm
- Gama de temperatura operacional
  - : -10 °C - +60 °C
- Gama de temperatura de armazenagem
  - : -30 °C - +85 °C
- Peso
  - : 680 g

## Antena de TV

---

- Impedância de saída
  - : Mini ficha de 75  $\Omega$ / 3,5  $\emptyset$
- Tensão de operação
  - : 8 V CC
- Consumo de energia
  - : 85 mA
- Comprimento do cabo
  - : 4,0 m, 5,5 m
- Tamanho do elemento de antena de película (LxA)
  - : 345 x 94 mm
- Peso
  - : 375 g

As especificações podem ser alteradas sem prévia notificação.

Este produto não é instalado pelo fabricante de um veículo na linha de produção, nem pelo importador profissional de um veículo para um Estado Membro da UE.

**Informação sobre a forma de deitar fora Velho Equipamento Eléctrico, Electrónico e baterias (aplicável nos países da UE que adoptaram sistemas de recolha de lixos separados)**



Produtos e baterias com o símbolo (caixote do lixo com um X) não podem ser deitados fora junto com o lixo doméstico.



Equipamentos velhos eléctricos, electrónicos e baterias deverão ser reciclados num local capaz de o fazer bem assim como os seus subprodutos. Contacte as autoridades locais para se informar de um local de reciclagem próximo de si.



Reciclagem e tratamento de lixo correctos ajudam a poupar recursos e previnem efeitos prejudiciais na nossa saúde e no ambiente.

**Pb**

Note: o símbolo "Pb" abaixo do símbolo em baterias indica que esta bateria contém chumbo.



**Declaração de conformidade relativa à Directiva EMC 2004/108/CE**

**Fabricante:**

Kenwood Corporation  
2967-3 Ishikawa-machi, Hachioji-shi, Tóquio, 192-8525 Japão

**Representante na UE:**

Kenwood Electronics Europe BV  
Amsterdamseweg 37, 1422 AC UITHOORN, Holanda

### **Подключаемый блок управления**

- DNX8220BT
- DNX7220
- DNX5220BT
- DNX5220
- DDX8022BT, DDX8022BTY
- DDX5022, DDX5022Y
- DDX52RT
- KVT-522DVD, KVT-522DVDY
- KVT-50DVDRY

(С апреля, 2008 г.)

### **Перед установкой антенны**

#### **▲ПРЕДУПРЕЖДЕНИЕ**

- Для выполнения монтажа и подключения данного устройства к электросети требуются специальные навыки и опыт. В целях безопасности, предоставьте выполнение монтажа и подключения к электросети специалистам.

#### **▲ВНИМАНИЕ**

- Антенны, устанавливаемые в салоне автомобиля, имеют более низкую чувствительность по сравнению с наружными антеннами. В местах с низким уровнем сигнала возможно искажение приема или полное отсутствие изображения.
- Пленочные антенны разработаны специально для использования в автомобилях.
- Не устанавливайте пленочные антенны в следующих местах:
  - В местах, где они будут ограничивать обзор водителю
  - В местах, где они будут препятствовать нормальному срабатыванию средств защиты, таких как подушки безопасности
  - На поверхности стекол, таких как стекло заднего люка, которые часто перемещают пассажиры.
- Уровень приема уменьшается в следующих местах:
  - В местах установки теплоотражателя или зеркала
  - В месте установки антенны радиосистемы производителя
  - На стекле, в месте прохождения нагревательной проволоки
  - На боковой стороне автомобиля (дверь, поворотная форточка и т.д.)
  - На заднем стекле

- На стекле (теплоотражателе, теплоизоляторе и т.д.), блокирующем радиоволны
- С помощью средства для очистки (Комплектуемая деталь ⑩) удалите следы масла и пыль со стекла в месте установки пленочных антенн.
- Если температура воздуха низкая, прогрейте стекло перед началом работы.
- Перед началом работы выберите место для установки пленочных антенн (Комплектуемые детали ① и ②) и маршрут прокладки кабелей (Комплектуемые детали ③ и ④).  
Пленочные антенны и двусторонние клейкие ленты теряют клеящие свойства после отклеивания.
- Не сгибайте и не повреждайте пленочные антенны.
- Помехи от кондиционера или монитора могут привести к плохому приему ТВ-сигнала.
- Пленочные антенны могут подходить не ко всем моделям автомобилей.
- Уровень приема может изменяться при включении очистителей лобового стекла, в зависимости от модели автомобиля.
- Уровень приема может меняться в зависимости от направления движения автомобиля (направления антенн) относительно станции телевидения.

## Комплектующие детали

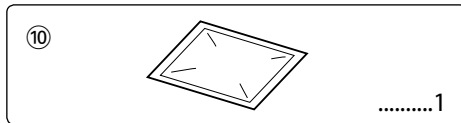
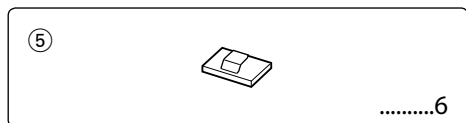
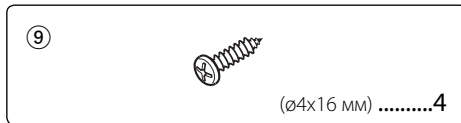
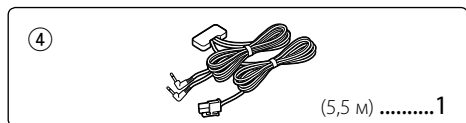
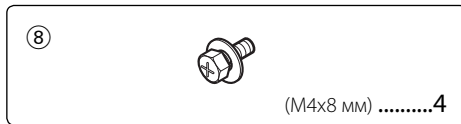
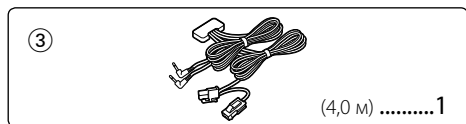
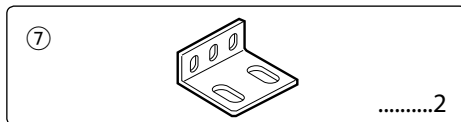
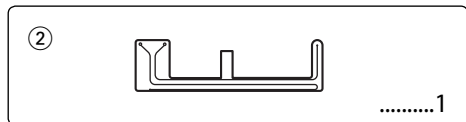
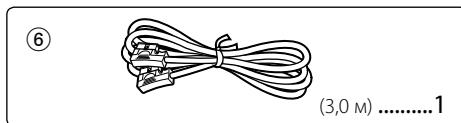
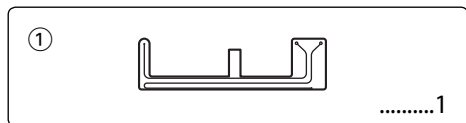

## Установка ТВ-тюнера

### ■ Установка на аудиопанели автомобиля

С помощью винтов (Комплектующие детали ⑧ и ⑨) закрепите ТВ-тюнер на аудиопанели или другой поверхности.

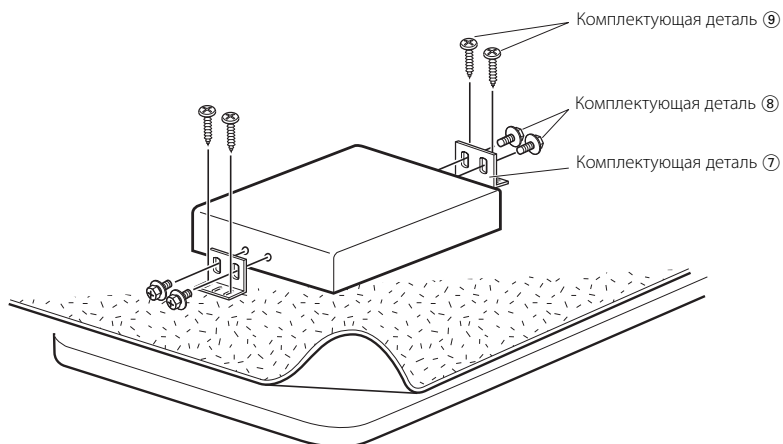

# Установка антенны

## ■ Подключение к электросети

- ⚠ Для предотвращения короткого замыкания извлеките ключ из замка зажигания и отсоедините ⊖ кабели от клемм аккумулятора.
- Выполните заземление устройства на отрицательный полюс сети электропитания 12 В пост. тока.
- После установки устройства проверьте работу тормозных и поворотных сигналов, стеклоочистителей и других элементов электросистемы автомобиля.
- Тщательно уберите следы масла и пыль с поверхности установки устройства. Не устанавливайте его на неровную поверхность.

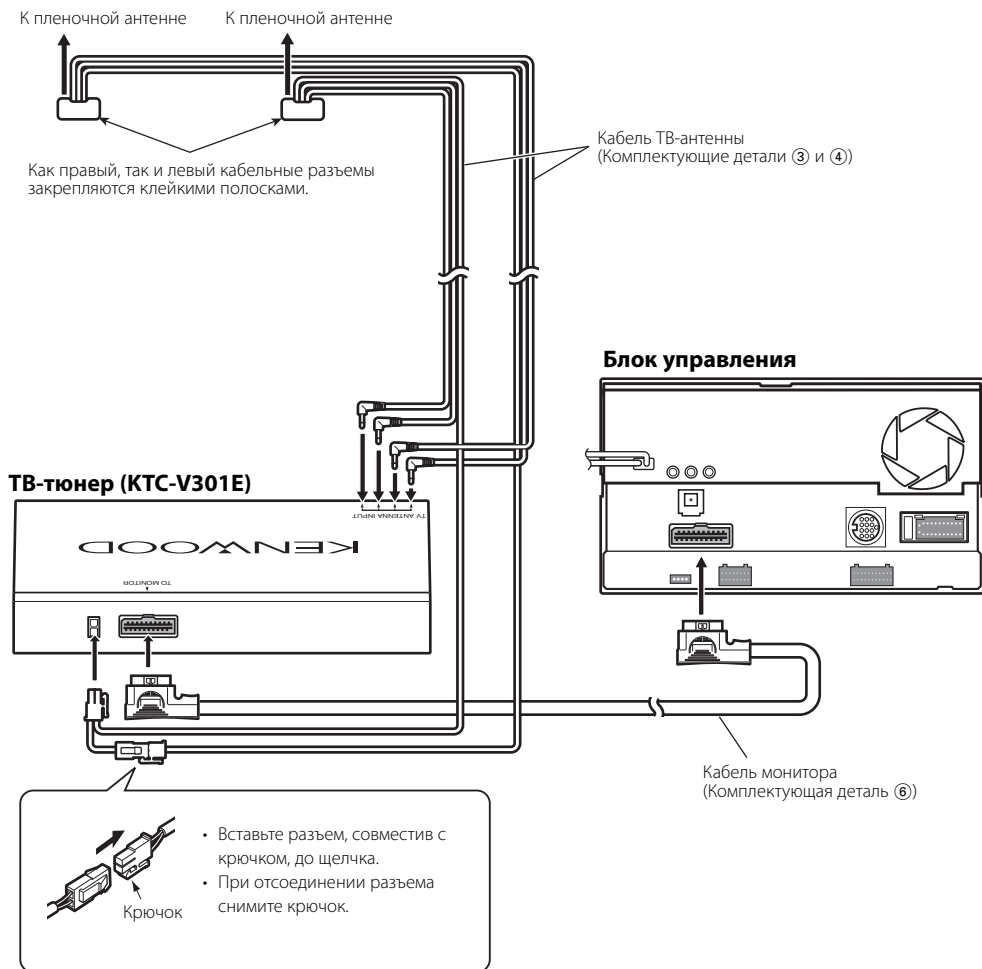

## ■ Пример прокладки кабелей

Выберите один из следующих способов прокладки кабелей в зависимости от ситуации.

Кабели ТВ-антенны (Комплекующая деталь ③ и Комплекующая деталь ④) имеют различную длину. Используйте их в соответствии с электросистемой модели вашего автомобиля.

### Пример А

В данном примере показан способ прокладки кабелей со стороны сидения пассажира. В автомобилях с правым рулем прокладка кабелей выполняется со стороны левого сидения пассажира.

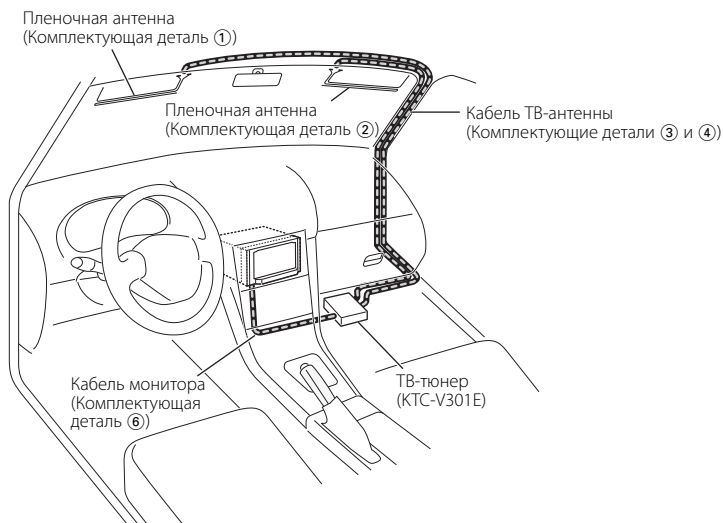

### Пример В

Данный пример соответствует случаю, когда трудно проложить кабели возле зеркала заднего вида.

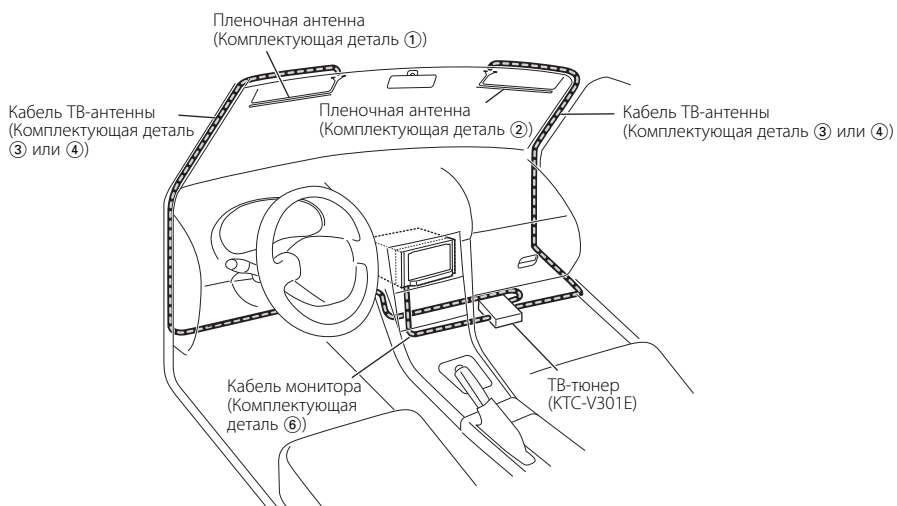

## ■ Процедура установки

### 1. Выберите место для установки.



- Наклейте пленочные антенны и кабельные разъемы на лобовое стекло. Соблюдайте национальные законы и нормы.
- Наклеивайте каждую антенну так, чтобы она не перекрыла керамическую линию. Наклеивание антенны на керамическую линию приведет к потере клейкости поверхности.

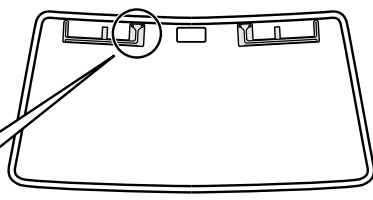

Вид из кабины автомобиля

### 2. С помощью средства для очистки (Комплектующая деталь ⑩) уберите пыль с места установки антенны.

### 3. Наклейте каждую пленочную антенну.

- 1) Снимите защитную пленку (полупрозрачный лист) [1], начиная с прореза, затем наклейте пленочную антенну на лобовое стекло.



- После отклеивания части антенны нельзя приклеить повторно. Убедитесь, что место установки выбрано правильно.

- 2) Снимите защитную пленку [2], начиная с прорезей, затем наклейте пленочную антенну на лобовое стекло.

- 3) Снимите защитную пленку [3] и [4] и наклейте пленочную антенну на лобовое стекло, как описано выше.



- Сначала можно наклеить левую или правую сторону антенны.
- Вставьте защитную пленку [1] под угол пленочной антенны, как показано справа, чтобы легко отделить другие стороны защитной пленки.

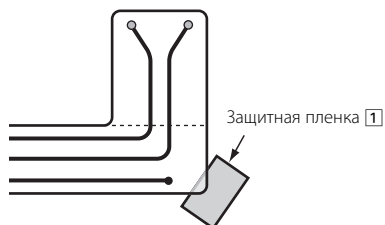
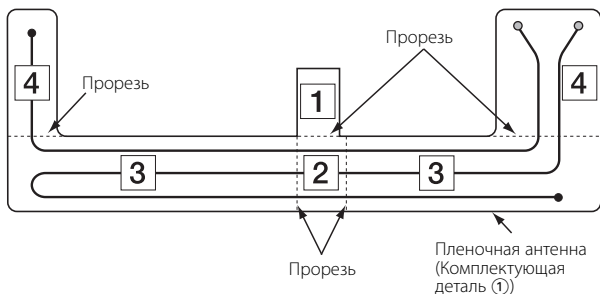

- 4.** Надавите резиновым шпателем на прозрачный лист пленочной антенны, чтобы жестко закрепить антенный элемент на лобовом стекле. При отсутствии резинового шпателя используйте небольшую доску, обернутую в ткань.

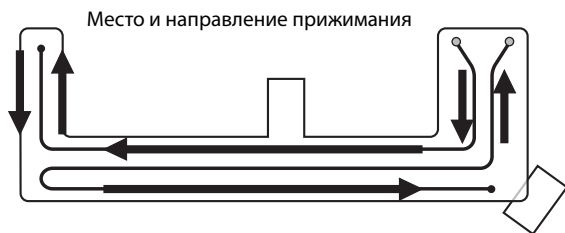

- 5.** Медленно отделите прозрачный лист по линии электроэлемента.

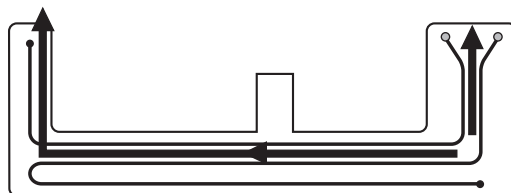

#### Направление отрыва

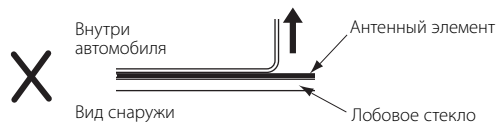

#### Направление отрыва



- 6.** Убедитесь, что антенный элемент надежно закреплен, затем вставьте кабельный разъем в вывод электроэлемента.

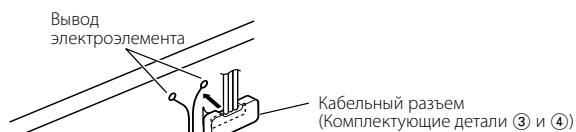

- 7.** Проведите кабель и закрепите его с помощью кабельного зажима (Комплектующая деталь ⑤).

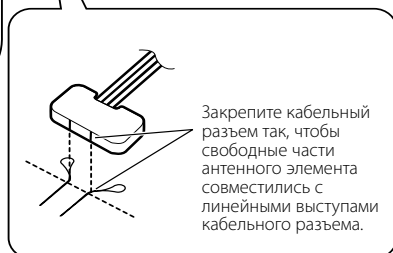

# Спецификации

---

## ТВ-тюнер

---

Система цвета  
: PAL/SECAM

Система выбора каналов  
: ФАПЧ - система с автоматической подстройкой частоты

Телесистема  
: PAL-B/G, PAL-I, SECAM-D/K, SECAM-B/G

Распределение каналов  
VHF  
(PAL-B/G) : каналы 2 - 12 / каналы A - H2  
(PAL-I) : каналы A - J  
(SECAM-D/K) : каналы 1 - 12  
(SECAM-B/G) : каналы 2 - 12  
UHF : каналы 21 - 69

Система демодуляции  
: Система разделения по несущей частоте

Антенный вход  
: 4-канальный (миниразъем  $\varnothing$  3,5)

## Общие

---

Рабочее напряжение  
: 14,4 В пост. тока (11 В - 16 В)

Потребление тока  
: 305 мА

Размеры (Шир.хВыс.хДл.)  
: 188 × 30 × 144 мм

Рабочий интервал температур  
: -10 °С - +60 °С

Интервал температур при хранении  
: -30 °С - +85 °С

Вес  
: 680 г

## ТВ-антенна

---

Выходной импеданс  
: 75  $\Omega$  / миниразъем  $\varnothing$  3,5 мм

Рабочее напряжение  
: 8 В пост. тока

Потребление тока  
: 85 мА

Длина кабеля  
: 4,0 м, 5,5 м

Размер пленочного антенного элемента  
(Шир.хВыс.)  
: 345 × 94 мм

Вес  
: 375 г

Технические характеристики могут быть изменены без уведомления.

При Правильном соблюдении всех условий эксплуатации и технических требований, указанных в данной инструкции, срок службы купленного Вами изделия составляет 7 лет. Гарантийный срок эксплуатации изделия соответствует сроку, указанному в гарантийном талоне.

В период срока службы эксплуатация и хранение изделия не может представлять опасность для Вашей жизни, здоровья, причинять вред Вашему имуществу или окружающей среде.

### З'ємний блок управління

---

- DNX8220BT
- DNX7220
- DNX5220BT
- DNX5220
- DDX8022BT, DDX8022BTY
- DDX5022, DDX5022Y
- DDX52RT
- KVT-522DVD, KVT-522DVDY
- KVT-50DVEDRY

(Станом на квітень 2008 р.)

### Перед встановленням антени

---

#### ▲УВАГА

- Монтаж і підключення цього апарату вимагає вміння і досвіду. Нехай цю роботу виконає спеціаліст.

#### ▲ЗАСТЕРЕЖЕННЯ

- Автомобільні антени мають нижчу чутливість прийому, ніж зовнішні антени. Якщо сигнал у вашій місцевості слабкий, зображення не з'являтиметься або ж буде спотворене.
- Плівкові антени призначені для використання в автомобілях.
- Не прикріплюйте телеантени в таких місцях:
  - Які закривають огляд водію
  - Які заважають нормальній роботі засобів безпеки, як от аварійна подушка
  - На поверхні скла, яке часто рухається, наприклад задній люк.
- Чутливість прийому знижується в таких місцях:
  - Де встановлене тепловідбивне скло або дзеркалоподібна скляна плівка
  - Де вже стоїть плівкова антена радіоприймача
  - На вікні з вмонтованим обігрівальним провідником
  - На боковій частині автомобіля (двері, кватирка тощо)
  - На задньому вікні
  - На скляній поверхні (тепловідбивне скло, теплоізоляційне скло тощо), яка блокує проходження радіохвиль
- Миючим засобом (Аксесуар ⑩) видаліть жир і бруд зі скляної поверхні, на якій кріпитиметься антена.
- Якщо температура повітря низька, підігрійте скло перед початком роботи.

- Перед початком роботи визначте місце, де будуть встановлені плівкові антени (Аксесуар ① і ②) та кабелі (Аксесуар ③ і ④).

Після відривання плівкової антени та клею стрічка втрачають здатність до прилипання.

- Не знижайте і не пошкоджуйте плівкові антени..
- Шум кондиціонера або монітора негативно впливають на телеприйом.
- На деяких типах автомобілів плівкові антени не можна встановлювати.
- У деяких типів автомобіля при роботі двірників прийом може погіршуватися.
- Чутливість прийому залежить також від напрямку руху автомобіля (спрямованості антени) та положення передавальної станції.

## Акcesуари

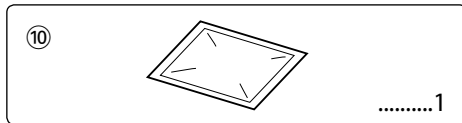
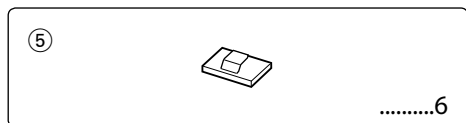
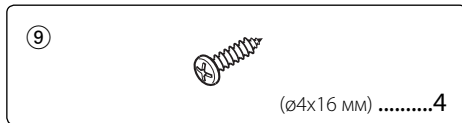
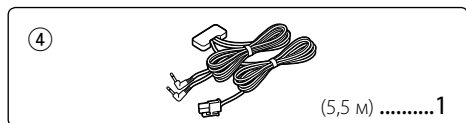
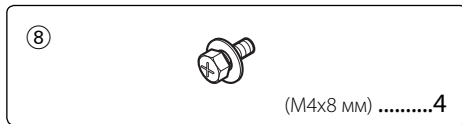
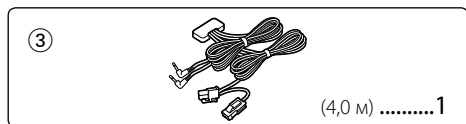
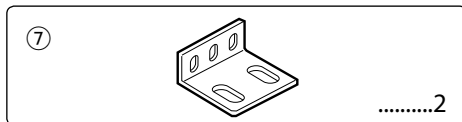
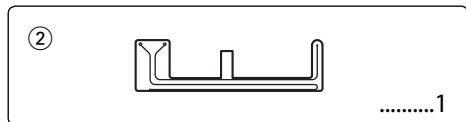
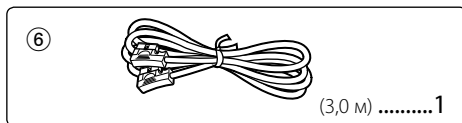
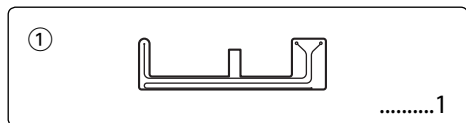

## Встановлення ТВ-тюнера

### ■ Кріплення до аудіопанелі

Шурупами (Акcesуар ⑧ і ⑨) прикріпіть ТВ-тюнер до аудіопанелі.

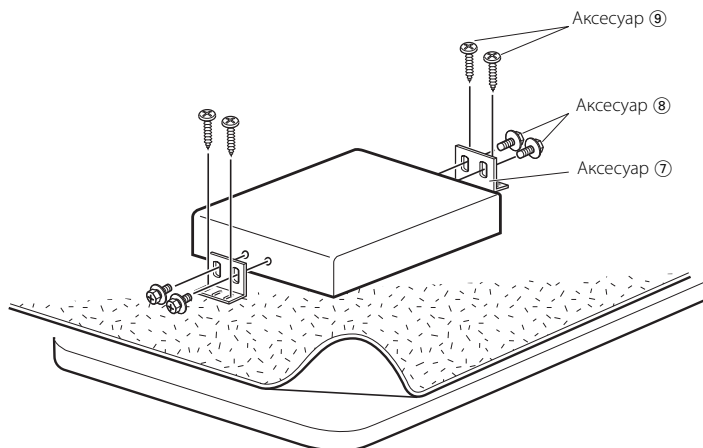

## Встановлення антени

### ■ Підключення системи

- ⚠ • Щоб не допустити короткого замикання, вийміть ключ запалення і відключіть клему ⊖ акумулятора.
- Заземліть апарат на негативний полюс живлення прямим струмом 12 В.
- Після встановлення апарату перевірте роботу стоп-сигналу, мигалок, двірників тощо.
- Ретельно зітріть жир та інший бруд з поверхні кріплення. Не встановлюйте на нерівній поверхні.

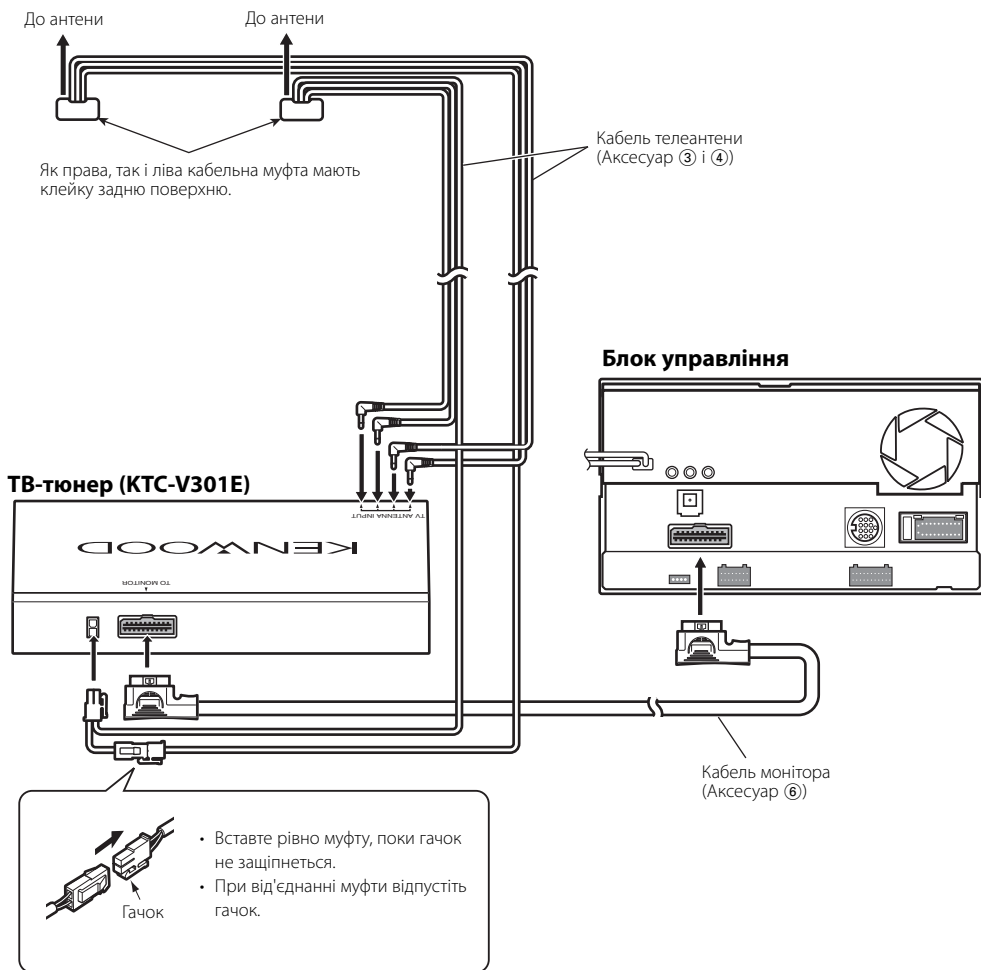

## ■ Способи монтажу електропровідників

Залежно від ситуації, виберіть один з нижчеподаних способів прокладення електропровідників. Кабелі телеантиени (Акcesуар ③ і ④) різної довжини. Використовуйте їх так, щоб добре прокласти провідники у своєму автомобілі.

### Приклад А

Це приклад випадку, коли кабелі прокладаються зі сторони пасажира. На автомобілях з правим кермом кабелі прокладаються зліва.

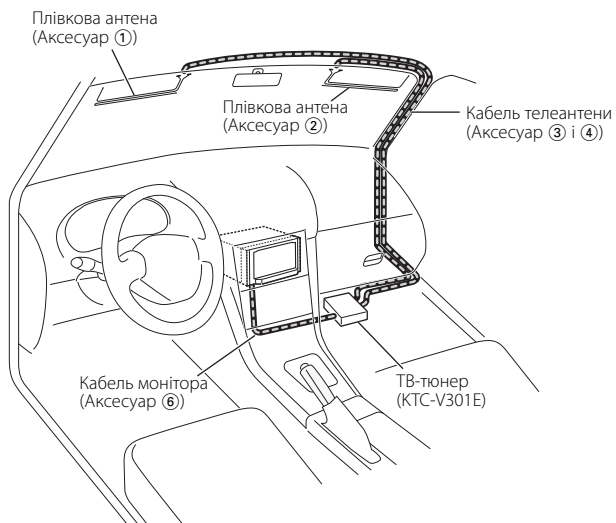

### Приклад Б

Це приклад випадку, коли важко прокласти кабелі коло дзеркала заднього виду.

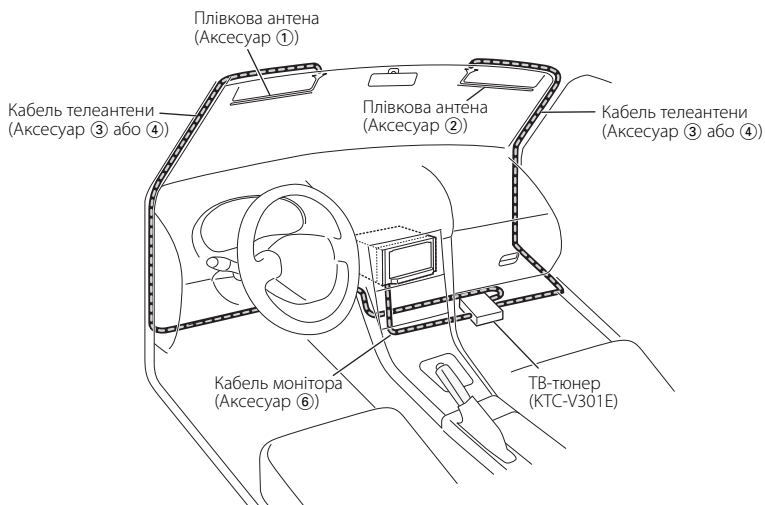

# Встановлення антени

## Порядок монтажу

### 1. Виберіть місце встановлення.



- Прикріпіть плівкові антени та муфти кабелів до вітрового скла згідно з правилами вашої країни.
- Кріпіть кожну антену так, щоб вона не накладалася на керамічну лінію, бо від цього вона втратить здатність прилипати.

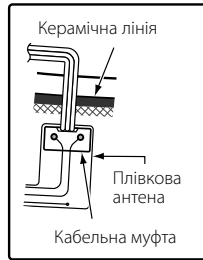

### 2. Миючим засобом (Аксесуар ⑩) зітріть бруд з поверхні кріплення.

### 3. Прикріпіть кожну плівкову антену.

- 1) Відірвіть папір-підкладку (напівпрозорий лист) [1], починаючи з прорізу, і прикріпіть антену до вітрового скла.



- Якщо частину антени відклеїти, вона більше не приклеїться. Тому добре виберіть заздалегідь місце встановлення.

- 2) Відірвіть папір-підкладку [2], починаючи з обох прорізів, і притисніть антену до вітрового скла.

- 3) Відірвіть папір-підкладку [3] і [4] і прикріпіть антену до вітрового скла так само, як це вказано вище.

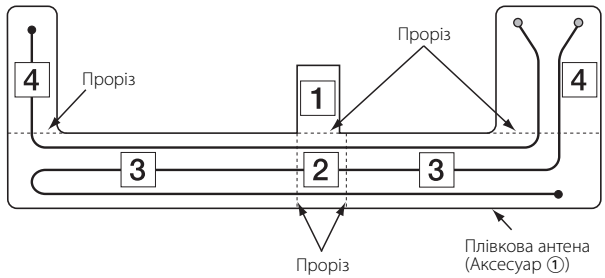

- Притискання антени можна починати зліва або справа.
- Вставивши папір-підкладку [1] під куток плівкової антени, як це показано справа, можна легко відірвати інші листи або підкладки.

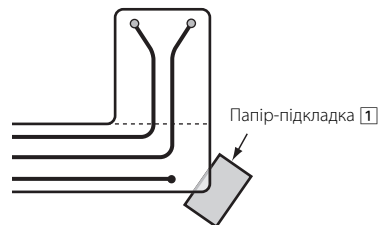

- 4.** Потріть гумовою лопаткою прозорий лист так, щоб міцно притиснути антену до вітрового скла. Якщо гумової лопатки немає, скористайтеся дощечкою, обернутою тканиною.

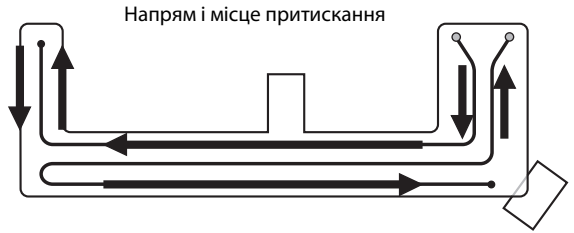

- 5.** Повільно відірвіть прозорий лист вздовж лінії елемента.

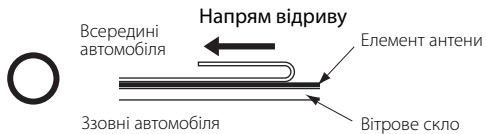
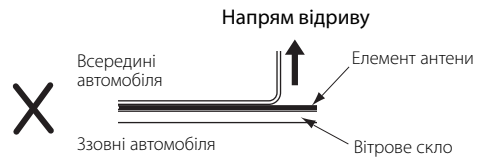
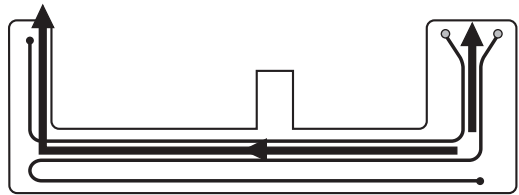

- 6.** Перевірте, чи міцно прикріплений елемент антени, а тоді прикріпіть кабельну муфту до клеми елемента.

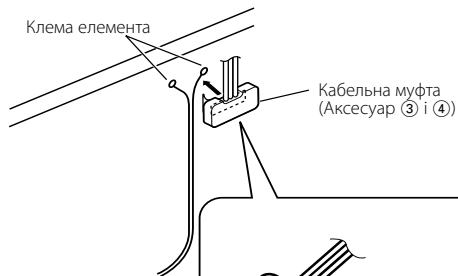

- 7.** Прокладіть кабель і закріпіть його кабельними скобами (Аксесуар ⑤).



# Специфікації

---

## ТВ-тюнер

---

- Система кольорового телебачення
  - : PAL/SECAM
- Система вибору каналів
  - : Система ФАПЧ
- Телевізійна система
  - : PAL-B/G, PAL-I, SECAM-D/K, SECAM-B/G
- Конвергенція каналів VHF
  - (PAL-B/G) : 2 - 12 ch/ A - H2 ch
  - (PAL-I) : A - J ch
  - (SECAM-D/K) : 1 - 12 ch
  - (SECAM-B/G) : 2 - 12 ch
  - UHF : 21 - 69 ch
- Система демодуляції
  - : Розгалужена система високочастотного зв'язку
- Вхід антени
  - : 4-канальне рознесення (3,5  $\emptyset$  мініштепсель)

## Загальні характеристики

---

- Робоча напруга
  - : 14,4 В пост. струм (11 В - 16 В)
- Струм споживання
  - : 305 мА
- Габарити (ШхВхД)
  - : 188 x 30 x 144 мм
- Діапазон робочої температури
  - : -10 °С - +60 °С
- Діапазон температури зберігання
  - : -30 °С - +85 °С
- Вага
  - : 680 г

## Телеантена

---

- Вихідний повний опір
  - : 75 Ом/ 3,5  $\emptyset$  мінігніздо
- Робоча напруга
  - : 8 В пост. струм
- Струм споживання
  - : 85 мА
- Довжина кабелю
  - : 4,0 м, 5,5 м
- Розміри елементу плівкової антени (ДхШ)
  - : 345 x 94 мм
- Вага
  - : 375 г

Специфікації можуть бути змінені без попередження.