

KENWOOD

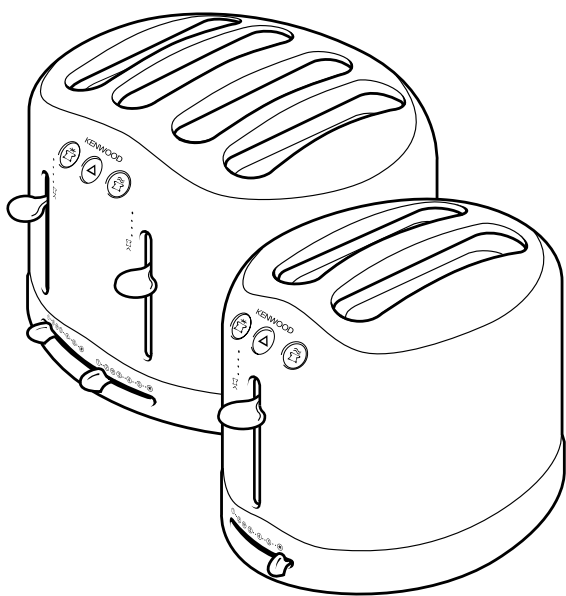

TT370 series

TT380 series

English	2 - 3
Nederlands	4 - 6
Français	7 - 9
Deutsch	10 - 12
Italiano	13 - 15
Português	16 - 18
Español	19 - 21
Dansk	22 - 24
Svenska	25 - 26
Norsk	27 - 28
Suomi	29 - 31
Türkçe	32 - 34
Čeština	35 - 37
Magyar	38 - 40
Polski	41 - 43
Русский	44 - 46
Ελληνικά	47 - 49
عربي	١٥ - .٥

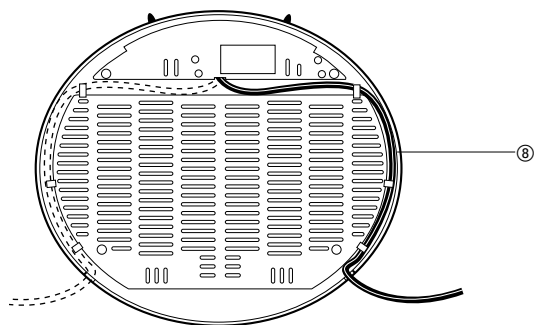
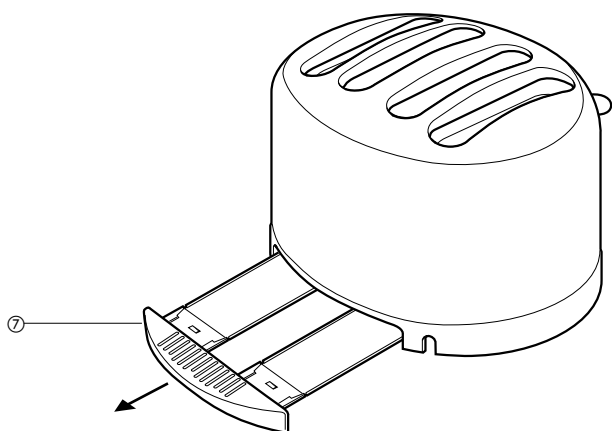
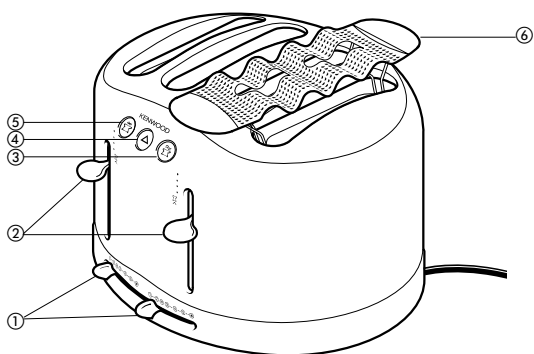

safety

- Burnt food can catch fire, so:
 - never leave your toaster on unattended;
 - keep your toaster away from anything (eg curtains) that could catch fire;
 - set the browning control lower for thin or dry bread;
 - set the browning control no higher than (☺) when using the warming rack; and
 - never warm food with a topping or filling (eg pizza): if it drips into the toaster, it could catch fire.
- To avoid electric shocks, never:
 - let the toaster, cord or plug get wet; or
 - put **your hand or** anything metal, eg a knife or foil, into the toaster.
- Always unplug the toaster when not in use, before cleaning or attempting to clear jammed bread.
- Never cover your toaster with a plate or anything else - it could overheat and catch fire. For the same reason, never completely cover the warming rack.
- When using the warming rack, never wrap the food up. Plastic wrapping will melt and could catch fire. Foil will reflect heat, damaging the toaster.
- Never let the cord hang down where a child could grab it - clip excess cord into the cord storage clips in the base.
- This toaster is not intended for use by young children or infirm persons without supervision.
- Never touch hot surfaces especially the metal top area and the warming rack. If you're using the toast slots, remove the warming rack so it can't burn you.
- Never use an unauthorised attachment.
- Never use a damaged toaster. Get it checked or repaired: see 'Service'.
- This toaster is for domestic use only.

- Young children should be supervised to ensure that they do not play with the appliance.

before plugging in

- Make sure your electricity supply is the same as the one shown on the underside of your toaster.
- This toaster complies with European Economic Community Directive 89/336/EEC.

before using for the first time

- Remove all packaging and any labels.
- Operate the toaster once on setting 3 without bread. (The lever will not stay down unless the toaster is plugged in).
- As with all new heating elements, your toaster may emit a slight burning smell when it is first switched on. This is normal and not a cause for concern.

key

- ① browning control(s)
- ② lever(s) (with 'Hi-Rise™' for extra lift)
- ③ 'reheat' button with neon light
- ④ 'cancel' button
- ⑤ 'defrost' button with neon light
- ⑥ removable warming rack
- ⑦ crumb tray
- ⑧ cord storage

to use your toaster

Note TT380 series only

This is a four slot toaster having one set of buttons for the defrost, cancel and reheat functions, but 2 separate browning controls, each covering 2 bread slots.

- 1 Set the browning control. (Use a low setting for thin or dry bread.)
- 2 Insert the bread, muffins, bagels etc.
- 3 Lower the lever until it locks. (The lever will not stay down unless the toaster is plugged in).

- To toast frozen bread, press the 'defrost' button. Its light will come on.
- To warm toast that's popped up but gone cold, press the 'reheat' button. Its light will come on.
- To stop toasting at any stage, press the 'cancel' button.

Never lift the lever to cancel toasting.

- 4 Your toast will pop up automatically. To raise it higher, lift the lever.

hints on using your toaster

- Select a lower setting for light browning, for toasting one slice only or for dry bread.
- When toasting a single slice of bread, you may notice a variation in toast colour from one side to the other - this is normal.
- Dry/stale bread toasts more quickly than fresh bread and thinly sliced bread toasts more quickly than thickly sliced bread. Therefore the browning control should be set at a lower setting than usual.
- For best results ensure that the bread slices are of an even thickness, freshness and size.
- In order to achieve uniform browning we recommend you wait a minimum of 30 seconds between each toasting so that the control can automatically reset. Alternatively select a lower setting when additional toasting is carried out.

to use the warming rack

- 1 Place warming rack on top of toaster.
- 2 Put your food on the rack (slice thick items in half to stop their outsides burning). Watch to make sure it doesn't burn, and turn it over half way through.
- 3 Set the browning control to 1, 2 or

 - **but no higher than** .

- 4 Lower the lever.
- 5 The lever will automatically rise at the end of the warming cycle.
- 6 To remove the warming rack, allow the toaster to cool and unplug. Lift off the warming rack.

care and cleaning

- 1 Before cleaning, unplug your toaster and let it cool down.
- 2 Slide out the crumb tray. Clean, then replace. Do this regularly: crumbs can smoke or even burn.
- 3 Wipe the outside of the toaster with a damp cloth, then dry.

service

- If the cord is damaged it must, for safety reasons, be replaced by KENWOOD or an authorised KENWOOD repairer.

If you need help with:

- using your toaster or
- servicing or repairs
- Contact the shop where you bought your toaster.

Vouw de voorpagina a.u.b. uit voordat u begint te lezen. Op deze manier zijn de afbeeldingen zichtbaar

veiligheid

- Verbrand voedsel kan vlam vatten, dus:
 - laat uw broodrooster nooit onbewaakt achter;
 - houd uw broodrooster uit de buurt van alle voorwerpen die vlam kunnen vatten (bijv. gordijnen);
 - stel de instelknop roostertijd lager in voor dun of droog brood;
 - stel de instelknop roostertijd niet hoger in dan  wanneer u gebruik maakt van het opwarmrekje; en
 - verwarm nooit voedsel met een bovenlaagje of een vulling (bijv. pizza): als dit in de broodrooster drupt, kan het vlam vatten.
- Om elektrische schokken te voorkomen, moet u:
 - de broodrooster, het snoer of de stekker niet nat laten worden; en
 - **uw hand** of metalen voorwerpen zoals een mes of folie, nooit in de broodrooster steken.
- Trek altijd de stekker uit het stopcontact als het broodrooster niet in gebruik is, voordat u het broodrooster schoonmaakt en voordat u vastgeklemd brood probeert te verwijderen.
- Bedek uw broodrooster nooit met een bord of een ander voorwerp - de broodrooster zou overhit kunnen raken en vlam kunnen vatten. Daarom moet u ook het opwarmrekje nooit volledig afdekken.
- Als u gebruik maakt van het opwarmrekje, moet u het voedsel nooit ergens in wikkelen. Plastic verpakkingen zullen gaan smelten en kunnen vlam vatten. Folie zal warmte terugkaatsen, waardoor de broodrooster beschadigd kan raken.
- Laat het snoer nooit naar beneden hangen zodat een kind het kan vastpakken - zet overtollig snoer vast in de snoerhouder aan de onderzijde.
- Deze broodrooster mag zonder

toezicht niet gebruikt worden door kleine kinderen of zieke personen.

- Raak nooit hete oppervlaktes aan, met name het metalen bovengedeelte en het opwarmrekje. Als u gebruik maakt van de roostergleuven, moet u het opwarmrekje verwijderen zodat u zich er niet aan kunt branden.
- Maak nooit gebruik van een hulpstuk dat niet bij de broodrooster hoort.
- Gebruik de broodrooster niet als hij beschadigd is. Laat hem dan nakijken of repareren, zie "Klantenservice".
- Deze broodrooster is uitsluitend bestemd voor huishoudelijk gebruik.
- Wanneer jonge kinderen het apparaat gebruiken, moeten zij in de gaten worden gehouden om ervoor te zorgen dat ze er niet mee gaan spelen.

Voordat u de stekker in het stopcontact steekt

- Zorg ervoor dat de stroomvoorziening overeenkomt met de gegevens op de onderzijde van uw broodrooster.
- Deze broodrooster voldoet aan EEG-Richtlijn 89/336/EEC.

Voordat u de broodrooster de eerste keer gaat gebruiken

- Verwijder de gehele verpakking en eventuele labels.
- Bedien het broodrooster eenmaal op stand 3 zonder brood. (De broodlift blijft alleen in de lage stand staan, als de stekker zich in het stopcontact bevindt.)
- Zoals dat voor elk nieuw verwarmingselement geldt, kan het broodrooster een lichte brandlucht verspreiden als het voor het eerst wordt aangezet. Dit is normaal en geen reden om zich zorgen te maken.

- ① knop(pen) voor regeling van bruiningsgraad
- ② broodlift(en) (met 'Hi-Rise™' voor een extra hoge stand)
- ③ instelknop 'opnieuw verwarmen' met indicatielampje
- ④ instelknop 'opheffen'
- ⑤ instelknop 'ontdooien' met indicatielampje
- ⑥ Verwijderbaar opwarmrekje.
- ⑦ kruimellade
- ⑧ snoerhouder

gebruik van uw broodrooster

Opmerking voor alleen de TT380-serie

Dit is een broodrooster met vier gleuven en één serie knoppen voor ontdooien, voortijdig stoppen en opwarmen maar twee afzonderlijke knoppen voor regeling van de bruiningsgraad, elk voor twee gleuven.

- 1 Stel de instelknop roostertijd in (Kies een lage stand voor dun of droog brood).
 - 2 Plaats het brood, de muffins, bagels, enz. in de broodrooster.
 - 3 Beweeg de liftknop naar beneden totdat hij vastklikt (De knop blijft alleen vastzitten als de stekker in het stopcontact zit).
- Voor het roosteren van bevroren brood, moet u de instelknop 'ontdooien' indrukken. Het bijbehorende lampje zal gaan branden.
 - Voor het verwarmen van brood dat al uit de broodrooster is gekomen, maar dat weer is afgekoeld, moet u de instelknop 'opnieuw verwarmen' indrukken. Het bijbehorende lampje zal gaan branden.
 - Om het roosteren tussentijds te beëindigen, moet u op de instelknop 'opheffen' drukken.

Licht nooit de broodlift op om het roosteren te stoppen.

- 4 Uw geroosterd brood zal automatisch naar boven springen. Om het verder naar boven te halen, moet u de liftknop omhoog bewegen.

tips voor het gebruik van het broodrooster

- Zet de regelknop op een lage stand voor licht roosteren, voor het roosteren van slechts één snee brood en in het geval van droog brood.
- Na het roosteren van één snee brood ziet u mogelijk dat het brood niet overal even bruin is geworden – dit is normaal.
- Droog/oud brood wordt sneller bruin dan vers brood en een dunne snee brood wordt sneller bruin dan een dikke snee brood. Daarom moet in dergelijke gevallen de regelknop lager worden ingesteld dan normaal.
- Om optimale resultaten te krijgen moet u sneden van dezelfde dikte, versheid en grootte gebruiken.
- Om gelijkmatige bruining te bereiken raden wij u aan tussen het roosteren door minimaal 30 seconden te wachten, zodat de regelknop vanzelf weer in de nulstand kan komen. Als u nog meer brood wil roosteren, kunt u de regelknop ook in een lagere stand zetten.

Gebruik van het opwarmrekje

- 1 Plaats het opwarmrekje bovenop de broodrooster.
- 2 Plaats uw voedsel in het rekje (snijd dikke stukken brood doormidden zodat de buitenkant niet kan verbranden). Houd het brood in de gaten zodat het niet verbrandt en draai het halverwege even om.

- 3 Zet de bruiningsinstelling op 1, 2 of  - **maar nooit hoger dan**  .
- 4 Haal de liftknop naar beneden.
- 5 De liftknop zal automatisch naar boven komen aan het einde van de verwarmingscyclus.
- 6 Laat, om het opwarmrek te verwijderen, het broodrooster eerst afkoelen en trek de stekker uit het stopcontact. Licht dan het opwarmrek op.

onderhoud en reiniging

- 1 Haal voor het reinigen de stekker uit het stopcontact en laat de broodrooster afkoelen.
- 2 Schuif de kruimellade naar buiten, maak hem schoon en plaats hem terug op zijn plaats. Doe dit regelmatig: kruimels kunnen rook veroorzaken of zelfs vlam vatten.
- 3 Veeg de buitenkant van de broodrooster schoon met een vochtige doek en droog hem daarna af.

klantenservice

- Als het snoer beschadigd is, moet het om veiligheidsredenen door KENWOOD of een erkende KENWOOD-monteur vervangen worden.

Als u hulp nodig heeft met:

- het gebruik van uw broodrooster of
 - onderhoud en reparaties
- neem dan contact op met de winkel waar u uw broodrooster gekocht heeft.

Avant de lire, veuillez déplier la première page contenant les illustrations

sécurité

- Les aliments brûlés peuvent prendre feu, aussi:
 - Ne laissez jamais votre grille-pain sans surveillance;
 - Eloignez toujours votre grille-pain des matières inflammables (par exemple, des rideaux);
 - Choisissez la position minimum pour griller une tranche fine ou du pain rassis;
 - Ne dépassez pas le niveau (美) lorsque vous utilisez la grille chauffante; et
 - Ne réchauffez jamais des aliments fourrés ou garnis (comme une pizza): ils pourraient couler et prendre feu.
- Pour éviter une électrocution, il ne faut jamais:
 - mouiller le grille-pain, le cordon ou la prise; ou
 - introduire **vosre main ou** des objets métalliques dans le grille-pain (comme un couteau).
- Débranchez toujours votre grille-pain quand vous ne l'utilisez pas et avant de le nettoyer ou de tenter de tenter de dégager une tartine coincée.
- Ne couvrez jamais votre grille-pain avec une assiette ou autre chose, il pourrait surchauffer et prendre feu. Pour la même raison, ne recouvrez jamais complètement la grille chauffante.
- Lorsque vous utilisez la grille chauffante, ne couvrez jamais les aliments. Un emballage en plastique peut fondre et prendre feu. Le papier d'aluminium reflète la chaleur et endommagera le grille-pain.
- Ne laissez jamais pendre le cordon à portée d'un enfant qui pourrait s'en emparer, rangez l'excès de cordon dans les clips de rangement sous l'appareil.
- Le grille-pain ne doit pas être utilisé sans surveillance par de jeunes enfants ou des personnes infirmes.

- Ne touchez jamais les surfaces chaudes surtout la partie supérieure en métal et la grille chauffante. Si vous utilisez les ouvertures pour griller le pain, enlevez la grille chauffante pour ne pas vous brûler.
- N'utilisez jamais d'accessoires non recommandés.
- N'utilisez jamais un grille-pain endommagé. Faites-le vérifier ou réparer: Voir la section "Entretien".
- Ce grille-pain est uniquement destiné à un usage domestique.
- Il est important de surveiller les enfants en bas âge afin qu'ils ne jouent pas avec l'appareil.

avant de brancher l'appareil

- Assurez-vous que le courant électrique que vous utilisez est le même que celui indiqué sous votre grille-pain.
- Cet grille-pain est conforme à la directive 89/336/CEE de la C. E.

avant d'utiliser votre appareil pour la première fois

- Retirez tous les emballages et étiquettes.
- Faites fonctionner une fois le grille-pain sur le réglage 3 et sans pain. (Le levier ne reste pas abaissé si le grille-pain n'est pas branché).
- Comme tout élément chauffant neuf, votre grille-pain est susceptible de dégager une légère odeur de brûlé lorsqu'il est mis en marche pour la première fois. Ce phénomène est normal et ne doit pas vous inquiéter.

faites connaissance avec votre grille-pain Kenwood

- ① contrôle(s) du brunissage
- ② levier(s) (avec fonction de relèvement 'Hi-Rise™')
- ③ commande de réchauffage avec voyant lumineux 'reheat'
- ④ commande d'annulation 'cancel'
- ⑤ commande de décongélation avec voyant lumineux 'defrost'
- ⑥ Grille chauffante amovible
- ⑦ plateau ramasse-miettes
- ⑧ rangement du cordon

utilisation de votre grille-pain

Remarque série TT380 uniquement

Il s'agit d'un grille-pain à quatre compartiments doté d'une série de boutons pour les fonctions décongélation, annulation et réchauffage, mais de 2 contrôles du brunissage distincts, couvrant chacun 2 compartiments pour toasts.

- 1 Sélectionnez la température sur votre bouton de contrôle (basse pour du pain sec ou une tranche fine)
 - 2 Introduisez le pain de votre choix (pain rond etc.)
 - 3 Baissez le levier jusqu'à ce qu'il s'enclenche. (il ne se mettra pas en position si le grille-pain n'est pas sous tension).
- Pour griller du pain congelé, appuyez la commande 'defrost'. Le voyant s'allumera. Pour réchauffer du pain qui a été grillé mais a refroidi, appuyez la commande 'reheat'. Le voyant s'allumera.
 - Pour arrêter le grille-pain, appuyez la commande 'cancel'.



Ne relevez jamais le levier pour interrompre le fonctionnement du grille-pain.

- 4 Votre pain ressortira automatiquement. Pour le retirer, remontez le levier.

conseils d'utilisation de votre grille-pain

- Sélectionnez un niveau de réglage inférieur pour un brunissage léger, pour faire griller une seule tranche ou si le pain est sec.
- Si vous faites griller une seule tranche de pain, il est possible que vous constatiez une différence de brunissage entre les deux faces ; cette variation est normale.
- Le pain sec/rassis grille plus rapidement que le pain frais et les tranches fines grillent plus rapidement que les tranches épaisses. Par conséquent, le contrôle du brunissage doit alors être réglé à un niveau inférieur à celui habituellement employé.
- Pour un résultat optimal, assurez-vous que les tranches de pain sont d'épaisseur, de fraîcheur et de taille égale.
- Afin d'obtenir un brunissage uniforme, nous vous recommandons d'attendre un minimum de 30 secondes entre chaque utilisation du grille-pain, de sorte que le contrôle puisse se remettre automatiquement à l'état initial. Vous pouvez également régler le contrôle du brunissage à un niveau inférieur, si vous faites davantage griller votre pain.

utilisation de la grille chauffante

- 1 Placez la grille chauffante sur le dessus du grille-pain.
- 2 Placez vos aliments sur la grille (trancher les éléments épais en deux pour empêcher les bords de brûler). Surveillez pour qu'ils ne brûlent pas et retournez-les à mi-cuisson.
- 3 Positionnez le bouton de contrôle sur 1, 2 ou  – **mais pas plus haut que**  .
- 4 Baissez le levier.
- 5 Le levier remontera automatiquement à la fin du cycle de réchauffage.
- 6 Afin de retirer la grille de réchauffage, laissez le grille-pain refroidir et débranchez-le. Retirez la grille de réchauffage en la soulevant.

entretien et nettoyage

- 1 Eteignez, débranchez et laissez refroidir votre grille-pain avant de le nettoyer.
- 2 Retirez votre plateau ramasse-miettes en glissant. Nettoyez-le et replacez-le. Faites-le régulièrement: les miettes peuvent fumer ou brûler.
- 3 Essuyez l'extérieur du grille-pain avec un chiffon humide et séchez.

service après-vente

- Si le cordon est endommagé, il doit être remplacé pour des raisons de sécurité par Kenwood ou par un réparateur agréé Kenwood.

Si vous avez besoin d'assistance pour:

- utiliser votre appareil ou
 - commander un autre élément / accessoire
- contactez le magasin où vous avez acheté votre grille-pain.

Vor dem Lesen bitte die Titelseite mit den Illustrationen auseinanderfalten

Sicherheit

- Verbranntes Toastgut kann sich entzünden, darum:
 - den Toaster nie unbeaufsichtigt lassen;
 - den Toaster von brennbaren Gegenständen, z.B. Vorhängen, fernhalten;
 - für dünnes oder trockenes Brot eine geringere Bräunungsstufe wählen;
 - bei Verwendung des Brötchenröstaufsatzes die Bräunung nicht höher stellen als (☉) ; und
 - keine Gerichte mit Belag oder Füllung, wie z.B. Pizza, erwärmen - wenn etwas in den Toaster tropft, kann es sich entzünden.
- Um Stromschläge zu vermeiden:
 - Gerät, Netzkabel oder Netzstecker nicht feucht werden lassen
 - Stecken **Sie nie Ihre Hand** , oder Metallgegenstände wie Gabel oder Alufolie in den Toaster
- Bei Nichtgebrauch, zum Reinigen oder um verkantete Brotscheiben heauszunehmen, immer den Netzstecker des Toasters ziehen.
- Den Toaster nicht mit einem Teller oder ähnlichem abdecken - er könnte sich überhitzen und Feuer fangen. Aus dem gleichen Grunde nie den Brötchenröster ganz abdecken.
- Bei Verwendung des Brötchenröstaufsatzes die Brötchen o.ä. nicht einwickeln. Plastikfolie schmilzt und kann sich entzünden. Alufolie reflektiert die Hitze und führt dadurch zu Beschädigung des Toasters.
- Das Netzkabel nie herunterhängen lassen, - überschüssiges Netzkabel immer auf die Clips im Gehäuseunterteil aufwickeln.
- Dieser Toaster ist nicht gedacht für die unbeaufsichtigte Verwendung durch Kinder oder körperbehinderte Personen.

- Nie heiße Flächen berühren, insbesondere das Metalloberteil und den Brötchenröstaufsatz. Bei Gebrauch der Brotschlitze zur Vermeidung von Verbrennungen Brötchenröstaufsatz entfernen.
- Keine nicht zugelassenen Zusatzteile verwenden.
- Einen beschädigten Toaster nicht weiter verwenden - lassen Sie ihn reparieren: siehe "Kundendienst".
- Dieser Toaster ist nur für den Gebrauch im Haushalt gedacht.
- Kleine Kinder nicht mit dem Gerät spielen lassen.

Vor dem Einschalten

- Überprüfen, daß die Netzspannung mit der auf dem Typenschild auf der Unterseite des Toasters angegebenen Spannung übereinstimmt.
- Dieser Toaster erfüllt die Direktive 89/336/EC der Europäischen Union.

Vor der ersten Verwendung

- Alles Verpackungsmaterial und alle Etiketten entfernen.
- Den Toaster ein Mal auf Stufe 3 ohne Brot einschalten. (Der Hebel bleibt nur unten, wenn der Toaster an eine Netzsteckdose angeschlossen ist).
- Wie bei allen neuen Heizelementen kann der Toaster beim ersten Einschalten etwas nach Verbranntem riechen. Dies ist völlig normal und kein Grund zur Beunruhigung.

Details Ihres Kenwood-Toasters

- ① Bräunungsregler
- ② Hebel (mit 'Hi-Rise™' für zusätzliche Höhe)
- ③ Taste 'Aufwärmen' mit Leuchtanzeige
- ④ Taste 'Abbruch'
- ⑤ Taste 'Auftauern' mit Leuchtanzeige
- ⑥ Abnehmbarer Brötchenröstaufsatz
- ⑦ Krümelschublade
- ⑧ Kabelaufwicklung

Bedienung des Toasters

Hinweis – nur Serie TT380

Dieser 4-Scheiben-Toaster hat einen Satz Tasten für die Funktionen Auftauen, Abbruch und Aufwärmen, aber 2 Bräunungsregler für jeweils zwei Brotschlitze.

- 1 Den Bräunungsregler einstellen (für dünnes oder trockenes Brot einen geringeren Bräunungsgrad wählen).
 - 2 Toastbrot einlegen.
 - 3 Den Hebel nach unten drücken, bis er einrastet. (Der Hebel bleibt nur unten, wenn der Toaster an das Stromnetz angeschlossen ist.)
- Zum Toasten von gefrorenem Brot die Taste 'Auftauen' drücken. Die Anzeige in der Taste leuchtet.
 - Zum Erwärmen von Toast, der wieder kalt geworden ist, die Taste 'Aufwärmen' drücken. Die Anzeige in der Taste leuchtet.
 - Sie können den Toastvorgang jederzeit mit der Taste 'Abbruch' abbrechen.
- Nie den Toastvorgang durch Heben des Hebels abbrechen.**
- 4 Der fertige Toast wird automatisch ausgefahren. Mit dem Lift können Sie ihn noch weiter anheben.

Tips zur Verwendung des Toasters

- Für leichte Bräunung, zum Toasten nur einer Scheibe oder für trockenes Brot den Bräunungsregler auf eine niedrige Stufe stellen.
- Beim Toasten nur einer Scheibe Brot können die beiden Seiten der Scheibe unterschiedlich stark gebräunt werden – dies ist normal.
- Trockenes/altbackenes Brot bräunt schneller als frisches, und dünne Scheiben schneller als dicke. In diesen Fällen sollte deshalb der Bräunungsregler niedriger gestellt werden als gewöhnlich.

- Beste Ergebnisse erzielen Sie, wenn die Brotscheiben gleich dick geschnitten, gleich frisch und gleich groß sind.
- Für eine einheitliche Bräunung sollten Sie zwischen aufeinanderfolgenden Toastvorgängen mindestens 30 Sekunden warten, oder für folgende Toastvorgänge den Bräunungsregler niedriger einstellen.

Verwendung des Brötchenröstaufsatzes

- 1 Brötchenröstaufsatz auf Toaster anbringen.
- 2 Brot etc. auf das Gitter legen (große Stücke halbieren, damit sie nicht anbrennen). Beaufsichtigen, um Anbrennen zu vermeiden. Nach Hälfte der Zeit umdrehen.
- 3 Bräunungsregler auf 1, 2 oder ☺ stellen – **nicht jedoch höher als ☺**.
- 4 Hebel nach unten drücken.
- 5 Der Hebel hebt sich automatisch am Ende des Wärmevorgangs.
- 6 Zum Abnehmen des Brötchenaufsatzes den Toaster abkühlen lassen und den Netzstecker ziehen, dann den Brötchenaufsatz abnehmen.

Reinigung und Pflege

- 1 Vor dem Reinigen den Netzstecker ziehen und den Toaster abkühlen lassen.
- 2 Die Krümelschublade herausziehen, reinigen und wieder einsetzen. Dies sollten Sie regelmäßig tun, denn Krümel können rauchen oder sogar brennen.
- 3 Den Toaster außen mit einem feuchten Tuch abwischen und trocken reiben.

Kundendienst

- Ein beschädigtes Netzkabel darf aus Sicherheitsgründen nur von KENWOOD oder einer KENWOOD-Vertragswerkstatt ausgetauscht werden.

Mit Fragen zu

- Bedienung des Toasters, oder
- für Kundendienst oder Reparaturen wenden Sie sich bitte an den Händler, bei dem Sie Ihren Toaster gekauft haben.

Prima di leggere questo manuale si prega di aprire la prima pagina, al cui interno troverete le illustrazioni

sicurezza

- Gli alimenti che bruciano possono prendere fuoco, quindi:
 - non allontanarsi mentre l'apparecchio è in funzione;
 - tenere il tostapane lontano da oggetti infiammabili (per es. tende);
 - per abbrustolire fette di pane sottili o molto asciutte, selezionare un valore basso con il controllo della doratura.
 - quando si usa la griglia, selezionare un valore non superiore a ☺ con il controllo della doratura. Inoltre,
 - non porre sulla griglia alimenti con farciture o ripieni (per es. la pizza) perché se questi ultimi colassero nella fessura del tostapane, potrebbero prendere fuoco.
- Per evitare scosse elettriche:
 - non lasciare mai che il tostapane, il cavo o la spina si bagnino.
 - non inserire mai la mano oppure un oggetto di metallo (per es. un coltello o dei fogli di d'alluminio) nel tostapane.
- Disinserire sempre la spina del tostapane dalla presa elettrica quando non si usa l'apparecchio, prima di pulirlo o prima di cercare di estrarre il pane rimasto all'interno.
- Non coprire mai il tostapane con un piatto o qualsiasi altro oggetto perché potrebbe surriscaldarsi e prendere fuoco. Per lo stesso motivo, non coprire mai completamente la griglia.
- Quando si usa la griglia, non avvolgere mai gli alimenti. La plastica, sciogliendosi, potrebbe prendere fuoco, mentre i fogli di alluminio riflettono il calore e possono danneggiare il tostapane.
- Non lasciare pendere il cavo in un luogo dove potrebbe essere afferrato da un bambino. Avvolgere il cavo in eccesso mediante gli appositi supporti alla base dell'apparecchio.
- Questo apparecchio non deve essere usato da bambini o da persone inferme in assenza di adeguata supervisione.
- Non toccare mai le superfici calde dell'apparecchio, specialmente il piano superiore in metallo e la griglia riscaldatrice. Se si usano le fessure del tostapane, togliere la griglia riscaldatrice in modo da evitare scottature.
- Non usare mai un accessorio non autorizzato.
- Non usare mai l'apparecchio se appare danneggiato. Farlo controllare o riparare da personale apposito (per le informazioni sull'Assistenza Tecnica.)
- Questo apparecchio è destinato al solo uso domestico.
- Non lasciare mai senza supervisione i bambini, per evitare che giochino con l'apparecchio.

prima di collegare l'apparecchio alla rete elettrica

- Assicurarsi che la tensione della vostra rete elettrica sia la stessa di quella indicata sulla targhetta sotto l'apparecchio.
- Questo apparecchio è conforme alla Direttiva Comunitaria 89/336/EEC.

prima dell'uso

- Togliere tutto il materiale d'imballaggio e tutte le eventuali etichette.
- Utilizzare una sola volta il tostapane senza inserire pane e regolandolo su 3. (La levetta non rimane abbassata se prima non si inserisce la spina del tostapane nella presa elettrica).
- Come per qualsiasi elemento termico nuovo, quando si accende per la prima volta il tostapane potrà esservi un leggero odore di bruciato. Questo è normale e non occorre preoccuparsi.

per conoscere il vostro tostapane Kenwood

- ① controllo(i) della doratura
- ② leva(e) (con dispositivo 'Hi-Rise™' per ulteriore sollevamento)
- ③ tasto per 'riscaldare' con spia al neon
- ④ tasto per 'cancellare'
- ⑤ tasto per 'scongellare' con spia al neon
- ⑥ griglia riscaldatrice estraibile
- ⑦ vassoio di raccolta delle briciole
- ⑧ supporto per avvolgere il cavo

come usare il vostro tostapane

NB: solo per la serie TT380

Con questo apparecchio è possibile tostare quattro fette di pane. Il tostapane offre un set di pulsanti per scongelare, cancellare e riscaldare, ma 2 controlli separati per la doratura – ciascuno per 2 delle fessure disponibili.

- 1 Selezionare la doratura mediante il selettore. (Scegliere un valore basso per pane tagliato sottile o molto asciutto)
 - 2 Inserire il tipo di pane, focaccina o ciambella desiderato.
 - 3 Abbassare la levetta, finché si blocca. (La levetta non rimane abbassata se il tostapane non è allacciato alla corrente elettrica).
- Per abbrustolire pane congelato, premere il tasto per 'scongellare'. Si accenderà la spia al neon corrispondente.
 - Per riscaldare del pane già abbrustolito che si è raffreddato, premere il tasto per 'riscaldare'. Si accenderà la spia al neon corrispondente.
 - Per smettere di abbrustolire il pane in qualsiasi momento, premere il tasto per 'cancellare'.



Non sollevare mai la leva per fermare il ciclo di tostatura.

- 4 Il vostro toast fuoriuscirà automaticamente. Per spingerlo più in alto, sollevare la levetta.

suggerimenti sull'uso del tostapane

- Per dorare solo leggermente il pane, per tostare una sola fetta oppure per tostare pane secco, scegliere un livello basso di doratura.
- Quando si tosta una singola fetta di pane, esso potrebbe risultare dorato più su un lato che sull'altro, ma questo è normale.
- Il pane secco/raffermo si tosta più rapidamente del pane fresco, e il pane tagliato sottile si tosta prima di quello tagliato spesso. Impostare quindi il controllo della doratura più basso del solito.
- Per i migliori risultati, controllare che le fette di pane da tostare siano di spessore, freschezza e dimensioni uniformi.
- Per ottenere una doratura uniforme, si consiglia di attendere almeno 30 secondi tra ciascun azzeramento automatico dell'apparecchio. Alternativamente, abbassare il livello di doratura quando si tosta ulteriormente il pane.

come usare la griglia

- 1 Porre la griglia riscaldatrice sopra al tostapane.
- 2 Porre il cibo sulla griglia (tagliare a metà le fette grosse in modo che la parte interna non si bruci). Controllare che il cibo non si bruci e girarlo dall'altro lato a metà cottura.
- 3 Impostare su 1, 2 o  – **ma mai a un livello superiore al simbolo**  – il selettore della temperatura.
- 4 Abbassare la levetta.

- 5 La levetta si alzerà automaticamente alla fine del ciclo di riscaldamento.
- 6 Per togliere la griglia scaldavivande, lasciare prima raffreddare il tostapane e poi togliere la spina dalla presa elettrica. Ora sollevare la griglia scaldavivande e toglierla.

pulizia e cura dell'apparecchio

- 1 Prima di pulire l'apparecchio, staccare la spina e lasciarlo raffreddare.
- 2 Estrarre il vassoio di raccolta delle briciole, pulirlo e rimetterlo a posto. Eseguire questa operazione regolarmente, in quanto le briciole potrebbero provocare fumo e anche prendere fuoco.
- 3 Pulire la parte esterna del tostapane con un panno umido e poi asciugare.

manutenzione e assistenza tecnica

- In caso il cavo sia danneggiato, deve essere sostituito solo dal fabbricante oppure da un addetto KENWOOD autorizzato alle riparazioni. Ciò eviterà possibili situazioni di pericolo.

Se si ha bisogno di assistenza riguardo:

- l'utilizzo dell'apparecchio
 - assistenza tecnica o riparazioni
- Contattare il negozio dove si è acquistato l'apparecchio.

Antes de ler, por favor desdobre a primeira página, que contém as ilustrações

precauções

- Alimentos queimados podem incendiar-se, portanto:
 - nunca deixe a torradeira ligada sem supervisão.
 - mantenha a sua torradeira afastada de quaisquer objectos (por ex., cortinas) que possam incendiar-se.
 - ajuste o selector de intensidade de torragem numa regulação mais baixa para pão fino ou seco.
 - ajuste o selector de intensidade de torragem para um máximo de ☹ ao utilizar a grelha de aquecimento.
 - nunca aqueça alimentos com cobertura ou recheio (por ex. pizza); se este escorrer para dentro da torradeira, esta poderá incendiar-se
- Para evitar choques eléctricos:
 - nunca deixe que a torradeira, o cabo ou a ficha se molhem.
 - nunca coloque a mão ou qualquer objecto metálico, como por exemplo uma faca ou papel de alumínio, na torradeira.
- Desligue sempre a ficha da torradeira da tomada de corrente quando não a estiver a utilizar, antes de a limpar ou antes de tentar libertar pão encravado.
- Nunca cubra a torradeira com um prato ou qualquer outro objecto pois poderia sobreaquecer e incendiar-se. Pela mesma razão, nunca cubra completamente a grelha de aquecimento.
- Ao utilizar a grelha de aquecimento, nunca embrulhe os alimentos. Invólucros de plástico derretem e poderão incendiar-se. O papel de alumínio reflecte o calor, danificando a torradeira.
- Nunca deixe o cabo dependurado num local onde uma criança o possa agarrar - arrume o excesso de cabo em volta do enrolador de cabo na base.
- Esta torradeira não se destina a utilização por crianças pequenas ou pessoas doentes sem supervisão.
- Nunca toque nas superfícies quentes, especialmente na parte superior metálica e na prateleira de aquecimento. Se estiver a utilizar as ranhuras de torragem, retire a prateleira de aquecimento para que não o queime.
- Nunca utilize qualquer acessório não autorizado.
- Nunca utilize uma torradeira danificada. Mande-a verificar ou reparar: veja a secção “serviços de assistência técnica ao cliente”.
- Esta torradeira destina-se exclusivamente a utilização doméstica.
- Vigie as crianças pequenas para se certificar de que não brincam com o aparelho.

antes de ligar o aparelho

- Certifique-se de que a instalação eléctrica em sua casa corresponde à indicada na base da sua torradeira.
- Esta torradeira cumpre os requisitos da Directiva 89/336/CEE da Comunidade Económica Europeia.

antes da primeira utilização

- Retire todos os materiais de embalagem e todas as etiquetas.
- Opere a torradeira uma vez na regulação “3”, sem pão. (A patilha não ficará premida a não ser que a torradeira esteja ligada à tomada de corrente).
- Tal como acontece com todas as resistências novas, a resistência da sua torradeira poderá emitir um ligeiro cheiro a queimado quando esta for ligada pela primeira vez. Isto é normal e não deve causar-lhe preocupação.

conheça a sua torradeira Kenwood

- ① selector(es) de intensidade de torragem
- ② patilha(s) (com 'Hi-Rise™' para elevação extra)
- ③ botão de "reaquecimento" com luz de néon
- ④ botão de "cancelamento"
- ⑤ botão de "descongelação" com luz de néon
- ⑥ prateleira de aquecimento amovível
- ⑦ tabuleiro de migalhas
- ⑧ enrolador de cabo

utilização da torradeira

Nota apenas para a série TT380

Esta é uma torradeira de quatro ranhuras com um conjunto de botões para as funções de descongelar, cancelar e reaquecer, mas com dois selectores de intensidade de torragem separados, cada um deles regulando duas ranhuras de torradas.

- 1 Ajuste o selector de intensidade de torragem. (Utilize uma regulação baixa para pão fino ou seco).
 - 2 Introduza o pão.
 - 3 Carregue na patilha de ligação até esta engatar. (A patilha de ligação só ficará em baixo se a torradeira estiver ligada à corrente.)
- Para torrar pão congelado, carregue no botão de "descongelação". A luz respectiva acenderá.
 - Para aquecer torradas que foram ejectadas mas arrefeceram, carregue no botão de "reaquecimento". A luz respectiva acenderá.
 - Para parar de torrar em qualquer fase, carregue no botão de "cancelamento".

Nunca eleve a patilha para cancelar a torragem.

- 4 As suas torradas serão automaticamente ejectadas. Para as elevar mais, levante a patilha de ligação.

sugestões para a utilização da sua torradeira

- Seleccione uma regulação mais baixa para torragem ligeira, para torrar só uma fatia ou para pão seco.
- Ao torrar apenas uma fatia de pão, poderá notar uma variação entre a cor dos dois lados da torrada – isto é normal.
- Pão seco/velho torra mais rapidamente que pão fresco e pão de fatias finas torra mais rapidamente que pão de fatias grossas. Portanto, neste caso, ajuste o controlo de torragem numa regulação mais baixa que a habitual.
- Para obter os melhores resultados, certifique-se de que as fatias de pão são de espessura, frescura e tamanho uniformes.
- Para conseguir uma torragem uniforme, recomendamos que aguarde um mínimo de 30 segundos até tornar a utilizar a torradeira. Alternativamente, seleccione uma regulação mais baixa do controlo de torragem ao torrar de novo.

utilização da grelha de aquecimento

- 1 Coloque a prateleira de aquecimento sobre a torradeira.
- 2 Coloque os alimentos sobre a prateleira (corte os artigos grossos ao meio para impedir o exterior de queimar). Esteja atento, certificando-se de que não estão a queimar, e vire-os a meio do tempo.

- 3 Regule o selector de intensidade de torragem para 1, 2 ou ☺ - **mas não mais alto que** ☺.
- 4 Baixe a patilha de ligação.
- 5 A patilha de ligação levantará automaticamente no final do ciclo de aquecimento.
- 6 Para retirar o suporte de aquecimento, deixe que a torradeira arrefeça primeiro e desligue a ficha da tomada de corrente. Retire o suporte de aquecimento.

manutenção e limpeza

- 1 Antes de limpar a torradeira, desligue a ficha da tomada e deixe o aparelho arrefecer.
- 2 Retire o tabuleiro de migalhas, fazendo-o deslizar para fora. Limpe-o e torne a colocá-lo no lugar. Faça isto regularmente pois as migalhas podem provocar fumo ou mesmo queimar.
- 3 Limpe o exterior da torradeira com um pano humedecido e depois seque.

serviços de assistência técnica ao cliente

- Se o cabo estiver danificado, por razões de segurança, deverá ser substituído pela KENWOOD ou por um agente de reparações autorizado pela KENWOOD (ver folheto anexo).

Se precisar de ajuda no que se refere a:

- como utilizar a torradeira
 - assistência ou reparações
- Contacte a loja onde comprou a sua torradeira.

Antes de leer, por favor despliegue la portada que muestra las ilustraciones

seguridad

- La comida quemada puede prender fuego, por lo tanto:
 - nunca deje el tostador encendido si no está utilizándolo;
 - mantenga el tostador lejos de cualquier objeto que pueda prender fuego (por ej. cortinas);
 - ajuste el control de tostado a un nivel bajo para pan seco o rebanadas finas;
 - ajuste el control de tostado a un nivel no superior a ☺ cuando utilice la rejilla de calentamiento; y
 - nunca caliente alimentos que estén cubiertos o rellenos de otros alimentos (por ej. pizza); si gotea dentro del tostador, podría prender fuego.
- Para evitar las descargas eléctricas, nunca:
 - deje que el tostador, el cable o el enchufe se mojen; o
 - ponga la mano ni ningún objeto metálico (por ej. un cuchillo o papel de aluminio) dentro del tostador.
- Desenchufe siempre la tostadora cuando no esté en uso, antes de limpiarla o de sacar tostadas atascadas.
- Nunca cubra el tostador con un plato u otro objeto; podría calentarse demasiado y prender fuego. Por la misma razón, no cubra nunca de forma completa la rejilla de calentamiento.
- Cuando utilice la rejilla de calentamiento, no envuelva nunca los alimentos ya que el plástico se fundiría y podría prender fuego. El papel de aluminio refleja el calor, lo que dañaría el tostador.
- Nunca deje que el cable cuelgue de un lugar donde un niño pueda agarrarlo; introduzca el cable sobrante en el hueco de la base, sujetándolo con los ganchos.

- Este tostador no deberá ser utilizado por niños pequeños o personas enfermas sin la supervisión de otra persona.
- Nunca toque las superficies calientes, en especial la parte metálica superior y la rejilla de calentamiento. Si utiliza las ranuras del tostador, retire la rejilla de calentamiento para evitar quemarse.
- Nunca utilice un accesorio no autorizado por Kenwood.
- Nunca utilice un tostador que esté dañado. Llévelo a revisar o reparar; vea la sección 'servicio y atención al cliente'.
- Este tostador está diseñado sólo para uso doméstico.
- Debe supervisarse a los niños pequeños para asegurarse de que no juegan con el aparato.

antes de enchufarla

- Asegúrese de que la red eléctrica tiene las mismas características que se muestran en la cara inferior de su tostador.
- Este tostador cumple con la Directiva 89/336/EEC de la Comunidad Económica Europea.

antes de usarla por primera vez

- Retire todo el embalaje y las etiquetas.
- Ponga en marcha la tostadora una vez en el ajuste 3 sin pan. (La palanca no se sujetará abajo al menos que se haya enchufado la tostadora).
- Al igual que todas las resistencias de calor nuevas, su tostadora podrá emanar un ligero olor a quemado cuando la enchufe por primera vez. Esto es normal y no es motivo de preocupación.

conozca su tostador de Kenwood

- ① control(es) de tostado
- ② palanca(s) (con 'Hi-Rise™' para una mayor elevación)
- ③ botón para 'recalentar', con luz indicadora
- ④ botón para 'cancelar'
- ⑤ botón para 'descongelar', con luz indicadora
- ⑥ rejilla de calentamiento desmontable
- ⑦ bandeja de migas
- ⑧ hueco para el cable

para usar el tostador

Nota: únicamente para la serie TT380

Se trata de una tostadora de cuatro ranuras con un conjunto de botones para las funciones de descongelar, cancelar y volver a calentar, pero con 2 controles de tostado separados, cada uno de los cuales controla 2 ranuras para pan.

- 1 Ajuste el control de tostado (utilice un nivel bajo para pan seco o rebanadas finas).
 - 2 Introduzca el pan, magdalenas, bollos, etc.
 - 3 Baje la palanca hasta que se enganche (la palanca no se quedará abajo a menos que el tostador esté enchufado).
- Para tostar pan congelado, pulse el botón de 'descongelar'. La luz indicadora se encenderá.
 - Para calentar una tostada que ya ha saltado pero se ha enfriado, pulse el botón de 'recalentar'. La luz indicadora se encenderá.
 - Para interrumpir el tostado en cualquier momento, pulse el botón de 'cancelar'.

Nunca levante la palanca para cancelar el tostado.

- 4 La tostada saltará automáticamente. Para que se eleve más, empuje la palanca hacia arriba.

consejos sobre el uso de la tostadora

- Elija un ajuste más bajo para un tostado ligero, para tostar una sola rebanada o para pan seco.
- Al tostar una sola rebanada, podrá apreciar una variación en el color de las tostadas de un lado a otro – esto es normal.
- El pan seco/duro se tuesta con mayor rapidez que el pan tierno y las rebanadas finas se tuestan con mayor rapidez que las gruesas. Por lo tanto, el control de tostado debe fijarse en un ajuste menor de lo habitual.
- Para obtener los mejores resultados, asegúrese de que las rebanadas tienen un grosor y tamaño uniformes y no mezcle pan duro con pan tierno.
- A fin de lograr un tostado uniforme, recomendamos que espere al menos 30 segundos entre cada parada automática. De forma alternativa, fije el control de tostado en un ajuste menor al hacer más tostadas.

para usar la rejilla de calentamiento

- 1 Coloque la rejilla de calentamiento encima del tostador.
- 2 Ponga los alimentos en la rejilla (corte los que sean gruesos por la mitad para evitar que se quemen por la parte exterior). Observe los alimentos mientras se tuestan para asegurarse de que no se queman, y deles la vuelta a mitad del proceso.
- 3 Ajuste el control de tostado en 1, 2 o ⑤ – **pero no más alto de ⑤**.
- 4 Baje la palanca.

- 5 La palanca se elevará automáticamente al final del proceso de calentamiento.
- 6 Para quitar la rejilla para calentar, deje que la tostadora se enfríe y desenchufe. Quite la rejilla para calentar levantándola.

cuidado y limpieza

- 1 Antes de limpiar el tostador, desenchúfelo y deje que se enfríe.
- 2 Deslice la bandeja de migas hacia fuera. Límpiela y a continuación vuelva a colocarla en su sitio. Haga esto con frecuencia, ya que las migas pueden crear humo e incluso quemarse.
- 3 Limpie el exterior del tostador con un paño húmedo, y a continuación séquelo.

servicio y atención al cliente

- Si el cable alimentación eléctrica está dañado, por razones de seguridad deberá ser sustituido por KENWOOD o un técnico autorizado por KENWOOD.

Si necesita ayuda sobre:

- el uso de su tostador o
 - el mantenimiento y reparaciones
- Contacte con la tienda donde compró el tostador.

Inden brugsanvisningen læses, foldes forsiden med illustrationerne ud

sikkerhed

- Brændt brød kan give anledning til brand, derfor:
 - gå aldrig fra brødristeren, når den er i brug
 - sørg for god afstand til let antændelige / brændbare ting, såsom gardiner.
 - sæt bruningsknappen på en lavere indstilling, når det drejer sig om tynde skiver eller tørt brød
 - sæt aldrig bruningsknappen på en højere indstilling end (☺) , når bolleristeren anvendes og
 - opvarm aldrig kager med glasur eller madvarer med fyld (f.eks. pizza).
- For at undgå elektriske stød, må man aldrig:
 - nedsænke apparatet eller dele af det i nogen former for væske.
 - stikke hånden ned i brødristeren eller benytte metalgenstande, f.eks. en kniv eller alufolie i brødristeren
- Fjern altid brødristerens stik fra stikkontakten, når den ikke er i brug, inden rengøring eller forsøg på at fjerne brød, som har sat sig fast.
- Sæt aldrig en tallerken eller noget andet ovenpå brødristeren - den kan overophedes og antændes. Af samme grund må man heller ikke dække bolleristeren helt til.
- Når bolleristeren anvendes, må man aldrig pakke maden ind. Plastfolie vil smelte og kan brænde. Alufolie vil reflektere varme og beskadige brødristeren.
- Undgå at lade ledningen hænge ned over kanten af køkkenbordet, så et barn kan gribe fat i den - sæt ledningen fast i ledningsholderen i bunden.
- Denne brødrister er ikke beregnet til at blive brugt af små børn eller svagelige personer uden opsyn.
- Rør aldrig ved varme overflader, især ikke den øverste metalflade og bolleristeren. Når brødåbningerne anvendes, skal bolleristeren tages af,

så man ikke brænder sig på den.

- Når brødåbningerne anvendes, skal bolleristeren forblive nede, så man ikke brænder sig på den.
- Brug aldrig uautoriseret tilbehør.
- Brug aldrig en beskadiget brødrister. Få den kontrolleret eller repareret: Se "service".
- Denne brødrister er kun beregnet til husholdningsbrug.
- Små børn skal holdes under opsyn for at sikre, at de ikke leger med brødristeren.

før stikket sættes i stikkontakten

- Inden der tændes for brødristeren, skal man sørge for, at den på mærkepladen angivne spænding er den samme som den lokale el-forsyning i Deres hjem.
- Dette apparat opfylder kravene i EF-direktiv 89/336/EØF vedr. radiostøjdæmpning.

før første anvendelse

- Fjern alt indpakningsmaterialet og evt. etiketter.
- Betjen brødristeren en gang på indstilling 3 uden brød. (Håndtaget vil kun forblive nede, når brødristeren er tilsluttet el-forsyningen).
- Ligesom det gælder for alle nye varmeelementer, kan brødristeren lugte lidt brændt, når der først tændes for den. Dette er normalt, så man skal ikke bekymre sig om det.

kend din brødrister

- ① bruningsknap(per)
- ② håndtag (med 'Hi-Rise™' for ekstra brødløft)
- ③ genopvarmingsknap med neonlampe
- ④ annulleringsknap
- ⑤ optøningsknap med neonlampe
- ⑥ Aftagelig bollerister
- ⑦ krummebakke
- ⑧ ledningsholder

sådan anvender du brødristeren

Bemærk - kun TT380 serien

Denne brødrister har fire åbninger med en række knapper til optønings-, annullerings-, og genopvarmningsfunktionerne, men 2 særskilte bruningsknapper, som hver dækker 2 brødåbninger.

- 1 Indstil bruningsknappen ❶. (Brug en lav indstilling til tynde skiver eller tørt brød.)
 - 2 Anbring brødet, bollen el.lign. i brødristeren.
 - 3 Tryk håndtaget helt ned ❷, indtil det fastlåses. (Håndtaget vil kun forblive nede, når brødristeren er tilsluttet el.)
- Frosset brød kan ristes ved at trykke på optøningsknappen ❹. Herved lyser kontrollampen.
 - Ristet brød, som er blevet koldt, kan opvarmes ved at trykke på genopvarmningsknappen ❺. Herved lyser kontrollampen.
 - Ristningen kan standses på et hvilket som helst tidspunkt ved at trykke på annulleringsknappen ❸.
- Løft aldrig håndtaget for at annullere ristningen.**
- 4 Det ristede brød "springer" automatisk op. Det kan hæves højere ved at løfte håndtaget.

tips vedr. anvendelse af brødristeren

- Vælg en lavere indstilling til let ristning, til ristning af én skive brød eller til tørt brød.
- Når en enkelt skive brød ristes, kan der være en forskel mellem farven på de to sider – dette er normalt.
- Tørt/gammelt brød bliver hurtigere ristet end frisk brød og tynde skiver bliver hurtigere ristet end tykke skiver. Derfor skal bruningsknappen sættes på en lavere indstilling end normalt.

- Det bedste resultat opnås ved at sikre, at brødkiverne har samme tykkelse og størrelse og er lige friske.
- For at opnå en ensartet brun farve anbefaler vi, at du venter mindst 30 sekunder mellem hver automatisk nulstilling. Ellers kan man sætte bruningsknappen på en lavere indstilling, når de næste stykker brød ristes.

sådan anvender du bolleristeren

- 1 Sæt bolleristeren ovenpå brødristeren.
- 2 Anbring brødet på bolleristeren (skær tykke skiver midt over for at undgå, at de bliver brændt på ydersiden). Hold øje med brødet, så det ikke brænder - vend det, når den halve tid er gået.
- 3 Indstil bruningsknappen på 1, 2 eller ☹ - **men ikke højere end** ☹ .
- 4 Tryk håndtaget ned.
- 5 Håndtaget går automatisk op ved slutningen af varmecyklen.
- 6 Inden varmestativet fjernes, skal du lade brødristeren afkøle og tage stikket ud af stikkontakten. Løft varmestativet af.

pleje og rengøring

- 1 Inden rengøring tages stikket altid ud af stikkontakten og brødristeren køles af.
- 2 Træk krummebakken ud. Rengør den og sæt den på plads. Dette skal gøres med jævne mellemrum for at undgå, at der samler sig for mange krummer, som kan ose eller brænde.
- 3 Tør brødristeren af udvendigt med en fugtig klud og tør efter med et viskestykke.

service

- Hvis ledningen bliver beskadiget, skal den af sikkerhedsgrunde udskiftes af KENWOOD eller en autoriseret KENWOOD forhandler.

Hvis du har brug for hjælp med:

- brug af brødristeren eller
- service eller reparationer, skal du kontakte forretningen, hvor brødristeren er købt.

Ennen ohjeiden lukemista taita etusivu auki, jotta näet kuvitukset

säkerheten

- Brända livsmedel kan ta eld, så...
 - lämna aldrig brödrosten obebakad.
 - håll brödrosten på avstånd från allt som kan fatta eld (t.ex. gardiner).
 - ställ in lägre rostningsgrad för tunnt torrt bröd.
 - ställ inte in högre rostningsgrad än (☹) när du använder värminingsgallret och
 - värm aldrig bröd med glasyr eller fyllning (t.ex. pizza). Om det droppar ner i brödrosten kan det fatta eld.
- För att undvika elektrisk stöt:
 - låt aldrig brödrosten, sladden eller kontakten bli våta, och
 - stick aldrig ner handen eller något av metall, t.ex. en kriv eller gaffel i springorna.
- Låt inte kontakten sitta i när brödrosten inte används, när du gör ren den eller när du försöker frigöra bröd som fastnat.
- Lägg aldrig något, t.ex. en tallrik, över brödrosten. Då kan den bli för varm och fatta eld. Av samma anledning får värminingsgallret aldrig täckas helt.
- Slå aldrig in brödet när du använder värminingsgallret. Plastfolie smälter och kan fatta eld, och aluminiumfolie reflekterar värmen tillbaka till brödrosten, som kan ta skada.
- Låt sladden aldrig hänga ner någonstans där ett barn kan gripa tag i den. Linda överflödiga sladd runt sladdförvaringsklämmorna i botten.
- Denna brödrost är inte avsedd för användning av småbarn eller handikappade utan översyn.
- Rör aldrig vid heta ytor, speciellt inte den övre metallytan och värmestället. Om du använder rostningsdelen ska du ta bort värmestället så att du inte bränner dig på det.
- Använd aldrig ej godkända tillbehör.
- Använd aldrig en skadad brödrost. Få den inspekterad eller reparerad, se "Service".

- Denna brödrost är avsedd endast för användning i hemmet.
- Barn ska hållas under uppsikt så att de inte leker med apparaten.

innan du sätter i kontakten

- Kontrollera att den elektricitet du har överensstämmer med vad som anges på brödrostens undersida.
- Denna brödrost uppfyller kraven i direktivet 89/336/EEG.

innan du använder brödrosten första gången

- Tag bort allt förpackningsmaterial och eventuella etiketter.
- Koppla på brödrosten en gång på inställning 3 utan bröd i. (Spaken stannar inte nere om inte brödrosten får ström).
- Som med alla nya värmeelement kan det lukta något bränt från brödrosten när du slår på den för första gången. Detta är normalt och ingenting att oroa sig för.

lär känna din brödrost från Kenwood

- ① rostningsgradsreglage
- ② spak(ar) (med Hi-Rise™ för extra lyft)
- ③ uppvärmningsknapp med neonlampa
- ④ avbrytningsknapp
- ⑤ avfrostningsknapp med neonlampa
- ⑥ borttagbart värmeställ
- ⑦ smulbricka
- ⑧ sladdförvaring

användning av brödrosten

OBS endast TT380-serien

Detta är en brödrost med fyra springor och en uppsättning knappar för tining, avbrott och värmning, men två separata rostningsgradsreglage för två springor vardera.

- 1 Ställ in rostningsgraden. (Använd en låg inställning för tunnt eller torrt bröd.)
 - 2 Lägg i brödet, bullarna etc.
 - 3 Sänk spaken tills den stannar nere. (Den stannar inte nere om brödrosten inte är ansluten till elektriciteten.)
- För att rosta fryst bröd trycker du på avfrostningsknappen. Då lyser lampan i knappen.
 - För att värma rostade bröd som har kallnat trycker du på uppvärmningsknappen. Då lyser lampan i knappen.
 - För att avbryta rostningen när som helst trycker du på avbrytningsknappen.
- Tryck aldrig upp spaken för att avbryta rostningen.**
- 4 Det färdigrostade brödet kommer upp automatiskt. Använd spaken för att lyfta upp det högre.

tips för användningen av din brödrost

- Ställ in en lägre rostningsgrad om du bara ska rosta en skiva eller om brödet är torrt.
- När du rostar bara en skiva kan skivan bli rostad olika starkt på de båda sidorna. Detta är normalt.
- Torrt eller gammalt bröd rostas snabbare än färskt, och tunna skivor rostas snabbare än tjocka. Därför bör rostningsgraden ställas in på en lägre ställning för sådant bröd.
- För bäst resultat bör skivorna vara lika tjocka, lika färska och lika stora.
- För att få jämnt rostade bröd rekommenderar vi att du väntar i minst 30 sekunder mellan två automatiska rostningsomgångar. Alternativt kan du vrida ner rostningsgraden till en lägre inställning för de efterföljande rostningsomgångarna.

användning av värmningsgallret

- 1 Placera värmestället ovanpå brödrosten.
- 2 Placera maten på stället (dela tjocka matvaror på mitten så att utsidan inte bränns vid). Kontrollera hela tiden så att inget bränns vid och vänd efter halv tiden.
- 3 Ställ in rostkontrollen på 1, 2 eller ☹️ – **men inte högre än** ☹️ .
- 4 Sänk ner spaken.
- 5 Spaken kommer automatiskt upp i slutet av värmecykeln.
- 6 När du ska ta bort värmningsgallret, måste du först låta brödrosten svalna och dra ut kontakten. Lyft sedan bort värmningsgallret.

skötsel och rengöring

- 1 Dra alltid ut sladden och låt brödrosten kallna innan du gör ren den.
- 2 Skjut ut smulbrickan. Gör ren den och sätt in den igen. Gör detta regelbundet - smulor kan ryka eller till och med brinna.
- 3 Torka av utsidan av brödrosten med en fuktig trasa och torka efter.

service och kundtjänst

- Om sladden skadas måste den av säkerhetskäl bytas av KENWOOD eller en av KENWOOD godkänd reparatör.

Om du behöver hjälp med

- hur du använder brödrosten, eller
- service eller reparationer, ombedes du kontakta butiken där du köpte brödrosten.

Før du leser dette, brett ut framsiden som viser illustrasjonene

sikkerhetshensyn

- Brent brød o.l. kan ta fyr, derfor må du:
 - aldri gå fra brødristeren mens den er i bruk,
 - ikke la brødristeren stå i nærheten av eller under gardiner e.l. som kan ta fyr,
 - stille velger for bruningsgrad lavere for tynne skiver eller tørt brød,
 - ikke stille velger for bruningsgrad høyere enn ☹ når du bruker bolleoppsatsen, og
 - ikke varme opp mat med fyll (f.eks. pizza) - hvis det drypper ned i brødristeren, kan den ta fyr.
- For å unngå elektrisk støt må du:
 - aldri la brødristeren, ledningen eller støpselet bli våte, og
 - aldri stikke fingrene/hånden eller noe av metall - en kniv, folie e.l. ned i brødspalten.
- Trekk alltid ut støpselet når brødristeren ikke er i bruk, før rengjøring og før du forsøker å fjerne brød som har satt seg fast.
- Aldri sett en tallerken e.l. oppå brødristeren, den kan bli overopphetet og ta fyr. Av samme grunn bør du heller ikke dekke bolleoppsatsen helt til.
- Når du bruker bolleoppsatsen, må du ikke pakke inn maten i noe. Plastomslag vil smelte og kan ta fyr. Folie vil reflektere varmen og skade brødristeren.
- Ikke la ledningen henge ned hvor barn kan få tak i den. Overflødig ledning bør vikles opp under brødristeren.
- Brødristeren er ikke tenkt å brukes av mindre barn eller uføre, hold i så fall øye med dem.
- Ikke ta på deler eller overflater som er varme, spesielt ikke den øverste metalleden av bolleoppsatsen. Hvis du bruker brødspaltene, ta av bolleoppsatsen nede så den ikke kan brenne deg.

- Aldri bruk tilbehør som ikke er godkjent.
- Hvis det er tegn til skade på brødristeren, må den ikke brukes. Sørg for å få den undersøkt eller reparert, se 'Service'.
- Denne brødristeren er kun til bruk i hjemmet.
- Hold øye med småbarn - pass på at de ikke leker med brødristeren.

Før du setter i støpselet

- Forsikre deg om at nettspenningen stemmer overens med det som står på undersiden av brødristeren.
- Dette utstyret oppfyller kravene i EØF-direktiv 89/366/EEC

Før du bruker brødristeren for første gang

- Fjern all emballasje og alle etiketter eller merkelapper.
- Bruk brødristeren én gang på bruningsgrad 3 uten brød. (Skyvehendelen vil ikke holde seg nede hvis ikke støpselet står i kontakten).
- I likhet med alle nye varmeelementer, kan det være at det lukter litt brent av brødristeren første gang du slår den på. Dette er helt normalt og ikke noe å bekymre seg om.

bli kjent med Kenwood brødrister

- ① velger(e) for bruningsgrad
- ② hevearm(er) (med ekstra løftefunksjon, 'Hi-Rise™')
- ③ gjenoppvarmingsknapp med neonlampe
- ④ avbruddsknapp
- ⑤ tine-knapp med neonlampe
- ⑥ avtagbar bolleoppsats/brødvarmer
- ⑦ smulebrett
- ⑧ oppviklingsmulighet for ledning

bruk av brødristeren

Merknad som kun gjelder TT380-serien

Denne brødristeren har plass til fire skiver. Den har knapper for tine-, avbryt- og oppvarmingsfunksjonene, men 2 separate velgere for bruningsgrad som hver dekker 2 skiver.

- 1 Still inn velger for bruningsgrad. (Bruk lav varme for tynne skiver eller tørt brød.)
 - 2 Legg i brødskiver, teboller, bagels e.l.
 - 3 Skyv hendelen ned til den låser seg. (Hendelen vil ikke låse seg hvis støpselet ikke står i kontakten.)
- Trykk på 'tine'-knappen hvis du vil riste frossent brød. Lyset vil tennes.
 - Hvis du vil varme ristet brød som er blitt kaldt, trykk på knappen for 'gjenoppvarming'. Lyset vil tennes.
 - Hvis du vil avbryte ristingen, trykker du på knappen for 'avbryt'.

Du må aldri løfte hevearmen for å avbryte ristingen.

- 4 Brødskiven(e) 'spretter opp' når de er ferdig ristet. Bruk hendelen til å løfte dem ut om nødvendig.

tips om bruk av brødristeren

- Velg lavere innstilling for lett bruning, til risting av bare én skive, eller til tørt brød.
- Når du rister én enkelt brødskive kan du merke forskjell i fargen på det ristede brødet fra en side til den andre – dette er normalt.
- Tørt/gammelt brød ristes raskere enn ferskt brød, og tynne brødskiver ristes raskere enn tykke brødskiver. Derfor skal velgeren for bruningsgrad stilles lavere enn vanlig.
- For å oppnå best resultater skal du sørge for at brødskivene er like store, tykke og ferske.

- For å få jevn bruning anbefaler vi at du venter minst 30 sekunder mellom hver automatisk tilbakestilling. Eller du kan skru velgeren for bruningsgrad på lavere innstilling når du rister brød i flere omganger.

bruke bolleoppsatsen/brødvarmeren

- 1 Sett bolleoppsatsen på brødristeren.
- 2 Legg bollene e.l. på oppsatsen (skjær tykke boller o.l. i to så de ikke blir brent på utsiden). Hold øye med dem så de ikke blir brent og snu dem etter en stund.
- 3 Velg bruningsgrad 1, 2 eller ☺ - **men ikke høyere enn** ☹ .
- 4 Trykk ned håndtaket.
- 5 Håndtaket hever seg automatisk når varmesyklusen er over.
- 6 La brødristeren få avkjøle seg og trekk ut støpselet før du tar av varmeristen. Løft varmeristen av.

stell og rengjøring

- 1 Før rengjøring, ta støpselet ut av kontakten og la brødristeren få avkjøle seg.
- 2 Trekk ut smulebrettet og tøm det. Tørk av brettet og skyv det på plass igjen. Du bør gjøre dette regelmessig.
- 3 Tørk av brødristeren utvendig med en fuktig klut, deretter med en tørr klut.

service og kundetjeneste

- Hvis ledningen er skadet, må den, av sikkerhetsmessige grunner, erstattes av KENWOOD eller en autorisert KENWOOD-reparatør.

Hvis du trenger hjelp til å

- bruke brødristeren
- utføre vedlikehold eller reparasjon ta kontakt med din forhandler.

Vik ut framsidan med illustrationerna innan du börjar läsa

turvallisuus

- Palanut ruoka voi syttyä palamaan. Sen tähden:
 - älä koskaan jätä paahdinta päälle ilman valvontaa;
 - älä käytä paahdinta syttyvien materiaalien (esim. verhojen) läheisyydessä;
 - aseta alhainen paahtoaste ohuelle tai kuivalle leivälle;
 - älä säädä paahtoastetta suuremmalle kuin (☹) käyttäessäsi lämmitysritilää;
 - älä koskaan lämmitä täytteellistä ruokaa (esim. pizzata), sillä täyte voi paahtimeen tippuessaan syttyä palamaan.
- Sähköiskun välttämiseksi:
 - älä koskaan kastele paahdinta, sen virtajohtoa tai pistoketta;
 - älä koskaan työnnä kättäsi tai mitään metallista, kuten veitsee tai foliota, paahtimeen.
- Irrota pistoke pistorasiasta aina kun leivänpaahdin ei ole käytössä, ennen puhdistusta tai ennen juuttuneen leipäpalan poistamista.
- Älä koskaan peitä paahdinta lautasella tai muulla esineellä – se voi ylikuumentua ja syttyä palamaan. Samasta syystä älä myöskään koskaan peitä lämmitysritilää kokonaan.
- Älä koskaan laita käärittyä ruokaa lämmitysritilälle. Muovikääre sulaa ja saattaa syttyä palamaan. Folio heijastaa lämpöä ja näin vaurioittaa paahtimen.
- Älä koskaan anna virtajohtoon roikkua, sillä lapsi voi tarttua siihen. Kierrä ylimääräinen virtajohto pohjan säilytyspidikkeiden ympärille.
- Tätä paahdinta ei ole tarkoitettu lasten tai taitamattomien henkilöiden käyttöön ilman, että käyttöä valvotaan.
- Älä koskaan kosketa kuumia pintoja, erityisesti paahtimen metallista yläosaa ja lämmitysritilää.

Käyttäessäsi paahtoaukkoja irrota lämmitysritilä palovammavaaran välttämiseksi.

- Älä koskaan käytä sellaista lisälaitetta, jota ei ole hankittu valtuutetulta Kenwood- kauppiaalta.
- Älä koskaan käytä vioittunutta paahdinta. Vie se tarkastettavaksi tai korjattavaksi: katso ohjeet kohdasta 'huolto'.
- Tämä leivänpaahdin on ainoastaan kotitalouskäyttöön.
- Älä anna pienten lasten leikkiä laitteella

ennen liittämistä verkkovirtaan

- Varmista, että laitteen pohjassa esitetty jännite vastaa käytettävän verkkovirran jännitettä.
- Leivänpaahdin täyttää Euroopan talousyhteisön direktiivin 89/336/EEC vaatimukset.

ennen ensimmäistä käyttökertaa

- Poista kaikki pakkausmateriaali ja tarrat.
- Käytä leivänpaahdinta kerran ilman leipää asetuksella 3. (Käynnistyskytkin ei pysy alhaalla, ellei leivänpaahdin ole kytketty pistorasiaan.)
- Muiden uusien lämmitysvastusten tapaan leivänpaahtimesta tulee heikko palaneen haju, kun se kytketään päälle ensimmäisen kerran. Tämä on normaalia eikä siitä tarvitse huolestua.

tutustu Kenwood leivänpaahtimeen

- ① paahtoasteen säätöpainike (-painikkeet)
- ② käynnistyskytkin (-kytkimet) (joissa 'Hi-Rise™'-nostomahdollisuus)
- ③ 'uudelleen lämmitys' -näppäin merkkivalolla
- ④ 'keskeytys' -näppäin
- ⑤ 'sulatus' -näppäin merkkivalolla
- ⑥ irrotettava lämmitysritilä
- ⑦ leivänmurujen keräysastia
- ⑧ virtajohdon säilytys

leivänpaahtimen käyttö

Huomaa vain TT380-sarja

Paahtimessa on neljä paahtoaukkoa ja yhdet painikkeet sulatusta, keskeytystä ja lämmitystä varten, mutta siinä on 2 erillistä paahtoasteen säätöpainiketta, jotka kumpikin toimivat 2 paahtoaukolle.

- 1 Aseta paahtoasteen säädin. (Käytä alhaista paahtoastetta ohuelle tai kuivalle leivälle.)
 - 2 Laita leipäviipale tai muu paahtettava tuote paahtimeen.
 - 3 Paina vipua alas, kunnes se lukkiutuu. (Vipu pysyy alhaalla vain silloin, kun paahtin on kytketty sähkövirtaan.)
 - Paahtaessa jäistä leipää, paina 'sulatus'-näppäintä. Merkkivalo syttyy.
 - Lämmitettäessä paahtettua leipää, joka on jäähtynyt, paina 'uudelleen lämmitys' -näppäintä. Merkkivalo syttyy.
 - Paahtamisen keskeyttämiseksi missä tahansa vaiheessa, paina 'keskeytys' -näppäintä.
- Älä koskaan keskeytä paahtamista nostamalla käynnistyskytkintä.**
- 4 Paahtettu leipä ponnahtaa ylös automaattisesti. Leivän nostamiseksi ylemmäksi nosta vipua.

vihjeitä leivänpaahtimen käyttöön

- Valitse alhainen paahtoaste kevyelle paahtolle, yhdelle leipäviipaleelle tai kuivalle leivälle.
- Jos paahdetaan yksi leipäviipale, paahtetun leivän puolet voivat olla eriväriset – tämä on normaalia.
- Kuiva/vanhahko leipä paahtuu nopeammin kuin tuore leipä ja ohuet leipäpalat paahtuvat nopeammin kuin paksut. Siksi paahtoasteen säädin tulisi asettaa tavallista alemmalle asetukselle.
- Parhaimmat tulokset saadaan, kun leipäviipaleet ovat paksuudeltaan, tuoreudeltaan ja kooltaan yhtäläisiä.
- Jotta leipä paahtuisi tasaisesti, automaattisen uudelleen asetuksen välillä tulisi odottaa vähintään 30 sekuntia. Vaihtoehtoisesti paahtoasteen säädin käännetään alemmalle asetukselle, jos paahdetaan lisää leipää.

lämmitysritilän käyttö

- 1 Aseta lämmitysritilä paahtimen päälle.
- 2 Aseta ruoka ritilälle (leikkaa paksut palat kahtia ulko-osan palamisen estämiseksi). Vahdi, ettei ruoka pala. Käännä lämmitettävä ruoka lämmityksen puolivälissä.
- 3 Aseta paahtoasteen säädin kohtaan 1, 2 tai ☺ - **mutta ei koskaan suuremmalle kuin** ☺ .
- 4 Paina vipu alas.
- 5 Vipu nousee ylös automaattisesti lämmityksen loputtua.
- 6 Ennen lämmitysritilän irrottamista anna paahtimen jäähtyä ja irrota pistoke pistorasiasta. Nosta lämmitysritilä irti.

perushuolto

- 1 Ennen puhdistamista irrota pistoke pistorasiasta ja anna laitteen jäähtyä.
- 2 Vedä leivänmurujen keräysastia paahtimen sivusta. Puhdista astia ja pistä se sitten takaisin paikalleen. Suorita tämä toimenpide säännöllisesti, sillä paahtimeen kerääntyneet leivänmurut voivat savuta tai syttyä palamaan.
- 3 Pyyhi paahtimen ulkopinta kostealla pyyhkeellä ja kuivaa sitten.

huolto ja käyttökysymykset

- Mikäli paahtimeen tulee vikaa tai virtajohto on vioittunut, ottakaa yhteyttä valtuutettuun huoltoliikkeeseen. Yhteystiedot ja takuehdot saa joko KENWOOD-kauppiaalta tai maahantuojalta.
- Käyttöön liittyvissä kysymyksissä tai epäselvissä tapauksissa ottakaa yhteys maahantuojaan.

Pakkauksen ja laitteen hävittämisestä antavat ohjeita ympäristöviranomaiset. Oikeus niihin laitemuutoksiin, jotka tämän käyttöohjeen laatimisen jälkeen on tehty, pidätetään.

Okumaya başlamadan önce ön kapağı açınız ve açıklayıcı resimlere bakınız

güvenlik önlemleri

- Yanık yiyecekler kolayca tutuşabilir. Bu yüzden, aşağıdaki güvenlik önlemlerini dikkatle izleyiniz:
 - Ekmek kızartıcıyı kullanırken başından ayrılmayınız.
 - Ekmek kızartıcı perde ve benzeri yanıcı maddelerin yakınında ya da hemen altında kullanılmamalıdır.
 - İnce ve kuru ekmekler için kızartma kontrol düğmesini düşük ısıda tutunuz.
 - Sıcak tutma telini kullandığınız zaman kızartma kontrol düğmesini (☺) işaretinden daha yüksek ısıda kullanmayınız.
 - Pizza vbg. üzerinde iç malzemesi olan yiyecekleri hiçbir biçimde bu aygıtta ısıtmayınız. Çünkü, aygıtta döküldüğü takdirde tutuşabilir.
- Ceryan çarpmasından korunmak için aşağıdaki güvenlik önlemlerine dikkatle uyunuz:
 - Aygıtın elektrik kordonunu, fişini ya da aygıtı su ve sıvı maddelere deşirmeyiniz.
 - Ekmek kızartma deliklerine elinizi ya da bıçak ve benzeri madeni cisimler ya da yaldızlı kağıt gibi cisimleri sokmayınız.
- Ekmek kızartma makinesini kullanmadığınız zamanlar, temizlemeden ve sıkışmış ekmekleri çıkarmadan önce fişini prizden çekiniz.
- Ekmek kızartıcıyı kullanırken ya da sıcakken üzerini örtmeyiniz. Çünkü, fazla ısınma yapabilir ve tutuşabilir. Aynı biçimde, sıcak tutma telinin üzerini de örtmeyiniz.
- Sıcak tutma telinin üzerinde sarılmış yiyecekleri ısıtmayınız. Plastik maddeyle sarılmış yiyecekler erir ve tutuşabilir. Yaldızlı kağıt ısıyı yansıtır ve aygıtta hasar verir.
- Aygıtın elektrik kordonunu çocukların erişebileceği yerlerde tutmayınız. Elektrik kordonunu kordon sarma yuvasına sarınız.

- Ekmek kızartıcı çocuklar ya da engelli kişiler tarafından kullanılmamalıdır ya da denetim altında kullanmalarına izin verilmelidir.
- Aygıtın sıcak yüzeylerine, özellikle madeni üst kısmına ve sıcak tutma teline dokunmayınız. Ekmek kızartma deliklerinde herhangi bir yiyecek kızarttığınız zaman sıcak tutma telini aşağıda tutunuz. Aksi takdirde elinizi yakabilirsiniz.
- Üretici şirket tarafından satılmayan ya da önerilmeyen parça ya da ek parçaları kullanmayınız.
- Hasarlı aygıtları kullanmayınız. Hasarlı ekmek kızartıcıları onarımcıya götürüp denetimden geçirtiniz. Bu konuda 'bakım' bölümüne bakınız.
- Bu aygıt yalnızca evde kullanılmalıdır.
- Küçük çocukların aygıtı dokunmalarına ve aygıtla oynamalarına dikkat ediniz.

elektrik akımına bağlanması

- Aygıtı kullanmadan önce evinizdeki elektrik akımının aygıtta belirtilen akımla aynı olduğundan emin olunuz.
- Bu ekmek kızartma makinesi, 89/336/EEC sayılı Avrupa Ekonomik Topluluğu Yönergesi'ne uygun olarak üretilmiştir.

ilk kullanımdan önce

- Aygıtı kullanmadan önce tüm ambalajını açınız ve yapışkan etiketlerini sökünüz.
- Ekmek kızartma makinesini içine ekmek koymadan 3. ayara getiriniz ve bir kez çalıştırınız. (Ekmek kızartma makinesinin fişi prize takılı değilse, kaldırma kolu aşağı konumda durmaz).
- Ekmek kızartma makinesinin tüm ısıtma donatıları yeni olduğu için, ilk kez prize takıldığı zaman hafif bir yanık kokusu çıkarabilir. Bu olağan bir durumdur ve önemli değildir.

Kenwood ekmek kızartma makinesi'nin parçaları

- ① kızartma kumandası (kumandaları)
- ② kaldırma kolu (kolları) – (daha yukarı kaldırmak için 'Hi-Rise™' dahil)
- ③ neon lambalı tekrar ısıtma düğmesi
- ④ iptal düğmesi
- ⑤ neon lambalı donmuş ekmek kızartma düğmesi
- ⑥ çıkarılıp takılabilir sıcak tutma teli
- ⑦ kırıntı tepsisi
- ⑧ kordon sarma yuvası

Kenwood ekmek kızartma makinesi'nin kullanımı

Yalnızca TT380 dizisi için önemli bilgi

Bu ekmek kızartma makinesinde dört ekmek kızartma yarığı vardır. Ayrıca buz çözme, iptal ve tekrar kızartma işlevleri içeren düğmeleri bulunmaktadır. Bunun yanında her 2 ekmek kızartma yarığı için 2 ayrı kızartma kumandası içermektedir.



- 1 Kızartma kontrol düğmesi istediğiniz kızartma derecesine ayarlayınız (İnce ve kuru ekmekler için düşük kızartma ısıyı seçiniz).
 - 2 Kızartmak istediğiniz yiyecekleri kızartma deliklerine yerleştiriniz.
 - 3 Kızartma kolunu yerine yerleşinceye kadar aşağıya çekiniz. Aygıtın fişi prize takılı olmadığı zaman kızartma kolu çalışmaz.
- Donmuş ekmekleri kızartmak için donmuş ekmek kızartma düğmesine basınız. Düğmeye bastığınız an neon lambası yanacaktır.

- Soğumuş ekmekleri ısıtmak için tekrar ısıtma düğmesine basınız. Düğmeye bastığınız an neon lambası yanacaktır.
 - Kızartma işlemini durdurmak için iptal düğmesine basınız.
Kızartmayı durdurmak için hiçbir zaman kolu yukarı kaldırmayınız.
- 4 Kızarmış ekmek kendiliğinden yukarı fırlayacaktır. Kızartılan yiyeceği daha yukarı çekmek için kızartma kolunu yukarıya kaldırınız.

ekmek kızartma makinesi ile ilgili faydalı bilgiler

- Ekmekleri hafif kızartmak, yalnızca bir dilim kızartmak ya da kuru ekmek kızartmak için düşük ayar seçiniz.
- Tek bir dilim ekmek kızarttığınız zaman ekmeğin iki tarafında kızartma farklı derecede olabilir. Bu durum normaldir.
- Kuru ve bayat ekmekler taze ekmeklerden daha çabuk ve ince dilim ekmekler kalın dilim ekmeklerden daha çabuk kızarır. Bu yüzden kızartma kumandası çok daha düşük dereceye ayarlanmalıdır.
- Ekmekleri iyi biçimde kızartabilmek ekmeklerin eşit dilimler halinde kesilmesine, kalınlığına, tazelğine ve büyüklüğüne bağlıdır.
- Ekmeklerin eşit derecede kızarması için her kızartma arası için 30 saniye bekleyiniz. Böylece, kumanda kendiliğinden yeniden ayar yapacaktır. Kızartma kumandasını düşük ayara getirerek daha fazla kızartma da yapabilirsiniz.

sıcak tutma telinin kullanımı

- 1 Sıcak tutma telini ekmek kızartıcının üstüne koyunuz.
- 2 Kızartacağınız yiyecekleri tele yerleştiriniz. Kalın yiyecekleri dışlarının yanmamaları için ortasından ikiye kesiniz. Yiyeceklerin yanmaması için kızartma sırasında yiyecekleri diğer yüzlerine çevirerek değiştiriniz.
- 3 Kızartma düğmesini 1, 2'ye ya da  'a ayarlayınız. **Ancak,  'dan daha yükseğe ayarlamayınız.**
- 4 Kızartma kolunu aşağı indiriniz.
- 5 Kızartma işlemi bitince kızartma kolu kendiliğinden yukarı fırlayacaktır.
- 6 Isıtma telini çıkarınız ve ekmek kızartma makinesinin soğumasını bekleyiniz ve fişini prizden çekiniz. Isıtma telini kaldırınız.

bakım ve müşteri hizmetleri

- Elektrik kordonu hasar görürse, güvenlik nedeniyle KENWOOD ya da yetkili bir KENWOOD onarımcısı tarafından değiştirilmeli ya da onarılmalıdır.
Aygıtın kullanımı, ek parça siparişi, bakım ve onarımı için aygıtı satın aldığınız satıcıya başvurunuz.

bakım ve temizlik

- 1 Aygıtı temizlemeden önce fişini prizden çekiniz ve soğumasını bekleyiniz.
- 2 Kırıntı tepsisini çekiniz ve temizledikten sonra tekrar yerine takınız. Kırıntı tepsisini düzenli olarak temizleyiniz. Çünkü, biriken ekmek kırıntıları duman çıkarabilir ve hatta tutuşabilir.
- 3 Ekmek kızartma makinesinin dış kısmını nemli bir bez ile siliniz ve kurulayınız.

Před čtením rozložte přední stránku s ilustrací

bezpečnost

- Spálené pečivo může snadno začít hořet, a proto:
 - zapnutý opékač nikdy nenechávejte bez dozoru;
 - opékač nesmí stát v blízkosti ničeho, co by mohlo začít hořet (např. záclony);
 - při opékání tence nakrájeného nebo suchého chleba nastavte kratší dobu opékání;
 - při použití ohřívací mřížky nastavte ovládač opékání maximálně na ☺ ; a
 - v opékači nikdy neohřívejte jídla s náplní (např. pizza): kdyby náplň ukápla do opékače, mohla by začít hořet.
- Úrazu elektrickým proudem zabráníte, když:
 - budete dbát na to, aby spotřebič, šňůra ani zástrčka nebyly nikdy vlhké; a
 - do opékače nebudete vsunovat ruce, ani nic kovového, např. nůž či alabal.
- Než začnete opékač topinek čistit, než se pokusíte vytáhnout uvíznutý chleba nebo pokud opékač nepoužíváte, vytáhněte vždy napájecí kabel ze zásuvky.
- Opékač nikdy nezakrývejte talířem nebo jiným předmětem - mohl by se přehřát a začít hořet. Ze stejných důvodů nikdy úplně nezakrývejte ohřívací mřížku.
- Potraviny, které chcete rozpéct na ohřívací mřížce, nikdy nezabalujte. PVC fólie se roz-topí a může začít hořet. Alabal odráží teplo, což by vedlo k poškození opékače.
- Připojnou šňůru nenechávejte přepadat přes okraj stolu v místech, kde by za ni mohlo zatáhnout dítě. Přebytečnou délku šňůry upevněte do úložného prostoru ve spodní části spotřebiče.

- Tento spotřebič nesmí bez dozoru obsluhovat děti nebo nemocné či jinak oslabené osoby.
- Pozor, nedotýkejte se horkých částí spotřebiče, zejména jeho horní kovové části a ohřívací mřížky. Pokud mřížku nepoužíváte, sundejte ji, abyste se o ni nespálili.
- Nepoužívejte přídavná zařízení nedoporučená výrobcem.
- Nepoužívejte poškozený spotřebič. Nechte ho opravit. Viz "Servis".
- Tento opékač je určen pouze k použití v domácnosti.
- Dávejte pozor, malé děti musí být pod dohledem, aby si se spotřebičem nehrály.

před zapojením do proudu

- Přesvědčte se, že napětí v zásuvce odpovídá jmenovitému napětí uvedenému na typovém štítku na spodku spotřebiče.
- Tento spotřebič splňuje normu Evropského hospodářského společenství 89/336/EEC. před prvním použitím
- Spotřebič vybalte a sundejte z něj všechny nálepky.
- Opékač topinek uveďte jednou do chodu bez chleba nastavený na stupeň 3. (Dokud opékač topinek nepřipojíte k síti, páčka nezůstane v dolní poloze.)
- Podobně jako všechny nové topné články, může i opékač topinek při prvním zapnutí vydávat jemný pach spáleniny. Je to normální a nemusíte si s tím dělat žádné starosti.

popis opékače topinek Kenwood

- ① ovladač(e) intenzity opékání
- ② páčka (páčky) (se zařízením „Hi-Rise™“ k dodatečnému zvedání)
- ③ tlačítko "znovuohřátí/reheat" s doutnavkou
- ④ tlačítko "stop/cancel"
- ⑤ tlačítko "rozmrazení/defrost" s doutnavkou
- ⑥ snimatelná ohřívací mřížka
- ⑦ miska na drobky
- ⑧ prostor k uložení šňůry

postup použití opékače topinek

Poznámka k sérii TT380

Toto je opékač topinek se čtyřmi otvory k opékání, který má jednu sadu tlačítek pro funkce rozmrazování, zrušení opékání a nového ohřevu, ale dva samostatné ovladače intenzity opékání, z nichž každý ovládá dva otvory.

- 1 Ovladač tmavosti topinek nastavte do požadované polohy. (Při opékání tence nakrájeného nebo suchého chleba nastavte kratší dobu opékání.)
 - 2 Do opékače vložte chleba, pečivo apod.
 - 3 Páčku nosiče topinek pak stlačte dolů, až zůstane stát ve spodní poloze. (Páčka nosiče zůstane ve spodní poloze pouze tehdy, je-li opékač zapojen do proudu.)
- Při opékání zmrazeného chleba stiskněte tlačítko "rozmrazení". Doutnavka tlačítka se rozsvítí.
 - Chcete-li znovu ohřát topinku, která již byla opečená, ale která vychladla, stiskněte tlačítko "znovuohřátí". Doutnavka tlačítka se rozsvítí.
 - Opékání můžete v kterémkoliv stádiu zrušit stisknutím tlačítka "stop".

Nikdy neukončujte opékání zvednutím páčky.

- 4 Hotové topinky samy automaticky vyskočí z opékače. Zvednutím páčky můžete topinky nadzvednout ještě výš.

radly pro použití opékače topinek

- Chcete-li chléb opéct pouze mírně, opékáte-li pouze jeden krajíc nebo je-li chléb suchý, nastavte nižší stupeň opékání.
- Opékáte-li pouze jeden krajíc chleba, může být jedna strana tmavší a druhá světlejší. To je normální jev.
- Suchý nebo okoralý chléb se opéká rychleji než čerstvý. Podobně se rychleji opékají tenké krajíce oproti silným. Proto v takovémto případě nastavte úroveň opékání na nižší stupeň než je obvyklé.
- Nejlepších výsledků dosáhnete, budou-li krajíce stejně silné, staré a velké.
- Chcete-li, aby byly všechny krajíce stejně opečené, doporučujeme mezi automatickým vysunutím a zasunutím další porce vyčkat nejméně 30 vteřin. Při opékání dalších porcí je také možné nastavit nižší stupeň.

postup použití ohřívací mřížky

- 1 Ohřívací mřížku umístěte na vrch opékače.
- 2 Pečivo určené k rozpékání umístěte na mřížku (velké kusy překrojte napůl, jejich okraje se tak nebudou pálit). Na rozpékané pečivo dávejte pozor, aby se nezačalo pálit, a v polovině rozpékacího cyklu je obraťte.

- 3 Ovládač opékání nastavte do polohy 1, 2 nebo ☹ - **ale nikdy ne do vyšší polohy než ☹** .
- 4 Stlačte páčku nosiče dolů.
- 5 Páčka se sama automaticky zvedne na závěr rozpékacího cyklu.
- 6 Chcete-li rozpékací konstrukci sejmut, nechte opékač vychladnout a vytáhněte jej ze zásuvky Zvedněte rozpékací konstrukci.

údržba a čištění

- 1 Před čištěním vytáhněte zástrčku opékače ze zásuvky a spotřebič nechte vychladnout.
- 2 Vysuňte misku na drobky. Misku vyprázdněte a čistou ji zasuňte zpět. Toto čištění provádějte pravidelně: nahromaděné drobky by mohly začít doutnat nebo dokonce hořet.
- 3 Zvenku opékač otřete navlhčeným hadříkem a suchým přeleštěte.

servis a služby zákazníkům

- V případě poškození šňůry může její výměnu- z bezpečnostních důvodů - provést pouze firma KENWOOD nebo firmou KENWOOD autorizovaná opravna.

Pokud potřebujete pomoc s:

- použitím spotřebiče, nebo
- servisem a opravami, obraťte se na firmu, u níž jste spotřebič zakoupili.

Az használati utasítás ábrái az első oldalon láthatók - olvasás közben hajtsa ki ezt az oldalt

első a biztonság

- A felforrósodott ételdarabok meggyulladhatnak, ezért
- a bekapcsolt kenyérpíritót soha ne hagyja magára.
- ne használja a készüléket függöny vagy egyéb gyúlékony anyag közelében.
- vékony és száraz kenyérszeletekhez rövidebb pírítási időt állítson be.
- a melegítő rács használatakor a pírítási idő gombját soha ne állítsa a ☹️ jelen túl.
- a melegítő rácson soha ne melegítsen töltött ételeket (pl. pizzát), mert a megolvadt töltelék a pírítóba csepeghet, és lángra lobbanhat.
- Az áramütés elkerülése érdekében
- a készüléket, a hálózati vezetéket és a dugaszt mindig óvja a nedvességtől, és
- soha ne nyúljon kézzel vagy fémtárgyakkal (késsel, villával stb.) a pírítótérbe.
- A pírító tisztítása előtt, vagy ha beszorult kenyérdarabot próbál kivenni, a hálózati vezetéket mindig húzza ki a konnektorból. Áramtalanítsa a készüléket akkor is, ha már nem használja.
- Működés közben soha ne fedje le a pírítót (pl. tányérral), mert a készülék túlmelegedhet és meggyulladhat. A melegítő rács használatakor is ügyeljen arra, hogy a péksütemények ne fedjék le egészen a pírítótér nyílásait.
- A melegítő rácsra helyezett péksüteményeket soha ne csomagolja be - a műanyag fólia elolvad és meggyulladhat, az alufólia pedig visszaveri a hőt, és ezzel károsíthatja a pírítót.
- Ügyeljen arra, hogy a hálózati vezeték ne lógjon le az asztal széléről, nehogy valaki magára rántassa a pírítót. A felesleges vezetéket tekerje fel a vezetékcsévéző fülekre.

- Gyermekek vagy fizikai támogatásra szorulóknak (idősek, betegek) csak felügyelet mellett használhatják a készüléket.
- Ügyeljen arra, hogy soha ne érjen a készülék forró alkatrészeihez - a melegítő rács és a pírító felső, fém felülete pírítás közben különösen felforrósodhat. Ha a pírítótérben pírítja kenyerét, a melegítő rácsot mindig vegye le, nehogy megégessen valakit.
- A készülékkel kizárólag eredeti, gyári tartozékokat használjon.
- Ha a kenyérpíritó megsérül, ne használja tovább. Az újbóli bekapcsolás előtt szakemberrel ellenőriztesse a készüléket, és ha szükséges, javíttassa meg.
- A kenyérpíritó csak háztartási célokra használható.
- Kisgyermeket csak felügyelet mellett engedjen a kenyérpíritó közelébe, és ne hagyja, hogy játsszanak a készülékkel.

csatlakoztatás

- Üzembe helyezés előtt győződjön meg arról, hogy a hálózati feszültség megegyezik a készüléken feltüntetett üzemi feszültséggel.
Figyelem: A készüléket csak földelt aljzatba szabad csatlakoztatni!
- A készülék megfelel az Európai Közösség rádiózavarokra vonatkozó 89/336/EEC számú előírásának.

az első használat előtt...

- Távolítsa el a készülékről minden csomagolóanyagot és reklámcímkét.
- Kenyér nélkül kapcsolja be a pírítót 3-as fokozaton, és várja meg, amíg kikapcsol. (A kiemelő/leeresztő kar csak akkor marad az alsó állásban, ha a készüléket előzőleg csatlakoztatta a hálózatra.)

- Az első bekapcsolás után a kenyérpíró enyhe égett szagot bocsáthat ki. Ez minden új melegítő készüléknél előfordul, és nem jelenti a pírító hibáját.

a Kenwood kenyérpíró részei

- ① Pírítási idő szabályzó(k)
- ② Kiemelő kar(ok) ('Hi-Rise™' kiemelő állással)
- ③ "újramelegítés" gomb és ellenőrző lámpa
- ④ "leállítás" gomb
- ⑤ "kiolvasztás" gomb és ellenőrző lámpa
- ⑥ levehető melegítő rács
- ⑦ morzsatál
- ⑧ vezetékcsévelő fülek

a kenyérpíró használata

Megjegyzés (csak a TT380 típusnál)

A négynyílású változatnál a kifagyasztás, leállítás és újramelegítés funkciók gombjai mind a nyílást szabályozzák, a pírítási időt azonban a két-két nyíláshoz tartozó szabályzókkal, külön-külön lehet beállítani.

- 1 A pírítási idő szabályzóján állítsa be a kívánt értéket. (Vékony és száraz kenyérszeletekhez rövidebb pírítási időre van szükség.)
 - 2 A megpírítandó kenyérszeleteket helyezze a pírítótér nyílásába.
 - 3 A leeresztő kart ütközésig lenyomva süllyessze a kenyereket a pírítótérbe. (A kar csak akkor marad az alsó helyzetben, ha a pírító áram alatt van.)
- Ha fagyasztott kenyeret pírít, nyomja meg a "kiolvasztás" gombot. A kiolvasztás üzemmódot a gombon levő ellenőrző lámpa kigyulladására is jelzi.

- Ha már egyszer megpírított kenyeret kíván újramelegíteni, nyomja meg az "újramelegítés" gombot. Az újramelegítés üzemmódot a gombon levő ellenőrző lámpa kigyulladására is jelzi.
- Ha a pírítást valamiért azonnal le akarja állítani, nyomja meg a "leállítás" gombot.

A pírítást soha ne próbálja a kar felemelésével elállítani!

- 4 A beállított pírítási idő letelte után a készülék automatikusan kikapcsol, és a megpírult kenyérszeletek kiemelkednek a pírítótérből. A kisebb péksütemények kivételéhez a kiemelő/leeresztő kart húzza feljebb a "Hi-Rise" állásba.

a kenyérpíró használata

- Enyhe pírításhoz, illetve ha száraz kenyeret vagy csak egy szelet kenyeret pírít, a pírítás-erősség szabályzót állítsa alacsony fokozatra.
- Ha csak egy szelet kenyeret pírít, a kenyér egyik fele jobban megpírulhat, mint a másik. Ez normális jelenség, és nem jelenti a készülék hibáját.
- A száraz vagy állott kenyér gyorsabban pírul, mint a friss. Hasonlóképp a vékony kenyérszeletek is gyorsabban pírulnak, mint a vastagok, ezért ilyenkor a pírítás-erősség szabályzót a szokásosnál alacsonyabb fokozatra kell állítani.
- Lehetőleg egyforma méretű, vastagságú és egyformán friss kenyérszeleteket pírítson egyszerre.
- Az egyenletes pírítás érdekében a készülék automatikus kikapcsolása után 30 másodpercen belül ne kezdjen újabb pírítási ciklust. Ha az újabb pírítás előtt nincs lehetőség ennyit várni, állítsa alacsonyabb fokozatra a pírítás-erősség szabályzót.

a melegítő rács használata

- 1 Helyezze a melegítő rácsot a pirító tetejére.
- 2 Helyezze a felmelegítendő péksüteményeket a rácsra, de ügyeljen arra, hogy melegítés közben ne égjének meg. A péksüteményeket a melegítés felénél fordítsa meg, a vastagabb süteményeket pedig vágja ketté, mert így kevésbé égnék meg.
- 3 A pirítási erősség szabályzóját állítsa az 1, 2 vagy ☺ **értékre, de soha ne állítsa a ☹ érték fölé.**
- 4 A leeresztő/kiemelő kart nyomja le ütközésig.
- 5 A melegítés végén a leeresztő/kiemelő kar automatikusan felemelkedik.
- 6 A melegítő rács levétele előtt húzza ki a hálózati vezetékét a konnektorból, és várja meg, amíg a pirító lehűl. Emelje le a melegítő rácsot.

a készülék tisztítása

- 1 Tisztítás előtt a hálózati dugaszt mindig húzza ki a konnektorból, és hagyja lehűlni a pirítót.
- 2 Húzza ki a morzsátalat. Tisztítsa meg, majd csúsztassa vissza a helyére. A morzsákat rendszeresen el kell távolítani, mert megéghetnek, sőt, lángra is lobbanhatnak.
- 3 A készülék külső burkolatát nedves ruhával tisztítsa meg, majd törölje szárazra.

javíttatás

Figyelem: A megsérült hálózati vezetékét azonnal ki kell cserélni. A javítást - biztonsági okokból - csak a Kenwood vagy az általa megbízott javítóvállalat szakképzett szerelője végezheti el.

Ha a kenyérpirító:

- használatával, vagy
- javíttatásával kapcsolatban további segítségre van szüksége, forduljon ahhoz az üzlethez, ahol a készüléket vásárolta.

Przed czytaniem prosimy rozłożyć pierwszą stronę, zawierającą ilustracje

bezpieczeństwo

- Przypalona żywność może się zapalić, a więc:
 - nigdy nie pozostawiaj włączonego opiekacza bez nadzoru;
 - trzymaj opiekacz z dala od rzeczy, które mogą się zapalić (np. firanek)
 - nastaw regulację przypieczenia niżej dla cienkich kromek lub suchego chleba;
 - nastawiaj regulację przypieczenia nie wyżej, niż ☹ używając rusztu do podgrzewania, oraz
 - nigdy nie podgrzewaj żywności ze smarowaniem lub nadzieniem (np. pizzy); jeśli zacznie ono kapać do środka opiekacza, to może się zapalić.
- Aby ustrzec się przed porażeniem prądem, nigdy:
 - nie dopuszczaj do zamoczenia opiekacza, sznura lub wtyczki;
 - nie wkładaj ręki ani metalowych przedmiotów, np. noża lub folii do opiekacza.
- Wtyczkę przewodu sieciowego tostera należy zawsze wyjąć z gniazdka elektrycznego, jeśli toster nie jest używany, przed przystąpieniem do czyszczenia tostera lub próbą wyjęcia zakleszczonego chleba.
- Nigdy nie przykrywaj opiekacza talerzem lub czymkolwiek innym - może się on przegrzać i zapalić. Z tego samego powodu nigdy całkowicie nie pokrywaj żywnością rusztu do podgrzewania.
- Korzystając z rusztu do podgrzewania, nigdy nie owijaj niczym żywności. Folia plastikowa stopi się i może się zapalić. Folia metalowa odbija promieniowanie ciepłe i uszkodzi przez to opiekacz.
- Nigdy nie dopuszczaj, aby sznur zwisał z blatu, gdzie może za niego złapać dziecko - nawiń nadmiar sznura na zaczepy w podstawie

opiekacza.

- Opiekacz nie jest przeznaczony do obsługi bez nadzoru przez małe dzieci lub osoby niepełnosprawne.
- Nigdy nie dotykaj gorących powierzchni, szczególnie metalowego wierzchu i rusztu do podgrzewania. Jeśli używasz szczelin do grzanek, zdejmij ruszt, aby się o niego nie oparzyć.
- Nigdy nie używaj przystawek nie zatwierdzonych przez wytwórcę.
- Nigdy nie używaj uszkodzonego opiekacza. Oddaj go do sprawdzenia lub naprawy: patrz punkt "Serwis".
- Opiekacz jest przeznaczony wyłącznie do użytku domowego.
- Małych dzieci należy pilnować, aby nie bawiły się opiekaczem.

przed włożeniem wtyczki do gniazdka

- Sprawdź, czy napięcie sieci jest takie same, co podane pod spodem opiekacza.
- Opiekacz jest zgodny z Dyrektywą Europejskiej Wspólnoty Gospodarczej 89/336/EEC.

przed użyciem po raz pierwszy

- Usuń wszystkie materiały opakowania i nalepki.
- Uruchomić jednorazowo toster bez chleba na ustawieniu '3'. (Dźwignia nie pozostanie w dolnym położeniu, jeśli toster nie jest podłączony do sieci).
- Podobnie jak w przypadku wszystkich nowych elementów grzejnych, toster może przy pierwszym uruchomieniu wydzielać niewielki zapach spalenizny. Jest to normalne zjawisko, którym nie należy się przejmować.

poznaj swój opiekacz Kenwooda

- ① sterowanie intensywnością opiekania
- ② dźwignia(-e) (z systemem 'Hi-Rise™' ułatwiającym wysuwanie)
- ③ przycisk "podgrzewanie" z kontrolką neonową
- ④ przycisk "kasować"
- ⑤ przycisk "rozmrzanie" z kontrolką neonową
- ⑥ odejmowany ruszt do podgrzewania
- ⑦ taca na okruchy
- ⑧ miejsce na nadmiar sznura

jak posługiwać się opiekaczem

Uwaga dotycząca tylko serii TT380

Niniejszy toster posiada cztery szczeliny do opiekania i jest wyposażony w jeden zestaw przycisków funkcji odmrażania, anulowania opiekania i ponownego podgrzania, ale dwa oddzielne elementy sterowania intensywnością opiekania, z których każdy steruje opiekaniem chleba w dwóch szczelinach.

- 1 Nastaw regulację przypieczenia. (Dla cienkich kromek lub suchego chleba użyj niższego nastawienia).
 - 2 Włóż chleb, grzanki, obarzanki itp.
 - 3 Przesuń dźwignię w dół, aż zaskoczy. (Dźwignia nie zaskoczy, jeśli wtyczka opiekacza nie będzie włożona do gniazdka sieciowego).
- Aby opiekać chleb zamrożony, wciśnij przycisk "rozmrzanie". Zapali się jego kontrolka.
 - Aby podgrzać grzankę, która wyskoczyła, lecz wystygła, wciśnij przycisk "podgrzewanie". Zapali się jego kontrolka.

- Aby w dowolnej chwili wyłączyć opiekanie, wciśnij przycisk "kasować".



Nigdy nie należy podnosić dźwigni w celu anulowania opiekania w tosterze.

- 4 Grzanka wyskoczy automatycznie. Aby ją podnieść wyżej, podnieś dźwignię.

wskazówki odnośnie użycia tostera

- Do lekkiego przyrumieniania, do opiekania tylko jednej kromki lub dla suchego chleba należy wybierać niższe ustawienia .
- Podczas opiekania pojedynczej kromki chleba, można zauważyć różnice w kolorze tostu po jednej i drugiej stronie kromki L jest to normalne zjawisko.
- Suchy lub czerstwy chleb opieka się szybciej niż świeży chleb, a cienko pokrojone kromki szybciej niż kromki grubo pokrojone. Z tego względu funkcję przyrumieniania należy nastawiać na niższe ustawienia niż zwykle.
- Aby osiągnąć najlepsze rezultaty, należy opiekać kromki chleba o jednakowej grubości, świeżości i wielkości.
- Aby zapewnić równomierne przyrumienienie, zaleca się odczekanie minimum 30 sekund między każdym automatycznym ponownym ustawieniem. Alternatywnie funkcję przyrumieniania można nastawiać na niższe ustawienie, jeśli przygotowywane będą kolejne tosty.

jak używać rusztu do podgrzewania

- 1 Postaw ruszt na wierzchu opiekacza..
- 2 Połóż jedzenie na ruszcie (przekraj grubsze kawałki na pół, aby się nie przypaliły na zewnątrz). Pilnuj, aby nie przypalić; w połowie przypiekania obróć na drugą stronę.
- 3 Nastaw regulację przypieczenia na 1, 2 lub  - **lecz nie wyżej, niż**  .
- 4 Opuść dźwignię.
- 5 Dźwignia automatycznie się podniesie po zakończeniu cyklu podgrzewania.
- 6 Przed zdjęciem kratki do podgrzewania, należy poczekać, aż toster ostygnie i wyjąć wtyczkę przewodu sieciowego z gniazdka. Zdjąć kratkę do podgrzewania.

pielęgnacja i czyszczenie

- 1 Przed czyszczeniem wyjmij wtyczkę z gniazdka sieciowego i poczekaj, aż opiekacz ostygnie.
- 2 Wsuń tacę na okruchy. Oczyszczyć ją i włożyć z powrotem. Rób to regularnie; okruchy mogą dymić lub nawet się zapalić.
- 3 Przetrzyj opiekacz z zewnątrz wilgotną ściereczką, a następnie suchą.

serwis i łączność z klientami

- Jeśli sznur ulegnie uszkodzeniu, to z uwagi na bezpieczeństwo musi go wymienić wyłącznie KENWOOD, względnie autoryzowany punkt naprawczy KENWOOD.

Gdy potrzebujesz pomocy:

- w posługiwaniu się opiekaczem, lub
- w serwisie lub naprawie prosimy się skontaktować z miejscem zakupu swego opiekacza.

См. иллюстрации на передней странице

Меры безопасности

- Подгоревшая пицца может загореться, поэтому:
 - никогда не оставляйте включенный тостер без присмотра;
 - не устанавливайте тостер рядом с предметами, которые могут загореться (например занавески);
 - для обжаривания тонких ломтиков хлеба и для сухого хлеба устанавливайте регулятор степени обжаривания в более низкое положение;
 - при использовании решетки для разогревания устанавливайте регулятор степени обжаривания не выше метки xxx, и
 - никогда не разогревайте изделия с украшением на поверхности или с начинкой (например, пиццу). Они могут загореться.
 - Во избежание поражения электрическим током, никогда:
 - не допускайте намокания тостера, его сетевого шнура и вилки, и
 - не суйте в тостер руки и не вставляйте в него металлические предметы (ножи, фольгу и т.д.).
 - Если тостер не используется, обязательно отсоедините вилку шнура питания от сетевой розетки. Вилку также следует отсоединять от сетевой розетки при необходимости очистки загрязненного изделия или извлечения застрявшего хлеба.
 - Никогда не накрывайте тостер тарелкой или другими предметами. Это может привести к его перегреву и возгоранию. По тем же соображениям никогда полностью не накрывайте решетку для разогревания.
 - При использовании решетки для разогревания никогда не заворачивайте пищу. Пластиковая обертка расплавится и может загореться. Фольга будет отражать тепло, что приведет к повреждению тостера.
 - Не допускайте свешивания сетевого шнура с поверхности стола. За него может потянуть ребенок. Длина шнура регулируется с помощью зажимов, расположенных в основании тостера.
 - Данный тостер не предназначен для использования маленькими детьми и инвалидами.
 - Никогда не прикасайтесь к горячим поверхностям особенно к верхней металлической поверхности и решетке для разогревания. Если вы пользуетесь пазами для хлеба, снимите решетку для разогревания во избежание ожога.
 - Запрещается использовать не рекомендованные изготовителем приспособления.
 - Запрещается пользоваться неисправным тостером. Тостер проверяется и ремонтируется в соответствии с разделом "Техническое обслуживание").
 - Тостер предназначен только для бытового применения.
 - Не позволяйте маленьким детям играть с электроприбором.
- перед включением тостера в сеть**
- Убедитесь в том, что напряжение электросети в вашем доме соответствует указанному в табличке на нижней стороне тостера
 - Тостер соответствует Требованиям Европейского Экономического Сообщества 89/336/ЕЭС.

перед первоначальным использованием тостера

- Удалите упаковку и любые наклейки.
- Дайте тостеру поработать один раз без хлеба при установке степени обжаривания '3'. (Рычаг не будет фиксироваться в нижнем положении до тех пор, пока тостер не будет подключен к электросети.)
- При первом включении тостера может ощущаться слабый запах гари. Это нормальное явление, которое часто наблюдается при первом включении новых электроприборов, не является признаком неисправности.

Познакомьтесь с тостером Kenwood

- ① регулятор (ы) степени обжаривания тостов
- ② рычаг (рычаги) выемки тостов (с функцией 'Hi-Rise™' для подъема тостов на дополнительную высоту)
- ③ кнопка "разогревание" с неоновой лампочкой
- ④ кнопка "прекращение"
- ⑤ кнопка "размораживание" с неоновой лампочкой
- ⑥ съемная решетка для разогревания
- ⑦ поддон для сбора крошек
- ⑧ место для хранения шнура

Как пользоваться тостером

Примечание только по серии TT380

Данный тостер с четырьмя отсеками для хлеба имеет общую группу из трех кнопок – для функций размораживания, прерывания и возобновления нагрева, но два отдельных регулятора степени обжаривания,

по одному на каждые два отсека.

- 1 Установите регулятор степени обжаривания в нужное положение. (Для тонких ломтиков хлеба или для сухого хлеба установите регулятор в нижнее положение).
- 2 Разместите ломтики хлеба, круглые пышки, бублики и т. п.
- 3 Опустите рычаг до его фиксации. (Рычаг не будет фиксироваться в нижнем положении, если тостер не включен в сеть).
- Для приготовления тостов из замороженного хлеба нажмите кнопку "размораживание". При этом на кнопке загорается лампочка.
- Для разогревания тоста, который успел остыть после его выталкивания из тостера, нажмите кнопку "разогревание". При этом на кнопке загорается лампочка.
- Для прекращения обжаривания тоста на любой стадии его приготовления нажмите кнопку "прекращение".
Запрещается прерывать процесс обжаривания тостов.
- 4 Ваш тост автоматически выталкивается вверх. Для дополнительного поднятия тоста поднимите рычаг.



Полезные советы по использованию тостера

- Для слабого обжаривания, обжаривания только одного ломтя хлеба и для обжаривания зачерствевшего хлеба регулятор степени обжаривания следует установить в положение, соответствующее низкой степени обжаривания.

- При обжаривании одного ломтя хлеба цвет одной стороны тоста может отличаться от цвета его другой стороны – это нормальное явление.
- Обжаривание сухого (зачерствевшего) хлеба происходит быстрее, чем обжаривание свежего хлеба, а тонкие ломти хлеба обжариваются значительно быстрее, чем толстые. Поэтому регулятор степени обжаривания должен устанавливаться в положение, соответствующее более низкой степени обжаривания, чем обычно.
- Для лучшего обжаривания рекомендуется использовать ломти хлеба одинаковой толщины, одинакового размера и одинаковой свежести.
- Для обеспечения однородности обжаривания рекомендуется перед каждым автоматическим срабатыванием тостера делать паузы длительностью не менее 30 секунд. Можно также при дополнительном обжаривании устанавливать регулятор степени обжаривания в положение, соответствующее более низкой степени обжаривания.

использование решетки для разогревания

- 1 Установите решетку для разогревания сверху на тостер.
- 2 Положите изделие на решетку (разрежьте толстые изделия вдоль пополам, чтобы предотвратить их подгорание снаружи). Следите за тем, чтобы изделие не подгорело, и переверните его по истечении половины времени разогревания.

- 3 Установите регулятор степени обжаривания в положение 1, 2 или  - **но не выше положения  .**
- 4 Опустите рычаг.
- 5 Рычаг автоматически поднимется в конце цикла разогревания.
- 6 Для снятия решетки для разогревания дождитесь остывания тостера и отсоедините вилку шнура питания от сетевой розетки. Снимите решетку для разогревания.

Уход и очистка

- 1 Перед очисткой отсоедините тостер от электросети и дайте ему остынуть.
- 2 Выдвиньте поддон для сбора крошек. Очистите его, а затем установите на место. Выполняйте эту операцию регулярно; крошки хлеба могут дымить и даже загореться.
- 3 Протрите наружные поверхности тостера влажной тканью, а затем высушите.

Ремонт и обслуживание

В целях безопасности поврежденный шнур должен заменяться в мастерской компании Kenwood или в мастерской, имеющей соответствующее разрешение компании Kenwood.

Свяжитесь с торговой организацией, в которой вы приобрели утюг.

Πριν από την ανάγνωση, παρακαλώ ξεδιπλώστε την μπροστινή σελίδα όπου παρέχεται η εικονογράφηση

ασφάλεια

- Το καμένο φαγητό μπορεί να πιάσει φωτιά, γι' αυτό:
- πρέπει πάντα να επιβλέπτετε τη φρυγανιέρα σας κατά τη διάρκεια της λειτουργίας της.
- κρατήστε τη φρυγανιέρα σας μακριά από οτιδήποτε που θα μπορούσε να πιάσει φωτιά (π.χ. κουρτίνες).
- θέστε το διακόπτη ρύθμισης του ψησίματος σε χαμηλότερη θέση για λεπτό ή ξερό ψωμί.
- όταν χρησιμοποιείτε τη σχάρα ζεστάματος, δεν πρέπει να θέσετε το διακόπτη ρύθμισης ψησίματος υψηλότερα από τη θέση ☹, και
- μη χρησιμοποιήσετε ποτέ τη φρυγανιέρα για να ζεστάνετε φαγητό με επικάλυψη ή γέμιση (π.χ. πίτσα): εάν το φαγητό στάξει μέσα στη φρυγανιέρα μπορεί να πιάσει φωτιά.
- Για να αποφύγετε ηλεκτροπληξία, δεν πρέπει ποτέ:
- να αφήνετε τη φρυγανιέρα, το καλώδιο ή το φιν να βραχούν, ή
- να βάζετε το χέρι σας ή οποιοδήποτε μεταλλικό αντικείμενο, π.χ. μαχαίρι ή αλουμινόχαρτο, μέσα στη φρυγανιέρα.
- Αποσυνδέετε πάντα την τροχήλα από το ρεύμα όταν δεν τη χρησιμοποιείτε, πριν από τον καθαρισμό ή πριν επιχειρήσετε να αφαιρέσετε ψωμί που έχει σφηνώσει.
- Μην καλύπτετε ποτέ τη φρυγανιέρα με πιάτο ή οτιδήποτε άλλο: μπορεί να υπερθερμανθεί και να πιάσει φωτιά. Για τον ίδιο λόγο δεν πρέπει ποτέ να καλύπτετε τη σχάρα ζεστάματος.
- Όταν χρησιμοποιείτε τη σχάρα ζεστάματος μην τυλίγετε ποτέ το φαγητό. Το πλαστικό περιτύλιγμα θα λιώσει και θα πιάσει φωτιά. Το αλουμινόχαρτο αντανακλά τη θερμότητα προκαλώντας βλάβη στη φρυγανιέρα.
- Μη αφήνετε ποτέ το καλώδιο να κρέμεται σε μέρη όπου ένα παιδί θα μπορούσε να το τραβήξει. Τυλίξτε το

επιπλέον καλώδιο γύρω από τα άγκιστρα αποθήκευσής του που βρίσκονται στη βάση της φρυγανιέρας.

- Αυτή η φρυγανιέρα δεν προορίζεται για χρήση από παιδιά ή αδύναμα άτομα χωρίς επίβλεψη.
- Ποτέ μην ακουμπάτε τις καυτές επιφάνειες της φρυγανιέρας, ιδιαίτερα το επάνω μεταλλικό μέρος και τη σχάρα ζεστάματος. Εάν χρησιμοποιείτε τις σχισμές φρυγανίσματος, αφαιρέστε τη σχάρα ζεστάματος για να μην σας κάψει.
- Μην χρησιμοποιήσετε ποτέ εξαρτήματα που δεν είναι εγκεκριμένα από την Λεξσοοδ.
- Μη χρησιμοποιείτε ποτέ φρυγανιέρα που παρουσιάζει βλάβη. Πρώτα ελέγξτε την ή επισκευάστε την: δείτε σχετικά το κεφάλαιο "Σέρβις".
- Η φρυγανιέρα αυτή προορίζεται για οικιακή χρήση μόνο.
- Δεν πρέπει να αφήνετε μικρά παιδιά να χρησιμοποιούν τη συσκευή χωρίς επίβλεψη για να είστε σίγουροι ότι δεν τη χρησιμοποιούν ως παιχνίδι.

πριν από τη σύνδεση στο ρεύμα

- Βεβαιωθείτε ότι η τάση της παροχής ρεύματος είναι η ίδια με αυτή που αναγράφεται στο κάτω μέρος της συσκευής σας.
- Η συσκευή αυτή είναι κατασκευασμένη σύμφωνα με την Οδηγία 89/336/ΕΟΚ της Ευρωπαϊκής Οικονομικής Κοινότητας.

πριν από την πρώτη χρήση

- Αφαιρέστε τη συσκευασία και τις ετικέτες.
- Επιλέξτε τη ρύθμιση 3 και θέστε σε λειτουργία τη φρυγανιέρα δίχως να έχετε βάλει το ψωμί. (Ο μοχλός θα παραμείνει κάτω μόνο εφόσον η φρυγανιέρα είναι στην πρίζα).
- Όπως συμβαίνει με όλες τις νέες αντιστάσεις, όταν η φρυγανιέρα σας τεθεί σε λειτουργία για πρώτη φορά, θα αρχίσει να αναδύεται μία ελαφρά μυρωδιά καμένου. Αυτό είναι φυσιολογικό και δεν πρέπει να σας ανησυχήσει.

γνωρίστε τη φρυγανιέρα σας της Kenwood

- ① διακόπτης(ες) ψησίματος
- ② μοχλός(οί) (με μηχανισμό 'Hi-Rise™' για επιπλέον ανύψωση)
- ③ κουμπί "ξαναζεστάματος" με λυχνία νέου
- ④ κουμπί "ακύρωσης"
- ⑤ κουμπί "ξεπαγώματος" με λυχνία νέου
- ⑥ σχάρα ζεστάματος που αφαιρείται
- ⑦ δίσκος συλλογής ψίχουλων
- ⑧ χώρος αποθήκευσης καλωδίου

για να χρησιμοποιήσετε τη φρυγανιέρα σας

Σημείωση μόνο για τη σειρά TT380

Πρόκειται για τοστιέρα με τέσσερις σχισμές ψησίματος που διαθέτει μία σειρά πλήκτρων για την απόψυξη, την ακύρωση λειτουργίας και τη λειτουργία ξαναζεστάματος αλλά 2 ξεχωριστούς διακόπτες ψησίματος καθένas από τους οποίους ρυθμίζει τη λειτουργία 2 σχισμών ψησίματος ψωμιού.



- 1 Ρυθμίστε το διακόπτη ψησίματος (Χρησιμοποιήστε χαμηλή ρύθμιση για λεπτό ή ξερό ψωμί).
 - 2 Βάλτε μέσα στη φρυγανιέρα το ψωμί, τα κεκάκια (μάφινς) ή κουλουράκια (μπέιγκελ), κ.τ.λ.
 - 3 Χαμηλώστε το μοχλό λειτουργίας μέχρις ότου ασφαλίσει. Ο μοχλός λειτουργίας θα μείνει κάτω μόνο εάν η φρυγανιέρα είναι συνδεδεμένη με το ρεύμα.
- Για να ψήσετε κατεψυγμένο ψωμί πιάστε το κουμπί "ξεπαγώματος". Η ενδεικτική λυχνία του θ' ανάψει.
 - Για να ξαναζεστάνετε ψωμί που είναι ήδη φρυγανισμένο αλλά έχει κρυώσει, πιάστε το κουμπί "ξαναζεστάματος". Η ενδεικτική λυχνία του θ' ανάψει.

- Για να σταματήσετε το ψήσιμο σε οποιοδήποτε στάδιο, πιάστε το κουμπί "ακύρωσης".
Ποτέ μη σηκώνετε τον μοχλό για να ακυρώσετε τη λειτουργία ψησίματος.
- 4 Το φρυγανισμένο ψωμί θα πεταχτεί επάνω αυτόματα. Για να το σηκώσετε πιο ψηλά σηκώστε το μοχλό λειτουργίας.

πρακτικές συμβουλές σχετικά με τη χρήση της τοστιέρας σας

- Επιλέγετε χαμηλότερη ρύθμιση για ελαφρύ ψήσιμο, για να ψήνετε μία μόνο φέτα ψωμί ή για ξερό ψωμί.
- Όταν ψήνετε μία μόνο φέτα ψωμί, μπορεί να παρατηρήσετε ανομοιομορφία ανάμεσα στο χρώμα της μίας και της άλλης πλευράς – είναι φυσικό.
- Το ξερό/μπαγιαγίτικο ψωμί ψήνεται γρηγορότερα από το φρέσκο ψωμί και οι λεπτές φέτες ψωμιού γρηγορότερα από τις χοντρές φέτες ψωμιού. Επομένως πρέπει να ρυθμίζετε τον διακόπτη ψησίματος σε χαμηλότερη θερμοκρασία από ό,τι συνήθως.
- Για καλύτερα αποτελέσματα βεβαιωθείτε ότι οι φέτες του ψωμιού έχουν ομοιόμορφο πάχος, μέγεθος και είναι το ίδιο φρέσκιες.
- Για να επιτύχετε ομοιόμορφο ψήσιμο συνιστούμε να περιμένετε τουλάχιστον 30 δευτερόλεπτα ανάμεσα σε κάθε αυτόματη επαναρρύθμιση. Μπορείτε επίσης να ρυθμίζετε τον διακόπτη ψησίματος σε χαμηλότερη ένδειξη όταν πρόκειται να επαναλάβετε τη διαδικασία ψησίματος.

Για να χρησιμοποιήσετε τη σχάρα ζεστάματος

- 1 Τοποθετήστε τη σχάρα ζεστάματος στο επάνω μέρος της φρυγανιέρας.
- 2 Τοποθετήστε το φαγητό πάνω στη σχάρα (τεμαχίστε τα χοντρά είδη στη μέση για να μην καούν εξωτερικά). Προσέξτε να μην καεί και γυρίστε το από την άλλη πλευρά στη μέση του κύκλου ζεστάματος.
- 3 Ρυθμίστε το διακόπτη ψησίματος στις θέσεις 1, 2 ή  - **αλλά όχι υψηλότερα από τη θέση  .**
- 4 Κατεβάστε το μοχλό.
- 5 Ο μοχλός θα ανέβει αυτόματα στο τέλος του κύκλου ζεστάματος.
- 6 Για να αφαιρέσετε τη σχάρα ζεστάματος αφήστε την τοστιέρα να κρυώσει και αποσυνδέστε τη συσκευή από το ρεύμα. Τραβήξτε προς τα πάνω και αφαιρέστε τη σχάρα ζεστάματος.

σέρβις και φροντίδα πελατών

- Εάν το καλώδιο πάθει κάποια βλάβη θα πρέπει για λόγους ασφαλείας να αντικατασταθεί από την Kenwood ή από κάποιο εξουσιοδοτημένο συνεργείο της.

Εάν χρειαστείτε βοήθεια σχετικά με:

- τη χρήση της φρυγανιέρας σας ή
 - τη συντήρηση και επισκευή
- Επικοινωνήστε με το κατάστημα που αγοράσατε τη φρυγανιέρα σας.

φροντίδα και καθαρισμός

- 1 Πριν καθαρίσετε τη φρυγανιέρα σας θα πρέπει πάντοτε να βγάξετε το φινι από την πρίζα και να την αφήνετε να κρυώσει.
- 2 Τραβήξτε το δίσκο συλλογής ψίχουλων προς τα έξω. Καθαρίστε τον και τοποθετήστε τον πάλι στη θέση του. Ακολουθείστε αυτή τη διαδικασία συχνά: τα ψίχουλα μπορεί να καπνίσουν ή ακόμη και να πιάσουν φωτιά.
- 3 Σκουπίστε την εξωτερική επιφάνεια της φρυγανιέρας μ' ένα υγρό πανί και κατόπιν μ' ένα στεγ

٦ لازالة رف التسخين، دع المحمصة تبرد وافصلها من الكهرباء. ارفع رف التسخين.

العناية والتنظيف

- ١ قبل التنظيف ، افصل محمصة الخبز من الكهرباء ودعها تبرد.
- ٢ ازلق صينية كسر الخبز. نظفها ثم اعدّها الى مكانها. ينفذ ذلك على انتظام لان كسر الخبز قد يدخن او حتى يشتعل.
- ٣ امسح الجزء الخارجي لمحمصة الخبز بقطعة قماش رطبة، ثم جفف.

الخدمة

- اذا تضرر سلك الكهرباء فيجب، لاسباب تتعلق بالسلامة، استبداله من قبل كينوود او جهة تصليح مخولة من قبل كينوود.
- اذا احتجتم الى مساعدة تتعلق: باستعمال محمصة الخبز او الخدمة او التصليح
- الرجاء الاتصال بالمتجر الذي اشترىتم منه محمصة الخبز.

• لتحميم الخبز المجمد، يضغط زر "التذويب" (defrost). سيضاء الضوء الخاص به.

- لتسخين خبز ارتفع الى الاعلى لكنه بارد، يضغط زر "اعادة التسخين" (reheat). سيضاء الضوء الخاص به.
- لوقف التحميم في اية مرحلة، اضغط زر "الغاء" (cancel).
- ابدأ لا ترفع العتلة لالغاء التحميم.
- ٤ سوف يرتفع الخبز المحمص للاعلى تلقائيا. ولفرعه اكثر، ارفع العتلة.

ملاحظات مفيدة حول استعمال المحمصة

- انتق نقطة ضبط منخفضة عند اجراء التحميم الخفيف او تحميم شريحة خبز واحدة او خبز الجاف.
- عند تحميم شريحة خبز واحدة ، قد تلاحظ اختلاف اللون بين الجهتين - هذا امر اعتيادي.
- ان الخبز الجاف غير الطازج يتحمص اسرع من الخبز الطازج وشرائع الخبز الرقيقة تتحمص اسرع من شرائع الخبز السميكه. لذا يجب وضع مفتاح التحكم بالتحميم على نقطة ضبط اقل من المعتاد في مثل هذه الحالات.
- للحصول على افضل النتائج، تأكد ان شرائع الخبز متجانسة السمك وطازجة بنفس الدرجة ومتجانسة القياس.
- لاجل الحصول على تحميم متجانس، نوصي بالانتظار ٢٠ ثانية على الاقل بين عملية تحميم واخرى لكي يتمكن التحكم من اجراء عملية اعادة الضبط التلقائي. وكبديل لذلك، ادر مفتاح التحكم بالتحميم على نقطة ضبط اقل عند اجراء تحميم اضافي.

لاستعمال رف التسخين

- ١ ضع رف التسخين اعلى المحمصة.
- ٢ ضع الطعام على الرف (تشق المواد السميكه الى نصفين لمنع احتراق سطحها الخارجي). راقب الطعام للتأكد من عدم احتراقه، واقلبه في منتصف الفترة.
- ٣ ضع مفتاح التحكم بالتحميم على ١، ٢، او ٣ - لكن ليس اعلى من ٣.
- ٤ اخفض العتلة.
- ٥ سوف ترتفع العتلة تلقائيا عند انتهاء دورة التسخين.

قبل القراءة، الرجاء قلب الصفحة الأولى لعرض الصور

- يجب مراقبة الاطفال الصغار للتأكد من عدم لعبهم بالجهاز.

قبل التوصيل بالكهرباء

- تأكد من ان مصدر الكهرباء المتوفر لديك مطابق لما هو مبين على الجانب التحتي لمحمصة الخبز.
- ان محمصة الخبز هذه تتطابق مع توجيه المجموعة الاقتصادية الاوروبية رقم 89/336/EEC.

قبل الاستعمال للمرة الاولى

- تزال جميع مواد التغليف واية ملصقات.
- شغل المحمصة على نقطة الضبط ٢، لدورة تشغيل واحدة، بدون ان تضع خبزاً. (سوف لا تبقى العتلة في الاسفل ما لم يتم توصيل الجهاز بالكهرباء).
- وكما هو شأن جميع عناصر التسخين الجديدة، قد تنبعث من المحمصة رائحة احتراق طفيفة عند تشغيلها للمرة الاولى. هذا امر اعتيادي ولا يدعو الى القلق.

مفتاح الرموز

- ① مفتاح (مفاتيح) التحكم بالتحميم
- ② عتلة (عتلات) (مع اداة "هاي-رايز" - ماركة تجارية للرفع الاضافي)
- ③ زر اعادة "التسخين" مع ضوء نيون
- ④ زر "الالغاء"
- ⑤ زر "التذويب" مع ضوء نيون
- ⑥ رف تسخين قابل للازالة
- ⑦ صينية كسر الخبز
- ⑧ مخزن السلك

لاستعمال محمصة الخبز

ملاحظة تتعلق بالسلسلة تي تي ٣٨٠ فقط

هذا الجهاز هو محمصة ذات اربعة شقوق وهو مزود بمجموعة ازرار لوظائف التذويب والالغاء واعادة التسخين، لكنه مزود بمفتاحين منفصلين للتحكم بالتحميم، يتحكم كل واحد منهما بشقين لتحميم الخبز.

- ١ اضبط مفتاح التحكم بالتحميم. (تستعمل درجة منخفضة للخبز الرقيق او الجاف).
- ٢ ادخل الخبز، الفطائر، الخ.
- ٣ اخفض العتلة حتى تقفل. (سوف لا تبقى العتلة في الاسفل ما لم تكن محمصة الخبز موصولة بالكهرباء).

السلامة

- الطعام المحترق يمكن ان يشتعل، لذلك:
 - ابدأ لا تترك محمصة الخبز مشغلة بدون مراقبة؛
 - ابق محمصة الخبز بعيدة عن اية اشياء قابلة للاحتراق (مثل الستائر)؛
 - ضع مفتاح التحكم بالتحميم على درجة اقل للخبز الرقيق او الجاف.
 - ضع مفتاح التحكم بالتحميم على درجة ليست اعلى من العلامة (☺) عند استعمال رف التسخين؛ و
 - ابدأ لا تسخن طعاما من نوع له طبقة مواد علوية او حشو (مثل البيترزة): اذا سقطت قطرات منه في المحمصة فقد تشتعل.
- لتجنب الصدمات الكهربائية:
 - ابدأ لا تسمح لمحمصة الخبز، السلك او القابس بالابتلال؛ او
 - تضع يدك او اي شيء معدني، مثل سكين او ورق المنيوم في المحمصة.
- دائما افصل محمصة الخبز من الكهرباء قبل التنظيف او محاولة اخراج خبز مستعص.
- ابدأ لا تغط المحمصة بصحن او اي شيء آخر - فقد تتعرض لفرط الاحماء وتشتعل فيها النار. وللسبب ذاته، ابدأ لا تغط رف التسخين تماما.
- عند استعمال رف التسخين، ابدأ لا تغلف الطعام. سوف يذوب الغلاف البلاستيكي وتشب فيه النار. اما ورق الامنيوم فهو يعكس الحرارة مما يؤدي الى الحاق الضرر بالمحمصة.
- ابدأ لا تسمح بتدلي السلك حيث يصعب بإمكان طفل ما الامساك به - بل اشبك السلك الزائد في مشابك تخزين السلك الواقعة في القاعدة.
- ان محمصة الخبز هذه ليست مصممة للاستعمال من قبل الاطفال او الاشخاص الواهنين بدون اشراف.
- ابدأ لا تلمس الاسطح الساخنة خصوصا المنطقة المعدنية العليا ورف التسخين. اذا كنت تستعمل شقوق التحميم، افصل رف التسخين لكي لا تكتوي به.
- ابدأ لا تستعمل قطع ملحقة غير مخول استعمالها.
- ابدأ لا تستعمل محمصة خبز متضررة، بل ليكشف عليها او يتم اصلاحها: انظر "الخدمة".
- ان محمصة الخبز هذه مصممة للاستعمال المنزلي فقط.



Kenwood Limited, New Lane, Havant, Hampshire PO9 2NH, UK
www.kenwood.co.uk

54728/1