



# **HD видеорегистратор KS-is Corej (KS-081)**

**Руководство пользователя**

Благодарим Вас за приобретение видеорегистратора KS-is. Пожалуйста, помните, что видеорегистратор является технически сложным устройством. Бережное обращение с ним обеспечит долгий срок службы и надежную стабильную работу.

- Не роняйте видеорегистратор
- Не разбирайте и не ремонтируйте видеорегистратор самостоятельно, в случае неполадки обратитесь за консультацией в компанию KS-is (контактная информация приведена в конце данного руководства), магазин, где Вы приобрели видеорегистратор, авторизованный сервисный центр
- Предохраняйте видеорегистратор от попадания влаги и воздействия высоких температур (свыше 40 градусов Цельсия)
- Когда видеорегистратор подключен к персональному компьютеру, ноутбуку по USB интерфейсу при его отключении делайте безопасное отключение USB устройства (дополнительная информация приведена в справочном руководстве к Вашей операционной системе)
- Перед использованием новой карты памяти рекомендуется отформатировать ее, установив в видеорегистратор и подключив его к ПК, ноутбуку через USB интерфейс (дополнительная информация приведена в справочном руководстве к Вашей операционной системе)
- При записи видео завершите ее, потом выключайте питание (в противном случае возможны ошибки с файлами данных на карте памяти)
- При подключении к ПК/ноутбуку не отключайте неожиданно соединительный кабель, если с регистратором проводятся операции (копируются файлы, форматируется карта и др.)
- Не оставляйте видеорегистратор с полностью разряженной батареей, это продлит срок ее службы

- Если регистратор не используется длительное время, рекомендуется раз в месяц полностью зарядить его батарею
- При необходимости замены аккумуляторной батареи проконсультируйтесь в компании KS-is, представителе, партнере KS-is в Вашем регионе, авторизованном сервисном центре
- Используйте качественные карты памяти, консультацию по совместимости той или иной карты памяти с Вашей моделью видеорегистратора Вы можете в компании KS-is, представителе, партнере KS-is в Вашем регионе, авторизованном сервисном центре
- Если видеорегистратор “завис”, не реагирует на нажатия кнопок, перегрузите его, как указано в руководстве пользователя
- Внимательно ознакомьтесь с руководством пользователя перед началом использования видеорегистратора

## Спецификация:

- Портативный автомобильный видеорегистратор
- Цветной ЖК экран 2.0” LTPS (4:3)
- Камера 1/4” CMOS, широкоугольная линза класса A+, объектив поворачивается на 180°
- Угол обзора 140 градусов
- Разрешения записи видео: VGA 640x480, D1 720x480, HD 1280x960
- Формат записи видео: AVI
- Поддерживает карты памяти формата microSD (T-flash) объемом памяти до 32Gb
- Информация о дате/времени записи видео, фотографии
- Возможность циклической записи: 2/5/15 минут
- Питание 5В (от USB зарядного устройства от прикуривателя автомобиля, либо электрической сети)
- Встроенный микрофон (для записи звука)
- Интерфейс для подключение к внешнему устройству: USB 2.0
- 2 инфракрасные лампы для подсветки в ночное время
- Датчик движения (для записи видео только во время движения автомобиля, для экономии места)
- Встроенный динамик (для воспроизведения звука)
- Возможность воспроизведения видео, фотографий на экране
- Система стабилизации изображения
- Автоматическое переключение режимов День/Ночь и включение ламп подсветки при недостаточной освещенности
- Встроенная Li-ion батарея



**Комплект поставки:**

- Видеорегистратор KS-is Corej (KS-081)
- Руководство пользователя (с гарантийным талоном)
- Кабель для подключения к ПК/ноутбуку (miniUSB-USB)
- Держатель для установки в автомобиль
- Зарядное устройство с кабелем miniUSB в прикуриватель авто
- Зарядное устройство USB от электрической сети 220В

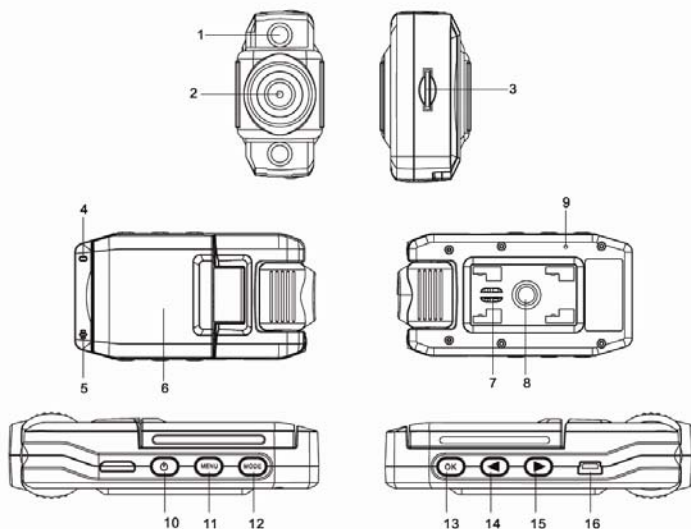
## Основные функциональные кнопки и части видеорегистратора



№	Пиктограмма	Описание	№	Пиктограмма	Описание
1		Лампы подсветки	9	RESET	Кнопка перезагрузки
2		Объектив камеры	10	⏻	Кнопка включения/выключения регистратора

3	microSD	Слот для карты памяти microSD (T-Flash)	11	MENU	Кнопка вызова меню
4		Индикатор (синий, регистратор включен, красный, идет зарядка батареи)	12	MODE	Переключение режимов работы
5		Микрофон	13	OK	Подтверждение выбора
6		LCD экран	14		Навигация в меню, Вниз
7		Динамик (для воспроизведения записанного звука)	15		Навигация в меню, Вверх
8		Отверстие для установки держателя в автомобиле	16		Разъем miniUSB для зарядки батареи, подключения к ПК/ноутбуку

## Вращение экрана



Откройте экран регистратора KS-is Corej (поворотом на 90 градусов).

Экран регистратора может поворачиваться на 270 градусов (вдоль поперечной оси).

## Вращение объектива камеры

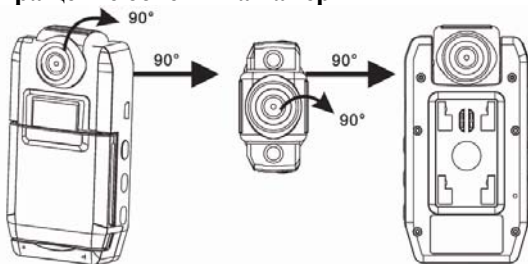

Камера регистратора может поворачиваться на 180 градусов, как показано на рисунках.

## Использование видеорегистратора

В регистраторе существуют три основных режима работы:

- Режим записи видео (на экране, в правом верхнем углу горит индикатор – красная камера)
- Режим фотографирования (на экране, в правом верхнем

- Режим отображения записанной информации (на экране, в правом верхнем углу горит индикатор – белый треугольник слева направо – кнопка Play)

Переключение между режимами работы осуществляется нажатием кнопки MODE. Для каждого режима работы существуют собственные настройки и параметры.

### **1. Установка и извлечение карты памяти (не входит в комплект поставки)**

Распакуйте и аккуратно (стороной с надписями вверх!) установите в слот для карты памяти совместимую карту формата microSD (T-Flash). Карта должна “защелкнуться” в слоте регистратора. Перед использованием желательно отформатировать ее в регистраторе, подключив его к ПК, ноутбуку через USB интерфейс (дополнительная информация приведена в руководстве к Вашей операционной системе). Для извлечения карты памяти из видеорегистратора KS-is Corej, аккуратно нажмите на карту памяти, пальцем или ногтем, она “выскочит» из разъема, после чего достаньте ее из слота.

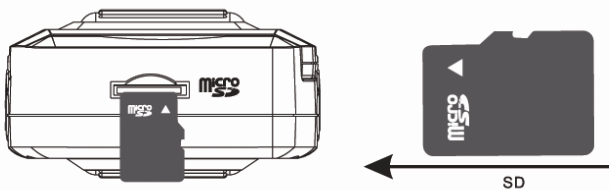

### **2. Включение/выключение**

При выключенном питании, нажмите и удерживайте кнопку  примерно 3 секунды. Видеорегистратор KS-is Corej

включится, и будет находиться в режиме ожидания. Для выключения, нажмите кнопку  $\Phi$ , питание видеорегистратора выключится.

### **3. Зарядка батареей**

Видеорегистратор KS-is Corej оснащен встроенной литиевой батареей. Подключите кабель (из комплекта поставки) одним концом в разъем mini USB регистратора, другим концом – в свободный USB порт ПК/ноутбука, либо USB зарядного устройства (сетевое, автомобильное).

### **4. Установка регистратора в автомобиле**

Выберите место предполагаемой установки держателя для регистратора. Он не должен закрывать обзор и мешать управлению автомобилем, но в тоже время должен находиться в таком месте, чтобы видеть происходящее перед автомобилем. Рекомендуемое место – лобовое стекло, за/рядом салонным зеркалом заднего вида. Протрите место, в которое Вы планируете установить держатель. Установите держатель в отверстие для держателя в регистраторе и закрутите его, шайбой держателя плотно (но без чрезмерного усилия!) надежно зафиксируйте регистратор на держателе. Поднимите фиксирующий рычаг держателя вверх, плотно прижмите присоску к месту предполагаемой установки и опустите рычаг вниз. Держатель с регистратором зафиксируется на месте. Отрегулируйте углы наклона поворотными шарнирами. Если держатель необходимо снять: поднимите фиксирующий рычаг вверх, потяните за “язычок присоски”.

### **5. Предварительная настройка**

После включения питания регистратора (режим записи видео), нажмите кнопку MENU для перехода в режим настройки записи видео. Навигация по пунктам меню осуще-

ствляется кнопками Вверх/Вниз. Выбор пункта меню, для его настройки – кнопкой ОК. Для подтверждения выбора нажмите кнопку ОК на нужном элементе настройки. Для выхода из режима настройки нажмите кнопку MENU.

Вы можете задать следующие параметры:

а. Размер: разрешение записи видео - VGA 640x480, D1 720x480, HD 1280x960. Лучшее разрешение позволит записывать видео лучшего качества, но в ущерб экономии места на карте памяти (файлы будут большего размера, по сравнению с меньшим разрешением).

б. Время и дата: показ даты времени - сохранять ли на записанных видео, фотографиях информацию о дате/времени, когда проводилась запись. Возможные режимы: выключено (не сохраняется ни дата, ни время), дата (сохраняется только дата), дата и время (сохраняется и дата и время).

в. Датчик движения: позволяет производить запись только во время движения автомобиля, возможные значения – установлен/отменен.

г. Датчик звука: включение/выключение записи звука при записи видео. Возможные значения: Вкл (звук записывается), Выкл (звук не записывается).

д. Время записи: настройка цикличности записи. Возможные значения: 2/5/15 минут. Регистратор будет записывать файлы кратные указанному интервалу времени.

Для доступа к дополнительным настройкам, находясь в режиме Меню, нажмите кнопку MENU. Возможны следующие дополнительные настройки:

а. форматирование: форматировать карту памяти. Возможные значения: Отменить (возврат в меню)/Выполнить (отформатировать карту памяти, внимание: вся информация на карте при форматировании будет уничтожена!)

б. язык: выбор языка интерфейса меню. Возможные

значения: English/Традиционный китайский/Упрощенный китайский/Японский/Русский

в. перезагрузка: сброс настроек: все настройки регистратора будут установлены по умолчанию. Возможные значения: Отменить (возврат в меню)/Выполнить (сброс настроек).

г. частота сети: изменение частоты: возможные значения 50, 60Гц (для использования регистратора в России, этот параметр должен быть установлен на 50Гц)

д. ввод информации: установка даты и времени в регистраторе. Возможные значения: выход (возврат в меню), установка (кнопки Вверх/Вниз – изменяют значения, кнопка ОК – переход к следующему значению настройки).

### **Для режима фотографирования**

Нажмите кнопку MENU для перехода в режим настройки фотографирования. Доступны следующие настройки:

- Размер: размер сохраняемых изображений. Доступны следующие значения: 1.3М, VGA.
- Непрерывных (непрерывная съемка фотографий с указанным в настройке Автоспуск интервалом времени): доступные значения Вкл (режим включен)/Выкл (режим выключен).
- Автоспуск (интервал времени для съемки в непрерывном режиме). Доступные значения: Выкл (режим выключен)/2сек/10сек/10+2сек

## **6. Сохранение фотографий**

В режиме ожидания нажмите кнопку MODE, регистратор переключится в режим фотокамеры. Нажмите кнопку ОК, фотография будет записана и сохранена на карту памяти.

## **7. Запись видео**

После включения регистратора, для начала записи видео с текущими установками нажмите кнопку ОК. Остановить процесс записи можно повторным нажатием на кнопку ОК,

регистратор остановит запись и сохранит текущий записываемый файл. Если место на карте памяти заканчивается, регистратор автоматически удалит самый старый файл и продолжит запись. Если файлы Вам необходимы, следует контролировать наполнение карты и переносить нужные Вам файлы на ПК/ноутбук, либо другую карту памяти.

*Примечание: в режимах записи видео, фотографий:*

- *нажатием кнопки Вверх Вы можете повернуть изображение, повторное нажатие этой кнопки выключит экран (для экономии заряда батареи, Вашего удобства вождения)*
- *нажатием кнопки Вниз, Вы можете переключать режим работы регистратора День/Ночь*

## **8. Воспроизведение записанной информации**

В режиме ожидания нажмите кнопку MODE два раза, регистратор перейдет в режим отображения записанной информации. Перемещайтесь между записанными файлами, используя кнопки Вверх/Вниз. Воспроизвести сохраненный файл видео Вы можете, нажав кнопку ОК. Повторное нажатие кнопки ОК при воспроизведении файла остановит его просмотр. В данном режиме регистратора, Вы так же можете выполнять операции с сохраненными файлами. Нажав кнопку MENU, Вы попадете в меню работы с сохраненными файлами.

Доступны следующие операции:

- Удалить ненужные файлы. Выберите файл, который Вы хотите удалить, используя кнопки Вверх/Вниз. Перейдете в меню удаления. Подтвердите удаление ненужного файла. Из меню удаления, Вы так же можете удалить все файлы (будьте внимательны, будут удалены все файлы с карты памяти).

- Громкость – настройка громкости встроенного динамика при воспроизведении записанных видео файлов.

## **9. Перезагрузка регистратора**

При возникновении непредвиденной ситуации. Например, видеорегистратор не реагирует на нажатия кнопок согласно обычной процедуре работы. Подберите тонкий предмет (толщина ~1мм), например разогнутую небольшую скрепку и нажмите кнопку RESET (она находится внутри корпуса регистратора). Регистратор будет перезагружен.

## **10. Индикация слабого заряда батареи**

При слабом заряде батареи видеорегистратора KS-is Corej, на его экране загорится предупреждение “Low battery”. Необходимо срочно зарядить батарею, подключив, регистратор к внешнему источнику питания (от прикуривателя автомобиля, либо электрической сети). В противном случае, регистратор автоматически выключится через 20 секунд

## **11. Передача данных в ПК/ноутбук**

Подключите кабель (из комплекта поставки) одним концом в разъем mini USB регистратора, другим концом – в свободный USB порт ПК/ноутбука. Экран регистратора выключится и на нем загорится синий индикатор. Карта памяти, находящаяся в регистраторе будет опознана ПК/ноутбуком, как съемный диск. Вы можете копировать файлы из/на регистратор.

*Примечание: для корректной работы системы требуется, чтобы на ноутбуке/ПК была установлена операционная система Microsoft Windows 2000/XP/Vista/7, MAC OS x 10.3.6 либо современнее.*

**Внимание:**

При первой зарядке батареи, она должна заряжаться 3-5 часов, при последующих процессах зарядки: 2-3 часа

**Часто задаваемые вопросы (FAQ):**

<b>Проблема</b>	<b>Возможная причина</b>	<b>Решение проблемы</b>
Регистратор не включается	Батарея полностью разряжена	Зарядите батарею
	Регистратор перешел в аномальный режим работы	Перезагрузите регистратор
Не записывается звук, видео, фотографии	Не установлена карта памяти	Установите карту памяти microSD (T-Flash)
	Установлена дефектная карта памяти	Отформатируйте карту памяти/Замените карту памяти
	Карта памяти полностью заполнена	Удалите ненужные файлы с карты памяти, либо замените ее на другую

Изображение на телевизоре отображается некорректно	Некорректно задан формат сигнала	Установите формат сигнала на телевизоре (PAL/NTSC)
--	----------------------------------	--

*Если Вы не нашли ответ на свой вопрос, либо проблема осталась, пожалуйста, обращайтесь в службу поддержки:*

[Info@ks-is.ru](mailto:Info@ks-is.ru)

*либо Вы можете задать свой вопрос на форуме:*

<http://ksis.g-talk.ru>

*либо получить консультацию по телефону:*

+7 (499) 670-9503 (служба поддержки)

# ТЕХНИЧЕСКИЙ ПАСПОРТ

## УВАЖАЕМЫЙ ПОКУПАТЕЛЬ!

Благодарим Вас за покупку данного Изделия и гарантируем его надежную работу. В случае если данное Изделие будет нуждаться в гарантийном обслуживании, рекомендуем Вам обращаться в сервисные центры, полную информацию о которых можно получить в центральном сервисном центре или у Изготовителя. Изготовитель устанавливает гарантийный срок на изделие - 1 год, исчисляемый с момента передачи Изделия покупателю, но не более 1,5 лет со дня изготовления. Срок проведения гарантийного ремонта и обслуживания Изделия в сервисных центрах может составлять до 30 дней с даты обращения.

Срок службы Изделия составляет 3 года.

## ВАЖНАЯ ИНФОРМАЦИЯ

**ИЗГОТОВИТЕЛЬ** - Изготовлено на заводах в Китае.

Оборудование сертифицировано.

Тел.: +7 (499) 670-9503, (техническая поддержка);

Режим работы: 10.00- 18.00 (ПН-ПТ), 10.00-16.00 (СБ );

E-mail: [service@ks-is.ru](mailto:service@ks-is.ru) Интернет: <http://www.ks-is.ru>

## Условия гарантии

I. Настоящая гарантия действительна только при предъявлении полностью, правильно и разборчиво заполненного технического паспорта с указанием серийного номера, наименования, даты продажи Изделия, наличием печати торгующей организации и подписи покупателя об ознакомлении с условиями настоящей гарантии.

II. Изготовитель не гарантирует программную и аппаратную совместимость Изделия с программным обеспечением и оборудованием, не входящими в комплектность Изделия, кроме случаев, когда это прямо указано в Руководстве пользователя.

III. Изготовитель не несет ответственности за возможный материальный, моральный и иной вред, понесенный владельцем Изделия и (или) третьими лицами вследствие нарушения требований Руководства пользователя при использовании, хранении или транспортировке Изделия.

IV. Настоящая гарантия не распространяется на:

1. Документацию, дискеты, компакт-диски, упаковочные материалы, зарядные устройства, поставляемые вместе с Изделием.

2. Потертости, трещины, и иные незначительные повреждения корпуса Изделия, не влияющие на технические характеристики Изделия и образовавшиеся в связи с его обычным использованием.

V. Право на гарантийное обслуживание утрачивается в случаях:

1. Если дефекты Изделия вызваны нарушением правил его эксплуатации, хранения или транспортировки, изложенных в Руководстве пользователя.
2. Если дефекты Изделия вызваны прямым или косвенным действием механических сил, химическим, термическим или физическим воздействием, действием излучения, агрессивных или нейтральных жидкостей, газов или иных сред, токсических или биологических сред, а также любых иных факторов искусственного или естественного происхождения, кроме случаев, когда такое воздействие прямо допускается Руководством пользователя.
3. Если ремонт, техническое обслуживание или модернизация Изделия производились лицами, не уполномоченными на то Изготовителем.
4. Если дефекты Изделия вызваны действием непреодолимой силы, либо действием третьих лиц, которое Изготовитель не мог предвидеть, контролировать и предотвратить.
5. Если отсутствуют или нарушены пломбы, установленные на Изделии Изготовителем или сервисным центром.
6. Если дефекты Изделия вызваны совместным использованием Изделия с оборудованием или программным обеспечением, не входящим в комплект поставки Изделия, если иное не оговорено в Руководстве пользователя.
7. Если дефекты Изделия вызваны действием компонентов компьютерной системы, в составе которой использовалось Изделие.
8. Если дефекты Изделия вызваны эксплуатацией неисправного Изделия, либо эксплуатацией Изделия в составе комплекта неисправного оборудования. Ремонт неисправного Изделия, не подлежащего гарантийному обслуживанию, осуществляется сервисными центрами по установленным сервисными центрами расценкам и в сроки, оговариваемые дополнительным соглашением в момент оформления заказа на ремонт.

**ВНИМАНИЕ!** При обнаружении дефектов Изделия, вызванных причинами, указанными в разделе V настоящей гарантии, для обеспечения работоспособности Изделия может быть необходимо заменить не только непосредственно поврежденные или уничтоженные таким воздействием комплектующие детали, узлы и агрегаты, но также и некоторые (или все) комплектующие детали, узлы и агрегаты, которые могут быть прямо или косвенно подвержены влиянию таких воздействий, независимо от технического состояния таких комплектующих деталей, узлов и агрегатов на момент обнаружения дефекта Изделия. Стоимость такого ремонта может достигать (в некоторых случаях превосходить) полной стоимости Изделия.

Наименование:

Серийный номер:

Дата продажи: г.:

Название торговой организации:

Адрес:

(место печати)

Подпись продавца: \_\_\_\_\_

Комплект поставки проверил(а), с условиями гарантии ознакомлен(а).

Подпись покупателя: \_\_\_\_\_

Внимание! При покупке требуйте полного и разборчивого заполнения всех полей и печати продавца.