

KURZWEIL®

# Andante

CUP 110

Руководство  
пользователя

РУССКИЙ

YOUNG CHANG

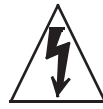
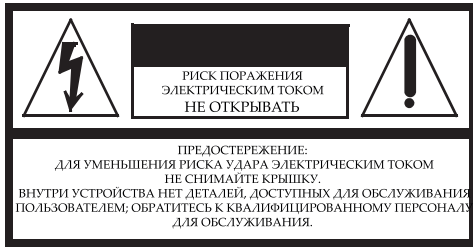

Символ молнии в равносоставленном треугольнике предназначен для предупреждения пользователя о наличии внутри корпуса устройства опасного незаизолированного напряжения достаточной величины, чтобы вызвать риск поражения электрическим током.



Восклицательный знак в равносоставленном треугольнике предназначен для предупреждения пользователя о наличии важных инструкций по эксплуатации и обслуживанию в документации, прилагаемой к устройству.

## ИНСТРУКЦИИ ПО БЕЗОПАСНОСТИ И УСТАНОВКЕ

ДАННЫЕ ИНСТРУКЦИИ ПРЕДУПРЕЖДАЮТ О РИСКАХ ВОЗНИКНОВЕНИЯ ПОЖАРА, ЭЛЕКТРИЧЕСКОГО УДАРА ИЛИ НАНЕСЕНИЯ ТРАВМ ЧЕЛОВЕКУ

**ПРЕДУПРЕЖДЕНИЕ:** При использовании устройства обязательно соблюдайте основные меры предосторожности, включая следующие:

1. До начала использования устройства внимательно прочтите разделы «Меры предосторожности и инструкции по установке» и обратите внимание на обозначение графических символов.

2. Это устройство должно быть заземлено. При неисправной работе устройства, контакт заземления обеспечивает линию наименьшего сопротивления для электрического тока, уменьшая, таким образом, риск удара электрическим током. Продукт оборудован сетевым шнуром с заземленным проводником и вилкой. Вилка должна быть подключена к соответствующей розетке с заземлением, выполненным в соответствии с местными требованиями.

**ОПАСНО:** Неправильное подключение заземления может привести к риску электрического удара. Не модифицируйте вилку, поставляемую с продуктом – в том случае, если она не подходит к вашей розетке. Не используйте адаптер, в котором отсутствует функция заземления. Если вы сомневаетесь в правильности заземления продукта, обратитесь к квалифицированному электрику.

3. **ПРЕДУПРЕЖДЕНИЕ:** Продукт оборудован переключателем входного напряжения сети переменного тока. Заводская установка переключателя сделана в соответствии со страной продажи. При изменении переключателя напряжения может потребоваться использование другого сетевого шнура или вилки или того и другого. Для уменьшения риска возгорания или удара электрическим током, обслуживание должно выполняться квалифицированным специалистом.

4. Не используйте устройство вблизи воды, например, возле ванн, душевых, кухонной раковины, в сырых подвалах или вблизи бассейна и т.п.

5. Данное устройство можно использовать только с подставкой или тележкой, рекомендованной производителем.

6. Данное устройство отдельно или совместно с усилителем и акустическими системами или наушниками может производить уровни звукового давления, способные вызвать долговременную потерю слуха. Не используйте его длительное время на высоком или неприятном уровне громкости. Если вы чувствуете даже незначительную потерю слуха или звон в ушах, обратитесь к врачу.

7. Данное устройство должно быть установлено так, чтобы для него обеспечивалась достаточная вентиляция.
8. Данное устройство должно быть установлено вдали от источников тепла, например, радиаторов, батарей отопления, кухонных плит или других устройств, которые производят тепло.
9. Данное устройство можно подключать только к источнику питания, имеющему параметры, указанные в настоящем руководстве или на корпусе устройства.
10. Данное устройство может быть оборудовано заземленной вилкой (один контакт шире другого). Это функция безопасности. Если вы не можете вставить эту вилку в розетку, обратитесь к электрику для замены розетки. В целях безопасности не игнорируйте соблюдение мер предосторожности при использовании вилки.
11. Если устройство не используется длительное время, нужно отключить его вилку от розетки. При отключении вилки не тяните за кабель, держите непосредственно вилку.
12. Не допускайте попадания в устройство никаких предметов или жидкостей через отверстия в корпусе.
13. Данное устройство нужно отдать на ремонт в сервисный центр, если:
  - A. Кабель питания или вилка были повреждены;
  - B. В устройство попали инородные предметы или была пролита жидкость;
  - C. Устройство находилось под дождем;
  - D. Устройство работает ненормально или значительно изменились его характеристики;
  - E. Устройство упало или поврежден его корпус.
14. Не пытайтесь самостоятельно ремонтировать устройство. Доверяйте обслуживание устройства только квалифицированному персоналу.
15. **ПРЕДУПРЕЖДЕНИЕ:** Не ставьте предметы на шнур питания устройства и не располагайте само устройство в местах, где кто-нибудь может споткнуться или наступить на его кабели. Не устанавливайте устройство на кабелях любого типа. Неправильная установка может создать опасность пожара и/или травмы.

## РАДИО И ТЕЛЕВИЗИОННЫЕ ПОМЕХИ

**ПРЕДУПРЕЖДЕНИЕ:** Изменения или модификации данного инструмента не разрешены компанией Young Chang и могут стать причиной отказа в гарантийном обслуживании.

**ВАЖНО:** При подключении данного устройства к другому оборудованию используйте только высококачественные экранированные кабели.

**ПРИМЕЧАНИЕ:** Данное оборудование было протестировано, в результате чего было выявлено его соответствие ограничениям для цифровых устройств класса A, согласно части правил FCC. Данные ограничения призваны обеспечить соответствующую защиту от вредоносных помех в жилой обстановке. Это оборудование генерирует, использует и может излучать высокочастотную энергию и, в случае неправильной установки или несоответствующей эксплуатации может вызывать

вредные помехи радиосвязи. Однако нет гарантии, что помехи не возникнут в частных случаях установки. Если этот инструмент вызывает помехи при радио- или телевизионном приеме, что можно определить, включая и выключая инструмент, пользователь должен попытаться устранить помехи следующим способом:

- Переориентируйте или переместите приемную антенну.
- Увеличьте расстояние между инструментом и приемником.
- Инструмент и приемник должны быть подключены в разные штепсельные розетки.
- При необходимости проконсультируйтесь с квалифицированным техником радио/телевизионных установок.

**ПРИМЕЧАНИЯ**

Этот инструмент не превышает ограничений Класса B о радиоизлучении для цифровых устройств и соответствует всем требованиям Технических норм Управления Связи Канады.

**СОХРАНИТЕ ЭТО РУКОВОДСТВО**

# Важные указания по технике безопасности

- 1) Внимательно прочтите настоящее руководство.
- 2) Руководствуйтесь указанными инструкциями.
- 3) Учтите все предупреждения.
- 4) Следуйте всем инструкциям.
- 5) Не используйте устройство вблизи воды.
- 6) Протирайте только сухой тканью.
- 7) Не блокируйте вентиляционные отверстия. Установите устройство в соответствии с инструкциями производителя.
- 8) Не размещайте устройство рядом с такими источниками тепла, как радиаторы, печи или другие (включая усилители), которые нагреваются при работе.
- 9) Не недооценивайте важности использования поляризованной или заземленной вилки. Поляризованная вилка имеет два плоских контакта, один из которых шире другого. Вилка с заземлением имеет третий контакт для заземления. Широкий контакт или контакт заземления обеспечивают безопасность. Если прилагаемая вилка не подходит к вашей розетке, попросите электрика заменить розетку.



- 10) Обеспечьте защиту сетевого шнура от случайного наступания или сжатия, особенно в районе вилки и в точке выхода из аппаратуры.
- 11) Используйте только рекомендуемые производителем аксессуары.
- 12) Используйте только указанную производителем или поставляемую с устройством подставку, тележку, штатив, крепление или стол. При использовании тележки будьте осторожны при перемещении устройства.

- 13) Отключайте устройство от сети во время грозы или когда оно не используется долгое время.
- 14) **ПРЕДОСТЕРЕЖЕНИЕ:** При неправильной замене батареек возможен взрыв. Заменяйте батарейки только аналогичными или эквивалентными им.
- 15) Сервисное обслуживание устройства выполняется квалифицированным персоналом. Сервисное обслуживание требуется, если устройство повреждено, например, повреждена кабель или вилка питания, пролита жидкость или внутрь попали посторонние предметы, устройство побывало под дождем или в условиях повышенной влажности, устройство уронили, и оно не функционирует нормально.

**Предупреждение** - Для уменьшения риска удара электрическим током не оставляйте устройство под воздействием дождя или влаги. Как и при использовании любого электронного оборудования, избегайте попадания жидкости на любую из его составляющих частей. Попадание жидкости может привести к сбою в работе и/или стать причиной возгорания.

Для полного отключения оборудования от сети питания, отключите сетевой шнур из розетки.

---

## Kurzweil Контакты

### Дистрибьютер в России:

Slami Music Company  
127006, Москва,  
ул. Садовая-Триумфальная, д. 16, стр. 1,  
Телефон/факс: +7 (495) 933-53-33 (многоканальный)  
Факс: +7 (495) 234-01-90  
e-mail: [info@slami.ru](mailto:info@slami.ru)



[www.kurzweil.com](http://www.kurzweil.com)  
[www.slami.ru](http://www.slami.ru)



[support@kurzweil.com](mailto:support@kurzweil.com)  
[info@slami.ru](mailto:info@slami.ru)



[www.facebook.com/kurzweilmusicsystems/](http://www.facebook.com/kurzweilmusicsystems/)



[www.twitter.com/KurzweilMusic](http://www.twitter.com/KurzweilMusic)



[www.youtube.com/user/KurzweilTutorials](http://www.youtube.com/user/KurzweilTutorials)

---

---

---

---

# Содержание

<b>Вступление</b> .....	<b>1</b>
Основные особенности	
Инструкция по сборке	
Включение питания	
Громкость	
Входы наушников	
Начало работы	
<b>Обзор</b> .....	<b>5</b>
Передняя/Задняя панель	
Панель управления, Кнопки и регуляторы	
Управление	
<b>Демо режим</b> .....	<b>8</b>
<b>Режим тембров</b> .....	<b>8</b>
<b>Режим разделения фортепиано</b> .....	<b>9</b>
<b>Транспозиция</b> .....	<b>9</b>
<b>Метроном</b> .....	<b>9</b>
Изменение темпа	
Использование Tap Tempo	
<b>Запись</b> .....	<b>10</b>
Начало записи	
Проигрывание записи	
Стирание записи	
Перезапись «Врезка»	
<b>Режим настроек</b> .....	<b>11</b>
Выбор и сохранение настроек	
Транспозиция	
Уровень реверберации	
Чувствительность клавиатуры (Touch)	
Настройка	
MIDI-Канал	
Громкость метронома	
Контроль внутренней передачи MIDI (Local Control)	
Автоматическое выключение питания	
Рестарт (Возвращение к заводским настройкам)	
Версия ОС/Объектов	
<b>Midi</b> .....	<b>14</b>
О стандарте MIDI	
MIDI каналы	
Входной и выходной MIDI-порты	
USB MIDI соединение	
Использование приложений Windows для MIDI управления	
<b>Приложения</b> .....	<b>16</b>
ANDANTE CUP110 MIDI Таблица команд	
ANDANTE CUP110 Список демонстрационных композиций	
ANDANTE CUP110 Список тембров	
ANDANTE CUP110 Спецификация	

# Вступление

---

---

---

---

---

---

---

---

Поздравляем вас с приобретением инструмента Kurzweil CUP110. Мы уверены, что вы проведёте приятные часы, изучая его возможности и прекрасные тембры.

CUP110 использует ту же технологию, что и всемирно известные модели Kurzweil Artis и содержит новые звуки немецкого концертного рояля.

## Основные особенности

---

- 88-клавишная, градуированно-взвешенная, молоточковая клавиатура
- Акустические системы: стерео 45 Вт, 2-х полосная
- Новые тембры немецкого концертного рояля
- 88 предустановленных тембров (включая наборы ударных)
- 5 наборов ударных
- Буквенно-цифровой LED-дисплей
- Режим разделения клавиатуры
- Транспозиция и точная настройка
- Кнопки метронома и темпа
- Настройка 2-х “любимых” пользовательских тембров
- 10 уровней чувствительности клавиатуры
- Запись исполнения
- Специальная кнопка для быстрого вызова тембра рояля
- Предустановленные эффекты включая Реверберацию, Эхо, Задержку и Хорус
- 51 демонстрационная композиция
- Звуковые входы и выходы RCA
- 2 выхода на наушники
- Стандартные MIDI разъёмы In и Out
- USB “Plug & Play” компьютерный порт
- Банкетка в комплекте

## Andante CUP2A комплектация

---

Коробка Andante CUP110 содержит:

- CUP110 инструмент (основная часть в отдельной коробке)
- Адаптор питания с сетевым кабелем
- Стойка в отдельной коробке (две боковые стойки, блок педалей, задняя панель)
- Комплект крепежа для сборки стойки
- Инструкция на английском языке

Если что-то из этого отсутствует, свяжитесь с продавцом. Сохраняйте коробку до проверки комплектации и работоспособности инструмента.

## Инструкция по сборке

Помимо основного корпуса пианино, инструмент поставляется с подставкой, требующей монтажа с использованием деталей, показанных ниже. Для сборки могут потребоваться два человека, так как стойка должна стоять на полу, а верхняя часть должна быть закреплена сверху.

### ШАГ 1:

Разместите части стойки на мягком покрытии. С помощью четырех длинных винтов присоедините педальный блок к боковым панелям. Вставьте заглушки, чтобы скрыть головки болтов. С помощью четырех коротких винтов прикрепите заднюю панель к кронштейнам стоек, как показано ниже.

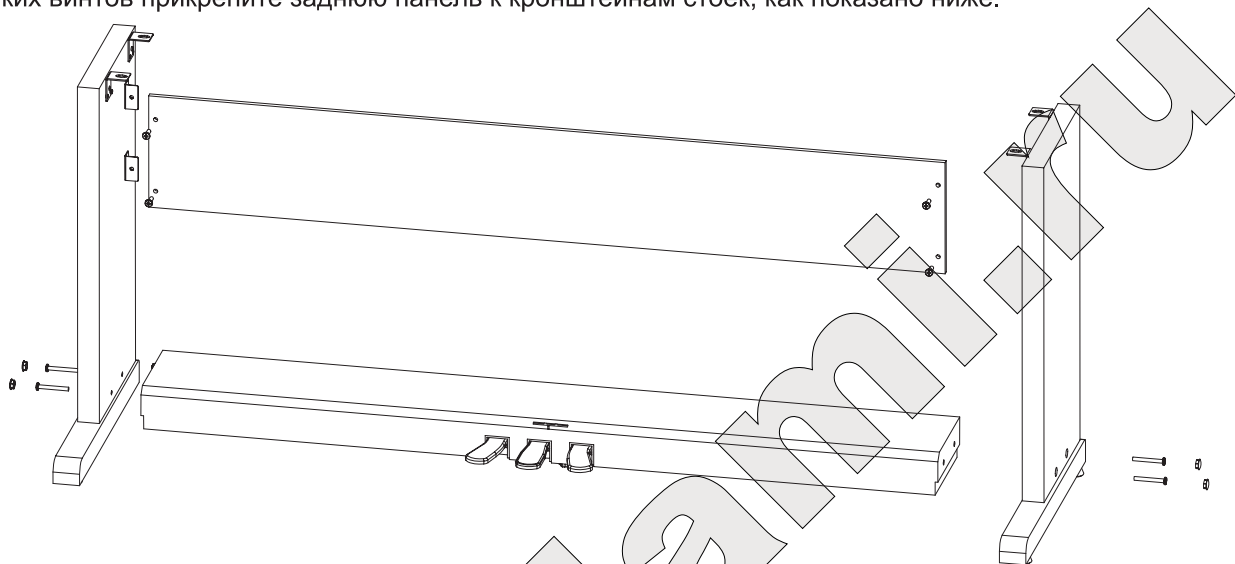

### ШАГ 2:

Установите стойку в вертикальное положение и затем поместите на него верхний корпус. **Чтобы избежать падения корпуса, придерживайте его на стойке, пока он не будет закреплён с помощью четырех винтов, как показано на рисунке.**

Поворачивайте упор педалей, пока он не придет в тесный контакт с поверхностью пола. Если этого не сделать, то планка педалей будет прогибаться при нажатии и это может вызвать сбой в работе педалей.

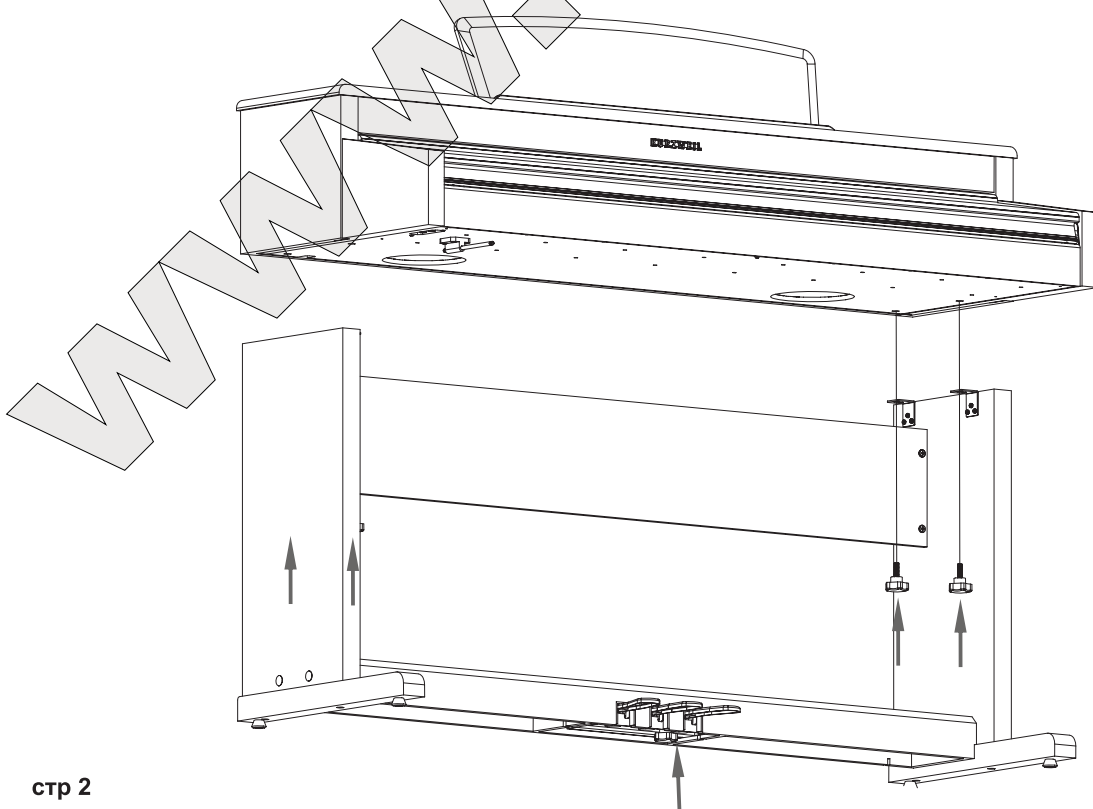

# Вступление

## ШАГ 3:

Вставьте разъем кабеля педалей в разъем педалей, расположенный на нижней части клавиатуры. Убедитесь, что разъем вставлен в правильном положении. Закрепите кабель за специальный зажим.

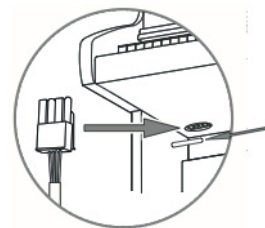

## ШАГ 4:

Установите держатель для наушников, как показано на рисунке справа.

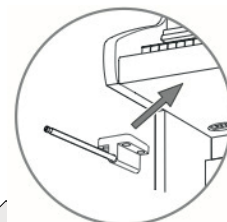

## Power Connection

Andante CUP110 питается от адаптера переменного тока.

Подсоедините адаптер питания к разъёму постоянного тока на задней панели CUP110. Затем подсоедините кабель питания к разъёму сети переменного тока.

### ВНИМАНИЕ:

*Используйте только адаптер питания из комплекта с CUP110. Использование неоригинального адаптера может привести к поломке инструмента.*

Если адаптер питания поврежден или потерян, свяжитесь с дилером Kurzweil, чтобы заказать новый адаптер для замены.

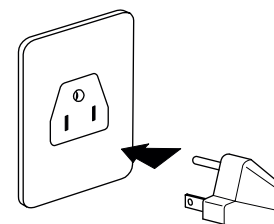

Тип вилки питания зависит от стандарта, используемого в каждой стране.

После подключения CUP110 включите питание. Пока прибор выполняет программу включения, некоторые кнопки на передней панели будут мигать. Спустя пару секунд, на дисплее отобразится **1 Grand Piano**. Теперь CUP110 готов к игре.

Используйте для начала работы инструкции на следующих страницах для изменения тембров и проигрывания демо.

## Громкость

Перед включением Andante CUP110, следует установить громкость на минимум (крайнее левое положение). Затем установите комфортный уровень громкости, повернув ручку в среднее положение.

Регулятор громкости расположен на передней панели управления. Поверните его ручку слева направо (по часовой стрелке) для увеличения громкости. Это позволит установить громкость звука в динамиках и наушниках Andante CUP110. Регулятор громкости не влияет на уровень звука, поступающего с внешних источников через аудио разъемы.

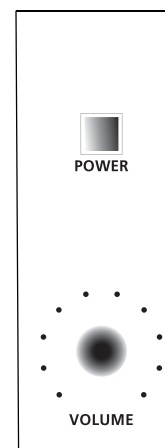

## Разъёмы наушников

CUP110 имеет два стерео разъема 1/4" TRS-Jack для наушников, которые расположены на нижней поверхности блока клавиатуры. Использование наушников позволяет играть без звука в помещении. Оба разъема работают одинаково, поэтому два человека могут играть и слушать музыку вместе. При подключении наушников динамики CUP110 отключаются.

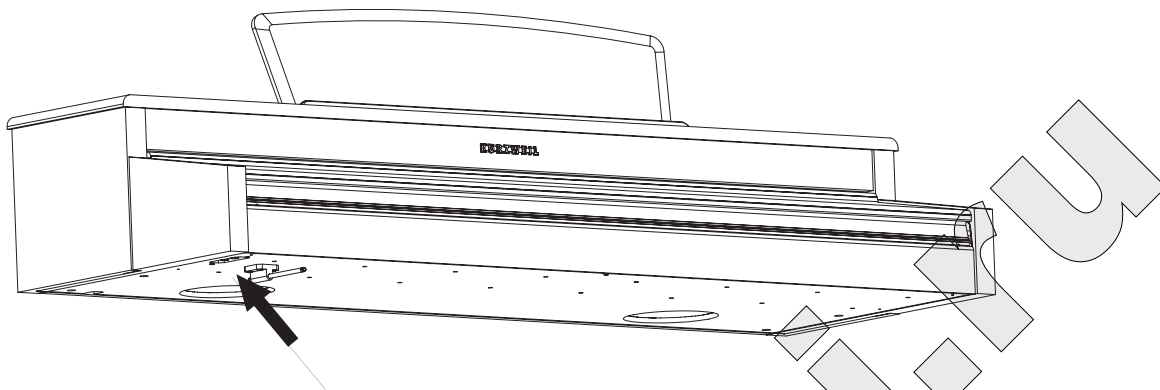

## Начало работы

### Проигрывание тембров

1. Включите питание.
2. Загорится светодиод кнопки **Voice** и первый тембр (1 Grand Piano) будет готов к работе.
3. Инструмент имеет разные тембры. Нажмите кнопку **Prev-** или **Next+** для выбора другого тембра.

### Проигрывание демо композиции

1. Нажмите кнопки **Record** и **Play/Stop** вместе, чтобы перейти в демонстрационный режим.
2. Сразу заиграет первая демо-песня. CUP110 будет проигрывать все демо до нажатия **Play/Stop**.
3. В любой момент можно нажать кнопку **Play/Stop** для запуска или остановки демо-песни.
4. Нажмите кнопки **Prev-** или **Next+** для воспроизведения следующей или предыдущей демо-песни.
5. Одновременно нажмите кнопки **Prev-** или **Next+**, чтобы перейти сразу на 10 песен вперед.
6. Нажмите на кнопку **Voice** для выхода из демо-режима.

## Input/Output Panel

Панель входов/выходов расположена на задней стороне инструмента

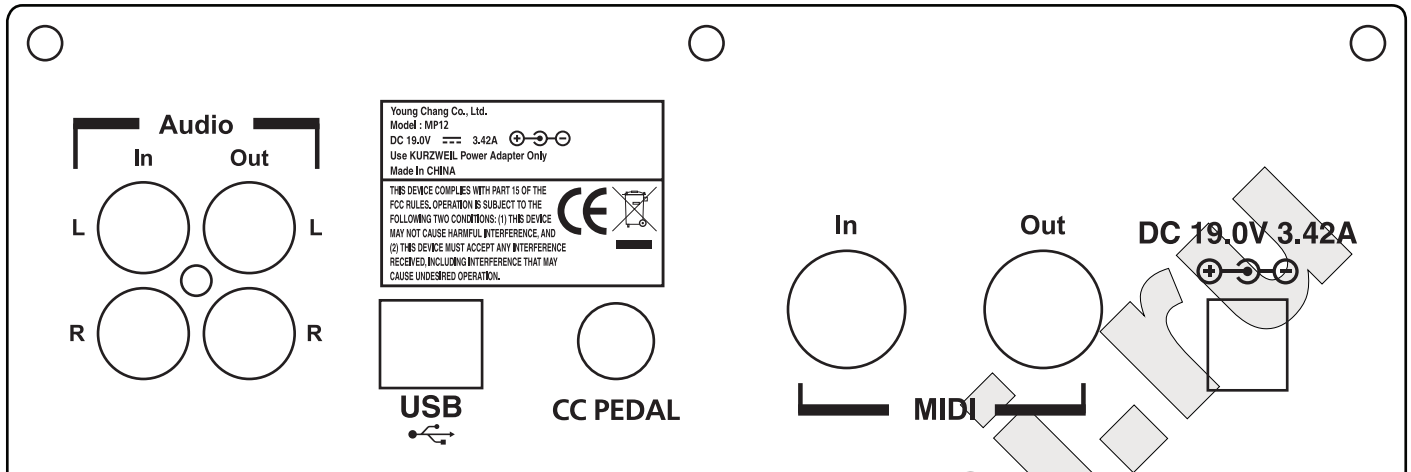

### Звуковые входы и выходы (Audio In / Audio Out)

Звуковые выходы (разъемы RCA) могут быть использованы для подключения Andante CUP110 к внешнему звуковому оборудованию, как например микшер, активные колонки или записывающее устройство.

Звуковые входы используются для подключения к внутренним колонкам Andante CUP110 других устройств, таких как цифровой аудио-плеер или CD-плеер. **Всегда выключайте питание CUP110 перед подключением или отключением кабелей к входным аудиоразъемам!**

Регуляторы громкости и тембра не влияют на громкость или тон звука, поступающего с входных аудиоразъемов. Поэтому лучше всего использовать устройство, которое имеет свой собственный регулятор выходного сигнала, чтобы им регулировать громкость звука.

### Порты MIDI In и Out

Используйте MIDI вход и выход для подключения Andante CUP110 к другим MIDI-устройствам для приема и передачи MIDI-данных.

### Педаль непрерывного регулирования СС (педаль Громкости/Экспрессии)

Этот разъем используется для подключения педали непрерывного регулирования для контроля громкости и экспрессии. CUP110 использует педаль с разъемом типа TRS 1/4" и линейным потенциометром 10 кОм. Также будут корректно работать педали большинства производителей, сделанные по аналогичной спецификации, за исключением компании YAMAHA и KORG. Педали YAMAHA и KORG используют потенциометр с экспоненциальной характеристикой и поэтому не будут работать правильно. Для регулировки громкости и экспрессии Kurzweil предлагает педаль CC-1. Вы можете заказать педаль CC-1 через регионального дилера Kurzweil.

### USB

Подсоедините USB-кабель к этому порту чтобы передавать и принимать MIDI сообщения с компьютера или обновить программное обеспечение инструмента.

## Панель управления, дисплей и кнопки

В следующих главах рассказывается о функциях Andante CUP110, и органах его управления. В данном руководстве названия кнопок выделены **Жирным шрифтом**, а текст на дисплее *Курсивом*.

### Дисплей

LED дисплей отображает прокрутку текста с указанием текущего режима или параметра настройки.

### Кнопка Piano

Независимо от того, какой режим активен, вы можете выбрать эту кнопку, чтобы немедленно включить тембр рояля.

### Кнопка Voice

Нажмите эту кнопку, чтобы войти в режим тембров **Voice Mode**.

### Избранное 1 и 2 (Favorite 1, Favorite 2)

Выберите ранее сохраненный любимый тембр, нажав на кнопку **Favorite**, присвоенную ему.

Чтобы сохранить текущий тембр, нажмите и удерживайте нужную кнопку **Favorite** до тех пор, пока на дисплее не появится слово **Saved**.

Нажмите и удерживайте одновременно кнопки **Favorite 1 + Favorite 2** чтобы перейти в режим разделения клавиатуры.

### Кнопка Metronome

Нажмите эту кнопку чтобы услышать звук метронома.

### Кнопка Tempo

Используйте кнопку **Tempo**, чтобы редактировать темп метронома, затем внесите изменения кнопками **Prev-** или **Next+**.

### Кнопка Transpose

Эта кнопка позволяет вам изменять строй клавиатуры по полутонам на нужный интервал.

### Кнопка Settings (Настройки)

Нажмите кнопку **Settings** для входа в режим настроек **Settings Mode**. В этом режиме можно изменить глобальные параметры, влияющие на прибор в целом.

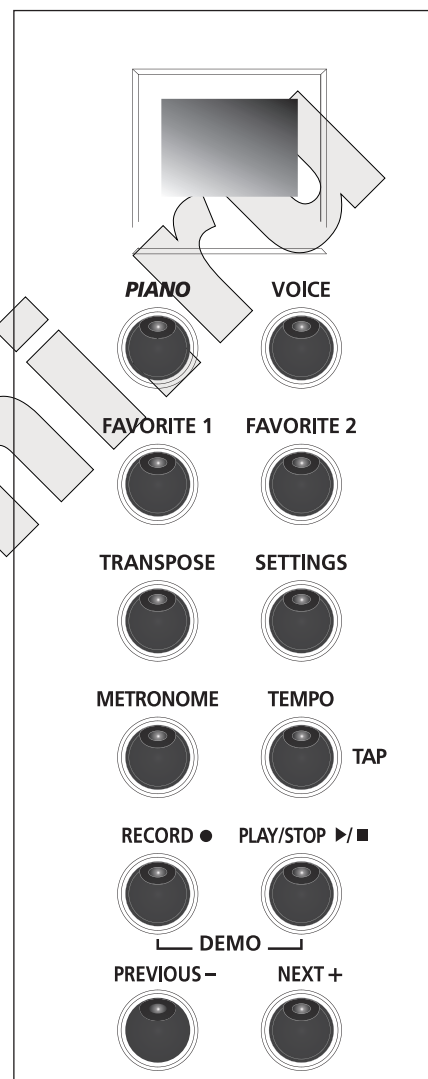

## Кнопки Recording и Play/Stop

---

Нажмите кнопку **Record**, чтобы перейти в режим записи **Record Mode**.

Нажмите кнопку **Play/Stop** для воспроизведения/остановки записи или демо песни, а также для сохранения записанной пользователем песни.

Нажмите **Record** и **Play/Stop** одновременно, чтобы перейти в демо-режим **Demo Mode**.

## Кнопки Prev- и Next+

---

Используйте эти кнопки для выбора следующего или предыдущего тембра, а также изменения значения параметров. При использовании метронома, используйте эти кнопки для увеличения или уменьшения темпа. Эти кнопки используются также для настройки или транспонирования.

Нажмите и удерживайте нажатой любую из этих кнопок и изменение значения будет повторяться до тех пор, пока кнопка не будет отжата.

Одновременное нажатие и удерживание кнопок **Prev-** и **Next+** позволяет сбросить некоторые параметры в значения по умолчанию, или быстро переходить по списку параметров.

## Управление

---

Следующие разделы описывают, как использовать элементы управления для различных целей. Большинство функций CUP110 организованы в группы, называемые режимами. В CUP110 имеется несколько режимов работы, которые позволяют музыкантам настроить и использовать функции инструмента, а также сохранить настройки для последующего использования.

Следующие разделы описывают каждый из режимов управления:

- **DEMO MODE** объясняет как воспроизводить записанные демо-композиции.
- **VOICE MODE** объясняет как управлять различными тембрами.
- **PIANO SPLIT MODE** объясняет как разделить клавиатуру на 2 части для игры в 4 руки.
- **TRANSPOSE, METRONOME** и **TEMPO** объясняет как использовать эти функции.
- **SETTINGS MODE** описываются глобальные настройки CUP110.
- **RECORDING** объясняет как записывать исполнение.
- **MIDI** поясняет работу CUP110 с протоколом Musical Instrument Digital Interface.

---

---

---

---

# Демо режим

Andante CUP110 имеет 51 предварительно записанных фортепианных пьесы, которые исполнены в самых разных классических стилях, и демонстрируют тембр рояля. Смотрите в приложении полный список демонстрационных композиций и соответствующие им клавиши на клавиатуре.

## Выбор демо-пьесы.

---

Нажмите кнопки **Record** и **Record/Stop** одновременно, чтобы перейти в режим **Demo Mode**. Начнёт проигрываться первая пьеса рапсодия Брамса. Её номер и название будут отображаться на экране. Когда первая пьеса закончится, начнёт проигрываться следующая и так все 51 демо.

Нажмите кнопку **Start/Stop**, чтобы начать или остановить воспроизведение демонстрационной песни.

Чтобы выбрать другую демо-пьесу из списка, нажмите кнопку **Prev-** для выбора предыдущего демо или кнопку **Next+** для выбора следующей демо-пьесы. Вы можете нажать кнопку **Play/Stop** для остановки текущей демонстрационной композиции, если нажать кнопку **Play/Stop** еще раз, то будет выбрана следующая демо-пьеса. Чтобы перейти вперед сразу на 10 песен, нажмите одновременно кнопки **Prev-** и **Next+**.

### Выбор демо-пьес с клавиатуры

В режиме Demo Mode клавиши от A0 до B4 назначены на каждую из демо-пьес. Чтобы выбрать определённую композицию, нажмите кнопку **Record** а затем нажмите соответствующую ей клавишу.

Для выхода из демо-режима нажмите кнопку **Voice** либо **Piano**.

---

---

---

---

# Режим тембров

При включении Andante CUP110 **Voice Mode** активен и тембр рояля уже выбран и готов играть. Рояль (**Grand Piano**) - это тембр по умолчанию. В приложении данного руководства представлен полный список доступных тембров и соответствующие им клавиши.

## Выбор тембра

---

Если Andante CUP110 не в режиме тембров, нажмите кнопку **Voice Mode**, чтобы перейти в него.

Чтобы выбрать другой тембр, нажмите кнопку **Prev-** или **Next+** для переключения тембров. Полный список тембров, и соответствие им клавиш клавиатуры, приведены в приложении.

### Режим выбора тембров клавишами

Есть возможность быстро выбрать нужный тембр, находясь в режиме тембров. Для этого нажмите на кнопку **Voice**. Это заставит мигать светодиод кнопки **Voice**, а на дисплее появится бегущая строка "**Strike a key**". При нажатии на клавишу будет выбран тембр, который ей соответствует и инструмент снова вернётся в обычный режим тембров.

Чтобы отменить режим выбора тембров клавишами (**Voice Select Via Keyboard Mode**) и вернуться к обычной игре не изменив тембра, просто нажмите **Voice** снова (или любую другую кнопку для перехода к другой функции).

## Сохранение «любимого» тембра

---

Вы можете быстро сохранить любой тембр в качестве «любимого». Просто выберите тембр, затем нажмите и удерживайте одну из кнопок **Favorites**. Тембр будет соответствовать этой кнопке.

# Режим разделения клавиатуры

Режим разделения клавиатуры делит клавиатуру CUP110 на верхнюю и нижнюю область, выше или ниже клавиши F4. Каждая часть функционирует как 44 клавишный инструмент: левая область транспонирована на две октавы вверх; правая область на две октавы вниз. Это позволяет использовать CUP110 для игры в четыре руки в одинаковых регистрах. При этом левая педаль будет функционировать как Sostenuato для левой части клавиатуры, правая педаль как Sostenuato для правой части клавиатуры.

## Включение режима разделения клавиатуры (Piano Split Mode)

Одновременное нажатие на кнопки Favorite1 и Favorite1 включает разделение клавиатуры. На дисплее будет прокручиваться **PS Piano Split** и потом просто **PS** и будут светиться кнопки **Favorite**.

# Транспонирование

Чтобы войти в режим транспонирования нажмите кнопку **Transpose**. Светодиод **Transpose** будет мигать, а **Voice** выключится. На дисплее будет указано текущее значение транспозиции. Нажимая на кнопки **Next+** или **Prev-** можно изменять транспозицию между -24 и 24 с шагом в 1 полутона.

Нажмите одновременно **Prev-** и **Next+**, чтобы сбросить значение транспонирования на 0.

Для выхода из режима транспонирования, нажмите снова кнопку **Transpose**, или кнопку **Voice**, чтобы вернуться в режим тембров. Если значение транспонирования отличается от 0, то при следующем включении инструмента светодиод **Transpose** будет гореть, показывая, что строй инструмента транспонирован.

# Метроном

Когда нажата кнопка **Metronome**, метроном будет слышен через динамики инструмента. После включения он будет иметь темп 120 ударов в минуту по умолчанию, но он может варьироваться от 20 до 300 ударов в минуту. Смотрите раздел «Режим настроек» (**Settings**) данного руководства, чтобы изменить громкость метронома (**Metronome Volume**).

## Режим изменения темпа (Tempo mode)

Для изменения темпа нажмите кнопку **Tempo**. Ее светодиод загорится, а на дисплее отобразится текущий темп в ударах в минуту (уд/мин). Нажмите кнопку **Prev-** для уменьшения темпа (минимум 20 уд/мин) или кнопку **Next+** чтобы увеличить темп (максимум до 300 уд/мин).

В то время как светодиод кнопки **Tempo** горит, на дисплее будет отображаться заданный темп. Нажмите одновременно кнопки **Prev-** и **Next+** для возврата к темпу по умолчанию 120 ударов в минуту. Нажатие любой другой кнопки приведет к выходу из режима изменения темпа, а на дисплее будет отображаться текущий номер тембра.

## Ритмическое задание темпа (Tap Tempo)

Нажмите кнопку **Tempo** несколько раз в нужном темпе и он будет установлен автоматически. Интервалы нажатия на кнопку измеряются и это значение отобразится на дисплее в ударах в минуту.

Рекордер CUP110 позволяет записывать и проигрывать ваше исполнение.

## Процесс записи

---

1. Выберите тембр который вы хотите использовать. Нажмите кнопку **Record**.

Если метроном включен, когда нажата кнопка **Record**, метроном остановится чтобы иметь возможность синхронизировать ритм при нажатии кнопки **Play**. При нажатии кнопки **Play**, метроном снова включится до момента начала записи.

2. Нажмите **Play/Stop** для начала записи. Теперь исполните произведение.
3. Нажмите **Play/Stop** для окончания записи.

## Проигрывание записи

---

Теперь вы можете прослушать песню, которую записали.

1. Нажмите **Play/Stop** чтобы начать воспроизведение вашей записи.
2. Нажмите **Play/Stop** ещё раз, чтобы остановить воспроизведение.

## Стирание записи

---

Стирание всей записи:

1. Нажмите **Record**.
2. Нажмите **Play/Stop** в начале.
3. Нажмите **Play/Stop** ещё раз.

## Запись поверх

---

Вы можете переписать отдельные сложные фрагменты не переписывая всё произведение.

1. Нажмите **Play/Stop** чтобы начать воспроизведение.
2. Когда приблизится место, которое необходимо переписать, нажмите **Record**. Сыграйте нужное место снова.
3. Нажмите **Play/Stop** сразу, чтобы закончить перезапись.

**ВАЖНО:** Если вы не нажмёте кнопку Play/Stop после записи поверх, вы сотрёте оставшуюся часть записи.

# Режим настроек

---

---

---

---

Режим настроек (**Setting Mode**) содержит параметры, которые влияют в целом на функционирование инструмента.

В режиме настроек доступны следующие параметры:

- Транспонирование
- Уровень реверберации
- Чувствительность клавиатуры (Touch)
- Настройка
- MIDI-канал
- Громкость метронома
- Контроль внутренней передачи MIDI (Local Control)
- Автоматическое выключение питания
- Рестарт (Возвращение к заводским настройкам)
- Версия ОС/Объектов

## Выбор и сохранение настроек

---

Нажмите кнопку **Settings** для входа в режим настроек. Многократное нажатие на кнопку **Settings** позволяет выбрать один из параметров, перечисленных выше. После того как параметр выбран, используйте кнопки **Prev-** или **Next+** для изменения значений этого параметра. Для выхода из режима настроек нажмите на кнопки **Voice** или **Piano**.

## Транспонирование

---

Параметр транспонирование позволяет регулировать общую высоту звука клавиатуры вверх или вниз по полутонам.

Нажимайте кнопку **Setting**, пока на экране отобразится **Transpose:0** (значение по умолчанию). Чтобы транспонировать высоту вверх по полутонам, нажимайте кнопку **Next+**. Чтобы опускать строй вниз по полутонам, нажимайте кнопку **Prev-**. Одновременное нажатие кнопок **Prev-** и **Next+** выполнит сброс транспонирования обратно в 0. Транспонирование имеет диапазон от -24 до +24 полутонов, то есть две октавы вверх или вниз.

## Уровень реверберации

---

Параметр уровень реверберации управляет количеством эффекта реверберации в звуке. Нажмите на кнопку **Setting**, пока на экране не появится **REVERB LEVEL:20** (20-значение по умолчанию). Чтобы увеличить эффект реверберации, нажмите **Next+**, чтобы уменьшить - кнопку **Prev-**. Вы можете регулировать уровень эффекта от 0% (нет эффекта) до 100%. Одновременное нажатие кнопок **Prev-** и **Next+** выполнит сброс уровня реверберации обратно к 20%.

## Чувствительность клавиатуры (Touch)

---

Используйте этот параметр, чтобы отрегулировать чувствительность клавиатуры к силе нажатий, соответствующей вашей технике игры.

Нажмите кнопку **Settings**, пока на экране не отобразится **Touch:Linear** (установка по умолчанию).

Чтобы изменить параметр, нажмите кнопку **Next+** для перехода к следующему уровню чувствительности.

Нажмите кнопку **Prev-** для отмены действия. Всего доступны следующие настройки чувствительности:

- Linear** Наилучший динамический диапазон для всех звуков (заводская настройка по умолчанию).
- Light (1-3)** Для исполнителей с легким прикосновением. Отрегулируйте этот параметр для достижения хорошего динамического диапазона. Это параметры от **Light 1**, для легкого прикосновения, до **Light 3**, очень легкого прикосновения.
- Hard (1-3)** Для исполнителей с более тяжелым нажатием. Отрегулируйте этот параметр для достижения хорошего динамического диапазона. Это параметры от **Hard 1**, с сильным нажатием, до **Hard 3** с очень сильным нажатием.
- Piano Touch** Лучшее для фортепианной динамики.
- Easy Touch** Лёгкое нажатие, специально для юных исполнителей.
- GM Receive** Выберете эту настройку если проигрывается композиция в стандарте General MIDI.

Настройка чувствительности клавиатуры сохраняется после выключения питания. Нажмите одновременно **Prev-** и **Next+** чтобы сбросить этот параметр к настройке по умолчанию **Linear**.

## Настройка инструмента

---

Этот параметр позволяет регулировать настройку Andante CUP110, чтобы соответствовать другим инструментам или фонограммам.

Нажимайте кнопку **Setting** пока на дисплее не появится **TUNE:0** (по умолчанию 440 Гц). Чтобы увеличить высоту настройки от 0 до +100 центов, нажимайте на кнопку **Next+**. Чтобы понизить высоту настройки от 0 до -100 центов, нажимайте кнопку **Prev-**.

Одновременное нажатие **Prev-** и **Next+** сбросит настройки до заводских по умолчанию 0 или A-440.

## MIDI-Канал

---

Этот параметр определяет MIDI-канал передачи данных, использующийся в режиме тембров. Нажимайте кнопку **Settings**, пока на дисплее не появится **CHANNEL:1** (Заводская установка). Вы можете выбрать каналы с 1 по 9, или 11 по 15. Канал 16 зарезервирован для метронома. Одновременное нажатие **Prev-** и **Next+** сбросит значение MIDI-канала в первоначальное значение по умолчанию 1.

Дополнительную информации о MIDI вы можете найти в соответствующем разделе данного руководства.

## Громкость метронома

---

Эта настройка варьируется от **1** (тихо) до **9** (громко). По умолчанию **9**. В **Settings Mode** нажимайте **Prev-** или **Next+** чтобы выбрать нужную громкость. Настройки метронома сохраняются при выключении питания.

## Внутренняя передача MIDI (Local Control)

---

Когда вы играете на клавиатуре CUP110, вы слышите внутренние или “локальные” тембры, потому что этот параметр обычно задается **On** (включён). При использовании CUP110 с внешним секвенсером или компьютером, отключите параметр (**Off**), чтобы избежать создания MIDI-петли, которая может привести к эффекту “Эхо”. Нажмите кнопку **Prev-** или **Next+**, чтобы изменить этот параметр.

## Автоматическое выключение питания

---

Эта функция автоматически отключит питание инструмента после заданного периода бездействия пользователя. Это позволяет сократить общее энергопотребление, а также продлевает срок службы инструмента. Чтобы включить прибор снова, надо выключить и включить питание. Нажимайте кнопку **Settings**, пока на дисплее не появится **AutoPowerOff**. Варианты параметра: **Disabled** (Выключено) **15 min, 30 min, 1 hour**

# Режим настроек

---

---

---

---

(1 час), **2 hours** или **4 hours**. Значение по умолчанию - **30 min**. Одновременное нажатие **Prev-** и **Next+** вернёт настройку по умолчанию.

## Перезагрузка (Hard Reset, Возвращение к заводским настройкам)

---

*Эта функция сбрасывает Andante CUP110 к исходным заводским значениям по умолчанию. Все пользовательские изменения, настройки и записанные композиции стираются. Это действие не может быть отменено!*

1. Нажимайте **Settings**, пока на дисплее не появится **HARD RESET?**
2. Чтобы выполнить перезагрузку нажмите кнопку **Next+**.
3. На дисплее появится надпись **CONFIRM?** (Подтвердить?)
4. Нажмите **Next+** еще раз чтобы подтвердить перезагрузку CUP110. В результате память устройства будет очищена и будут восстановлены все заводские настройки.

Если вы не хотите подтверждать перезагрузку, то нажмите **Prev-**. Это вернёт вас в режим настроек. Нажмите любую кнопку чтобы выйти из режима настроек.

Есть альтернативный способ сделать перезагрузку CUP110:

1. Включите питание, удерживая клавишу C8.
2. Не отпускайте клавишу C8, пока не появится надпись **"RESETTING"** на дисплее.

## Операционная система и объекты

---

Для проверки версии операционной системы в режиме настройки, нажмите кнопку **Settings** до появления надписи **"OS"** на дисплее. При этом отобразится версия операционной системы и версия объектов.

Дисплей сначала показывает версию ОС, потом версию объектов. Посетите сайт Kurzweil ([www.kurzweil.com](http://www.kurzweil.com)) для проверки новых версий ОС для CUP110. Подробные инструкции по установке доступны вместе с версией ОС. Для обновления ОС так же понадобится стандартный USB-кабель.

## О стандарте MIDI

**MIDI** - это аббревиатура, расшифровывающаяся как **Musical Instrument Digital Interface** (Цифровой Интерфейс Музыкальных Инструментов). Это отраслевой протокол, который позволяет обмениваться данными между электронными музыкальными инструментами, секвенсерами и компьютерами. Протокол MIDI позволяет имеющим его устройствам разных производителей общаться MIDI-данными друг с другом.

MIDI-данные передаются с помощью стандартных MIDI-кабелей при подключении к другим MIDI-устройствам или USB-кабелю, при подключении к компьютеру. Andante CUP110 снабжен стандартными MIDI In и Out портами, а также USB-портом. Andante CUP110 имеет стандартный класс совместимости с USB-MIDI устройствами, и не требует установки каких-либо дополнительных драйверов.

## MIDI-Каналы

Данные внутри MIDI-протокола разделены на несколько независимых каналов. Как правило MIDI-инструмент может принимать до 16 каналов одновременно. Каждый канал может быть назначен на свой тембр.

Для изменения и/или назначения MIDI-каналов, войдите в режим настроек и выберите MIDI-канал. См. таблицу реализации MIDI в конце этой инструкции для более подробной информации.

## MIDI-порты In и Out

CUP110 оснащён стандартными портами MIDI In и Out. Порт MIDI-In (Вход) используется для приема данных с другого MIDI-устройства; порт MIDI-Out (Выход) используется для передачи данных, генерируемых CUP110 на другое устройство.

Когда вы соединяете MIDI выход из CUP110 к MIDI входу другого инструмента, вы можете играть звуками другого инструмента одновременно с CUP110.

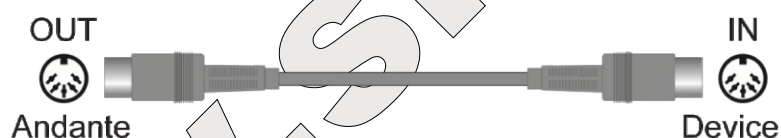

Когда вы соединяете MIDI вход CUP110 с выходом MIDI другого устройства вы можете использовать звуки CUP110, играя на другом инструменте или управлять CUP110 с внешнего MIDI-контроллера .



# MIDI

## USB MIDI Подключение

В дополнение к стандартным MIDI портам Andante CUP110 также имеет порт USB на задней панели. Вы можете подключить CUP110 напрямую к компьютеру с помощью USB-кабеля. Это позволяет обмениваться MIDI-данными между CUP110 и компьютером.

Andante CUP110 поддерживает "Plug & Play" функцию доступную в ОС Windows XP или выше и Mac. Для подключения не требуется никаких драйверов, но, возможно, потребуется изменить MIDI-настройки на вашем компьютере в звуковой панели управления и музыкальной программе.

Для использования Andante CUP110 в качестве MIDI-клавиатуры с компьютером, потребуется USB-кабель с разъёмами USB-A - USB-B. По умолчанию CUP110 выступает в качестве MIDI-клавиатуры (не как устройство хранения).

Если у вас есть программный секвенсор, установленный на компьютере, вы можете использовать это USB подключение для записи и воспроизведения вашей музыки. В Andante CUP110 есть простой секвенсор, который производит запись MIDI данных в память инструмента, но компьютерная программа-секвенсор предоставляет неограниченные возможности записи и редактирования.

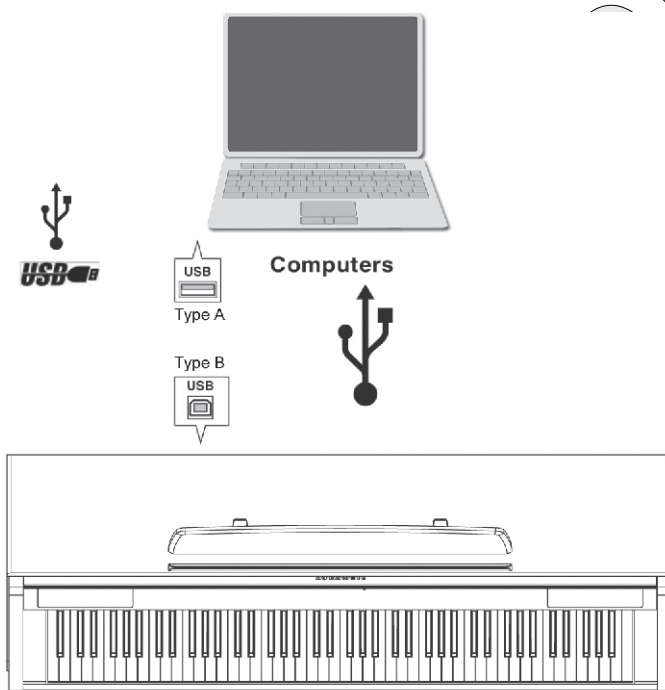

## Использование приложений Windows для MIDI-управления

Некоторые приложения (такие как Windows Media Player - WMP), выпущенные с Windows Vista и более поздних версий, больше не могут проигрывать музыку на внешних MIDI-устройствах. WMP использует только внутренний синтезатор операционной системы Microsoft GS Synthesizer.

Это означает, что в MIDI-программе, которую вы решите использовать, должно быть назначено какое-либо устройство для воспроизведения MIDI-данных. Большинство профессиональных MIDI-программ имеют отдельное окно настройки, в котором можно выбрать необходимое MIDI-устройство из числа установленных в операционной системе, как например Andante CUP110, если в данный момент он подключен к компьютеру.

## ANDANTE CUP110 Спецификация

<b>Клавиатура</b>	88 Нот, градуированно-взвешенная, молоточковая
<b>Тембры</b>	88 великолепных тембров, включая немецкий концертный рояль.
<b>Разделение клав.</b>	Две зоны по 44 клавиши
<b>Эффекты</b>	Двойной пространственный и эффект процессор (реверберация и хорус). Алгоритмы с топовой рабочей станции PC3.
<b>Рекордер</b>	Запись композиции из одной партии
<b>Звуковая система</b>	Акустические системы из 4 динамиков, 4 усилителя, 45 Вт
<b>Наушники</b>	(2) ¼" TRS-Jack
<b>Вх/Вых разъёмы</b>	MIDI In и Out Звуковые 2 RCA стерео входа и 2 RCA стерео выхода
<b>USB</b>	(1) порт, "Plug and Play" USB-MIDI для подключения к компьютеру, не требует драйверов
<b>Педали</b>	3 педали: Soft, Sostenuto, Sustain. Опционально - Volume/expression.
<b>Полифония</b>	128 голосов
<b>Покрытие</b>	Отделка - ламинат под красное дерево (SR), или чёрная полировка (BP)
<b>Размеры</b>	141,4 x 50,3 x 89,5 см.
<b>Вес</b>	60 кг.
<b>Питание</b>	90 - 240 В, 50–60 Гц Внешний блок питания 19 В; 3,42А постоянного тока

Нижеперечисленные таблицы доступны в английской версии мануала:

**ANDANTE CUP2A/110/120 MIDI Implementation Chart (MIDI команды)**

**ANDANTE CUP110 Demo Song List (Список Демо-песен)**

**ANDANTE CUP110 Voice List (Список тембров)**