

(IT) ATTENZIONE: LEGGERE LE ISTRUZIONI PRIMA DELL'UTILIZZO.  
 (EN) WARNING: READ THE INSTRUCTIONS CAREFULLY BEFORE USE.  
 (FR) ATTENTION: LIRE ATTENTIVEMENT LES INSTRUCTIONS AVANT TOUT USAGE.  
 (DE) ACHTUNG: DIE ANWEISUNGEN BITTE VOR GEBRAUCH HINGEPÄLTI GLESEN.  
 (NL) LET OP: VOOR GEBRUIK DE GEBRUIKSAANWIJZING SANDACHTIG LEZEN.  
 (PT) ATENÇÃO: LER ATENTAMENTE AS INSTRUÇÕES ANTES DA UTILIZAÇÃO.  
 (CZ) POZOR: PŘED POUŽITÍM SI PŘEČTĚTE NÁVOD K OBSLUZE.  
 (DA) PAS PÅ! LÆS INSTRUKTIONSBØGEN FØR MASKINEN TAGES I BRUG.  
 (EL) ΠΡΟΣΟΧΗ: ΔΙΑΒΑΣΤΕ ΤΙΣ ΟΔΗΓΙΕΣ ΠΡΙΝ ΤΗ ΧΡΗΣΗ.  
 (ET) Tähelepanu: lugege juhiseid enne seadme kasutamist läbi.  
 (FI) HUOMIO: LUE OHJEET ENNEN KÄYTTÖÄ.  
 (HU) FIGYELM: HASZNÁLAT ELŐTT FIGYELMESEN OLVASSA EL AZ UTASÍTÁSOKAT.

(LT) DĖMESIO: PIRMS NAUDOJIMĄ PERSKAITYKITE INSTRUKCIJAS.  
 (LV) UZMANĪBU: PIRMS LIETOŠANAS IZLASĪT ROKASGRĀMATU.  
 (HU) ATTENZIONE: AORA SEW LISTRUZZIONI MET QABEL L'UZU.  
 (RO) ADARSEL LES BRUKANVISINGEN FØR BRUK.  
 (SI) VARNOST: PRED UPORABO PREBRITE POUKILNICE.  
 (SK) VIMANANIE: PRED POUZITIM ZARADENIA SI PREČTATE NÁVOD NA POUZITIE.  
 (SL) POZOR: PRED UPORABO PREBRITE NAVODILA.  
 (SV) VIKTIGT! LÄS ANVÄSNINGARNA FÖRE ANVÄNDNING.  
 (HR) VIMANANIE: PROČETETE UPAZNIJETA PREDI UPOTREBA.  
 (TR) DİKKAT: MAKINAYI KULLANMADAN ÖNCE KULLANIM TALIMATLARINI OKUYUNUZ.  
 (UK) УВАГА: ПЕРЕД ВИКОРИСТАННЯМ ПРОЧИТАЙТЕ ІНСТРУКЦІЮ З ЕКСПЛУАТАЦІЇ.

# PHANTOM • TOMCAT



- IT
- EN
- FR
- DE
- ES
- NL
- PT
- CS
- DA
- EL
- ET
- FI
- HU
- LT
- LV
- MT
- NO
- PL
- RU
- SK
- SL
- SV
- BG
- HR
- RO
- TR
- UK



IT	IDROPULTRICE AD ALTA PRESSIONE
EN	HIGH PRESSURE CLEANER
FR	NETTOYEUR HAUTE PRESSION
DE	HOCHDRUCKREINIGER
ES	(HIDRO)LIMPIADOR DE ALTA PRESIÓN
NL	HOGEDRUKREINIGER
PT	LAVADORA DE ALTA PRESSÃO
CS	VYSOKOTLAKÝ MYCÍ STROJ
DA	HØJTRYKRENSER
EL	ΜΗΧΑΝΗΜΑ ΚΑΘΑΡΙΣΜΟΥ ΜΕ ΥΨΗΛΗ ΠΙΕΣΗ
ET	KÕRGSURVEPESUR
FI	KORKEAPAINEPESURI
HU	NAGYNYOMÁSÚ MOSÓBERENDEZÉS
LT	AUKŠTO SPAUDIMO VALYMO MAŠINA
LV	MAZGĀŠANAS IERĪCE AR AUGSTSPIEDIENA ŪDENS STRŪKLU
MT	WOXER TA' L-ILMA BI PRESSJONI GĦOLJA
NO	HØYTRYKKS VASKER
PL	MYJKA WYSOKOCIŚNIENIOWA
RU	ГИДРООЧИСТИТЕЛЬ ВЫСОКОГО ДАВЛЕНИЯ
SK	VYSOKOTLAKOVÝ UMÝVACÍ STROJ
SL	VISOKOTLAČNI VODNI ČISTILNI APARAT
SV	HÖGTRYCKRENGÖRINGSMASKIN
BG	ВОДОСТРУЕН АПАРАТ ПОД НАЛЯГАНЕ
HR	VISOKOTLAČNI VODENI ČISTAČ
RO	MAȘINĂ DE SPĂLAT CU JET DE APĂ SUB PRESIUNE
TR	YÜKSEK BASINÇLI HİDRO TEMİZLEYİCİ
UK	ГІДРООЧИЩУВАЧ ВИСОКОГО ТИСКУ



> **SIMBOLI • SYMBOLS • SYMBOLES • SYMBOLE • SÍMBOLOS • SYMBOLEN • EXPLICAÇÃO DOS SÍMBOLOS • SYMBOLY • SYMBOLER • ΣΥΜΒΟΛΑ • MĀRGID • SYMBOLIT • JELEK • SIMBOLIAI • SIMBOLI • SIMBOLI • SYMBOLER • SYMBOLE • СИМВОЛЫ • SYMBOLY • SIMBOLI • SYMBOLER • СИМВОЛИ • SIMBOLI • SIMBOLURI • SEMBOLLER • СИМВОЛИ**

**ATTENZIONE!** Prestare attenzione per motivi di sicurezza.

**CAUTION!** It is important to be careful on safety grounds.

**ATTENTION!** Redoublez d'attention pour des motifs de sécurité.

**ACHTUNG!** Wichtiger Hinweis, der aus Sicherheitsgründen zu beachten ist.

**¡ATENCIÓN!** Prestar atención por motivos de seguridad.

**ATTENTIE!** Uit veiligheidsoverwegingen goed opletten.

**ATENÇÃO!** Informação importante a ser tida em consideração por motivos de segurança.

**POZOR!** Věnovat pozornost bezpečnostním symbolům.

**PAS PÅ!** Vigtig henvisning som skal overholdes af sikkerhedsmæssige grund.

**ΠΡΟΣΟΧΗ!** Σημαντική υπόδειξη που πρέπει να τηρηθεί για λόγους ασφαλείας.

**TÄHELEPANU!** Ohutuse huvides pange tähele.

**HUOMIO!** Tärkeä ohje joka on turvallisuuksystistä otettava huomioon.

**VIGYÁZAT!** Biztonsági okokból vigyázní kell.

**DĒMESIO!** Saugumo sumetimais reikia būti labai atsargiems.

**UZMANĪBU!** Pievērsiet uzmanību drošības apsvērumu dēļ.

**ATTENZJONI!** Attent għall-raġunijiet ta' sigurtà.

**ADVARSEL!** Viktig henvisning som må følges av sikkerhetsgrunner.

**UWAGA!** Zwracać uwagę ze względów bezpieczeństwa.

**ВНИМАНИЕ!** Для обеспечения безопасности будьте внимательны.

**POZOR!** Z bezpečnostných dôvodov buďte veľmi opatrní.

**POZOR!** Iz varnostnih razlogov bodite pozorni.

**VARNING!** Viktigt råd, som ska beaktas av säkerhetsskäl.

**ВНИМАНИЕ!** Обърнете внимание на безопасността.

**OPREZ!** Budite oprezni zbog sigurnosnih razloga.

**ATENȚIE!** Fiți atenți din motive de securitate.

**DIKKAT!** Güvenlik nedenlerinden dolayı dikkat edin.

**УВАГА!** Будьте уважні – можлива небезпека.



**IMPORTANTE • IMPORTANT • IMPORTANT • WICHTIG • IMPORTANTE • BELANGRIJK • IMPORTANTE • DŮLEŽITÉ • WICHTIG • ΣΗΜΑΝΤΙΚΟ • TÄHTIS • TÄRKEÄÄ • FONTOS • SVARBU • SVARĪGI • IMPORTANTI • VIKTIG • WAŽNE • ОБРАТИТЕ ВНИМАНИЕ • DŮLEŽITÉ UPOZORNENIE • РОМЕМВНО • VIKTIGT • ВАЖНО • VAŽNO • IMPORTANT • ÖNEMLİ • ВАЖЛИВА ІНФОРМАЦІЯ**



<b>IT</b>	<b>INDICE</b>	<b>pag.</b>
Istruzioni di montaggio		7
Dotazione di serie		8
Vibrazioni trasmesse all'utilizzatore		11
Livello pressione acustica		11
Alimentazione elettrica		12
Certificato di conformità		13

<b>EN</b>	<b>INDEX</b>	<b>page</b>
Assembly instruction		7
Standard equipment		8
Arm vibrations		11
Acoustic pressure		11
Electricity supply		12
Certificate of conformity		13

<b>FR</b>	<b>SOMMAIRE</b>	<b>pag.</b>
Instruction de montage		7
Dotation de serie		8
Vibrations transmises à l'utilisateur		11
Niveau de pression acoustique		11
Alimentation électrique		12
Certificat de conformité		13

<b>DE</b>	<b>INHALTSVERZEICHNIS</b>	<b>Seite</b>
Montageanleitung		7
Serienausstattung		8
Effektivbeschleunigung Hand-Arm Vibrationswert		11
Effektivschalldruck		11
Stromversorgung		12
Konformitätsbescheinigung		13

<b>ES</b>	<b>ÍNDICE</b>	<b>pág.</b>
Istrucciones de montaje		7
Dotación de serie		8
Vibraciones transmitidas al usuario		11
Nivel de ruido		11
Alimentación eléctrica		12
Certificado de conformidad		13

<b>NL</b>	<b>INLEIDING</b>	<b>blz.</b>
Montage-instructies		7
Standaarduitrusting		8
Op de gebruiker overgebrachte trillingen		11
Geluidsdrukniveau		11
Stroomtoevoer		12
Verklaring van overeenstemming		14

<b>PT</b>	<b>ÍNDICE</b>	<b>pág.</b>
Instrução de montagem		7
Equipamento de série		8
Aceleração efectiva, valor relativo à vibração mão-braço		11
Nível da pressão acústica		11
Alimentação de energia		12
Certificado de conformidade		14

<b>CS</b>	<b>OBSAH</b>	<b>str.</b>
Návod k montáži		7
Sériová výbava		8
Vibrace přenášené na uživatele		11
Hladina akustického tlaku		11
Elektrické napájení		12
Prohlášení o shodě		14

<b>DA</b>	<b>INDHOLD</b>	<b>sd.</b>
Monteringsvejledning		7
Leveringsomfang		8
Effektiv acceleration hånd-arm vibrationsværdi		11
Akustisk trykknivå		11
Strømforsyning		12
Konformitetserklæring		14

<b>EL</b>	<b>ΠΕΡΙΕΧΟΜΕΝΑ</b>	<b>σελ.</b>
	Οδηγίες συναρμολόγησης	7
	Στανταρ εξοπλισμός	8
	Πραγματική επιτάχυνση Χέρι-Βραχίονας Τιμή δόνησης	11
	Στάθμη ηχητικής πίεσης	11
	Παροχή ρευματος	12
	Πιστοποιητικό συμμορφωσης	14
<b>ET</b>	<b>SISUJUHT</b>	<b>lk.</b>
	Kokkupanemise juhised	7
	Standardvarustus	8
	Käepideme vibratsioon	11
	Helirõhu tase	11
	Elektritoide	12
	Kooskõlastuse sertifikaat	15
<b>FI</b>	<b>SISÄLTÖ</b>	<b>sivu</b>
	Asennusohje	7
	Vakiovarustus	8
	Efektiivinen kiihtyvyyss, käden-käsivarren värinäarvo	11
	Äänen paineen taso	11
	Sähkönsyöttö	12
	Vaatimustenmukaisuusvakuutus	15
<b>HU</b>	<b>TARTALOMJEGYZÉK</b>	<b>old.</b>
	Szerelési utasítás	7
	Alapfelszereltség	8
	Kéz és kar vibráció	11
	Hangnyomás szint	11
	Elektromos energiaellátás	12
	Megfelelőségi tanúsítvány	15

<b>LT</b>	<b>RODYKLĖ</b>	<b>psl.</b>
	Surinkimo instrukcijos	7
	Standartinė įranga	8
	Rankų vibracija	11
	Akustinis slėgis	11
	Elektros tiekimas	12
	Atitikties sertifikatas	15
<b>LV</b>	<b>ALFABĒTISKAIS RĀDĪTĀJS</b>	<b>lpp.</b>
	Montāžas instrukcijas	7
	Standarta aprīkojums	8
	Rokas vibrācijas	11
	Akustiskais spiediens	11
	Elektroapgāde	12
	Atbilstības sertifikāts	15
<b>MT</b>	<b>INDIĊI</b>	<b>paġna</b>
	Istruzzjonijiet biex tarma	7
	Biċċiet inkluzi	8
	Vibrazzjonijiet mill-makna lil min juża l-apparat	11
	Livell ta pressjoni akustika	11
	Fornitura ta' l-elettriku	12
	Ċertifikat ta' konformità	16
<b>NO</b>	<b>INNHALDSFORTEGNELSE</b>	<b>side</b>
	Monteringsveiledning	7
	Standard utstyr	8
	Effektiv akselerasjon hånd-arm vibrasjonsverdi	11
	Akustisk trykknivå	11
	Strømforsyning	12
	Konformitetssertifikat	16

PL	INDEKS	str.
Instrukcje montażu		7
Wyposażenie seryjne		8
Wibracje przekazywane użytkownikowi		11
Poziom ciśnienia akustycznego		11
Zasilanie elektryczne		12
Świadectwo zgodności		16

RU	ОГЛАВЛЕНИЕ	стр.
Руководство по монтажу		7
Базовая комплектация		8
Вибрации, передаваемые пользователю		11
Уровень звукового давления		11
Система электропитания		12
Сертификат соответствия		16

SK	INDEX	str.
Pokyny na montáž		7
Sériové vybavenie		8
Vibrácie prenášané na užívateľa		11
Úroveň akustického tlaku		11
Elektrické napájanie		12
Prehlásenie o zhode		16

SL	KAZALO	str.
Navodila za montažo		7
Standardna oprema		8
Tresljaji, ki se prenesejo na uporabnika		11
Stopnja zvočnega hrupa		11
Napajanje z elektriko		12
Certifikat o ustrezanju		17

SV	INNEHÅLLSFÖRTECKNING	sida
Montageinstruktion på förfrågan		7
Serieutrustning		8
Effektiv acceleration hand-arm vibrationsvärde		11
Akustisk trycknivå		11
Elförsörjning		12
Försäkran om överensstämmelse		17

BG	ИНДЕКС	стр.
Инструкция за монтаж		7
Оборудване		8
Вибрации, предавани на потребителя		11
Акустично налягане		11
Електрозахранване		12
Сертификат за съответствие		17

HR	INDEKS	str.
Upute za montažu		7
Serijska oprema		8
Prijenos vibracija na korisnika		11
Razina akustičnog pritiska		11
Električni priključak		12
Potvrda usklađenosti s normama		17

RO	INDEX	pag.
Instrucțiuni de montare		7
Dotare standard		8
Vibrații transmise utilizatorului		11
Nivel presiune acustică		11
Alimentarea electrică		12
Certificat de conformitate		17

TR	İÇİNDEKİLER	sf.
Montaj talimatları		7
Standart donanim		8
Kullanıcıya aktarılan titreşimler		11
Ses basınç seviyesi		11
Elektrik beslemesi		12
Uygunluk belgesi		18

UK	ЗМІСТ	стор.
Інструкції з монтажу		7
Серійне обладнання		8
Вібрація, яку відчуває користувач		11
Акустичний тиск		11
Електропостачання		12
Сертифікат відповідності		18

- > **ISTRUZIONI DI MONTAGGIO** • **ASSEMBLY INSTRUCTIONS** • **INSTRUCTION DE MONTAGE** • **MONTAGEANLEITUNG** • **INSTRUCCIONES DE MONTAJE** • **MONTAGE-INSTRUCTIES** • **INSTRUÇÃO DE MONTAGEM** • **NÁVOD K MONTÁŽI** • **MONTERINGSVEJELDNING** • **ΟΔΗΓΙΕΣ ΣΥΝΑΡΜΟΛΟΓΗΣΗΣ** • **KOKKUPANEMISE JUHISED** • **ASENNUSOHJE** • **SZERELÉSI UTASÍTÁS** • **SURINKIMO INSTRUKCIJOS** • **MONTĀŽAS INSTRUKCIJAS** • **ISTRUZZJONIJIET BIEX TARMA** • **MONTERINGSVEILEDNING** • **INSTRUKCJE MONTAŻU** • **РУКОВОДСТВО ПО МОНТАЖУ** • **POKYNY NA MONTÁŽ** • **NAVODILA ZA MONTAŽO** • **MONTAGEINSTRUKTIONPÅ FÖRFRÅGAN** • **ИНСТРУКЦИЯ ЗА МОНТАЖ** • **UPUTE ZA MONTAŽU** • **INSTRUCȚIUNI DE MONTARE** • **MONTAJ TALIMATLARI** • **ІНСТРУКЦІЇ З МОНТАЖУ**



### PHANTOM - TOMCAT

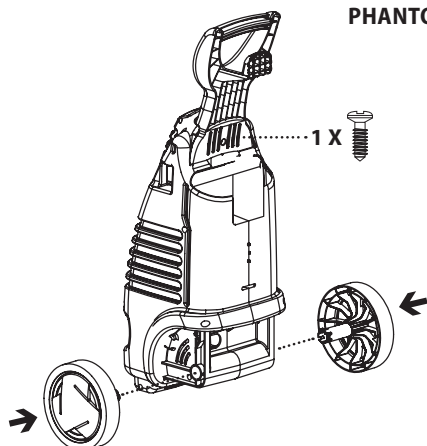

1.



2.



3.

### PHANTOM



1.



2.

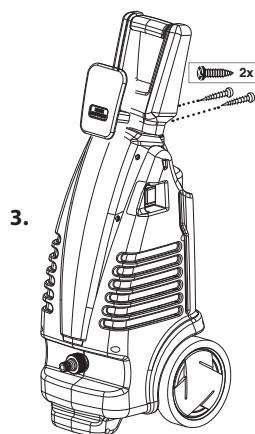

3.

- > **DOTAZIONE DI SERIE • STANDARD EQUIPMENT • DOTATION DE SERIE • SERIENAUSSTATTUNG • DOTACIÓN DE SERIE • STANDAARDUITRUSTING • EQUIPAMENTO DE SÉRIE • SÉRIOVÁ VÝBAVA • LEVERINGSOMFANG • ΣΤΑΝΤΑΡ ΕΞΟΠΛΙΣΜΟΣ • STANDARDVARUSTUS • VAKIOVARUSTUS • ALAPFELSZERELTSÉG • STANDARTINÉ JŘRANGA • STANDARTA APRĪKOJUMS • BIĆCIET INKLUŽI • STANDARD UTSTYR • WYPOSAŻENIE SERYJNE • БАЗОВАЯ КОМПЛЕКТАЦИЯ • SÉRIOVÉ VYBAVENIE • STANDARDNA OPREMA • SERIEUTRUSTNING • ОБОРУДОВАНИЕ • SERIJSKA OPREMA • DOTARE STANDARD • STANDART DONANIM • СЕРІЙНЕ ОБЛАДНАННЯ**

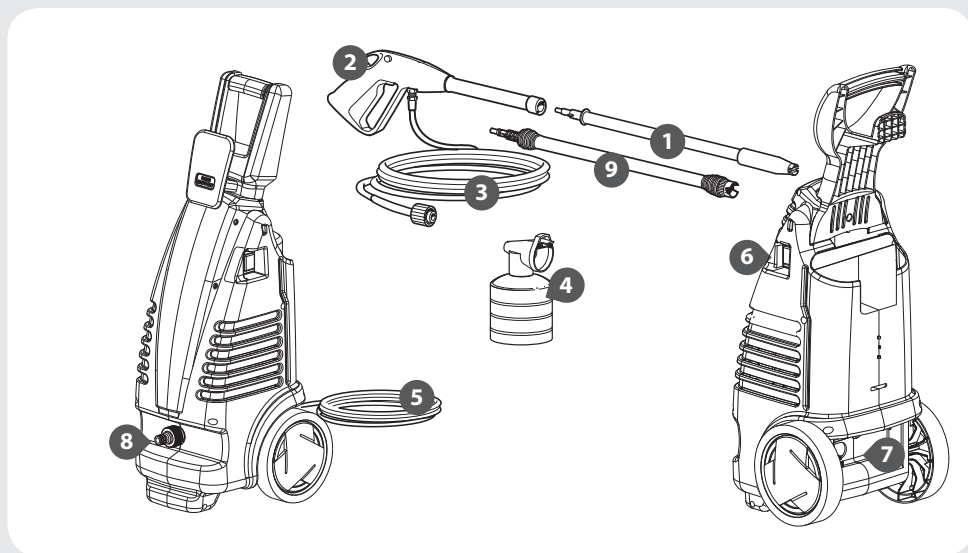

<b>(IT)</b>	
1	Lancia
2	Pistola
3	Tubo ad alta pressione
4	Serbatoio detergente
5	Cavo elettrico con spina
6	Interruttore
7	Uscita
8	Entrata + filtro
9	Lancia Turbo
<b>(EN)</b>	
1	Lance
2	Gun
3	High pressure hose
4	Detergent tank
5	Electric cable
6	ON/OFF switch
7	Water outlet

8	Water inlet + filter
9	Turbo lance
<b>(FR)</b>	
1	Lance
2	Pistolet
3	Flexible haute pression
4	Réservoir de détergent
5	Cable électrique avec prise
6	Interrupteur
7	Sortie H.P.
8	Entrée d'eau + filtre
9	Lance turbo
<b>(DE)</b>	
1	LANZE
2	Pistole
3	Hochdruckschlauch
4	Reinigungsmittelbehälter
5	Anschlusskabel mit Stecker

6	Ein-Ausschalter
7	Auslauf
8	Einlauf + Filter
9	Turbo Lanze
<b>(ES)</b>	
1	Lanza
2	Pistola
3	Tubo alta presión
4	Depósito detergente
5	Cable eléctrico con enchufe
6	Interruptor
7	Salida
8	Entrada + filtro
9	Lanza turbo
<b>(NL)</b>	
1	Lans
2	Pistool
3	Hogedrukslang
4	Reinigingsmiddel tank
5	Electrische kabel
6	AAN/UIT schakelaar
7	Wateruitgang
8	Wateringang + filter
9	Turbo lans
<b>(PT)</b>	
1	Lança
2	Pistola
3	Tubo flexível de alta pressão
4	Reservatório detergente
5	Cabo elétrico com ficha
6	Interruptor de ligar/desligar
7	Saida
8	Entrada + filtro
9	Turbo lança
<b>(CS)</b>	
1	Tryska
2	Pistole
3	Vysokotlaká hadice
4	Nádrž se saponátem
5	Elektrická přívodní šňůra se zástrčkou
6	Vypínač
7	Výstup
8	Vstup + filtr
9	Tryska turbo
<b>(DA)</b>	
1	Dyserør
2	Pistol
3	Højtryksslange
4	Tank for rengøringsmiddel
5	El-kabel med stik
6	ON/OFF trykknop
7	Vandafgang
8	Vandtilgang + filter
9	Turbolanse

<b>(EL)</b>	
1	Προέκταση
2	Πιστόλι
3	Σωλήνας υψηλής πίεσης
4	Ρεζερβουάρ απορρυπαντικό
5	Ηλεκτρικό καλώδιο με φικ
6	Διακόπτης
7	Εξοδος
8	Είσοδος + φίλτρο
9	Εκτοξευτήρας turbo
<b>(ET)</b>	
1	Otsik
2	Veepüstol
3	Kõrgsurve voolik
4	Pesuvahendi paak
5	Voolukaabel pistikuga
6	Lüliti
7	Väljalase
8	Sissevõtt + filter
9	Turbootsik
<b>(FI)</b>	
1	Suutin
2	Pesukahva
3	Korkeapaineinen letku
4	Pesuainesäiliö
5	Sähköjohto ja pistotulppa
6	Virtakatkaisin
7	Veden ulostulo
8	Veden sisäänmeno + suodatin
9	Turbo suihkuputki
<b>(HU)</b>	
1	Lándzsa
2	Pisztoly
3	Nagynyomású tömlő
4	Mosószer tartály
5	Elektromos vezeték villásdugóval
6	Kapcsoló
7	Kimenet
8	Bemenet + szűrő
9	Szennymaró lándzsa
<b>(LT)</b>	
1	Tiesus antgalis
2	Pistoletinis purkštukas
3	Aukšto spaudimo žarna
4	Valymo priemonės bakelis
5	Elektros laidas su kištuku
6	Ijungimo / išjungimo jungiklis
7	Vandens išleidimo anga
8	Vandens įleidimo anga + filtras
9	Turbo antgalis
<b>(LV)</b>	
1	Stobrs
2	Pistole
3	Augstspiediena šļūtene

4	Mazgāšanas līdzekļa tvertne
5	Barošanas kabelis ar kontaktdakšu
6	Slēdzis
7	Izplūdes atvere
8	Ievade ar filtru
9	Turbosmidzinātājs
<b>(MT)</b>	
1	Parti ta' quddiem tal-gan ta' l-ilma
2	Gan ta' l-ilma
3	Pajp ta' pressjoni għolja
4	Tank tad-deterġent
5	Kejbil tad-dawl bil-plakka
6	Swiċċ
7	Il-barra
8	Il-ġewwa + il-filter
9	Parti ta' quddiem tal-gan turbo
<b>(NO)</b>	
1	Rengjøringslans
2	Pistol
3	Trykkslange
4	Vaskemiddelbeholder
5	Elektrisk kabel med stikkontakt
6	AV/PÅ-bryter
7	Vannuttak
8	Vanninntak + filter
9	Turbo-lanse
<b>(PL)</b>	
1	Lanca
2	Pistolet
3	Wąż wysokociśnieniowy
4	Pojemnik detergentu
5	Kabel elektryczny z wtyczką
6	Wyłącznik
7	Wylot
8	Wlot + filtr
9	Lanca turbo
<b>(RU)</b>	
1	Трубка-рукоятка
2	Пистолет
3	Напорный шланг
4	Бачок для мощного средства
5	Соединительный кабель с вилкой
6	Выключатель
7	Выход
8	Устройство для заполнения + фильтр
9	Насадка турбо
<b>(SK)</b>	
1	Prúdnica
2	Pištoľ
3	Vysokotlaková hadica
4	Nádržka umývacieho prostriedku
5	Prívodný elektrický kábel so zástrčkou
6	Vypínač
7	Výstup

8	Prívod + filter
9	Turbo prúdnica
<b>(SL)</b>	
1	Brizgalka
2	Pištola
3	Visokotlačna cev
4	Posoda za čistilo
5	Električna vrvica z vtičem
6	Stikalo
7	Izstop
8	Vstop + filter
9	Turbo brizgalka
<b>(SV)</b>	
1	Lans
2	Pistol
3	Tryckslang
4	Behållare till rengöringsmedel
5	Elkabel med stickpropp
6	ON/OFF-knapp
7	Uttag (vatten)
8	Intag + filter (vatten)
9	Turbolans
<b>(BG)</b>	
1	Струйник
2	Ръкохватка
3	Маркуч за високо налягане
4	Резервоар за почистващ препарат
5	Електрически кабел с щепсел
6	Прекъсвач
7	Изход
8	Вход + филтър
9	Турбо струйник
<b>(HR)</b>	
1	Cijev s mlaznicom
2	Pištoli
3	Visokotlačno crijevo
4	Spremnik deterđenta
5	Električni kabel s utikačem
6	Prekidač
7	Izlaz
8	Ulaz + filter
9	Turbo mlaznica
<b>(RO)</b>	
1	Lance
2	Pistol
3	Furtun de înaltă presiune
4	Rezervor detergent
5	Cablu electric cu ștecher
6	Înterupător
7	Ieșire
8	Intrare + filtru
9	Lance turbo

<b>(TR)</b>	
1	Lans
2	Tabanca
3	Yüksek basınçlı boru
4	Deterjan deposu
5	Fişli elektrik kablosu
6	Şalter
7	Çıkış
8	Giriş + filtre
9	Turbo lans
<b>(UK)</b>	
1	Струменева трубка
2	Пістолет
3	Шланг високого тиску
4	Місткість для миючого засобу
5	Електрошнур з вилкою
6	Вимикач

7	Вихід
8	Вхід + фільтр
9	Турбо-насадка

- .....
- > Vibrazioni trasmesse all'utilizzatore • Arm vibrations • Vibrations transmises à l'utilisateur • Effektivbeschleunigung Hand-Arm Vibrationswert • Vibraciones transmitidas al usuario • Op de gebruiker overgebrachte trillingen • Aceleração efectiva, valor relativo à vibração mão-braço • Vibrate přenášené na uživatele • Effektiv acceleration hånd-arm vibrationsværdi • Πραγματική επιτάχυνση Χέρι-Βραχίονας/Τίμη δόνησης • Käepideme vibratsioon • Efektiivinen kiihtyvyyds, käden-käsivarren tärinäärvo • Kéz és kar vibráció • Rankų vibracija • Rokas vibrācijas • Vibrazjonijiet mill-makna lil min juza l-apparat • Effektiv akselerasjon hånd-arm vibrasjonsverdi • Wibracje przekazywane użytkownikowi • Вибрации, передаваемые пользователю • Vibrácie prenášané na užívateľa • Tresljaji, ki se prenesejo na uporabnika • Effektiv acceleration hand-arm vibrationsvärde • Вибрации, предавани на потребителя • Prijenos vibracija na korisnika • Vibrații transmise utilizatorului • Kullanıcıya aktarılan titreşimler • Вібрація, яку відчуває користувач

**PHANTOM - TOMCAT**

**1,5 m/s<sup>2</sup>**

- .....
- > Livello pressione acustica • Acoustic pressure • Niveau de pression acoustique • Schalldruckpegel • Nivel de ruido • Geluidsdrukniveau • Nível da pressão acústica • Hladina akustického tlaku • Akustisk trykknivå • Στάθμη ηχητικής πίεσης • Helirõhu tase • Äänen paineen taso • Hangnyomás szint • Akustinis slėgis • Akustiskais spiediens • Livell ta pressjoni akustika • Akustisk trykknivå • Poziom ciśnienia akustycznego • Уровень звукового давления • Úroveň akustického tlaku • Stopnja zvočnega hrupa • Akustisk trykknivå • Акустично налягане • Razina akustičnog pritiska • Nivel presiune acustică • Ses basınç seviyesi • Акустичний тиск

**PHANTOM - TOMCAT**

**L<sub>wa</sub> 95dB (A) \_ L<sub>pa</sub> 74dB (A)**

Questa macchina è soggetta ad allacciamento sotto condizione:  $Z_{max} < 0,391 \text{ Ohm}$  • The appliance shall be connected to the electrical network providing that the impedance  $z_{max} < 0,391 \text{ Ohm}$  • Cette machine est soumise a un raccordement électrique sous condition du respect de l'impédance  $z_{max} < 0,391 \text{ Ohm}$  • Nach Berechnung ist die maximal zulässige Netzimpedanz  $Z_{max} < 0,391 \text{ Ohm}$  am Versorgungs-Anschlusspunkt des Kunden • Esta máquina esta sujeta a conexión bajo condición:  $Z_{max} < 0,391 \text{ Ohm}$  • Deze toestel is onderworpen aan een elektrische verbinding op basis van een respect van het impedantie  $z_{max} < 0,391 \text{ Ohm}$  • Esta máquina é sujeta à ligação sob condição:  $Z_{max} < 0,391 \text{ Ohm}$  • Tento stroj podléhá připojení za následující podmínky:  $Z_{max} < 0,391 \text{ Ohm}$  • Elforsyningen, som maskinen tilsluttes, skal opfylde følgende krav:  $Z_{max} < 0,391 \text{ Ohm}$  • Η συσκευή προορίζεται για σύνδεση σε δίκτυο με:  $Z_{max} < 0,391 \text{ Ohm}$  • Elektroite allikas, millega masin on ühendatud, peab vastama järgmisele tingimusele:  $Z_{max} < 0,391 \text{ Ohm}$  • Sähkövirran, johon laite kytketään, on täytettävä seuraavat ehdot:  $Z_{max} < 0,391 \text{ Ohm}$  • A gép elektromos bekötésének feltétele:  $Z_{max} < 0,391 \text{ Ohm}$  • Elektros tinklas, prie kurio prijungjama mašina, turi atitikti šią sąlygą:  $Z_{max} < 0,391 \text{ Ohm}$  • Elektrotiklam, kam jāpievieno ierīce, jāatbilst šādiem nosacījumiem:  $Z_{max} < 0,391 \text{ Ohm}$  • Il-kurrent ta' l-eletriku ma xiex il-makna għanda tkun konnessa għandha tkun mal-konformi mall-kundizjonijiet li jmissu:  $Z_{max} < 0,391 \text{ Ohm}$  • Elekrisitetsforsyningen denne maskinen skal benytte må oppfylle følgende forhold:  $Z_{max} < 0,391 \text{ Ohm}$  • Niniejsze urządzenie należy podłączać do sieci zasilającej spełniającej następujący warunek:  $Z_{max} < 0,391 \text{ Ohm}$  • Электрическое подключение данного аппарата должно отвечать следующему условию:  $Z_{max} < 0,391 \text{ Ohm}$  • Tento stroj musí byť napájaný sieťou spĺňajúcou nasledujúce podmienky:  $Z_{max} < 0,391 \text{ Ohm}$  • Pri priključitvi aparata na omrežje je potrebno zagotoviti naslednji pogoji:  $Z_{max} < 0,391 \text{ Ohm}$  • Denna maskin ska anslutas enligt följande villkor:  $Z_{max} < 0,391 \text{ Ohm}$  • Електрозахранването, към което се свързва машината трябва да отговаря на следните условия:  $Z_{max} < 0,391 \text{ Ohm}$  • Električno napajanje na koje je uređaj priključen mora zadovoljavati sljedeći uvjet:  $Z_{max} < 0,391 \text{ Ohm}$  • Conexarea electrică a acestui aparat trebuie să fie conformă cu următoarea condiție:  $Z_{max} < 0,391 \text{ Ohm}$  • Bu makinenin bağlandığı elektrik beslemesi sistemi, aşağıdaki şartı uygun olmalıdır:  $Z_{max} < 0,391 \text{ Ohm}$  • Мережа електропостачання, до якої має бути підключений цей електроприлад, повинна задовільняти умові:  $Z_{max} < 0,391 \text{ Ohm}$

**IT****CERTIFICATO CE DI CONFORMITÀ**

La ditta sottoscritta:

via J. F. Kennedy, 12 Italy  
46020 Pegognaga (MN)

Dichiara sotto la propria responsabilità che la macchina:

**PRODOTTO:** Idropulitrice alta pressione**MODELLO TIPO:** Phantom - Tomcat

é conforme alle direttive 98/37/CE, 2006/95/CE, 2002/44/CE, 2004/108/CE, 2000/14/CE, 2002/95/CE, 2002/96/CE e loro successive modificazioni ed agli standard EN

60335-1:02+A11:04+A2:06+C1:06+A12:06+A1:04+C1:04, EN 60335- 2-79:04+A1:06+A2:07, EN 55014-1:07, EN 55014-2:98+A1:02, EN 61000-3-2:07, EN 61000-3-3:97+A1:02, EN 61000-3-11:01, EN 50366:03+A1:06, EN 50336:04+A1:07, EN ISO 12100-1:05 , EN ISO 12100-2:05, EN ISO 14121-1:07, EN 61000-4-2:95+A1:98+A2:01, EN 61000-4-5:06 e loro successive modificazioni.

Pegognaga 16/01/2009



Giancarlo Lanfredi - Direttore generale

**EN****CE CERTIFICATE OF CONFORMITY**

The underwrite company:

via J. F. Kennedy, 12 Italy  
46020 Pegognaga (MN)

Declares under its responsibility that the machine:

**PRODUCT:** High pressure cleaner**MODEL TYPE:** Phantom - Tomcat

complies with directives 98/37/EC, 2006/95/EC, 2002/44/EC, 2004/108/EC, 2000/14/EC, 2002/95/EC, 2002/96/EC and subsequent modifications and the EN 60335-1:02+A

11:04+A2:06+C1:06+A12:06+A1:04+C1:04, EN 60335-2-79:04+A1:06+A2:07, EN 55014-1:07, EN 55014-2:98+A1:02, EN 61000-3-2:07, EN 61000-3-3:97+A1:02, EN 61000-3-11:01, EN 50366:03+A1:06, EN 50336:04+A1:07, EN ISO 12100-1:05 , EN ISO 12100-2:05, EN ISO 14121-1:07, EN 61000-4-2:95+A1:98+A2:01, EN 61000-4-5:06 standards and subsequent modifications.

Pegognaga 16/01/2009



Giancarlo Lanfredi - General manager

**FR****CERTIFICAT CE DE CONFORMITÉ**

La société suivante:

via J. F. Kennedy, 12 Italy  
46020 Pegognaga (MN)

Atteste sous sa responsabilité que la machine:

**PRODUIT:** Nettoyeur haute pression**MODELE:** Phantom - Tomcat

est conforme aux directives 98/37/CE, 2006/95/CE, 2002/44/CE, 2004/108/CE, 2000/14/CE, 2002/95/CE, 2002/96/CE et aux modifications successives ainsi qu'aux normes EN

60335-1:02+A11:04+A2:06+C1:06+A12:06+A1:04+C1:04, EN 60335- 2-79:04+A1:06+A2:07, EN 55014-1:07, EN 55014-2:98+A1:02, EN 61000-3-2:07, EN 61000-3-3:97+A1:02, EN 61000-3-11:01, EN 50366:03+A1:06, EN 50336:04+A1:07, EN ISO 12100-1:05 , EN ISO 12100-2:05, EN ISO 14121-1:07, EN 61000-4-2:95+A1:98+A2:01, EN 61000-4-5:06 et aux modifications successives.

Pegognaga 16/01/2009



Giancarlo Lanfredi - Directeur général

**DE****CE-KONFORMITÄTSBESCHEINIGUNG**

Die unten stehende Firma:

via J. F. Kennedy, 12 Italy  
46020 Pegognaga (MN)

erklärt unter der eigenen Verantwortung dass die Maschine:

**PRODUKT:** Hochdruckreiniger**MODELLTYP:** Phantom - Tomcat

den Richtlinien 98/37/EG, 2006/95/EG, 2002/44/EG, 2004/108/EG, 2000/14/EG, 2002/14/EG, 2002/95/EG, 2002/96/EG den nachfolgenden Änderungen sowie den Normen EN

60335-1:02+A11:04+A2:06+C1:06+A12:06+A1:04+C1:04, EN 60335- 2-79:04+A1:06+A2:07, EN 55014-1:07, EN 55014-2:98+A1:02, EN 61000-3-2:07, EN 61000-3-3:97+A1:02, EN 61000-3-11:01, EN 50366:03+A1:06, EN 50336:04+A1:07, EN ISO 12100-1:05 , EN ISO 12100-2:05, EN ISO 14121-1:07, EN 61000-4-2:95+A1:98+A2:01, EN 61000-4-5:06 entspricht den nachfolgenden Änderungen sowie.

Pegognaga 16/01/2009



Giancarlo Lanfredi - Generaldirektor

**ES****CERTIFICADO DE CONFORMIDAD**

La Firma que suscribe:

via J. F. Kennedy, 12 Italy  
46020 Pegognaga (MN)

Declara bajo su propia responsabilidad que la máquina:

**PRODUCTO:** Limpiador de alta presión**MODELO TIPO:** Phantom - Tomcat

está en conformidad con las directivas 98/37/CE, 2006/95/CE, 2002/44/CE, 2004/108/CE, 2000/14/CE, 2002/14/CE, 2002/95/CE, 2002/96/CE y sus sucesivas modificaciones y también con

la norma EN 60335-1:02+A11:04+A2:06+C1:06+A12:06+A1:04+C1:04, EN 60335- 2-79:04+A1:06+A2:07, EN 55014-1:07, EN 55014-2:98+A1:02, EN 61000-3-2:07, EN 61000-3-3:97+A1:02, EN 61000-3-11:01, EN 50366:03+A1:06, EN 50336:04+A1:07, EN ISO 12100-1:05 , EN ISO 12100-2:05, EN ISO 14121-1:07, EN 61000-4-2:95+A1:98+A2:01, EN 61000-4-5:06 y sus sucesivas modificaciones.

Pegognaga 16/01/2009



Giancarlo Lanfredi - Director general

NL

**EG-VERKLARING VAN OVEREENSTEMMING**

Ondergetekende firma:

via J. F. Kennedy, 12 Italy  
46020 Pegognaga (MN)

verklaart geheel onder eigen verantwoordelijkheid dat de machine:

**PRODUCT:** Hogedrukreiniger**MODEL - TYPE: Phantom - Tomcat**

in overeenstemming is met de Richtlijnen 98/37/EG, 2006/95/EG, 2002/44/EG, 2004/108/EG, 2000/14/EG, 2002/95/EG, 2002/96/EG en latere wijzigingen daarop en de normen EN

60335-1:02+A11:04+A2:06+C1:06+A12:06+A1:04+C1:04, EN 60335- 2-79:04+A1:06+A2:07, EN 55014-1:07, EN 55014-2:98+A1:02, EN 61000-3-2:07, EN 61000-3-3:97+A1:02, EN 61000-3-11:01, EN 50366:03+A1:06, EN 50336:04+A1:07, EN ISO 12100-1:05 , EN ISO 12100-2:05, EN ISO 14121-1:07, EN 61000-4-2:95+A1:98+A2:01, EN 61000-4-5:06 en latere wijzigingen daarop.

Pegognaga 16/01/2009



Giancarlo Lanfredi - Algemeen directeur

PT

**CERTIFICADO DE CONFORMIDADE**

A firma abaixo assinada:

via J. F. Kennedy, 12 Italy  
46020 Pegognaga (MN)

Declara sob própria responsabilidade que a maquina:

**PRODUTO:** Lavadora de alta pressão**MODELO - TIPO: Phantom - Tomcat**

está em conformidade com as directrizes 98/37/CE, 2006/95/CE, 2002/44/CE, 2004/108/CE, 2000/14/CE, 2002/95/CE, 2002/96/CE e as suas sucessivas modificações bem como com

as normas EN 60335-1:02+A11:04+A2:06+C1:06+A12:06+A1:04+C1:04, EN 60335- 2-79:04+A1:06+A2:07, EN 55014-1:07, EN 55014-2:98+A1:02, EN 61000-3-2:07, EN 61000-3-3:97+A1:02, EN 61000-3-11:01, EN 50366:03+A1:06, EN 50336:04+A1:07, EN ISO 12100-1:05 , EN ISO 12100-2:05, EN ISO 14121-1:07, EN 61000-4-2:95+A1:98+A2:01, EN 61000-4-5:06 e as suas sucessivas modificações.

Pegognaga 16/01/2009



Giancarlo Lanfredi - Director geral

CS

**PROHLÁŠENÍ O SHODĚ**

Níže podepsaná firma:

via J. F. Kennedy, 12 Italy  
46020 Pegognaga (MN)

Prohlašuje na vlastní zodpovědnost, že stroj:

**VÝROBEK:** Vysokotlaký mycí stroj**TYP MODELU: Phantom - Tomcat**

splňuje vyhlášky 98/37/ES, 2006/95/ES, 2002/44/ES, 2004/108/ES, 2000/14/ES, 2002/95/ES, 2002/96/ES a jejich pozdější, jakož i standard EN 60335-1:02+A11

:04+A2:06+C1:06+A12:06+A1:04+C1:04, EN 60335- 2-79:04+A1:06+A2:07, EN 55014-1:07, EN 55014-2:98+A1:02, EN 61000-3-2:07, EN 61000-3-3:97+A1:02, EN 61000-3-11:01, EN 50366:03+A1:06, EN 50336:04+A1:07, EN ISO 12100-1:05 , EN ISO 12100-2:05, EN ISO 14121-1:07, EN 61000-4-2:95+A1:98+A2:01, EN 61000-4-5:06 a jejich pozdější.

Pegognaga 16/01/2009



Giancarlo Lanfredi - Generální ředitel

DA

**EU KONFORMITETSERKLÆRING**

Underskrevne firma:

via J. F. Kennedy, 12 Italy  
46020 Pegognaga (MN)

erklærer under eget ansvar at maskinen:

**PRODUKT:** Højtryksrensner**MODEL TYPE: Phantom - Tomcat**

overholder konformitetskravene i henhold til direktiverne 98/37/EF, 2006/95/EF, 2002/44/EF, 2004/108/EF, 2000/14/EF, 2002/95/EF, 2002/96/EF og deres efterfølgende ændringer

og standarderne EN 60335-1:02+A11:04+A2:06+C1:06+A12:06+A1:04+C1:04, EN 60335- 2-79:04+A1:06+A2:07, EN 55014-1:07, EN 55014-2:98+A1:02, EN 61000-3-2:07, EN 61000-3-3:97+A1:02, EN 61000-3-11:01, EN 50366:03+A1:06, EN 50336:04+A1:07, EN ISO 12100-1:05 , EN ISO 12100-2:05, EN ISO 14121-1:07, EN 61000-4-2:95+A1:98+A2:01, EN 61000-4-5:06 og deres efterfølgende ændringer.

Pegognaga 16/01/2009



Giancarlo Lanfredi - Generaldirektør

EL

**ΠΙΣΤΟΠΟΙΗΤΙΚΟ ΣΥΜΜΟΡΦΩΣΗΣ ΕΚ**

Ο παρακάτω οίκος:

via J. F. Kennedy, 12 Italy  
46020 Pegognaga (MN)

Δηλώνει υπεύθυνα ότι το μηχάνημα:

**ΠΡΟΪΟΝ:** Μηχάνημα καθαρισμού με υψηλή πίεση**ΜΟΝΤΕΛΟ ΤΥΠΟΣ: Phantom - Tomcat**

είναι σύμφωνο με τις οδηγίες 98/37/ΕΚ, 2006/95/ΕΚ, 2002/44/ΕΚ, 2004/108/ΕΚ, 2000/14/ΕΚ, 2002/95/ΕΚ, 2002/96/ΕΚ και τις μεταγενέστερες τροποποιήσεις τους καθώς και με τους

κανονισμούς EN 60335-1:02+A11:04+A2:06+C1:06+A12:06+A1:04+C1:04, EN 60335- 2-79:04+A1:06+A2:07, EN 55014-1:07, EN 55014-2:98+A1:02, EN 61000-3-2:07, EN 61000-3-3:97+A1:02, EN 61000-3-11:01, EN 50366:03+A1:06, EN 50336:04+A1:07, EN ISO 12100-1:05 , EN ISO 12100-2:05, EN ISO 14121-1:07, EN 61000-4-2:95+A1:98+A2:01, EN 61000-4-5:06 και τις μεταγενέστερες τροποποιήσεις τους.

Pegognaga 16/01/2009



Giancarlo Lanfredi - Γενικός Λειτουργός

ET

**ELI KOOSKÖLASTUSE CERTIFIKAAT**

Allakirjutanud ettevõtte:

via J. F. Kennedy, 12 Italy  
46020 Pegognaga (MN)

Tunnistab, et masin:

**TOODE:** Kõrgsurvepesur**MUDELI TÜÜP:** Phantom - Tomcat

on vastavuses direktiividega 98/37/EÜ, 2006/95/EÜ, 2002/44/EÜ, 2004/108/EÜ, 2000/14/EÜ, 2002/95/EÜ, 2002/96/EÜ ning järgnevate lisadega ning standarditega EN 60335-1:02+A

11:04+A2:06+C1:06+A12:06+A1:04+C1:04, EN 60335-2-79:04+A1:06+A2:07, EN 55014-1:07, EN 55014-2:98+A1:02, EN 61000-3-2:07, EN 61000-3-3:97+A1:02, EN 61000-3-11:01, EN 50366:03+A1:06, EN 50336:04+A1:07, EN ISO 12100-1:05, EN ISO 12100-2:05, EN ISO 14121-1:07, EN 61000-4-2:95+A1:98+A2:01, EN 61000-4-5:06 ning järgnevate lisadega.

Pegognaga 16/01/2009



Giancarlo Lanfredi - Peadirektor

FI

**VAATIMUSTENMUKAISUUSVAKUUTUS**

Allekirjoittanut yritys:

via J. F. Kennedy, 12 Italy  
46020 Pegognaga (MN)

vakuuttaa omalla vastuullaan että kone:

**TUOTE:** Korkeapainepesuri**MALLI TYYPI:** Phantom - Tomcat

Malli vastaa direktiivejä 98/37/EY, 2006/95/EY, 2002/44/EY, 2004/108/EY, 2000/14/EY, 2002/95/EY, 2002/96/EY ja myöhempiä muutoksia sekä standardeja EN 60335-1:02+A

11:04+A2:06+C1:06+A12:06+A1:04+C1:04, EN 60335-2-79:04+A1:06+A2:07, EN 55014-1:07, EN 55014-2:98+A1:02, EN 61000-3-2:07, EN 61000-3-3:97+A1:02, EN 61000-3-11:01, EN 50366:03+A1:06, EN 50336:04+A1:07, EN ISO 12100-1:05, EN ISO 12100-2:05, EN ISO 14121-1:07, EN 61000-4-2:95+A1:98+A2:01, EN 61000-4-5:06 ja myöhempiä muutoksia.

Pegognaga 16/01/2009



Giancarlo Lanfredi - Toimistujohtaja

HU

**CE MEGFELELŐSÉGI TANÚSÍTVÁNY**

Alulírott gyártó:

via J. F. Kennedy, 12 Italy  
46020 Pegognaga (MN)

saját felelősségére kijelenti, hogy az alábbiakban azonosított gép:

**TERMÉK:** Nagynyomású mosóberendezés**MODELL TÍPUS:** Phantom - Tomcat

megfelel a 98/37/EK, 2006/95/EK, 2002/44/EK, 2004/108/EK, 2000/14/EK, 2002/95/EK, 2002/96/EK irányelveknek és azok későbbi módosításainak, valamint az EN 60335-1:02+A

11:04+A2:06+C1:06+A12:06+A1:04+C1:04, EN 60335-2-79:04+A1:06+A2:07, EN 55014-1:07, EN 55014-2:98+A1:02, EN 61000-3-2:07, EN 61000-3-3:97+A1:02, EN 61000-3-11:01, EN 50366:03+A1:06, EN 50336:04+A1:07, EN ISO 12100-1:05, EN ISO 12100-2:05, EN ISO 14121-1:07, EN 61000-4-2:95+A1:98+A2:01, EN 61000-4-5:06 szabványoknak és azok későbbi.

Pegognaga 16/01/2009



Giancarlo Lanfredi - Vezérigazgató

LT

**EB ATITIKTIKES CERTIFIKATAS**

Pasirašiusioji kompanija:

via J. F. Kennedy, 12 Italy  
46020 Pegognaga (MN)

Pareiškia, prisiimdama visą atsakomybę, kad mašina:

**PRODUKTAS:** Aukšto spaudimo valymo mašina**MODELIO TIPAS:** Phantom - Tomcat

atitinka direktyvas 98/37/EB, 2006/95/EB, 2002/44/EB, 2004/108/EB, 2000/14/EB, 2002/95/EB, 2002/96/EB ir atitinkamus pakeitimus ir EN 60335-1:02+A11:04+A2:06+C1

:06+A12:06+A1:04+C1:04, EN 60335-2-79:04+A1:06+A2:07, EN 55014-1:07, EN 55014-2:98+A1:02, EN 61000-3-2:07, EN 61000-3-3:97+A1:02, EN 61000-3-11:01, EN 50366:03+A1:06, EN 50336:04+A1:07, EN ISO 12100-1:05, EN ISO 12100-2:05, EN ISO 14121-1:07, EN 61000-4-2:95+A1:98+A2:01, EN 61000-4-5:06 standartus ir atitinkamus pakeitimus.

Pegognaga 16/01/2009



Giancarlo Lanfredi - Generalinis direktorius

LV

**EK ATBILSTĪBAS CERTIFIKĀTS**

Turpmāk parakstījusies kompānija:

via J. F. Kennedy, 12 Italy  
46020 Pegognaga (MN)

pažino, ka mašina:

**PRODUKTS:** Mazgāšanas ierīce ar augstspiediena ūdens strūklu**MODEĻA TIPS:** Phantom - Tomcat

atbilst direktīvam 98/37/EK, 2006/95/EK, 2002/44/EK, 2004/108/EK, 2000/14/EK, 2002/95/EK, 2002/96/EK un to turpmākajiem

labojumiem, kā arī standartiem EN 60335-1:02+A11:04+A2:06+C1:06+A12:06+A1:04+C1:04, EN 60335-2-79:04+A1:06+A2:07, EN 55014-1:07, EN 55014-2:98+A1:02, EN 61000-3-2:07, EN 61000-3-3:97+A1:02, EN 61000-3-11:01, EN 50366:03+A1:06, EN 50336:04+A1:07, EN ISO 12100-1:05, EN ISO 12100-2:05, EN ISO 14121-1:07, EN 61000-4-2:95+A1:98+A2:01, EN 61000-4-5:06 un to turpmākajiem labojumiem.

Pegognaga 16/01/2009



Giancarlo Lanfredi - Ģenerāldirektors

**MT****ĈERTIFIKAT TA' KONFORMITÀ EC**

Il-kumpanija hawn taht:

via J. F. Kennedy, 12 Italy  
46020 Pegognaga (MN)

Tiddikjara li l-makna:

**PRODOTT:** Woxer ta' l-ilma bi pressjoni gholja**TIP TA' MUDELL:** Phantom - Tomcat

F' konformità mad-dirrettivi 98/37/EC, 2006/95/EC, 2002/44/EC, 2004/108/EC, 2000/14/EC, 2002/95/EC, 2002/96/EC u modifikazzjonijiet u standards EN 60335-1:02+A11:04+A2:06+

C1:06+A12:06+A1:04+C1:04, EN 60335- 2-79:04+A1:06+A2:07, EN 55014-1:07, EN 55014-2:98+A1:02, EN 61000-3-2:07, EN 61000-3-3:97+A1:02, EN 61000-3-11:01, EN 50366:03+A1:06, EN 50336:04+A1:07, EN ISO 12100-1:05, EN ISO 12100-2:05, EN ISO 14121-1:07, EN 61000-4-2:95+A1:98+A2:01, EN 61000-4-5:06 u modifikazzjonijiet.  
Pegognaga 16/01/2009

Giancarlo Lanfredi - General Manager

**NO****KONFORMITETSSERTIFIKAT**

Undertegnede firma:

via J. F. Kennedy, 12 Italy  
46020 Pegognaga (MN)

forsikrer under eget ansvar at maskinen:

**PRODUKT:** Høytrykksvasker**MODELL TYPE:** Phantom - Tomcat

er i overensstemmelse med direktivene 98/37/EC, 2006/95/EC, 2002/44/EC, 2004/108/EC, 2000/14/EC, 2002/95/EC, 2002/96/EC og senere endringer, samt med standardene

EN 60335-1:02+A11:04+A2:06+C1:06+A12:06+A1:04+C1:04, EN 60335- 2-79:04+A1:06+A2:07, EN 55014-1:07, EN 55014-2:98+A1:02, EN 61000-3-2:07, EN 61000-3-3:97+A1:02, EN 61000-3-11:01, EN 50366:03+A1:06, EN 50336:04+A1:07, EN ISO 12100-1:05, EN ISO 12100-2:05, EN ISO 14121-1:07, EN 61000-4-2:95+A1:98+A2:01, EN 61000-4-5:06 og senere endringer.  
Pegognaga 16/01/2009

Giancarlo Lanfredi - Administrerende direktør

**PL****ŚWIADCTWO ZGODNOŚCI**

Nizej podpisana firma:

via J. F. Kennedy, 12 Italy  
46020 Pegognaga (MN)

Oświadczam na własną odpowiedzialność, że urządzenie:

**PRODUKT:** Myjka wysokociśnieniowa**MODEL TYPU:** Phantom - Tomcat

jest zgodny z dyrektywami 98/37/WE, 2006/95/WE, 2002/44/WE, 2004/108/WE, 2000/14/WE, 2002/95/WE, 2002/96/WE i ich późniejszymi zmianami, oraz z normami EN

60335-1:02+A11:04+A2:06+C1:06+A12:06+A1:04+C1:04, EN 60335- 2-79:04+A1:06+A2:07, EN 55014-1:07, EN 55014-2:98+A1:02, EN 61000-3-2:07, EN 61000-3-3:97+A1:02, EN 61000-3-11:01, EN 50366:03+A1:06, EN 50336:04+A1:07, EN ISO 12100-1:05, EN ISO 12100-2:05, EN ISO 14121-1:07, EN 61000-4-2:95+A1:98+A2:01, EN 61000-4-5:06 i ich późniejszymi zmianami.  
Pegognaga 16/01/2009

Giancarlo Lanfredi - Dyrektor główny

**RU****СЕРТИФИКАТ СООТВЕТСТВИЯ ЕС**

Нижеподписавшаяся компания:

via J. F. Kennedy, 12 Italy  
46020 Pegognaga (MN)

заявляет под свою ответственность, что:

**АППАРАТ:** Гидроочиститель высокого давления**МОДЕЛЬ-ТИП:** Phantom - Tomcat

соответствует требованиям директив 98/37/ЕС, 2006/95/ЕС, 2002/44/ЕС, 2004/108/ЕС, 2000/14/ЕС, 2002/95/ЕС, 2002/96/ЕС и последующих модификаций, и стандартам

EN 60335-1:02+A11:04+A2:06+C1:06+A12:06+A1:04+C1:04, EN 60335- 2-79:04+A1:06+A2:07, EN 55014-1:07, EN 55014-2:98+A1:02, EN 61000-3-2:07, EN 61000-3-3:97+A1:02, EN 61000-3-11:01, EN 50366:03+A1:06, EN 50336:04+A1:07, EN ISO 12100-1:05, EN ISO 12100-2:05, EN ISO 14121-1:07, EN 61000-4-2:95+A1:98+A2:01, EN 61000-4-5:06 и последующих модификаций.  
Pegognaga 16/01/2009

Giancarlo Lanfredi - Генеральный директор

**SK****PREHLÁSENIE O ZHODE**

Podpísaná firma:

via J. F. Kennedy, 12 Italy  
46020 Pegognaga (MN)

Prehlasuje na vlastnú zodpovednosť, že stroj:

**VÝROBOK:** Vysokotlakový umývací stroj**MODEL TYPU:** Phantom - Tomcat

vyhovuje podmienkam smerníc 98/37/ES, 2006/95/ES, 2002/44/ES, 2004/108/ES, 2000/14/ES, 2002/95/ES, 2002/96/ES v znení následných úprav, a normám EN

60335-1:02+A11:04+A2:06+C1:06+A12:06+A1:04+C1:04, EN 60335- 2-79:04+A1:06+A2:07, EN 55014-1:07, EN 55014-2:98+A1:02, EN 61000-3-2:07, EN 61000-3-3:97+A1:02, EN 61000-3-11:01, EN 50366:03+A1:06, EN 50336:04+A1:07, EN ISO 12100-1:05, EN ISO 12100-2:05, EN ISO 14121-1:07, EN 61000-4-2:95+A1:98+A2:01, EN 61000-4-5:06 v znení následných úprav v.  
Pegognaga 16/01/2009

Giancarlo Lanfredi - Generálny riaditeľ

SL

**CERTIFIKAT O USTREZANJU**

Podpisano podjetje:

via J. F. Kennedy, 12 Italy  
46020 Pegognaga (MN)

Pod svojo odgovornostjo izjavlja, da stroj:

**IZDELEK:** Visokotlačni vodni čistilni aparat**MODEL TIP:** Phantom - Tomcat

ustreza smernicam 98/37/ES, 2006/95/ES, 2002/44/ES, 2004/108/ES, 2000/14/ES, 2002/95/ES, 2002/96/ES in njihovim kasnejšim spremembam, ter standardom EN

60335-1:02+A11:04+A2:06+C1:06+A12:06+A1:04+C1:04, EN 60335- 2-79:04+A1:06+A2:07, EN 55014-1:07, EN 55014-2:98+A1:02, EN 61000-3-2:07, EN 61000-3-3:97+A1:02, EN 61000-3-11:01, EN 50366:03+A1:06, EN 50336:04+A1:07, EN ISO 12100-1:05, EN ISO 12100-2:05, EN ISO 14121-1:07, EN 61000-4-2:95+A1:98+A2:01, EN 61000-4-5:06 in njihovim kasnejšim spremembam.

Pegognaga 16/01/2009



Giancarlo Lanfredi - Generalni direktor

SV

**FÖRSÄKRAN OM EU-ÖVERENSSTÄMMELE**

Undertecknad firma:

via J. F. Kennedy, 12 Italy  
46020 Pegognaga (MN)

örsäkrar under eget ansvar att maskinen:

**PRODUKT:** Högtryckrengöringsmaskin**MODELL TYP:** Phantom - Tomcat

överensstämmer med direktiv 98/37/EG, 2006/95/EG, 2002/44/EG, 2004/108/EG, 2000/14/EG, 2002/95/EG, 2002/96/EG inklusive påföljande ändringar, samt med normativ EN

60335-1:02+A11:04+A2:06+C1:06+A12:06+A1:04+C1:04, EN 60335- 2-79:04+A1:06+A2:07, EN 55014-1:07, EN 55014-2:98+A1:02, EN 61000-3-2:07, EN 61000-3-3:97+A1:02, EN 61000-3-11:01, EN 50366:03+A1:06, EN 50336:04+A1:07, EN ISO 12100-1:05, EN ISO 12100-2:05, EN ISO 14121-1:07, EN 61000-4-2:95+A1:98+A2:01, EN 61000-4-5:06 inklusive påföljande ändringar.

Pegognaga 16/01/2009



Giancarlo Lanfredi - Ansvarig direktör

BG

**СЕРТИФИКАТ ЗА СЪОТВЕТСТВИЕ**

Долуподписаната фирма:

via J. F. Kennedy, 12 Italy  
46020 Pegognaga (MN)

Декларира на своя отговорност, че апаратът:

**ПРОДУКТ:** водоструен апарат под налягане**МОДЕЛ ТИП:** Phantom - Tomcat

съответства на директиви 98/37/EC, 2006/95/EC, 2002/44/EC, 2004/108/EC, 2000/14/EC, 2002/95/EC, 2002/96/EC и на последващите ги изменения и на стандартите EN

60335-1:02+A11:04+A2:06+C1:06+A12:06+A1:04+C1:04, EN 60335- 2-79:04+A1:06+A2:07, EN 55014-1:07, EN 55014-2:98+A1:02, EN 61000-3-2:07, EN 61000-3-3:97+A1:02, EN 61000-3-11:01, EN 50366:03+A1:06, EN 50336:04+A1:07, EN ISO 12100-1:05, EN ISO 12100-2:05, EN ISO 14121-1:07, EN 61000-4-2:95+A1:98+A2:01, EN 61000-4-5:06 и на последващите ги изменения.

Pegognaga 16/01/2009



Giancarlo Lanfredi - Генерален директор

HR

**POTVRDA USKLAĐENOSTI S NORMAMA**

Dolje potpisano trgovačko društvo:

via J. F. Kennedy, 12 Italy  
46020 Pegognaga (MN)

Pod punom odgovornošću tvrdi da je uređaj:

**PROIZVOD:** Visokotlačni vodeni čistač**TIP MODELA:** Phantom - Tomcat

usklađen s direktivama 98/37/EC, 2006/95/EC, 2002/44/EC, 2004/108/EC, 2000/14/EC, 2002/95/EC, 2002/96/EC njihovim dopunama kao

i sa standardima EN 60335-1:02+A11:04+A2:06+C1:06+A12:06+A1:04+C1:04, EN 60335- 2-79:04+A1:06+A2:07, EN 55014-1:07, EN 55014-2:98+A1:02, EN 61000-3-2:07, EN 61000-3-3:97+A1:02, EN 61000-3-11:01, EN 50366:03+A1:06, EN 50336:04+A1:07, EN ISO 12100-1:05, EN ISO 12100-2:05, EN ISO 14121-1:07, EN 61000-4-2:95+A1:98+A2:01, EN 61000-4-5:06 njihovim dopunama.

Pegognaga 16/01/2009



Giancarlo Lanfredi - Generalni direktor

RO

**CERTIFICAT CE DE CONFORMITATE**

Subsemnata întreprindere:

via J. F. Kennedy, 12 Italy  
46020 Pegognaga (MN)

Declară pe propria răspundere că mașina:

**PRODUSUL:** Mașină de spălat cu jet de apă sub presiune**MODELUL TIP:** Phantom - Tomcat

este conformă cu directivele 98/37/EC, 2006/95/EC, 2002/44/EC, 2004/108/EC, 2000/14/EC, 2002/95/EC, 2002/96/EC și modificările lor succesive și cu standardurile EN

60335-1:02+A11:04+A2:06+C1:06+A12:06+A1:04+C1:04, EN 60335- 2-79:04+A1:06+A2:07, EN 55014-1:07, EN 55014-2:98+A1:02, EN 61000-3-2:07, EN 61000-3-3:97+A1:02, EN 61000-3-11:01, EN 50366:03+A1:06, EN 50336:04+A1:07, EN ISO 12100-1:05, EN ISO 12100-2:05, EN ISO 14121-1:07, EN 61000-4-2:95+A1:98+A2:01, EN 61000-4-5:06 și modificările lor succesive.

Pegognaga 16/01/2009



Giancarlo Lanfredi - Director general

**TR****CE UYGUNLUK BELGESİ**

Aşağıdaki firma:

via J. F. Kennedy,12 Italy  
46020 Pegognaga (MN)

Aşağıdaki makinenin kendi sorumluluğu altında bulunduğunu beyan etmektedir:

**ÜRÜN:** Yüksek basınçlı hidro temizleyici**MODEL TİP:** Phantom - Tomcat

98/37/EC, 2006/95/EC, 2002/44/EC, 2004/108/EC, 2000/14/EC, 2002/95/EC, 2002/96/EC sayılı yönetmeliklere ve bunların sayılı

sonraki değişikliklerine ve EN 60335-1:02+A11:04+A2:06+C1:06+A12:06+A1:04+C1:04, EN 60335- 2-79:04+A1:06+A2:07, EN 55014-1:07, EN 55014-2:98+A1:02, EN 61000-3-2:07, EN 61000-3-3:97+A1:02, EN 61000-3-11:01, EN 50366:03+A1:06, EN 50336:04+A1:07, EN ISO 12100-1:05, EN ISO 12100-2:05, EN ISO 14121-1:07, EN 61000-4-2:95+A1:98+A2:01, EN 61000-4-5:06 standartlarına uygundur sayılı yönetmeliklere ve bunların Pegognaga 16/01/2009



Giancarlo Lanfredi - Genel Müdür

**UK****СЕРТИФІКАТ ВІДПОВІДНОСТІ**

Нижчепідписана фірма:

via J. F. Kennedy,12 Italy  
46020 Pegognaga (MN)

Заявляє під власною відповідальністю, що машина:

**ВИРІБ:** Гідроочишувач високого тиску**ТИПОВА МОДЕЛЬ:** Phantom - Tomcat

відповідає вимогам директив 98/37/EC, 2006/95/EC, 2002/44/EC, 2004/108/EC, 2000/14/EC, 2002/95/EC, 2002/96/EC та внесеним до них змін а також стандартам EN

60335-1:02+A11:04+A2:06+C1:06+A12:06+A1:04+C1:04, EN 60335- 2-79:04+A1:06+A2:07, EN 55014-1:07, EN 55014-2:98+A1:02, EN 61000-3-2:07, EN 61000-3-3:97+A1:02, EN 61000-3-11:01, EN 50366:03+A1:06, EN 50336:04+A1:07, EN ISO 12100-1:05, EN ISO 12100-2:05, EN ISO 14121-1:07, EN 61000-4-2:95+A1:98+A2:01, EN 61000-4-5:06 та внесеним до них змін.

Pegognaga 16/01/2009



Giancarlo Lanfredi - Генеральный директор

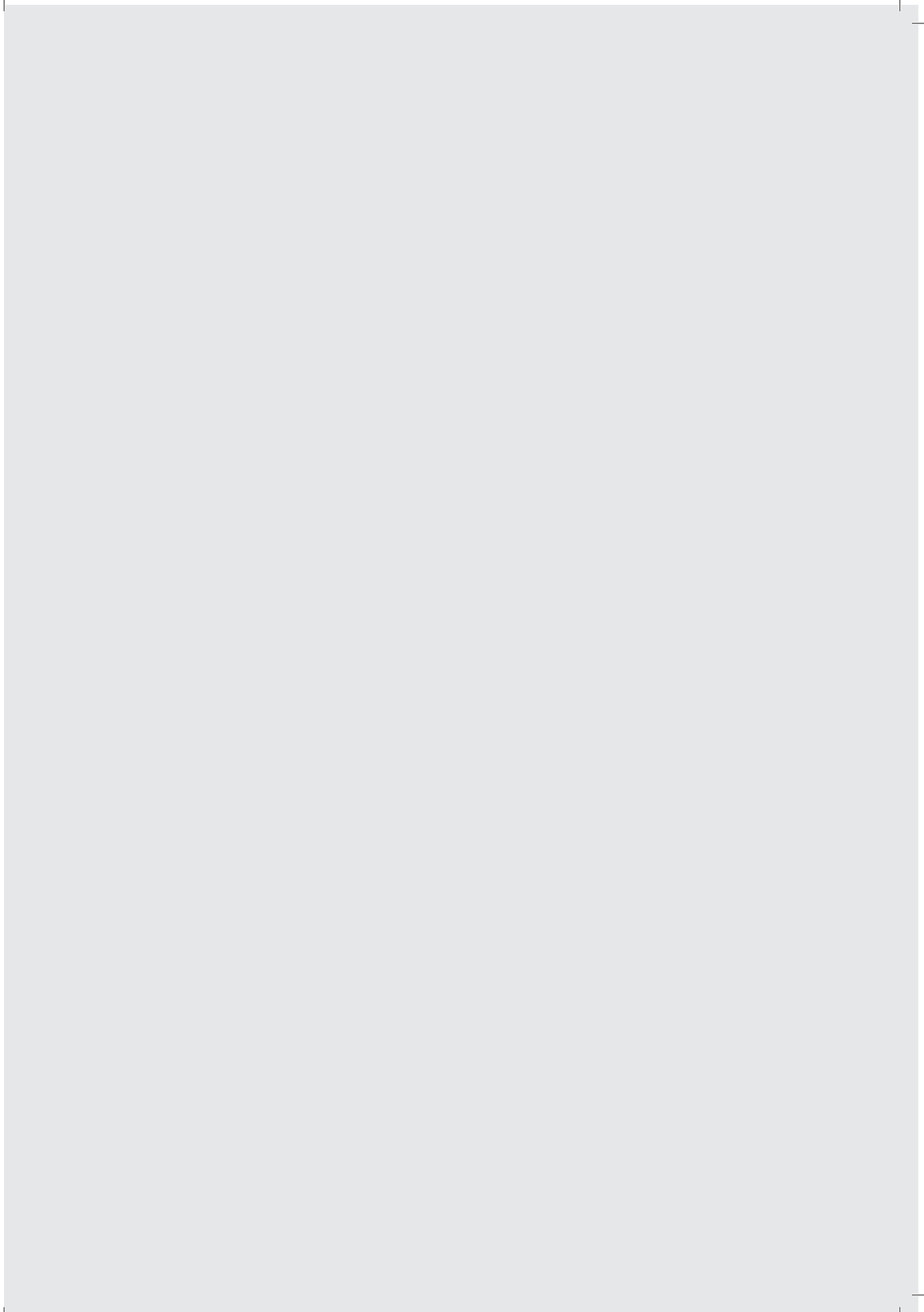

LAVOR 

via J. F. Kennedy, 12 - 46020 Pegognaga - MN - ITALY

*Messia*

cod. 7.100.1526 Rev01 03/2009