

lenovo

Lenovo

M30-70 / M40-70

Руководство пользователя



Перед использованием компьютера ознакомьтесь с указаниями по технике безопасности и важными советами в прилагаемых руководствах.

Примечание.

- Перед использованием изделия обязательно прочитайте *Руководство по технике безопасности и общей информации Lenovo*.
- Некоторые инструкции в настоящем руководстве подразумевают, что используется система Windows® 7 или Windows 8.1. При использовании другой операционной системы Windows некоторые операции могут немного отличаться. При использовании других операционных систем некоторые операции, возможно, к вам не относятся.
- Функции, описанные в настоящем руководстве, одинаковы для большинства моделей. Некоторые функции могут быть недоступны на данном компьютере и (или) данный компьютер может обладать функциями, не описанными в настоящем руководстве пользователя.
- Иллюстрации, используемые в этом руководстве, относятся к модели Lenovo M30-70, если не указано иное.
- Вид изделия может отличаться от иллюстраций, приведенных в данном документе. См. описание для определенного продукта.

Нормативно-правовые положения

- Для этого перейдите на веб-сайт <http://support.lenovo.com>, щелкните **User guides and manuals**.

Содержание

Глава 1. Общий обзор компьютера	1
Вид сверху	1
Вид слева.....	3
Вид справа	4
Вид спереди	5
Вид снизу	6
Глава 2. Изучение основ.....	7
Первое использование	7
Использование адаптера питания и батареи	8
Использование сенсорной панели	10
“Горячие” клавиши	11
Подключение внешних устройств.....	13
Специальные клавиши и кнопки	16
Индикаторы состояния системы.....	17
Глава 3. Начало использования Windows.....	19
Первая настройка операционной системы	19
Использование интерфейсов системы	19
Режимы энергосбережения	22
Справка и поддержка.....	24
Глава 4. Подключение к Интернету	25
Проводное подключение	25
Беспроводное подключение	27
Глава 5. Система Lenovo OneKey Recovery.....	29
Глава 6. Устранение неполадок.....	31
Часто задаваемые вопросы.....	31
Устранение неполадок.....	34
Приложение. Инструкции при отказе узлов, подлежащих замене силами заказчика (CRU).....	39
Замена батареи	39
Товарные знаки	41

Глава 1. Общий обзор компьютера

■ Вид сверху

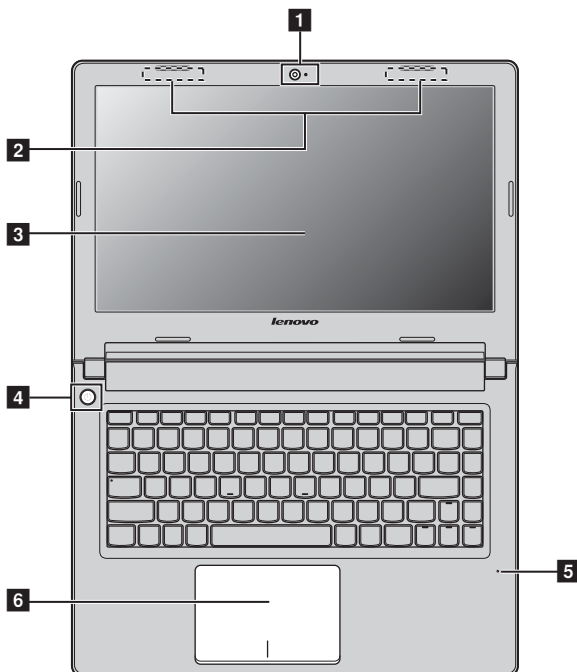

⦿ Внимание!

- НЕ раскрывайте панель дисплея больше чем на 130 градусов. При закрытии панели дисплея будьте внимательны, чтобы НЕ оставить ручки или другие предметы между панелью дисплея и клавиатурой. В противном случае это может привести к повреждению панели дисплея.

Глава 1. Общий обзор компьютера

- | | | |
|----------|--|---|
| 1 | Встроенная камера | Используйте камеру для видеосвязи. |
| 2 | Антенны модуля беспроводной связи | Встроенные антенны обеспечивают оптимальный прием радиосигнала беспроводной связи. |
| 3 | Дисплей компьютера | ЖК-дисплей с подсветкой LED обеспечивает яркое изображение. |
| 4 | Кнопка питания | Нажмите эту кнопку, чтобы включить компьютер. |
| 5 | Встроенный микрофон | Встроенный микрофон с функцией шумоподавления можно использовать для проведения видеоконференций, записи голосовых сообщений или выполнения несложных аудиозаписей. |
| 6 | Сенсорная панель | Функции сенсорной панели, как у обычной мыши. |

Примечание. Для получения дополнительной информации см. раздел “Использование сенсорной панели” на стр. 10.

■ Вид слева

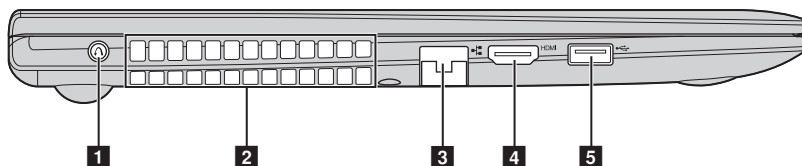

- 1 Кнопка Novo** Когда компьютер отключен, нажмите эту кнопку, чтобы запустить систему Lenovo OneKey Recovery или утилиту Программа настройки BIOS или войти в меню Загрузка.

Примечание. Для получения дополнительной информации см. раздел “Глава 5. Система Lenovo OneKey Recovery” на стр. 29.

- 2 Вентиляционные отверстия** Используются для вывода тепла, образующегося внутри компьютера.

Примечание. Убедитесь, что вентиляционные отверстия компьютера не заблокированы, в противном случае может произойти перегрев.

- 3 Порт RJ-45** Этот порт используется для подключения компьютера к сети Ethernet.

Примечание. Для получения дополнительной информации см. раздел “Проводное подключение” на стр. 25

- 4 Порт HDMI** Используется для подключения к устройствам с входом HDMI, например телевизору или дисплею.

- 5 Порт USB 3.0** Используется для подключения устройств USB.

Примечание. Для получения дополнительной информации см. раздел “Подключение устройств USB” на стр. 14.

■ Вид справа

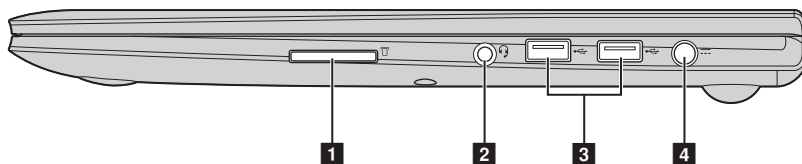

- 1 Разъем карты памяти** Установите карту памяти (не прилагается) в этот разъем.

Примечание. Для получения дополнительной информации см. раздел “Использование карт памяти (не прилагаются)” на стр. 13.

- 2 Комбинированное гнездо для наушников** Используется для подключения наушников или головных гарнитур. Не предназначен для подключения обычных микрофонов.

- 3 Порт USB 2.0** Используется для подключения устройств USB.

Примечание. Для получения дополнительной информации см. раздел “Подключение устройств USB” на стр. 14.

- 4 Гнездо для адаптера питания** Используется для подключения адаптера питания.

Примечание. Для получения дополнительной информации см. раздел “Использование адаптера питания и батареи” на стр. 8.

■ Вид спереди



1 Индикаторы
состояния
системы

Для получения дополнительной информации см. раздел “Индикаторы состояния системы” на стр. 17.

■ Вид снизу

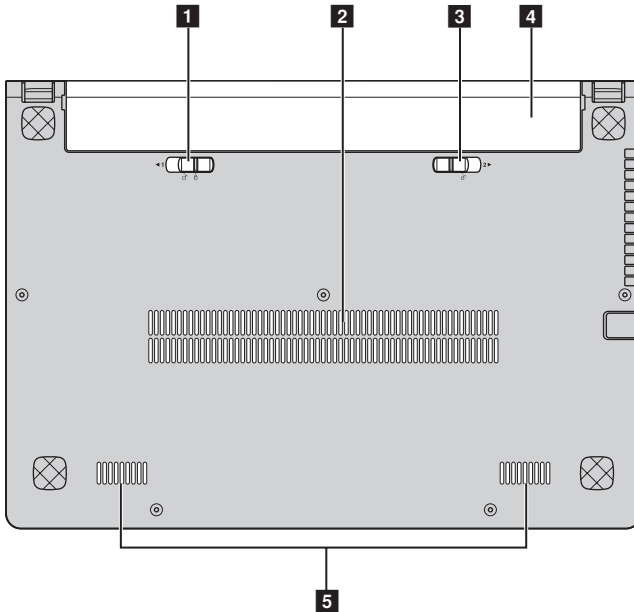

- | | |
|---|--|
| 1 Неавтоматическая защелка батареи | Неавтоматическая защелка батареи предназначена для закрепления батарейного блока. |
| 2 Вентиляционные отверстия | Обеспечивают подачу воздуха для охлаждения компьютера. |
| 3 Подпружиненная защелка батареи | Подпружиненная защелка батареи предназначена для закрепления батарейного блока. |
| 4 Батарейный блок | Для получения дополнительной информации см. раздел “Использование адаптера питания и батареи” на стр. 8. |
| 5 Динамики | Стереодинамики позволяют создать мощный насыщенный звук. |

Глава 2. Изучение основ

■ ■ Первое использование

■ Ознакомление с руководствами

Перед началом работы с компьютером прочитайте прилагаемые руководства.

■ Подключение питания

На момент приобретения компьютера прилагаемый батарейный блок заряжен не полностью.

Для зарядки батареи и начала использования компьютера установите батарейный блок и подключите компьютер к электрической розетке. При работе компьютера от питания переменного тока батарея будет автоматически заряжаться.

Установка батарейного блока

Для установки батарейного блока см. прилагаемую *Памятку по настройке*.

Подключение компьютера к электрической розетке

- 1 Подключите шнур питания к адаптеру питания.
- 2 Надежно подключите адаптер питания к гнезду для адаптера питания на компьютере.
- 3 Вставьте кабель питания в розетку.

■ Включение компьютера

Нажмите кнопку питания, чтобы включить компьютер.

■ ■ Использование адаптера питания и батареи

■ Проверка состояния батареи

Проверив значок батареи, расположенный в области уведомлений, можно узнать оставшийся процент заряда батареи.

Примечание. Поскольку каждый компьютер используется по-разному, трудно предсказать, насколько хватит заряда батареи. Есть два основных фактора:

- Заряд батареи во время начала работы.
- Режим использования компьютера: насколько интенсивно используется жесткий диск и какова яркость дисплея.

■ Зарядка батареи

Если выясняется, что заряд батареи низкий, необходимо зарядить батарею или заменить ее на полностью заряженную.

Батарею необходимо зарядить в следующих случаях:

- При установке новой батареи
- Если индикатор состояния батареи мигает
- Если батарея долго не использовалась

Примечание.

- При использовании компьютера рекомендуется установить батарейный блок для предотвращения попадания мелких частиц внутрь компьютера.
- Чтобы продлить срок службы батарейного блока, компьютер не начинает подзарядку батареи сразу же после начала ее использования, когда ее заряд немного меньше полного.
- Выполняйте зарядку батареи при температуре от 10 °C до 30 °C.
- Полная зарядка и разрядка батарей не требуется.

■ Извлечение батарейного блока

Если компьютер не будет использоваться в течение длительного времени или если требуется отправить его в компанию Lenovo на обслуживание и т.п., извлеките из компьютера батарейный блок. Перед извлечением батарейного блока убедитесь, что компьютер выключен.

■ Обращение с батареей

При замене батарейного блока на батарею неправильного типа существует опасность взрыва. Батарея содержит небольшое количество опасных веществ. Во избежание травм и для охраны окружающей среды обратите внимание на следующие указания.

- Заменяйте батарею только на батарею, рекомендованную Lenovo.
- Храните аккумулятор вдали от огня.
- Не подвергайте батарею воздействию влаги (в том числе дождя).
- Не пытайтесь разбирать батарею.
- Не замыкайте контакты батареи.
- Храните батарею вдали от детей.
- Не выбрасывайте батарейный блок вместе с бытовыми отходами. При утилизации батареи соблюдайте местные требования или нормативы, а также правила техники безопасности, принятые в компании.

■ ■ Использование сенсорной панели

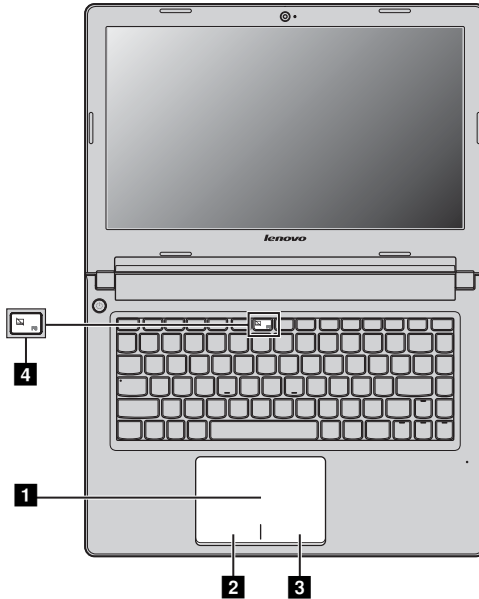

1 Сенсорная панель

Чтобы переместить курсор на экране, проведите пальцем по панели в направлении, в котором нужно переместить курсор.

2 Область щелчка левой кнопкой мыши

Функции этой области соответствуют щелчку левой кнопки обычной мыши, который можно выполнить, нажав эту область.

3 Область щелчка правой кнопкой мыши

Функции этой области соответствуют щелчку правой кнопки обычной мыши, который можно выполнить, нажав эту область.

Примечание. Включить или выключить сенсорную панель можно, нажав клавишу **4**.

■ ■ “Горячие” клавиши

“Горячие” клавиши расположены в первом ряду клавиш клавиатуры.

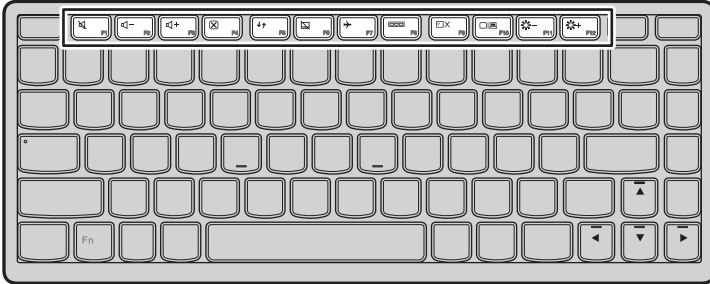

Можно незамедлительно изменять настройки системы, нажимая соответствующие “горячие” клавиши. Ниже описано назначение всех “горячих” клавиш.



Выключение/включение звука.



Уменьшение громкости звука.



Увеличение громкости звука.



Закрытие активного окна или программы.



Обновление рабочего стола или веб-страницы.



Включение или выключение сенсорной панели.



Включение/выключение режима полета.



Отображение всех активных в настоящее время приложений.



Включение/выключение подсветки ЖК-экрана.



Открытие интерфейса переключения устройств отображения.



Уменьшение яркости дисплея.



Увеличение яркости дисплея.

Глава 2. Изучение основ

■ Установка режима “горячих” клавиш

По умолчанию к функциям “горячих” клавиш можно получать доступ, нажимая соответствующие “горячие” клавиши. Однако в Программе настройки BIOS можно отключить режим “горячих” клавиш.

Отключение режима “горячих” клавиш

- ❶ Выключите компьютер.
- ❷ Нажмите кнопку Novo, а затем выберите **BIOS Setup (Настройка BIOS)**.
- ❸ В Программе настройки BIOS откройте меню **Configuration (Конфигурация)** и измените значение параметра **Hotkey Mode (Режим “горячих” клавиш)** с **Enabled (Включен)** на **Disabled (Отключен)**.
- ❹ В меню **Exit (Выход)** выберите пункт **Exit Saving Changes (Выйти с сохранением изменений)**.

Примечание. Если режим “горячих” клавиш выключен, для доступа к функциям “горячих” клавиш нажмите клавишу **Fn** и соответствующую “горячую” клавишу.

■ ■ Подключение внешних устройств

В компьютере имеется множество встроенных функций и возможностей подключения.

■ Использование карт памяти (не прилагаются)

Компьютер поддерживает следующие типы карт памяти:

- Карта Secure Digital (SD)
- MultiMediaCard (MMC)

Примечание.

- Одновременно в разъем можно установить ТОЛЬКО одну карту.
- Это устройство чтения карт не поддерживает устройства SDIO (SDIO Bluetooth и пр.).

Установка карты памяти

Вставьте карту памяти в разъем для карты памяти до щелчка.

Извлечение карты памяти

- 1 Нажмите на карту памяти до щелчка.
- 2 Аккуратно извлеките карту памяти из разъема.

Примечание. Перед извлечением карты памяти остановите ее работу с помощью функции Windows **Безопасно удалить оборудование и Извлечение носителя** для предотвращения повреждения данных.

Глава 2. Изучение основ

■ Подключение устройств USB

Можно подсоединить устройство USB к компьютеру, вставив разъем USB (тип A) в порт USB на компьютере.

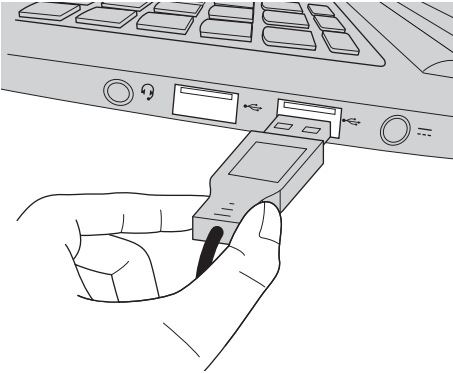

При первом подключении разъема USB к определенному порту USB на компьютере Windows автоматически установит драйвер для этого устройства. После установки драйвера можно отсоединять и подсоединять устройство без выполнения дополнительных действий.

Примечание. Обычно в Windows новое устройство распознается после подсоединения, а затем автоматически устанавливается драйвер. Однако при использовании некоторых устройств необходимо до подсоединения установить драйвер. Перед подсоединением устройства см. документацию изготовителя драйвера.

Перед подсоединением устройства хранения данных USB убедитесь, что на компьютере завершена передача данных с помощью данного устройства. Щелкните значок **Безопасно удалить оборудование и Извлечение носителя** в области уведомлений Windows для извлечения устройства перед отсоединением.

Примечание. Если в устройстве USB используется кабель питания, подключите устройство к источнику питания до подсоединения. В противном случае устройство, возможно, не будет определено.



■ Подключение устройств с поддержкой *Bluetooth* (в некоторых моделях)

Если компьютер оснащен встроенной переходной картой *Bluetooth*, он может подключаться и передавать данные по беспроводной связи на другие устройства, поддерживающие *Bluetooth*, например портативные компьютеры, карманные компьютеры и мобильные телефоны. Между этими устройствами можно обмениваться данными без использования кабелей на расстоянии до 10 метров на открытом пространстве.

Примечание. Фактическое расстояние может различаться в зависимости от наличия помех и препятствий при передаче данных. Для обеспечения оптимальной скорости передачи данных расположите устройство как можно ближе к компьютеру.

Включение связи *Bluetooth* на компьютере

Для включения функции *Bluetooth* выполните одно из следующих действий:

- Нажмите клавишу , чтобы выключить режим полета.
- Откройте экспресс-кнопки и выберите **Настройка**  → , чтобы открыть страницу конфигурации сети. После этого переведите переключатель режима полета в положение **выключения**.

Примечание.

- Если функция *Bluetooth* не используется, выключите ее, чтобы не расходовать заряд батареи.
- Для обеспечения передачи данных между устройством с функцией *Bluetooth* и компьютером потребуется выполнить их сопряжение. Для получения подробной информации о сопряжении устройства с функцией *Bluetooth* с компьютером см. документацию, прилагаемую к этому устройству.

■ ■ Специальные клавиши и кнопки



■ Кнопка Novo **1**

- Когда компьютер отключен, нажмите эту кнопку, чтобы запустить систему Lenovo OneKey Recovery или утилиту Программа настройки BIOS или войти в меню Загрузка.

Примечание. Для получения дополнительной информации см. раздел “Глава 5. Система Lenovo OneKey Recovery” на стр. 29.

●● Индикаторы состояния системы

Эти индикаторы используются для обозначения состояния компьютера.



1 Индикатор состояния питания 

2 Индикатор состояния батареи 

Глава 2. Изучение основ

№	Обозначение	Индикатор	Состояние индикатора	Значение
1		Питание	Постоянно горит белым цветом	Питание компьютера включено.
			Мигает	Компьютер находится в спящем режиме.
			Не горит	Питание компьютера выключено.
2		Батарея	Постоянно горит белым цветом	Уровень заряда батареи составляет более 20%.
			Постоянно горит желтым цветом	Уровень заряда батареи составляет от 5% до 20%.
			Быстро мигает желтым цветом	Уровень заряда батареи составляет менее 5%.
			Медленно мигает желтым цветом	Батарея заряжается. Когда уровень заряда батареи достигнет 20%, мигающий индикатор изменит цвет на белый.
			Медленно мигает белым цветом	Уровень заряда батареи составляет от 20% до 80%, и зарядка батареи продолжается. Когда уровень заряда батареи достигнет 80%, индикатор перестанет мигать, однако зарядка продолжится до полного заряда батареи.
			Не горит	Батарея отсоединена.

Глава 3. Начало использования Windows

●● Первая настройка операционной системы

При первом использовании операционной системы необходимо выполнить ее настройку. Процесс настройки может включать следующие этапы.

- Принятие лицензионного соглашения с конечным пользователем.
- Настройка подключения к Интернету.
- Регистрация операционной системы.
- Создание учетной записи пользователя.

●● Использование интерфейсов системы

В этом руководстве рассматривается Windows 8.1 исключительно в справочных целях в качестве примера.



■ Стартовый экран и рабочий стол

Операционная система Windows 8.1 имеет два основных интерфейса пользователя: начальный экран и рабочий стол Windows.

Чтобы перейти от начального экрана к рабочему столу Windows, выполните одно из следующих действий.

- Нажмите плитку рабочего стола на начальном экране.
- Нажмите клавишу Windows  + D.

Чтобы перейти с рабочего стола к начальному экрану, выполните одно из следующих действий.

- Выберите **Пуск**  на панели чудо-кнопок.
- Нажмите клавишу Windows .
- Переместите курсор в нижний левый угол, а затем нажмите кнопку “Пуск”.

Стартовый экран

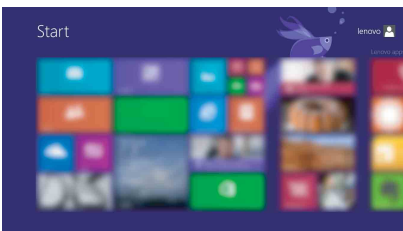

Рабочий стол



Глава 3. Начало использования Windows

■ Чудо-кнопки и панель чудо-кнопок

Чудо-кнопки являются навигационными кнопками, которые обеспечивают быстрый доступ к основным задачам. Чудо-кнопки включают следующие: Поиск, Общий доступ, Пуск, Устройства и Параметры. **Панель чудо-кнопок** представляет собой меню, которое содержит чудо-кнопки. Чтобы отобразить панель чудо-кнопок, выполните одно из следующих действий.

- Переместите курсор в верхний правый или нижний правый угол, чтобы отобразить панель чудо-кнопок.
- Нажмите клавишу Windows  + C.

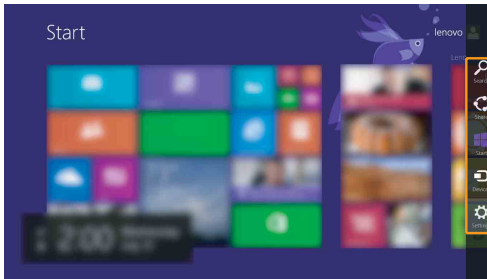

Чудо-кнопка Поиск

Чудо-кнопка **Поиск** обеспечивает новый способ расширенного поиска объектов, в том числе параметров, файлов, изображений и видеороликов в Интернете и т.д.

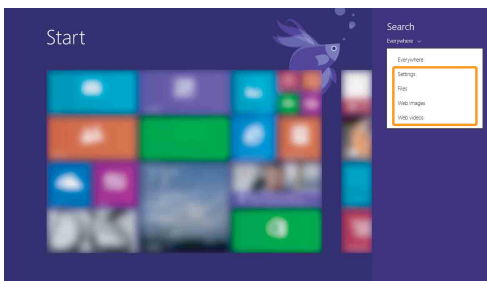

Чудо-кнопка **Общий доступ**

Чудо-кнопка **Общий доступ** позволяет отправлять ссылки, фотографии и многое другое друзьям и в социальные сети, не выходя из приложения, в котором вы находитесь.

Чудо-кнопка **Пуск**

Чудо-кнопка **Пуск** позволяет быстро перейти к начальному экрану.

Чудо-кнопка **Устройства**

Чудо-кнопка **Устройства** позволяет подключаться к любым внешним устройствам, включая устройства воспроизведения, печати и проецирования, и отправлять на них файлы.

Чудо-кнопка **Параметры**

Чудо-кнопка **Параметры** позволяет выполнять основные операции, такие как настройка уровня громкости или выключение компьютера. Кроме того, если используется рабочий стол, с помощью чудо-кнопки **Параметры** можно перейти на панель управления.

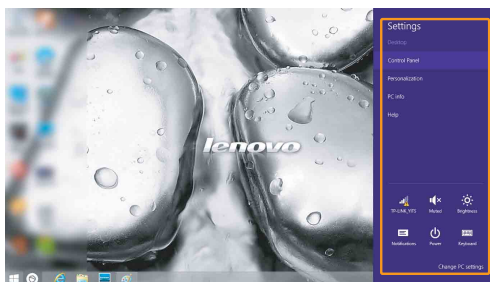

Глава 3. Начало использования Windows

■ ■ Режимы энергосбережения

После завершения работы компьютер можно выключить, перевести в спящий режим или режим гибернации.

■ Выключение компьютера

Если компьютер не будет использоваться в течение длительного времени, выключите его.

Чтобы выключить компьютер, выполните следующие действия.

- **Windows 7:**

Нажмите **Пуск**  → **Завершение работы**.

- **Windows 8.1:**

❶ Откройте панель чудо-кнопок и выберите **Параметры** .

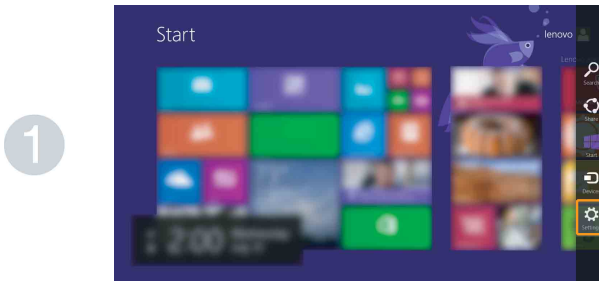

❷ Выберите **Питание**  → **Завершение работы**.

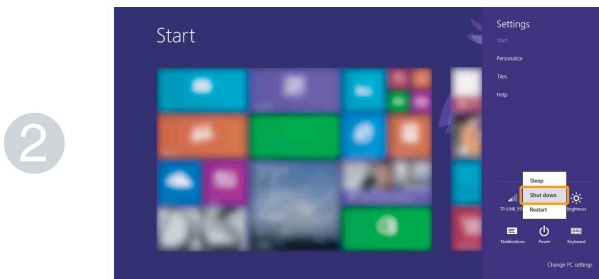

■ Перевод компьютера в спящий режим

Если компьютер не будет использоваться в течение небольшого периода времени, переведите его в спящий режим. Если компьютер находится в спящем режиме, можно быстро перевести его в рабочий режим, минуя процесс запуска. Чтобы перевести компьютер в спящий режим, выполните одно из следующих действий.

- Закройте крышку дисплея.
- Нажмите кнопку питания.
- Выполните необходимые действия в операционной системе.

Windows 7:

Нажмите **Пуск**  → **Сон**.

Windows 8.1:

Откройте панель чудо-кнопок и выберите **Параметры**  → **Питание**

 → **Сон**.

© **Внимание!**

- Перед перемещением компьютера дождитесь, пока не начнет мигать индикатор питания (это означает, что компьютер переключился в спящий режим). Если при перемещении компьютера жесткий диск будет вращаться, это может привести к повреждению жесткого диска и потере данных.

Чтобы перевести компьютер в рабочий режим, выполните одно из следующих действий.

- Нажмите любую клавишу на клавиатуре.
- Нажмите кнопку питания.

■ Перевод компьютера в режим гибернации

С помощью этого режима можно полностью выключить компьютер, не сохраняя файлы и не завершая работу запущенных программ. Когда компьютер переходит в режим гибернации, все открытые программы, папки и файлы сохраняются на жестком диске, после чего компьютер выключается.

Чтобы перевести компьютер в режим гибернации, выполните следующие действия.

- **Windows 7:**

Нажмите **Пуск**  → **Гибернация**.

■ ■ Справка и поддержка

При возникновении вопросов по использованию операционной системы Windows см. пункт Справка и поддержка Windows. Чтобы получить доступ к пункту Справка и поддержка Windows, выполните одно из следующих действий.

- **Windows 7:**

Нажмите **Пуск**  → **Справка и поддержка**.

- **Windows 8.1:**

- Откройте панель чудо-кнопок и выберите **Параметры**; выберите **Справка** в меню “Параметры”.
- Нажмите **клавишу Windows**  + **Fn** + **F1**.

С содержимым файла справки и поддержки Windows можно ознакомиться на компьютере. Кроме того, можно получить справку и поддержку в Интернете, щелкнув одну из двух ссылок в разделе **Не нашли то, что вам нужно**.

Примечание. Windows 8.1 также содержит приложение **Справка+советы**. Доступ к нему можно получить на стартовом экране. Приложение содержит дополнительную информацию о новых функциях Windows 8.1.

Глава 4. Подключение к Интернету

Интернет – это глобальная сеть, с помощью которой на компьютерах по всему миру можно пользоваться услугами электронной почты, поиска информации, электронной торговли, просмотра электронных страниц и развлекательных функций.

Компьютер можно подключить к сети Интернет следующим образом.

Проводное подключение: для подключения используются провода.

Технология беспроводной сети: подключение без использования проводов.

■ Проводное подключение

Проводное подключение – это надежный способ подключения компьютера к сети Интернет.

Кабель	Услуга кабельного соединения с сетью Интернет подразумевает использование модема, соединенного с бытовой линией кабельного телевидения.
DSL	DSL – это группа родственных технологий, обеспечивающих высокоскоростной доступ к сети Интернет для домашнего использования и малых предприятий с помощью обычных телефонных линий.

■ Подключение оборудования

Кабель



* не прилагается.

DSL

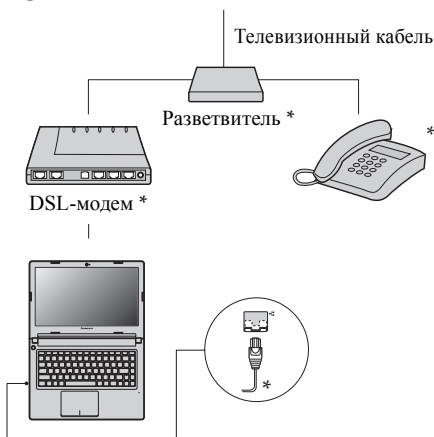

Глава 4. Подключение к Интернету

Примечание. Схемы приведены только в качестве примера. Фактический способ подключения может отличаться от указанного.

Чтобы подключить сетевой кабель, выполните следующие действия.

- 1 Придерживая один разъем сетевого кабеля, осторожно сдвиньте крышку порта RJ-45 вниз **1**.
- 2 Вставьте разъем в порт RJ-45 **2**.

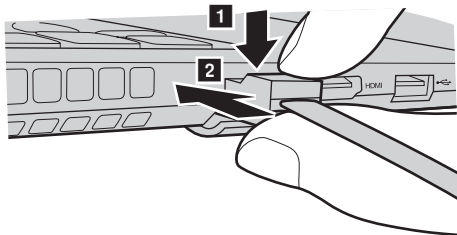

■ Настройка программного обеспечения

Для получения дополнительной информации о настройке компьютера обратитесь к своему поставщику Интернет-услуг (ISP).

■ ■ Беспроводное подключение

Беспроводные подключения обеспечивают мобильный доступ к сети Интернет, что позволит оставаться подключенным к сети в любом месте зоны покрытия беспроводного сигнала.

В зависимости от шкалы сигнала беспроводное подключение с Интернетом можно установить с помощью следующих стандартов.



Wi-Fi	Сеть Wi-Fi может обеспечить сигналом небольшую область, например дом, офис или небольшую группу зданий. В этом случае для соединения потребуется настроить точку доступа.
WiMAX	WiMAX соединяет несколько систем беспроводных локальных сетей и обеспечивает покрытие города с пригородами и высокоскоростной широкополосный доступ без кабельных подключений.

Примечание. Возможно, данный компьютер не будет поддерживать все способы подключения беспроводной связи.

■ Подключение к беспроводной локальной сети

Включение беспроводного подключения

Чтобы включить беспроводные функции, выполните одно из следующих действий.

- Нажмите клавишу , чтобы выключить режим полета.
- Откройте экспресс-кнопки и выберите **Настройка**  → , чтобы открыть страницу конфигурации сети. После этого переведите переключатель режима полета в положение **выключения**.

Глава 4. Подключение к Интернету

Подключение к беспроводной сети

Чтобы подключиться к беспроводной сети, выполните следующие действия.

❶ Нажмите **F7**  для включения беспроводной связи.

❷ Просмотрите доступные беспроводные сети.

- **Windows 7:**

Щелкните значок состояния беспроводного сетевого соединения в области уведомлений Windows. Отобразится список доступных беспроводных сетей.

- **Windows 8.1:**

Откройте панель чудо-кнопок и выберите **Параметры**  → .

Отобразится список доступных беспроводных сетей.

❸ Щелкните имя сети в списке, а затем выберите **Подключить**.

Примечание. Для подключения к некоторым сетям требуется ключ безопасности сети или фраза-пароль. Чтобы подключиться к одной из этих сетей, обратитесь к системному администратору или поставщику Интернет-услуг для получения ключа безопасности сети или фразы-пароля.



Глава 5. Система Lenovo OneKey Recovery

Система Lenovo OneKey Recovery представляет собой программное обеспечение, разработанное для резервного копирования данных и восстановления компьютера. Его можно использовать для восстановления первоначального состояния системного раздела в случае сбоя системы. Можно также создать пользовательские резервные копии для быстрого восстановления в случае необходимости.

Примечание.

- Если на компьютере предварительно установлена операционная система GNU/Linux, система OneKey Recovery будет недоступна.
- Чтобы использовать функции системы OneKey Recovery, на жестком диске заранее выделен скрытый раздел, который по умолчанию используется для сохранения файла образа системы и программных файлов системы OneKey Recovery. Этот раздел является скрытым в целях обеспечения безопасности, поэтому доступное пространство на диске меньше заявленного.

■ Резервное копирование системного раздела

Можно выполнить резервное копирование системного раздела в файл образа. Для резервного копирования системного раздела выполните следующие действия.

- ➊ Нажмите кнопку Novo, чтобы запустить систему Lenovo OneKey Recovery.
- ➋ Нажмите **Архивация системы**.
- ➌ Выберите место для резервного копирования и нажмите кнопку **Далее**, чтобы запустить резервное копирование.

Примечание.

- Место резервного копирования можно выбрать на локальном жестком диске или на внешнем устройстве хранения данных.
- Процесс резервного копирования может занять некоторое время.
- Резервное копирование можно выполнить только в том случае, если Windows можно запустить в обычном режиме.

■ Восстановление

Можно восстановить системный раздел до первоначального состояния или до ранее созданной точки восстановления. Чтобы восстановить системный раздел, выполните следующие действия.

- ➊ Нажмите кнопку Novo, чтобы запустить систему Lenovo OneKey Recovery.
- ➋ Нажмите **Восстановление системы**. Компьютер будет перезагружен и откроется среда восстановления.

Глава 5. Система Lenovo OneKey Recovery

- 3 Следуйте инструкциям на экране, чтобы восстановить системный раздел до первоначального состояния или до ранее созданной точки восстановления.

Примечание.

- Если на компьютере предварительно установлена операционная система GNU/Linux, система Onekey Recovery будет недоступна.
- Процесс восстановления является необратимым. Прежде чем начать процесс восстановления, обязательно выполните резервное копирование всех данных, которые нужно сохранить в этом системном разделе.
- Процесс восстановления может занять некоторое время. Поэтому во время процесса восстановления к компьютеру должен быть подключен адаптер питания.
- Приведенным выше инструкциям нужно следовать в том случае, если Windows можно запустить в обычном режиме.

Если запустить Windows не удастся, выполните приведенную ниже последовательность действий, чтобы запустить систему Lenovo OneKey Recovery.

- 1 Выключите компьютер.
- 2 Нажмите кнопку Novo. В меню кнопки Novo выберите систему Lenovo OneKey Recovery и нажмите клавишу Enter.

Глава 6. Устранение неполадок

■ Часто задаваемые вопросы

В данном разделе приведены часто задаваемые вопросы, отсортированные по категориям.

■ Поиск информации

Какие меры предосторожности необходимо соблюдать при работе с компьютером?

В руководстве по технике безопасности и общей информации Lenovo, которое прилагается к данному компьютеру, приведены данные по мерам предосторожности при использовании данного компьютера. Прочтите его и соблюдайте указанные меры предосторожности при использовании своего компьютера.

Где можно найти технические характеристики для аппаратного обеспечения моего компьютера?

Технические характеристики аппаратного обеспечения данного компьютера указаны в информационных листках, которые прилагаются к компьютеру.

Где найти информацию о гарантии?

Для получения информации о гарантии, применимой к этому компьютеру, включая гарантийный срок и тип гарантийного обслуживания, см. гарантийный талон, содержащий ограниченную гарантию Lenovo, прилагающийся к компьютеру.

■ Драйверы и предварительно установленное программное обеспечение

Где находятся установочные диски для предварительно установленного программного обеспечения Lenovo (программного обеспечения для настольных систем)?

В комплект поставки этого компьютера не входят установочные диски для предварительно установленного программного обеспечения Lenovo. Если потребуется заново выполнить установку предварительно установленного программного обеспечения, воспользуйтесь программой установки, которая находится в разделе D жесткого диска. Если не удастся найти программу установки в этом разделе, загрузите ее с веб-сайта поддержки клиентов компании Lenovo.

Глава 6. Устранение неполадок

Где можно найти драйверы для аппаратного обеспечения моего компьютера?

Если на компьютере установлена операционная система Windows, компания Lenovo размещает драйверы аппаратного обеспечения в разделе D жесткого диска. Кроме того, драйверы устройств последних версий можно загрузить с веб-сайта поддержки клиентов компании Lenovo.

■ Система Lenovo OneKey Recovery

Где находятся диски восстановления?

Диски восстановления не входят в комплект поставки данного компьютера. Используйте систему Lenovo OneKey Recovery, если потребуется восстановить заводские настройки системы.

Что делать в случае сбоя процесса резервного копирования?

Если удалось запустить резервное копирование, но во время выполнения процесса произошла ошибка, выполните следующие действия.

- 1 Закройте все открытые программы и перезапустите процесс резервного копирования.
- 2 Проверьте целевой носитель на наличие повреждений. Выберите другой путь и попробуйте выполнить резервное копирование заново.

В каких случаях нужно восстанавливать заводские настройки системы?

В том случае, если не удастся запустить операционную систему. Если в системном разделе имеются важные данные, выполните их резервное копирование, прежде чем запускать процесс восстановления.

■ Программа настройки BIOS

Что такое программа настройки BIOS?

Программа настройки BIOS представляет собой программное обеспечение, хранящееся в ПЗУ. Оно обеспечивает передачу основной информации о компьютере и содержит параметры для настройки загрузочных устройств, безопасности, режима аппаратного обеспечения и другие параметры.

Как запустить программу настройки BIOS?

Чтобы запустить программу настройки BIOS, выполните следующие действия:

- ❶ Выключите компьютер.
- ❷ Нажмите кнопку Novo, а затем выберите **BIOS Setup (Настройка BIOS)**.

Как изменить режим загрузки?

Существует два режима загрузки: UEFI и Legacy. Чтобы изменить режим загрузки, запустите программу настройки BIOS и выберите в меню загрузки режим UEFI или поддержки Legacy.

В каком случае нужно менять режим загрузки?

По умолчанию в компьютере установлен режим загрузки UEFI. Если на компьютер требуется установить унаследованную операционную систему Windows (операционную систему, предшествующую Windows 8), следует изменить режим загрузки на режим поддержки Legacy. Если не изменить режим загрузки, унаследованную операционную систему Windows установить не удастся.

■ Получение справки

Как обратиться в центр поддержки клиентов?

См. «Глава 3. Получение консультаций и услуг» *руководства по технике безопасности и общей информации Lenovo*.

■ ■ Устранение неполадок

Неполадки с дисплеем

При включении компьютера на экране ничего не появляется.

- Если экран остается пустым, проверьте следующее.
 - Адаптер питания присоединен к компьютеру, а кабель питания подключен к исправной электрической розетке.
 - Включено питание компьютера. (Чтобы убедиться в этом, еще раз нажмите кнопку питания.)
- Если эти требования выполнены, но на экране по-прежнему ничего нет, обратитесь в сервисный центр для проверки компьютера.

При включении компьютера появляется только белый курсор на пустом экране.

- С помощью системы OneKey Recovery восстановите резервные копии файлов среды Windows или весь жесткий диск до исходного заводского состояния. Если на экране по-прежнему ничего нет, кроме курсора, обратитесь в сервисный центр для проверки компьютера.

Экран гаснет при включенном компьютере.

- Возможно, включена экранная заставка или режим управления электропитанием. Чтобы выйти из режима экранной заставки или спящего режима, выполните одно из следующих действий.
 - Коснитесь сенсорной панели.
 - Нажмите любую клавишу на клавиатуре.
 - Нажмите кнопку питания.
 - Нажмите клавишу **F9** () , чтобы убедиться в том, что подсветка ЖК-дисплея выключена.

Неполадки с паролем BIOS

Забыт пароль.

- Если вы забыли пароль пользователя, обратитесь к системному администратору для восстановления пароля пользователя.
- Если пароль жесткого диска забыт, то авторизованный сервисный центр Lenovo не сможет восстановить пароль или восстановить данные с жесткого диска. Необходимо доставить компьютер в авторизованный сервисный центр или к торговому представителю Lenovo для замены жесткого диска. Необходимо иметь на руках документы, подтверждающие приобретение данного компьютера, и оплатить стоимость запасных частей и обслуживания.
- Если вы забыли пароль администратора, то авторизованный сервисный центр Lenovo не сможет восстановить его. Необходимо доставить компьютер в авторизованный сервисный центр или к торговому представителю Lenovo для замены материнской платы. Необходимо иметь на руках документы, подтверждающие приобретение данного компьютера, и оплатить стоимость запасных частей и обслуживания.

Неполадки со спящим режимом

Появляется сообщение о критически низком уровне заряда батареи и компьютер немедленно выключается.

Компьютер переходит в спящий режим сразу после окончания самодиагностики при включении.

- Уровень зарядки батареи снизился до критического. Подключите адаптер питания к данному компьютеру.
- Проверьте следующее.
 - Батарея заряжена.
 - Рабочая температура не выходит за пределы допустимого диапазона. См. «Глава 2. Информация по эксплуатации и уходу» *руководства по технике безопасности и общей информации Lenovo*.

Примечание. Если батарея заряжена, а рабочая температура не выходит за допустимые границы, обратитесь в сервисный центр для проверки компьютера.



Глава 6. Устранение неполадок

Компьютер не выходит из спящего режима и не работает.

- Если компьютер находится в спящем режиме, подсоедините к нему адаптер питания, а затем нажмите любую клавишу или кнопку питания.
- Если не удастся отключить режим ожидания компьютера, система не отвечает и выключение питания невозможно, перезагрузите компьютер. Несохранные данные могут быть утрачены. Чтобы перезагрузить компьютер, нажмите и удерживайте кнопку питания в течение 4 секунд или более.

Неполадки с панелью дисплея

На экране ничего нет.

- Выполните следующие действия.
 - Если компьютер работает от адаптера питания или батареи, а индикатор состояния батареи включен, нажмите клавишу **F12** () , чтобы увеличить яркость экрана.
 - Если индикатор питания мигает, нажмите кнопку питания, чтобы выйти из спящего режима.
 - Если проблема не устраняется, воспользуйтесь решением следующей проблемы “На экране неразборчивое или искаженное изображение”.
 - Нажмите клавишу **F9** () , чтобы убедиться в том, что ЖК-дисплей выключен.

На экране неразборчивое или искаженное изображение.

- Проверьте следующее.
 - Драйвер дисплея установлен правильно.
 - Разрешение и цветовая палитра экрана заданы правильно.
 - Правильно задан тип монитора.

На экране появляются непонятные символы.

- Операционная система и программное обеспечение установлены правильно? Если они установлены и настроены правильно, обратитесь в сервисный центр для проверки компьютера.

Неполадки со звуком

В динамике нет звука, даже когда включена большая громкость.

- Проверьте следующее.
 - Функция выключения звука не используется.
 - Комбинированное гнездо для наушников не используется.
 - В качестве воспроизводящего устройства выбран динамик.

Неполадки с батареей

Компьютер выключается до того, как индикатор состояния батареи покажет полную разрядку.

-или-

Компьютер продолжает работать после того, как индикатор состояния батареи покажет полную разрядку.

Компьютер не работает от полностью заряженной батареи.

- Разрядите и заново зарядите батарею.
- Возможно, сработало устройство защиты от перепадов напряжения в батарее. Выключите компьютер на одну минуту (при этом произойдет сброс защитного устройства), затем снова включите его.

Неполадки с жестким диском

Не работает жесткий диск.

- Убедитесь в том, что в меню **Boot (Загрузка)** программы настройки BIOS жесткий диск включен в режим загрузки **UEFI** в правильном порядке.

Другие неполадки

Компьютер не отвечает.

- Чтобы выключить компьютер, нажмите и удерживайте кнопку питания не менее 4 секунд. Если компьютер по-прежнему не отвечает, отсоедините адаптер питания.
- Компьютер мог заблокироваться при переходе в спящий режим, если в это время шел процесс обмена данными. Отключайте таймер перехода в спящий режим, если вы работаете в сети.

Компьютер не загружается с требуемого устройства.

- См. меню **Boot (Загрузка)** в программе настройки BIOS. Убедитесь в том, что в программе настройки BIOS задан режим загрузки **UEFI**, чтобы компьютер мог загрузиться с нужного устройства.
- Кроме того, убедитесь, что устройство, с которого должен загружаться компьютер, доступно. Убедитесь в том, что устройство включено в список **UEFI** в меню **Boot (Загрузка)** программы настройки BIOS.
- Нажмите кнопку Novo на выключенном компьютере, чтобы выбрать устройство, с которого компьютер будет выполнять загрузку.

Не работает подключенное внешнее устройство.

- Если компьютер включен, не подключайте и не отключайте кабели внешних устройств (за исключением USB), так как это может повредить компьютер.
- При подключении внешних устройств с высоким энергопотреблением (например, USB-дисковод для оптических дисков) используйте адаптер питания внешнего устройства. В противном случае устройство, возможно, не будет определено, или произойдет отключение системы.

Приложение. Инструкции при отказе узлов, подлежащих замене силами заказчика (CRU)

Примечание. Перед заменой любых устройств обязательно извлеките батарею.

■ Замена батареи

Примечание. Используйте только батарею производства компании Lenovo. Использование другой батареи может стать причиной возгорания или взрыва.

Чтобы заменить батарею, выполните следующие действия.

- 1 Выключите компьютер. Отсоедините от компьютера адаптер питания и все другие шнуры.
- 2 Закройте дисплей и переверните компьютер.
- 3 Разблокируйте неавтоматическую защелку **1**. Переместите подпружиненную защелку в положение разблокировки, чтобы извлечь батарейный блок **2**. Поднимите батарейный блок за внутреннюю кромку, поворачивая его в сторону наружной кромки **3**. Чтобы извлечь батарейный блок, переместите его в указанном направлении **4**.

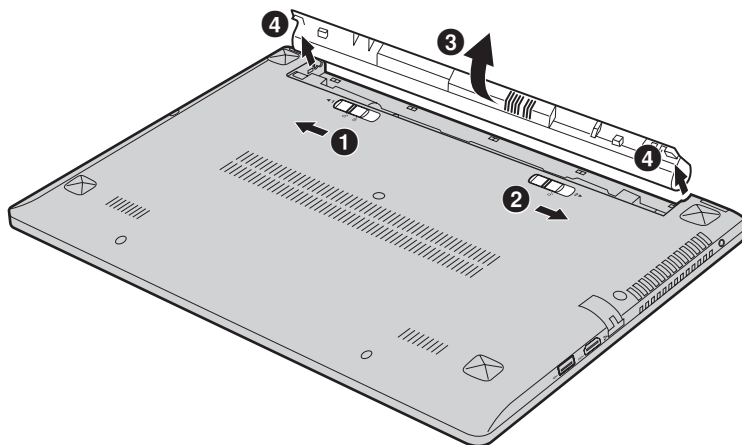

- 4 Установите полностью заряженную батарею.
- 5 Сдвиньте неавтоматическую защелку батареи в закрытое положение.
- 6 Снова переверните компьютер.
- 7 Подключите адаптер питания и кабели к компьютеру.

Приложение. Инструкции при отказе узлов, подлежащих замене силами заказчика (CRU)

В следующей таблице содержится список компонентов, заменяемых пользователем (CRU), для данного компьютера, а также информация, где можно получить инструкции по замене этих компонентов.

	Памятка по настройке	Руководство пользователя
Адаптер питания	○	
Кабель для адаптера питания	○	
Батарейный блок		○

Товарные знаки

Следующие термины являются товарными знаками или зарегистрированными товарными знаками компании Lenovo в Российской Федерации и/или других странах.

Lenovo
OneKey

Microsoft и Windows являются товарными знаками корпорации Microsoft Corporation в США и/или других странах.

Прочие названия компаний, наименования товаров или услуг могут быть товарными знаками или знаками обслуживания других компаний.

lenovo

©Lenovo China 2014

ru-RU
Rev. AA00