



Руководство пользователя принтера 7500 Series



Май 2007 года

www.lexmark.com

Сведения по безопасности

Используйте только блок и кабель питания, поставляемые с этим устройством, или поставляемые на замену блок и кабель питания, одобренные изготовителем.

Подключайте кабель питания к правильно заземленной розетке, расположенной недалеко от устройства в легкодоступном месте.

 **ВНИМАНИЕ!** Не скручивайте, не сгибайте, не ударяйте и не ставьте тяжелые предметы на кабель питания. Не подвергайте кабель питания нагрузке и не допускайте его перетирания. Не заземляйте кабель питания между такими объектами, как мебель и станами. В случае неправильного обращения с кабелем питания возможно возгорание или поражение электрическим током. Регулярно проверяйте кабель питания на наличие признаков неправильного обращения. Перед осмотром отключайте кабель питания от электрической розетки.

Обслуживание и ремонт, не описанные в документации пользователя, должны производиться опытным специалистом.

Данный продукт соответствует мировым стандартам безопасности при использовании определенных компонентов Lexmark, что подтверждено соответствующими тестами. Функции безопасности некоторых деталей не всегда могут быть очевидны. Lexmark не несет ответственности за использование других комплектующих.

 **ВНИМАНИЕ!** Не пользуйтесь факсом во время грозы. Не выполняйте установку устройства или кабельные/электрические подключения (например, подключение кабеля питания или телефонного кабеля) во время грозы.

СОХРАНИТЕ ЭТИ ИНСТРУКЦИИ.

Содержание

Сведения по безопасности.....	2
Введение.....	13
Поиск информации о принтере.....	13
Совместимость с беспроводными сетями.....	16
Замечание по операционной системе.....	16
Установка принтера.....	17
Проверка комплекта поставки.....	17
Детали принтера.....	18
Настройка автономного принтера.....	21
Подготовка принтера для работы с факсом.....	27
Использование адаптера RJ11	27
Выбор подключения факса.....	30
Подключение к автоответчику.....	30
Подключение напрямую к телефонной розетке	32
Подключение напрямую к телефонной розетке в Германии	32
Подключение к компьютеру с модемом	33
Подключение телефона	34
Настройка факса после АТС	36
Использование цифровой телефонной службы.....	36
Панель управления.....	36
Использование панели управления.....	36
Перемещение по меню панели управления.....	40
Установка другого языка на панели управления	42
Меню "Настройка" и подменю	43
Установка программного обеспечения принтера.....	45
Знакомство с программным обеспечением принтера.....	46
Включение или отключение голосовых уведомлений.....	48
Установка внутреннего беспроводного сервера печати.....	49
Что означают индикаторы Wi-Fi?.....	50
Сведения по безопасности.....	50
Сеть.....	51
Общие сведения об использовании устройства в сети.....	51
Обзор сети	51
Типичные конфигурации для домашней сети	51
Какая потребуется информация и где ее можно найти?.....	54
Определение MAC-адреса	54
Печать страницы настройки сети	54

Беспроводная сеть.....	55
Определение IP-адресов.....	55
Назначение IP-адреса.....	55
Настройка IP-адреса.....	56
Определение уровня сигнала.....	56
Типы беспроводных сетей.....	56
Советы по использованию сетевых адаптеров.....	57
Расширенная настройка беспроводной сети.....	57
Создание одноранговой беспроводной сети с помощью Windows.....	57
Установка принтера в существующей одноранговой беспроводной сети с помощью Windows.....	59
Загрузка бумаги и оригиналов документов.....	60
Загрузка бумаги.....	60
Использование автоматического датчика типа бумаги.....	60
Загрузка конвертов.....	61
Загрузка наклеек.....	61
Загрузка поздравительных открыток, каталожных, почтовых и фотокарточек.....	62
Загрузка прозрачных пленок.....	62
Загрузка термонаклеек.....	62
Загрузка бумаги формата, определяемого пользователем.....	63
Загрузка бумаги для транспаранта.....	63
Загрузка оригиналов документов на стекло сканера.....	63
Загрузка оригиналов документов в устройство автоматической подачи.....	65
Использование подменю "Обращение с бумагой".....	66
Печать.....	67
Печать обычных документов.....	67
Печать документа.....	67
Печать веб-страниц.....	67
Печать фотографий или изображений с веб-страницы.....	68
Печать нескольких копий документа.....	68
Разбор по копиям.....	69
Печать, начиная с последней страницы (в обратном порядке).....	69
Печать нескольких страниц на одном листе (N-страниц).....	69
Меню "Печать файлов".....	70
Печать документов со съемного носителя.....	70
Приостановка заданий на печать.....	71
Отмена заданий печати.....	71
Печать специальных документов.....	72
Выбор совместимого типа специальной бумаги.....	72
Печать на конвертах.....	72
Печать поздравительных открыток, каталожных, почтовых и фотокарточек.....	72
Печать документа в виде плаката.....	73

Печать изображения в виде плаката.....	73
Печать брошюры	74
Составление брошюры	74
Печать на бумаге формата, определяемого пользователем.....	75
Печать на термонаклейках	75
Печать на прозрачных пленках	75
Печать транспаранта	76
Печать на обеих сторонах бумаги (двусторонняя печать).....	76
Знакомство с функцией двусторонней печати	76
Печать на обеих сторонах бумаги автоматически.....	77
Печать на обеих сторонах бумаги вручную	78
Изменение параметров принтера.....	78
Сохранение и удаление параметров печати	78
Использование подменю "Изменение параметров принтера по умолчанию"	79
Восстановление параметров программного обеспечения принтера по умолчанию	80
Использование подменю "Изменение настроек по умолчанию для печати файла"	80
Восстановление заводских настроек по умолчанию	80
Сохранение параметров	81
Работа с фотографиями.....	82
Открытие и управление фотографиями.....	82
Вставка карты памяти	82
Вставка флэш-диска.....	83
Печать фотографий с PictBridge-совместимой цифровой камеры.....	84
Меню "Фото" и "Режим карты памяти".....	85
Меню "Параметры печати PictBridge по умолчанию"	87
Использование подменю "Изменение параметров PictBridge по умолчанию"	88
Использование подменю "Изменение параметров фото по умолчанию"	88
Перенос фотографий с устройства для хранения на компьютер с помощью панели управления	88
Перенос всех фотографий с карты памяти с помощью компьютера.....	89
Перенос выбранных фотографий с карты памяти с помощью компьютера	90
Перенос выбранных фотографий с компакт-диска или флэш-диска с помощью компьютера	90
Перенос фотографий с карты памяти на флэш-диск.....	91
Изменение настроек временных файлов в программе Productivity Studio	91
Изменение настроек просматриваемых при поиске папок в программе Productivity Studio	92
Изменение настроек библиотеки в программе Productivity Studio	92
Изменение параметров передачи программы Productivity Studio.....	92
Редактирование фотографий.....	93
Редактирование фотографий с помощью панели управления	93
Обрезка фотографии.....	94
Поворот фотографии.....	94
Изменение разрешения/размера фотографии.....	94
Применение к фотографии функции «Автоисправление одним нажатием»	95
Уменьшение эффекта "красных глаз" на фотографии.....	95
Размытие или увеличение резкости фотографий	95

Улучшение фотографии	95
Настройка оттенка и насыщенности фотографии.....	96
Изменение значения гаммы для фотографии или изображения	96
Удаление пятен на фотографии.....	96
Изменение яркости и контрастности фотографии.....	97
Применение цветового эффекта для фотографии.....	97
Изменение параметра "Экспозиция" для фотографии.....	97
Удаление волнистых разводов на сканированных изображениях фотографий, журналов или газет	97
Печать фотографий.....	98
Печать фотографий с компакт-диска или съемного носителя с помощью компьютера	98
Просмотр/печать фотографий из программы Productivity Studio.....	99
Печать пакетов фотографий	99
Создание фотооткрыток	99
Печать фотографии или выбранных фотографий.....	100
Печать всех фотографий с устройства памяти.....	101
Печать фотографий, хранящихся на запоминающем устройстве, с использованием листа пробных отпечатков	101
Использование PictBridge-совместимой цифровой камеры для управления печатью фотографий.....	103
Печать фотографий с цифровой камеры с использованием DPOF.....	104
Создание демонстрации слайдов.....	104
Создание и просмотр слайдов.....	104
Просмотр фотографий в виде слайдов на дисплее панели управления	105
Копирование.....	106
Создание копии.....	106
Создание цветной или монохромной копии.....	106
Копирование на обеих сторонах бумаги (двусторонняя печать).....	107
Копирование фотографий.....	107
Копирование фотографии с помощью компьютера.....	108
Настройка качества копии.....	109
Настройка яркости копии.....	109
Разбор по копиям с помощью панели управления.....	110
Повтор изображения на одной странице.....	110
Копирование нескольких страниц на одном листе (N-страниц).....	111
Увеличение или уменьшение изображения.....	112
Меню "Копировать" и "Режим копирования".....	112
Подменю "Изменение параметров копирования по умолчанию".....	113
Изменение параметров копирования по умолчанию.....	114
Сканирование.....	115
Сканирование документа.....	115
Сканирование документа с помощью компьютера.....	115

Сканирование текста для редактирования.....	116
Сканирование изображений для редактирования.....	116
Сканирование фотографии и открытие ее в диалоговом окне "Работа с документами и фотографиями"	116
Сканирование нескольких фотографий одновременно с помощью компьютера.....	117
Создание файла PDF из сканированного документа.....	117
Отмена задания сканирования.....	118
Настройка параметров сканирования с помощью компьютера.....	118
Меню "Сканировать" и "Режим сканирования".....	119
Использование подменю "Изменение параметров сканирования по умолчанию"	120
Изменение параметров сканирования по умолчанию.....	120
Сканирование на компьютер по сети с помощью панели управления.....	121
Сохранение сканированного изображения на компьютере.....	122
Изменение параметров сканирования программы Productivity Studio.....	122
Добавление файла в сообщение электронной почты.....	123
Добавление нового сканированного изображения в сообщение электронной почты.....	123
Сканирование документов или изображений для отправки по электронной почте.....	124
Изменение настроек экрана электронной почты в программе Productivity Studio.....	124
Работа с факсом.....	125
Отправка факса.....	125
Ввод номера факса.....	125
Отправка факса с использованием программного обеспечения	127
Отправка факса с помощью панели управления.....	127
Отправка факса с одновременным прослушиванием абонента (Набор без трубки).....	128
Отправка группового факса в заданное время	128
Прием факса.....	129
Прием факса вручную	129
Получение двустороннего факса	130
Настройка кода ответа вручную	130
Изменение шаблона АОН с панели управления	131
Использование шаблона АОН с помощью программного обеспечения.....	131
Автоматический прием факса	132
Прием факса с помощью автоответчика.....	132
Переадресация факсов.....	133
Использование телефонного справочника.....	133
Использование телефонного справочника на панели управления	133
Использование телефонного справочника на компьютере.....	134
Настройка параметров факса.....	135
Настройка параметров с помощью программы настройки факса	135
Меню "Факс" и "Режим факса"	137
Использование подменю "Изменение параметров факса по умолчанию"	138

Печать списка параметров факса.....	140
Настройка нижнего колонтитула факса.....	141
Создание титульной страницы факса с помощью панели управления	141
Блокировка нежелательных факсов	141
Блокировка нежелательных изменений параметров факса	142
Использование программы Fax Solutions	142
Настройка префикса набора.....	144
Настройка отличительного звонка.....	144
Настройка числа звонков до автоматического приема факса	144
Настройка быстрого набора.....	144
Печать отчетов по операциям факса.....	145
Обслуживание принтера.....	146
Меню "Обслуживание".....	146
Установка картриджей.....	146
Извлечение использованного картриджа.....	148
Повторная заправка картриджей.....	149
Использование картриджей Lexmark.....	149
Юстировка картриджей.....	149
Прочистка сопел картриджей.....	150
Протирка сопел и контактов картриджей.....	150
Хранение картриджей.....	151
Чистка стекла сканера.....	152
Чистка корпуса принтера.....	152
Заказ принадлежностей.....	152
Заказ картриджей.....	152
Заказ бумаги и других принадлежностей	152
Поиск и устранение неисправностей.....	154
Поиск и устранение неисправностей при установке.....	154
Сообщения на дисплее отображаются на другом языке.....	154
Не горит кнопка питания	154
Не устанавливается программное обеспечение	155
Страница не распечатывается	156
Устранение неполадок связи с принтером.....	157
Значение уровней предупреждений.....	158
Удаление и повторная установка программного обеспечения	158
Включение порта USB	159
Поиск и устранение неисправностей в беспроводных сетях.....	159
Как узнать, какой тип безопасности используется в сети?	159
Проверка ключей безопасности	159
Беспроводной сетевой принтер не печатает	160
Не горит индикатор Wi-Fi	161
Индикатор Wi-Fi во время установки мигает оранжевым	161

Индикатор Wi-Fi горит оранжевым.....	164
Беспроводной принтер не работает.....	164
Изменение настроек беспроводной сети после установки.....	166
Восстановление заводской настройки по умолчанию для внутреннего беспроводного сервера печати.....	166
Сетевой принтер не отображается в списке выбора принтеров во время установки.....	166
Принтеру не удается подключиться к беспроводной сети.....	167
Невозможен обмен данными между программой настройки беспроводной сети и принтером во время установки (только для пользователей Windows).....	169
Проверка имени сети (только для пользователей Windows).....	169
Отправка команды Ping на точку доступа.....	170
Отправка команды Ping на принтер.....	170
Запуск программы настройки беспроводной сети (только для пользователей Windows).....	171
Изменение настроек беспроводной сети после установки (только для пользователей Windows).....	171
Проверка портов принтера (только для пользователей Windows).....	172
Поиск и устранение неисправностей при печати.....	172
При использовании PictBridge-совместимой цифровой камеры фотография размером 4 x 6 дюймов (10 x 15 см) распечатывается не полностью.....	172
Улучшение качества печати.....	173
Низкое качество печати текста и графики.....	173
Плохое качество печати по краям страницы.....	174
Низкая скорость печати.....	175
Документ или фотография распечатываются не полностью.....	176
Царапины или смазанное изображение на фотографиях.....	176
Проверка картриджей.....	176
Уровни чернил отображаются неправильно.....	177
Уровни чернил снижаются слишком быстро.....	177
Распечатывается пустая или неверная страница.....	177
Символы на распечатанном изображении не пропечатываются или печатаются неправильно.....	178
Цвета на распечатке тусклые или отличаются от цветов на экране.....	178
Слипание глянцевой фотобумаги или прозрачных пленок.....	179
Страница распечатывается другими шрифтами.....	179
Слишком темное или нечеткое изображение.....	179
Распечатываемые символы непонятные или неправильно выровнены.....	180
Изображение на странице состоит из чередующихся темных и светлых полос.....	180
Белые полосы на прозрачных пленках или фотографиях.....	181
Неровные края у вертикальных линий.....	181
Белые линии или черные области на графическом изображении.....	182
Проверка состояния принтера.....	182
Параметры не сохранены.....	183
Проверка готовности принтера.....	183
Проверка параметров буферизации для печати транспарантов.....	184
Устранение проблем со шрифтами.....	184
Принтер выполняет печать другого задания.....	184
В состоянии отображается "Готово" или "Выполняется печать".....	184
Печать страницы диагностики.....	185

Не распечатывается страница диагностики	185
Проверка настройки порта.....	186
Не работает внешний сервер печати.....	186
Отключение внешнего сервера печати	186
Кабель не подключен, подключен ненадежно или поврежден	187
Принтер подключен, но печать не выполняется	187
Принтер печатает в файл.....	187
Невозможен обмен данными между принтером и компьютерами в одноранговой сети	188
Принтер не может установить связь с компьютером.....	189
Проблемы при копировании, сканировании или работе с факсом	189
Подключен не тот принтер.....	190
Обновление программного обеспечения принтера	190
Двунаправленная связь не установлена	190
Плохое качество или неправильная печать	190
Не удается выполнить печать с цифровой камеры с использованием интерфейса PictBridge	191
Поиск и устранение неисправностей при застревании и неправильной подаче бумаги.....	191
Удаление застрявшей бумаги и предотвращение застревания бумаги	191
Модуль дуплекса работает неправильно	192
Ошибка типа двусторонней бумаги.....	192
Двусторонняя печать не поддерживается для текущего формата бумаги	192
Двусторонняя печать не поддерживается для текущего типа бумаги	192
В принтере застряла бумага	193
Бумага застряла в опоре для бумаги	193
Неправильная подача бумаги или специальных материалов	193
Принтер не выполняет подачу бумаги, печать на конвертах или специальной бумаге.....	194
Застревание бумаги для транспаранта	194
Бумага по-прежнему застревает	195
Застряла бумага в устройстве автоматической подачи	195
Застревание бумаги в модуле дуплекса.....	195
Устранение неисправностей карты памяти.....	196
Не удается вставить карту памяти	196
При вставке карты памяти ничего не происходит	197
Невозможно выполнить печать документов с карты памяти или флэш-диска.....	197
Фотографии не передаются с карты памяти по беспроводной сети.....	198
Поиск и устранение неисправностей при копировании.....	199
Копировальное устройство не отвечает.....	199
Блок сканера не закрывается	199
Низкое качество копирования.....	199
Копия не совпадает с оригиналом.....	200
Документ или фотография копируется не полностью	201
Поиск и устранение неисправностей при сканировании.....	201
Сканер не отвечает	201
Неудачная попытка сканирования.....	202
Сканирование выполняется очень медленно или приводит к "зависанию" компьютера.....	202
Плохое качество сканированных изображений.....	203
Документ или фотография сканируются не полностью.....	203

Не удается выполнить сканирование на компьютер по сети.....	204
Поиск и устранение неисправностей при работе с факсом.....	204
Не удается отправить или принять факс	204
Факсы передаются, но не принимаются	206
Факсы принимаются, но не передаются	207
Принтер принимает пустой факс.....	208
Принят факс плохого качества.....	208
Данные о вызываемом абоненте не отображаются	209
Ошибка факса	209
Ошибка удаленного факса.....	209
Телефонная линия занята.....	210
Ошибка на телефонной линии	211
Не удалось установить связь.....	211
Неподдерживаемый формат бумаги.....	212
Неподдерживаемый режим факса	212
Нет ответа.....	213
Сообщения об ошибках на дисплее принтера.....	214
Ошибка юстировки.....	214
Ошибка картриджа (1102, 1203, 1204 или 120F)	214
Заканчиваются черные чернила/Заканчиваются цветные чернила/Заканчиваются фоточернила	215
Застряла каретка	215
Открыта крышка	215
Ошибка 1104.....	215
Ошибка левого картриджа/Ошибка правого картриджа.....	216
Неверный левый картридж/Неверный правый картридж	216
Отсутствует левый картридж/Отсутствует правый картридж	216
Сбой памяти.....	217
Изображения не выбраны	217
Формат фото/бумаги не выбран.....	217
Невозможно распознать лист пробных отпечатков	217
Отсутствуют данные о листе пробных отпечатков	217
Допустимые файлы фотографий не обнаружены.....	218
Одновременно можно выбрать только одно усовершенствование фото	218
Одновременно можно выбрать только один размер бумаги/фотографии.	218
Ошибка размера бумаги или фотографии.....	218
Ошибка связи PictBridge	218
Извлеките карту памяти.	218
Некоторые фотографии удалены с карты с ПК.....	218
Ошибки при чтении карты памяти.....	218
Сообщение об ошибке на экране компьютера.....	219
Устранение сообщений об ошибках	219
Отсутствует левый/правый картридж	219
Связь недоступна.....	219
Общая неполадка при печати.....	219
Заканчиваются чернила	220
Недостаточно памяти	220

Нет бумаги.....	220
Устранение сбоя при печати.....	220
На карте памяти обнаружены файлы неподдерживаемого типа	220
Застряла бумага	220
Обнаружено несколько многофункциональных устройств.....	221
Ошибка печати файла	221
Декларации.....	222
Сведения об устройстве.....	222
Замечание к изданию.....	222
Заявление о соответствии директивам Европейского сообщества (ЕС) в отношении радиоустройств.....	223
Потребляемая мощность.....	225
Глоссарий по сетевым терминам.....	232
Указатель.....	234

Введение

Поиск информации о принтере



Инструкции по быстрой установке

Описание	Где искать
В <i>инструкциях по быстрой установке</i> описано, как установить устройство и программное обеспечение.	Этот документ входит в комплект поставки принтера. Его также можно найти на веб-узле Lexmark www.lexmark.com .

Руководство пользователя

Описание	Где искать
<p>В <i>руководстве пользователя</i> приведены инструкции по установке оборудования и программного обеспечения (в операционных системах Windows), а также основные инструкции по использованию принтера.</p> <p>Примечание. Если принтер поддерживает операционные системы Macintosh, см. справку Mac:</p> <ol style="list-style-type: none">1 На рабочем столе Finder дважды нажмите на папку Lexmark 7500 Series.2 Дважды нажмите на значок Справка принтера.	Этот документ входит в комплект поставки принтера. Его также можно найти на веб-узле Lexmark www.lexmark.com .

Руководство пользователя: Полная версия

Описание	Где искать
<p><i>Руководство пользователя: Полная версия</i> содержит указания по использованию принтера, а также другую информацию, например:</p> <ul style="list-style-type: none">• Использование программного обеспечения (в операционных системах Windows)• Загрузка бумаги• Печать• Работа с фотографиями• Сканирование (если поддерживается принтером)• Копирование (если поддерживается принтером)• Работа с факсом (если поддерживается принтером)• Обслуживание принтера• Подключение принтера к сети (если поддерживается принтером)• Устранение неисправностей при печати, копировании, сканировании, работе с факсом, застревании и неправильной подаче бумаги. <p>Примечание. Если принтер поддерживает операционные системы Macintosh, см. справку Mac:</p> <ol style="list-style-type: none">1 На рабочем столе Finder дважды нажмите на папку Lexmark 7500 Series.2 Дважды нажмите на значок Справка принтера.	<p>При установке программного обеспечения принтера устанавливается <i>полная версия руководства пользователя</i>.</p> <ol style="list-style-type: none">1 Выполните одно из следующих действий.<ul style="list-style-type: none">• В системе Windows Vista нажмите .• В системе Windows XP или более ранних версиях нажмите кнопку Пуск.2 Выберите Программы или Все программы → Lexmark 7500 Series.3 Выберите Руководство пользователя. <p>Если ссылка на <i>Руководство пользователя</i> отсутствует на рабочем столе, выполните следующие указания:</p> <ol style="list-style-type: none">1 Вставьте компакт-диск. Появится экран программы установки. Примечание. Если необходимо, нажмите  → Все программы → Выполнить. В системе Windows XP или более ранних версиях нажмите Пуск → Выполнить, а затем введите D:\setup, где D соответствует букве дисковода CD-ROM.2 Выберите Документация.3 Нажмите Просмотреть руководство пользователя (включая сведения по устранению неисправностей при установке).4 Нажмите кнопку Да. На рабочем столе появится значок <i>Руководство пользователя</i>, а на экране откроется <i>полная версия руководства пользователя</i>. <p>Этот документ также можно найти на веб-узле Lexmark www.lexmark.com.</p>

Центр помощи Lexmark

Описание	Где искать
<p>Программа Центр помощи Lexmark находится на прилагаемом компакт-диске. Она устанавливается вместе с другим программным обеспечением, если принтер подключен к компьютеру.</p>	<p>Чтобы открыть Центр помощи Lexmark:</p> <ol style="list-style-type: none">1 Выполните одно из следующих действий.<ul style="list-style-type: none">• В системе Windows Vista нажмите .• В системе Windows XP или более ранних версиях нажмите кнопку Пуск.2 Выберите Программы или Все программы → Lexmark 7500 Series.3 Выберите Центр помощи Lexmark.

Техническая поддержка

Описание	Где искать (Северная Америка)	Где искать (остальные страны)
<p>Поддержка по телефону</p>	<p>Позвоните по телефону:</p> <ul style="list-style-type: none"> • США: 1-800-332-4120 Понедельник-пятница (8:00 -23:00 восточное время США) Суббота (12:00-18:00 восточное время США) • Канада: 1-800-539-6275 <i>Английский</i> Понедельник-пятница (8:00 -23:00 восточное время США) Суббота (12:00-18:00 восточное время США) <i>Французский</i> Понедельник-пятница (9:00 -19:00 восточное время США) • Мексика: 01-800-253-9627 Понедельник-пятница (8:00 -20:00 восточное время США) <p>Примечание. Номера телефонов и время работы службы поддержки могут изменяться без предварительного уведомления. Самый последний список имеющихся номеров телефонов можно найти в распечатанной гарантии, которая прилагается к принтеру.</p>	<p>Номера телефонов и часы поддержки могут отличаться, в зависимости от страны или региона.</p> <p>Посетите веб-узел www.lexmark.com. Выберите страну или регион, а затем выберите ссылку Customer Support.</p> <p>Примечание. Для получения дополнительных сведений об обращении в Lexmark см. распечатанную гарантию, которая прилагается к принтеру.</p>
<p>Поддержка по электронной почте</p>	<p>Для получения поддержки по электронной почте посетите веб-узел: www.lexmark.com.</p> <ol style="list-style-type: none"> 1 Выберите CUSTOMER SUPPORT. 2 Выберите Technical Support. 3 Выберите семейство принтеров. 4 Выберите модель принтера. 5 В разделе "Support Tools" выберите e-Mail Support. 6 Заполните форму и нажмите Submit Request. 	<p>Поддержка по электронной почте зависит от страны или региона и в некоторых случаях может не предоставляться.</p> <p>Посетите веб-узел www.lexmark.com. Выберите страну или регион, а затем выберите ссылку Customer Support.</p> <p>Примечание. Для получения дополнительных сведений об обращении в Lexmark см. распечатанную гарантию, которая прилагается к принтеру.</p>

Ограниченная гарантия

Описание	Где искать (США)	Где искать (остальные страны)
Сведения по ограниченной гарантии Lexmark International, Inc. предоставляет ограниченную гарантию, что данный принтер не будет содержать дефектов, связанных с материалами и производством, в течение 12 месяцев с исходной даты покупки.	Чтобы просмотреть ограничения и условия этой ограниченной гарантии, см. Положение об ограниченной гарантии, прилагаемое к этому принтеру, или посетите веб-узел www.lexmark.com . 1 Выберите CUSTOMER SUPPORT . 2 Выберите Warranty Information . 3 В разделе Statement of Limited Warranty выберите Inkjet & All-In-One Printers . 4 Прокрутите веб-страницу для просмотра гарантии.	Данные гарантии зависят от страны или региона. См. распечатанную гарантию, которая прилагается к принтеру.

Укажите следующие сведения (которые имеются в чеке продавца и на задней панели принтера) и будьте готовы предоставить их при обращении в службу поддержки. Эти сведения помогут быстрее ответить на вопрос:

- Тип модели
- Серийный номер
- Дата покупки
- Место покупки

Совместимость с беспроводными сетями

Принтер содержит беспроводной сервер печати стандарта IEEE 802.11g. Принтер совместим с маршрутизаторами IEEE 802.11 b/g/n, имеющими сертификацию Wi-Fi. Если имеются проблемы при использовании маршрутизатора N, выясните у изготовителя, совместима ли настройка текущего режима с устройствами G, поскольку эта настройка изменяется в зависимости от модели и марки маршрутизатора.

Замечание по операционной системе

Все функциональные возможности зависят от операционной системы. Для получения более подробного описания:

- **Пользователи Windows** - См. *Руководство пользователя*.
- **Пользователи Macintosh** - Если устройство поддерживает Macintosh, см. справку Mac, установленную вместе с программным обеспечением принтера.

Установка принтера

Проверка комплекта поставки

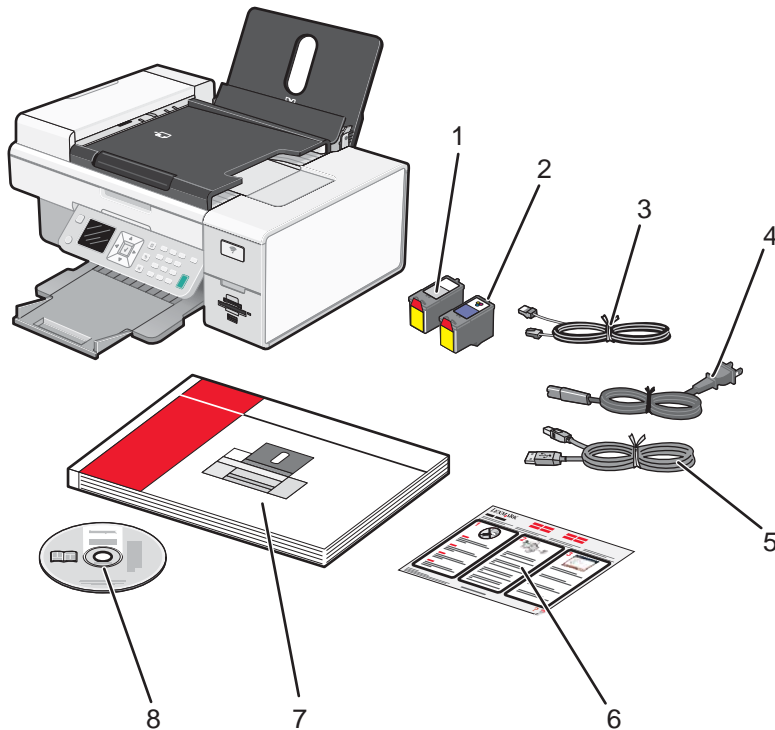

	Наименование	Описание
1	Черный картридж	Картриджи, которые устанавливаются в принтер.
2	Цветной картридж	Примечание. В зависимости от приобретенного устройства комбинации картриджей могут быть различными.
3	Телефонный кабель	Используйте для работы с факсом. Чтобы получить дополнительные сведения о подключении этого кабеля, см. раздел “Выбор подключения факса” на стр. 30. Телефонный кабель может отличаться от показанного на рисунке.
4	Кабель питания	Подключение к порту питания на задней панели принтера. Примечание. Кабель питания может отличаться от показанного на рисунке.
5	Кабель для установки	Предназначен для временного подключения принтера к компьютеру во время некоторых видов установки.
6	<i>Инструкции по быстрой установке</i>	Указания по исходной настройке

	Наименование	Описание
7	Руководство пользователя	Печатная брошюра, которая служит в качестве руководства. Примечание. Полную информацию для пользователя (полную версию руководства пользователя или справку Mac) можно найти на установочном компакт-диске с программным обеспечением.
8	Установочный диск с программным обеспечением для Windows и Macintosh	<ul style="list-style-type: none"> • Установка программного обеспечения принтера • Полная версия руководства пользователя в электронном формате • Справка Mac

Детали принтера

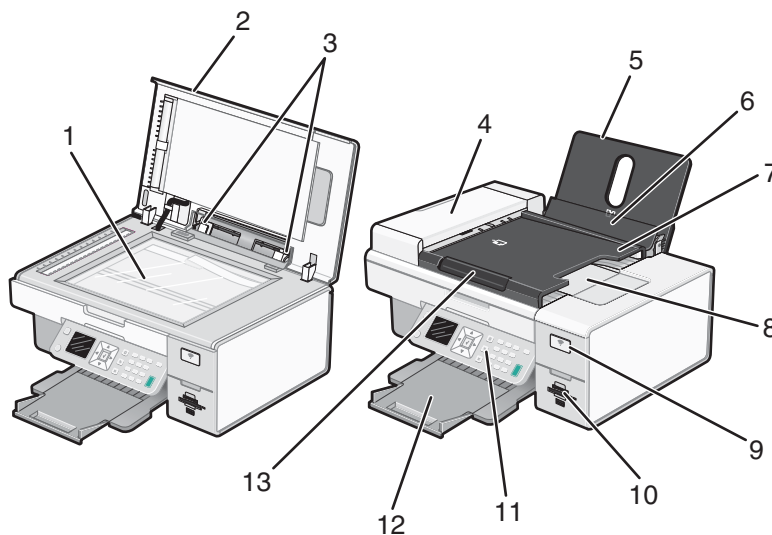

	Деталь	Назначение
1	Стекло сканера	Копирование или извлечение документа.
2	Верхняя крышка	Доступ к стеклу сканера.
3	Направляющие для бумаги	Выравнивание бумаги во время подачи.
4	устройство автоматической подачи	Сканирование, копирование или отправка по факсу многостраничных документов формата Letter, Legal и A4.
5	Опора для бумаги	Загрузите бумагу.
6	Защита механизма подачи бумаги	Предотвращение попадания посторонних предметов в слот для подачи бумаги.

	Деталь	Назначение
7	лоток устройства автоматической подачи	Загрузка оригиналов документов в устройство автоматической подачи. Рекомендуется для сканирования, копирования и отправки по факсу многостраничных документов. Примечание. Не загружайте открытки, фотографии, небольшие документы или тонкие листы (например, вырезки из журналов) в устройство автоматической подачи. Их следует помещать на стекло сканера.
8	выходной лоток устройства автоматической подачи	Подбор документов при их выходе из устройства автоматической подачи.
9	Индикатор Wi-Fi	Проверка состояния беспроводного соединения: <ul style="list-style-type: none"> • Не горит показывает, что принтер выключен или беспроводной компонент не установлен. • Оранжевый - показывает, что принтер готов к беспроводному соединению, но не подключен. • Мигающий оранжевый показывает, что принтер настроен, но не может установить связь с беспроводной сетью. • Зеленый - показывает, что принтер подключен к беспроводной сети.
10	Гнезда для карт памяти и порт PictBridge	Вставка карты памяти и подключение PictBridge-совместимой цифровой камеры или флэш-диска к принтеру.
11	Панель управления	Управление принтером. Для получения дополнительных сведений см. раздел "Использование панели управления" на стр. 36.
12	Выходной лоток для бумаги	Поддержка бумаги при выходе из принтера.
13	направляющая для бумаги в устройстве автоматической подачи	Выравнивание бумаги во время подачи в устройство автоматической подачи.

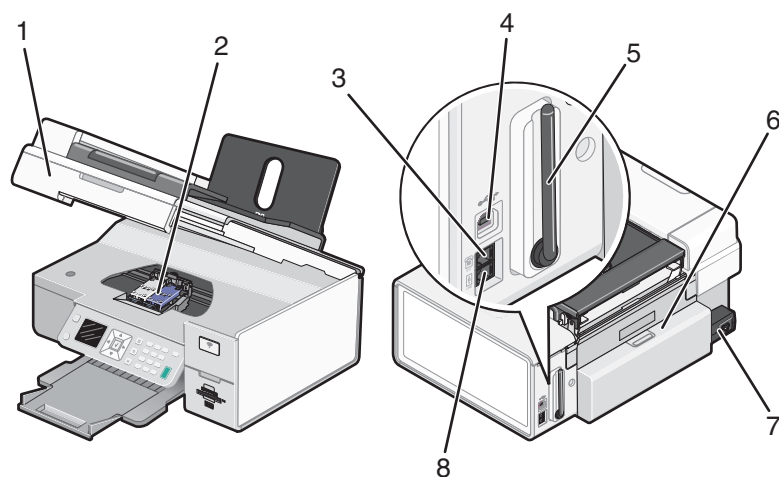

	Деталь	Назначение
1	Блок сканера	Доступ к картриджам.
2	Держатель картриджа	Установка, замена или извлечение картриджа.
3	порт EXT 	Подключение дополнительных устройств, например модема для передачи факсов или данных, телефона или автоответчика, к принтеру. Данный способ подключения может быть неприемлем в некоторых странах или регионах. Примечание. Для доступа к порту снимите заглушку.
4	порт USB	Подключение принтера к компьютеру с помощью кабеля USB. Внимание! Не прикасайтесь к порту USB кроме как при подключении или отключении кабеля USB или установочного кабеля.
5	Lexmark N2050 (внутренний беспроводной сервер печати)	Подключение принтера к беспроводной сети. Примечание. Внутренний беспроводной сервер печати установлен не во всех устройствах. Для получения дополнительных сведений см. раздел “Заказ бумаги и других принадлежностей” на стр. 152.
6	Крышка модуля дуплекса	<ul style="list-style-type: none"> • Печать на обеих сторонах бумаги • Удаление застрявшей бумаги.
7	Блок питания с портом	Подключение принтера к источнику питания. Подключите кабель питания к блоку питания на задней панели принтера, а затем к электророзетке.

	Деталь	Назначение
8	порт LINE 	Подключение принтера к телефонной розетке для приема и отправки факсов. Чтобы принимать входящие факсы, принтер должен быть подключен к этой телефонной линии. Примечание. Не подключайте дополнительные устройства к порту LINE и не подключайте линию DSL (digital subscriber line), ISDN (integrated services digital network) или кабельный модем к принтеру.

Настройка автономного принтера

1 Извлеките принтер из упаковки.

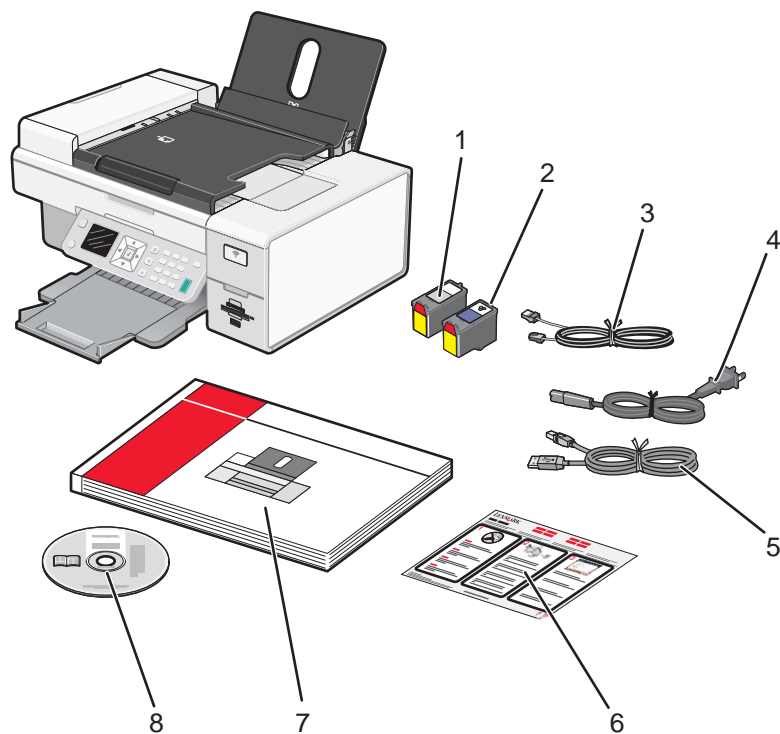

2 Удалите все ленты и упаковочные материалы.

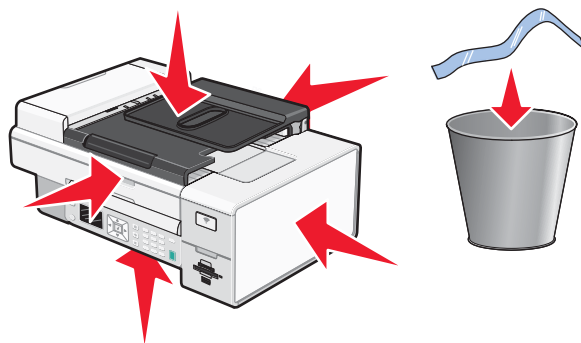

3 Если необходимо, установите панель для нужного языка.

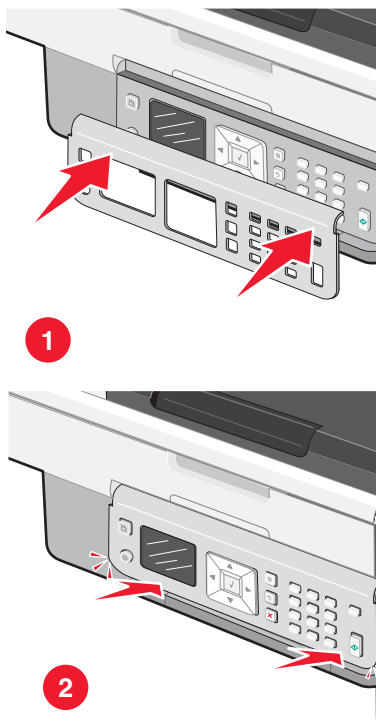

4 Поднимите панель управления.

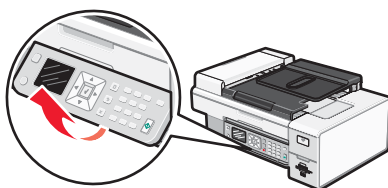

5 Выдвиньте выходной лоток для бумаги.

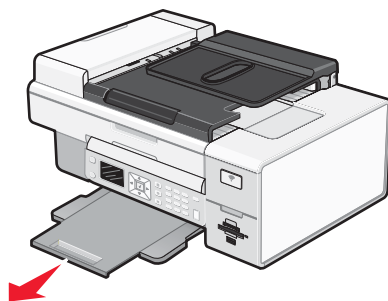

6 Поднимите опору для бумаги.

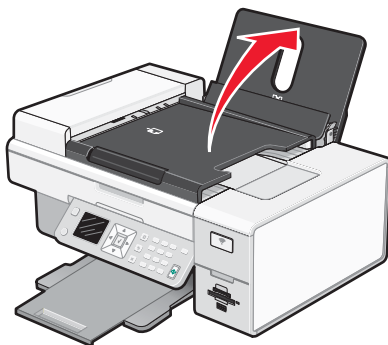

7 Выдвиньте направляющие для бумаги.

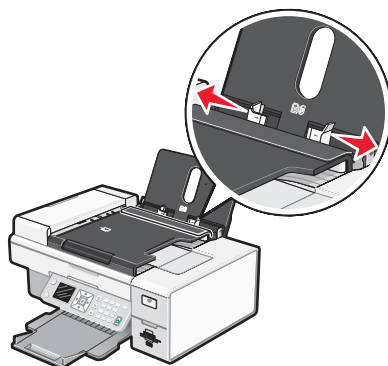

8 Загрузите бумагу.

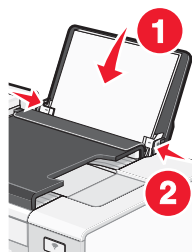

9 Подключите кабель питания.

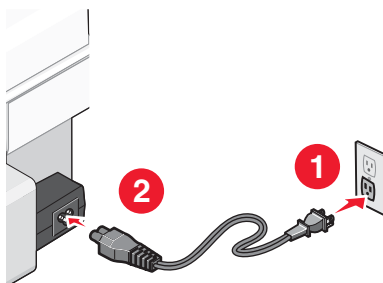

10 Убедитесь в том, что питание включено.

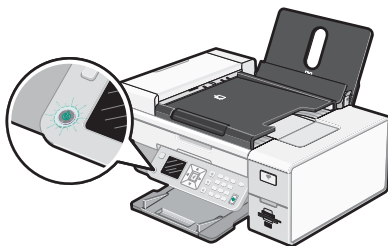

11 Установите язык, если появится соответствующий запрос.

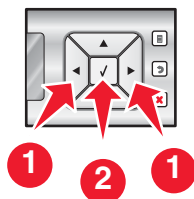

- а** На панели управления принтера нажимайте кнопку ◀ или ▶ до тех пор, пока на дисплее не появится нужный язык.
- б** Нажмите кнопку ✓ для сохранения.

12 Установите страну или регион, если появится соответствующий запрос.

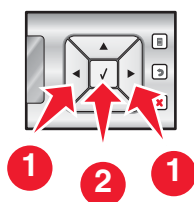

- а** На панели управления принтера нажимайте кнопку ◀ или ▶ до тех пор, пока на дисплее не появится нужная страна или регион.
- б** Нажмите кнопку ✓ для сохранения.

13 Откройте принтер.

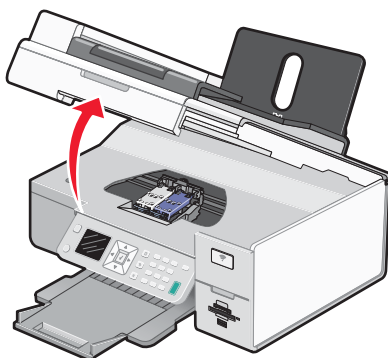

14 Нажмите на рычаги держателя картриджа.

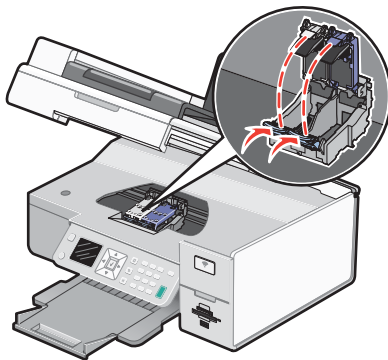

15 Удалите ленту с черного картриджа и вставьте картридж в левый держатель.

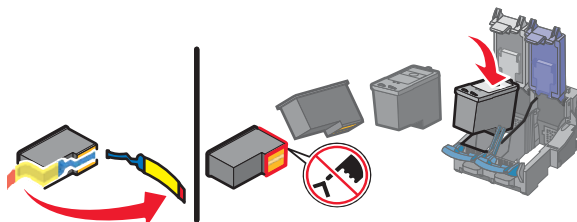

16 Закройте крышку на держателе черного картриджа.

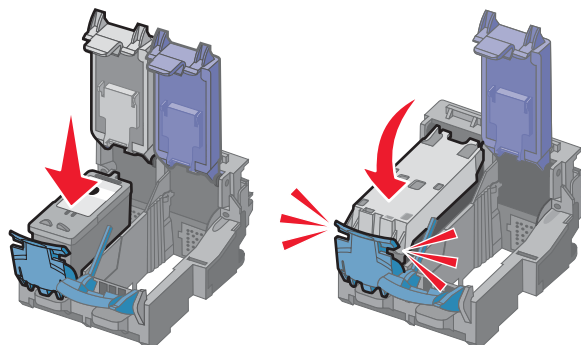

17 Удалите ленту с цветного картриджа и вставьте картридж в правый держатель.

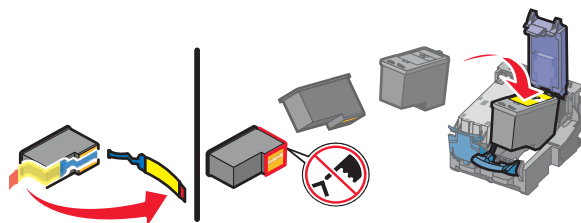

18 Закройте крышку на держателе цветного картриджа.

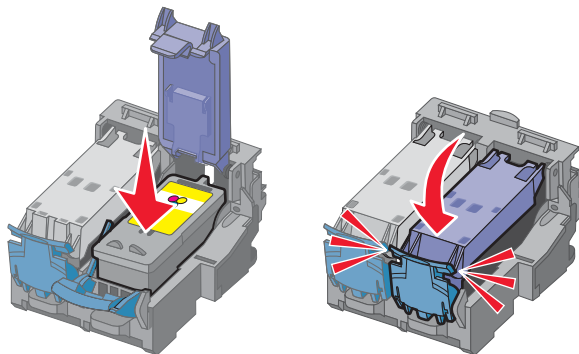

19 Закройте принтер.

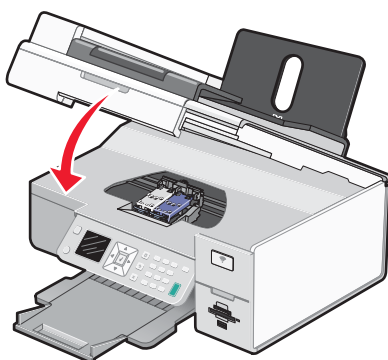

20 Нажмите кнопку ✓.

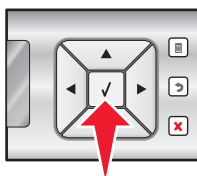

Распечатается страница юстировки.

21 Выбросьте страницу юстировки.

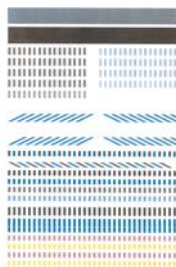

Примечания.

- Страница юстировки может отличаться от показанной на рисунке.
- Полосы на странице юстировки являются нормальными и не свидетельствуют о неисправности.

Подготовка принтера для работы с факсом

⚠ ВНИМАНИЕ! Не пользуйтесь факсом во время грозы. Не выполняйте установку устройства или кабельные/электрические подключения (например, подключение кабеля питания или телефонного кабеля) во время грозы.

Использование адаптера RJ11

Страна/регион

- Великобритания
- Ирландия
- Финляндия
- Норвегия
- Дания
- Италия
- Швеция
- Нидерланды
- Франция
- Португалия

Чтобы подсоединить принтер к автоответчику или другому телекоммуникационному оборудованию, используйте адаптер для телефонной линии, который входит в комплект поставки принтера.

- 1 Подсоедините один конец телефонного кабеля к порту LINE  принтера.

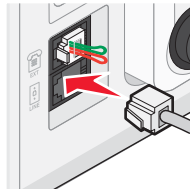

- 2  принтера.

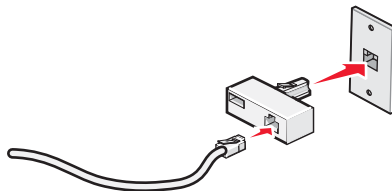

Примечание. На рисунке показан адаптер для Великобритании. Адаптер может отличаться, но обязательно должен соответствовать розетке местной телефонной сети.

- 3 Подсоедините телефонную линию выбранного телекоммуникационного оборудования к левому гнезду адаптера.

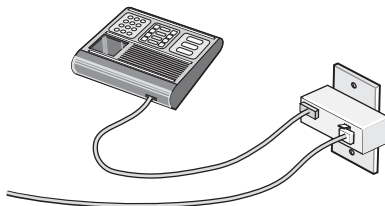

Если в телекоммуникационном оборудовании используется телефонная линия, как в США, выполните следующие указания для подсоединения оборудования:

- 1 Удалите вставку из порта EXT на задней панели принтера.

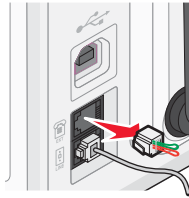

Примечание. После удаления этой вставки любое оборудование, специально подготовленное для использования в определенной стране или регионе и подключенное к принтеру с помощью адаптера, как показано на рисунке, будет работать неправильно.

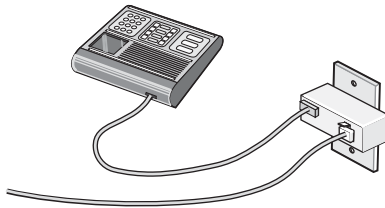

- 2 Подсоедините устройство напрямую к порту EXT на задней панели принтера.

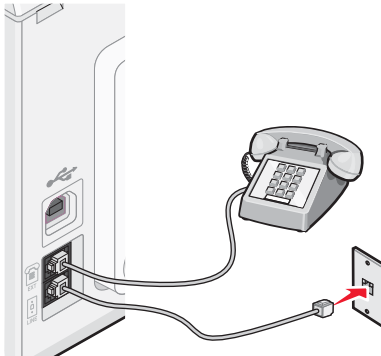

Внимание! Не прикасайтесь к кабелям или принтеру в указанных местах во время отправки или получения факса.

Страна/регион

- Саудовская Аравия
- ОАЭ
- Египет
- Болгария
- Чешская Республика
- Бельгия
- Австралия
- ЮАР
- Греция
- Израиль
- Венгрия
- Польша
- Румыния
- Россия
- Словения
- Испания
- Турция

Чтобы подсоединить автоответчик или другое телекоммуникационное оборудование к принтеру:

- 1 Удалите вставку из задней панели принтера.

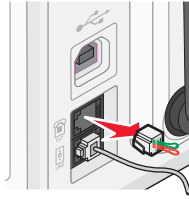

Примечание. После удаления этой вставки любое оборудование, специально подготовленное для использования в определенной стране или регионе и подключенное к принтеру с помощью адаптера, как показано на рисунке, будет работать неправильно.

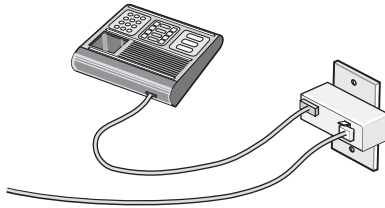

- 2 Подсоедините устройство напрямую к порту EXT на задней панели принтера.

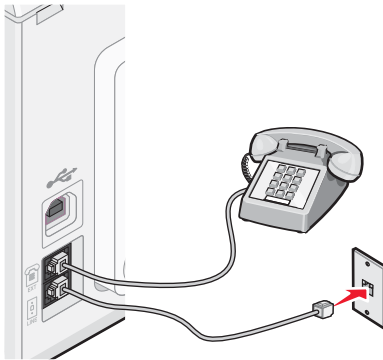

Внимание! Не прикасайтесь к кабелям или принтеру в указанных местах во время отправки или получения факса.

Страна/регион

- Германия
- Австрия
- Швейцария

Эта вставка установлена в порт EXT принтера. Эта вставка необходима для правильной работы принтера.

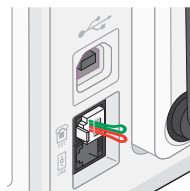

Примечание. Не удаляйте эту вставку. В случае ее удаления все другие телекоммуникационные устройства, установленные дома (например, телефоны или автоответчики), могут перестать работать.

Выбор подключения факса

Подключите принтер к телефону, автоответчику или модему компьютера. При возникновении проблем см. раздел “Поиск и устранение неисправностей при установке” на стр. 154.

Примечание. Принтер - это аналоговое устройство, которое лучше всего работает при подключении напрямую к телефонной розетке. Другие устройства (например, телефон или автоответчик) можно подключать через принтер, как описано в инструкциях по установке. Если необходимо использовать цифровое подключение, например линию ISDN, DSL или ADSL, потребуется устройство сторонних поставщиков, например фильтр DSL.

Принтер *необязательно* подключать к компьютеру, но для отправки и получения факсов его *потребуется* подключить к телефонной линии.

Принтер можно подключить к другому оборудованию. Следующая таблица поможет определить наилучший способ настройки принтера.

Оборудование	Возможности	Раздел
<ul style="list-style-type: none">• Принтер• Телефонный кабель	Отправка и прием факсов без использования компьютера.	“Подключение напрямую к телефонной розетке” на стр. 32
<ul style="list-style-type: none">• Принтер• Телефон• Два телефонных кабеля	<ul style="list-style-type: none">• Использование факсимильной линии как обычной телефонной линии.• Отправка и прием факсов без использования компьютера.	“Подключение телефона” на стр. 34
<ul style="list-style-type: none">• Принтер• Телефон• Автоответчик• Три телефонных кабеля	Прием входящих голосовых сообщений и факсов.	“Подключение к автоответчику” на стр. 30
<ul style="list-style-type: none">• Принтер• Телефон• Модем компьютера• Три телефонных кабеля	Отправка факсов с помощью компьютера или принтера.	“Подключение к компьютеру с модемом” на стр. 33

Подключение к автоответчику

Подключите автоответчик к принтеру, чтобы можно было принимать как голосовые сообщения, так и факсы.

Примечание. Действия по установке могут меняться в зависимости от страны или региона. Чтобы получить дополнительные сведения о подключении принтера к телекоммуникационному оборудованию, см. раздел “Использование адаптера RJ11”.

1 Убедитесь в наличии следующих компонентов:

- Телефон
- Автоответчик
- Три телефонных кабеля
- Телефонная настенная розетка

- 2** Подсоедините один телефонный кабель к порту LINE  принтера, а затем подключите его к исправной телефонной розетке.

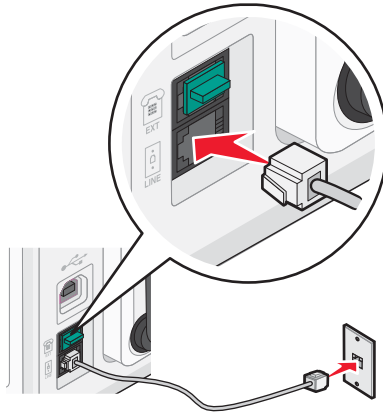

- 3** Удалите защитную вставку из порта EXT  принтера.

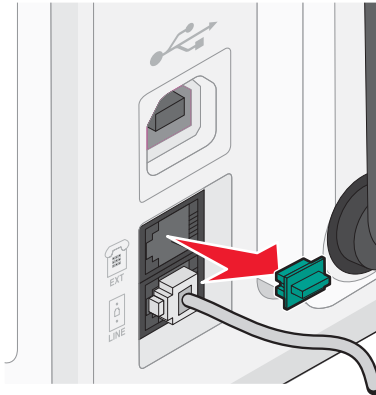

- 4** Подключите второй телефонный кабель к телефону и к автоответчику.

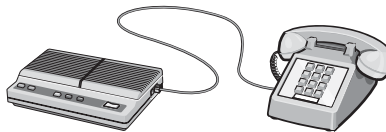

- 5** Подключите третий телефонный кабель к автоответчику и к порту EXT  принтера.

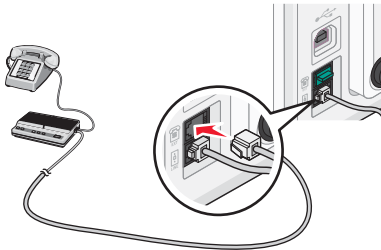

Подключение напрямую к телефонной розетке

Подключите принтер напрямую к телефонной розетке, чтобы можно было делать копии или отправлять и получать факсы без использования компьютера.

- 1 Убедитесь в наличии телефонного кабеля и розетки.
- 2 Подсоедините один конец телефонного кабеля к порту LINE  принтера.

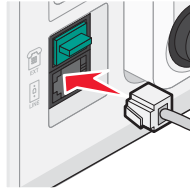

- 3 Подключите другой конец телефонного кабеля к исправной телефонной розетке.

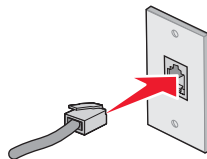

Подключение напрямую к телефонной розетке в Германии

Подключите принтер напрямую к телефонной розетке для отправки и получения факсов без использования компьютера.

- 1 Проверьте наличие телефонного провода (поставляется с устройством) и телефонной розетки.
- 2 Подсоедините один конец телефонного кабеля к порту LINE  принтера.

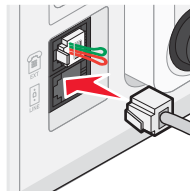

- 3 Подсоедините другой конец телефонного провода к N-гнезду работающей телефонной розетки.

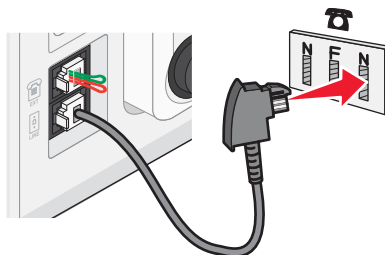

- 4 При необходимости использования одной и той же линии для отправки факсов и телефонной связи, подключите вторую телефонную линию (приобретается дополнительно) между телефоном и F-гнездом работающей телефонной розетки.

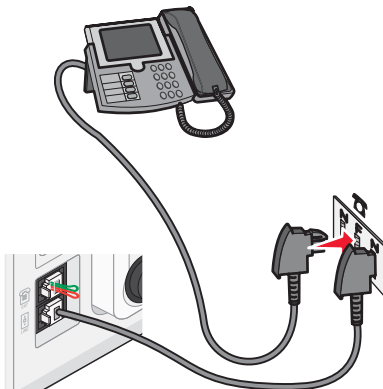

- 5 При необходимости использования той же линии для записи сообщений на автоответчике, подключите вторую телефонную линию (приобретается дополнительно) между автоответчиком и N-гнездом телефонной розетки.

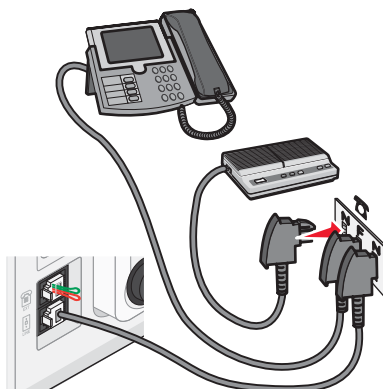

Подключение к компьютеру с модемом

Подсоедините принтер к компьютеру с модемом, чтобы отправлять факсы из программного приложения.

Примечание. Действия по установке могут меняться в зависимости от страны или региона. Чтобы получить дополнительные сведения о подключении принтера к телекоммуникационному оборудованию, см. раздел “Использование адаптера RJ11”.

- 1 Убедитесь в наличии следующих компонентов:

- Телефон
- Компьютер с модемом
- Два телефонных кабеля
- Телефонная настенная розетка

- 2 Подсоедините телефонный кабель к порту LINE  принтера, а затем подключите его к исправной телефонной розетке.

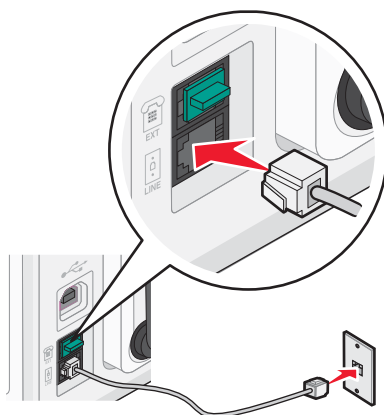

- 3 Удалите защитную вставку из порта EXT  принтера.

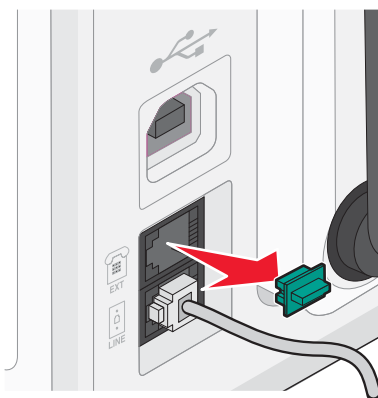

- 4 Подсоедините второй телефонный кабель к модему компьютера и к порту EXT  принтера.

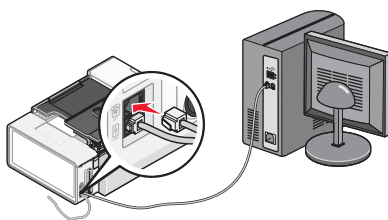

Подключение телефона

Подключите телефон к принтеру, чтобы использовать факсимильную линию как обычную телефонную линию. Затем установите принтер там, где находится телефон, чтобы можно было делать копии или отправлять и получать факсы без использования компьютера.

Примечание. Действия по установке могут меняться в зависимости от страны или региона. Чтобы получить дополнительные сведения о подключении принтера к телекоммуникационному оборудованию, см. раздел “Использование адаптера RJ11”.

- 1 Убедитесь в наличии следующих компонентов:

- Телефон
- Два телефонных кабеля
- Телефонная настенная розетка

- 2 Подсоедините один телефонный кабель к порту LINE  принтера, а затем подключите его к исправной телефонной розетке.

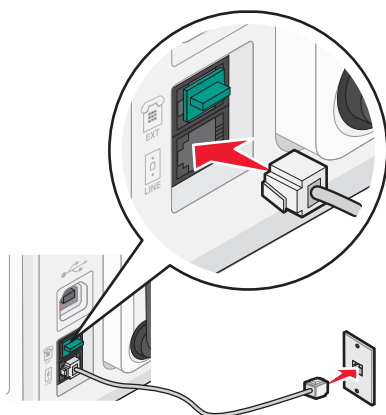

- 3 Удалите защитную вставку из порта EXT  принтера.

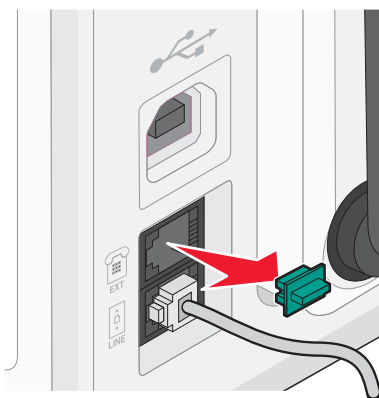

- 4 Подсоедините другой телефонный кабель к телефону и к порту EXT  принтера.

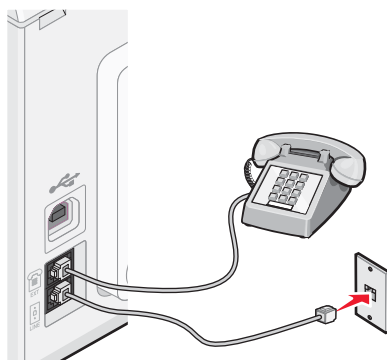

Настройка факса после АТС

Если принтер используется на предприятии или в офисе, он может быть подключен через АТС. Обычно при наборе номера факса принтер дожидается тонального сигнала набора и затем набирает номер. Однако этот метод набора может не работать, если используемый в АТС тональный сигнал набора не распознается большинством факсимильных аппаратов. Функция "Набор после АТС" позволяет принтеру набрать номер факса, не дожидаясь распознавания тонального сигнала набора.

- 1 На рабочем столе дважды нажмите значок **Productivity Studio**.
- 2 В области параметров первого экрана выберите параметр **Параметры и журнал факсов**.
- 3 В меню "Необходимо" выберите пункт **Настроить быстрый набор и другие параметры факса**.
- 4 Откройте вкладку **Набор и отправка**.
- 5 В области "Набор по телефонной линии" выберите пункт **После АТС** в раскрывающемся списке "Метод набора".
- 6 Нажмите кнопку **ОК**, чтобы сохранить параметр.

Использование цифровой телефонной службы

Факс-модем является аналоговым устройством. К принтеру можно подключить определенные устройства, позволяющие воспользоваться услугами цифрового телефона.

- Если используется линия ISDN, то принтер можно подключить к порту аналогового телефона (порт R-интерфейса) на терминальном адаптере ISDN. Чтобы получить дополнительную справку, а также заказать порт R-интерфейса, обратитесь к поставщику услуг ISDN.
- Если используется линия DSL, подсоедините фильтр DSL или маршрутизатор, которые поддерживают аналоговую линию. Для получения дополнительных сведений обратитесь к поставщику услуг DSL.
- Если используется АТС, принтер следует подключить к разъему аналоговой линии на АТС. Если такой разъем отсутствует, то следует провести аналоговую телефонную линию для факса. Для получения дополнительной информации по отправке факса, когда используется АТС, см. раздел "Настройка факса после АТС".

Панель управления

Использование панели управления

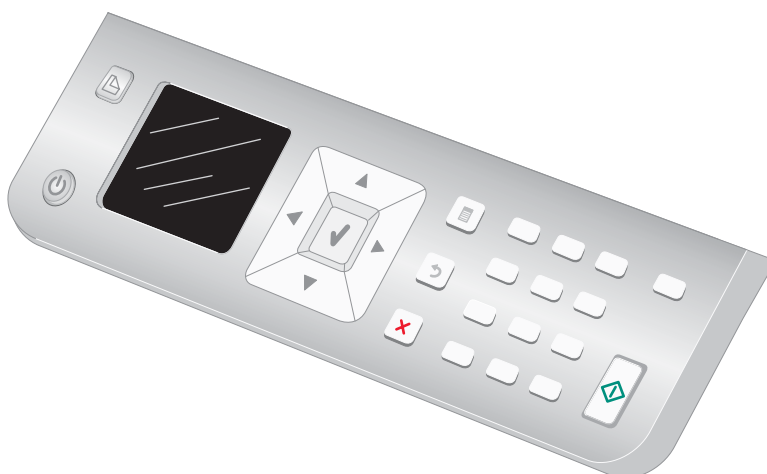

На панели управления имеются следующие элементы.

- Кнопка питания
- 60.96 мм дисплей (2,4 дюйма) с возможностью отображения цветной графики
- 24 кнопки

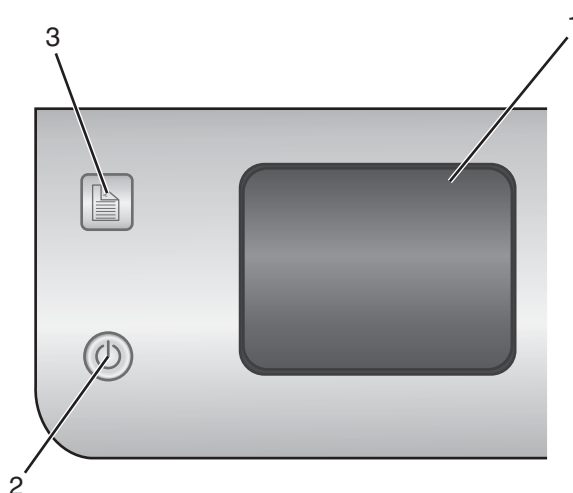

На следующих схемах описаны части панели управления:



	Элемент	Описание
1	Дисплей	Отображает: <ul style="list-style-type: none"> • состояние принтера; • сообщения; • меню.
2		Используется для выполнения следующих операций: <ul style="list-style-type: none"> • Включение и выключение принтера. • Остановка процесса печати, копирования, отправки по факсу или сканирования.
3		Печать на обеих сторонах бумаги (двусторонняя). При активации функции двусторонней печати включается зеленая подсветка. Примечание. Эта кнопка не работает в операционной системе Macintosh. Печать на обеих сторонах документа в операционной системе Macintosh выполняется с помощью параметров меню "Двусторонняя" диалогового окна "Печать".

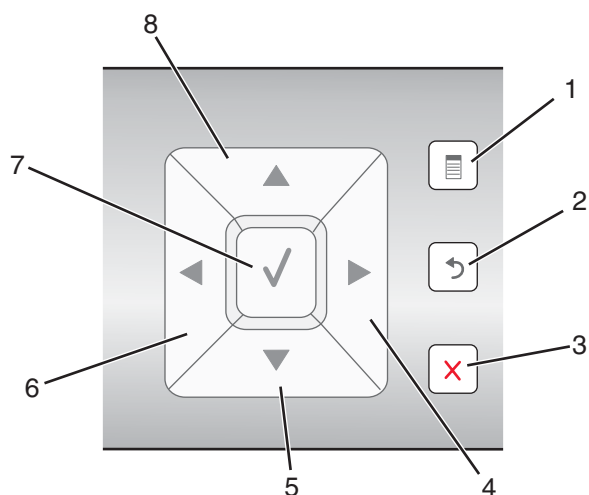

	Нажмите	Назначение
1		<ul style="list-style-type: none"> • Открытие меню. • Открытие подменю, выделенного на экране. • В режиме фото - открытие меню "Инструменты редактирования фото". <p>Примечание. Если открыто подменю, то при нажатии этой кнопки ничего не происходит.</p>
2		<ul style="list-style-type: none"> • Возврат на предыдущий уровень экрана внутри меню или подменю. • Сохранение изменений в подменю. <p>Примечание. Необходимо нажать кнопку , чтобы сохранить указанные значения в меню на панели управления до истечения времени ожидания принтера и потери им всех измененных значений.</p>
3		<ul style="list-style-type: none"> • Отмена выполняемого задания печати, копирования, сканирования или факса. • Удаление номера факса или завершение передачи факса и возврат в экран факса по умолчанию. • Выход из меню или подменю и возврат в экран копирования, сканирования, факса или карты памяти по умолчанию. • Удаление текущих параметров или сообщений об ошибках и восстановление параметров по умолчанию.
4		<ul style="list-style-type: none"> • Прокрутка меню, подменю или настроек на дисплее. • Увеличение значения отображаемого параметра. • В режиме фото - переход к следующей фотографии. • В режиме фото или сканирования - перемещение рамки интересующей области вправо.
5		<ul style="list-style-type: none"> • Перемещение вниз по подменю внутри меню. • В режиме фото - уменьшение числа копий распечатываемой фотографии. • В режиме фото или сканирования - перемещение рамки интересующей области вниз.

	Нажмите	Назначение
6	◀	<ul style="list-style-type: none"> • Прокрутка меню, подменю или настроек на дисплее. • Уменьшение значения отображаемого параметра. • В режиме фото - прокрутка влево для перехода к предыдущей фотографии. • В режиме фото или сканирования - перемещение рамки интересующей области влево.
7	✓	<ul style="list-style-type: none"> • Выбор элемента меню или подменю, который отображается на дисплее. • Сохранение настроек. • Подача или извлечение бумаги. • В режиме "Фото" - выбор или отмена выбора фотографии.
8	▲	<ul style="list-style-type: none"> • Перемещение вверх по подменю внутри меню. • В режиме "Фото"- увеличение числа копий распечатываемых фотографий. • В режиме фото или сканирования - перемещение рамки интересующей области вверх.

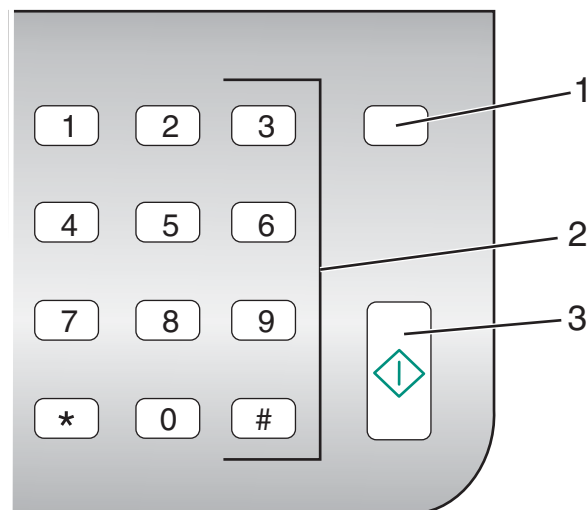

	Нажмите	Назначение
1	□	<p>В режиме факса:</p> <ul style="list-style-type: none"> • нажмите для повторного набора последнего введенного номера. • Отображение последнего набранного номера. Нажмите кнопку ◀ или ▶, чтобы просмотреть последние пять набранных номеров. • Ввод трехсекундной паузы в набираемый номер, чтобы дождаться ответа внешней линии или войти в систему автоответчика. Паузу следует добавлять только после начала ввода номера.

	Нажмите	Назначение
2	Число или символ на клавиатуре	В режиме копирования или фото: ввод требуемого числа копий. В режиме факса: <ul style="list-style-type: none"> • ввод номеров факсов. • Переход по системе автоответчика. • Выбор букв при создании списка быстрого набора. • Ввод чисел для ввода или изменения даты и времени, отображаемых на дисплее.
3		Запуск задания копирования, сканирования, факса или печати фотографии в зависимости от выбранного режима.

Перемещение по меню панели управления

Главное меню включает следующие элементы.

- Копировать
- Фото
- Печать файлов
- Факс
- Сканировать
- Установка
- Обслуживание

1 Нажимайте кнопку ▲ или ▼ до тех пор, пока не будет выделен нужный элемент.

2 Нажмите кнопку √.





Появится меню, соответствующее ранее выбранному элементу:

- Меню Режим копирования
- Меню Режим карты памяти
- Меню Режим печати файлов
- Меню Режим факса
- Меню Режим сканирования
- Меню Настройка
- Меню Обслуживание

В каждом из этих меню имеются свои элементы или подменю. Например, в меню **Режим копирования** имеется пункт **Цвет**.

У каждого пункта меню или подменю имеются *значения* для выбора. Например, в меню **Цвет** можно выбрать значение **Цветное** и **Монохромное**.

- Нажимайте кнопку ▲ или ▼ для прокрутки имеющихся элементов меню или подменю.
- Нажимайте кнопку ◀ или ▶ для прокрутки списка значений.
- В некоторых меню можно нажать кнопку √, чтобы предварительно просмотреть задание перед его началом. Это может быть *задание* печати, копирования, факса или сканирования. На экране меню панели управления показано, когда можно нажать кнопку √ для выполнения предварительного просмотра.

- Если перед запуском задания требуется внести изменение после предварительного просмотра, нажмите кнопку , чтобы настроить значения или параметры только для этого одного задания. При этом снова отобразится меню, в котором можно внести изменения. Например, в меню **Режим копирования** нажмите кнопку  для выполнения предварительного просмотра. Нажмите кнопку , чтобы вернуться в меню **Режим копирования** и внести дополнительные изменения.
- Нажимайте кнопку  для возврата в предыдущие меню.

При нажатии кнопки  в некоторых подменю, например **Изменение параметров по умолчанию**, выбранные значения сохраняются. Для получения дополнительной информации см. раздел “Параметры по умолчанию и их использование” на стр. 41.

Параметры по умолчанию и их использование

Сохраненные параметры называются *пользовательскими параметрами по умолчанию*, поскольку они были выбраны и сохранены пользователем. На панели управления они называются *параметрами по умолчанию*.

Примечания.

- Рядом с параметром по умолчанию отображается звездочка (*). Они заметны при прокрутке значений в подменю.
- Параметры по умолчанию остаются в силе до тех пор, пока они не будут изменены. Чтобы их изменить, снова откройте подменю **Изменение параметров по умолчанию** в соответствующем меню, выберите другие значения и нажмите кнопку , чтобы сохранить эти значения в качестве новых параметров по умолчанию.

Если требуется запустить задание, не внося никаких изменений, нажмите кнопку . Задание будет распечатано с использованием параметров по умолчанию. Это простой и быстрый способ запуска любого задания печати.

Примечание. Если *не* нужно использовать параметры по умолчанию, можно войти в меню, выбрать другие значения в подменю и нажать кнопку . Задание распечатается с использованием значений, которые были выбраны только для этого задания.

Установка другого языка на панели управления

Следующие инструкции применяются только в том случае, если вместе с принтером были получены панели управления на одном или нескольких языках.

- 1 Поднимите и снимите панель управления (если установлена).

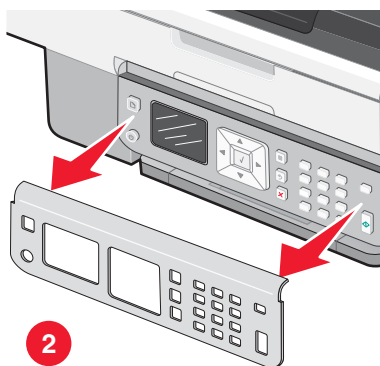
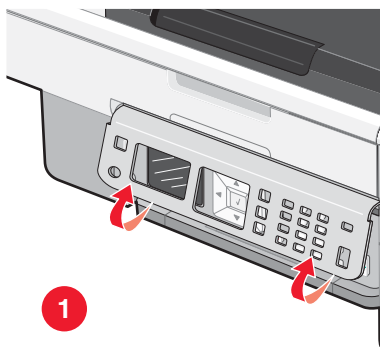

- 2 Выберите панель управления для нужного языка.

3 Совместите фиксаторы на панели управления с отверстиями на принтере, а затем нажмите.

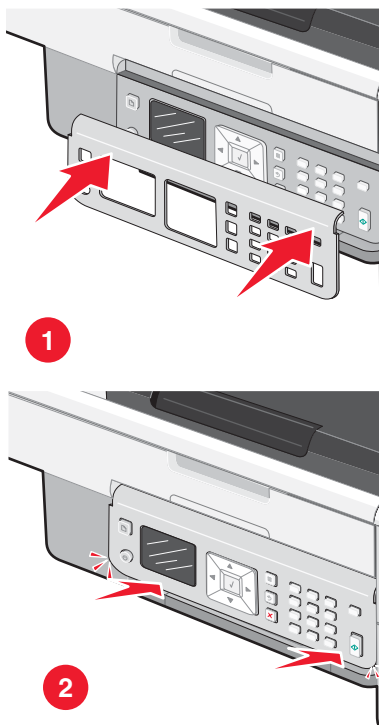

Меню "Настройка" и подменю

С помощью меню **Настройка** можно настроить принтер, а также задать или изменить настройки пользователя по умолчанию, доступные в некоторых других главных меню, например в меню **Режим копирования** и в меню **Режим сканирования**.

Например, подменю "Изменение параметров копирования по умолчанию" можно выбрать в меню **Режим копирования**, а также в меню **Настройка**.

- 1 На панели управления нажимайте кнопку ▲ или ▼ до тех пор, пока не будет выбран пункт **Настройка**.
- 2 Нажмите кнопку ✓.
Появится меню **Настройка**.
- 3 С помощью меню **Настройка** можно выполнить следующие действия.
 - Нажимайте кнопку ▲ или ▼ для прокрутки имеющихся элементов меню или подменю, пока не появится элемент, который требуется изменить. Нажмите кнопку ✓ для открытия подменю или выбора элемента меню.
 - Выберите необходимое значение с помощью кнопки ◀ или ▶.
- 4 Для перехода в другие подменю, выбора пунктов меню или значений и внесения дополнительных изменений так же используйте кнопки навигации (▼, ▲, ◀ и ▶).
- 5 Если необходимо, нажмите кнопку ↶ несколько раз для возврата в предыдущие меню.

В следующей таблице описана функция каждого подменю и элемента меню **Настройка**.

Элемент	Назначение
Обращение с бумагой	Указание формата и типа загруженной бумаги.
Изменение параметров принтера по умолчанию	Указание необходимых значений параметров принтера и сохранение этих значений в качестве пользовательских параметров по умолчанию.
Изменение параметров копирования по умолчанию	Указание необходимых значений для каждого параметра копирования и сохранение этих значений в качестве пользовательских параметров по умолчанию.
Изменение параметров фото по умолчанию	Указание необходимых значений для каждого параметра фото и сохранение этих значений в качестве пользовательских параметров по умолчанию.
Изменение настроек по умолчанию для печати файла	<p>Указание необходимых значений для каждого параметра печати файлов и сохранение этих значений в качестве пользовательских параметров по умолчанию.</p> <p>Примечания.</p> <ul style="list-style-type: none"> • Данное меню появляется только в том случае, если носитель, например карта памяти или флэш-диск, установлен. Устройство должно содержать документы Microsoft Office без фотографий. • При установке носителя, содержащего документы без фотографий, автоматически откроется меню "Режим печати файлов". • При установке носителя, содержащего фотографии, автоматически откроется меню "Режим карты памяти". (Носитель должен содержать фотографии, хотя может содержать также и документы.)
Изменение параметров факса по умолчанию	Указание необходимых значений для каждого параметра факса и сохранение этих значений в качестве пользовательских параметров по умолчанию.
Изменение параметров сканирования по умолчанию	Указание необходимых значений для каждого параметра сканирования и сохранение этих значений в качестве пользовательских параметров по умолчанию.
Изменение параметров PictBridge по умолчанию	Указание необходимых значений для каждого параметра PictBridge и сохранение этих значений в качестве пользовательских параметров по умолчанию.

Элемент	Назначение
Печать списка параметров	Печать списка пользовательских параметров по умолчанию, выбранных и сохраненных на панели управления. Примечание. Во время печати этого списка нельзя начать выполнение заданий копирования, печати или сканирования на принтере.
Настройка сети	Печать страницы настройки сети, на которой приведен список установленных параметров сети. Можно также выбрать и сохранить активную сеть, сеть Ethernet или беспроводную сеть. Примечание. Это меню отображается только в том случае, когда установлен внутренний сервер печати.

После выбора всех значений нажмите кнопку , чтобы сохранить значения в качестве пользовательских параметров по умолчанию и выйти. Появится сообщение **Новые настройки по умолчанию сохранены**.

Примечание. Пользовательские параметры по умолчанию действуют до тех пор, пока снова не будет открыто меню, выбрано, а затем сохранено новое значение. Рядом с пользовательским параметром по умолчанию отображается звездочка (*).

Установка программного обеспечения принтера

Использование установочного компакт-диска с программным обеспечением (только для пользователей Windows)

Использование компакт-диска, прилагаемого к принтеру:

- 1 Запустите Windows.
- 2 Когда на экране появится рабочий стол, вставьте компакт-диск программного обеспечения.
Появится экран программы установки программного обеспечения.
- 3 Нажмите кнопку **Установить**.

Использование установочного компакт-диска с программным обеспечением (только для пользователей Macintosh)

- 1 Закройте все приложения.
- 2 Вставьте компакт-диск с программным обеспечением.
- 3 На рабочем столе Finder дважды нажмите на значок компакт-диска принтера, который отображается автоматически.
- 4 Дважды нажмите на значок **Install** (Установить).
- 5 Следуйте указаниям на экране компьютера.

Использование веб-узла

- 1 Перейдите на веб-узел Lexmark по адресу www.lexmark.com.
- 2 На домашней странице в меню выберите **Drivers & Downloads**.

- 3 Выберите принтер и драйвер принтера для используемой операционной системы.
- 4 Следуйте инструкциям на экране компьютера для загрузки драйвера и установки программного обеспечения принтера.





Знакомство с программным обеспечением принтера



С помощью программного обеспечения, устанавливаемого вместе с принтером, можно редактировать фотографии, отправлять факсы, выполнять обслуживание принтера и выполнять многие другие задачи. Далее приведен обзор функций программ Productivity Studio и Центр помощи.

Чтобы открыть первый экран программы Productivity Studio, используйте один из следующих методов:

Способ 1	Способ 2
На рабочем столе дважды нажмите значок Productivity Studio .	<ol style="list-style-type: none"> 1 Выполните одно из следующих действий. <ul style="list-style-type: none"> • В системе Windows Vista нажмите . • В системе Windows XP или более ранних версиях нажмите кнопку Пуск. 2 Выберите Программы или Все программы → Lexmark 7500 Series. 3 Выберите Productivity Studio.

В программе **Productivity Studio** нажмите значок задачи, которую необходимо выполнить. В зависимости от имеющегося принтера некоторые функции этой программы могут не работать.

Нажмите кнопку	Назначение	Сведения
	Сканировать	<ul style="list-style-type: none"> • Сканирование фотографии или документа. • Сохранение, редактирование или отправка фотографии или документа.
	Копировать	<ul style="list-style-type: none"> • Копирование фотографии или документа. • Повторная печать или увеличение фотографии.
	Факс	Отправка фотографии или документа по факсу.
	Эл. почта	Отправка документа или фотографии по электронной почте в виде вложения.
	перенос фотографий	Загрузка фотографий с карты памяти, флэш-диска, компакт-диска или цифровой камеры в библиотеку.

Нажмите кнопку	Назначение	Сведения
	Фотооткрытки	Создание качественных открыток на основе фотографий.
	Пакеты фотографий	Печать нескольких фотографий различных размеров.
	Плакат	Печать фотографии в виде многостраничного плаката.

В левом нижнем углу первого экрана имеются два варианта настройки:

Нажмите кнопку	Назначение
Состояние принтера и обслуживание	<ul style="list-style-type: none"> Откройте Центр помощи. Проверка уровней чернил. Заказ картриджей. Поиск информации по обслуживанию. Выбор другой вкладки в программе Центр помощи для получения дополнительных сведений, включая сведения о том, как изменить параметры принтера, а также сведения по поиску и устранению неисправностей.
Параметры и журнал факсов	<p>Выбрать параметры факса принтера для:</p> <ul style="list-style-type: none"> Набор и отправка Звонок и ответ Печать факсов/отчетов Номера быстрого или группового набора

Центр помощи позволяет найти полную информацию по таким функциям, как печать фотографий, устранение неисправностей при печати, установка картриджей, а также выполнение задач по обслуживанию. Чтобы открыть Центр помощи, используйте один из следующих способов.

Способ 1	Способ 2
<ol style="list-style-type: none"> На рабочем столе дважды нажмите на значок Центр помощи. Выберите Настройка и диагностика принтера. Откроется окно Центр помощи с выбранной вкладкой "Обслуживание". 	<ol style="list-style-type: none"> Выполните одно из следующих действий. <ul style="list-style-type: none"> В системе Windows Vista нажмите . В системе Windows XP или более ранних версиях нажмите кнопку Пуск. Выберите Программы или Все программы → Lexmark 7500 Series. Выберите Центр помощи.

Вкладка	Действия:
<p>Необходимо</p> 	<ul style="list-style-type: none"> • Узнать, как выполняются следующие операции: <ul style="list-style-type: none"> – Использование основных функций. – Сканирование, копирование, отправка факсов и печать. – Печать проектов, например транспарантов, фотографий, термонаклеек, на конвертах, карточках и прозрачных пленках. • Найти электронное <i>руководство пользователя</i> для получения дополнительных сведений. • Просмотреть уровни чернил и заказать новые картриджи.
<p>Поиск и устранение неисправностей</p> 	<ul style="list-style-type: none"> • Получить советы для текущего состояния устройства. • Устранить неполадки принтера. • Просмотреть уровни чернил и заказать новые картриджи.
<p>Дополнительно</p> 	<ul style="list-style-type: none"> • Изменить внешний вид окна "Состояние печати". • Включить или отключить голосовые уведомления. • Изменить параметры печати по сети. • Предоставить компании Lexmark информацию об использовании принтера. • Узнать версию программного обеспечения. • Просмотреть уровни чернил и заказать новые картриджи.
<p>Обслуживание</p> 	<ul style="list-style-type: none"> • Установить новый картридж. <p>Примечание. Прежде чем устанавливать новый картридж, дождитесь завершения сканирования.</p> <ul style="list-style-type: none"> • Заказать новые картриджи. • Распечатать страницу диагностики. • Прочистить картриджи для устранения горизонтальных полос. • Выполнить юстировку картриджей для устранения размытых кромок. • Просмотр уровней чернил. • Устранить другие неисправности, связанные с чернилами.

Включение или отключение голосовых уведомлений

В принтере имеется функция голосовых уведомлений, которая уведомляет о начале и завершении печати.

Чтобы включить или отключить голосовые уведомления:

- 1 Выполните одно из следующих действий.
 - В системе Windows Vista нажмите .
 - В системе Windows XP или более ранних версиях нажмите кнопку **Пуск**.
- 2 Выберите **Программы** или **Все программы** → **Lexmark 7500 Series**.
- 3 Нажмите **Центр помощи**.
- 4 Нажмите кнопку **Дополнительно**.

- 5 Выберите **Состояние печати**.
- 6 Установите или снимите флажок **Воспроизводить голосовые уведомления для событий печати**.
- 7 Нажмите кнопку **ОК**.

Установка внутреннего беспроводного сервера печати.

Приобретенный принтер может содержать внутренний беспроводной сервер печати, который позволяет использовать принтер в беспроводной сети. Если в принтере не установлен беспроводной сервер печати, его можно приобрести отдельно. Для установки внутреннего беспроводного сервера печати используйте следующие инструкции.

- 1 Выключите принтер, а затем отсоедините кабель питания от розетки.

Внимание! Если не отсоединить принтер от электросети, возможно повреждение принтера и внутреннего беспроводного сервера печати. Убедитесь, что принтер выключен, а кабель питания отсоединен от электророзетки.

- 2 Снимите заднюю пластину, предварительно нажав на фиксатор вниз.

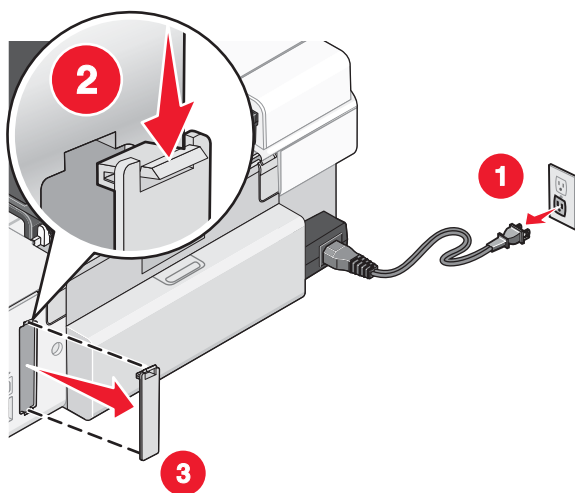

- 3 Извлеките внутренний беспроводной сервер печати из упаковки. Сохраните упаковочные материалы.

Внимание! Беспроводные серверы печати быстро выходят из строя под воздействием статического электричества. Прежде чем прикоснуться к беспроводному серверу печати, прикоснитесь к какому-нибудь металлическому предмету, например корпусу принтера.

- 4 Вставьте края внутреннего беспроводного сервера печати в направляющие слева и справа, а затем вставьте беспроводной сервер печати в принтер до щелчка .

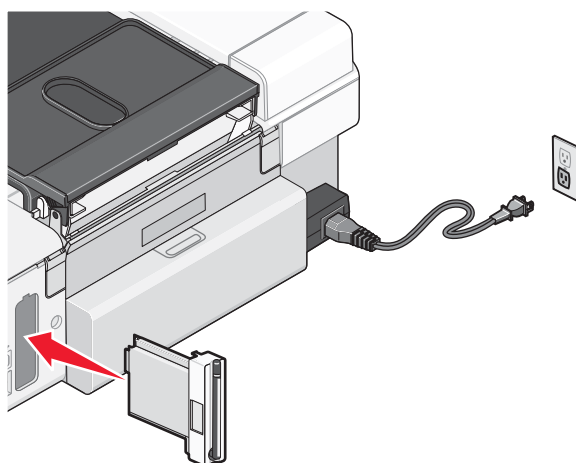

- 5 Убедитесь в том, что антенна направлена вверх.
- 6 Прикрепите клейкую метку с MAC-адресом к задней панели принтера. Она потребуется для настройки принтера для работы в сети.

Теперь можно приступить к настройке внутреннего беспроводного сервера печати для работы в беспроводной сети.

Что означают индикаторы Wi-Fi?

- **Не горит** - показывает, что принтер выключен или беспроводной сервер печати не установлен.

Выберите этот вариант:

- Если требуется подключить принтер к компьютеру с помощью кабеля USB.
- Если в принтере не установлен беспроводной сервер печати и требуется подключить принтер к компьютеру с помощью кабеля USB.

- **Оранжевый** - показывает, что принтер готов к настройке для беспроводной печати, но не подключен к беспроводной сети.

Выберите этот параметр, если необходимо настроить принтер в беспроводной сети.

- **Мигает оранжевым** - показывает, что принтер настроен, но не может установить связь с беспроводной сетью.

Выберите этот параметр, если необходимо изменить параметры принтера для беспроводной сети.

- **Зеленый** - показывает, что принтер подключен к беспроводной сети.

Выберите этот параметр, чтобы использовать принтер, который уже настроен в беспроводной сети.

Сведения по безопасности

Приложения сторонних компаний, включая антивирусные программы, программы для обеспечения безопасности и брандмауэр могут выдавать сигналы при установке программного обеспечения принтера. Для обеспечения правильной работы принтера необходимо разрешить запуск программного обеспечения принтера на компьютере.

Сеть

Общие сведения об использовании устройства в сети

Обзор сети

Сеть - это совокупность устройств, например компьютеров, принтеров, концентраторов Ethernet, беспроводных точек доступа и маршрутизаторов, соединенных вместе для обмена данными по кабелям или беспроводным соединениям. Сеть может быть проводной, беспроводной или включать как проводные, так и беспроводные устройства.

В проводной сети для обмена данными между компьютерами используются кабели.

Устройства в беспроводной сети для обмена данными используют радиоволны вместо кабелей. Чтобы устройство могло поддерживать беспроводную связь, должен быть подключен или установлен беспроводной сервер печати, который позволяет принимать и передавать радиоволны.

Типичные конфигурации для домашней сети

Для обеспечения обмена данными по сети компьютер, переносные компьютеры и принтеры должны быть подключены с помощью кабелей. В них также могут быть встроены адаптеры беспроводной сети.

Существуют различные способы настройки сети. Ниже приводятся пять наиболее распространенных вариантов.

Примечание. На следующих диаграммах принтеру соответствуют принтерам Lexmark с внутренними или установленными серверами печати Lexmark, которые позволяют обмениваться данными по сети. Внутренние серверы печати Lexmark - это устройства производства Lexmark, которые позволяют подключать принтеры Lexmark к проводным и беспроводным сетям.

Проводная сеть

- Компьютер, переносной компьютер и принтер подключены с помощью кабелей Ethernet к концентратору, маршрутизатору или коммутатору.
- Сеть подключена к Интернету с помощью кабельного или DSL-модема.

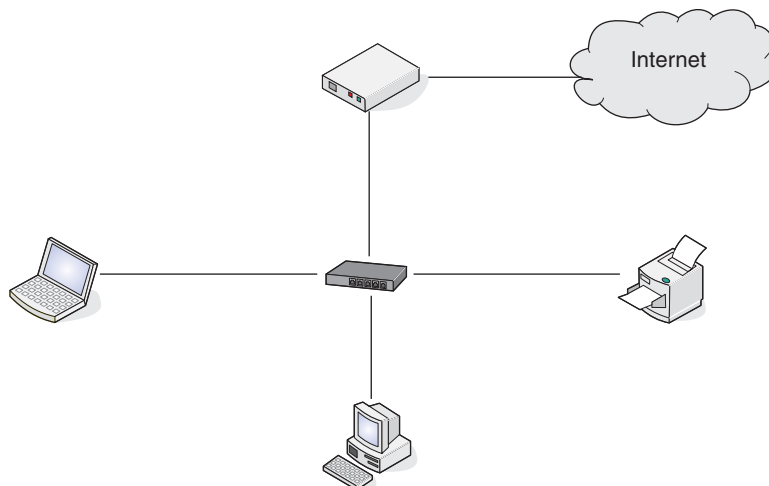

Беспроводные сети

Ниже приведены четыре наиболее распространенных варианта беспроводной сети:

- Сценарий 1: Переносной компьютер и принтер подключены к Интернету с использованием беспроводного соединения
- Сценарий 2: Компьютер, переносной компьютер и принтер подключены к Интернету с использованием беспроводного соединения
- Сценарий 3: Компьютер, переносной компьютер и принтер подключены с использованием беспроводного соединения, без подключения к Интернету
- Сценарий 4: Переносной компьютер подключен к принтеру с использованием беспроводного соединения, без подключения к Интернету

Сценарий 1: Переносной компьютер и принтер подключены к Интернету с использованием беспроводного соединения

- Компьютер подключен к беспроводному маршрутизатору с помощью кабеля Ethernet.
- Переносной компьютер и принтер подключены к маршрутизатору с использованием беспроводного соединения.
- Сеть подключена к Интернету с помощью кабельного или DSL-модема.

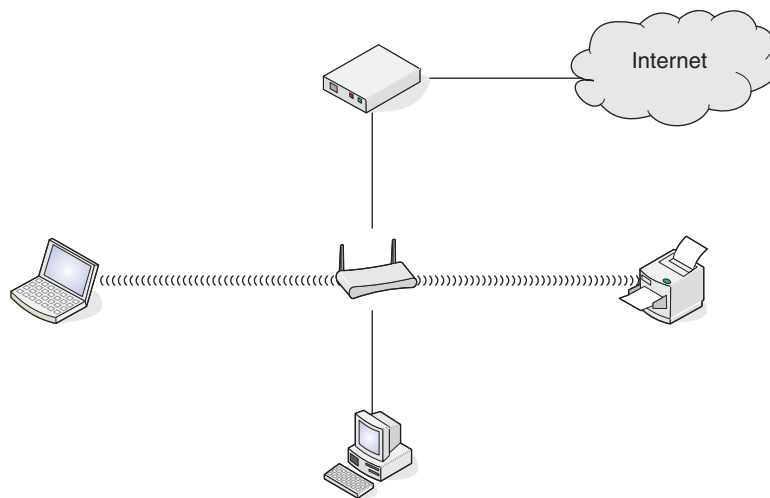

Сценарий 2: Компьютер, переносной компьютер и принтер подключены к Интернету с использованием беспроводного соединения

- Компьютер, переносной компьютер и принтер с подключены к беспроводному маршрутизатору с использованием беспроводного соединения.
- Сеть подключена к Интернету с помощью кабельного или DSL-модема.

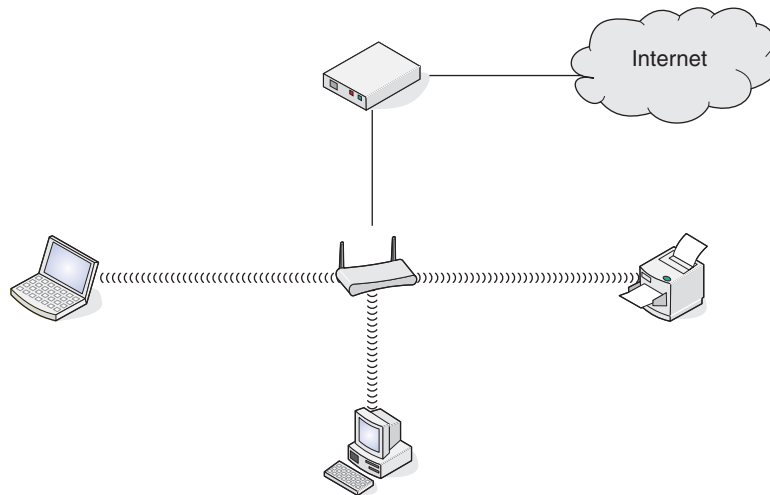

Сценарий 3: Компьютер, переносной компьютер и принтер подключены с использованием беспроводного соединения, без подключения к Интернету

- Компьютер, переносной компьютер и принтер с беспроводным подключением к беспроводному маршрутизатору.
- Сеть не подключена к Интернету.

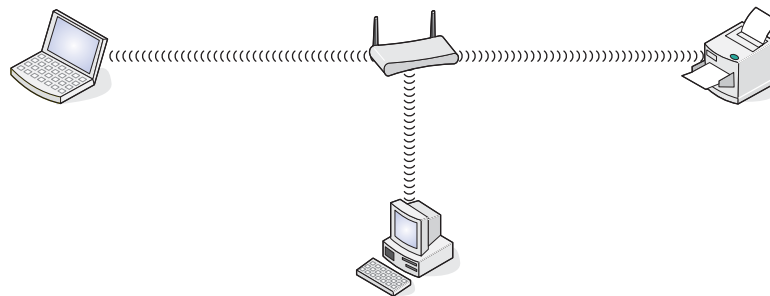

Сценарий 4: Переносной компьютер подключен к принтеру с использованием беспроводного соединения, без подключения к Интернету

- Переносной компьютер подключен к принтеру с использованием беспроводного соединения напрямую, а не через беспроводной маршрутизатор.
- Сеть не подключена к Интернету.

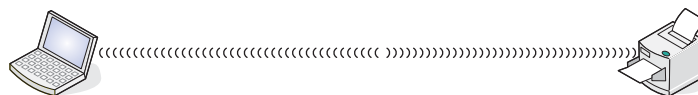

Какая потребуется информация и где ее можно найти?

Принтер может быть оборудован внутренним беспроводным сервером печати, который позволяет использовать принтер в беспроводной сети. Потребуется следующие параметры для существующей беспроводной сети:

- Имя сети, которое также называют SSID
- Беспроводной режим (используемый тип беспроводной сети - одноранговый или режим инфраструктуры)
- Тип системы безопасности, используемый в сети (WEP, WPA или WPA2)
- Любые действующие ключи безопасности, используемые при шифровании в системе безопасности сети

Примечание. Эти сведения необходимы для правильной настройки принтера для использования в беспроводной сети. Чтобы получить эти параметры, обратитесь к документации, прилагаемой к беспроводному маршрутизатору, или специалисту, который настраивал сеть.

Определение MAC-адреса

Большинство сетевых устройств имеет уникальный идентификационный номер, который позволяет отличать их от других устройств в сети. Он называется *MAC-адресом (Media Access Control)*.

Если в принтере производителем установлен беспроводной сервер печати, MAC-адрес - это совокупность букв и цифр, указанных на задней панели принтера.

Если внутренний беспроводной сервер печати был приобретен отдельно, то MAC-адрес должен быть указан на наклейке метке, прилагаемой к беспроводному серверу печати. Прикрепите наклейку метку к принтеру, чтобы можно было легко найти MAC-адрес, когда он потребуется.

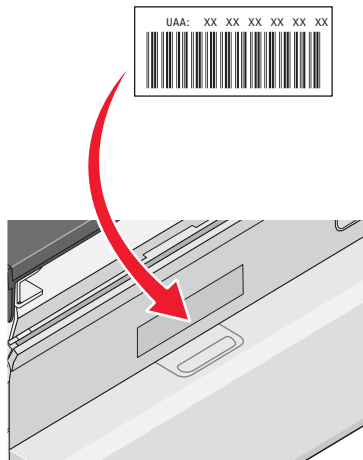

Примечание. На маршрутизаторе можно настроить список MAC-адресов, чтобы в сеть имели доступ только те устройства, MAC-адрес которых указан в этом списке. Эта функция называется *фильтрацией MAC-адресов*. Если на маршрутизаторе настроена функция фильтрации MAC-адресов и в сеть необходимо добавить принтер, MAC-адрес необходимо включить в список разрешенных MAC-адресов.

Печать страницы настройки сети

На странице настройки сети показаны параметры конфигурации сети.

Примечание. Печать страницы настройки сети возможна только после установки в принтере внутреннего беспроводного сервера печати.

Чтобы распечатать страницу настройки сети:

- 1 На панели управления принтера нажимайте кнопку ▲ или ▼ до тех пор, пока не будет выбран пункт **Настройка**.
- 2 Нажмите кнопку ✓.
- 3 Нажимайте кнопку ▲ или ▼ до тех пор, пока не будет выбран пункт **Настройка сети**.
- 4 Нажмите кнопку ✓.
- 5 Нажимайте кнопку ▲ или ▼ до тех пор, пока не будет выбран пункт **Печать страницы настройки сети**.
- 6 Нажмите кнопку ✓.

Будет напечатана страница настройки сети.

Беспроводная сеть

Определение IP-адресов

IP-адрес - это уникальный номер, который используется устройствами в сети IP для поиска и обмена данными друг с другом. Обмен данными между устройствами в сети IP возможен только при наличии у них уникальных и правильных IP-адресов. Уникальность IP-адресов означает, что ни у каких двух устройств в одной сети не может быть одинаковый IP-адрес.

Определение IP-адреса принтера

Чтобы узнать IP-адрес принтера, можно распечатать страницу настройки сети, в которой установлен принтер. Для получения дополнительных сведений см. раздел "Печать страницы настройки сети" на стр. 54.

Определение IP-адреса компьютера

- 1 Выполните одно из следующих действий.
 - В системе Windows Vista нажмите  → **Все программы** → **Стандартные** → **Командная строка**.
 - В системе Windows XP нажмите **Пуск** → **Программы** или **Все программы** → **Стандартные** → **Командная строка**.
- 2 Введите `ipconfig`.
- 3 Нажмите клавишу **Enter**.

IP-адрес отображается в виде четырех наборов цифр, разделенных точками, например 192.168.0.100.

Назначение IP-адреса

IP-адрес можно назначить в сети с помощью DHCP. Объект печати, созданный в конце установки, отправляет все задания на печать по сети на принтер, используя этот адрес.

Во многих сетях IP-адрес назначается автоматически. Функция "Авто IP-адрес" - это возможность отдельных устройств назначать индивидуальные IP-адреса. В большинстве сетей для назначения адресов используется DHCP.

Во время установки функции прямой IP-печати программного обеспечения принтера IP-адрес в списке принтеров отображается только во время его назначения. Объект принтера, который создается в папке "Принтеры" операционной системы, будет ссылаться на MAC-адрес сервера печати в имени порта.

Если IP-адрес не назначается автоматически, можно попробовать вручную ввести адрес после выбора в списке.

Настройка IP-адреса

Если связь по сети с принтером утрачена, выберите параметр **Использовать протокол DHCP**, чтобы повторно установить связь с принтером.

IP-адрес требуется назначить, когда:

- Вручную назначаются IP-адреса для других сетевых устройств.
- Требуется назначить определенный IP-адрес.
- Принтер переносится в удаленную подсеть.
- В утилите настройки вместо имени принтера отображается надпись **Не настроен**.

Обратитесь за дополнительной информацией к представителю службы поддержки.

Определение уровня сигнала

Беспроводные устройства имеют встроенные антенны, которые передают и принимают радиосигналы. Уровень сигнала, указанный на странице настройки сети принтера, показывает уровень мощности принимаемого сигнала. На уровень сигнала влияет множество факторов. Одним из факторов являются помехи от других беспроводных или иных устройств, например микроволновых печей. Другим фактором является расстояние. Чем дальше два беспроводные устройства расположены друг от друга, тем больше вероятность ослабления сигнала связи.

Типы беспроводных сетей

Сети могут работать в одном из двух режимов: в режиме инфраструктуры или одноранговом режиме. Компания Lexmark рекомендует настроить сеть в режиме инфраструктуры, используя установочный компакт-диск, прилагаемый к принтеру.

Беспроводная сеть, в которой каждое устройство обменивается данными с другими через беспроводную точку доступа (беспроводной маршрутизатор), настроена в режиме инфраструктуры. Для всех устройств должны быть назначены допустимые IP-адреса, одинаковое имя SSID и канал. Кроме того, на них должно быть настроено то же имя SSID и канал, что и на беспроводной точке доступа (беспроводном маршрутизаторе).

Простой тип беспроводной сети - это сеть, в которой компьютер обменивается данными с беспроводным адаптером напрямую, а в принтере имеются необходимые устройства для поддержки беспроводной сети. Этот режим связи называется *одноранговым*. Устройство в сети этого типа должно иметь допустимый IP-адрес и настроено для работы в одноранговом режиме. Беспроводной сервер печати также должен использовать то же имя SSID и канал.

	Инфраструктура	Одноранговый
Характеристики		
Связь	Через беспроводную точку доступа (беспроводной маршрутизатор)	Напрямую между устройствами
Безопасность	Дополнительные параметры безопасности	
Диапазон	Определяется диапазоном и количеством точек доступа	Ограничен диапазоном отдельных устройств в сети
Скорость	Обычно больше	Обычно меньше

Требования для всех устройств в сети		
Уникальный IP-адрес для каждого устройства	Да	Да
Установлен режим	Режим инфраструктуры	Одноранговый режим
Одинаковое имя SSID	Да, включая беспроводную точку доступа (беспроводной маршрутизатор)	Да
Одинаковый канал	Да, включая беспроводную точку доступа (беспроводной маршрутизатор)	Да

Рекомендуется настроить режим инфраструктуры, поскольку он отличается:

- повышенной безопасностью;
- повышенной надежностью;
- большей производительностью;
- более простой настройкой.

Советы по использованию сетевых адаптеров

- Убедитесь, что адаптер надежно подключен.
- Убедитесь, что компьютер включен.
- Убедитесь, что введен правильный IP-адрес.

Расширенная настройка беспроводной сети

Создание одноранговой беспроводной сети с помощью Windows

Для настройки беспроводной сети рекомендуется использовать беспроводную точку доступа (беспроводной маршрутизатор). Сеть, настроенная подобным образом, называется *сетью в режиме инфраструктуры*. Если дома используется сеть в режиме инфраструктуры дома, принтер необходимо настроить для работы в такой сети.

При отсутствии беспроводной точки доступа (беспроводного маршрутизатора) или если необходимо настроить отдельную сеть между принтером и компьютером с помощью адаптера беспроводной сети, можно настроить *одноранговую сеть*.

Для пользователей Windows Vista

- 1 Нажмите  → **Панель управления** → **Сеть и Интернет**.
- 2 В разделе "Центр управления сетями и общим доступом" выберите **Подключение к сети**.
- 3 В диалоговом окне "Подключение к сети" выберите **Настроить беспроводную одноранговую (компьютер-компьютер) сеть**, а затем нажмите кнопку **Далее**.
- 4 Следуйте инструкциям мастера "Настройка беспроводной одноранговой сети". Во время установки:
 - а Создайте имя сети или имя SSID для сети между компьютером и принтером.
 - б Запишите имя сети в соответствующем месте. Проверьте правильность написания и использования заглавных букв.

в Откройте раскрывающийся список "Тип обеспечения безопасности", выберите WEP и создайте ключ безопасности (или пароль).

Примечание. Пароли WEP должны составлять 5 или 13 символов.

г Запишите пароль для сети в соответствующем месте. Проверьте правильность написания и использования заглавных букв.

В Windows Vista будет активирована одноранговая сеть. Имя сети будет отображаться в разделе "Подключение к сети" в списке доступных сетей. Это означает, что компьютер настроен для использования в одноранговой сети.

5 Закройте Панель управления и все другие открытые окна.

6 Вставьте компакт-диск принтера в дисковод компьютера и следуйте инструкциям по беспроводной установке.

7 Когда отобразятся имена доступных сетей, укажите имя сети и сведения по безопасности, созданные в шаге шаг 4. Программа установки настроит принтер для использования с компьютером.

8 Сохраните копию имени сети и сведений по безопасности в безопасном месте для будущих справок.

Для пользователей Windows XP

1 Нажмите **Пуск → Настройка → Панель управления → Беспроводные сети**.

2 Правой кнопкой мыши нажмите на **Беспроводные сети**.

3 Если в раскрывающемся меню появится пункт **Включить**, выберите его.

Примечание. Если пункт "Включить" не отображается, беспроводное соединение уже включено.

4 Правой кнопкой мыши нажмите на значок **Беспроводные сети**.

5 Выберите **Свойства**.

6 Выберите вкладку **Беспроводные сети**.

Примечание. Если вкладка "Беспроводные сети" не отображается, значит для управления настройками беспроводной сети на компьютере используется программное обеспечение сторонних компаний. Для настройки одноранговой беспроводной сети необходимо использовать это программное обеспечение. Для получения дополнительных сведений см. документацию по программному обеспечению, чтобы узнать, как создавать одноранговую сеть.

7 Установите флажок **Использовать для конфигурации беспроводной сети**.

8 В разделе "Предпочитаемые сети" удалите все существующие сети.

а Выберите сеть, которую необходимо удалить.

б Нажмите кнопку **Удалить**.

9 Нажмите кнопку **Добавить**, чтобы создать одноранговую сеть.

10 В поле **Имя сети (SSID)** введите имя, которое необходимо использовать для беспроводной сети.

11 Запишите имя сети, чтобы его можно было использовать при запуске настройки беспроводной сети. Скопируйте его точно, обращая внимание на строчные и прописные буквы.

12 Если в списке появится пункт **Проверка подлинности сети**, выберите **Открыть**.

13 В списке **Шифрование данных** выберите параметр **WEP**.

14 Если необходимо, снимите флажок **Ключ предоставлен автоматически**.

- 15** В поле **Ключ сети** введите код системы безопасности.
- 16** Запишите выбранный код системы безопасности, чтобы его можно было использовать при запуске настройки беспроводной сети. Скопируйте его точно, обращая внимание на строчные и прописные буквы.
- Примечание.** Для получения дополнительных сведений о паролях (ключах безопасности) см. раздел “Проверка ключей безопасности” в разделе “Поиск и устранение неисправностей в беспроводных сетях” в главе “Поиск и устранение неисправностей”.
- 17** Введите тот же код системы безопасности в поле **Подтверждение ключа**.
- 18** Установите флажок **Это прямое соединение компьютер-компьютер; точки доступа не используются**.
- 19** Дважды нажмите кнопку **ОК**, чтобы закрыть два открытых окна.
- 20** Компьютеру может потребоваться несколько минут для распознавания новых настроек. Чтобы проверить состояние сети:
- а** Правой кнопкой мыши нажмите на значок **Беспроводные сети**.
 - б** Выберите параметр **Просмотр доступных беспроводных сетей**.
 - Если сеть отображается в списке, но компьютер не подключен, выберите одноранговую сеть и нажмите кнопку **Подключить**.
 - Если сеть не отображается в списке, подождите минуту, а затем нажмите кнопку **Обновить список сети**.
- 21** Выберите **Программы** или **Все программы → Lexmark 7500 Series**.
- 22** Выберите **Программа настройки беспроводной сети**.
- Примечание.** Во время установки, возможно, появится запрос на повторное подключение принтера к компьютеру с помощью кабеля для установки.
- 23** Следуйте указаниям на экране компьютера.
- 24** Сохраните имя сети и код безопасности в безопасном месте для будущих справок.

Установка принтера в существующей одноранговой беспроводной сети с помощью Windows

- 1** Выберите **Программы** или **Все программы → Lexmark 7500 Series**.
- 2** Выберите **Установка беспроводного принтера**.
- 3** Следуйте указаниям на экране компьютера.

Загрузка бумаги и оригиналов документов

Загрузка бумаги

1 Убедитесь в следующем:

- Бумага предназначена для печати на струйных принтерах.
- Если используется фотобумага, глянцевая или матовая плотная бумага, загружайте ее глянцевой стороной или стороной для печати к себе. (Если вы не уверены, какая сторона предназначена для печати, обратитесь к инструкциям, прилагаемым к бумаге.)
- Убедитесь, что бумага ранее не использовалась и не повреждена.
- Если используется специальная бумага, следуйте инструкциям, прилагаемым к ней.
- Бумага загружается в принтер без усилия.

2 Перед первой загрузкой бумаги пододвиньте направляющие к краям опоры для бумаги. Можно загрузить не более:

- 100 листов обычной бумаги
- 25 листов плотной матовой бумаги
- 25 листов фотобумаги
- 25 листов глянцевой бумаги

Примечание. Фотографии дольше сохнут. Извлекайте каждую фотографию сразу же при выходе из принтера и давайте чернилам просохнуть, чтобы они не смазывались.

3 Загрузите бумагу вертикально на опоре для бумаги и придвиньте направляющие к краям бумаги.

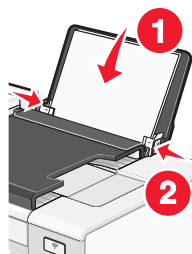

Примечание. Для предотвращения застревания бумаги при настройке направляющих убедитесь, что бумага не покороблена.

Использование автоматического датчика типа бумаги

Принтер оснащен автоматическим устройством распознавания типа бумаги. Датчик типа бумаги автоматически распознает тип бумаги, загруженной в принтер, и соответствующим образом настраивает параметры. Например, если необходимо распечатать фотографию, просто загрузите фотобумагу в принтер. Принтер определит тип бумаги и автоматически настроит параметры для получения максимального качества фотографической печати.

Загрузка конвертов

Одновременно можно загружать не более 10 конвертов.

Внимание! Не используйте конверты с металлическими зажимами, с тесемками или отгибающимися металлическими усиками.

- 1 Загрузите конверты по центру опоры для бумаги, так чтобы место для штампа находилось в левом верхнем углу.
- 2 Убедитесь в следующем:
 - Конверты загружены стороной для печати к себе.
 - Конверты предназначены для печати на струйных принтерах.
 - Направляющие сдвинуты вплотную к краям конвертов.

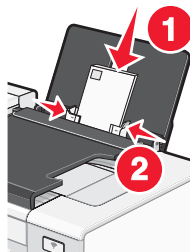

Примечания.

- Не загружайте конверты с отверстиями, перфорацией, разными профилями или глубоким тиснением.
- Не используйте конверты с открытыми клеевыми участками на клапане.
- Конверты дольше сохнут. Извлекайте каждый конверт сразу же при выходе из принтера и давайте чернилам просохнуть, чтобы они не смазывались.

Загрузка наклеек

Одновременно можно загружать не более 25 наклеек.

- 1 Загрузите наклейки стороной для печати к себе, верхним краем в принтер.
- 2 Убедитесь в следующем:
 - Наклейки загружены стороной для печати к себе.
 - Наклейки подаются в принтер верхним краем вперед.
 - Клей на наклейках выступает не более чем на 1 мм от кромки наклейки.
 - Используются новые листы с наклейками. На частично использованных листах (где имеются отсутствующие наклейки) другие наклейки могут также отстать во время печати, что приведет к застреванию бумаги.
 - Наклейки загружены по центру опоры для бумаги.
 - Направляющие для бумаги придвинуты к краям наклеек.

Примечание. Наклейки дольше сохнут. Во избежание смазывания чернил извлекайте каждый лист наклеек сразу же при выходе из принтера и дайте ему просохнуть.

Загрузка поздравительных открыток, каталожных, почтовых и фотокарточек

Одновременно можно загружать не более 25 поздравительных открыток, каталожных, почтовых или фотокарточек:

- 1 Загрузите карточки стороной для печати к себе.
- 2 Убедитесь в следующем:
 - Карточки загружены по центру опоры для бумаги.
 - Направляющие сдвинуты вплотную к краям карточек.

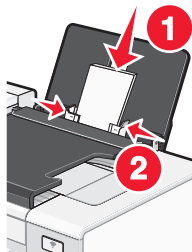

Примечание. Фотокарточки дольше сохнут. Для предотвращения смазывания извлекайте каждую фотокарточку сразу же при выходе из принтера и дайте чернилам просохнуть.

Загрузка прозрачных пленок

Одновременно можно загружать не более 50 прозрачных пленок.

- 1 Загрузите прозрачные пленки шершавой стороной к себе. Если на прозрачных пленках имеется отрывная полоса, такие пленки следует загружать полосой от себя - в сторону принтера.
- 2 Убедитесь в следующем:
 - Прозрачные пленки загружены по центру опоры для бумаги.
 - Направляющие сдвинуты вплотную к краям прозрачных пленок.

Примечания.

- Не рекомендуется использовать прозрачные пленки с бумажными подложками.
- Прозрачные пленки дольше сохнут. Для предотвращения смазывания извлекайте каждую прозрачную пленку сразу же при выходе из принтера и дайте чернилам просохнуть.

Загрузка термонаклеек

Одновременно можно загружать до 10 термонаклеек, однако для получения наилучших результатов термонаклейки следует загружать по одной.

- 1 Загрузите термонаклейки в лоток для бумаги стороной для печати к себе.
- 2 Убедитесь в следующем:
 - Соблюдены инструкции, прилагаемые к термонаклейкам.
 - Термонаклейки загружены по центру опоры для бумаги.
 - Направляющие сдвинуты вплотную к краям прозрачных пленок.

Загрузка бумаги формата, определяемого пользователем

Одновременно можно загружать не более 100 листов бумаги формата, определяемого пользователем.

- 1 Загрузите бумагу стороной для печати к себе.
- 2 Убедитесь в следующем:
 - Формат бумаги не превышает этих размеров.
Ширина:
 - 76.0–216.0 мм
 - 3.0–8.5 дюймовДлина:
 - 127.0–432.0 мм
 - 5.0–17.0 дюймов
 - Толщина стопки плотной не должна превышать 10 мм.
 - Бумага загружена по центру опоры для бумаги.
 - Направляющие сдвинуты вплотную к краям бумаги.

Загрузка бумаги для транспаранта

Одновременно можно загружать не более 20 листов бумаги для транспарантов.

- 1 Перед загрузкой бумаги для транспаранта необходимо удалить всю бумагу с опоры для бумаги.
- 2 Оторвите только необходимое количество страниц для транспаранта.
- 3 Стопка с необходимым количеством бумаги для транспаранта помещена на верхнюю крышку.
- 4 Заправьте в принтер передний край бумаги для транспаранта.

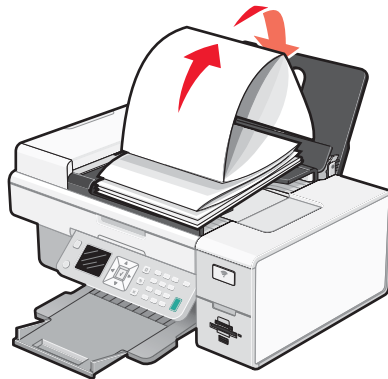

- 5 Убедитесь в следующем:
 - Бумага загружена по центру опоры для бумаги.
 - Направляющие сдвинуты вплотную к краям бумаги.

Загрузка оригиналов документов на стекло сканера

Можно отсканировать, а затем распечатать фотографии, текстовые документы, статьи из журналов, газет и другие публикации. Можно отсканировать документ для отправки по факсу.

Примечание. Максимальная область сканирования на стекле сканера составляет 216 x 297 мм (8,5 x 11,7 дюймов).

1 Откройте верхнюю крышку.

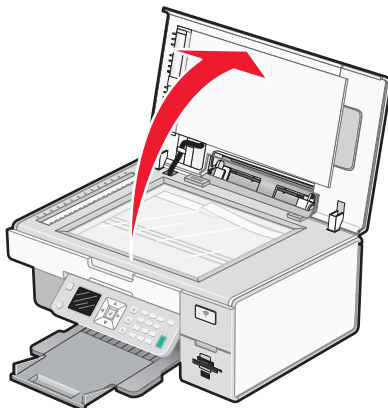

2 Поместите оригинал документа в правый нижний угол на стекло сканера лицевой стороной вниз.

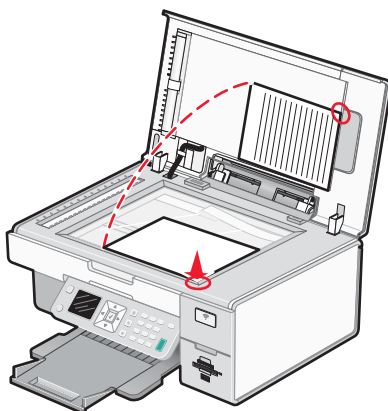

Примечание. Фотографии следует загружать, как показано на рисунке.

3 Закройте верхнюю крышку для предотвращения появления темных кромок на сканированном изображении.

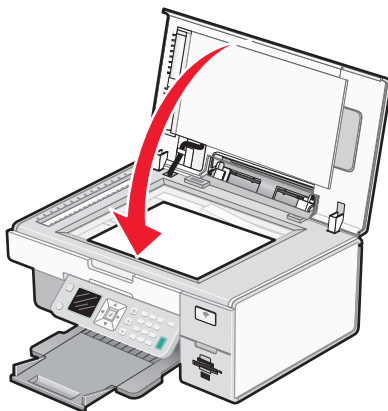

Загрузка оригиналов документов в устройство автоматической подачи

В устройство автоматической подачи можно загрузить не более 25 листов оригинала документа для выполнения сканирования, копирования и отправки по факсу. В устройство автоматической подачи можно загружать бумагу формата A4, Letter или Legal.

- 1 Загрузите оригинал документа стороной с текстом вверх в устройство автоматической подачи.

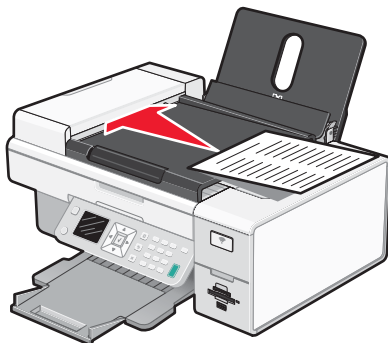

Примечание. Не загружайте почтовые открытки, фотографии, небольшие документы или тонкие листы (например, вырезки из журналов) в устройство автоматической подачи. Их следует помещать на стекло сканера.

- 2 Настройте направляющие для бумаги устройства автоматической подачи, придвинув их вплотную к краям бумаги.



Емкость лотка устройства автоматической подачи

Загрузите не более	Убедитесь, что
25 листов: <ul style="list-style-type: none">• бумаги формата Letter• бумаги формата A4• бумаги формата Legal	<ul style="list-style-type: none">• Документ загружен текстом вверх.• Направляющая придвинута вплотную к краю бумаги.

Загрузите не более	Убедитесь, что
<p>25 листов:</p> <ul style="list-style-type: none"> • бумаги формата, определяемого пользователем • бумаги с перфорированными отверстиями • бумаги для копирования с укрепленными кромками • печатных бланков • бланков 	<ul style="list-style-type: none"> • Документ загружен текстом вверх. • Направляющая придвинута вплотную к краю бумаги. • Формат бумаги не превышает этих размеров. Ширина: <ul style="list-style-type: none"> – 210.0 мм-215,9 мм – 8.27 -8,5 дюймов Длина: <ul style="list-style-type: none"> – 279.4 мм-355,6 мм – 11.0 -14,0 дюймов • В устройство автоматической подачи загружены материалы с полностью высохшими чернилами. • Не используются документы, распечатанные с использованием чернил на основе металлических частиц. • Не используется бумага с тиснением.

Использование подменю "Обращение с бумагой"

- 1 В меню **Настройка** нажимайте кнопку ▲ или ▼ до тех пор, пока не будет выделен элемент **Обращение с бумагой**.
- 2 Нажмите кнопку ✓.
- 3 После изменения значений нажмите кнопку ↻, чтобы сохранить эти значения и выйти из этого подменю.

Элемент	Назначение
Формат	Задание формата бумаги.
Тип	Задание типа бумаги.

Печать

Печать обычных документов

Печать документа

- 1 Загрузите бумагу.
- 2 Открыв документ, выберите **Файл → Печать**.
- 3 Нажмите кнопку **Свойства, Параметры** или **Настройка**.
- 4 Настройте параметры.
- 5 Нажмите кнопку **ОК**.
- 6 Нажмите кнопку **ОК** или **Печать**.

Печать веб-страниц

С помощью панели инструментов можно создать версию для печати любой веб-страницы.

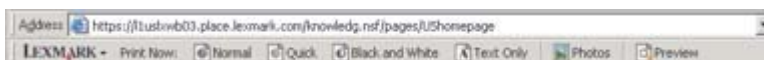

- 1 Загрузите бумагу.
- 2 Откройте веб-страницу с помощью программы Microsoft Internet Explorer 5.5 или более новой версии.
- 3 Если требуется проверить или изменить параметры печати, выполните следующее:
 - а На панели инструментов нажмите **Lexmark → Параметры страницы**.
 - б Настройте параметры печати.
 - в Нажмите кнопку **ОК**.
- 4 Если необходимо просмотреть веб-страницу перед печатью:
 - а Нажмите кнопку **Просмотр**.
 - б Используйте параметры панели инструментов для пролистывания страниц, увеличения или уменьшения масштаба, а так же выбора печати только текста или текста вместе с изображениями.
 - в Выберите:
 - **Печать** в окне предварительного просмотра, затем нажмите кнопку **Печать** в открывшемся диалоговом окне "Печать
или
 - **Закреть** и перейдите к следующему шагу.
- 5 Если необходимо, выберите параметр печати на панели инструментов:
 - **Обычная печать**
 - **Быстрая печать**
 - **Монохромная**
 - **Только текст**

Печать фотографий или изображений с веб-страницы

- 1 Загрузите бумагу. Для получения максимального качества печати используйте фотобумагу или матовую плотную бумагу. При этом глянцевая сторона или сторона для печати должна быть обращена к вам. (Если вы не уверены, какая сторона предназначена для печати, обратитесь к инструкциям, прилагаемым к бумаге.)
- 2 Откройте веб-страницу с помощью программы Microsoft Internet Explorer 5.5 или более поздней версии. На панели инструментов рядом с кнопкой "Фотографии" отображается число фотографий, доступных для печати.



- 3 Если рядом с кнопкой "Фотографии" число не отображается:
 - а В раскрывающемся меню с эмблемой Lexmark выберите пункт **Параметры**.
 - б Выберите вкладку **Дополнительно**.
 - в Выберите меньший минимальный размер фотографии.
 - г Нажмите кнопку **ОК**.
Рядом с кнопкой "Фотографии" появится число фотографий, доступных для печати.
- 4 Нажмите кнопку **Фотографии**.
Появится диалоговое окно Fast Pics.
- 5 Если требуется распечатать все фотографии или изображения, используя одинаковые настройки, выберите необходимый размер, формат бумаги, загруженной в принтер, а также число копий.
- 6 Если требуется распечатывать фотографии или изображения по одной:
 - а Нажмите на фотографии или изображения, которые *не* нужно распечатывать, чтобы отменить их выбор.
 - б Чтобы сделать общие изменения:
 - 1 Нажмите на фотографию или изображение правой кнопкой мыши.
 - 2 Нажмите кнопку **Изменить**.
 - 3 Выберите необходимые параметры.
 - 4 Следуйте инструкциям на экране.
 - 5 После завершения внесения изменений нажмите кнопку **Готово**.
 - 6 Выберите необходимый размер, формат бумаги, загруженной в принтер, а также число копий.
- 7 Нажмите кнопку **Напечатать сейчас**.

Печать нескольких копий документа

- 1 Открыв документ, выберите **Файл → Настройка печати** или **Настройка принтера**.
- 2 В диалоговом окне "Настройка печати" нажмите кнопку **Свойства, Параметры** или **Настройка**.
- 3 В разделе "Копии" на вкладке **Качество копий** введите требуемое количество копий.
Примечание. Если необходимо распечатать несколько копий многостраничного документа с разбором по копиям, выберите параметр **Разбор по копиям**.
- 4 Нажмите кнопку **ОК**, чтобы закрыть все открытые диалоговые окна программного обеспечения принтера.
- 5 Распечатайте документ.

Разбор по копиям

При печати нескольких копий документа можно распечатать каждую копию как набор (с разбором) или распечатать копии как группы страниц (без разбора).

Разобраны **Без разбора**



- 1 Открыв документ, выберите **Файл → Печать**.
- 2 Нажмите кнопку **Свойства, Параметры** или **Настройка**.
- 3 Откройте вкладку **Качество/Копии**.
- 4 В разделе "Несколько копий" выберите **Разобрать по копиям**.
- 5 Нажмите кнопку **ОК**, чтобы закрыть все открытые диалоговые окна программного обеспечения принтера.
- 6 Распечатайте документ.

Примечания.

- Этот параметр доступен только при печати нескольких копий.
- Во избежание смазывания чернил при печати фотографий, извлекайте каждую фотографию сразу же при выходе из принтера и, прежде чем положить ее в стопку, дайте ей просохнуть.

Печать, начиная с последней страницы (в обратном порядке)

- 1 Открыв документ, выберите **Файл → Печать**.
- 2 Нажмите кнопку **Свойства, Параметры** или **Настройка**.
- 3 На вкладке **Качество/Копии** установите флажок **Печать с последней страницы**.
- 4 Нажмите кнопку **ОК**.
- 5 Нажмите кнопку **ОК** или **Печать**.



Печать нескольких страниц на одном листе (N-страниц)

- 1 Открыв документ, выберите **Файл → Печать**.
- 2 Нажмите кнопку **Свойства, Параметры** или **Настройка**.
- 3 На вкладке **Компоновка при печати** выберите **N-страниц**.
- 4 Выберите количество страниц, которое нужно распечатать на каждой странице.
- 5 Если необходимо, чтобы каждое изображение печаталось с границей, выберите параметр **Печать границ страницы**.
- 6 Нажмите кнопку **ОК**.
- 7 Нажмите кнопку **ОК** или **Печать**.

Меню "Печать файлов"





Меню **Печать файлов** доступно в главном меню только при выполнении определенных условий:

- В гнездо для карты памяти или в порт PictBridge необходимо вставить карту памяти или флэш-диск.
- Принтер должен быть подключен к компьютеру, при этом и принтер, и компьютер должны быть включены.
- Вставленная карта памяти или флэш-диск содержит файлы с расширениями:
 - DOC (Microsoft Word)
 - XLS (Microsoft Excel)
 - PPT (Microsoft PowerPoint)
 - PDF (Adobe Portable Document Format)
 - RTF (Rich Text Format)
 - DOCX (Microsoft Word Open Document Format)
 - XLSX (Microsoft Excel Open Document Format)
 - PPTX (Microsoft PowerPoint Open Document Format)
 - WPS (Microsoft Works)
 - WPD (WordPerfect)

Примечание. Если на карте памяти или флэш-диске имеются файлы фотографий, появится меню **Карта памяти**. Нажмите кнопку , чтобы вернуться в главное меню, а затем нажимайте кнопку  или  до тех пор, пока не будет выделен пункт **Печать файлов**.

- 1 Убедитесь в том, что принтер подсоединен к компьютеру с помощью кабеля USB.
- 2 Вставьте карту памяти или флэш-диск, содержащий файлы указанного выше типа.
- 3 Подождите, пока принтер распознает запоминающее устройство.

Появится меню **Режим печати файлов**.

Нажмите	Назначение
	Просмотр меню Режим печати файлов , в котором отображается список файлов флэш-диска, и выбор файла для печати. а Нажимайте кнопку  или  до тех пор, пока не отобразится файл, который требуется распечатать. б Нажмите кнопку  , чтобы распечатать файл.
	Просмотр меню Обращение с бумагой . Для получения дополнительных сведений см. раздел "Использование подменю "Обращение с бумагой"" на стр. 66.

- 4 Нажмите кнопку , чтобы сохранить значения в качестве пользовательских параметров по умолчанию и выйти.

Печать документов со съемного носителя

- 1 Убедитесь в том, что принтер подключен к компьютеру с помощью кабеля USB, а также что компьютер и принтер включены.
- 2 Вставьте карту памяти в гнездо для карт или вставьте флэш-диск в порт PictBridge на передней панели принтера.

Примечания.

- Если на карте памяти или флэш-диске хранятся только файлы документов, принтер автоматически переключается в режим **Печать файлов**. Распознаются только файлы с расширениями DOC, XLS, PPT, PDF, RTF, DOCX, XLSX, PPTX, WPS и WPD.
- Если карте памяти или флэш-диске также имеются фотографии, принтер автоматически переключится в режим **Фото**.

- 3 Нажимайте кнопку ▲ или ▼ до тех пор, пока на дисплее не появится пункт **Печать файлов**.
- 4 Нажимайте кнопку ✓, чтобы изменить формат или тип бумаги, или настроить параметры по умолчанию для принтера.
- 5 Выберите необходимые параметры с помощью кнопок на панели управления.
- 6 Нажмите кнопку ↶, чтобы сохранить изменения.
- 7 Нажмите кнопку ↶ еще раз, чтобы вернуться в режим **Печать файлов**.
- 8 Нажмите кнопку ⏏, чтобы просмотреть список файлов на съемном накопителе.
- 9 Нажимайте кнопку ▲ или ▼ до тех пор, пока не отобразится документ, который требуется распечатать.
- 10 Нажмите кнопку ⏏, чтобы распечатать файл.

Приостановка заданий на печать

- 1 Для Windows Vista нажмите  → **Панель управления** → **Принтер**.
Для Windows XP выберите **Пуск** → **Настройка** → **Принтеры и факсы**.
- 2 Нажмите правой кнопкой мыши на значок **Lexmark 7500 Series**.
- 3 Выберите **Приостановить**.

Отмена заданий печати

- 1 В системе Windows Vista нажмите  → **Панель управления** → **Принтер**.
В системе Windows XP выберите **Пуск** → **Настройка** → **Принтеры и факсы**.
- 2 Нажмите правой кнопкой мыши на значок **Lexmark 7500 Series**.
- 3 Выберите **Открыть**.
- 4 Правой кнопкой мыши нажмите на имя документа.
- 5 Выберите **Отмена**.

Печать специальных документов

Выбор совместимого типа специальной бумаги

- **Плотная матовая бумага** - фотобумага с матовым покрытием, используемая для печати высококачественной графики.
- **Фотобумага Lexmark PerfectFinish™** - бумага высокого качества, специально предназначенная для принтеров Lexmark, которую также можно использовать на всех струйных принтерах. Специально предназначена для печати фотографий профессионального качества с глянцевым покрытием. При печати на такой бумаге лучше всего использовать чернила Lexmark evercolor™ 2. В этом случае фотографии становятся водонепроницаемыми и не выцветают со временем.
- **Фотобумага Lexmark** - отличная плотная бумага, специально предназначенная для принтеров Lexmark, которую также можно использовать на всех струйных принтерах. Несмотря на невысокую стоимость, эта бумага обеспечивает отличное качество и удивительную насыщенность цвета.
- **Прозрачная пленка** - прозрачный пластиковый материал, который в основном используется для проекторов.
- **Карточки** - очень толстая бумага, используемая для печати негнущихся документов, например поздравительных открыток.
- **Термонаклейка** - тип материала, на котором распечатывается перевернутое изображение, которое с помощью утюга можно перенести на ткань.

Печать на конвертах

- 1 Загрузите конверты.
- 2 Открыв документ, выберите **Файл → Печать**.
- 3 Нажмите кнопку **Свойства, Параметры** или **Настройка**.
- 4 В меню "Необходимо" выберите параметр **Напечатать на конверте**.
- 5 В списке размеров конверта выберите размер загруженного конверта.
- 6 Выберите **Книжную** или **Альбомную** ориентацию.

Примечания.

- Для большинства конвертов используется альбомная ориентация.
- Та же ориентация должна быть выбрана в приложении.

- 7 Нажмите кнопку **ОК**, чтобы закрыть все открытые диалоговые окна программного обеспечения принтера.
- 8 Нажмите кнопку **ОК** или **Печать**.

Печать поздравительных открыток, каталожных, почтовых и фотокарточек

- 1 Загрузите поздравительные открытки, каталожные, почтовые или фотокарточки.
- 2 Открыв документ, выберите **Файл → Печать**.
- 3 Нажмите кнопку **Свойства, Параметры** или **Настройка**.
- 4 Выбрать параметр "Качество/Скорость".
Выберите **Фото** для печати фотографий и открыток и **Обычная** для других типов карточек.

- 5 Выберите вкладку **Параметры страницы**.
- 6 Выберите пункт **Бумага**.
- 7 В списке "Формат бумаги" выберите формат карточки.
- 8 Нажмите кнопку **ОК**.
- 9 Нажмите кнопку **ОК** или **Печать**.

Примечания.

- Для предотвращения застревания бумаги загружайте карточки в принтер без усилия.
- Во избежание смазывания чернил вынимайте каждую карточку сразу же при выходе из устройства и, прежде чем положить в стопку, дайте ей полностью просохнуть.

Печать документа в виде плаката

- 1 Открыв документ, выберите **Файл → Печать**.
- 2 Нажмите кнопку **Свойства, Параметры** или **Настройка**.
- 3 Выберите вкладку **Компоновка при печати**.
- 4 В списке "Компоновка" выберите **Плакат**.
- 5 Выберите необходимый размер плаката. Выбранное число означает количество страниц, составляющих длину и ширину плаката.
- 6 Выберите параметр **Печать меток обреза**, если каждую страницу плаката необходимо печатать с метками обреза.
- 7 Нажмите кнопку **Выбор страниц для печати**, чтобы повторно распечатать все неудавшиеся страницы плаката, не перепечатывая остальные. Нажмите на страницы для их выбора или отмены выбора.
- 8 Нажмите кнопку **ОК**, чтобы закрыть все открытые диалоговые окна программного обеспечения принтера.
- 9 Распечатайте документ.

Примечание. В некоторых программах текст обрезается или исчезает, когда используются шрифты очень большого или очень маленького размера. В таком случае попробуйте уменьшить или увеличить размер шрифта.

Печать изображения в виде плаката

- 1 На рабочем столе дважды нажмите значок **Productivity Studio**.
- 2 В области "Печать фотографий" первого экрана выберите параметр **Плакат**.
- 3 В случае сканирования фотографии:
 - а Поместите фотографию на стекло сканера лицевой стороной вниз.
 - б Выберите **Файл → Добавить фотографию со сканера**.
- 4 Если не требуется сканировать новый документ, откройте папку, содержащую фотографию, которую необходимо распечатать в виде плаката.
- 5 Перетащите фотографию в область предварительного просмотра "Печать многостраничного плаката" на экране.
- 6 Нажимайте **Следующий шаг**.

- 7 В раскрывающемся списке “Формат бумаги для печати плаката” выберите необходимый формат бумаги.
- 8 В раскрывающемся списке “Тип бумаги для печати плаката” выберите необходимый тип бумаги.
- 9 В раскрывающемся списке “Качество печати для плаката” выберите необходимое качество печати.
- 10 В раскрывающемся списке “Размер плаката” выберите необходимый размер плаката.
- 11 Если необходимо повернуть плакат, чтобы более оптимально разместить его на распечатываемых страницах, выберите **Повернуть на 90 градусов**.
- 12 Нажмите кнопку **Напечатать сейчас**.

Печать брошюры

1 Перед изменением любых параметров в окне “Параметры печати” необходимо сначала выбрать соответствующий формат бумаги в программе. Печать брошюр можно выполнять с использованием следующих форматов бумаги:

- Letter
- A4

2 Загрузите бумагу.

3 Открыв документ, выберите **Файл → Печать**.

4 Нажмите кнопку **Свойства, Параметры** или **Настройка**.

5 Откройте вкладку **Компоновка при печати** и выберите параметр **Брошюра**.

6 При печати большой брошюры выберите количество **Листов в пачке**.

а Нажмите кнопку **Параметры → Параметры компоновки**.

б В раскрывающемся меню **Листов в пачке** выберите количество листов в пачке.

Примечание. Пачка - это заданное количество листов бумаги, согнутых вместе. Отпечатанные пачки складываются в стопку, одна на другую, с соблюдением правильного порядка страниц. Пачки, сложенные в стопку, можно переплести в брошюру. При печати с использованием более плотной бумаги выберите меньшее количество **Листов в пачке**.

7 Нажмите кнопку **ОК**, чтобы закрыть все открытые диалоговые окна программного обеспечения принтера.

8 Распечатайте документ.

Составление брошюры

1 Переверните стопку бумаги с распечаткой в выходном лотке.

2 Возьмите первую пачку из стопки, согните ее пополам и отложите в сторону первой страницей вниз.

3 Возьмите следующую пачку из стопки, согните ее пополам и положите первой страницей вниз поверх первой пачки.



- 4 Сложите в стопку остальные пачки одну поверх другой первой страницей вниз, пока брошюра не будет составлена полностью.
- 5 Переплетите пачки, чтобы получилась единая брошюра.



Печать на бумаге формата, определяемого пользователем

- 1 Загрузите не более 100 листов бумаги формата, определяемого пользователем.
- 2 Открыв документ, выберите **Файл → Печать**.
- 3 На вкладке "Качество/Копии" выберите значение параметра "Качество/Скорость".
- 4 Откройте вкладку **Параметры страницы**.
- 5 В разделе "Формат бумаги" выберите **Бумага**, а затем **Определяемый пользователем**.
- 6 Выберите единицы измерения.
- 7 Укажите размер бумаги, загруженной в принтер, с помощью регуляторов или введите его напрямую.
- 8 Нажмите кнопку **ОК**, чтобы закрыть все открытые диалоговые окна программного обеспечения принтера.
- 9 Распечатайте документ.

Примечание. Бумага должна загружаться в принтер без усилия.

Печать на термонаклейках

- 1 Загрузите не более 10 термонаклеек.
- 2 Открыв изображение, выберите **Файл → Печать**.
- 3 Нажмите кнопку **Свойства, Параметры** или **Настройка**.
- 4 На вкладке "Компоновка при печати" выберите параметр **Зеркальная**, чтобы программное обеспечение многофункционального устройства перевернуло изображение.
Если используется программа, которая автоматически создает зеркальное изображение, выберите параметр **Обычная**.
- 5 Нажмите кнопку **ОК**, чтобы закрыть все открытые диалоговые окна программного обеспечения принтера.
- 6 Выполните печать на термонаклейках.

Примечание. Термонаклейки должны загружаться в принтер без усилия.

Печать на прозрачных пленках

- 1 Загрузите не более 50 прозрачных пленок.
- 2 Открыв документ, выберите **Файл → Печать**.
- 3 Нажмите кнопку **ОК** или **Печать**.

Примечание. Во избежание смазывания чернил вынимайте каждую прозрачную пленку сразу же при выходе из принтера и, прежде чем положить в стопку, дайте ей просохнуть. Для высыхания прозрачных пленок может потребоваться до 15 минут.

Печать транспаранта



- 1 Открыв документ, выберите **Файл → Печать**.
- 2 Нажмите кнопку **Свойства, Параметры** или **Настройка**.
- 3 На вкладке "Компоновка при печати" выберите **Транспарант**.
Примечание. После печати транспаранта снова установите значение **Обычная**.
- 4 Чтобы предотвратить замятие бумаги для транспаранта, в раскрывающемся списке "Формат бумаги для транспаранта" выберите **Транспарант Letter** или **Транспарант A4**.
- 5 На вкладке "Параметры страницы" выберите **Альбомную** ориентацию.
- 6 Нажмите кнопку **ОК**.
- 7 Нажмите кнопку **ОК** или **Печать**.

Печать на обеих сторонах бумаги (двусторонняя печать)

Знакомство с функцией двусторонней печати

В принтер встроен модуль дуплекса, который позволяет автоматически распечатывать на обеих сторонах бумаги. Эта функция также называется двусторонней печатью или дуплексом.





Примечание. Автоматическая печать возможна только на обычной бумаге форматов letter и A4. Если требуется распечатать двусторонний документ на бумаге другого типа или формата, используйте ручной метод двусторонней печати.









Чтобы распечатать двустороннюю копию, убедитесь в том, что горит индикатор . Кнопка  работает вместе с параметрами двусторонней печати в программном обеспечении принтера. Чтобы открыть параметры двусторонней печати:

- 1 Открыв документ, выберите **Файл → Печать**.
- 2 Нажмите кнопку **Свойства, Параметры** или **Настройка**.
- 3 Выберите вкладку **Компоновка при печати**.

Область "Двусторонняя печать" находится в нижней части диалогового окна.

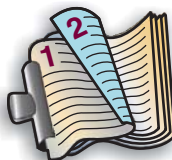
В раскрывающемся списке "Двусторонняя печать" доступны следующие параметры: "Использовать параметры принтера", "Вкл", "Выкл" и "Вручную".

Выберите параметр	Назначение
Использовать параметры принтера	<p>Управление двусторонней печатью с помощью кнопки . Нажмите кнопку , чтобы индикатор  загорелся или погас.</p> <ul style="list-style-type: none">• Когда горит индикатор , документы распечатываются на обеих сторонах бумаги (двусторонняя печать).• Если индикатор  не горит, документы <i>не</i> распечатываются с обеих сторон бумаги. <p>Примечание. Параметр "Использовать параметры принтера" является заводской установкой по умолчанию.</p>



Выберите параметр	Назначение
Вкл	<p>Включите кнопку , чтобы все документы распечатывались на обеих сторонах бумаги.</p> <p>Примечание. Индикатор  продолжает гореть до тех пор, пока не будет выбран другой параметр.</p>
Выкл	<p>Выключите кнопку , чтобы все документы распечатывались только на одной стороне бумаги.</p> <p>Примечание. Индикатор  останется отключенным до тех пор, пока не будет выбран другой параметр.</p>
Вручную	<p>Двусторонняя печать задания в ручном режиме. Этот параметр необходимо выбрать при печати документов на обеих сторонах бумаги, формат или тип которой отличается от обычной бумаги letter или A4 (например при печати поздравительных открыток).</p> <p>Примечание. Можно выбрать параметр двусторонней печати страниц, чтобы их можно было листать как страницы журнала</p> <div style="text-align: center;">  <p>( Переплет сбоку) или как страницы блокнота</p>  <p>формата Legal ( Переплет сверху). "Переплет сбоку" является заводской настройкой по умолчанию.</p> </div>

Для получения дополнительных сведений см. раздел “Печать на обеих сторонах бумаги автоматически” на стр. 77 и “Печать на обеих сторонах бумаги вручную” на стр. 78.

Печать на обеих сторонах бумаги автоматически

В принтер встроен модуль дуплекса, который позволяет автоматически распечатывать на обеих сторонах бумаги.

Примечание. Автоматическая печать возможна только на обычной бумаге форматов letter и A4. Если требуется распечатать двусторонний документ на бумаге другого типа или формата, используйте ручной метод двусторонней печати.

- 1 Нажмите кнопку .
- 2 Открыв документ, выберите **Файл → Печать**.
- 3 Нажмите кнопку **Свойства, Параметры** или **Настройка**.
- 4 Выберите вкладку **Компоновка при печати**.
- 5 В области "Двусторонняя печать" выберите в раскрывающемся списке значение **Использовать параметры принтера**.
- 6 Убедитесь, что горит индикатор .

- 7 Нажмите кнопку **ОК**, чтобы закрыть все открытые диалоговые окна программного обеспечения принтера.
- 8 Нажмите кнопку .

Примечание. Чтобы вернуться к односторонней печати, убедитесь в том, что индикатор  не горит.

Печать на обеих сторонах бумаги вручную

Если требуется распечатать двусторонний документ на бумаге, формат и тип которой отличается от обычной бумаги формата letter или A4DiCh, необходимо использовать метод двусторонней печати вручную. При использовании этого метода сначала распечатываются нечетные страницы, затем необходимо перевернуть и повторно загрузить стопку бумаги, чтобы распечатать четные страницы на обратной стороне листов.

- 1 Открыв документ, выберите **Файл → Печать**.
- 2 Нажмите кнопку **Свойства, Параметры** или **Настройка**.
- 3 Выберите вкладку **Компоновка при печати**.
- 4 В области "Двусторонняя печать" выберите в раскрывающемся списке значение **Вручную**.
- 5 Установите флажок **Печать инструкций по двусторонней печати вручную**.
- 6 Нажмите кнопку .
- 7 Принтер распечатает нечетные страницы и страницу инструкций, в которых описано, как перевернуть и повторно загрузить бумагу.
- 8 Переверните и повторно загрузите бумагу в соответствии с инструкциями распечатанной стороной от себя.
- 9 Затем принтер распечатает четные страницы на обороте нечетных страниц, и получатся листы, распечатанные с обеих сторон.

Примечание. Если требуется снова включить автоматическую двустороннюю печать, перейдите в раскрывающийся список "Двусторонняя печать" и выберите параметр **Использовать параметры принтера**.

Изменение параметров принтера

Сохранение и удаление параметров печати

- 1 Открыв документ, выберите **Файл → Печать**.
- 2 Нажмите кнопку **Свойства, Параметры** или **Настройка**.
- 3 Откройте вкладку **Качество/Копии**.
- 4 Внесите необходимые изменения для параметров в разделах "Качество/скорость", "Тип бумаги" и "Несколько копий".
- 5 В раскрывающемся меню "Сохранение настроек" выберите пункт **Сохранение текущих параметров**.

6 Выберите число местоположений, где требуется сохранить параметры, а затем введите имя для параметров в выбранном окне.

Примечание. В первой папке находятся заводские установки по умолчанию, которые нельзя изменять или удалять.

7 Нажмите кнопку **Сохранить**.

Примечания.

- Чтобы восстановить параметры печати, откройте раскрывающееся меню **Сохранить параметры** и выберите необходимые параметры в списке.
- Чтобы удалить параметры, в меню "Сохранить параметры" выберите пункт **Удалить параметр из списка**. Выберите параметр, который необходимо удалить и нажмите кнопку **Удалить**.

Использование подменю "Изменение параметров принтера по умолчанию"

1 В меню **Настройка** нажимайте кнопку ▲ или ▼ до тех пор, пока не будет выделен пункт **Изменение параметров принтера по умолчанию**.

2 Нажмите кнопку ✓.

3 После изменения значений нажмите кнопку ↻, чтобы сохранить эти значения в качестве параметров по умолчанию и выйти из этого подменю.

Элемент	Назначение
Установить время	Установка текущего времени с помощью цифровой клавиатуры.
Установить дату	Установка текущей даты с помощью цифровой клавиатуры.
Обращение с бумагой	Указание формата и типа загруженной бумаги. Для получения дополнительных сведений см. раздел "Использование подменю "Обращение с бумагой"" на стр. 66.
Язык	Изменение языка, отображающегося на панели управления.
Страна	Изменение страны или региона, отображающегося на панели управления, на свою страну или регион.
Сигнал при нажатии клавиши	Включение или отключение сигнала при нажатии кнопок управления. По умолчанию сигналы включены.
Экон энерг	Установка для принтера включения режима экономии энергии по истечении определенного периода времени.
Заблокировать параметры размещения	Позволяет пользователю, поддерживающему систему, блокировать отдельных пользователей сети, чтобы предотвратить внесение изменений в настройки принтера с помощью программы установки принтера.
Громк динамика	Установка громкости динамика во время вызова.





Восстановление параметров программного обеспечения принтера по умолчанию

Для пользователей Windows 2000, Windows XP или Windows Vista

- 1 В системе Windows Vista нажмите  → **Панель управления** → **Принтер**.
В системе Windows 2000 и Windows XP выберите **Пуск** → **Настройка** → **Принтеры** или **Принтеры и факсы**.
- 2 Нажмите правой кнопкой мыши на значок **Lexmark 7500 Series**.
- 3 Выберите **Настройка печати**.
- 4 Выберите меню **Сохранить параметры**.
- 5 В разделе "Восстановить" выберите **Заводские установки**.

Примечание. Заводские установки по умолчанию невозможно удалить.

Использование подменю "Изменение настроек по умолчанию для печати файла"



- 1 В меню **Настройка** нажимайте кнопку  или  до тех пор, пока не будет выделен пункт **Изменение настроек по умолчанию для печати файла**.
- 2 Нажмите кнопку .
- 3 После изменения значений нажмите кнопку , чтобы сохранить эти значения и выйти из этого подменю.

Элемент	Назначение
Обращение с бумагой	Указание формата и типа загруженной бумаги. Для получения дополнительных сведений см. раздел "Использование подменю "Обращение с бумагой"" на стр. 66.

Восстановление заводских настроек по умолчанию





Восстановление всех настроек

С помощью этого метода все страницы состояния, например журнал приема и отправки факсов, а также все введенные сведения, например телефонный справочник и список номеров быстрого набора, будут удалены.

- 1 Отключение принтера.
- 2 Нажмите и удерживайте кнопку  и , а затем нажмите кнопку , чтобы включить принтер.

Восстановление только настроек меню

В этом случае не удаляются сведения, введенные пользователем, такие как телефонный справочник и список номеров быстрого набора.

- 1 На панели управления нажимайте кнопку  или  до тех пор, пока не будет выделен пункт **Обслуживание**.
- 2 Нажмите кнопку .
- 3 Нажимайте кнопку  или  до тех пор, пока не будет выделен пункт **По умолчанию**.

4 Нажмите кнопку ✓.

Появится следующее сообщение:

Восстановить все заводские настройки по умолчанию для меню? Примечание. Списки телефонов, время, дата, страна и т.п. не сбрасываются.

5 Нажмите кнопку ✓.

6 Появится следующее сообщение:

Восстановить также настройки беспроводной сети по умолчанию?

7 Нажмите кнопку ✓, чтобы выбрать значение "Нет" или кнопку ◀, чтобы выбрать значение "Да".

Примечание. Если восстановить настройки сети, потребуется повторить процедуру настройки, чтобы снова подключиться к сети.

Сохранение параметров

В меню настройки рядом с параметром, используемым по умолчанию, отображается *. Чтобы изменить параметр:

1 На панели управления нажимайте кнопку ▲ или ▼ для выбора пункта **Копировать, Фото, Печать файлов, Сканировать, Настройка** или **Обслуживание**.

2 Нажмите кнопку ✓.

3 Нажмите кнопку ▲ или ▼, или нажимайте кнопку ◀ или ▶ для выбора необходимого параметра.

4 Нажмите кнопку ✓ для выбора необходимого значения.

Примечание. При нажатии кнопки ✓ также отображается предварительное изображение режима **копирования**.

5 Нажмите кнопку ✓, когда выбран пункт **да**, или нажимайте кнопку ↻, чтобы сохранить все временные настройки и вернуться в главное меню. Рядом с охранным параметром отображается *.

Примечание. Принтер восстанавливает настройку по умолчанию через две минуты простоя или в случае выключения принтера. Параметры фото не сбрасываются по тайм-ауту через две минуты простоя или при выключении питания. Однако для них восстанавливаются заводские настройки по умолчанию при извлечении карты памяти или флэш-диска.

Работа с фотографиями

Открытие и управление фотографиями

Вставка карты памяти

1 Вставка карты памяти.

- Вставьте карту памяти наклейкой с названием марки вверх.
- Если на карте имеется стрелка, то она должна указывать в сторону принтера.
- Если необходимо, подключите карту памяти к прилагаемому к ней адаптеру перед вставкой карты в гнездо.

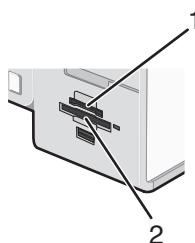

Гнездо	Карта памяти
1	<ul style="list-style-type: none">• Карта xD-Picture• Карта xD-Picture (тип H)• Карта xD-Picture (тип M)• Secure Digital (SD)• Mini Secure Digital (с адаптером)• Micro Secure Digital (с адаптером)• MultiMedia Card (MMC)• Карта MultiMedia Card уменьшенного размера (с адаптером)• MultiMedia Card mobile (с адаптером)• Memory Stick (MS)• Memory Stick PRO• Memory Stick Duo (с адаптером) или Memory Stick PRO Duo (с адаптером)
2	<ul style="list-style-type: none">• Compact Flash тип I и тип II• Microdrive

2 Дождитесь, пока загорится индикатор на принтере, расположенный справа от гнезд. Индикатор мигает, когда выполняется чтение данных с карты или передача данных.

Внимание! Не прикасайтесь к кабелям, сетевому адаптеру, карте памяти, а также к указанным участкам на принтере, когда выполняется печать, чтение или запись на карту памяти. Возможна потеря данных. Кроме того, не извлекайте карту памяти, когда выполняется печать, чтение или запись на карту памяти.



Когда принтер обнаруживает установленную карту памяти, на дисплее панели управления появляется сообщение **Обнаружена карта памяти**.

Если принтер не читает карту памяти, извлеките и повторно вставьте карту.

Примечания.

- Принтер может распознавать карты памяти только по одной. Если вставлено несколько карт памяти, на дисплее появится сообщение, предлагающее извлечь все карты установленные памяти.
- Если карта памяти и флэш-диск USB вставлены одновременно, на дисплее появится сообщение, предлагающее выбрать необходимо устройство памяти.

Вставка флэш-диска

- 1 Вставьте флэш-диск в порт PictBridge на передней панели принтера.

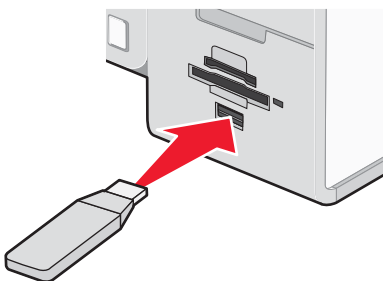

Примечание. Если флэш-диск не удастся подключить напрямую к порту, может потребоваться адаптер.

- 2 Дождитесь, пока принтер обнаружит установленный флэш-диск. Когда принтер обнаружит флэш-диск, появится сообщение **Обнаружен накопитель**.

Если принтер не читает флэш-диск, извлеките его, затем вставьте повторно.

Внимание! Не прикасайтесь к кабелям, сетевому адаптеру, флэш-диску, а также к указанным участкам на принтере, когда выполняется печать, чтение или запись на флэш-диск. Возможна потеря данных. Кроме того, не извлекайте флэш-диск когда выполняется печать, чтение или запись на флэш-диск.



Примечание. Принтер одновременно распознает только один активный носитель. Если вставлено несколько носителей, на дисплее появится сообщение, предлагающее выбрать устройство, которое должен распознать принтер.

Печать фотографий с PictBridge-совместимой цифровой камеры

PictBridge - это технология, применяемая в большинстве цифровых камер, которая позволяет печатать напрямую с цифровой камеры, не используя компьютер. Можно подсоединить PictBridge-совместимую цифровую камеру к принтеру и управлять печатью фотографий с помощью камеры.

- 1 Вставьте один разъем кабеля USB в камеру.

Примечание. Используйте только кабель USB, который поставляется с камерой.

- 2 Вставьте другой разъем кабеля в порт PictBridge на передней панели принтера.

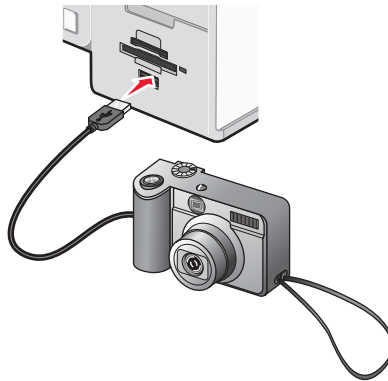

Примечания.

- Убедитесь, что PictBridge-совместимая цифровая камера настроена на соответствующий режим USB. Если выбрана неверная камера USB, камера будет распознаваться как накопитель USB или на панели управления принтера появится сообщение об ошибке. Для получения дополнительных сведений см. документацию, прилагаемую к камере.
- Принтер считывает одновременно только один носитель.

Внимание! Не прикасайтесь к кабелю USB, сетевому адаптеру или принтеру в указанных местах, когда выполняется печать с PictBridge-совместимой цифровой камеры. Возможна потеря данных. Кроме того, не извлекайте кабель USB или сетевой кабель, когда выполняется печать с PictBridge-совместимой цифровой камеры.



3 Если подключение PictBridge выполнено успешно, на дисплее появляется следующее сообщение: **Камера подсоединена. Дополнительные сведения можно найти на дисплее камеры или в руководстве пользователя.**

Через несколько секунд появится следующее сообщение: **Для выбора и печати фотографий используйте камеру. Нажмите кнопку  для выбора параметров принтера по умолчанию.**

4 Если требуется управлять печатью фотографий с помощью камеры, см. инструкции в документации по камере.

Нажмите кнопку  на панели управления, чтобы указать параметры печати PictBridge по умолчанию, которые используются в том случае, если на камере не выбраны никакие параметры.

Меню "Фото" и "Режим карты памяти"

Убедитесь, что в принтере установлена карта памяти или флэш-диск.







1 На панели управления нажимайте кнопку  или  до тех пор, пока не будет выбран пункт **фото**.

2 Нажмите кнопку  для быстрого просмотра фотографий, хранящихся на карте памяти, в режиме показа слайдов.





Нажмите кнопку  для просмотра других параметров.

Появится меню **Режим карты памяти**.

3 С помощью меню **Режим карты памяти** можно выполнить следующие действия.

- С помощью кнопки  или  внести любое подменю в это меню.
- С помощью кнопки  или  прокрутить имеющиеся элементы меню или подменю, пока не появится элемент, который требуется изменить.
- С помощью кнопки  или  выбрать нужное значение или пропустить фотографию, отображаемую на панели управления.
- С помощью кнопки  выбрать фотографию, когда возможно это сделать, следуя инструкциям панели управления.

Инструкции панели управления также указывают, когда можно нажать кнопку  для редактирования фотографии, просмотра фотографии во весь экран, изменения настроек печати или предварительного просмотра.

- Перейти в другие подменю, выбрать пункты меню или значения для внесенных дополнительных изменений; для этого продолжите использование кнопок навигации (, ,  и ).
- С помощью кнопки , если это требуется, возвратиться в предыдущее меню.

4 Нажмите кнопку  для запуска печати фотографии.

В следующей таблице описываются функции элементов подменю и меню, а также значений, содержащихся в меню **Режим карты памяти**.

Элемент	Назначение
Просмотр и печать фото	<ul style="list-style-type: none">• Просмотр фотографий.• Выбор фотографий для редактирования и печати.• Указание числа копий для печати.
Выбор компьютера	Выбор сетевого компьютера. Этот параметр отображается только в случае правильной настройки беспроводного сервера печати принтера.

Элемент	Назначение
Лист пробных отпечатков фотографий	Печать с последующим сканированием листа пробных отпечатков: <ul style="list-style-type: none"> • Для всех фотографий • последних 20 фотографий; • по дате.
Печать всех фото	Выбор, как следует напечатать все фотографии: <ul style="list-style-type: none"> • 1 на стр. Печать одной фотографии на одном листе фотобумаги. • 2 на стр. Печать двух фотографий на одном листе фотобумаги. • 3 на стр. Печать трех фотографий на одном листе фотобумаги. • 4 на стр. Печать четырех фотографий на одном листе фотобумаги. • Каталожная печать Печать индексной страницы.
Просмотр фото как слайдов	<ul style="list-style-type: none"> • Просмотр демонстрации слайдов из фотографий. • Выбор фотографии для печати.
Сохранение фото	Сохранение фотографии на компьютере или флэш-диске.
Изменение параметров по умолчанию	Выбор параметров фотографии по умолчанию. Для получения дополнительных сведений см. раздел "Использование меню "Параметры фото по умолчанию"" на стр. 86.
Печать параметров камеры	Распечатать выбранные параметры DPOF (Digital Print Order Format). Этот параметр отображается только в том случае, если на устройстве памяти имеется файл DPOF.

Использование меню "Параметры фото по умолчанию"

Параметры печати используются для выполнения настройки перед выполнением печати фотографий. Они отображаются в меню **Параметры фото по умолчанию**.

Элемент	Назначение
Размер фото	Выбор размера фотографии.
Компоновка	Выберите компоновку фотографии или количество фотографий, которое требуется напечатать на одном листе фотобумаги.
Качество	Настройка качества печати.
Обращение с бумагой	Указание формата и типа загруженной бумаги. Для получения дополнительных сведений см. раздел "Использование подменю "Обращение с бумагой"" на стр. 66.







Использование меню "Фото"

Доступны следующие элементы меню.

Элемент	Назначение
Изменить фото	Редактирование фотографии. Для получения дополнительных сведений см. раздел "Редактирование фотографий" на стр. 87.
Просмотр во весь экран	Просмотр выбранной фотографии во весь экран на дисплее панели управления.
Изменение настроек печати	Изменение параметров печати. Для получения дополнительных сведений см. раздел "Использование меню "Параметры фото по умолчанию"" на стр. 86.
Предварительный просмотр	Просмотр фотографий перед их печатью.

Редактирование фотографий

Для выполнения редактирования фотографий доступны следующие инструменты. После выбора всех требующихся параметров нажмите кнопку  для сохранения настроек и выхода. В течение нескольких секунд будет отображаться сообщение **Временные параметры для этого фото сохранены.**

Элемент	Назначение
	Настроить яркость фотографии.
	Поворот фотографии по часовой или против часовой стрелки с шагом 90 градусов.
	Обрезать фотографию.
	Автоматически улучшать фотографию.
	Устранение эффекта "красных глаз", возникающего при съемке со вспышкой.
	Выбор печати фотографии в режиме монохромной печати, в оттенках сепии, в коричневых оттенках под старину или в оттенках серого под старину.
	Выбор рамки для фотографии.

Меню "Параметры печати PictBridge по умолчанию"

Меню параметров печати PictBridge по умолчанию позволяет выбрать параметры принтера по умолчанию, которые будут использоваться, если не были указаны никакие параметры на цифровой камере. Для получения дополнительной информации по выбору параметров на камере см. документацию, прилагаемую к камере.

Чтобы открыть меню "Параметры печати PictBridge по умолчанию":



- 1 Подсоедините PictBridge--совместимую цифровую камеру к принтеру.
- 2 Когда отображается панель управления, нажмите кнопку .

Вкладка	Позволяет
Размер фото	Указать размер распечатываемых фотографий.
Компоновка	Выбрать компоновку распечатываемых фотографий.

Вкладка	Позволяет
Качество	Выбрать качество распечатываемых фотографий.
Обращение с бумагой	Выбрать формат и тип бумаги, используемые по умолчанию.





Использование подменю "Изменение параметров PictBridge по умолчанию"

Используйте эти элементы меню для выбора параметров настройки для выполнения печати PictBridge, если на принтер не поступают сигналы о выборе параметров камеры.

- 1 Нажмите кнопку  или  для входа в это подменю.
- 2 После изменения значений нажмите кнопку , чтобы сохранить эти значения и выйти из этого подменю.

Элемент	Назначение
Размер фото	Выбор размера фотографии для печати.
Компоновка	Выбор компоновки для фотографий.
Качество	Выбор режима "Автовыбор", "Черновое", "Нормальное" или "Фото".
Обращение с бумагой	Указание формата и типа загруженной бумаги. Для получения дополнительных сведений см. раздел "Использование подменю "Обращение с бумагой"" на стр. 66.

Использование подменю "Изменение параметров фото по умолчанию"

- 1 В меню **Настройка** нажимайте кнопку  или  до тех пор, пока не будет выделен пункт **Изменение параметров фото по умолчанию**.
- 2 Нажмите кнопку .
- 3 После изменения значений нажмите кнопку , чтобы сохранить эти значения и выйти из этого подменю.

Элемент	Назначение
Размер фото	Задание размера фотографии.
Компоновка	Выбор компоновки для фотографий.
Качество	Указание качества печати для фотографий.
Обращение с бумагой	Указание формата и типа загруженной бумаги. Для получения дополнительных сведений см. раздел "Использование подменю "Обращение с бумагой"" на стр. 66.

Перенос фотографий с устройства для хранения на компьютер с помощью панели управления

Если принтер подключен к компьютеру напрямую или с помощью беспроводного соединения, можно перенести фотографии с карты памяти или флэш-диска на компьютер.

Примечания.

- Нельзя перенести фотографии с устройства для хранения на компьютер с использованием внешнего сетевого адаптера, который не поддерживает подключение устройства памяти.
- Для использования принтера может потребоваться выбрать компьютер (и при необходимости PIN-код).

1 Вставьте карту памяти или флэш-диск, содержащий изображения, которые необходимо перенести.

2 После обнаружения устройства памяти нажмите кнопку .

3 Нажимайте кнопку  до тех пор, пока не будет выделен элемент **Сохранить фото**.

4 Нажмите кнопку .

5 Нажмите кнопку  или  и выберите пункт **Компьютер**.

6 Нажмите кнопку .

Если принтер подключен напрямую к компьютеру с помощью кабеля USB:

а Нажмите кнопку  для сохранения фотографий на компьютер.





б Следуйте указаниям на экране компьютера.

Если компьютер подсоединен к беспроводной сети, появится запрос на выбор необходимого компьютера.

а Нажмите кнопку  или  для выбора компьютера.

б Нажмите кнопку .

Если во время настройки сети был настроен PIN-код и появился соответствующий запрос:

1 Введите PIN-код, используя кнопки  и  для выбора позиции ввода и  и  для выбора значения в этой позиции.

2 Нажмите кнопку .

в Нажмите кнопку  для сохранения фотографий на компьютер.

г Следуйте указаниям на экране компьютера.

Перенос всех фотографий с карты памяти с помощью компьютера

1 Вставьте карту памяти в принтер наклейкой к панели управления принтера. Если компьютер подсоединен к беспроводной сети, потребуется выбрать принтер.

Примечание. В случае сетевого соединения следует вручную открыть приложение и выбрать необходимый принтер.

Программа Productivity Studio запускается на компьютере автоматически.

2 Выберите параметр **Автоматически сохранять все фотографии в папке "Мои рисунки"**.

3 Если необходимо удалить фотографии с карты памяти, нажмите кнопку **Да**.

Примечание. Прежде чем нажимать кнопку **Да** для удаления фотографий, убедитесь, что они все скопированы.

4 Нажмите кнопку **Готово**. Извлеките карту памяти, чтобы просмотреть фотографии, перенесенные в библиотеку.

Перенос выбранных фотографий с карты памяти с помощью компьютера

- 1 Вставьте карту памяти в принтер наклейкой к панели управления принтера.
Программа Productivity Studio запускается на компьютере автоматически.
Примечание. Для беспроводного подключения к сети необходимо сначала открыть приложение, а затем выбрать принтер, который будет использоваться.
- 2 Нажмите **Выбор фотографий для сохранения**.
- 3 Нажмите **Отменить выбор всех**.
- 4 Нажмите для выбора фотографий, которые необходимо перенести.
- 5 Нажмите кнопку **Далее**.
- 6 Если необходимо сохранить фотографии в папку по умолчанию, нажмите кнопку **Далее**.
- 7 Если необходимо сохранить фотографии в папку, отличную от папки по умолчанию:
 - а Нажмите кнопку **Обзор**.
 - б Выберите нужную папку.
 - в Нажмите кнопку **ОК**.
- 8 Если необходимо назначить префикс для всех перенесенных фотографий, установите соответствующий флажок и введите имя.
- 9 Нажмите кнопку **Далее**.
- 10 Если необходимо удалить фотографии с карты памяти, нажмите кнопку **Да**.
Примечание. Прежде чем нажимать кнопку **Да** для удаления фотографий, убедитесь, что они все скопированы.
- 11 Нажмите кнопку **Готово**. Извлеките карту памяти, чтобы просмотреть фотографии, перенесенные в библиотеку фотографий.

Перенос выбранных фотографий с компакт-диска или флэш-диска с помощью компьютера

- 1 Вставьте компакт-диск или флэш-диск в компьютер.
- 2 Если используется система Windows Vista, появится экран автоматического воспроизведения.
Нажмите **Перенос фотографий на компьютер с помощью Productivity Studio**.
- 3 Если используется система Windows XP, появится экран “Какое действие следует выполнять Windows?”.
Нажмите **Перенос фотографий на компьютер с помощью Productivity Studio**.
Если используется система Windows 2000:
 - а На рабочем столе дважды нажмите значок **Productivity Studio**.
 - б Нажмите **Перенос фотографий**.
- 4 Нажмите **Выбор фотографий для сохранения**.
- 5 Нажмите **Отменить выбор всех**.

- 6 Нажмите для выбора фотографий, которые необходимо перенести.
- 7 Если необходимо сохранить фотографии в папку по умолчанию, нажмите кнопку **Далее**.
- 8 Если необходимо сохранить фотографии в папку, отличную от папки по умолчанию:
 - а Нажмите кнопку **Обзор**.
 - б Выберите нужную папку.
 - в Нажмите кнопку **ОК**.
- 9 Если необходимо назначить префикс для всех перенесенных фотографий, установите соответствующий флажок и введите имя.
- 10 Нажмите кнопку **Далее**.
- 11 Извлеките компакт-диск или флэш-диск, чтобы просмотреть перенесенные фотографии в библиотеке.

Перенос фотографий с карты памяти на флэш-диск

- 1 Вставьте карту памяти, содержащий изображения, которые необходимо перенести.
- 2 После обнаружения карты памяти нажмите кнопку **✓**.
- 3 Нажимайте кнопку **▼** до тех пор, пока не будет выделен элемент **Сохранить фото**.
- 4 Нажмите кнопку **✓**.
- 5 Нажмите кнопку **▲** или **▼** и выберите пункт **Флэш-диск USB**.
- 6 Вставьте флэш-диск.
- 7 Нажмите кнопку **✓**.
- 8 Нажмите кнопку **▲** или **▼** для выбора одного из следующих параметров:
 - Сохранить все "N" фото (где "N" соответствует числу фотографий на карте памяти, обнаруженных принтером.)
 - Сохранить фото с недавней датой
 - Сохранить период
- 9 Нажмите кнопку **✓**.
- 10 Следуйте указаниям на дисплее панели управления принтера.

Примечания.

- Если на флэш-диске недостаточно памяти, на дисплее появится запрос.
- Не отсоединяйте флэш-диск, пока на дисплее не появится сообщение о завершении копирования.

Изменение настроек временных файлов в программе Productivity Studio

- 1 На рабочем столе дважды нажмите значок **Productivity Studio**.
- 2 В меню "Сервис" выберите пункт **Параметры**.

3 Нажмите **Временные файлы**.

а С помощью регулятора установите максимальный объем дискового пространства, который требуется выделить под временные файлы, создаваемые программой Productivity Studio.

б Нажмите кнопку **Обзор**, чтобы выбрать другую папку для сохранения временных файлов.

4 Нажмите кнопку **ОК**.

Изменение настроек просматриваемых при поиске папок в программе Productivity Studio

1 На рабочем столе дважды нажмите значок **Productivity Studio**.

2 В меню "Сервис" выберите пункт **Параметры**.

3 Нажмите **Поиск в папках**.

4 Если требуется исключить системные папки из числа просматриваемых во время поиска фотографий, выберите параметр **Пропустить системные папки**.

5 Нажмите кнопку **ОК**.

Изменение настроек библиотеки в программе Productivity Studio

1 На рабочем столе дважды нажмите значок **Productivity Studio**.

2 В меню "Сервис" выберите пункт **Параметры**.

3 Нажмите **Библиотека**.

На этом экране можно выбрать способ сортировки фотографий. Можно также установить минимальный размер файла фотографии, который может отображаться в библиотеке.

4 Нажмите кнопку **ОК**.

Изменение параметров передачи программы Productivity Studio

1 На рабочем столе дважды нажмите значок **Productivity Studio**.

2 В меню "Сервис" выберите пункт **Параметры**.

3 Нажмите **Параметры переноса**.

а Выберите параметр **"Пропустить параметр сохранения и автоматически перейти к"**, а затем выберите параметр "Автоматическое сохранение", "Сохранение вручную" или "Печать" фотографий с устройства для хранения фотографий, подключенного к компьютеру.







б Нажмите кнопку **Обзор**, чтобы выбрать другую папку, в которую необходимо перенести фотографии.

в Выберите параметр **Всегда удалять фотографии с носителя после их переноса**, чтобы автоматически удалять фотографии с носителя после переноса на компьютер







4 Нажмите кнопку **ОК**.

Редактирование фотографий

Редактирование фотографий с помощью панели управления

- 1 Загрузите фотобумагу глянцевой стороной или стороной для печати к себе. (Если вы не уверены, какая сторона предназначена для печати, обратитесь к инструкциям, прилагаемым к бумаге.)
- 2 Вставьте карту памяти или флэш-диск.
- 3 На панели управления нажмите кнопку .
- 4 Нажимайте кнопку  и выберите пункт **Просмотр и печать фото**.
- 5 Нажмите кнопку  или  для просмотра фотографий.
- 6 Нажмите кнопку , чтобы выбрать фотографию для редактирования и печати.
- 7 Нажмите кнопку .
- 8 Нажмите кнопку  для выбора параметра **Изменить фото**.

Вкладка	Позволяет
Яркость	Настроить яркость фотографии.
Повернуть	Поворот фотографии по часовой или против часовой стрелки с шагом 90 градусов.
Обрезать	Обрезать фотографию.
Автоулучшение	Автоматически улучшать фотографию.
Устранение "красных глаз"	Устранить эффект "красных глаз", возникающий при съемке со вспышкой.
Эффект раскраски	Выбор печати фотографии в режиме монохромной печати, в оттенках сепии, в коричневых оттенках под старину или в оттенках серого под старину.
Рамки	Выбор рамки для фотографии.

- 9 Выберите необходимые параметры с помощью кнопок на панели управления.
- 10 Нажмите кнопку , чтобы сохранить изменения.
- 11 Нажмите кнопку  для возврата к фотографии.
- 12 Нажмите кнопку  или , чтобы выбрать число копий для печати.
Примечание. Для параметра числа копий автоматически устанавливается значение 1.
- 13 Можно выбрать другие фотографии для печати и редактирования, повторив действия с шаг 5 по шаг 12.
- 14 Нажмите кнопку  для перехода в экран предварительного просмотра перед печатью.
- 15 Если необходимо настроить параметры печати:
 - а Нажмите кнопку .
 - б Выберите необходимые параметры с помощью кнопок на панели управления.

в Нажмите кнопку , чтобы сохранить выбранные параметры, а затем вернуться в экран предварительного просмотра перед печатью.

16 Нажмите кнопку , чтобы выполнить печать.

Примечание. Во избежание смазывания и для предотвращения появления царапин не прикасайтесь к распечатанной поверхности пальцами или острыми предметами. Для обеспечения наилучших результатов извлекайте каждый распечатанный лист отдельно из выходного лотка для бумаги и, прежде чем положить в стопку, показать или поместить на хранение, дайте ему просохнуть не менее 24 часов.

Обрезка фотографии

- 1 На первом экране программы Productivity Studio выберите **Файл → Открыть**, чтобы выбрать изображение для редактирования.
- 2 Откройте изображение и на вкладке «Быстрые исправления» выберите **Обрезка фотографии**.
- 3 С помощью мыши выделите область изображения, которую необходимо обрезать. Область для обрезки можно увеличить или уменьшить путем перетаскивания линий с помощью мыши.
- 4 Нажмите кнопку **Обрезать сейчас**.
- 5 Обрезанная часть оригинала изображения будет отображена на панели предварительного просмотра. Обрезанное изображение можно сохранить.

Поворот фотографии

- 1 На первом экране программы Productivity Studio выберите **Файл → Открыть**, чтобы выбрать изображение для редактирования.
- 2 Откройте изображение и откройте вкладку **Быстрые исправления**.
- 3 Нажмите **Повернуть влево** или **Повернуть вправо**, чтобы повернуть изображение на 90 градусов в любом направлении.
Эскиз фотографии будет обновлен.

Изменение разрешения/размера фотографии

Под *разрешением* понимается количество точек на дюйм (т/д).

- 1 На первом экране программы Productivity Studio выберите **Файл → Открыть**, чтобы выбрать изображение для редактирования.
- 2 Откройте изображение и выберите **Дополнительно**.
- 3 Выберите **Разрешение / размер изображения**.
- 4 Выберите в списке **Размер фото** определенный размер или нажмите **Определяемый пользователем**, чтобы ввести другой размер фотографии.

Примечание. Если выбран параметр **Размер фото**, можно нажать кнопку **Повернуть**, чтобы повернуть фотографию на 90 градусов по часовой стрелке.

- 5 При выборе параметра **Определяемый пользователем** введите ширину и высоту для определения размера фотографии.

Примечание. Параметр **Сохранить пропорции** выбран по умолчанию. Это свидетельствует о том, что пропорции изображения будут сохранены.

Применение к фотографии функции «Автоисправление одним нажатием»

На первом экране программы Productivity Studio перейдите на вкладку **Быстрые исправления**, на которой представлены все три варианта автоисправления одним нажатием.

- 1 Выберите **Файл → Открыть**, чтобы выбрать изображение для редактирования.
- 2 Откройте изображение и нажмите кнопку **Автоисправление одним нажатием**, чтобы программа автоматически настроила яркость и контрастность изображения.
- 3 Нажмите **Автоматическая яркость**, чтобы настроить только яркость изображения.
- 4 Нажмите кнопку **Автоматическое устранение эффекта "красных глаз"**, чтобы эффект красных глаз на изображении устранялся программой автоматически.

Примечание. Нажмите кнопку **Отменить** в верхней части окна, если результаты применения функция автоматического исправления одним нажатием неудовлетворительные.

Уменьшение эффекта "красных глаз" на фотографии

- 1 На первом экране программы Productivity Studio выберите **Файл → Открыть**, чтобы выбрать изображение для редактирования.
- 2 Откройте изображение и откройте вкладку **Быстрые исправления**.
- 3 Нажмите кнопку **Автоматическое устранение эффекта "красных глаз"**, чтобы эффект красных глаз на изображении устранялся программой автоматически. Если результаты неудовлетворительные, выполните следующие действия.
- 4 Нажмите **Устранение эффекта красных глаз вручную**.
- 5 Поставьте курсор на красный глаз на фотографии.
- 6 Щелкните для устранения эффекта "красных глаз".

Размытие или увеличение резкости фотографий

При увеличении степени размытости изображение станет менее резким. При увеличении резкости изображение станет более четким.

- 1 На первом экране программы Productivity Studio выберите **Файл → Открыть**, чтобы выбрать изображение для редактирования.
- 2 Откройте изображение и перейдите на вкладку **Улучшения**.
- 3 Нажмите кнопку **Размытое изображение / увеличение резкости**.
- 4 Увеличьте или уменьшите резкость изображения с помощью регулятора. Изменение изображения можно оценить, сравнив содержимое на панелях просмотра **До** и **После** в верхней части окна.
- 5 Нажмите кнопку **ОК**, чтобы принять изменения, или кнопку **Отмена**, чтобы отклонить их.

Улучшение фотографии

Функция "Улучшение" позволяет настраивать яркость, контрастность и четкость изображения.

- 1 На первом экране программы Productivity Studio выберите **Файл → Открыть**, чтобы выбрать изображение для редактирования.
- 2 Откройте изображение и перейдите на вкладку **Улучшения**.

- 3 Нажмите кнопку **Улучшение**.
- 4 Настройте параметр "Улучшение" с помощью регулятора. Изменение изображения можно оценить, сравнив содержимое на панелях просмотра **До** и **После** в верхней части окна.
Примечание. Нажмите кнопку **Автовыбор**, чтобы программа автоматически улучшила качество фотографии.
- 5 Нажмите кнопку **ОК**, чтобы принять изменения, или кнопку **Отмена**, чтобы отклонить их.

Настройка оттенка и насыщенности фотографии

Путем настройки оттенка можно изменить цвет изображения. Плотностью цвета можно управлять, настраивая насыщенность.

- 1 На первом экране программы Productivity Studio выберите **Файл → Открыть**, чтобы выбрать изображение для редактирования.
- 2 Откройте изображение и перейдите на вкладку **Улучшения**.
- 3 Нажмите кнопку **Оттенок / Насыщенность**.
- 4 Настройте оттенок или насыщенность фотографии с помощью регулятора. Изменение изображения можно оценить, сравнив содержимое на панелях просмотра **До** и **После** в верхней части окна.
- 5 Нажмите кнопку **ОК**, чтобы принять изменения, или кнопку **Отмена**, чтобы отклонить их.

Изменение значения гаммы для фотографии или изображения

Путем настройки значения гаммы можно изменить общую яркость изображения. Это особенно для тех изображений, которые будут просматриваться на мониторе компьютера. Если значение гаммы для изображений настроено неправильно, изображения будут либо слишком светлыми, либо слишком темными.

- 1 На первом экране программы Productivity Studio выберите **Файл → Открыть**, чтобы выбрать изображение для редактирования.
- 2 Откройте изображение и выберите **Дополнительно**.
- 3 Введите значение в текстовом поле или выберите большее или меньшее значение гаммы с помощью кнопок со стрелками вверх или вниз.
Примечание. Введите значения гаммы от -10 до 10. Если результаты неудовлетворительные, снова установите значение гаммы, равное 0.
- 4 Нажмите кнопку **Сохранить**, чтобы сохранить изменения .

Удаление пятен на фотографии

С помощью этой операции можно устранить пятна, имеющиеся на фотографии.

- 1 На первом экране программы Productivity Studio выберите **Файл → Открыть**, чтобы выбрать изображение для редактирования.
- 2 Откройте изображение и перейдите на вкладку **Улучшения**.
- 3 Нажмите кнопку **Удаление пятен**.
- 4 С помощью регулятора настройте параметр "Удаление пятен". Изменение изображения можно оценить, сравнив содержимое на панелях просмотра **До** и **После** в верхней части окна.
- 5 Нажмите кнопку **ОК**. Эскиз будет обновлен.

Изменение яркости и контрастности фотографии

- 1 На первом экране программы Productivity Studio выберите **Файл → Открыть**, чтобы выбрать изображение для редактирования.
- 2 Откройте изображение и перейдите на вкладку **Улучшения**.
- 3 Нажмите кнопку **Яркость/Контрастность**.
- 4 Настройте параметры яркости и контрастности. Изменение изображения можно оценить, сравнив содержимое на панелях просмотра **До** и **После** в верхней части окна.
- 5 Нажмите кнопку **ОК**, чтобы принять изменения, или кнопку **Отмена**, чтобы отклонить их.

Примечание. Можно нажать кнопку **Автоматическая яркость** на вкладке "Быстрые исправления", чтобы программа автоматически настроила только яркость изображения.

Применение цветового эффекта для фотографии

- 1 На первом экране программы Productivity Studio выберите **Файл → Открыть**, чтобы выбрать изображение для редактирования.
- 2 Откройте изображение и перейдите на вкладку **Улучшения**.
- 3 Нажмите кнопку **Цветовые эффекты**.
- 4 Примените цветовой эффект.
Можно выбрать оттенки сепии, коричневого или серого цвета под старину, а также преобразовать в черно-белое изображение.
- 5 Нажмите кнопку **ОК**.

Изменение параметра "Экспозиция" для фотографии

Путем изменения параметра "Экспозиция" можно исправить неравномерность освещения на фотографии.

- 1 На первом экране программы Productivity Studio выберите **Файл → Открыть**, чтобы выбрать изображение для редактирования.
- 2 Откройте изображение и перейдите на вкладку **Улучшения**.
- 3 Нажмите кнопку **Экспозиция**.
- 4 Используя регулятор, настройте значение экспозиции, чтобы исправить неравномерность освещения на изображении. Изменение изображения можно оценить, сравнив содержимое на панелях просмотра **До** и **После** в верхней части окна.
- 5 Нажмите кнопку **ОК**, чтобы принять изменения, или кнопку **Отмена**, чтобы отклонить их.

Удаление волнистых разводов на сканированных изображениях фотографий, журналов или газет

Снятие сетки позволяет удалить волнистые разводы (муары) с изображений, отсканированных с журналов и газет.

- 1 На первом экране программы Productivity Studio выберите **Файл → Открыть**, чтобы выбрать изображение для редактирования.
- 2 Выберите вкладку **Дополнительно**.
- 3 Нажмите кнопку **Дефекты**.

- 4 Для удаления дефектов, возникших при сканировании, на изображениях журналов и газет нажмите кнопку **Удалить дефекты**.
- 5 В раскрывающемся списке выберите дефекты, которые необходимо удалить.
- 6 Для удаления помех с цветных фотографий установите флажок и передвиньте регулятор к необходимому значению.
- 7 Нажмите кнопку **ОК**. Эскиз будет обновлен.

Печать фотографий

Печать фотографий с компакт-диска или съемного носителя с помощью компьютера

- 1 Загрузите фотобумагу глянцевой стороной или стороной для печати к себе. (Если вы не уверены, какая сторона предназначена для печати, обратитесь к инструкциям, прилагаемым к бумаге.)
- 2 Вставьте компакт-диск или подключите любой съемный носитель (например флэш-диск, карту памяти или цифровую камеру) к компьютеру.
 - а При использовании операционной системы Windows XP или Windows Vista появится экран "Какое действие следует выполнять Windows?". Нажмите **Перенос фотографий на компьютер с помощью Lexmark Imaging Studio**.
 - б Если используется система Windows 2000:
 - 1 На рабочем столе дважды нажмите значок **Productivity Studio**.
 - 2 Нажмите **Перенос фотографий**.
- 3 Нажмите **Выбрать фотографии для печати**.
- 4 Нажмите кнопку **Печать**, чтобы напечатать все фотографии.
- 5 Чтобы распечатать выбранные фотографии, нажмите кнопку **Отменить выбор всех** и выберите фотографии, которые необходимо распечатать.
- 6 Нажмите кнопку **Печать**.
- 7 В раскрывающемся списке "Качество" выберите качество печати.
- 8 В раскрывающемся списке "Формат бумаги в принтере" выберите формат бумаги.
- 9 Чтобы настроить печать нескольких копий фотографии или выбрать размеры фотографии, отличные от 4 x 6 дюймов (10 x 15 см), выберите нужные параметры в таблице. Чтобы просмотреть и выбрать другие размеры, используйте раскрывающийся список в последнем столбце.

Примечание. Если необходимо отредактировать фотографии перед печатью, нажмите кнопку **Изменить фото** над панелью предварительного просмотра. Выберите параметр **Автоисправление одним нажатием**, **Автоматическое устранение эффекта "красных глаз"** или **Автоматическое исправление яркости**, чтобы программа отредактировала фотографии автоматически. Выберите **Дополнительные инструменты ретуши**, чтобы перейти в окно редактирования фотографии. После редактирования нажмите **Вернуться с исправлениями** в правом нижнем углу для возврата в окно печати.
- 10 Нажмите кнопку **Напечатать сейчас** в правом нижнем углу окна.
- 11 Извлеките компакт-диск или носитель.

Просмотр/печать фотографий из программы Productivity Studio

- 1 На рабочем столе дважды нажмите значок **Productivity Studio**.
- 2 Выберите **Работа с документами и фотографиями**.
- 3 Выберите фотографии, которые необходимо распечатать.
- 4 На панели задач программы Productivity Studio в нижней части экрана выберите **Печать фотографий**.
- 5 В раскрывающемся списке "Качество" выберите качество копии.
- 6 В раскрывающемся списке "Формат бумаги в принтере" выберите формат бумаги.
- 7 В раскрывающемся списке "Тип бумаги в принтере" выберите необходимый тип бумаги.
- 8 Чтобы настроить печать нескольких копий фотографии или выбрать размеры фотографии, отличные от 4 x 6 дюймов (10 x 15 см), выберите нужные параметры в таблице. Чтобы просмотреть и выбрать другие размеры, используйте раскрывающийся список в последнем столбце.
- 9 Нажмите кнопку **Напечатать сейчас** в правом нижнем углу экрана.

Печать пакетов фотографий

- 1 На рабочем столе дважды нажмите значок **Productivity Studio**.
- 2 Выберите **Пакеты фотографий**.
- 3 Выберите фотографии, которые необходимо включить в пакет.
- 4 Нажмите кнопку **Далее**.
- 5 В раскрывающемся списке "Качество" выберите качество копии.
- 6 В раскрывающемся списке "Формат бумаги в принтере" выберите формат бумаги.
- 7 Чтобы настроить печать нескольких копий фотографии или выбрать размеры фотографии, отличные от 4 x 6 дюймов (10 x 15 см), выберите нужные параметры в таблице. Чтобы просмотреть и выбрать другие размеры, используйте раскрывающийся список в последнем столбце.
- 8 Нажмите кнопку **Напечатать сейчас** в правом нижнем углу экрана.

Создание фотооткрыток













- 1 На рабочем столе дважды нажмите значок **Productivity Studio**.
- 2 Выберите **Фотооткрытки**.
- 3 На вкладке "Стиль" выберите стиль открытки.
- 4 На вкладке "Фото" выберите фотографию и перетащите ее в область предварительного просмотра в правой части экрана.
- 5 Нажмите в текстовой области, чтобы добавить текст на фотооткрытку.
- 6 По завершении редактирования текста нажмите кнопку **ОК**.
- 7 Если необходимо создать фотооткрытку с другим стилем и/или фотографией, нажмите кнопку **Добавить новую карточку** и повторите шаг 3 на стр. 99 - шаг 6 на стр. 99.
- 8 Если необходимо напечатать фотооткрытку, на вкладке "Отправка" выберите параметр **Печать фотооткрытки**.

- 9 В раскрывающемся списке "Копии" выберите количество копий.
- 10 В раскрывающемся списке "Качество" выберите качество копий.
- 11 В раскрывающемся списке "Формат бумаги в принтере" выберите формат бумаги.

Поддерживаемые форматы бумаги	Размеры
A4	210 x 297 мм
Letter	8,5 x 11 дюймов
Поздравительные открытки	4 x 8 дюймов (10,16 x 20,32 см)

- 12 Нажмите кнопку **Напечатать сейчас**.
- 13 Если необходимо отправить фотооткрытку по электронной почте, на вкладке "Отправка" выберите параметр **Отправка фотооткрытки по электронной почте**.
- 14 В области экрана "Качество и скорость отправки" выберите размер изображения.
- 15 Нажмите **Создать сообщение эл. почты**, чтобы создать сообщение электронной почты с вложенными фотооткрытками.

Печать фотографии или выбранных фотографий

- 1 Загрузите фотобумагу глянцевой стороной или стороной для печати к себе. (Если вы не уверены, какая сторона предназначена для печати, обратитесь к инструкциям, прилагаемым к бумаге.)
- 2 Вставьте карту памяти или флэш-диск.
- 3 На панели управления нажмите кнопку .
- 4 Нажимайте кнопку  и выберите пункт **Просмотр и печать фото**.
- 5 Нажмите кнопку  или  для просмотра фотографий.
- 6 Нажмите кнопку  для выбора фотографии для печати.
- 7 Если требуется изменить фотографию, просмотреть фотографию в полноэкранном режиме, изменить параметры печати или предварительно просмотреть фотографию:
 - а Нажмите кнопку .
 - б Выберите необходимые параметры с помощью кнопок на панели управления.
 - в Нажмите кнопку , чтобы сохранить изменения.
 - г Нажмите кнопку .
- 8 Нажмите кнопку  или , чтобы выбрать число копий для печати.
- 9 Можно выбрать другие фотографии для печати и редактирования, повторив действия с шаг 5 по шаг 8.
- 10 Нажмите кнопку  для перехода в экран предварительного просмотра перед печатью.
- 11 Если необходимо настроить параметры печати:
 - а Нажмите кнопку .
 - б Выберите необходимые параметры.

в Нажмите кнопку , чтобы сохранить выбранные параметры, а затем вернуться в экран предварительного просмотра перед печатью.

12 Нажмите кнопку , чтобы выполнить печать.

Примечание. Во избежание смазывания и для предотвращения появления царапин не прикасайтесь к распечатанной поверхности пальцами или острыми предметами. Для обеспечения наилучших результатов извлекайте каждый распечатанный лист отдельно из выходного лотка для бумаги и, прежде чем положить в стопку, показать или поместить на хранение, дайте ему просохнуть не менее 24 часов.

Печать всех фотографий с устройства памяти

1 Загрузите фотобумагу глянцевой стороной или стороной для печати к себе. (Если вы не уверены, какая сторона предназначена для печати, обратитесь к инструкциям, прилагаемым к бумаге.)

2 Вставьте карту памяти или флэш-диск.

3 На панели управления нажмите кнопку .

4 Нажимайте кнопку  до тех пор, пока не будет выделен пункт **Печать всех фото**.

5 Нажмите кнопку .

6 Нажмите кнопку  или  для выбора количества фотографий, распечатываемых на странице.

7 Нажмите кнопку .

8 Если необходимо настроить параметры печати:

а Нажмите кнопку .

б Выберите необходимые параметры с помощью кнопок на панели управления.

в Нажмите кнопку , чтобы сохранить выбранные параметры.

9 Нажмите кнопку , чтобы выполнить печать.

Примечание. Во избежание смазывания и для предотвращения появления царапин не прикасайтесь к распечатанной поверхности пальцами или острыми предметами. Для обеспечения наилучших результатов извлекайте каждый распечатанный лист отдельно из выходного лотка для бумаги и, прежде чем положить в стопку, показать или поместить на хранение, дайте ему просохнуть не менее 24 часов.

Печать фотографий, хранящихся на запоминающем устройстве, с использованием листа пробных отпечатков

1 Загрузите обычную бумагу формата Letter или A4.

2 Вставьте карту памяти или флэш-диск.

3 На панели управления нажмите кнопку .

4 Нажимайте кнопку  до тех пор, пока не будет выделен пункт **Лист пробных отпечатков фотографий**.

5 Нажмите кнопку .

6 Нажмите кнопку  или , чтобы указать, какие категории фотографий необходимо распечатать.

Можно распечатать лист пробных отпечатков:

- всех фотографий, содержащихся на карте памяти;
- 20 последних фотографий, если на карте содержится 20 или более фотографий;
- по дате, если фотографии на карте были сняты в разные дни; Если выбран этот параметр, с помощью кнопок со стрелками на панели управления выберите диапазон дат, затем нажмите кнопку ✓ для сохранения выбранных параметров.

7 Нажмите кнопку ✓.

8 Нажмите кнопку ✓ еще раз.

Распечатается один или несколько листов пробных отпечатков.

9 Следуйте указаниям на листе пробных отпечатков для выбора фотографий для печати, числа копий каждой фотографии, функции устранения эффекта "красных глаз", компоновки страницы, параметров печати и формата бумаги.

Примечание. При выборе полностью закрашивайте кружочки.

10 Поместите лист пробных отпечатков на стекло сканера лицевой стороной вниз.

11 На панели управления нажмите кнопку ✓ и выберите пункт **Сканирование листа пробных отпечатков**.

12 Нажмите кнопку .

Принтер отсканирует лист пробных отпечатков.

13 Загрузите фотобумагу глянцевой стороной или стороной для печати к себе. (Если вы не уверены, какая сторона предназначена для печати, обратитесь к инструкциям, прилагаемым к бумаге.)

Примечание. Убедитесь, что формат загруженной в принтер бумаги соответствует формату, выбранному на листе пробных отпечатков.

14 Нажмите кнопку , чтобы распечатать фотографии.

Примечание. Во избежание смазывания и для предотвращения появления царапин не прикасайтесь к распечатанной поверхности пальцами или острыми предметами. Для обеспечения наилучших результатов извлекайте каждый распечатанный лист отдельно из выходного лотка для бумаги и, прежде чем положить в стопку, показать или поместить на хранение, дайте ему просохнуть не менее 24 часов.

Использование PictBridge-совместимой цифровой камеры для управления печатью фотографий

Можно подсоединить PictBridge-совместимую цифровую камеру к принтеру и использовать кнопки на камере для выбора и печати фотографий.

- 1 Вставьте один разъем кабеля USB в камеру.

Примечание. Используйте только кабель USB, который поставляется с цифровой камерой.

- 2 Вставьте другой разъем кабеля в порт PictBridge на передней панели принтера.

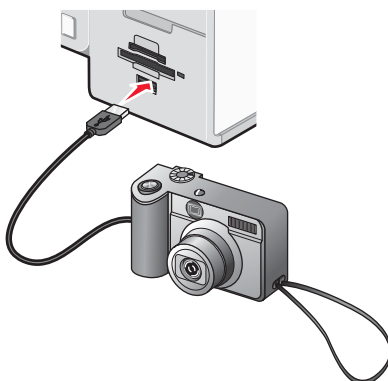

Внимание! Не прикасайтесь к кабелю USB, сетевому адаптеру или принтеру в указанных местах, когда выполняется печать с PictBridge-совместимой цифровой камеры. Возможна потеря данных. Кроме того, не извлекайте кабель USB или сетевой кабель, когда выполняется печать с PictBridge-совместимой цифровой камеры.

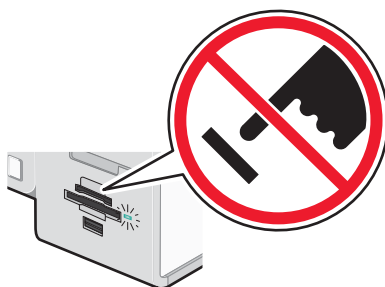

Примечания.

- Убедитесь, что PictBridge-совместимая цифровая камера настроена на соответствующий режим USB. Для получения дополнительных сведений см. документацию, прилагаемую к камере.
- Принтер может распознать только один активный носитель. Если вставлено несколько носителей, на дисплее появится сообщение, предлагающее выбрать устройство, которое должен распознать принтер.
- Если до подключения PictBridge-камеры была вставлена карта памяти, появится сообщение об ошибке с указанием о необходимости отключения одного из устройств.
- Если подключение PictBridge выполнено успешно, на дисплее появляется следующее сообщение: **Обнаружена камера PictBridge. Нажмите кнопку ✓ для изменения настроек.** Если появится любое другое сообщение, см. раздел “Сообщение об ошибке на экране компьютера” на стр. 219.
- Выбранные в этом меню значения используются при печати Pictbridge, если на камере не выбраны другие значения.







3 Следуйте инструкциям в документации камеры для выбора и печати фотографий.

Примечание. Если принтер выключить, не отсоединив камеру, необходимо отсоединить, а затем заново подсоединить камеру.

Печать фотографий с цифровой камеры с использованием DPOF

Некоторые цифровые камеры имеют функцию Digital Print Order Format (DPOF). Если камера поддерживает функцию DPOF, можно указать, какие фотографии необходимо распечатать, а также число копий каждой фотографии и параметры печати, когда карта памяти находится еще в камере. Принтер распознает эти настройки после вставки в него карты памяти.

Примечание. Если размер фотографии был указан, когда карта памяти находилась в камере, убедитесь в том, что формат бумаги, загруженной в принтер, не меньше того, что указан в настройках DPOF.

- 1** Загрузите фотобумагу глянцевой стороной или стороной для печати к себе. (Если вы не уверены, какая сторона предназначена для печати, обратитесь к инструкциям, прилагаемым к бумаге.)
- 2** Вставка карты памяти.
- 3** На панели управления нажмите кнопку .
- 4** Нажимайте кнопку  до тех пор, пока не будет выбран пункт **Печать параметров камеры**.
- 5** Нажмите кнопку .
- 6** Нажмите кнопку  еще раз.
- 7** Нажмите кнопку  или , чтобы просмотреть фотографии.
- 8** Нажмите кнопку , чтобы выполнить печать.

Примечание. Во избежание смазывания и для предотвращения появления царапин не прикасайтесь к распечатанной поверхности пальцами или острыми предметами. Для обеспечения наилучших результатов извлекайте каждый распечатанный лист отдельно из выходного лотка для бумаги и, прежде чем положить в стопку, показать или поместить на хранение, дайте ему просохнуть не менее 24 часов.

Создание демонстрации слайдов

Создание и просмотр слайдов

- 1** На первом экране программы Productivity Studio выберите **Работа с документами и фотографиями**.
- 2** Выберите папку, в которой содержатся фотографии, которые необходимо включить в показ слайдов. Образцы фотографий из папки будут отображены на панели просмотра.
- 3** Нажмите на образцы фотографий, которые необходимо включить в показ слайдов, а затем выберите **Показ слайдов**.

Если фотографии должны отображаться в определенном порядке, нажмите на фотографии в том порядке, в котором они должны отображаться, а затем перетащите их в область “Фотографии в показе слайдов”.

- 4** Перейдите на вкладку **Параметры показа слайдов**, чтобы настроить промежутки времени между фотографиями в показе слайдов. Можно также изменить настройку автоматического повтора показа слайдов.

- 5 Перейдите на вкладку **Отправка**, чтобы сохранить или напечатать фотографии набора для показа слайдов.
- 6 Нажмите кнопку **Начать показ** в правом нижнем углу окна, чтобы начать показ слайдов.

Примечание. Можно прервать показ слайдов в любое время, переместив курсор в центр нижней части экрана и нажав кнопку **Завершить показ слайдов**.

Просмотр фотографий в виде слайдов на дисплее панели управления

- 1 Вставьте карту памяти или флэш-диск.
- 2 На панели управления нажмите кнопку **✓**.
- 3 Нажимайте кнопку **▼** до тех пор, пока не будет выделен пункт **Просмотр фото как слайдов**.
- 4 Нажмите кнопку **✓**.
- 5 Нажмите кнопку **▲** или **▼** и выберите скорость показа слайдов.
- 6 Нажмите кнопку **✓**.



Примечание. При нажатии кнопки  во время просмотра фотографии осуществляется выбор этой фотографии для печати.

Копирование

Создание копии

- 1 Загрузите бумагу.
- 2 Загрузите оригинал документа на стекло сканера лицевой стороной вниз.
- 3 На панели управления нажимайте кнопку ▲ или ▼ до тех пор, пока не будет выбран пункт **Копировать**.
- 4 Нажмите кнопку ◀ или ▶, чтобы выбрать число копий.
Для параметра числа копий автоматически устанавливается значение 1.
- 5 Нажмите кнопку .

Создание цветной или монохромной копии

- 1 Загрузите бумагу.
- 2 Загрузите оригинал документа на стекло сканера лицевой стороной вниз.
- 3 На панели управления нажимайте кнопку ▲ или ▼ до тех пор, пока не будет выбран пункт **Копировать**.
- 4 Нажмите кнопку ◀ или ▶, чтобы выбрать число копий.
Для параметра числа копий автоматически устанавливается значение 1.
- 5 Нажмите кнопку ✓.
- 6 Нажимайте кнопку ▼ до тех пор, пока не будет выделен элемент **Цветное**.
- 7 Нажмите кнопку ◀ или ▶, чтобы выбрать пункт **Цветное** или **Монохромное**.
- 8 Нажмите кнопку ✓, чтобы предварительно просмотреть копию.
- 9 Нажмите кнопку , чтобы продолжить настройку параметров.
- 10 Повторяйте действия шаг 8 по шаг 9, как необходимо.
- 11 Нажмите кнопку , чтобы временно сохранить параметры.
- 12 Нажмите кнопку .

Копирование на обеих сторонах бумаги (двусторонняя печать)

В принтер встроен модуль дуплекса, который позволяет распечатывать на обеих сторонах бумаги, не переворачивая ее вручную. Это удобно при печати длинных документов, которые необходимо собирать.

Примечания.

- Используйте только обычную бумагу формата Letter или A4. Не создавайте двусторонние копии на конвертах, карточках или фотобумаге.
- Двусторонняя печать невозможна через порт PictBridge.

1 Загрузите бумагу.

2 Загрузите оригинал документа на стекло сканера лицевой стороной вниз.

3 На панели управления нажмите кнопку .

Загорится индикатор в кнопке модуля дуплекса.

4 На панели управления нажимайте кнопку ▲ или ▼ до тех пор, пока не будет выбран пункт **Копировать**.

5 Нажмите кнопку ◀ или ▶, чтобы выбрать число копий.

Для параметра числа копий автоматически устанавливается значение 1.

6 Нажмите кнопку ✓.

7 Настройте параметры копирования.

Примечание. Если выполняется копирование двустороннего оригинала документа, установите в меню для параметра "2-сторонний оригинал" значение **Вкл.**

8 Нажмите кнопку , чтобы временно сохранить параметры.

9 Нажмите кнопку .

Принтер отсканирует первую страницу оригинала документа.

10 Если появится запрос о необходимости копирования еще одной страницы, нажмите кнопку ✓ и выберите значение **Да**.

11 Загрузите вторую страницу оригинала документа на стекло сканера лицевой стороной вниз, а затем нажмите кнопку ✓.

Принтер отсканирует вторую страницу оригинала документа.

Затем принтер распечатает первую страницу копии, втянет бумагу внутрь и распечатает вторую страницу копии.

Внимание! Не прикасайтесь к бумаге, когда принтер выполняет печать.

Копирование фотографий

1 Загрузите фотобумагу глянцевой стороной или стороной для печати к себе. (Если вы не уверены, какая сторона предназначена для печати, обратитесь к инструкциям, прилагаемым к бумаге.)

2 Поместите фотографию на стекло сканера лицевой стороной вниз.

3 На панели управления нажимайте кнопку ▲ или ▼ до тех пор, пока не будет выбран пункт **Копировать**.

4 Нажмите кнопку ◀ или ▶, чтобы выбрать число копий.

Для параметра числа копий автоматически устанавливается значение 1.

5 Нажмите кнопку ✓.

6 Настройте параметры копии. Для создания копии без рамки, выберите в разделе "Изменение размера" значение "Без рамки". Для получения дополнительных сведений см. раздел "Меню "Копировать" и "Режим копирования" на стр. 112.

7 После выбора необходимых параметров нажмите кнопку ↻, чтобы временно сохранить параметры.

8 Нажмите кнопку ⏏.

Примечание. Во избежание смазывания и для предотвращения появления царапин не прикасайтесь к распечатанной поверхности пальцами или острыми предметами. Для обеспечения наилучших результатов извлекайте каждый распечатанный лист отдельно из выходного лотка для бумаги и, прежде чем положить в стопку, показать или поместить на хранение, дайте ему просохнуть не менее 24 часов.

Копирование фотографии с помощью компьютера

1 Поместите фотографию на стекло сканера лицевой стороной вниз.

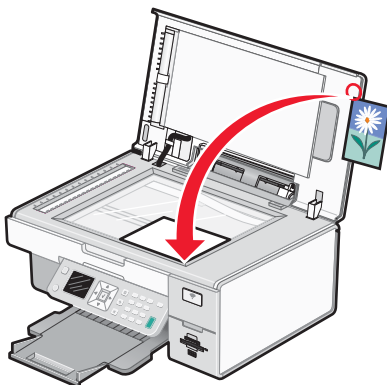

2 На рабочем столе дважды нажмите значок **Productivity Studio**.

3 На первом экране нажмите кнопку **Копировать**.

4 Выберите **Фото**.

5 Нажмите кнопку **Старт**.

Фотография появится в правой панели.

6 В раскрывающемся списке "Качество" выберите качество копии.

7 В раскрывающемся списке "Формат бумаги в принтере" выберите формат бумаги.

8 В раскрывающемся списке "Тип бумаги в принтере" выберите необходимый тип бумаги.

9 Чтобы настроить печать нескольких копий фотографии или выбрать размеры фотографии, отличные от 4 x 6 дюймов (10 x 15 см), выберите нужные параметры в таблице. Чтобы просмотреть и выбрать другие размеры, используйте раскрывающийся список в последнем столбце.

10 Нажмите кнопку **Копировать сейчас** в правом нижнем углу экрана.

Настройка качества копии

- 1 Загрузите бумагу.
- 2 Загрузите оригинал документа на стекло сканера лицевой стороной вниз.
- 3 На панели управления нажимайте кнопку ▲ или ▼ до тех пор, пока не будет выбран пункт **Копировать**.
- 4 Нажмите кнопку ◀ или ▶, чтобы выбрать число копий.
Для параметра числа копий автоматически устанавливается значение 1.
- 5 Нажмите кнопку ✓.
- 6 Нажимайте кнопку ▼ до тех пор, пока не будет выбран пункт **Качество**.
- 7 Нажмите кнопку ◀ или ▶ для выбора одного из следующих параметров: "Нормальное", "Фото", "Автовыбор" и "Черновое".
- 8 Нажмите кнопку ✓, чтобы предварительно просмотреть результат.
- 9 Нажмите кнопку ☰ для настройки параметров.
- 10 Повторяйте действия шаг 8 по шаг 9, как необходимо.
- 11 Нажмите кнопку ↺, чтобы временно сохранить параметры.
- 12 Нажмите кнопку ◻.

Настройка яркости копии

- 1 Загрузите бумагу.
- 2 Загрузите оригинал документа на стекло сканера лицевой стороной вниз.
- 3 На панели управления нажимайте кнопку ▲ или ▼ до тех пор, пока не будет выбран пункт **Копировать**.
- 4 Нажмите кнопку ◀ или ▶, чтобы выбрать число копий.
Для параметра числа копий автоматически устанавливается значение 1.
- 5 Нажмите кнопку ✓.
- 6 Нажимайте кнопку ▼ до тех пор, пока не будет выделен элемент **Светлее/Темнее**.
- 7 Нажмите кнопку ◀ или ▶, чтобы настроить яркость копи.
- 8 Нажмите кнопку ✓, чтобы предварительно просмотреть копию.
- 9 Нажмите кнопку ☰, чтобы продолжить настройку параметров.
- 10 Повторяйте действия шаг 8 по шаг 9, как необходимо.
- 11 Нажмите кнопку ↺, чтобы временно сохранить параметры.
- 12 Нажмите кнопку ◻.



Разбор по копиям с помощью панели управления

При печати нескольких копий документа можно распечатать каждую копию как набор (с разбором) или распечатать копии как группы страниц (без разбора).

Разобраны

Без разбора



- 1 Загрузите бумагу.
- 2 Загрузите оригинал документа на стекло сканера лицевой стороной вниз.
- 3 На панели управления нажимайте кнопку ▲ или ▼ до тех пор, пока не будет выбран пункт **Копировать**.
- 4 Нажмите кнопку ◀ или ▶, чтобы выбрать число копий.
Для параметра числа копий автоматически устанавливается значение 1.
- 5 Нажмите кнопку ✓.
- 6 Нажимайте кнопку ▼ до тех пор, пока не будет выбран параметр **Разбор по копиям**.
- 7 Нажмите кнопку ◀ или ▶ для выбора значения **Вкл**.
- 8 Нажмите кнопку , чтобы сохранить изображение страницы в памяти принтера.
- 9 Если появится запрос о необходимости копирования еще одной страницы, нажмите кнопку ✓ и выберите значение **Да**.
- 10 Загрузите вторую страницу оригинала документа на стекло сканера лицевой стороной вниз, а затем нажмите кнопку ✓.
- 11 Повторяйте действия шаг 9 и шаг 10 до тех пор, пока:
 - не будут сохранены все страницы, которые необходимо скопировать, в памяти принтера; (Перейдите к разделу шаг 12.)
 - память не будет заполнена.Принтер автоматически распечатает скопированные страницы. Первой распечатывается страница, которая была скопирована последней.
- 12 Нажмите кнопку  для печати, начиная с последней скопированной страницы.

Повтор изображения на одной странице

Можно распечатать одно изображение несколько раз на одном листе бумаги. Это удобно использовать при создании наклеек, надписей, листовок, раздаточных материалов и т.п.

- 1 Загрузите бумагу.
- 2 Загрузите оригинал документа на стекло сканера лицевой стороной вниз.
- 3 На панели управления нажимайте кнопку ▲ или ▼ до тех пор, пока не будет выбран пункт **Копировать**.

- 4 Нажмите кнопку ◀ или ▶, чтобы выбрать число копий.
Для параметра числа копий автоматически устанавливается значение 1.
- 5 Нажмите кнопку ✓.
- 6 Нажимайте кнопку ▼ до тех пор, пока не будет выбран пункт **Компоновка**.
- 7 Нажмите кнопку ◀ или ▶ для выбора количества повторов изображения на странице: один раз, четыре раза, девять раз или 16 раз.
- 8 Нажмите кнопку ✓, чтобы предварительно просмотреть результат.
- 9 Нажмите кнопку ☰ для настройки параметров.
- 10 Повторяйте действия шаг 8 и шаг 9, как необходимо.
- 11 Нажмите кнопку ↻, чтобы временно сохранить параметры.
- 12 Нажмите кнопку ⏏.

Копирование нескольких страниц на одном листе (N-страниц)

- 1 Загрузите бумагу.
- 2 Загрузите оригинал документа на стекло сканера лицевой стороной вниз.
- 3 На панели управления нажимайте кнопку ▲ или ▼ до тех пор, пока не будет выбран пункт **Копировать**.
- 4 Нажмите кнопку ✓.
- 5 Нажимайте кнопку ▲ или ▼ до тех пор, пока не будет выделен элемент **N-страниц**.
- 6 Нажимайте кнопку ◀ или ▶ для выбора числа страниц, копируемых на один лист бумаги. На одну страницу можно скопировать одну страницу, две страницы или четыре страницы.
- 7 Нажмите кнопку ⏏.

Примечания.

- Если выбрано копирование двух или четырех страниц, принтер сохранит в памяти изображение первой страницы оригинала документа. Перейдите к разделу шаг 8.
 - При выборе копирования одной страницы принтер печатает копию автоматически.
- 8 Если появится запрос о необходимости копирования еще одной страницы, нажмите кнопку ✓ и выберите значение **Да**.
 - 9 Загрузите вторую страницу оригинала документа на стекло сканера лицевой стороной вниз, а затем нажмите кнопку ✓.
 - 10 Повторяйте действия шаг 8 и шаг 9 пока не будут сохранены все страницы, которые необходимо скопировать, в памяти принтера.
Принтер автоматически распечатает скопированные страницы.

Увеличение или уменьшение изображения

- 1 Загрузите бумагу.
- 2 Загрузите оригинал документа на стекло сканера лицевой стороной вниз.
- 3 На панели управления нажимайте кнопку ▲ или ▼ до тех пор, пока не будет выбран пункт **Копировать**.
- 4 Нажмите кнопку ◀ или ▶, чтобы выбрать число копий.
Для параметра числа копий автоматически устанавливается значение 1.
- 5 Нажмите кнопку ✓.
- 6 Нажимайте кнопку ▼ до тех пор, пока не будет выделен элемент **Изменение размера**.
- 7 Нажмите кнопку ◀ или ▶ для выбора одного из следующих параметров: 50 %, 100 %, 200 %, Настройка, По размеру страницы, Плакат 2x2, Плакат 3x3, Плакат 4x4 или Без рамки.
- 8 Нажмите кнопку ✓, чтобы предварительно просмотреть результат.
- 9 Нажмите кнопку ☰ для настройки параметров.
- 10 Повторяйте действия шаг 8 по шаг 9, как необходимо.
- 11 Нажмите кнопку ↺, чтобы временно сохранить параметры.
- 12 Нажмите кнопку ◻.

Меню "Копировать" и "Режим копирования"

Для открытия и навигации:

- 1 На панели управления нажимайте кнопку ▲ или ▼ до тех пор, пока не будет выбран пункт **Копировать**.
- 2 Нажмите кнопку ◻ для быстрого копирования, если не требуется вносить никаких изменений в это задание копирования.

или

Если требуется внести изменения, нажмите кнопку ✓.

Появится меню **Режим копирования**.

- 3 В меню **Режим копирования** можно:
 - Нажать кнопку ✓, чтобы предварительно просмотреть задание.
 - Нажать кнопку ☰, чтобы вернуться в меню **Режим копирования** из экрана предварительного просмотра.
 - Нажать кнопку ▲ или ▼ для прокрутки имеющихся элементов меню или подменю, пока не появится элемент, который требуется изменить.
 - Выбрать необходимое значение с помощью кнопки ◀ или ▶.
Например, чтобы изменить число копий, нажмите кнопку ▼, чтобы выбрать пункт **Копии**. Затем нажимайте кнопку ▶ до тех пор, пока не отобразится нужное число копий.

4 Для перехода в другие подменю, выбора пунктов меню или значений и внесения дополнительных изменений так же используйте кнопки навигации (▼, ▲, ◀ и ▶).

5 Если необходимо, нажмите кнопку ↻ несколько раз для возврата в предыдущие меню.

6 Нажмите кнопку , чтобы запустить задание копирования.

В следующей таблице описана функция каждого подменю и элементов меню **Режим копирования**.

Элемент	Назначение
Цветное	Выбор цветной или монохромной печати.&
Копии	Указание числа копий, которое необходимо распечатать.
Изменение размера	Указание процента увеличения или уменьшения копии.
Качество	Настройка качества копии.
Светлее/темнее	Настройка яркости копии.
Обращение с бумагой	Указание формата и типа загруженной бумаги. Для получения дополнительных сведений см. раздел "Использование подменю "Обращение с бумагой"" на стр. 66.
Разбор по копиям	Разбор копий при выходе из принтера.
2-сторонний оригинал	Указание, является ли оригинал документа двусторонним. При выборе значения Вкл включается функция двусторонней печати, или печати на обеих сторонах бумаги.
N-страниц	Выбор количества изображений для печати на одной стороне листа бумаги.
Компоновка	Выбор числа копий изображения, которое необходимо распечатать на одной странице.
Размер оригинала	Выбор размера копируемого документа.
Тип содержимого	Указание содержимого оригинала, например фотография, только текст, штриховой рисунок или текст с графикой.
Изменение параметров по умолчанию	Указание необходимых значений для каждого из элементов меню Режим копирования . Нажмите кнопку ✓ или  для входа в это подменю. После выбора всех значений нажмите кнопку ↻ для сохранения значений в качестве параметров по умолчанию и выхода из этого подменю.

Подменю "Изменение параметров копирования по умолчанию"





1 В меню **Настройка** нажимайте кнопку ▲ или ▼ до тех пор, пока не будет выделен пункт **Изменение параметров копирования по умолчанию**.

2 Нажмите кнопку ✓.

- 3 После изменения значений нажмите кнопку , чтобы сохранить эти значения и выйти из этого подменю.

Элемент	Назначение
Цветное	Задание цветной или монохромной печати.
Качество	Указание качества печати. Примечание. Режим "Автовыбор" и "Фото" подходит для печати рисунков и материалов, имеющих бумажную основу. Режим "Автовыбор" подходит для печати на прозрачных пленках.
Тип содержимого	Указание типа документа для печати.
2-сторонний оригинал	Указание, требуется ли скопировать двусторонний оригинал.
Обращение с бумагой	Указание формата и типа загруженной бумаги. Для получения дополнительных сведений см. раздел "Использование подменю "Обращение с бумагой"" на стр. 66.

Изменение параметров копирования по умолчанию

- 1 На панели управления нажимайте кнопку  или  до тех пор, пока не будет выбран пункт **Копировать**.
- 2 Нажмите кнопку .
- 3 Нажимайте кнопку  до тех пор, пока не будет выбран пункт **Изменение параметров по умолчанию**.
- 4 Нажмите кнопку .

Вкладка	Позволяет
Цветное	Выбрать цветной или монохромный режим копирования.
Качество	Настройка качества копии. Можно выбрать один из следующих параметров: "Нормальное", "Фото", "Автовыбор" и "Черновое".
Тип содержимого	Выбрать тип копируемого документа: "Текст и графика", "Фото", "Только текст" или "Рисунок".
2-сторонний оригинал	Указать, является ли оригинал документа двусторонним.
Обращение с бумагой	Указание формата и типа загруженной бумаги.

- 5 Выберите необходимые параметры меню, используя для навигации кнопки на панели управления.
- 6 Нажмите кнопку , чтобы сохранить настройки.

Сканирование

Сканирование документа

- 1 Убедитесь, что принтер подключен к компьютеру, а также что компьютер и принтер включены.
- 2 Загрузите оригинал документа на стекло сканера лицевой стороной вниз.
- 3 На панели управления нажимайте кнопку ▲ или ▼ до тех пор, пока не будет выбран пункт **Сканировать**.
- 4 Нажмите кнопку .
- 5 Если принтер подключен к нескольким компьютерам:
 - а Нажимайте кнопку ▲ или ▼ до тех пор, пока не будет выделен компьютер, на который требуется выполнить сканирование.
 - б Нажмите кнопку ✓.

Если во время настройки сети был настроен PIN-код и появился соответствующий запрос:

 - 1 Введите PIN-код, используя кнопки ◀ и ▶ для выбора позиции ввода и ▲ и ▼ для выбора значения в этой позиции.
 - 2 Нажмите кнопку ✓.
- 6 Подождите, пока принтер загрузит список приложений сканирования.
- 7 Выберите необходимые параметры с помощью кнопок на панели управления.
- 8 Нажмите кнопку .

Сканирование документа с помощью компьютера

- 1 Загрузите оригинал документа на стекло сканера лицевой стороной вниз.

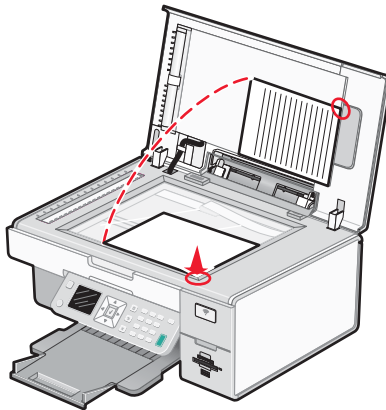

- 2 На рабочем столе дважды нажмите значок **Productivity Studio**.
- 3 Нажмите кнопку **Сканировать**.

4 Выберите параметр **Документ**.

5 Нажмите кнопку **Старт**.

Отсканированный документ загрузится в программу оптического распознавания символов по умолчанию. Теперь можно редактировать документ.

Сканирование текста для редактирования

Функция оптического распознавания символов позволяет преобразовать сканированный документ в текст, который можно редактировать с помощью текстового редактора.

1 Убедитесь, что принтер подключен к компьютеру, а также что компьютер и принтер включены.

2 Загрузите оригинал документа на стекло сканера лицевой стороной вниз.

3 На рабочем столе дважды нажмите значок **Productivity Studio**.

4 На первом экране выберите **Сканирование и редактирование текста (OCR)**.

5 Выберите параметр **Документ**.

6 Нажмите кнопку **Старт**.

Отсканированный документ будет загружен в текстовый редактор, используемый по умолчанию. Теперь можно редактировать документ.

Сканирование изображений для редактирования

1 Убедитесь, что принтер подключен к компьютеру, а также что компьютер и принтер включены.

2 Загрузите оригинал документа на стекло сканера лицевой стороной вниз.

3 На рабочем столе дважды нажмите значок **Productivity Studio**.

4 Нажмите кнопку **Сканировать**.

5 Выберите параметр **Фото** или **Несколько фотографий**.

6 Нажмите кнопку **Старт**.

Отсканированное изображение можно редактировать.

Сканирование фотографии и открытие ее в диалоговом окне "Работа с документами и фотографиями"

1 Загрузите фотографию лицевой стороной вниз на стекло сканера.

2 На рабочем столе дважды нажмите значок **Productivity Studio**.

3 Выберите **Работа с документами и фотографиями**.

4 В меню "Добавить" выберите пункт **Добавить новое сканирование**.

5 Выберите параметр **Фото**.

6 Нажмите кнопку **Старт**.

Фотография размещается в текущей папке диалогового окна "Работа с документами и фотографиями".

Сканирование нескольких фотографий одновременно с помощью компьютера

- 1 Поместите фотографии на стекло сканера лицевой стороной вниз.

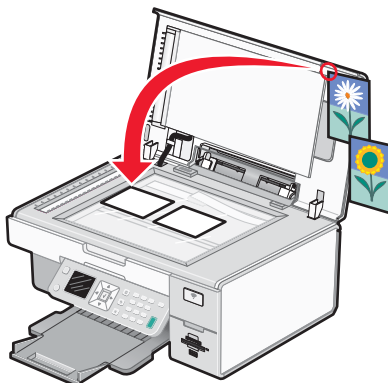

Примечание. Для получения наилучших результатов поместите фотографии как можно дальше друг от друга и от краев области сканирования.

- 2 На рабочем столе дважды нажмите значок **Productivity Studio**.
- 3 Нажмите кнопку **Сканировать**.
- 4 Выберите параметр **Несколько фотографий**.
- 5 Нажмите кнопку **Старт**.

Создание файла PDF из сканированного документа

- 1 Загрузите оригинал документа на стекло сканера лицевой стороной вниз.
- 2 На рабочем столе дважды нажмите значок **Productivity Studio**.
- 3 В первом экране выберите **Преобразовать в PDF**.
- 4 Выберите параметр **Фотография, Несколько фотографий** или **Документ**.
- 5 Нажмите кнопку , чтобы начать сканирование.
- 6 Нажмите кнопку **Добавить еще одну**, чтобы отсканировать дополнительные изображения или добавить изображение из библиотеки.
- 7 Чтобы добавить или отсканировать еще одно изображение, выполните одно из следующих действий.
 - Выберите параметр **Добавить новое сканирование** и повторите шаг 3 для сканирования еще одного изображения
или
 - Выберите параметр **Добавить фотографию из библиотеки фотографий**, чтобы добавить ранее отсканированное изображение. Выберите или отмените выбор изображений, нажав на них в панели предварительного просмотра.

После выбора необходимых параметров нажмите кнопку **Добавить файлы**.

- 8 Выберите параметр **Сохранять все изображения в одном файле PDF** или **Сохранять каждое изображение в отдельном файле PDF**.
- 9 Нажмите кнопку **Создать файл PDF**.

10 Если требуется сохранить сканированное изображение отдельно, выберите необходимые параметры и нажмите кнопку **Сохранить**. В противном случае, когда появится окно параметров сохранения фотографий, нажмите кнопку **Отмена**.

Программа подготовит файл PDF и откроет диалоговое окно сохранения.

11 Введите имя файла PDF и выберите папку, в которой необходимо его сохранить.

12 Нажмите кнопку **Сохранить**.

Отмена задания сканирования

Чтобы отменить выполняемое задание сканирования на стекле сканера, на панели управления нажмите кнопку .

Чтобы отменить задание сканирования, запущенное из программы Productivity Studio, нажмите кнопку **Сканировать** и выберите пункт **Стоп**.

Настройка параметров сканирования с помощью компьютера

1 На рабочем столе дважды нажмите значок **Productivity Studio**.

2 Нажмите кнопку **Сканировать**.

3 Нажмите кнопку **Параметры пользователя**.

4 Установите нужные параметры.

Настройка	Возможные действия
Глубина цвета	Выбор параметра "Цветной", "Оттенки серого" или "Черно-белый".
Разрешение сканирования (точек на дюйм)	Выбор значения разрешения сканирования в раскрывающемся списке.
Формат	<ul style="list-style-type: none">• Можно выполнить автообрезку сканированного элемента.• Можно выбрать область для сканирования. Выбор источника бумаги в раскрывающемся списке.
Выбор области для сканирования	Выбор области для сканирования. Для этого выберите формат бумаги в раскрывающемся списке.
Преобразовать изображение в текст с помощью OCR	Преобразование изображения в текст.
Всегда использовать эти параметры при сканировании	Можно установить этот флажок, чтобы параметры использовались постоянно.

Меню "Сканировать" и "Режим сканирования"

Для открытия и навигации:

- 1 На панели управления нажимайте кнопку ▲ или ▼ до тех пор, пока не будет выбран пункт **Сканировать**.
- 2 Если принтер подключен к компьютеру с помощью кабеля USB, нажмите кнопку  для выполнения быстрого сканирования, если не требуется вносить изменения в текущее задание сканирования.



или

Если требуется внести изменения, нажмите кнопку ✓.

На несколько секунд появится сообщение: **Загрузка списка приложений сканирования с компьютера. Подождите.**

Появится меню **Режим сканирования**.

Примечание. Если принтер подключен к сети, см. раздел "Сканирование на компьютер по сети с помощью панели управления" на стр. 121.

- 3 В меню **Режим сканирования** можно:
 - Нажать кнопку ✓, чтобы предварительно просмотреть задание.
 - Нажмите кнопку , чтобы вернуться в меню **Режим сканирования** из экрана предварительного просмотра, если необходимо изменить значение.
 - Нажимайте кнопку ▲ или ▼ для прокрутки имеющихся элементов меню или подменю, пока не появится элемент, который требуется изменить.
 - Выбрать необходимое значение с помощью кнопки ◀ или ▶.
- 4 Чтобы перейти в другое меню и изменить значения, нажимайте кнопки навигации (▼, ▲, ◀ и ▶).
- 5 Если необходимо, нажмите кнопку  несколько раз для возврата в предыдущие меню.
- 6 Нажмите кнопку , чтобы запустить задание сканирования.

В следующей таблице описаны функции каждого элемента меню и одного подменю в меню **Режим сканирования**.

Элемент	Назначение
Сканировать в	Указание назначения для задания сканирования (куда следует отправлять сканированное изображение).
Цветное	Указание цвета сканированного изображения (Цветное или Монохромное&).
Качество	Настройка качества сканированного изображения на основе выбранного значения точек на дюйм (т/д) или автоматических значений.
Размер оригинала	Указание размера оригинала документа.
Изменение параметров сканирования по умолчанию	Открытие меню Параметры сканирования по умолчанию . Можно выбрать необходимые значения в качестве пользовательских параметров для элементов меню "Цвет", "Качество" и "Размер оригинала".

Использование подменю "Изменение параметров сканирования по умолчанию"

- 1 В меню **Настройка** нажимайте кнопку ▲ или ▼ до тех пор, пока не будет выделен пункт **Изменение параметров сканирования по умолчанию**.
- 2 Нажмите кнопку ✓.
- 3 После изменения значений нажмите кнопку ↻, чтобы сохранить эти значения и выйти из этого подменю.

Элемент	Назначение
Цвет	Выбор монохромного или цветного сканирования.
Качество	Выбор разрешения в точках на дюйм (т/д). Доступны следующие значения: "Автовыбор", "150 т/д", "300 т/д" и "600 т/д".
Размер оригинала	Указание размера оригинала документа. Доступны следующие значения: "Автовыбор", "L", "2L", "A6", "A5", "B5", "A4", "Wallet", "3 x 5 дюймов", "4 x 6 дюймов", "5 x 7 дюймов", "8 x 10 дюймов" и "8,5 x 11 дюймов".

Изменение параметров сканирования по умолчанию

- 1 На панели управления нажимайте кнопку ▲ или ▼ до тех пор, пока не будет выбран пункт **Сканировать**.
- 2 Нажмите кнопку ✓.
- 3 Если принтер подключен к нескольким компьютерам:
 - а Нажимайте кнопку ▲ или ▼ до тех пор, пока не будет выделен компьютер, на который требуется выполнить сканирование.
 - б Нажмите кнопку ✓.
Если во время настройки сети был настроен PIN-код и появился соответствующий запрос:
 - 1 Введите PIN-код, используя кнопки ◀ и ▶ для выбора позиции ввода и ▲ и ▼ для выбора значения в этой позиции.
 - 2 Нажмите кнопку ✓.
- 4 Подождите, пока принтер загрузит список приложений сканирования.
- 5 Нажимайте кнопку ▼ до тех пор, пока не будет выбран пункт **Изменение параметров по умолчанию**.
- 6 Нажмите кнопку ✓.

Вкладка	Позволяет
Цветное	Выбрать монохромный или цветной режим сканирования для документа.
Качество	Выбрать качество сканирования: Автовыбор, 150 точек на дюйм (т/д), 300 т/д или 600 т/д.

Вкладка	Позволяет
Размер оригинала	Указать размер оригинала документа: "Автовыбор", "L", "2L", "A6", "A5", "B5", "A4", "Wallet", "3x5 дюймов", "4x6 дюймов", "4x8 дюймов", "5x7 дюймов", "8x10 дюймов" или "letter".

7 Выберите необходимые параметры меню, используя для навигации кнопки на панели управления.

8 Нажмите кнопку , чтобы сохранить настройки.

Сканирование на компьютер по сети с помощью панели управления



1 Убедитесь в следующем:

- Принтер подключен к сети через сервер печати или посредством беспроводного сетевого соединения.
- Принтер, сервер печати (если используется) и компьютер, на который передается сканированное изображение, включены.
- Принтер настроен для сканирования по сети.

2 Загрузите оригинал документа на стекло сканера лицевой стороной вниз.





3 На панели управления нажимайте кнопку  или  до тех пор, пока не будет выбран пункт **Сканировать**.

4 Нажмите кнопку .

5 Нажимайте кнопку  или  до тех пор, пока не будет выделен компьютер, на который требуется выполнить сканирование.

6 Нажмите кнопку .

Если во время настройки сети был настроен PIN-код и появился соответствующий запрос:

а Введите PIN-код, используя кнопки  и  для выбора позиции ввода и  и  для выбора значения в этой позиции.

б Нажмите кнопку .

7 Подождите, пока принтер загрузит список приложений сканирования.

8 Выберите необходимые параметры с помощью кнопок на панели управления.

9 Нажмите кнопку .

Сохранение сканированного изображения на компьютере

- 1 Загрузите оригинал документа на стекло сканера лицевой стороной вниз.

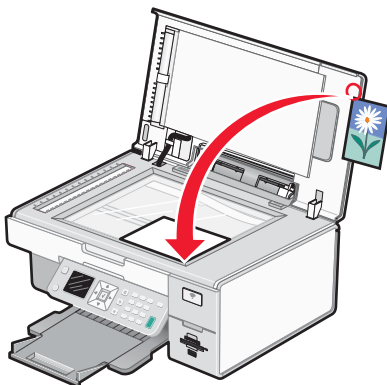

- 2 Закройте верхнюю крышку.
- 3 На рабочем столе дважды нажмите значок **Productivity Studio**.
- 4 Нажмите кнопку **Сканировать**.
- 5 Выберите параметр **Фото** или **Несколько фотографий**.
- 6 Нажмите кнопку **Старт**.
- 7 В меню "Сохранение и редактирование" выберите пункт **Сохранить**.
- 8 Чтобы сохранить фотографию или документ в другую папку, нажмите кнопку **Обзор** и выберите папку. Нажмите кнопку **ОК**.
- 9 Чтобы переименовать файл, введите имя в области "Имя файла". Чтобы назначить имя в качестве префикса для всех фотографий, установите флажок **Помещать имя файла в начале всех фотографий**.
- 10 Чтобы сохранить фотографию в другом формате, выберите тип файла в раскрывающемся списке "Тип файла".
- 11 Чтобы выбрать дату для фотографии, откройте раскрывающийся список и выберите дату в календаре.
- 12 Нажмите кнопку **Сохранить**.

Изменение параметров сканирования программы Productivity Studio

- 1 На рабочем столе дважды нажмите значок **Productivity Studio**.
- 2 В меню "Сервис" выберите пункт **Параметры**.
- 3 Нажмите **Параметры сканирования**.
 - Выберите параметр **Всегда использовать простые параметры сканирования**, чтобы использовать параметры сканирования по умолчанию.
 - Выберите параметр **Всегда начинать сканирование со следующими параметрами**, чтобы настроить остальные параметры сканирования.
 - В области "Глубина цвета" выберите значение глубины цвета в раскрывающемся списке.

- В области "Разрешение сканирования (точек на дюйм)" выберите значение разрешения в раскрывающемся списке.
- Выберите параметр **Автообрезка сканированного документа**, чтобы выбрать значение обрезки с помощью регулятора.
- Нажмите **Выбрать область для сканирования**, чтобы выбрать значение в раскрывающемся списке.
- Нажмите **Преобразовать изображения в текст с помощью OCR**, чтобы преобразовать изображения в текст.

4 Нажмите кнопку **ОК**.

Добавление файла в сообщение электронной почты

- 1 На рабочем столе дважды нажмите значок **Productivity Studio**.
- 2 В разделе **Управление документами** выберите **Работа с документами и фотографиями**.
- 3 Нажмите кнопку **Добавить** и выберите **Добавление файла на компьютере**.
- 4 Откройте папку, в которой хранится файл. В списке файлов для отправки будет отображен эскиз.
- 5 Нажмите кнопку **Открыть**, чтобы выбрать файл.
- 6 В окне **Работа с документами и фотографиями** выберите файл, который необходимо добавить.
- 7 Нажмите **Эл. почта**, чтобы создать сообщение электронной почты с вложенными отсканированными изображениями.

Добавление нового сканированного изображения в сообщение электронной почты

- 1 На рабочем столе дважды нажмите значок **Productivity Studio**.
- 2 Поместите изображение на стекло сканера лицевой стороной вниз и закройте верхнюю крышку.
- 3 Нажмите кнопку **Эл. почта**.
- 4 Нажмите кнопку **Старт**. Изображение будет отсканировано.
- 5 В области экрана "Качество и скорость отправки" выберите размер изображения.
- 6 Нажмите **Создать сообщение эл. почты**, чтобы создать сообщение электронной почты с вложенными сканированными изображениями.

Сканирование документов или изображений для отправки по электронной почте

Можно отправлять сканированные изображения в сообщениях электронной почты в виде вложений, используя почтовое приложение по умолчанию.

- 1 Загрузите оригинал документа на стекло сканера лицевой стороной вниз.

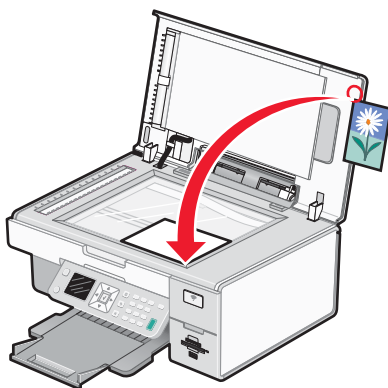

- 2 На рабочем столе дважды нажмите значок **Productivity Studio**.
- 3 Нажмите кнопку **Эл. почта**.
- 4 Выберите один из следующих параметров: **Фотография**, **Несколько фотографий** или **Документ**.
- 5 Нажмите кнопку **Старт**.
- 6 При сканировании фотографии в области "Качество и скорость отправки" выберите "Размер фотографии".
- 7 Нажмите **Создать сообщение эл. почты**, чтобы вложить изображения в сообщения электронной почты.

Изменение настроек экрана электронной почты в программе Productivity Studio

- 1 На рабочем столе дважды нажмите значок **Productivity Studio**.
- 2 В меню "Сервис" выберите пункт **Параметры**.
- 3 Нажмите **Экран электронной почты**.
 - Нажмите **Запомнить последний выбранный параметр**, чтобы использовать размер фотографии, выбранный при создании последнего сообщения электронной почты.
 - Нажмите **Исходный размер (подходит для печати)**, чтобы отправить прилагаемые фотографии с сохранением исходного размера.
 - Нажмите **Уменьшен до: 1024 x 768 (подходит для просмотра во весь экран)**, чтобы отправить прилагаемые фотографии с разрешением 1024 x 768 точек.
 - Нажмите **Уменьшен до: 640 x 480 (подходит для быстрого просмотра)**, чтобы отправить прилагаемые фотографии с разрешением 640 x 480 точек.
- 4 Нажмите кнопку **ОК**.



Работа с факсом

Отправка факса

Ввод номера факса

- 1 Убедитесь, что принтер включен и подключен к исправной телефонной линии.
- 2 На панели управления нажимайте кнопку ▲ или ▼ до тех пор, пока не будет выделен пункт **Факс**.
- 3 Нажмите кнопку ✓.
Появится меню **Режим факса**.
- 4 Введите номер факса, используя:

Способ выполнения	Необходимо
Текстовое поле	<p>Введите номер факса с помощью клавиатуры.</p> <p>Примечания.</p> <ul style="list-style-type: none">• Вместе с номером факса можно ввести номер телефонной карты.• Номер факса может содержать не более 64 цифр, запятые, точки и символы * и #.• Нажмите кнопку Пауза/Повторный набор для вставки трехсекундной паузы в набираемый номер, чтобы дождаться ответа внешней линии или войти в систему автоответчика.
Поиск по имени	<p>а Нажимайте кнопку ▲ или ▼ до тех пор, пока не будет выделен пункт Телефонный справочник.</p> <p>б Нажмите кнопку ✓. Отобразится меню Телефонный справочник с выделенным значением Поиск по имени.</p> <p>в Нажмите кнопку ✓.</p> <p>г Нажимайте кнопку ▲ или ▼ до тех пор, пока не будет выделено необходимое имя.</p> <p>д Нажмите кнопку ✓.</p> <p>е Нажмите кнопку , чтобы запустить задание факса.</p>

Способ выполнения	Необходимо
Поиск номера телефона	<p>а Нажимайте кнопку ▲ или ▼ до тех пор, пока не будет выделен пункт Телефонный справочник.</p> <p>б Нажмите кнопку ✓. Отобразится меню Телефонный справочник с выделенным значением Поиск по имени.</p> <p>в Нажимайте кнопку ▲ или ▼ до тех пор, пока не будет выделен пункт Поиск номера телефона.</p> <p>г Нажмите кнопку ✓.</p> <p>д Нажимайте кнопку ▲ или ▼ до тех пор, пока не будет выделен необходимый номер телефона.</p> <p>е Нажмите кнопку ✓.</p> <p>ж Нажмите кнопку , чтобы запустить задание факса.</p>
Поиск группы	<p>а Нажимайте кнопку ▲ или ▼ до тех пор, пока не будет выделен пункт Телефонный справочник.</p> <p>б Нажмите кнопку ✓. Отобразится меню Телефонный справочник с выделенным значением Поиск по имени.</p> <p>в Нажимайте кнопку ▲ или ▼ до тех пор, пока не будет выделен пункт Поиск группы.</p> <p>г Нажмите кнопку ✓.</p> <p>д Нажимайте кнопку ▲ или ▼ до тех пор, пока не будет выделена необходимая группа.</p> <p>е Нажмите кнопку ✓.</p> <p>ж Нажмите кнопку , чтобы запустить задание факса.</p>
Набор без трубки	<p>"Набор без трубки" - это функция ручного набора, с помощью которой можно набрать номер телефона при одновременном прослушивании абонента через громкоговоритель на принтере. Эта функция полезна, когда перед отправкой факса требуется перейти по системе автоответчика или ввести номер телефонной карты.</p> <p>Примечание. При использовании функции быстрого набора, группового набора или отправки группового факса нельзя использовать функцию набора без трубки.</p> <p>а Нажимайте кнопку ▲ или ▼ до тех пор, пока не будет выделен пункт Набор без трубки.</p> <p>б Нажмите кнопку ✓. Теперь будет слышен гудок.</p> <p>в С помощью клавиш на клавиатуре перейдите по системе автоответчика.</p> <p>г Введите номер факса, используя любой из приведенных в данной таблице методов.</p> <p>Примечание. При использовании функции "Набор без трубки" можно ввести только один номер факса.</p> <p>д Нажмите кнопку , чтобы запустить задание факса.</p>

Примечание. Если требуется отправить факс группе номеров (групповой факс), повторите процедуру шаг 4, используя сочетание вышеописанных методов, пока не будет введено 30 номеров факсов. По завершении ввода номеров факса нажмите кнопку , чтобы запустить задание факса.

Отправка факса с использованием программного обеспечения

Можно отсканировать документ и отправить его на компьютер, а затем отправить по факсу другому пользователю с помощью программного обеспечения.

- 1 Загрузите оригинал документа на стекло сканера лицевой стороной вниз.
- 2 На рабочем столе дважды нажмите значок **Productivity Studio**.
- 3 На первом экране программы нажмите кнопку **Факс**.
- 4 Выберите параметр **Документ**.
- 5 Нажмите кнопку **Старт**.
- 6 Введите данные о получателе и нажмите кнопку **Далее**.

Примечание. Номер факса может содержать не более 64 цифр, запятые, точки, пробелы и следующие символы: * # + - ().

- 7 Введите данные для титульной страницы и нажмите кнопку **Далее**.
- 8 Если вместе с факсом требуется оправить какие-либо дополнительные документы, добавьте эти документы и нажмите кнопку **Далее**.
- 9 Чтобы отправить факс:
 - Немедленно - выберите параметр "Отправить сейчас".
 - В заданное время:
 - а Выберите параметр "Задержать отправку до".
 - б Укажите время и дату.
- 10 Если требуется бумажная копия факса, выберите параметр **Распечатать копию факса**.
- 11 Нажмите кнопку **Отправить**.

Отправка факса с помощью панели управления

- 1 Убедитесь, что принтер включен и подключен к исправной телефонной линии.
- 2 Загрузите оригинал документа лицевой стороной вверх в устройство автоматической подачи или на стекло сканера лицевой стороной вниз.

Примечание. Не загружайте открытки, фотографии, небольшие документы, прозрачные пленки, фотобумагу или тонкие листы (например, вырезки из журналов) в устройство автоматической подачи. Их следует помещать на стекло сканера.
- 3 На панели управления нажимайте кнопку ▲ или ▼ до тех пор, пока не будет выделен пункт **факс**.
- 4 Нажмите кнопку ✓.

Появится меню **Режим факса**.
- 5 Введите номер факса. Для получения дополнительных сведений о методах ввода номера факса см. таблицу, начиная с шаг 4 на стр. 125.

Примечания.

- Вместе с номером факса можно ввести номер телефонной карты.
- Номер факса может содержать не более 64 цифр, запятые, точки и/или символ * или #.

6 Нажмите кнопку , чтобы запустить задание факса.

Примечание. При сканировании отдельных страниц с помощью стекла сканера по завершении сканирования каждой страницы отображается сообщение **Добавить еще одну страницу в факс?** В этом случае можно отсканировать еще одну страницу или сразу отправить факс.

7 Если требуется отправить факс группе номеров (групповой факс), введите номера факсов, используя любое сочетание методов, приведенных в таблице, начиная с шаг 4, пока не будет введено 30 номеров факсов.

Отправка факса с одновременным прослушиванием абонента (Набор без трубки)

Функция ручного набора позволяет набрать номер телефона, одновременно слушая абонента через громкоговоритель принтера. Эта функция полезна, когда перед отправкой факса требуется перейти по системе автоответчика или ввести номер телефонной карты.

- 1 Убедитесь, что принтер включен и подключен к исправной телефонной линии.
- 2 На панели управления нажимайте кнопку ▲ или ▼ до тех пор, пока не будет выделен пункт **Факс**.
- 3 Нажмите кнопку ✓.
Появится меню **Режим факса**.
- 4 Нажимайте кнопку ▲ или ▼ до тех пор, пока не будет выделен пункт **Набор без трубки**.
- 5 Нажмите кнопку ✓.
Теперь будет слышен гудок.
- 6 С помощью клавиш на клавиатуре перейдите по системе автоответчика.
- 7 Введите номер факса. Для получения дополнительных сведений о методах ввода номера факса см. таблицу, начиная с шаг 4 на стр. 125.

Примечания.

- Вместе с номером факса можно ввести номер телефонной карты.
- Номер факса может содержать не более 64 цифр, запятые, точки и/или символ * или #.
- При использовании функции "Набор без трубки" можно ввести только один номер факса.

8 Нажмите кнопку .

Отправка группового факса в заданное время

В любое время можно отправить факс не более чем 30 лицам или группам.

- 1 Убедитесь, что принтер подключен к исправной телефонной линии.
- 2 Загрузите оригинал документа лицевой стороной вверх в устройство автоматической подачи или на стекло сканера лицевой стороной вниз.

Примечание. Не загружайте открытки, фотографии, небольшие документы, прозрачные пленки, фотобумагу или тонкие листы (например, вырезки из журналов) в устройство автоматической подачи. Их следует помещать на стекло сканера.

- 3 На панели управления нажимайте кнопку ▲ или ▼ до тех пор, пока не будет выделен пункт **Факс**.
- 4 Нажмите кнопку √.
Появится меню **Режим факса**.
- 5 Введите номер факса. Для получения дополнительных сведений о методах ввода номера факса см. таблицу, начиная с шаг 4 на стр. 125.

Примечания.

- При отправке группового факса не поддерживается функция "Групповой набор".
 - Вместе с номером факса можно ввести номер телефонной карты.
 - Номер факса может содержать не более 64 цифр, запятые, точки и/или символ: * или #.
- 6 Чтобы отправить факс группе номеров (групповой факс), используйте любое сочетание методов, приведенных в шаг 4 на стр. 125, пока не будет введено 30 номеров факсов.
 - 7 Нажимайте кнопку ▲ или ▼ до тех пор, пока не будет выделен пункт **Задержка отправки факса**.
 - 8 Нажмите кнопку √.
Появится меню **Задержка отправки факса**. Отображается текущее время.
 - 9 С помощью клавиатуры введите час отправки факса в поле **Время отправки факса**. Значение часа можно ввести в 12-часовой или 24-часовой системе.
 - 10 Нажмите кнопку ► один раз.
 - 11 Введите минуты отправки факса в поле **Время отправки факса**.
 - 12 Нажмите кнопку ► один раз.
 - 13 Нажмите клавишу 1 клавиатуры для ввода времени до полудня, 2 - для ввода времени после полудня или 3 - для ввода времени по 24-часовой системе.
Примечание. Можно также нажимать кнопку ▲ или ▼ для прокрутки списка форматов времени: AM, PM или 24ч.
 - 14 Нажмите кнопку .

Примечание. В указанное время все введенные номера будут набраны и факс будет отправлен. Если факсы не удастся отправить на некоторые номера в списке групповой отправки, то будет выполнена повторная отправка по этим номерам.

Прием факса

Прием факса вручную

- 1 Убедитесь, что принтер включен и подключен к исправной телефонной линии.
- 2 Убедитесь, что параметр "Автоответ" выключен.

Примечание. Когда включен параметр "Автоответ", в верхнем левом углу дисплея отображается индикатор в виде телефонной трубки с расположенным под ней словом **ФАКС**.

Чтобы отключить автоответ:

- а** На панели управления нажимайте кнопку ▲ или ▼ до тех пор, пока не будет выделен пункт **Факс**.
- б** Нажмите кнопку ✓.
Появится меню **Режим факса**.
- в** Нажимайте кнопку ▲ или ▼ до тех пор, пока не появится пункт **Автоответ**.
- г** Нажимайте кнопку ◀ или ▶ до тех пор, пока не появится значение **Выкл.**
- д** Нажмите кнопку ↻, чтобы сохранить настройку и выйти из меню.

3 Чтобы получить факс, нажмите кнопку .

или

4 После ответа, когда будут слышны сигналы факса, нажмите на телефоне * 9 *.

5 Положите трубку телефона. Принтер примет факс.

Получение двустороннего факса

В принтер встроен модуль дуплекса, который позволяет печатать полученные факсы на обеих сторонах бумаги.

Примечание. Для двусторонней печати можно использовать только обычную бумагу формата Letter или A4.

1 На панели управления нажмите кнопку .

Загорится индикатор .

2 На панели управления нажимайте кнопку ▲ или ▼ до тех пор, пока не будет выделен пункт **Факс**.

3 Нажмите кнопку ✓.

4 Нажимайте кнопку ▲ или ▼ до тех пор, пока не будет выделено подменю **Настройка факса**.

5 Нажмите кнопку ✓.

6 Нажимайте кнопку ▲ или ▼ до тех пор, пока не будет выделен пункт **Печать факсов**.

7 Нажмите кнопку ✓.

8 Нажимайте кнопку ▲ или ▼ до тех пор, пока не будет выбран пункт **2-сторонняя печать**.

9 Нажимайте кнопку ◀ или ▶ до тех пор, пока не будет выбран пункт **Всегда**.

10 Нажмите кнопку ↻, чтобы сохранить настройку и выйти из меню.

Настройка кода ответа вручную

1 На рабочем столе дважды нажмите значок **Productivity Studio**.

2 В области параметров первого экрана выберите параметр **Параметры и журнал факсов**.

3 В меню “Необходимо” выберите пункт **Настроить быстрый набор и другие параметры факса**.

4 Откройте вкладку **Звонок и ответ**.

5 В области “Ответ с используемым типом линии” введите код, который необходимо использовать.

Примечание. Код может включать семь цифр, запятые, точки, пробелы и следующие символы: * # + - ().

6 Нажмите кнопку **ОК**, чтобы сохранить параметр.

Изменение шаблона АОН с панели управления

Caller ID - это услуга, предоставляемая некоторыми телефонными компаниями, которая позволяет определить номер телефона (а иногда и имя) звонящего. Если у вас имеется подписка на такую услугу, она будет работать с принтером. При приеме факса на дисплее отображается номер телефона лица, отправившего факс.

Примечание. Услуга Caller ID предоставляется не во всех странах и регионах.

Принтер поддерживает два различных шаблона идентификации вызывающего абонента: шаблон 1 (FSK) и шаблон 2 (DTMF). В зависимости от страны или региона проживания, а также выбранной телекоммуникационной компании, чтобы отобразить данные о вызываемом абоненте, возможно, потребуется переключить шаблон.

- 1** Убедитесь, что принтер включен и подключен к исправной телефонной линии.
- 2** На панели управления нажимайте кнопку ▲ или ▼ до тех пор, пока не будет выделен пункт **Факс**.
- 3** Нажмите кнопку ✓.
- 4** Нажимайте кнопку ▲ или ▼ до тех пор, пока не будет выделено подменю **Настройка факса**.
- 5** Нажмите кнопку ✓.
- 6** Нажимайте кнопку ▲ или ▼ до тех пор, пока не будет выделено подменю **Звонок и ответ**.
- 7** Нажмите кнопку ✓.
- 8** Нажимайте кнопку ▲ или ▼ до тех пор, пока не появится пункт меню **Шаблон АОН**.
- 9** Нажимайте кнопку ◀ или ▶ до тех пор, пока не появится нужный параметр.
- 10** Нажмите кнопку ↻, чтобы сохранить настройку и выйти из меню.

Использование шаблона АОН с помощью программного обеспечения

Шаблон АОН - это услуга, предоставляемая некоторыми телефонными компаниями, которая позволяет определить номер телефона или имя звонящего. Если у вас имеется подписка на такую услугу, она будет работать с принтером. В этом случае при приеме факса на дисплее отображается номер телефона или имя отправителя.

Примечания.

- Услуга "Шаблон АОН" предоставляется не во всех странах и регионах.
- Количество шаблонов зависит от страны или региона. Отображается то количество шаблонов, которое определено для соответствующей страны или региона.

Принтер поддерживает два различных шаблона идентификации вызывающего абонента: шаблон 1 (FSK) и шаблон 2 (DTMF). В зависимости от страны или региона проживания, а также выбранной телекоммуникационной компании, чтобы отобразить данные о вызываемом абоненте, возможно, потребуется переключить шаблон.

- 1 На рабочем столе дважды нажмите значок **Productivity Studio**.
- 2 В области параметров первого экрана выберите параметр **Параметры и журнал факсов**.
- 3 В меню “Необходимо” выберите пункт **Настроить быстрый набор и другие параметры факса**.
- 4 Откройте вкладку **Звонок и ответ**.
- 5 В разделе “Ответ с используемым типом линии” выберите необходимый номер шаблона в раскрывающемся списке “Шаблон АОН”.
- 6 Нажмите кнопку **ОК**, чтобы сохранить параметр.

Автоматический прием факса

- 1 На рабочем столе дважды нажмите значок **Productivity Studio**.
- 2 В области параметров в левой панели первого экрана выберите параметр **Настройка и управление факсами**.
- 3 В меню “Необходимо” выберите пункт **Настроить быстрый набор и другие параметры факса**.
- 4 Откройте вкладку **Звонок и ответ**.
- 5 В области “Автоматический ответ на входящие вызовы как факс” выберите параметр **Вкл** в раскрывающемся списке “Автоответ”.
- 6 Чтобы включить или выключить функцию “Автоответ” в запланированное время, выберите необходимые параметры в раскрывающихся списках.
- 7 Чтобы установить число звонков, после которых принтер автоматически принимает факсы, выберите параметр в раскрывающемся списке “Ответ после” в области “Ответ с используемым типом линии”.
- 8 Нажмите кнопку **ОК**, чтобы сохранить параметры.

Прием факса с помощью автоответчика

Примечание. Необходимо настроить оборудование, как описано в соответствующем разделе, “Подключение к автоответчику” на стр. 30.

Чтобы принять факс, когда к принтеру подключен автоответчик:

- 1 Убедитесь, что включен параметр “Автоответ”.

Примечание. Когда включен параметр “Автоответ”, в верхнем левом углу дисплея отображается индикатор в виде телефонной трубки с расположенным под ней словом **ФАКС**.

- 2 Убедитесь, что выбрано необходимое количество звонков до начала автоматического приема факсов. Для получения дополнительных сведений см. раздел “Настройка числа звонков до автоматического приема факса” на стр. 144

Когда раздастся звонок, автоответчик ответит на вызов.

- В случае обнаружения сигнала факса принтер примет факс и отключит автоответчик.
- Если принтер не обнаружит сигнал факса, автоответчик ответит на вызов.

3 Настройте автоответчик так, чтобы он отвечал на входящие вызовы раньше принтера.

Например, если автоответчик настроен на ответ через три звонка, настройте принтер так, чтобы он отвечал на вызовы после пяти звонков.

Переадресация факсов

Функцию переадресации факсов следует использовать, если вы собираетесь отсутствовать, но хотите при этом получать факсы. Существуют три параметра переадресации факсов.

- **Выкл** - по умолчанию
- **Переадресация** - принтер отправляет факс по указанному номеру.
- **Печать и переадресация** - принтер распечатывает факс, а затем посылает его по указанному номеру.

Чтобы настроить переадресацию факса:

- 1** На рабочем столе дважды нажмите значок **Productivity Studio**.
- 2** В области параметров первого экрана выберите параметр **Параметры и журнал факсов**.
- 3** В меню “Необходимо” выберите пункт **Настроить быстрый набор и другие параметры факса**.
- 4** Откройте вкладку **Звонок и ответ**.
- 5** В области “Переадресовать факсы на другой номер” выберите необходимый параметр в раскрывающемся списке “Переадресация факсов”.
- 6** Введите номер, на который требуется переадресовать факс.

Примечания.

- Вместе с номером факса можно ввести номер телефонной карты.
- Номер факса может содержать не более 64 цифр, запятые, точки, пробелы и следующие символы:
* # + - ().

- 7** Нажмите кнопку **ОК**, чтобы сохранить параметр.

Использование телефонного справочника

Использование телефонного справочника на панели управления

Телефонный справочник - это каталог записей быстрого набора (1-89) и записей набора групп (90-99).

Чтобы получить доступ к подменю “Телефонный справочник”:

- 1** На панели управления нажимайте кнопку ▲ или ▼ до тех пор, пока не будет выделен пункт **Факс**.
- 2** Нажмите кнопку √.
Появится меню **Режим факса**.
- 3** Нажимайте кнопку ▲ или ▼ до тех пор, пока не будет выделен пункт **Телефонный справочник**.
- 4** Нажмите кнопку √.
Появится меню **Телефонный справочник**.

5 Нажимайте кнопку ▲ или ▼ до тех пор, пока не будет выделен один из следующих пунктов:

Элемент	Назначение
Поиск по имени	Просмотр имен, ранее добавленных с помощью функции "Добавить запись", и добавление имен в список факсов.
Поиск номера телефона	Просмотр номеров телефонов, ранее добавленных с помощью функции "Добавить запись", и добавление номеров в список факсов.
Добавить запись	Добавление номера и номера факса. Принтер автоматически назначает для новой записи номер быстрого набора. Примечание. С помощью цифровой клавиатуры введите имя и номер факса в соответствующих полях. Введите имя по буквам с помощью цифр, связанных с каждой буквой, также как на телефоне или мобильном телефоне.
Поиск группы	Поиск ранее определенной группы и добавление ее в список факсов.
Добавить группу	Создание имени группы и выбор ранее определенных имен для добавления в группу.
Печать списка	Печать списка, содержащего имени, номера факсов и номера быстрого набора. Примечание. Этот параметр доступен при наличии записей в телефонном справочнике.

6 Нажмите кнопку √, чтобы открыть выделенный пункт меню, и следуйте инструкциям на дисплее.

7 Нажмите кнопку ↻, чтобы выйти и сохранить выполненные записи.

Примечание. Инструкции по добавлению в телефонный справочник записей быстрого набора или номеров набора групп с помощью компьютера см. в разделе "Настройка быстрого набора" на стр. 144.

Использование телефонного справочника на компьютере

Адресные книги из операционной системы отображаются как телефонные справочники.

Чтобы открыть запись телефонного справочника:

- 1 На рабочем столе дважды нажмите значок **Productivity Studio**.
- 2 На первом экране выберите **Параметры и журнал факсов**.
- 3 В меню "Необходимо" выберите пункт **Просмотреть телефонный справочник**.
- 4 Чтобы изменить запись в телефонном справочнике, выберите параметр, введите новые сведения и нажмите кнопку **OK**.

Элемент	Назначение
Новый контакт	Создание новой записи телефонного справочника.
Новая группа	Создание новой записи группы в телефонном справочнике.
Редактирование	Редактирование записи телефонного справочника.
Удалить	Удаление записи телефонного справочника.
Добавить контакт в список быстрого набора	Добавить запись из телефонного справочника в список быстрого набора или группового быстрого набора.

Примечание. Для получения дополнительных сведений о том, как настроить несколько записи быстрого набора или группового быстрого набора, см. раздел “Настройка быстрого набора” на стр. 144.

Настройка параметров факса

Настройка параметров с помощью программы настройки факса

Параметры факса можно настроить с помощью программы настройки факса. Эти параметры применяются для принимаемых или отправляемых факсов.

- 1 На рабочем столе дважды нажмите значок **Productivity Studio**.
- 2 Выберите **Параметры и журнал факсов**.
Появится экран программы Fax Solutions.
- 3 Нажмите **Настроить быстрый набор и другие параметры факса**.
Появится следующий экран.

Printer Setup Utility

Dialing and Sending | Ringing and Answering | Fax Printing/Reports | Speed Dial

Dialing on your phone line type

Dial method: PBX

Dial prefix:

Dial volume: High

Personal Information sent on each fax

Your fax number: 5555555555

Your fax name: CPD Fax

When fax can not be sent (busy signal)

Redial attempts: 3 times

Time between redials: 4 minutes

Sending options

When to scan document: After Dial

Maximum send speed: 33600

Default send quality: Standard

Automatic fax conversion: On

[Fax Set-up Wizard](#)

Defaults OK Cancel Help

4 На каждой вкладке настройте требуемые параметры.



Вкладка	Возможные действия
Набор и отправка	<ul style="list-style-type: none"> • Выбрать необходимый формат телефонной линии. • Ввести префикс набора. • Выберите громкость сигналов во время набора. • Ввести имя и номер факса. <p>Примечания.</p> <ul style="list-style-type: none"> – Вместе с номером факса можно ввести номер телефонной карты. – Номер факса может включать не более 64 знаков. <ul style="list-style-type: none"> • Выбор числа попыток повторного набора, а также интервала между этими попытками, если факс не удастся отправить с первого раза. • Включить или отключить сканирование всего документа перед набором номера. <p>Примечание. Если отправляется большой или многостраничный цветной факс, выберите параметр После набора.</p> <ul style="list-style-type: none"> • Выбрать максимальную скорость отправки и качество печати для исходящих факсов. • В строке “Автоматическое преобразование факса” выбрать значение вкл, чтобы согласовать параметр разрешения с принимающим устройством.
Звонок и ответ	<ul style="list-style-type: none"> • Настроить параметры входящего вызова. • Настройка параметров автоответа. • Включение или отключение печати факсимильного сообщения перед его переадресацией. • Ввести номер факса для переадресации. • Настройка параметров заблокированных факсов.
Печать факсов/отчетов	<ul style="list-style-type: none"> • Выбрать автоматическое уменьшение входящего факса до размера загруженной страницы или его печать на двух листах бумаги. • Включить или отключить печать нижнего колонтитула (дата, время и номер страницы) на каждой принимаемой странице. • Выбрать источник бумаги. • Включить или отключить печать на обеих сторонах бумаги. • Выбрать, когда должны распечатываться журнал по операциям факсов и отчеты для подтверждения.
Быстрый набор	Создать список быстрого набора, изменить или удалить его записи, включая групповые записи быстрого набора.
Титульная страница	Выбрать и настроить титульную страницу факса и сообщение.

5 После завершения настройки параметров нажмите кнопку **ОК**.

6 Закройте программу настройки факса.

Меню "Факс" и "Режим факса"

Для открытия и навигации:





- 1 На панели управления нажимайте кнопку ▲ или ▼ до тех пор, пока не будет выделен пункт **Факс**.
- 2 Действия:
 - Ввести номер факса в открытом поле, а затем нажать кнопку , чтобы отправить факс.
или
 - Нажать кнопку ✓, чтобы открыть меню **Режим факса** и использовать дополнительные параметры или функции факса.
Появится меню **Режим факса**.
- 3 В меню **Режим факса** можно:
 - Нажать кнопку ▲ или ▼ для прокрутки имеющихся элементов меню или подменю, пока не появится элемент, который требуется изменить. Нажмите кнопку ✓ для открытия подменю или выбора элемента меню.
 - Выбрать необходимое значение с помощью кнопки ◀ или ▶.
- 4 Для перехода в другие подменю, выбора пунктов меню или значений и внесения дополнительных изменений так же используйте кнопки навигации (▼, ▲, ◀ и ▶).
- 5 Если необходимо, нажмите кнопку ↶ несколько раз для возврата в предыдущие меню.
- 6 Нажмите кнопку , чтобы запустить задание факса.

В следующей таблице описана функция каждого подменю и элемента меню **Режим факса**.

Элемент	Назначение
Телефонный справочник	Добавление, изменение и печать имен и номеров факсов отдельных абонентов или групп.
Журнал набора	Просмотр списка повторного набора.
Набор без трубки	Набор номера телефона с одновременным прослушиванием абонента через громкоговоритель на принтере. Эта функция полезна, когда требуется выбрать систему автоответчика перед отправкой факса.
Задержка отправки факса	Ввод определенного времени для отправки факса. Примечание. Перед заданием времени для отправки факса проверьте правильность ввода даты и времени.
Автоответ	Ответ на все входящие телефонные вызовы.
Изменить параметры факса	Изменение параметров факса, например "Титульная страницы", "Цвет", "Качество" и "Светлее/темнее".

Элемент	Назначение
Настройка факса	<p>Открытие меню Настройка факса и выбор элементов меню. Значения можно изменять и сохранять в качестве пользовательских параметров по умолчанию.</p> <ul style="list-style-type: none"> • Добавление и редактирование записей в справочнике быстрого набора. • Печать журнала факсов или отчетов по состоянию передачи. • Настройка параметров Звонок и ответ для приема факса. • Выбор параметров печати факса. • Настройка параметров в меню Набор и отправка для отправки факса. • Блокировка факсов, приходящих с определенных номеров. <p>После выбора всех значений нажмите кнопку , чтобы сохранить значения в качестве пользовательских параметров по умолчанию и выйти.</p> <p>Примечание. Пользовательские параметры по умолчанию действуют до тех пор, пока снова не будет открыто меню, выбрано, а затем сохранено новое значение. Рядом с пользовательским параметром по умолчанию отображается звездочка (*).</p>

Использование подменю "Изменение параметров факса по умолчанию"

- 1 В меню **Настройка** нажимайте кнопку  или  до тех пор, пока не будет выделен пункт **Изменение параметров факса по умолчанию**.
- 2 Нажмите кнопку .
- 3 После изменения значений нажмите кнопку , чтобы сохранить эти значения и выйти из этого подменю.

Элемент	Назначение
Справочник быстрого набора	Открытие меню "Телефонный справочник".
Журнал и отчеты	Открытие меню "Журнал и отчеты".
Звонок и ответ	Выбор определенных значений для получения факсов и возможность сохранения их в качестве пользовательских параметров по умолчанию.
Печать факса	Выбор определенных значений для печати факсов и возможность сохранения их в качестве пользовательских параметров по умолчанию.
Набор и отправка	Выбор определенных значений для отправки факсов и возможность сохранения их в качестве пользовательских параметров по умолчанию.
Блокировка факсов	Выбор определенных значений для блокировки номеров факсов, номеров группы и списков факсов.

Использование подменю "Телефонный справочник"

Элемент	Назначение
Поиск по имени	Просмотр и добавление имен в список факсов.
Поиск номера телефона	Просмотр номеров телефонов и добавление номеров в список факсов.

Элемент	Назначение
Добавить запись	Добавление номера и номера факса. Принтер автоматически назначает для новой записи номер быстрого набора. Примечание. С помощью цифровой клавиатуры введите имя и номер факса в соответствующих полях. Наберите имя с помощью номеров, соответствующих каждой букве, как при использовании телефона или сотового телефона.
Поиск группы	Поиск ранее определенной группы и добавление ее в список факсов.
Добавить группу	Создание имени группы и выбор ранее определенных имен для добавления в группу.
Печать списка	Печать содержимого телефонного справочника.

Использование подменю "Звонок и ответ"

Элемент	Назначение
Громкость звонка	Выбор громкости звонка.
Прием	Выбор времени приема факса.
Отлич звонок	Выбор шаблона звонка.
Расписание автоответа	Задание расписания для функции "Автоответ". Примечание. С помощью клавиатуры укажите время, когда функция "Автоответ" должна включаться и выключаться.
Переадресация	Выбор, должен ли быть отправлен факс или нет.
Код ключа ответа вручную	Измените значение кода ключа ответа вручную, по умолчанию равное 9. Примечание. Нажмите кнопку \checkmark , если необходимо изменить этот номер.
Шаблон АОН	Выбор одного из шаблонов в соответствии со страной или регионом, указанным при первоначальной настройке. Если в вашей стране используются оба шаблона обнаружения, позвоните в телекоммуникационную компанию, чтобы узнать, какой шаблон подходит для вас. <ul style="list-style-type: none"> • Шаблон 1 (FSK) • Шаблон 2 (DTMF)

Использование подменю "Печать факсов"

Элемент	Назначение
Если большой	Выбор одного из следующих значений: "По размеру страницы" или "Использовать две страницы".
Нижний колонтитул	Печать идентифицирующей информации в нижней части каждой страницы факса.
2-сторонняя печать	Печать факсов на одной или обеих сторонах листа бумаги.
Обращение с бумагой	Указание формата и типа загруженной бумаги. Для получения дополнительных сведений см. раздел "Использование подменю "Обращение с бумагой"" на стр. 66.

Использование подменю "Набор и отправка"

Элемент	Назначение
Номер факса	С помощью клавиатуры введите номер факса. Этот номер отображается на титульной странице исходящих факсов.
Имя вашего факса	С помощью клавиатуры введите имя принтера. Это имя отображается на титульной странице исходящих факсов.
Титульная страница	Выбор или отмена отправки титульной страницы с исходящим факсом.
Цветное	Выбор одного из следующих значений: "Монохромная" или "Цветной".
Качество	Выбрать качество копии.
Светлее/темнее	Настройка яркости копии.
Метод набора	Выбор метода набора
Время набора	Выбор значений для времени повторного набора.
Попыток набора	Выбор количества попыток повторного набора.
Префикс набора	<p>1 Нажимайте кнопку ◀ или ▶ до тех пор, пока не появится пункт Нет, а затем нажмите кнопку ✓. После этого можно изменить значение префикса набора по умолчанию.</p> <p>2 Нажимайте кнопку ◀ или ▶ до тех пор, пока не появится пункт Создать, а затем нажмите кнопку ✓. Теперь можно создать префикс набора, если он требуется для внешней линии.</p>
Громкость набора	Выбор значения громкости: "Выкл", "Низкая", "Высокая".
Сканировать	Выбор времени сканирования документа для отправки по факсу: до или после набора номера.
Максимальная скорость отправки	Выбор количества бит в секунду (Бит/с) в качестве скорости передачи данных при отправке факсов.
Автопреобразование факса	Включение или отключение автоматического преобразования факсов.
Коррекция ошибок	Доступны следующие значения: "Вкл" и "Выкл".
Размер оригинала	Указание размера оригинала документа.



Печать списка параметров факса

- 1 В меню **Настройка** нажимайте кнопку ▲ или ▼ до тех пор, пока не будет выделен пункт **Печать параметров факса**.
- 2 Нажмите кнопку ✓.
- 3 Нажмите кнопку ✓ для выполнения печати списка параметров по умолчанию пользователя, в котором содержатся параметры настройки каждого факса, содержащегося в принтере, выбранные значения параметров и заводские установки по умолчанию.

Настройка нижнего колонтитула факса

- 1 На панели управления нажимайте кнопку ▲ или ▼ до тех пор, пока не будет выделен пункт **Факс**.
- 2 Нажмите кнопку √.
- 3 Нажимайте кнопку ▲ или ▼ до тех пор, пока не будет выделено подменю **Настройка факса**.
- 4 Нажмите кнопку √.
- 5 Нажимайте кнопку ▲ или ▼ до тех пор, пока не будет выделен пункт **Печать факсов**.
- 6 Нажмите кнопку √.
- 7 Нажимайте кнопку ▲ или ▼ до тех пор, пока не появится пункт меню **Нижний колонтитул**.
- 8 Нажимайте кнопку ◀ или ▶ до тех пор, пока не появится пункт **Вкл.**
- 9 Нажмите кнопку ↻, чтобы сохранить настройку и выйти из меню.

Создание титульной страницы факса с помощью панели управления

- 1 На панели управления нажимайте кнопку ▲ или ▼ до тех пор, пока не будет выделен пункт **Факс**.
- 2 Нажмите кнопку √.
- 3 Нажимайте кнопку ▲ или ▼ до тех пор, пока на дисплее не будет выделено подменю **Изменить параметры факса**.
- 4 Нажмите кнопку √.
- 5 Нажимайте кнопку ▲ или ▼ до тех пор, пока не появится пункт **Титульная страница факса**.
- 6 Нажимайте кнопку ◀ или ▶ до тех пор, пока не появится значение **Да**.
- 7 Нажмите кнопку .
- Подождите, пока откроется меню **Титульная страница**. С помощью этого меню можно изменить элементы титульной страницы факса, например номер отправителя, ваше имя, номер факса и приоритет факса для отправки.
- 8 Нажмите кнопку ◀ или ▶, чтобы выбрать номер отправителя.
- 9 Нажмите кнопку , чтобы изменить другие элементы титульной страницы. Для ввода цифр или символов используйте клавиатуру.
- 10 Нажмите кнопку ↻, чтобы сохранить заданные значения и выйти из меню после завершения создания титульной страницы.

Блокировка нежелательных факсов

- 1 На рабочем столе дважды нажмите значок **Productivity Studio**.
- 2 В области параметров первого экрана выберите параметр **Параметры и журнал факсов**.
Появится экран "Программа Fax Solutions".
- 3 В меню "Необходимо" выберите пункт **Настроить быстрый набор и другие параметры факса**.
- 4 Откройте вкладку **Звонок и ответ**.

- 5 В разделе “Блокировка факсов от определенных получателей/номеров” выберите параметр **Управление заблокированными факсами**.
- 6 Если требуется заблокировать факсы от отправителей без правильного номера, установите этот флажок и включите блокировку факсов.
- 7 Если требуется заблокировать факсы с определенных номеров, укажите их в имеющемся поле. Этот список также можно редактировать.
- 8 Нажмите кнопку **ОК**, чтобы сохранить параметр.

Блокировка нежелательных изменений параметров факса

Эта функция позволяет предотвратить изменение параметров факса пользователями сети с помощью программы настройки факса.

- 1 На панели управления нажимайте кнопку ▲ или ▼ до тех пор, пока не будет выбран пункт **Настройка**.
- 2 Нажмите кнопку ✓.
- 3 Нажимайте кнопку ▲ или ▼ до тех пор, пока не будет выделено подменю **Изменение параметров принтера по умолчанию**.
- 4 Нажмите кнопку ✓.
- 5 Нажимайте кнопку ▲ или ▼ до тех пор, пока не появится пункт меню **Заблокировать параметры размещения**.
- 6 Нажимайте кнопку ◀ или ▶ до тех пор, пока не появится пункт **Вкл.**
- 7 Нажмите кнопку ↻, чтобы сохранить настройку и выйти из меню.

Использование программы Fax Solutions

Используйте эту программу для настройки параметров отправки и приема факсов. Сохраняемые параметры применяются для каждого отправляемого или принимаемого факса. Можно также использовать эту программу для создания и изменения списка быстрого набора.

- 1 Чтобы открыть программу, используйте один из следующих способов.

Способ 1	Способ 2	Способ 3
Дважды нажмите на значок Программа Fax Solutions на рабочем столе.	<ol style="list-style-type: none"> а Выберите Программы или Все программы → Lexmark 7500 Series. б Выберите Fax Solutions. 	<ol style="list-style-type: none"> а Выберите Программы или Все программы → Lexmark 7500 Series. б Выберите Lexmark Imaging Studio. Появится экран программы Lexmark Imaging Studio. в Нажмите на значок Факс.

2 Когда появится экран "Программа Fax Solutions", как показано на рисунке, используйте меню "Необходимо" для выполнения следующих действий.

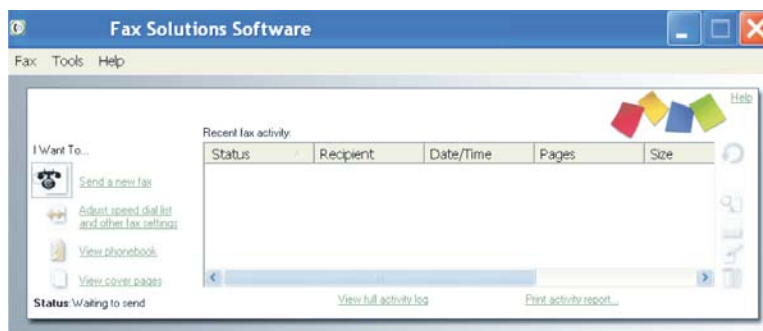

- Отправка факса.
- Настройка быстрого набора и других параметров факса.
- Просмотр и использование справочника для добавления новых контактов или групп, редактирования и удаления контактов и групп, добавления контактов и групп в списки быстрого набора.
- Просмотр нескольких образцов титульных страниц, один из которых можно выбрать. Можно также добавить эмблему компании на образец титульной страницы.

3 Чтобы выбрать элементы в меню "Необходимо" щелкните его мышью.

4 При необходимости нажмите элемент на панели инструментов для выполнения следующих действий.

Нажмите	Назначение
Факс	<ul style="list-style-type: none"> • Отправка факса. • Переадресация факса. • Просмотр, печать или изменение факса. • Удаление факса. • Повторная попытка отправки факса.
Инструменты	<ul style="list-style-type: none"> • Открытие и использование справочника. • Просмотр нескольких образцов титульных страниц, один из которых можно выбрать. • Просмотр журнала факсов. • Изменение настроек списков факсов программы. • Настройка параметров факса.
Справка	Поиск информации о работе с факсом, параметрах факса и т.д.

Для получения сведений об изменении параметров факса см. связанный раздел "Настройка параметров с помощью программы настройки факса".

5 После завершения изменения настроек нажмите кнопку **ОК**.

6 Закройте Программу Fax Solutions.

Настройка префикса набора

Можно добавить префикс в начало каждого набираемого номера факса. Префикс может содержать до восьми цифр, запятые, точки, пробелы и следующие символы: * # + - ().

- 1 На рабочем столе дважды нажмите значок **Productivity Studio**.
- 2 В области параметров первого экрана выберите параметр **Параметры и журнал факсов**.
- 3 В меню “Необходимо” выберите пункт **Настроить быстрый набор и другие параметры факса**.
- 4 Откройте вкладку **Набор и отправка**.
- 5 Введите префикс, который необходимо набирать перед каждым номером телефона.
- 6 Нажмите кнопку **ОК**, чтобы сохранить параметр.

Настройка отличительного звонка

Отличительный звонок - это услуга, предоставляемая некоторыми телефонными компаниями, которая назначает несколько номеров телефонов на одну линию. Если у вас имеется подписка на такую услугу, можно запрограммировать отличительный вызов для принтера и использовать номер телефона для входящих факсов.

- 1 На рабочем столе дважды нажмите значок **Productivity Studio**.
- 2 В области параметров первого экрана выберите параметр **Параметры и журнал факсов**.
- 3 В меню “Необходимо” выберите пункт **Настроить быстрый набор и другие параметры факса**.
- 4 Откройте вкладку **Звонок и ответ**.
- 5 В области “Ответ с используемым типом линии” выберите необходимый параметр в раскрывающемся списке “Шаблон отличительного звонка”.
- 6 Нажмите кнопку **ОК**, чтобы сохранить параметр.

Настройка числа звонков до автоматического приема факса

- 1 На рабочем столе дважды нажмите значок **Productivity Studio**.
- 2 На первом экране выберите **Параметры и журнал факсов**.
- 3 В меню “Необходимо” выберите пункт **Настроить быстрый набор и другие параметры факса**.
- 4 Откройте вкладку **Звонок и ответ**.
- 5 В раскрывающемся списке “Ответ после” выберите необходимый параметр.
- 6 В раскрывающемся списке “Автоответ” выберите параметр **Вкл**.
- 7 Нажмите кнопку **ОК**, чтобы сохранить параметр.

Загорится индикатор "Автоответ" на панели управления. После определения указанного числа звонков принтер автоматически примет факс.

Настройка быстрого набора

- 1 На рабочем столе дважды нажмите значок **Productivity Studio**.
- 2 В области параметров первого экрана выберите параметр **Параметры и журнал факсов**.
- 3 В меню “Необходимо” выберите пункт **Настроить быстрый набор и другие параметры факса**.

- 4 Откройте вкладку **Быстрый набор**.
- 5 Чтобы добавить номер факса в список быстрого набора:
 - а Выберите следующую пустую строку в списке.
 - б Введите номер факса.
 - в Поместите курсор в поле "Имя контакта".
 - г Введите имя контакта.
 - д Добавьте номера факса в строки 2-89, как необходимо, выполнив указанные выше действия.
- 6 Чтобы добавить группу факсов:
 - а Прокрутите список и нажмите на строку 90.
Появится новое поле для ввода.
 - б Выберите следующую пустую строку в списке.
 - в Введите в группу не более 30 номеров факса.
 - г Поместите курсор в поле "Имя контакта".
 - д Введите имя контакта.
 - е Повторите эти действия столько раз, сколько необходимо, для добавления других групп, используя строки 91-99.
- 7 Нажмите кнопку **ОК**, чтобы сохранить введенные номера.

Примечания.

- Вместе с номером факса можно ввести номер телефонной карты.
- Номер факса может содержать не более 64 цифр, запятые, точки, пробелы и следующие символы: * # + - ().

Печать отчетов по операциям факса

- 1 На рабочем столе дважды нажмите значок **Productivity Studio**.
- 2 В области параметров первого экрана выберите параметр **Параметры и журнал факсов**.
Появится экран "Программа Fax Solutions".
- 3 На панели инструментов нажмите **Инструменты → Журнал факсов**.
- 4 Нажмите кнопку **Печать отчета**, чтобы выполнить печать.

Обслуживание принтера

Меню "Обслуживание"

Меню **Обслуживание** позволяет проверить уровни чернил или выполнить различные задачи, относящиеся к картриджам.

1 На панели управления нажимайте кнопку ▲ или ▼ до тех пор, пока не будет выделен пункт **Обслуживание**.

2 Нажмите кнопку ✓.

Появится меню **Обслуживание**.

В следующей таблице описана функция каждого элемента меню **Обслуживание**.

Элемент	Назначение
Просмотр уровня чернил	Просмотр текущих уровней чернил для обоих картриджей.
Прочистка картриджей	Прочистка сопел обоих картриджей.
Юстировка картриджей	Для повышения качества печати следует выполнить юстировку картриджа.
Замена картриджей	Просмотр короткого видеосюжета на дисплее с указаниями по замене картриджей.
Печать страницы диагностики	Печать страницы диагностики для проверки правильности работы принтера. На странице диагностики приведены сведения о принтере.
Диагностика вызова	Выполнение диагностики модема.
По умолчанию	Восстановление заводских настроек по умолчанию вместо ранее определенных настроек пользователя. Примечание. Списки телефонов, время, дата, страна и т.п. не сбрасываются. Вместо всех других настроек пользователя восстанавливаются настройки по умолчанию. Для получения дополнительных сведений см. раздел "Восстановление заводских настроек по умолчанию" на стр. 80.

Установка картриджей

1 Откройте принтер.

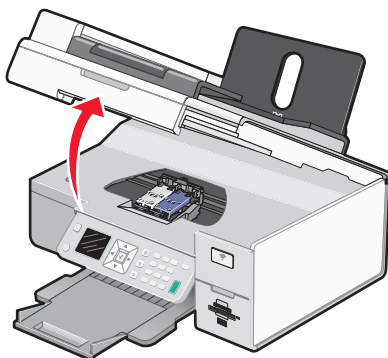

2 Нажмите на рычаги держателя картриджа.

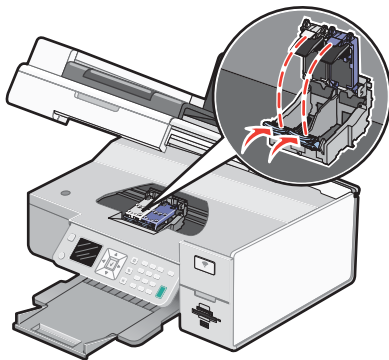

3 Извлеките использованный картридж или картриджи. Для получения дополнительных сведений см. раздел “Извлечение использованного картриджа” на стр. 148.

4 При установке новых картриджей удалите наклейку и ленту с нижней стороны черного картриджа и вставьте картридж в левый держатель.

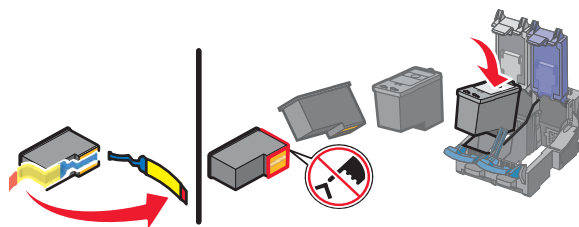

Внимание! Не прикасайтесь к золотой поверхности контактов сзади или к металлическим соплам картриджа снизу.

5 Закройте крышку на держателе черного картриджа.

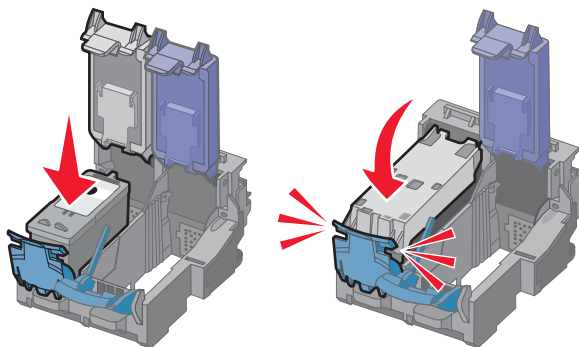

6 Удалите наклейку и ленту с нижней стороны цветного картриджа и вставьте картридж в правый держатель.

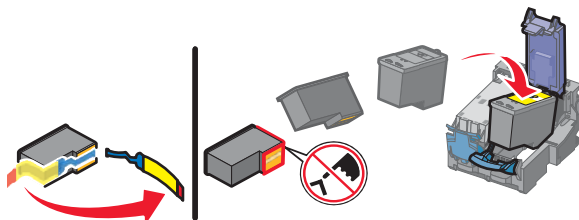

Внимание! Не прикасайтесь к золотой поверхности контактов сзади или к металлическим соплам картриджа снизу.

7 Закройте крышку на держателе цветного картриджа.

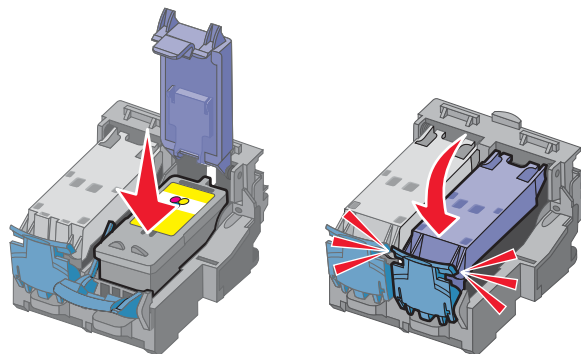

8 Закройте принтер. Будьте осторожны, чтобы не прищемить руки.

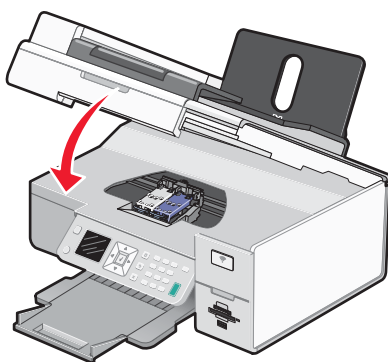

На дисплее панели управления отображается сообщение о необходимости загрузить бумагу - нажмите кнопку **✓**, чтобы распечатать страницу юстировки.

Примечание. Чтобы запустить новое задание сканирования, печати или копирования, необходимо закрыть принтер.

Извлечение использованного картриджа

1 Убедитесь в том, что принтер включен.

2 Поднимите блок сканера.

Если принтер не занят, держатель картриджа переместится в установочное положение.

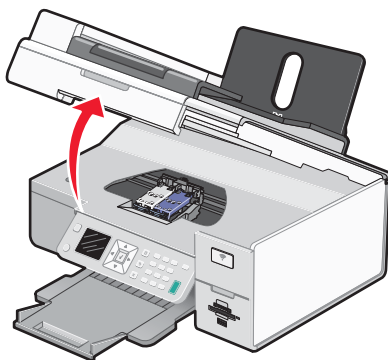

3 Нажмите на защелку держателя картриджа, чтобы поднять крышку держателя.

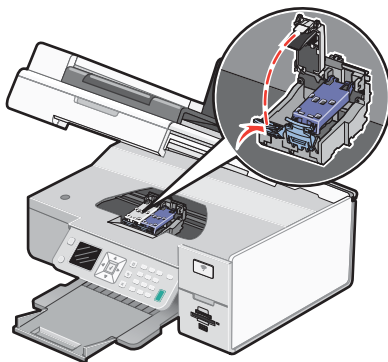

4 Извлеките использованный картридж.

Примечание. В случае извлечения обоих картриджей повторите действия 3 и 4 для второго картриджа.

Повторная заправка картриджей

Гарантийное обслуживание не распространяется на ремонт неисправностей, вызванных использованием повторно заправленных картриджей. Lexmark не рекомендует использовать повторно заправленный картридж. Повторная заправка картриджа может отрицательно отразиться на качестве печати и вызвать неполадки принтера. Чтобы получить наилучшие результаты, используйте расходные материалы Lexmark.

Использование картриджей Lexmark

Вместе принтеры, картриджи и фотобумага Lexmark обеспечивают отличное качество печати.

Если отображается сообщение **Закончились оригинальные чернила Lexmark**, это значит, что в указанных картриджах закончились оригинальные чернила Lexmark.

Если вы уверены, что используется новый картридж Lexmark, однако появляется сообщение **Закончились оригинальные чернила Lexmark**:

- 1 Нажмите кнопку **Дополнительные сведения** в сообщении.
- 2 Выберите **Сообщать о картридже другой фирмы**.

Чтобы сообщение больше не отображалось для указанных картриджей:

- Замените картриджи на новые картриджи Lexmark.
- Если выполняется печать с компьютера, нажмите **Дополнительные сведения** в сообщении, установите флажок и нажмите кнопку **Заккрыть**.
- Если принтер используется без компьютера, нажмите кнопку **Отмена**.

Гарантия Lexmark не предусматривает ремонт и устранение неисправностей, вызванных использованием чернил или картриджей других фирм.

Юстировка картриджей

- 1 Загрузите обычную бумагу.
- 2 Нажимайте кнопку ▼ до тех пор, пока не будет выделен пункт **Обслуживание**.
- 3 Нажмите кнопку ✓.

4 Нажимайте кнопку ▼ до тех пор, пока не будет выделен пункт **Юстировка картриджей**.

5 Нажмите кнопку ✓.

Распечатается страница юстировки.

Если юстировка выполнялась с целью улучшения качества печати, распечатайте документ еще раз. Если качество печати не улучшилось, прочистите сопла картриджей.

Прочистка сопел картриджей

1 Загрузите обычную бумагу.

2 Нажимайте кнопку ▲ или ▼ до тех пор, пока не будет выделен пункт **Обслуживание**.

3 Нажмите кнопку ✓.

4 Нажимайте кнопку ▲ или ▼ до тех пор, пока не будет выделен пункт **Очистка картриджей**.

5 Нажмите кнопку ✓.

Распечатается страница, во время печати которой чернила пропускаются под давлением через засоренные сопла картриджа.

6 Распечатайте документ еще раз, чтобы убедиться, что качество печати улучшилось.

7 Если качество печати не улучшилось, попробуйте прочистить сопла картриджей еще два раза.

Протирка сопел и контактов картриджей

1 Извлеките картриджи.

2 Смочите в воде чистую ткань без ворса и положите ее на ровную поверхность.

3 Аккуратно прижмите сопла к ткани примерно на три секунды, а затем протрите в указанном направлении.

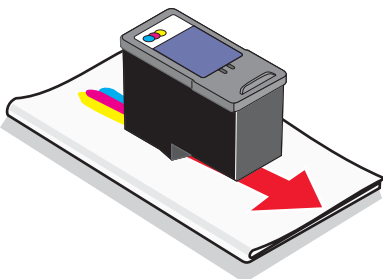

- 4 Аккуратно прижмите другой участок ткани к контактам примерно на три секунды, а затем протрите в указанном направлении.

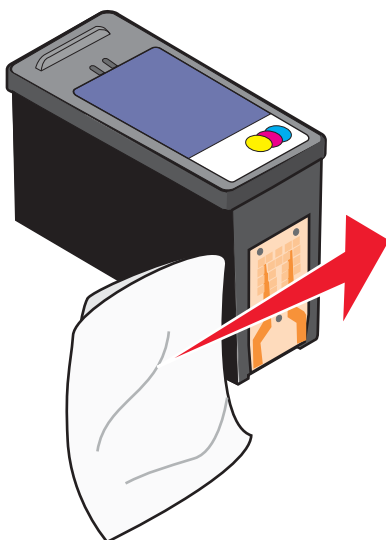

- 5 Используя другой чистый участок ткани, повторите действия шаг 3 и шаг 4.
- 6 Дайте соплам и контактам полностью просохнуть.
- 7 Установите картриджи на место.
- 8 Распечатайте документ еще раз.
- 9 Если качество печати не улучшилось, прочистите сопла картриджей. Для получения дополнительных сведений см. раздел “Прочистка сопел картриджей” на стр. 150.
- 10 Повторяйте действия шаг 9 еще два раза.
- 11 Если качество печати остается неудовлетворительным, замените картриджи.

Хранение картриджей

- Храните новый картридж в упаковке вплоть до его установки в принтер.
- Извлекайте картридж из принтера только в случае его замены или чистки и храните его в герметичном контейнере. Если картриджи оставить без упаковки на длительное время, возможны сбои при печати с помощью этих картриджей.
- Когда фотокартридж не используется, храните его в специальном предохранительном контейнере картриджей.

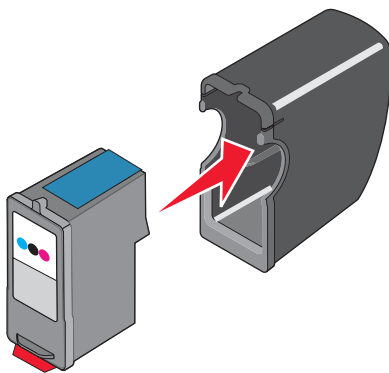

Чистка стекла сканера

- 1 Смочите в воде чистую ткань без ворса.
- 2 Осторожно начисто протрите стекло сканера.

Примечание. Убедитесь, что все чернила или корректурная жидкость на документе полностью высохли, перед тем как положить его на стекло сканера.

Чистка корпуса принтера

- 1 Убедитесь, что принтер выключен и отключен от электророзетки.



ВНИМАНИЕ! Во избежание поражения электрическим током, прежде чем продолжить, отсоедините кабель питания от электророзетки и отсоедините все кабели принтера.

- 2 Извлеките бумагу с опоры для бумаги и из выходного лотка.

- 3 Смочите в воде чистую ткань без ворса.

Внимание! Не пользуйтесь бытовыми чистящими средствами или растворами, поскольку они могут повредить покрытие принтера.

- 4 Протрите только наружную поверхность принтера, удалите остатки чернил, накопившиеся на выходном лотке для бумаги.

Внимание! Протирание корпуса влажной тряпкой может привести к повреждению принтера.

- 5 Перед печатью убедитесь, что опора для бумаги и выходной лоток сухие.

Заказ принадлежностей

Заказ картриджей

Модели Lexmark 7500 Series

Элемент	Номер по каталогу	В среднем картриджа хватает (стандартных страниц) ¹
Черный картридж	42A	220
Черный картридж ²	42	220
Черный картридж повышенной емкости	44	540
Цветной картридж	41A	210
Цветной картридж ²	41	210
Цветной картридж повышенной емкости	43	350
Фотокартридж	40	не применимо

¹ Значения получены при непрерывной печати. Значение емкости картриджа заявлено в соответствии с ISO/IEC 24711.

² Картридж с лицензией на программу возврата

Заказ бумаги и других принадлежностей

Чтобы заказать принадлежности или найти ближайшего продавца, посетите веб-узел www.lexmark.com.

Примечания.

- Чтобы получить наилучшие результаты, используйте только картриджи Lexmark.
- Для получения наилучших результатов при печати фотографий или изображений с высоким качеством используйте фотобумагу Lexmark или фотобумагу Lexmark Perfectfinish™. Не используйте фотобумагу Lexmark высокого качества. Картриджи не поддерживают этот тип бумаги.
- Во избежание смазывания и предотвращения появления царапин не прикасайтесь к распечатанной поверхности пальцами или острыми предметами. Для обеспечения наилучших результатов извлекайте каждый распечатанный лист отдельно из выходного лотка для бумаги и, прежде чем положить в стопку, показать или поместить на хранение, дайте им просохнуть не менее 24 часов.

Элемент	Номер по каталогу
Кабель USB	1021294
Lexmark N2050 (внутренний беспроводной сервер печати) Примечание. Если в принтере при покупке не был установлен внутренний беспроводной сервер печати, то можно установить сервер печати Lexmark N2050 в принтер, чтобы можно было печатать и сканировать в беспроводной сети.	Для получения дополнительных сведений перейдите на веб-узел www.lexmark.com .
Для получения дополнительных сведений перейдите на веб-узел www.lexmark.com	

Бумага	Формат бумаги
Фотобумага Lexmark	<ul style="list-style-type: none">• Letter• A4• 4 x 6 дюймов• 10 x 15 см
Фотобумага Lexmark Perfectfinish	<ul style="list-style-type: none">• Letter• A4• 4 x 6 дюймов• 10 x 15 см• L
Примечание. Наличие может зависеть от страны или региона.	

Для получения сведений о том, как приобрести фотобумагу Lexmark или фотобумагу Lexmark PerfectFinish™ в вашей стране или регионе, перейдите на веб-узел www.lexmark.com.

Поиск и устранение неисправностей

При настройке принтера для работы в беспроводной сети убедитесь в следующем.

- Беспроводная сеть работает правильно.
- Компьютер и принтер подключены к одной и той же беспроводной сети.
- Принтер находится в радиусе действия беспроводной сети. Рабочий диапазон для оптимальной работы обычно составляет 100-150 футов (30-45 м).
- Принтер находится на удаленном расстоянии от других электронных устройств, которые могут создавать помехи сигналам в беспроводной сети.
- Блок питания подключен к принтеру, и горит индикатор .
- Индикатор Wi-Fi горит зеленым.
- Драйвер принтера установлен на компьютере, на котором выполняется задание.
- Выбран правильный порт принтера.

Поиск и устранение неисправностей при установке

Сообщения на дисплее отображаются на другом языке

Возможные решения. Попробуйте выполнить одно из следующих действий.

Изменение языка во время первоначальной настройки

После выбора языка на дисплее снова отображается пункт **Язык**. Чтобы изменить выбранный язык:

- 1 Нажимайте кнопку ◀ или ▶ до тех пор, пока на дисплее не появится нужный язык.
- 2 Нажмите кнопку ✓ для сохранения.

Выбор другого языка после первоначальной настройки

- 1 На панели управления нажимайте кнопку ▼ до тех пор, пока не будет выбран пункт **Настройка**.
- 2 Нажмите кнопку ✓.
- 3 Нажимайте кнопку ▼ до тех пор, пока не будет выделен пункт **Изменение параметров принтера по умолчанию**.
- 4 Нажмите кнопку ✓.
- 5 Нажимайте кнопку ▼ до тех пор, пока не будет выделен пункт **Язык**.
- 6 Нажимайте кнопку ◀ или ▶ до тех пор, пока на дисплее не появится нужный язык.
- 7 Нажмите кнопку ↻ для сохранения.
- 8 Нажмите кнопку ✓ и выберите пункт **Да**, когда на дисплее появится запрос **Продолжить?**

Не горит кнопка питания

Возможные решения. Попробуйте выполнить одно или несколько из следующих рекомендуемых действий.



Нажмите кнопку питания.

Убедитесь в том, что принтер включен, нажав кнопку .

Отсоедините и снова подсоедините кабель питания.

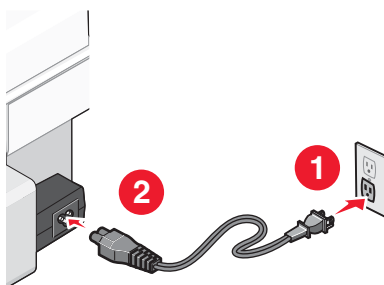
- 1 Выключите кабель питания из розетки, а затем из принтера.
- 2 Вставьте кабель питания до упора в разъем питания на принтере.



- 3 Подсоедините кабель питания к электророзетке, к которой ранее были подсоединены другие устройства.
- 4 Если индикатор  не горит, нажмите кнопку .

Не устанавливается программное обеспечение

Возможные решения. Попробуйте выполнить одно или несколько из следующих рекомендуемых действий:

Проверьте, какая используется операционная система.

Поддерживаются следующие операционные системы: Windows Vista, Windows XP, Windows 2000 и Mac OS X версий 10.34 и 10.4 (версии 10.0, 10.1 и 10.2 не поддерживаются).

Примечание. Пользователям Windows 2000 необходимо установить пакет обновления 3 или более поздний версии.

Проверьте требования к системе

Убедитесь, что компьютер соответствует минимальным требованиям к системе, указанным на коробке принтера.

Проверка соединения USB

- 1 Проверьте, нет ли видимых повреждений на кабеле USB.
- 2 Надежно подключите квадратный разъем кабеля USB к гнезду на задней панели принтера.
- 3 Надежно подключите прямоугольный разъем кабеля USB к порту USB компьютера.

Порт USB помечен значком USB .

Проверьте беспроводное соединение



Убедитесь в том, что горит индикатор Wi-Fi. Для получения дополнительных сведений см. раздел “Детали принтера” на стр. 18.

Повторно установите программное обеспечение принтера

- 1 Выключите, а затем повторно запустите компьютер.
- 2 Нажмите кнопку **Отмена** во всех экранах обнаружения нового устройства.

- 3 Вставьте компакт-диск и следуйте указаниям на экране компьютера для повторной установки программного обеспечения.

Заново подключите кабель питания

- 1 Нажмите кнопку , чтобы выключить принтер.
- 2 Отсоедините кабель питания от розетки.
- 3 Аккуратно отсоедините кабель питания от принтера.
- 4 Снова подключите кабель питания.
- 5 Подключите кабель питания к электрической розетке.
- 6 Нажмите кнопку , чтобы включить принтер.

Отключите антивирусные программы

- 1 Закройте все приложения.
- 2 Отключите все антивирусные программы.
- 3 Дважды нажмите на значок **Мой компьютер**.
В системе Windows XP для доступа к значку "Мой компьютер" нажмите кнопку **Пуск**.
- 4 Дважды нажмите на значок **дисковод CD-ROM**.
- 5 Если необходимо, дважды нажмите на файл **setup.exe**.
- 6 Следуйте инструкциям на экране компьютера для установки программного обеспечения.

Удалите, а затем повторно установите программное обеспечение

Удалите и повторно установите программное обеспечение принтера. Для получения дополнительных сведений см. раздел "Удаление и повторная установка программного обеспечения" на стр. 158.

Страница не распечатывается

Возможные решения. Попробуйте выполнить одно или несколько из следующих рекомендуемых действий:

Проверьте сообщения

Если появится сообщение об ошибке, устраните ошибку перед повторной попыткой печати.

Проверьте питание

Если индикатор  не горит, убедитесь в том, что принтер подключен к розетке с правильным заземлением. Убедитесь, что кабель питания правильно подключен к принтеру.

Повторно загрузите бумагу

Извлеките и снова загрузите бумагу.

Проверьте чернила

Проверьте уровни чернил и при необходимости установите новые картриджи.

Проверьте картриджи

- 1 Извлеките картриджи.
- 2 Убедитесь, что удалены прозрачная лента и наклейка.

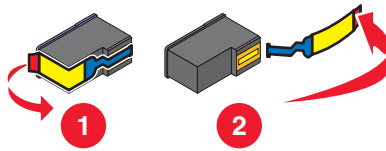



- 3 Установите картриджи.

Проверьте настройки принтера по умолчанию и убедитесь, что печать не приостановлена

- 1 Выполните одно из следующих действий.
 - В системе Windows Vista нажмите  → **Панель управления**.
 - В системе Windows XP нажмите **Пуск**.
- 2 Выберите **Принтеры** → **Принтеры и факсы**.
- 3 Дважды нажмите на значок устройства с очередью на печать.
- 4 Выберите **Принтер**.
 - Убедитесь, что рядом с пунктом "Приостановить печать" отсутствует галочка.
 - Если рядом с параметром "Использовать принтер по умолчанию" не установлена галочка, то необходимо для всех файлов для печати выбрать очередь печатающего устройства.

Заново подключите кабель питания

- 1 Нажмите кнопку , чтобы выключить принтер.
- 2 Отсоедините кабель питания от розетки.
- 3 Аккуратно отсоедините кабель питания от принтера.
- 4 Снова подключите кабель питания.
- 5 Подключите кабель питания к электрической розетке.
- 6 Нажмите кнопку , чтобы включить принтер.

Удаление и повторная установка программного обеспечения

Удалите и повторно установите программное обеспечение принтера.

Устранение неполадок связи с принтером

Невозможен обмен данными между принтером и компьютером.

Возможные решения. Попробуйте выполнить одно или несколько из следующих рекомендуемых действий:

Установка двунаправленной связи между принтером и компьютером

Для получения дополнительных сведений см. раздел "Двунаправленная связь не установлена" на стр. 190.

Убедитесь в том, что принтер не находится в спящем режиме

Если индикатор питания медленно мигает, принтер находится в спящем режиме.

- 1 Отсоедините кабель питания от электророзетки.
- 2 Подождите десять секунд, а затем снова подключите кабель питания к розетке.
- 3 Нажмите кнопку , чтобы включить принтер.

Значение уровней предупреждений

- Зеленая галочка означает, что требования к системе выполнены.
- Желтый знак вопроса означает, что требования к системе не выполнены. Большинство основных функций будет работать, однако производительность будет несколько ниже.
- Красный знак вопроса означает, что требования к системе не выполнены. Многие основные функции могут не работать.
- Красный знак X означает, что требования к системе не выполнены. Установка будет прервана.

Для обеспечения правильной установки компьютер должен соответствовать всем требованиям к системе. Требования к системе указаны на коробке принтера.

Удаление и повторная установка программного обеспечения

Если принтер работает неправильно или при попытке его использования появляется сообщение об ошибке связи, возможно, потребуется удалить, а затем повторно установить программное обеспечение принтера.

- 1 В системе Windows Vista нажмите . В системе Windows XP или более ранних версиях нажмите кнопку **Пуск**.
- 2 Выберите **Программы** или **Все программы** → **Lexmark 7500 Series**.
- 3 Выберите **Удаление**.
- 4 Следуйте инструкциям на экране компьютера для удаления программного обеспечения принтера.
- 5 Перед повторной установкой программного обеспечения принтера перезагрузите компьютер.
- 6 Нажмите кнопку **Отмена** во всех экранах обнаружения нового устройства.
- 7 Вставьте компакт-диск и следуйте указаниям на экране компьютера для повторной установки программного обеспечения.

Примечание. Если экран установки автоматически не отображается после перезагрузки компьютера, нажмите **Пуск** → **Выполнить**, а затем введите **D:\setup**, где **D** соответствует букве дисковода CD-ROM.

Если программа по-прежнему устанавливается неправильно, посетите веб-узел **www.lexmark.com** для поиска последней версии программы.

- 1 Во всех странах, кроме США, требуется выбрать страну или регион.
- 2 Выберите ссылки для получения драйверов и файлов для загрузки.
- 3 Выберите семейство принтеров.
- 4 Выберите модель принтера.
- 5 Выберите операционную систему.
- 6 Выберите файл, который требуется загрузить, и следуйте указаниям на экране компьютера.

Включение порта USB

Чтобы убедиться, что на компьютере включен порт USB:

- 1 Откройте диспетчер устройств.

В системе Windows Vista:

- а Нажмите  → **Панель управления**.
- б Выберите **Система и обслуживание** → **Система**.
- в Выберите вкладку **Устройства**.

В системе Windows XP:

- а Нажмите кнопку **Старт**.
- б Выберите **Панель управления** → **Производительность и обслуживание** → **Система**.
- в На вкладке "Оборудование" выберите **Диспетчер устройств**.

В системе Windows 2000:

- а Нажмите кнопку **Старт**.
- б Нажмите кнопку **Настройка** → **Панель управления** → **Система**.
- в На вкладке "Оборудование" выберите **Диспетчер устройств**.

- 2 Нажмите на знак плюс (+) рядом с элементом **Контроллеры универсальной последовательной шины USB**.

Если пункты "Универсальный хост-контроллер USB" и "Корневой разветвитель для USB" указаны в списке, порт USB включен.

Для получения дополнительных сведений см. документацию по компьютеру.

Поиск и устранение неисправностей в беспроводных сетях

Как узнать, какой тип безопасности используется в сети?

Для правильной настройки принтера для использования в беспроводной сети необходимо знать ключ безопасности и режим безопасности для сети. Чтобы получить эти данные, обратитесь к документации, прилагаемой к беспроводному маршрутизатору, посмотрите веб-страницу, связанную с маршрутизатором, или обратитесь к специалисту, который настраивал сеть.

Проверка ключей безопасности

Ключ безопасности аналогичен паролю. Все устройства в одной сети должны использовать один и тот же ключ безопасности.

Примечание. Полностью скопируйте ключ безопасности, обращая внимание на заглавные буквы, и сохраните его в безопасном месте для будущих справок.

Ключ безопасности должен отвечать следующим критериям.

Ключ WEP

- Ровно 10 или 26 шестнадцатеричных символов. Шестнадцатеричными символами являются символы A-F и 0-9.
- Ровно 5 или 13 символов ASCII. Символами ASCII являются буквы, цифры, а также символы на клавиатуре.

Ключ WPA-PSK или WPA2-PSK

- Не более 64 шестнадцатеричных символов. Шестнадцатеричными символами являются символы A-F и 0-9.
- От 8 до 64 символов ASCII. Символами ASCII являются буквы, цифры, а также символы на клавиатуре.

Беспроводной сетевой принтер не печатает

Возможные решения. Попробуйте выполнить одно или несколько из следующих рекомендуемых действий:

Проверьте питание

Убедитесь, что горит индикатор .

Проверьте кабель

- Убедитесь в том, что кабель питания подключен к принтеру и электророзетке.
- Убедитесь в том, что кабель USB, или установочный кабель, не подключен.

Проверьте индикатор Wi-Fi

Убедитесь в том, что индикатор Wi-Fi горит зеленым. Если этот индикатор не горит зеленым, см. раздел “Индикатор Wi-Fi горит оранжевым” или “Индикатор Wi-Fi мигает оранжевым во время установки” в разделе “Поиск и устранение неисправностей в беспроводных сетях”.

Проверьте, установлен ли драйвер принтера

Убедитесь в том, что драйвер принтера установлен на компьютере, с которого отправляется задание на печать.

1 Выполните одно из следующих действий.

- В системе Windows Vista нажмите:  → **Панель управления** → **Принтеры**.
- В системе Windows XP выберите: **Пуск** → **Настройка** → **Принтеры и факсы**.
- В системе Windows 2000 или более ранних версий нажмите: **Пуск** → **Настройка** → **Принтеры**.

Если значок принтера отсутствует, то драйвер принтера не установлен.

2 Если драйвер принтера не установлен, вставьте в компьютер установочный компакт-диск с программным обеспечением.

3 Следуйте указаниям на экране компьютера.

Примечание. Необходимо установить драйвер принтера на каждом компьютере, который использует сетевой принтер.

Проверьте, подключен ли принтер к беспроводной сети

- 1** Распечатайте страницу настройки сети. Для получения дополнительных сведений см. раздел “Печать страницы настройки сети”.
- 2** Проверьте что в разделе "Сетевая карта" отображается “Состояние: Подключено”.

Перезагрузите компьютер

Выключите, а затем повторно запустите компьютер.

Проверьте порты принтера

Убедитесь, что выбран правильный порт принтера.

1 Выберите:

- В системе Windows Vista:  → **Панель управления → Принтеры.**
- В системе Windows XP: **Пуск → Настройка → Принтеры и факсы.**
- В системе Windows 2000 и более ранних версий: **Пуск → Настройка → Принтеры.**

2 Нажмите правой кнопкой мыши на значок **Lexmark 7500 Series.**

3 Выберите **Свойства → Порты.**

4 Убедитесь, что выбран порт **XXXX_Series_nnnnnn_P1**, где XXXX - номер серии модели принтера, а nnnnnn - последние шесть цифр MAC-адреса принтера.

Примечание. MAC-адрес указан на задней панели принтера рядом с серийным номером.

5 Если выбран параметр **USB:**

- а Выберите имя порта в окне шаг 4.
- б Нажмите кнопку **Применить.**
- в Закройте окно и повторите попытку печати.

Повторно установите программное обеспечение

Удалите и повторно установите программное обеспечение принтера.

Примечание. Если в списке "Select your printer" отображается несколько принтеров, выберите принтер, MAC-адрес которого совпадает с адресом на задней панели вашего принтера.

Не горит индикатор Wi-Fi

Возможные решения. Попробуйте выполнить одно или несколько из следующих рекомендуемых действий:

Проверьте питание

Убедитесь, что горит индикатор питания принтера. Для получения дополнительных сведений см. раздел "Не горит кнопка питания".

Удалите и повторно установите дополнительный внутренний сервер печати

Примечание. Это решение *не* распространяется на принтеры, в которых внутренний беспроводной сервер печати уже установлен.

Переустановите внутренний беспроводной сервер печати. Для получения дополнительной информации см. раздел "Установка внутреннего беспроводного сервера печати".

Индикатор Wi-Fi во время установки мигает оранжевым

Когда индикатор Wi-Fi мигает оранжевым, это значит, что принтер настроен для работы в беспроводной сети, но не подключен к сети, для которой он был настроен. Возможно, принтеру не удалось подключиться к сети из-за помех или удаленности от беспроводной точки доступа (беспроводного маршрутизатора). При этом может потребоваться изменить его настройки.

Возможные решения. Попробуйте выполнить одно или несколько из следующих рекомендуемых действий:

Убедитесь в том, что точка доступа включена

проверьте точку доступа и при необходимости включите ее.

Переместите беспроводную точку доступа (беспроводной маршрутизатор), чтобы уменьшить помехи

Возможно появление временных помех от других устройств, таких как микроволновые печи и другие бытовые приборы, радиотелефоны, видеоняни и камеры систем безопасности. Убедитесь в том, что беспроводная точка доступа (беспроводной маршрутизатор) находится на удалении от таких устройств.

Попробуйте настроить внешние антенны

Как правило, лучшее качество сигнала наблюдается, когда антенны направлены вверх. Однако в некоторых случаях качество может улучшиться, если попробовать установить антенну принтера и/или беспроводной точки доступа (беспроводного маршрутизатора) под другими углами.

Переместите компьютер и/или принтер

Переместите компьютер и/или принтер ближе к беспроводной точке доступа (беспроводному маршрутизатору). Несмотря на то, что возможное расстояние между устройства в сетях 802.11b или 802.11g составляет 300 футов (91,4 м), рабочий диапазон для оптимальной работы обычно составляет 100-150 футов (30-45 м).

Уровень сигнала сети можно узнать на странице настройки сети. Для получения сведений о том, как распечатать страницу настройки, см. раздел “Печать страницы настройки сети” на стр. 54.

Проверка ключей безопасности

Проверьте правильность ключей безопасности. Для получения дополнительных сведений см. раздел “Проверка ключей безопасности” на стр. 159.

Проверьте MAC-адрес

Если в сети используется фильтрация MAC-адресов, предоставьте MAC-адрес принтера. Если необходима помощь при поиске MAC-адреса, см. “Определение MAC-адреса” на стр. 54.

Отправьте команду Ping на беспроводную точку доступа (беспроводной маршрутизатор), чтобы проверить работу сети

1 Если IP-адрес беспроводной точки доступа неизвестен, найдите его.

а Выберите:

- В системе Windows Vista:  → **Все программы** → **Стандартные** → **Командная строка**.
- В системе Windows XP или более ранних версиях: **Пуск** → **Программы** или **Все программы** → **Стандартные** → **Командная строка**.

б Введите `ipconfig`.

в Нажмите клавишу **Enter**.

- В разделе “Шлюз по умолчанию” обычно отображается беспроводная точка доступа (беспроводной маршрутизатор).
- IP-адрес отображается в виде четырех наборов цифр, разделенных точками, например 192.168.0.100. IP-адрес также может начинаться с чисел 10 или 169. Это определяется операционной системой или программным обеспечением беспроводной сети.

2 Отправьте команду Ping на беспроводную точку доступа (беспроводной маршрутизатор).

а Выберите:

- В системе Windows Vista:  → **Все программы** → **Стандартные** → **Командная строка**.
- В системе Windows XP или более ранних версиях: **Пуск** → **Программы** или **Все программы** → **Стандартные** → **Командная строка**.

б Введите **ping**, пробел, а затем IP-адрес беспроводной точки доступа (беспроводного маршрутизатора). Например:

```
ping 192.168.0.100
```

в Нажмите клавишу **Enter**.

3 Если будет получен ответ от беспроводной точки доступа (беспроводного маршрутизатора), то появится несколько строк, начинающиеся со слов “Reply from”. Выключите, а затем повторно включите принтер.

4 Если беспроводная точка доступа (беспроводной маршрутизатор) не отвечает, то через несколько секунд появится надпись “Request timed out.”

Попробуйте выполнить следующее:

а Выберите:

- В системе Windows Vista:  → **Панель управления → Сеть и Интернет → Центр управления сетями и общим доступом**
- В системе Windows XP или более ранних версиях: **Пуск → Настройка или Панель управления → Сетевое подключение**

б Выберите необходимо соединение в списке имеющихся.

Примечание. Если компьютер подключен к точке доступа (маршрутизатору) с помощью кабеля Ethernet, то в имени соединения может отсутствовать слово “беспроводное”.

в Правой кнопкой мыши нажмите на соединение и выберите пункт **Восстановить**.

Повторно запустите программу настройки беспроводной сети

Если настройки беспроводной сети изменены, потребуется повторно запустить программу настройки принтера для беспроводной сети. Причины возможного изменения настроек включают изменение вручную ключей WEP или WPA, канала и других параметров сети, а также восстановление заводских настроек по умолчанию для беспроводной точки доступа (беспроводного маршрутизатора).

Примечания.

- В случае изменения настроек сети измените их на всех сетевых устройствах перед изменением для беспроводной точки доступа (беспроводного маршрутизатора).
- Если настройки беспроводной сети на беспроводной точке доступа (беспроводном маршрутизаторе) уже изменены, необходимо изменить настройки на всех других сетевых устройствах, чтобы они снова появились в сети.

1 Выберите:

- В системе Windows Vista: .
- В системе Windows XP или более ранних версиях: **Пуск**.

2 Выберите **Программы** или **Все программы → Lexmark 7500 Series**.

3 Выберите **Установка беспроводного принтера**.

Примечание. Во время установки, возможно, появится запрос на повторное подключение принтера к компьютеру с помощью кабеля для установки.

4 Следуйте указаниям на экране компьютера.

Индикатор Wi-Fi горит оранжевым

Возможные решения. Попробуйте выполнить одно или несколько из следующих рекомендуемых действий:

Проверьте кабель

Убедитесь в том, что установочный кабель отключен от принтера.

Настройте дополнительный внутренний беспроводной сервер печати

Примечание. Это решение не распространяется на принтеры, в которых внутренний беспроводной сервер печати уже установлен.

Если приобретен дополнительный внутренний беспроводной сервер печати после того, как принтер уже настроен, см. раздел “Настройка дополнительного внутреннего беспроводного сервера печати” в главе “Установка принтера”.

Проверьте имя сети

Убедитесь, что имя используемой сети не совпадает с именем другой сети, расположенной поблизости. Например, если вы и ваш сосед используют имя сети по умолчанию, назначенное изготовителем, ваш принтер мог подключаться к сети соседа.

Если вы не используете уникальное имя сети, обратитесь к документации по беспроводной точке доступа (беспроводному маршрутизатору), чтобы узнать, как настроить имя сети.

Если установлено новое имя сети, необходимо настроить имя SSID принтера и компьютера на то же имя сети.

Для получения дополнительных сведений см. раздел “Проверка имени сети” в разделе “Поиск и устранение неисправностей в беспроводных сетях”.

Проверка ключей безопасности

Проверьте правильность ключей безопасности. Для получения дополнительных сведений см. раздел “Проверка ключей безопасности” на стр. 159.

Переместите компьютер и/или принтер

Переместите компьютер и/или принтер ближе к беспроводной точке доступа (беспроводному маршрутизатору). Несмотря на то, что возможное расстояние между устройства в сетях 802.11b или 802.11g составляет 300 футов (91,4 м), рабочий диапазон для оптимальной работы обычно составляет 100-150 футов (30-45 м).

Уровень сигнала сети можно узнать на странице настройки сети. Для получения сведений о том, как распечатать страницу настройки, см. раздел “Печать страницы настройки сети” на стр. 54.

Проверьте MAC-адрес

Если в сети используется фильтрация MAC-адресов, предоставьте MAC-адрес принтера. Если необходима помощь при поиске MAC-адреса, см. “Определение MAC-адреса” на стр. 54.

Беспроводной принтер не работает

Возможные решения. Попробуйте выполнить одно или несколько из следующих рекомендуемых действий:

Проверьте питание

- Убедитесь, что горит индикатор питания принтера. Для получения дополнительных сведений см. раздел “Не горит кнопка питания” в главе “Поиск и устранение неисправностей”.
- Убедитесь в том, что беспроводная точка доступа (беспроводной маршрутизатор) включен.

Переместите беспроводную точку доступа (беспроводной маршрутизатор), чтобы уменьшить помехи

Возможно появление временных помех от других устройств, таких как микроволновые печи и другие бытовые приборы, радиотелефоны, видеоняни и камеры систем безопасности. Убедитесь в том, что беспроводная точка доступа (беспроводной маршрутизатор) находится на удалении от таких устройств.

Переместите компьютер и/или принтер

Переместите компьютер и/или принтер ближе к беспроводной точке доступа (беспроводному маршрутизатору). Несмотря на то, что возможное расстояние между устройства в сетях 802.11b или 802.11g составляет 300 футов (91,4 м), рабочий диапазон для оптимальной работы обычно составляет 100-150 футов (30-45 м).

Уровень сигнала сети можно узнать на странице настройки сети. Для получения дополнительных сведений см. раздел “Печать страницы настройки сети” в главе “Сеть”.

Попробуйте настроить внешние антенны

Как правило, лучшее качество сигнала наблюдается, когда антенны направлены вверх. Однако в некоторых случаях качество может улучшиться, если попробовать установить антенну принтера и/или беспроводной точки доступа (беспроводного маршрутизатора) под другими углами.

Проверьте имя сети

Имя сети или имя SSID (Service Set Identifier) - это настройка на беспроводном устройстве, которая позволяет устройствам подключаться к одной и той же беспроводной сети.

Для получения дополнительных сведений см. раздел “Проверка имени сети” для Windows или Mac в разделе “Поиск и устранение неисправностей в беспроводных сетях”.

Перезагрузите компьютер

Выключите, а затем повторно запустите компьютер.

Отправьте команду Ping на беспроводную точку доступа

Отправьте команду Ping на беспроводную точку доступа (беспроводной маршрутизатор), чтобы проверить работу сети.

Для получения дополнительных сведений см. раздел “Отправка команды Ping на точку доступа” для Windows или Mac в разделе “Поиск и устранение неисправностей в беспроводных сетях”

Отправьте команду Ping на принтер

Отправьте команду Ping на принтер, чтобы убедиться, что он находится в сети.

Для получения дополнительных сведений см. раздел “Отправка команды Ping на принтер” для Windows или Mac в разделе “Поиск и устранение неисправностей в беспроводных сетях”.

Повторно запустите программу настройки беспроводной сети

Если настройки беспроводной сети изменены, потребуется повторно запустить программу настройки принтера для беспроводной сети. Причины возможного изменения настроек включают изменение вручную ключей WEP или WPA, канала и других параметров сети, а также восстановление заводских настроек по умолчанию для беспроводной точки доступа (беспроводного маршрутизатора).

Примечания.

- В случае изменения настроек сети измените их на всех сетевых устройствах перед изменением для беспроводной точки доступа (беспроводного маршрутизатора).
- Если настройки беспроводной сети на беспроводной точке доступа (беспроводном маршрутизаторе) уже изменены, необходимо изменить настройки на всех других сетевых устройствах, чтобы они снова появились в сети.

Для получения дополнительных сведений см. раздел “Запуск программы настройки беспроводной сети” для Windows или “Запуск мастера Wireless Setup Assistant” для Mac.

Изменение настроек беспроводной сети после установки

Чтобы изменить пароль, имя сети или другие параметры беспроводной сети, повторно запустите программу настройки беспроводной сети. Для получения дополнительных сведений см. раздел “Запуск программы настройки беспроводной сети” для Windows или “Запуск мастера Wireless Setup Assistant” для Mac.

Восстановление заводской настройки по умолчанию для внутреннего беспроводного сервера печати

- 1 На панели управления нажимайте кнопку ▲ или ▼ до тех пор, пока не будет выбран пункт **Настройка**.
- 2 Нажмите кнопку ✓.
- 3 Нажимайте кнопку ▲ или ▼ до тех пор, пока не появится пункт **Настройка сети**.
- 4 Нажмите кнопку ✓.
- 5 Нажимайте кнопку ▲ или ▼ до тех пор, пока не появится пункт **Восстановить заводские настройки сетевого адаптера**.
- 6 Нажмите кнопку ✓.
Появится следующее сообщение: При этом сбрасываются все настройки беспроводной сети. Продолжить?
- 7 Нажмите кнопку ✓, чтобы выбрать параметр Да.
Появится сообщение **Удаление параметров сети**.

Сетевой принтер не отображается в списке выбора принтеров во время установки

Проверьте, что принтер находится в той же беспроводной сети, что и компьютер

Имя SSID принтера должно совпадать с именем SSID беспроводной сети.

- 1 Если имя SSID сети неизвестно, выполните следующие действия для его получения, а затем повторно запустите программу настройки беспроводной сети.
 - а Введите IP-адрес беспроводной точки доступа (беспроводного маршрутизатора) в поле адреса в обозревателе.

Если IP-адрес беспроводной точки доступа (беспроводного маршрутизатора) неизвестен:

1 Выполните одно из следующих действий.

- В системе Windows Vista нажмите  → **Все программы** → **Стандартные** → **Командная строка**.
- В системе Windows XP нажмите **Пуск** → **Программы** или **Все программы** → **Стандартные** → **Командная строка**.

2 Введите `ipconfig`.

3 Нажмите клавишу **Enter**.

- В разделе “Шлюз по умолчанию” обычно отображается беспроводная точка доступа (беспроводной маршрутизатор).
- IP-адрес отображается в виде четырех наборов цифр, разделенных точками, например 192.168.0.100.

б При появлении соответствующего запроса введите имя пользователя и пароль.

в Нажмите кнопку **ОК**.

г На главной странице выберите **Беспроводные** или другой раздел, где хранятся настройки. Отобразится имя SSID.

д Запишите имя SSID, тип системы безопасности, а также ключи безопасности, если они отображаются.

Примечание. Скопируйте их точно, обращая внимание на строчные и прописные буквы.

2 Выберите **Программы** или **Все программы** → **Lexmark 7500 Series**.

3 Выберите **Установка беспроводного принтера**.

Примечание. Во время установки, возможно, появится запрос на повторное подключение принтера к компьютеру с помощью кабеля для установки.

4 Следуйте указаниям на экране компьютера, включая ввод имени SSID беспроводной точки доступа (беспроводного маршрутизатора) и ключей безопасности, когда появится соответствующий запрос.

5 Сохраните имя SSID и ключи безопасности в безопасном месте для будущих справок.

Принтеру не удается подключиться к беспроводной сети

Возможные решения. Попробуйте выполнить одно или несколько из следующих рекомендуемых действий:

Убедитесь в том, что компьютер подключен к беспроводной точке доступа (беспроводному маршрутизатору).

- Проверьте наличие доступа в Интернет, открыв обозреватель и введя адрес любого узла.
- Если в беспроводной сети имеются другие компьютеры или ресурсы, проверьте возможность доступа к ним с компьютера.

Переместите компьютер и/или принтер ближе к беспроводному маршрутизатору

Несмотря на то, что возможное расстояние между устройства в сетях 802.11b или 802.11g составляет 300 футов (91,4 м), рабочий диапазон для оптимальной работы обычно составляет 100-150 футов (30-45 м).

Попробуйте заново настроить принтер, запустив программу настройки беспроводной сети.

1 Выберите один из следующих параметров:

- В системе Windows Vista нажмите .
- В системе Windows XP или более ранних версиях: Нажмите кнопку **Старт**.

2 Выберите **Программы** или **Все программы** → **Lexmark 7500 Series**.

3 Выберите **Установка беспроводного принтера**.

Примечание. Во время установки, возможно, появится запрос на повторное подключение принтера к компьютеру с помощью кабеля для установки.

4 Следуйте указаниям на экране компьютера.

Проверьте, что принтер находится в той же беспроводной сети, что и компьютер

Имя SSID принтера должно совпадать с именем SSID беспроводной сети.

Если имя SSID сети неизвестно, выполните следующие действия для его получения, а затем повторно запустите программу настройки беспроводной сети, чтобы снова настроить принтер.

1 Введите IP-адрес беспроводной точки доступа (беспроводного маршрутизатора) в поле адреса в обозревателе.

Если IP-адрес беспроводной точки доступа (беспроводного маршрутизатора) неизвестен:

а Выберите:

- В системе Windows Vista:  → **Все программы** → **Стандартные** → **Командная строка**.
- В системе Windows XP или более ранних версиях: **Пуск** → **Программы** или **Все программы** → **Стандартные** → **Командная строка**.

б Введите `ipconfig`.

в Нажмите клавишу **Enter**.

- В разделе “Шлюз по умолчанию” обычно отображается беспроводная точка доступа (беспроводной маршрутизатор).
- IP-адрес отображается в виде четырех наборов цифр, разделенных точками, например 192.168.0.100. IP-адрес также может начинаться с чисел 10 или 169. Это определяется операционной системой или программным обеспечением беспроводной сети.

2 При появлении соответствующего запроса введите имя пользователя и пароль.

3 Нажмите кнопку **ОК**.

4 На главной странице выберите **Беспроводные** или другой раздел, где хранятся настройки. Отобразится имя SSID.

5 Запишите имя SSID, тип системы безопасности, а также ключи безопасности, если они отображаются.

Примечание. Скопируйте их точно, обращая внимание на строчные и прописные буквы.

6 Сохраните имя SSID и ключи безопасности в безопасном месте для будущих справок.

Проверка ключей безопасности

Ключ безопасности аналогичен паролю. Все устройства в одной сети должны использовать один и тот же ключ безопасности.

- Если используется тип безопасности WPA, убедитесь в том, что ключ введен правильно. При вводе ключей безопасности учитывается состояние регистра.
- Если используется тип безопасности WEP, ключ следует ввести в виде последовательности цифр (0-9) и букв (A-F).

Примечание. Если эти сведения неизвестны, обратитесь к документации, прилагаемой к беспроводной сети или к специалисту, который настраивал беспроводную сеть.

Проверьте расширенные настройки безопасности

- Если для ограничения доступа в беспроводную сеть используется фильтрация MAC-адресов, необходимо добавить MAC-адрес принтера в список адресов, для которых разрешено подключение к беспроводной точке доступа (беспроводному маршрутизатору).
- Если беспроводная точка доступа (беспроводной маршрутизатор) может выдавать только ограниченное число IP-адресов, то для подключения принтера необходимо изменить настройку ограничения числа адресов.

Примечание. Если неизвестно, как внести эти изменения, обратитесь к документации, прилагаемой к беспроводной сети или к специалисту, который настраивал беспроводную сеть.

Невозможен обмен данными между программой настройки беспроводной сети и принтером во время установки (только для пользователей Windows)

Возможные решения для пользователей Windows. Попробуйте выполнить одно или несколько из следующих рекомендуемых действий:

Проверьте питание

Если не  горит индикатор, см. раздел “Не горит кнопка питания”.

Проверьте кабель для установки

- 1 Отсоедините кабель для установки и проверьте, нет ли на нем видимых повреждений.
- 2 Надежно подключите прямоугольный разъем кабеля USB к порту USB компьютера.
Порт USB помечен значком USB .
- 3 Надежно подключите квадратный разъем кабеля USB к порту USB на задней панели принтера.
- 4 Отмените установку программного обеспечения.
- 5 Выберите **Программы** или **Все программы → Lexmark 7500 Series**.
- 6 Выберите **Программа настройки беспроводной сети**.
- 7 Следуйте указаниям на экране компьютера для повторной установки программного обеспечения.

Проверка имени сети (только для пользователей Windows)



Убедитесь, что имя используемой сети не совпадает с именем другой сети, расположенной поблизости. Например, если вы и ваш сосед используют имя сети по умолчанию, назначенное изготовителем, ваш принтер мог подключаться к сети соседа.

Если вы не используете уникальное имя сети, обратитесь к документации по беспроводной точке доступа (беспроводному маршрутизатору), чтобы узнать, как настроить имя сети.

Если установлено новое имя сети, необходимо настроить имя SSID принтера и компьютера на то же имя сети.

- Чтобы произвести сброс имени сети, обратитесь к документации, прилагаемой к компьютеру.
- Чтобы произвести сброс имени принтера:
 - 1 Выберите **Программы** или **Все программы → Lexmark 7500 Series**.
 - 2 Выберите **Программа настройки беспроводной сети**.
 - 3 Следуйте указаниям на экране компьютера и при появлении запроса введите новое имя сети.

Отправка команды Ping на точку доступа

- 1 Если IP-адрес беспроводной точки доступа (беспроводного маршрутизатора) неизвестен, найдите его.
 - а Выполните одно из следующих действий.
 - В системе Windows Vista нажмите  → **Все программы** → **Стандартные** → **Командная строка**.
 - В системе Windows XP выберите **Пуск** → **Программы** или **Все программы** → **Стандартные** → **Командная строка**.
 - б Введите `ipconfig`.
 - в Нажмите клавишу **Enter**.
 - В разделе “Шлюз по умолчанию” обычно отображается беспроводная точка доступа (беспроводной маршрутизатор).
 - IP-адрес отображается в виде четырех наборов цифр, разделенных точками, например 192.168.0.100.
- 2 Отправьте команду Ping на беспроводную точку доступа (беспроводной маршрутизатор).
 - а Выполните одно из следующих действий.
 - В системе Windows Vista нажмите  → **Все программы** → **Стандартные** → **Командная строка**.
 - В системе Windows XP выберите **Пуск** → **Программы** или **Все программы** → **Стандартные** → **Командная строка**.
 - б Введите `ping`, пробел, а затем IP-адрес беспроводной точки доступа (беспроводного маршрутизатора). Например:

```
ping 192.168.0.100
```
 - в Нажмите клавишу **Enter**.
- 3 Если будет получен ответ от беспроводной точки доступа (беспроводного маршрутизатора), то появится несколько строк, начинающиеся со слов “Reply from”. Выключите, а затем повторно включите принтер.
- 4 Если беспроводная точка доступа (беспроводной маршрутизатор) не отвечает, через несколько секунд появится надпись “Request timed out.”
 - а Выполните одно из следующих действий.
 - В системе Windows Vista выберите  → **Панель управления** → **Сеть и Интернет** → **Центр управления сетями и общим доступом**.
 - В системе Windows XP выберите **Пуск** → **Настройка** или **Панель управления** → **Сетевые подключения**.
 - б Выберите необходимо соединение в списке имеющихся.

Примечание. Если компьютер подключен к точке доступа (маршрутизатору) с помощью кабеля Ethernet, то в имени соединения может отсутствовать слово “беспроводное”.
 - в Правой кнопкой мыши нажмите на соединение и выберите пункт **Восстановить**.

Отправка команды Ping на принтер

- 1 Выполните одно из следующих действий.
 - В системе Windows Vista нажмите  → **Все программы** → **Стандартные** → **Командная строка**.
 - В системе Windows XP нажмите **Пуск** → **Программы** или **Все программы** → **Стандартные** → **Командная строка**.

2 Введите **ping**, а затем IP-адрес принтера. Например,

```
ping 192.168.0.25
```

3 Нажмите клавишу **Enter**.

4 Если будет получен ответ от принтера, то появится несколько строк, начинающиеся со слов "Reply from".

Выключите, а затем повторно включите принтер, а затем повторно отправьте задание на печать.

5 Если принтер не отвечает, появится надпись "Request timed out."

а Убедитесь, что компьютер использует IP-адрес беспроводной сети.

1 Выполните одно из следующих действий.

- В системе Windows Vista нажмите  → **Все программы** → **Стандартные** → **Командная строка**.
- В системе Windows XP нажмите **Пуск** → **Программы** или **Все программы** → **Стандартные** → **Командная строка**.

2 Введите **ipconfig**.

3 Нажмите клавишу **Enter**.

4 Проверьте беспроводной IP-адрес компьютера в окне "Настройка IP Windows".

Примечание. В компьютере может быть настроен IP-адрес для проводной сети, беспроводной сети или и той и другой.

5 Если IP-адрес не настроен на компьютере, обратитесь к документации, прилагаемой к беспроводной точке доступа (беспроводному маршрутизатору), чтобы узнать, как подключить компьютер к беспроводной сети.

б Возможно, потребуется заново настроить принтер в соответствии с новыми параметрами беспроводной сети. Для получения дополнительных сведений см. раздел "Запуск программы настройки беспроводной сети".

Запуск программы настройки беспроводной сети (только для пользователей Windows)

1 Выберите **Программы** или **Все программы** → **Lexmark 7500 Series**.

2 Выберите **Программа настройки беспроводной сети**.

Примечание. Во время установки, возможно, появится запрос на повторное подключение принтера к компьютеру с помощью кабеля для установки.

3 Следуйте указаниям на экране компьютера.

Изменение настроек беспроводной сети после установки (только для пользователей Windows)

Чтобы изменить пароль, имя сети или другие параметры беспроводной сети:

1 Выберите **Программы** или **Все программы** → **Lexmark 7500 Series**.

2 Выберите **Программа настройки беспроводной сети**.

Примечание. Во время установки, возможно, появится запрос на повторное подключение принтера к компьютеру с помощью кабеля для установки.

3 Следуйте указаниям на экране компьютера для повторной установки программного обеспечения и внесите необходимые изменения.

Проверка портов принтера (только для пользователей Windows)

Убедитесь, что выбран правильный порт принтера.

- 1 Нажмите **Пуск** → **Панель управления** → **Принтеры**.
- 2 Нажмите правой кнопкой мыши на **Lexmark XXXX**, где XXXX соответствует номеру серии модели принтера.
- 3 Выберите **Свойства** → **Порты**.
- 4 Убедитесь, что выбран порт **XXXX_Series_nnnnnn_P1**, где XXXX - номер серии модели принтера, а nnnnnn - последние шесть цифр MAC-адреса принтера.

Примечание. MAC-адрес указан на задней панели принтера рядом с серийным номером.

- 5 Если выбран параметр **USB**:
 - а Выберите имя порта в окне шаг 4.
 - б Нажмите кнопку **Применить**.
 - в Закройте окно и повторите попытку печати.

Поиск и устранение неисправностей при печати

При использовании PictBridge-совместимой цифровой камеры фотография размером 4 x 6 дюймов (10 x 15 см) распечатывается не полностью

Убедитесь в том, что формат бумаги указан правильно

Принтер выдает ошибку **Ошибка размера бумаги или фотографии**, если выбранный размер фотографии не соответствует заданному формату бумаги. Обычно это происходит при попытке печати с PictBridge-совместимой цифровой камеры. Возможно, на панели управления принтера для элемента меню "Размер фото" оставлено значение **8,5 x 11"** или **5 x 7"**, однако в камере выбрано значение формата печати **4 x 6"** или **L**. Убедитесь в том, что выбран размер фотографии **4 x 6"** или **10 x 15 см** в зависимости от того, какой размер фотографии обычно используется в вашей стране или регионе.

- Убедитесь в том, что фотобумага 4 x 6 in. (10 x 15 см) загружена правильно.
- Если камера позволяет изменить параметр размера печатаемой фотографии, измените это значение на 4 x 6 дюймов (10 x 15 см) на PictBridge-совместимой цифровой камере.
- Если параметр размера распечатываемой фотографии невозможно изменить на камере, измените на панели управления значение формата бумаги на 4 x 6 дюймов (10 x 15 см).
 - 1 Вставьте кабель USB, который прилагается к камере, в камеру, а другой конец подключите к порту PictBridge на передней панели принтера.
 - 2 Включите камеру и выберите первую фотографию с помощи панели управления камеры.
 - 3 Дождитесь появления на панели управления принтера экрана **Печать PictBridge**
 - 4 Нажмите кнопку
 - Появится меню **Параметры печати PictBridge по умолчанию**.
 - 5 Нажимайте кнопку или до тех пор, пока не появится значение **4 x 6"** или **10 x 15 см** для параметра "Размер фото".
 - 6 Нажимайте кнопку или до тех пор, пока не появится пункт **Обращение с бумагой**.
 - 7 Нажмите кнопку

8 Нажимайте кнопку ◀ или ▶ до тех пор, пока не появится пункт **4 x 6"** или **10 x 15 см.**

9 Нажмите кнопку ↻, чтобы сохранить настройку и выйти из меню.

Улучшение качества печати

Возможные решения. Попробуйте выполнить одно или несколько из следующих рекомендуемых действий:

Проверьте бумагу

- Используйте соответствующую бумагу для документа. Для печати фотографий или изображений с высоким качеством используйте фотобумагу Lexmark или фотобумагу Lexmark PerfectFinish. Не используйте фотобумагу Lexmark высокого качества. Картриджи не поддерживают этот тип бумаги.
- Используйте бумагу большой плотности или ярко-белую.

Выберите более высокое качество печати

- 1 Нажмите кнопку ▲ или ▼ и выберите пункт **Копировать**, **Сканировать** или **Фото**.
- 2 Нажмите кнопку ✓.
- 3 Нажимайте кнопку ▲ или ▼ для выбора пункта **Качество**.
- 4 Нажмите кнопку ✓.
- 5 Нажимайте кнопку ▲ или ▼ для выбора необходимого качества.
- 6 Нажмите кнопку ✓.

Проверьте картриджи

Если качество распечатываемого документа по-прежнему неудовлетворительное, выполните следующие действия.

- 1 Выполните юстировку картриджей. Для получения дополнительных сведений см. раздел “Юстировка картриджей” на стр. 149. Если качество печати не улучшилось, перейдите к следующему шагу.
- 2 Прочистите сопла картриджей. Для получения дополнительных сведений см. раздел “Прочистка сопел картриджей” на стр. 150. Если качество печати не улучшилось, перейдите к следующему шагу.
- 3 Извлеките и повторно установите картриджи. Для получения дополнительных сведений см. раздел “Извлечение использованного картриджа” на стр. 148. Если качество печати не улучшилось, перейдите к следующему шагу.
- 4 Протрите сопла и контакты картриджей. Для получения дополнительных сведений см. раздел “Протирка сопел и контактов картриджей” на стр. 150.

Если качество печати остается неудовлетворительным, замените картриджи. Для получения дополнительных сведений см. раздел “Заказ принадлежностей” на стр. 152.

Низкое качество печати текста и графики

- Чистые страницы
- Темное изображение при печати
- Тусклое изображение при печати
- Неверные цвета
- Темные и светлые полосы на изображении
- Кривые линии
- Смазанные изображения
- Полосы
- Белые линии на изображении

Возможные решения. Попробуйте выполнить одно или несколько из следующих рекомендуемых действий:

Проверьте чернила

Проверьте уровни чернил и при необходимости установите новые картриджи.

Вынимайте листы сразу же после завершения их печати

Во избежание смазывания чернил при использовании следующих типов материалов для печати извлекайте каждый лист сразу же при выходе из принтера и дайте ему просохнуть:

- Документы с графикой или изображениями
- Фотобумага
- Плотная матовая или глянцевая бумага
- Прозрачные пленки
- Наклейки
- Конверты
- Термонаклейки

Примечание. Для высыхания прозрачных пленок может потребоваться до 15 минут.

Используйте бумагу другой марки

Бумага различных марок по-разному впитывает чернила, при этом распечатываемые цветные изображения выглядят по-разному. Для печати фотографий или изображений с высоким качеством используйте фотобумагу Lexmark.

Проверьте состояние бумаги

Используйте новую немятую бумагу.

Удаление и повторная установка программного обеспечения

Возможно, неправильно установлено программное обеспечение.

Плохое качество печати по краям страницы

Возможные решения. Попробуйте выполнить одно или несколько из следующих рекомендуемых действий:

Проверьте минимальные параметры печати

Не допускайте выхода за следующие минимальные границы печати (кроме случаев, когда используется функция "Без рамки").

- Левое и правое поля:
 - 6.35 мм (0,25 дюйма) для бумаги формата letter
 - 3.37 мм (0,133 дюйма) для любой бумаги, кроме бумаги формата letter
- Верхнее поле: 1.7 мм (0,067 дюйма)
- Нижнее поле: 12.7 мм (0,5 дюйма)

Выберите функцию печати без рамки

- 1 В приложении выберите **Файл → Печать**.
- 2 Нажмите кнопку **Свойства, Параметры** или **Настройка**.
- 3 Выберите **Компоновка при печати**.
- 4 Выберите параметр **Без рамки**.

Выберите функцию "Изменить параметры режима "Без рамки" (при копировании)

- 1 На панели управления нажимайте кнопку ▲ или ▼ для выбора пункта **Копировать**.
- 2 Нажмите кнопку ✓.
- 3 Нажимайте кнопку ▲ или ▼ для выбора пункта **Изменение размера**.
- 4 Нажмите кнопку ✓.
- 5 Нажимайте кнопку ▲ или ▼ для выбора пункта **Без рамки**.
- 6 Нажмите кнопку ✓.
- 7 Нажмите кнопку **Старт** или нажмите кнопку ↻, чтобы временно сохранить параметры.

Выберите функцию "Фото без рамки" (при печати фотографий)

- 1 На панели управления нажимайте кнопку ▲ или ▼ для выбора пункта **Фото**.
- 2 Нажмите кнопку ✓.
- 3 Нажимайте кнопку ▲ или ▼ для выбора пункта **Компоновка**.
- 4 Нажмите кнопку ✓.
- 5 Нажимайте кнопку ◀ или ▶ для выбора пункта **Без рамки**.
- 6 Нажмите кнопку ✓.
- 7 Нажмите кнопку **Старт** или нажмите кнопку ↻, чтобы временно сохранить параметры.

Убедитесь, что вы используете фотобумагу

Печать без рамки возможна только на фотобумаге. При выборе функции "Без рамки" при печати на обычной бумаге поля печатной страницы будут узкими.

Убедитесь, что формат бумаги совпадает с настройкой принтера

- 1 В приложении выберите **Файл → Печать**.
- 2 Нажмите кнопку **Свойства, Параметры** или **Настройка**.
- 3 Выберите **Параметры страницы**.
- 4 Проверьте формат бумаги.

Низкая скорость печати

Возможные решения. Попробуйте выполнить одно или несколько из следующих рекомендуемых действий:

Максимальное увеличение скорости обработки на компьютере

- Закройте все неиспользуемые приложения.
- Уменьшите число и размер графики и изображений в документе.
- Удалите из системы как можно больше неиспользуемых шрифтов.

Установка дополнительной памяти

Попробуйте увеличить объем памяти ОЗУ.

Выберите пониженное качество печати

- 1 В приложении выберите **Файл → Печать**.
- 2 Нажмите кнопку **Свойства, Параметры** или **Настройка**.
- 3 Выберите **Качество/Копии**.
- 4 В разделе "Качество/Скорость" выберите пониженное качество печати.

Удаление и повторная установка программного обеспечения

Иногда бывает полезно удалить существующее программное обеспечение принтера, а потом заново его установить.

Документ или фотография распечатываются не полностью

Возможные решения. Попробуйте выполнить одно или несколько из следующих рекомендуемых действий:

Проверьте размещение документа

Убедитесь, что документ или фотография правильно размещены на стекле сканера лицевой стороной вниз в правом нижнем углу.

Проверьте формат бумаги

Убедитесь, что формат используемой бумаги соответствует выбранному размеру документа или фотографии.

Царапины или смазанное изображение на фотографиях

Во избежание смазывания и для предотвращения появления царапин на фотографиях не прикасайтесь к распечатанной поверхности пальцами или острыми предметами. Для обеспечения наилучших результатов извлекайте каждый распечатанный лист отдельно из выходного лотка для бумаги и, прежде чем положить в стопку, показать или поместить на хранение, дайте ему просохнуть не менее 24 часов.

Проверка картриджей

Правильно ли установлены картриджи?

Для получения дополнительных сведений см. раздел "Установка картриджей" на стр. 146.

Удалены ли наклейка и прозрачная лента с картриджем?

Поднимите блок сканера. Нажмите на защелки держателя картриджа, чтобы поднять крышки держателя.

Заканчиваются ли чернила в картриджах?

- 1 Выполните одно из следующих действий.
 - В системе Windows Vista нажмите .
 - В системе Windows XP или более ранних версиях нажмите **Пуск**.
- 2 Выберите **Программы** или **Все программы → Lexmark 7500 Series**.

3 Нажмите **Центр помощи**.

4 Если на любом из картриджей отображается восклицательный знак (!), это означает, что в нем заканчиваются чернила. Установите новый картридж. Для получения дополнительных сведений см. раздел "Установка картриджей" на стр. 146.

Для получения информации о заказе картриджей см. раздел "Заказ бумаги и других принадлежностей" на стр. 152.

Уровни чернил отображаются неправильно

Возможные решения. Попробуйте выполнить одно или несколько из следующих рекомендуемых действий:

Выполняется ли печать графики или фотографий?

Когда распечатывается документ с большим количеством графики или с использованием значения "Фото" для параметра "Качество/Скорость", принтер расходует больше чернил. На количество расходуемых чернил влияет выбранное значение качества печати и тип распечатываемого документа.

Распечатывается ли большой файл?

Уровни чернил, отображаемые в программном обеспечении принтера, не обновляются во время выполнения задания на печать. Они показывают уровни чернил на момент начала печати задания. Изображения уровней чернил в окне "Состояние печати" могут отображаться неправильно при печати большого файла.

Уровни чернил снижаются слишком быстро

Возможные решения. Попробуйте выполнить одно или несколько из следующих рекомендуемых действий:

Выполняется ли печать фотографий или документов с большим количеством графики?

Так как для печати фотографий и графики требуется больше чернил, чем для текстовых документов, расход чернил увеличивается при печати фотографий или графики.

Выполняется ли печать с использованием значения "Наилучшее" параметра "Качество/Скорость"?

Чтобы уменьшить количество используемых чернил, параметр **Наилучшее** следует выбирать только при печати на фотобумаге или плотной матовой бумаге. На остальных типах бумаги наилучшее качество обеспечивается при пониженном значении качества/скорости. Для печати большей части текстовых документов следует использовать значения "Быстрая печать" или "Нормальное".

Распечатывается пустая или неверная страница



Удаление наклейки и прозрачной ленты с картриджей

Поднимите блок сканера и выньте картриджи из держателя. Убедитесь, что прозрачная лента и наклейка удалены с сопел с нижней стороны картриджей.

Убедитесь, что картриджи установлены правильно

Находясь лицом к передней панели принтера, убедитесь, что картриджи установлены правильно. Если используется цветной картридж, убедитесь, что он правильно установлен в правом держателе. Если используется черный или фотокартридж, убедитесь, что он правильно установлен в левом держателе.

Проверка соединения USB

- 1 Убедитесь в том, что кабель USB подключен к компьютеру. Порт USB на задней панели компьютера помечен значком  USB. Подключите плоский длинный разъем кабеля USB к этому порту.
- 2 Убедитесь в том, что маленький квадратный разъем кабеля USB подключен к гнезду на задней панели принтера.
- 3 Убедитесь в том, что кабель USB не поврежден и горит индикатор .

Перед печатью закройте другие открытые файлы

Перед отправкой файла на печать закройте все другие открытые файлы в используемой программе. Если в программе, из которой выполняется печать, открыто слишком много файлов, принтер будет печатать пустые страницы.

Символы на распечатанном изображении не пропечатываются или печатаются неправильно

Возможные решения. Попробуйте выполнить одно или несколько из следующих рекомендуемых действий:

Убедитесь в том, что в программе выбраны правильные шрифты

Из большинства программ не выполняется печать растянутых шрифтов или шрифтов нестандартного размера.

Убедитесь в том, что на компьютере доступен шрифт TrueType

Распечатываемый шрифт может быть недоступен в окне выбора шрифта программы. Не все шрифты предназначены для печати. Убедитесь, что используется шрифт TrueType. Дополнительную информацию см. в документации по программе.

Убедитесь в том, что документ отформатирован или создан для принтера

Windows может изменить шрифты. Вместе со шрифтом может измениться разбивка по страницам и строкам. Устраните эти проблемы в программе, в которой создавался документ, после чего сохраните изменения до следующего вывода на печать.

Цвета на распечатке тусклые или отличаются от цветов на экране

Проверьте следующее. Если предполагается, что неполадка устранена, проверьте это, отправив документ на печать.

Правильно ли настроены параметры цвета и скорости печати?

Возможно, потребуется настроить параметры цвета и скорости печати.

Заканчиваются ли чернила в картриджах?

- 1 Выполните одно из следующих действий.
 - В системе Windows Vista нажмите  → **Панель управления**.
 - В системе Windows XP или 2000 нажмите **Пуск**.
- 2 Выберите **Программы** или **Все программы** → **Lexmark 7500 Series**.

3 Нажмите **Центр помощи**.

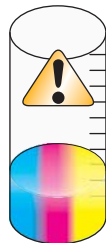

4 Если на любом из картриджей отображается восклицательный знак (!), это означает, что в нем заканчиваются чернила. Установите новый картридж.

Слипание глянцевой фотобумаги или прозрачных пленок

Слиплись ли фотографии или прозрачные пленки в выходном лотке при высыхании?

Извлекайте фотографии или прозрачные пленки из выходного лотка сразу же при выходе из принтера. Прежде чем положить в стопку, дайте им просохнуть. На фотобумаге и прозрачных пленках чернила дольше сохнут, чем на большинстве распечаток.

Предназначена ли используемая прозрачная пленка или фотобумага для печати на струйном принтере?

Для получения сведений о заказе расходных материалов см. раздел “Выбор совместимого типа специальной бумаги” на стр. 72.

Страница распечатывается другими шрифтами

Убедитесь, что выбран правильный принтер

Если печать выполняется из приложения, убедитесь, что для печати задания выбран правильный принтер. В качестве принтера по умолчанию следует установить принтер, который чаще всего используется для печати.

Убедитесь в том, что на компьютере доступен шрифт TrueType

Распечатываемый шрифт может быть недоступен в окне выбора шрифта программы. Не все шрифты предназначены для печати. Убедитесь, что используется шрифт TrueType. Дополнительную информацию см. в документации по программе.

Убедитесь в том, что в программе выбраны правильные шрифты

Из большинства программ не выполняется печать растянутых шрифтов или шрифтов нестандартного размера.

Слишком темное или нечеткое изображение

Возможные решения. Попробуйте выполнить одно или несколько из следующих рекомендуемых действий:

Дайте чернилам на бумаге полностью просохнуть

Вынимайте бумагу сразу же при выходе из устройства и перед дальнейшим использованием дайте чернилам просохнуть.

Убедитесь в том, что значение параметра "Качество/Скорость" соответствует типу бумаги, загруженной в принтер

При печати на обычной бумаге с использованием значения "Фото" для параметра "Качество/Скорость" изображение может смазываться. Если печать выполняется на обычной бумаге, попробуйте воспользоваться параметром "Нормальное".

Убедитесь в том, что сопла картриджей прочищены

Возможно, необходимо прочистить сопла картриджей.

Распечатываемые символы непонятные или неправильно выровнены

Добавлены ли пробелы у левой границы?

Если принтер неправильно выполняет выравнивание, убедитесь, что не добавлены пробелы, нажав клавишу Enter или пробел (неразрывные пробелы).

Требуется ли юстировка картриджей?

Возможно, картриджи не отъюстированы.

- 1 Выполните одно из следующих действий.
 - В системе Windows Vista нажмите  → **Панель управления**.
 - В системе Windows XP или 2000 нажмите **Пуск**.
- 2 Выберите **Программы** или **Все программы** → **Lexmark 7500 Series**.
- 3 Нажмите **Центр помощи**.
- 4 Выберите вкладку **Обслуживание**.
- 5 Выберите **Юстировать для устранения размытых кромок**.

Прочищены ли сопла картриджей?

Возможно, необходимо прочистить сопла картриджей.

Изображение на странице состоит из чередующихся темных и светлых полос

Если при печати принтер часто останавливается, а напечатанные страницы состоят из чередующихся темных и светлых полос, скорость печати данных превышает скорость поступления данных с компьютера. При частых остановках принтера на изображении появляются полосы. Возможно, требуется изменить настройки программного обеспечения принтера. Проблема также может быть связана с тем, что невозможен обмен данными между принтером и компьютером.

Возможен ли обмен данными между принтером и компьютером?

Проверьте состояние принтера:

- 1 Выполните одно из следующих действий.
 - В системе Windows Vista нажмите  → **Панель управления**.
 - В системе Windows XP или 2000 нажмите **Пуск**.
- 2 Выберите **Программы** или **Все программы** → **Lexmark 7500 Series**.
- 3 Нажмите **Центр помощи**.

4 Если отображается состояние принтера:

- **Невозможно установить связь**, неполадка может быть связана с настройками программного обеспечения принтера или вызвана ошибкой устройства.
- **Готов** или **Выполняется печать**, неполадка может быть связана с настройками программного обеспечения принтера.

Белые полосы на прозрачных пленках или фотографиях

Настройка параметров "Качество/Скорость"

- 1 Открыв документ или фотографию, выберите **Файл → Печать**.
- 2 Нажмите кнопку **Свойства, Параметры** или **Настройка**.
- 3 На вкладке "Качество/Копии" выберите параметр:
 - **Фото** при печати фотографий
 - **Нормальное** при печати на прозрачных пленках

Проверьте параметры программы

Измените в программе узор заливки. Дополнительную информацию см. в документации по программе.

Выполните обслуживание картриджей

Возможно, необходимо прочистить сопла картриджей.

Неровные края у вертикальных линий

Настройка параметров "Качество/Скорость"

- 1 Открыв документ или фотографию, выберите **Файл → Печать**.
- 2 Нажмите кнопку **Свойства, Параметры** или **Настройка**.
- 3 На вкладке "Качество/Копии" выберите параметр:
 - **Фото** при печати фотографий
 - **Нормальное** при печати на прозрачных пленках

Юстировка картриджей

- 1 Выполните одно из следующих действий.
 - В системе Windows Vista нажмите  → **Панель управления**.
 - В системе Windows XP или 2000 нажмите **Пуск**.
- 2 Выберите **Программы** или **Все программы → Lexmark 7500 Series**.
- 3 Нажмите **Центр помощи**.
- 4 Выберите вкладку **Обслуживание**.
- 5 Выберите **Юстировать для устранения размытых кромок**.

Белые линии или черные области на графическом изображении

Настройка параметров "Качество/Скорость"

- Для получения максимального качества при пониженной скорости печати выберите параметр **Фото**.
- Для получения хорошего качества печати при средней скорости печати выберите параметр **Нормальное**.
- Для пониженного качества при высокой скорости печати выберите параметр **Быстрая печать**.

Настройте параметры программы для документа

Измените в программе узор заливки. Дополнительную информацию см. в документации по программе.

Выполните обслуживание картриджа

Возможно, необходимо прочистить сопла картриджа.

Проверка состояния принтера

Только для пользователей Windows Vista

- 1 Нажмите  → **Панель управления** → **Принтер**.
- 2 Убедитесь в следующем:
 - Значок принтера не отображает состояние **Приостановлен**. Если принтер остановлен, нажмите на значок правой кнопкой мыши и выберите **Возобновить печать**.
 - Значок принтера отображает состояние **Готов**. Если он отображает состояние **Не подключен**, нажмите правой кнопкой мыши на значок и выберите **Использовать принтер в оперативном режиме**.
 - На значке принтера имеется галочка, которая показывает, что он выбран в качестве принтера по умолчанию. Если это не так, нажмите правой кнопкой мыши на значок принтера и выберите **Использовать по умолчанию**.

Только для пользователей Windows XP

- 1 Нажмите **Пуск** → **Настройка** → **Принтеры и факсы**.
- 2 Убедитесь в следующем:
 - Значок принтера не отображает состояние **Приостановлен**. Если принтер остановлен, нажмите на значок правой кнопкой мыши и выберите **Возобновить печать**.
 - Значок принтера отображает состояние **Готов**. Если он отображает состояние **Не подключен**, нажмите правой кнопкой мыши на значок и выберите **Использовать принтер в оперативном режиме**.
 - На значке принтера имеется галочка, которая показывает, что он выбран в качестве принтера по умолчанию. Если это не так, нажмите правой кнопкой мыши на значок принтера и выберите **Использовать по умолчанию**.

Только для пользователей Windows 2000

- 1 Нажмите **Пуск** → **Настройка** → **Принтеры**.
- 2 Нажмите правой кнопкой мыши на значок **Lexmark 7500 Series**.
- 3 Убедитесь в следующем:
 - Выбран параметр **Использовать по умолчанию**.
 - Параметр **Приостановить печать отключен**.
 - Параметр **Отложенная печать отключен**.

Параметры не сохранены

Возможные решения. Попробуйте выполнить одно или несколько из следующих рекомендуемых действий:

Измените настройки тайм-аута

При нажатии кнопки ✓ для выбора параметра рядом с этим параметром отображается *. Принтер восстанавливает настройку по умолчанию через две минуты простоя или в случае выключения принтера.

Сохранение параметров

При нажатии кнопки ✓ для выбора параметра рядом с этим параметром отображается *.

Проверка готовности принтера

Возможно, принтер не готов к печати. Проверьте следующее. Если предполагается, что неполадка устранена, проверьте это, отправив документ на печать.

Убедитесь в том, что в принтере имеется бумага и она загружена правильно

Убедитесь, что выполнены указания по правильной загрузке бумаги в принтер.

Удаление наклейки и прозрачной ленты с картриджами



- 1 Поднимите блок сканера.
- 2 Извлеките картриджи из держателя.
- 3 Убедитесь, что прозрачная лента и наклейка удалены с нижней и задней сторон картриджами.

Имеются ли чернила в картриджах?

- 1 Выполните одно из следующих действий.
 - В системе Windows Vista нажмите .
 - В системе Windows XP или более ранних версиях нажмите **Пуск**.
- 2 Выберите **Программы** или **Все программы** → **Lexmark 7500 Series**.
- 3 Нажмите **Центр помощи**.

Если на любом из картриджами отображается восклицательный знак (!), это означает, что в нем заканчиваются чернила. Установите новый картридж.

Проверка соединения USB

- 1 Убедитесь в том, что кабель USB подключен к компьютеру. Порт USB на задней панели компьютера помечен значком  USB. Подключите плоский длинный разъем кабеля USB к этому порту.
- 2 Убедитесь в том, что маленький квадратный разъем кабеля USB подключен к гнезду на задней панели принтера.
- 3 Убедитесь в том, что кабель USB не поврежден и горит индикатор .

Проверка параметров буферизации для печати транспарантов

Печать транспаранта невозможна, если выбраны определенные параметры буферизации. Убедитесь, что выбраны нужные параметры.

- 1 Нажмите кнопку **Пуск** → **Настройка** → **Принтеры** или **Принтеры и факсы**.
- 2 Нажмите правой кнопкой мыши на значок **Lexmark 7500 Series**.
- 3 Выберите **Свойства**.
- 4 Выберите вкладку **Дополнительно**.
- 5 Нажмите кнопку **Процессор печати** в нижней части вкладки "Дополнительно".
- 6 Убедитесь, что в качестве типа данных по умолчанию выбран тип LEMF. Если это не так, выберите **LEMF** в раскрывающемся списке и нажмите кнопку **ОК**.

Устранение проблем со шрифтами

Правильно ли указаны шрифты в программе?

Из большинства программ не выполняется печать растянутых шрифтов или шрифтов нестандартного размера.

Используется ли шрифт TrueType? Установлен ли он на компьютере?

Распечатываемый шрифт может быть недоступен в окне выбора шрифта программы. Не все шрифты предназначены для печати. Убедитесь, что используется шрифт TrueType. Дополнительную информацию см. в документации по программе.

Был ли указан данный принтер при создании или форматировании документа?

Windows может изменить шрифты. Вместе со шрифтом может измениться разбивка по страницам и строкам. Устраните эти проблемы в программе, в которой создавался документ, после чего сохраните изменения до следующего вывода на печать.



Принтер выполняет печать другого задания

Прежде чем отправить это задание на печать, подождите, пока принтер закончит печать всех других заданий.

В состоянии отображается "Готово" или "Выполняется печать"

Если в окне "Состояние принтера" на вкладке "Состояние" программы Центр помощи при попытке печати отображается сообщение "Готово" или "Выполняется печать", попробуйте выполнить следующие рекомендации. Затем убедитесь в правильности решения, отправив документ на печать.

Связана ли неполадка с неправильными соединениями?

- 1 Убедитесь в том, что кабель USB подключен к компьютеру. Порт USB на задней панели компьютера помечен значком  USB. Подключите плоский длинный разъем кабеля USB к этому порту.
- 2 Убедитесь в том, что маленький квадратный разъем кабеля USB подключен к гнезду на задней панели принтера.
- 3 Убедитесь в том, что кабель USB не поврежден и горит индикатор .

Требуется ли настройка параметров "Качество/Скорость"?

Выберите параметр **Фото** на вкладке "Качество/Копии" окна "Настройка печати".

- 1 Выберите **Файл → Печать**.
- 2 Нажмите кнопку **Свойства, Параметры** или **Настройка**.
- 3 Выполните необходимые изменения на вкладке "Качество/Копии".
- 4 Нажмите кнопку **ОК**, чтобы закрыть все открытые диалоговые окна.

Связана ли неполадка с программой?

Попробуйте распечатать другое изображение. Если она распечатывается правильно, возможно, неполадка связана с используемой программой. Дополнительную информацию см. в документации по программе.

Печать страницы диагностики

- 1 Выполните одно из следующих действий.
 - В системе Windows Vista нажмите .
 - В системе Windows XP или более ранних версиях нажмите кнопку **Пуск**.
- 2 Выберите **Программы** или **Все программы → Lexmark 7500 Series**.
- 3 Нажмите **Центр помощи**.
- 4 На вкладке "Обслуживание" нажмите кнопку **Печать страницы диагностики**.
- 5 Сравните распечатанную страницу с изображением на экране компьютера. Если распечатанное изображение аналогично изображениям на экране, то на этом проверка завершена и можно закрыть это окно.
- 6 Если страница диагностики совсем не распечаталась или имеются проблемы с качеством, выполните рекомендации в отображаемых на экране сообщениях об ошибках.

Не распечатывается страница диагностики



Возможные решения. Попробуйте выполнить одно или несколько из следующих рекомендуемых действий:

Убедитесь, что на принтер подается питание

Если индикатор  не горит, возможно, на принтер не подается питание.

- Нажмите кнопку .
- Подключите принтер к другой электрической розетке.
- Если принтер подключен через стабилизатор, отключите его и подключите принтер напрямую к электрической розетке.

Проверка соединения USB

- 1 Убедитесь в том, что кабель USB подключен к компьютеру. Порт USB на задней панели компьютера помечен значком  USB. Подключите плоский длинный разъем кабеля USB к этому порту.
- 2 Убедитесь в том, что маленький квадратный разъем кабеля USB подключен к гнезду на задней панели принтера.
- 3 Убедитесь в том, что кабель USB не поврежден и горит индикатор .

Убедитесь, что картриджи установлены правильно

Находясь лицом к передней панели принтера, убедитесь, что картриджи установлены правильно. Если используется цветной картридж, убедитесь, что он правильно установлен в правом держателе. Если используется черный или фотокартридж, убедитесь, что он правильно установлен в левом держателе.

Убедитесь, что прозрачная лента и наклейка удалены с картриджей:

- 1 Поднимите блок сканера.
- 2 Извлеките картриджи из держателя.
- 3 Убедитесь, что прозрачная лента и наклейка удалены с нижней и задней сторон картриджей.

Попробуйте распечатать страницу диагностики еще раз

- 1 Выполните одно из следующих действий.
 - В системе Windows Vista нажмите  → **Панель управления**.
 - В системе Windows XP или 2000 нажмите **Пуск**.
- 2 Выберите **Программы** или **Все программы** → **Lexmark 7500 Series**.
- 3 Нажмите **Центр помощи**.
- 4 Выберите вкладку **Обслуживание**.
- 5 Нажмите кнопку **Печать страницы диагностики**.

Проверка настройки порта

- 1 Нажмите кнопку **Пуск** → **Настройка** → **Принтеры** или **Принтеры и факсы**.
- 2 Нажмите правой кнопкой мыши на значок **Lexmark 7500 Series**.
- 3 В контекстном меню выберите **Свойства**.
- 4 Откройте вкладку **Сведения**, если используется Windows 98/Me, или вкладку **Порты**, если используется Windows 2000 или Windows XP.
- 5 Убедитесь в следующем.
 - В поле "Порт" выбран порт **USB**.
 - В качестве порта *не* установлена печать в файл.

Не работает внешний сервер печати

Если между принтером и компьютером подключено внешнее устройство, убедитесь, оно поддерживает двунаправленную связь.

Отключите принтер от внешнего устройства и подключите его напрямую к компьютеру. Если принтер работает, возможно, неисправен сервер печати. См. документацию, прилагаемую к серверу печати.

Возможно, проблема связана с кабелем USB. Попробуйте подключить другой кабель.

Отключение внешнего сервера печати

- 1 Нажмите кнопку , чтобы выключить принтер.
- 2 Убедитесь, что сервер печати выключен.
- 3 Отсоедините кабель USB от внешнего сервера печати.

- 4 Отсоедините внешний сервер печати от компьютера.
- 5 Подключите кабель USB принтера к принтеру.
- 6 Нажмите кнопку , чтобы снова включить принтер.

Кабель не подключен, подключен ненадежно или поврежден

Для обеспечения надежной связи кабель должен быть полностью подключен и не поврежден.

Убедитесь в том, что кабель USB подключен к порту USB на задней панели компьютера

Порт USB на задней панели компьютера помечен значком . Подключите плоский длинный разъем кабеля USB к этому порту.

Убедитесь в том, что другой разъем кабеля USB подключен к задней панели принтера

Подключите маленький квадратный разъем кабеля USB к гнезду на задней панели принтера.

Убедитесь в том, что кабель не поврежден и подключен надежно

Убедитесь в следующем:

- Кабель USB не поврежден.
- Горит индикатор .

Для получения дополнительной информации см. соответствующий раздел ниже.

Принтер подключен, но печать не выполняется

Возможные решения. Попробуйте выполнить одно или несколько из следующих рекомендуемых действий:

Убедитесь, что принтер выбран в качестве принтера по умолчанию

Попытайтесь распечатать страницу диагностики.

Убедитесь в том, что очередь на печать готова для печати документа

Убедитесь, что принтер выбран в качестве принтера по умолчанию, печать не отложена и не приостановлена.

Принтер печатает в файл

Если компьютер отправляет задания на печать в файл, а не на принтер, подключенный к компьютеру, сначала убедитесь, что принтер подключен к порту USB на компьютере с помощью кабеля USB.

Чтобы проверить порт USB:

- 1 В системе Windows Vista нажмите  → **Панель управления** → **Принтеры** (в разделе "Оборудование и звук").
В системе Windows XP нажмите **Пуск** → **Настройка** → **Принтеры и факсы**.
- 2 Нажмите правой кнопкой мыши на значок **Lexmark 7500 Series**.
- 3 В контекстном меню выберите **Свойства**.
- 4 Откройте вкладку **Порты**.

5 Убедитесь в следующем:

- В поле "Порт" выбран порт USB.
- В качестве порта не установлена печать в файл.

Если документ по-прежнему не распечатывается, возможно, порт USB компьютера не включен. Для получения дополнительной информации см. раздел "Включение порта USB".

Невозможен обмен данными между принтером и компьютерами в одноранговой сети

Возможные решения. Попробуйте выполнить одно или несколько из следующих рекомендуемых действий:



Проверьте состояние хост-компьютера и принтера

Убедитесь в следующем:

- Хост-компьютер включен и подключен напрямую к принтеру.
- Возможна печать с хост-компьютера на принтере.
- Принтер отображается как **общий ресурс** в папке "Принтеры и факсы" (Windows XP и Windows 2000) или папке "Принтеры" (Windows Vista) на хост-компьютере.

Проверьте состояние принтера

Для пользователей Windows Vista:

- 1 Выберите:
 - (режим отображения по умолчанию для меню "Пуск")  → **Настройка** → **Принтеры**.
 - (классический вид меню "Пуск")  → **Панель управления** → **Принтеры**.
- 2 Нажмите правой кнопкой мыши на значок **Lexmark 7500 Series**.
- 3 Выберите **Доступ**.
- 4 Выберите **Настройка общего доступа** и подтвердите выбор в окне запроса Windows.
- 5 Выберите **Общий доступ к данному принтеру** и присвойте принтеру уникальное имя.
- 6 Нажмите кнопку **ОК**.

Для пользователей Windows XP:

- 1 Нажмите **Пуск** → **Настройка** → **Принтеры и факсы**.
- 2 Нажмите правой кнопкой мыши на значок **Lexmark 7500 Series**.
- 3 Выберите **Доступ**.
- 4 Выберите **Общий доступ к данному принтеру** и присвойте принтеру уникальное имя.
- 5 Нажмите кнопку **ОК**.

Для пользователей Windows 2000:

- 1 Нажмите **Пуск** → **Настройка** → **Принтеры**.
- 2 Нажмите правой кнопкой мыши на значок **Lexmark 7500 Series**.
- 3 Выберите **Доступ**.

- 4 Выберите **Общий ресурс** и присвойте принтеру уникальное имя.
- 5 Нажмите кнопку **ОК**.

Попробуйте найти принтер с удаленного компьютера

Если принтер отображается как общий ресурс на хост-компьютере, но печать по-прежнему невозможна, попробуйте найти общий принтер с удаленного компьютера.

Для пользователей Windows 2000, Windows XP или Windows Vista:

- 1 Откройте папку **Принтеры** или **Принтеры и факсы**.
- 2 Нажмите правой кнопкой мыши на значок **Lexmark 7500 Series**.
- 3 Выберите **Свойства**.
- 4 Выберите вкладку **Порты**, затем нажмите кнопку **Добавить порт**.
- 5 Выберите **Локальный порт**, затем нажмите кнопку **Новый порт**.
- 6 Введите имя порта в соответствии с универсальным соглашением об именах (UNC), состоящее из имени сервера и уникального имени принтера.
Имя должно быть указано следующим образом: \\сервер\принтер.
- 7 Нажмите кнопку **ОК**.
- 8 Нажмите кнопку **Заккрыть**.
- 9 Убедитесь, что на вкладке "Порты" выбран новый порт, и нажмите кнопку **Применить**.
Новый порт помещается в список с именем принтера.
- 10 Нажмите кнопку **ОК**.

Перезагрузите хост-компьютер и удаленный компьютер

Повторите попытку печати.

Принтер не может установить связь с компьютером

Принтер и компьютер не могут обмениваться данными. Убедитесь, что принтер подключен к электросети и горит индикатор .

Проблемы при копировании, сканировании или работе с факсом

Завершите другие приложения

Закройте все неиспользуемые программы.

Уменьшите разрешение сканирования

- 1 Загрузите оригинал документа на стекло сканера лицевой стороной вниз.
- 2 На рабочем столе дважды нажмите значок **Productivity Studio**.
- 3 В левой панели первого экрана выберите параметр **Сканировать**.
- 4 Нажмите кнопку **Параметры пользователя**.
- 5 Выберите пониженное разрешение для сканирования.
- 6 Нажмите кнопку **Старт**.

Правильно ли загружен оригинал документа на стекло сканера?

- Убедитесь, что оригинал документа помещен на стекло сканера в левый верхний угол.
- Поместите документ, который требуется скопировать, на стекло сканера лицевой стороной вниз.
- Совместите левый верхний угол лицевой стороны документа со стрелками в углу стекла сканера.

Подключен не тот принтер

К компьютеру подключен неверный принтер. Для получения справки по подключению принтера см. документацию по установке.

Обновление программного обеспечения принтера

Для правильной работы программное обеспечение принтера необходимо обновлять.



- 1 Запустите Windows.
- 2 Когда на экране появится рабочий стол, вставьте компакт-диск программного обеспечения для Windows.
Появится экран программы установки.
- 3 Нажмите кнопку **Установить**.
- 4 Когда появится диалоговое окно "Обнаружен драйвер принтера", выберите **Обновить существующий драйвер**.

Двухнаправленная связь не установлена

Принтер и компьютер, возможно, не могут обмениваться данными.

Возможные решения. Попробуйте выполнить одно или несколько из следующих рекомендуемых действий:

Проверка соединения USB

- 1 Убедитесь в том, что кабель USB подключен к компьютеру. Порт USB на задней панели компьютера помечен значком  USB. Подключите плоский длинный разъем кабеля USB к этому порту.
- 2 Убедитесь в том, что маленький квадратный разъем кабеля USB подключен к гнезду на задней панели принтера.
- 3 Убедитесь в том, что кабель USB не поврежден и горит индикатор .

Убедитесь, что на принтер подается питание

Если кнопка  не горит, возможно, на принтер не подается питание.

- Подключите принтер к другой электрической розетке.
- Если принтер подключен через стабилизатор, отключите его и подключите принтер напрямую к электрической розетке.

Убедитесь, что внешний сервер печати работает

Если принтер подключен к внешнему серверу печати, неполадка может быть в этом сервере печати. Убедитесь, что устройство правильно работает, а принтер подключен к сети.

Плохое качество или неправильная печать

См. раздел, наиболее близко описывающий неполадку.

- Слишком темное или нечеткое изображение
- Неровные края у вертикальных линий

- Белые линии или черные области на графическом изображении
- Символы не распечатываются или печатаются неправильно
- Цвета на распечатке тусклые или отличаются от цветов на экране
- Изображение на странице состоит из чередующихся темных и светлых полос
- Страница распечатывается другими шрифтами
- Распечатываемые символы непонятные или неправильно выровнены по левой границе
- Белые полосы на прозрачных пленках или фотографиях
- Слипание глянцевой фотобумаги или прозрачных пленок

Не удается выполнить печать с цифровой камеры с использованием интерфейса PictBridge

Возможные решения. Попробуйте выполнить одно или несколько из следующих рекомендуемых действий:

Включите печать PictBridge с камеры

Включите функцию печати PictBridge на камере, выбрав соответствующий режим USB. Если выбрана неверная камера USB, камера будет распознаваться как накопитель USB или на панели управления принтера появится сообщение об ошибке. Дополнительную информацию см. в документации по цифровой камере.

Убедитесь, что камера является PictBridge--совместимой цифровой камерой

- 1 Отсоедините камеру.
- 2 Подсоедините PictBridge-совместимую цифровую камеру к порту PictBridge. Обратитесь к документации по цифровой камере, чтобы определить, является ли она PictBridge-совместимой.

Проверьте кабель USB

Используйте только кабель USB, который поставляется с камерой.

Извлеките карты памяти

Извлеките все карты памяти из принтера.

Проверьте сообщения

Если на панели управления отображается сообщение об ошибке, см. раздел “Сообщение об ошибке на экране компьютера” на стр. 219.

Поиск и устранение неисправностей при застревании и неправильной подаче бумаги

Удаление застрявшей бумаги и предотвращение застревания бумаги

Чтобы удалить все препятствия для прохождения бумаги, выполните следующие действия.

- 1 Энергичным движением извлеките бумагу. Если не удастся достать бумагу, поскольку она находится глубоко в принтере, поднимите блок сканера, чтобы открыть принтер.
- 2 Вытяните бумагу.
- 3 Закройте блок сканера.

4 Нажмите кнопку ✓.

5 Повторно распечатайте недостающие страницы.

Для предотвращения застревания бумаги загружайте бумагу в принтер без усилия.

Модуль дуплекса работает неправильно

Возможные решения. Попробуйте выполнить одно или несколько из следующих рекомендуемых действий:

Проверка формата и типа бумаги

Проверьте формат и тип бумаги и убедитесь в том, что бумага поддерживается принтером. При использовании модуля автоматического дуплекса убедитесь, что загружена обычная бумага формата Letter или A4.

Проверьте, не застряла ли бумага

Проверьте и удалите застрявшую бумагу. Для получения дополнительных сведений см. раздел “Застревание бумаги в модуле дуплекса” на стр. 195.

Убедитесь в том, что модуль дуплекса установлен правильно

Извлеките модуль дуплекса и установите его повторно. Для получения дополнительных сведений см. раздел “Застревание бумаги в модуле дуплекса” на стр. 195.

Ошибка типа двусторонней бумаги

Для двусторонней печати выбран неправильный тип или формат бумаги.

- 1 Выберите .
- 2 Нажмите кнопку ▼, чтобы выбрать значение **Обращение с бумагой**.
- 3 Нажмите кнопку ▼, чтобы выбрать значение **Тип** или **Формат**.
- 4 С помощью кнопки ◀ или ▶ выберите правильное значение.

Примечание. Используйте только обычную бумагу формата Letter или A4. Принтер не выполняет двустороннее копирование на конвертах, карточках или фотобумаге.

Двусторонняя печать не поддерживается для текущего формата бумаги

Формат бумаги не поддерживается для двусторонней печати.

- 1 Выберите .
- 2 Нажмите кнопку ▼, чтобы выбрать значение **Обращение с бумагой**.
- 3 Нажмите кнопку ▼, чтобы выбрать значение **Формат**.
- 4 С помощью кнопки ◀ или ▶ выберите правильный формат бумаги.

Примечание. Принтер поддерживает двустороннюю печать только на бумаге формата Letter и A4.

Двусторонняя печать не поддерживается для текущего типа бумаги

Тип бумаги не поддерживается для двусторонней печати.

- 1 Выберите .
- 2 Нажмите кнопку ▼, чтобы выбрать значение **Обращение с бумагой**.

- 3 Нажмите кнопку ▼, чтобы выбрать значение **Тип**.
- 4 С помощью кнопки ◀ или ▶ выберите правильный тип бумаги.

Примечание. Принтер поддерживает двустороннюю печать только на обычной бумаге.

В принтере застряла бумага

Автоматическое извлечение бумаги

Чтобы удалить застрявшую бумагу, извлеките бумагу:

- 1 Нажмите и удерживайте кнопку ✓.
- 2 Извлеките бумагу из выходного лотка для бумаги.

Извлечение бумаги вручную

- 1 Нажмите кнопку ⏻, чтобы выключить принтер.
- 2 Возьмите бумагу и аккуратно выньте ее из принтера.
- 3 Нажмите кнопку ⏻, чтобы снова включить принтер.

Бумага застряла в опоре для бумаги

- 1 Нажмите кнопку ⏻, чтобы выключить принтер.
- 2 Возьмите бумагу и аккуратно выньте ее из принтера.
- 3 Нажмите кнопку ⏻, чтобы снова включить принтер.

Неправильная подача бумаги или специальных материалов

Если бумага или специальные материалы подаются неправильно, с перекосами или подается сразу несколько листов, попробуйте выполнить следующие действия. Попробуйте выполнить одно или несколько из следующих рекомендуемых действий:

Проверьте состояние бумаги

Используйте новую немятую бумагу.

Проверьте правильность загрузки бумаги

- Загрузите меньшее количество бумаги в принтер.
- Загрузите бумагу стороной для печати к себе. (Если вы не уверены, какая сторона предназначена для печати, обратитесь к инструкциям, прилагаемым к бумаге.)

См. раздел “Загрузка бумаги” на стр. 60 и связанные разделы для получения сведений о:

- Максимальный объем загружаемой бумаги каждого типа
- Специальные инструкции по поддерживаемой бумаге и специальным материалам

Вынимайте каждую страницу при выходе из принтера

Вынимайте каждую страницу при выходе из принтера и, прежде чем сложить в стопку, дайте ей просохнуть.

Отрегулируйте направляющие

Отрегулируйте направляющие:

- При использовании материала для печати шириной более 8,5 дюймов
- Прижмите к краям бумаги или материала для печати так, чтобы бумага при этом не выгибалась

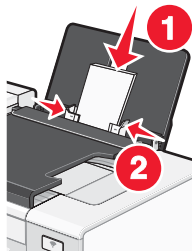

Принтер не выполняет подачу бумаги, печать на конвертах или специальной бумаге

Возможные решения. Попробуйте выполнить одно или несколько из следующих рекомендуемых действий:

Проверьте, не застряла ли бумага

Проверьте и удалите застрявшую бумагу. Для получения дополнительных сведений см. раздел “Поиск и устранение неисправностей при застревании и неправильной подаче бумаги” на стр. 191.

Проверьте правильность загрузки бумаги

- Убедитесь, что специальная бумага загружена правильно. Для получения дополнительных сведений см. раздел “Загрузка бумаги” на стр. 60.
- Попробуйте загрузить одну страницу, конверт или один лист специальной бумаги.

Проверьте настройки принтера по умолчанию и убедитесь, что печать не приостановлена

1 В системе Windows Vista нажмите  → **Панель управления** → **Принтеры** (в разделе “Оборудование и звук”).

В системе Windows XP нажмите **Пуск** → **Настройка** → **Принтеры и факсы**.

2 Дважды нажмите на значок устройства с очередью на печать.

3 Выберите **Принтер**.

- Убедитесь, что рядом с пунктом “Приостановить печать” отсутствует галочка.
- Если рядом с параметром “Использовать принтер по умолчанию” не установлена галочка, то необходимо для всех файлов для печати выбрать очередь печатающего устройства.

Застревание бумаги для транспаранта

Возможные решения. Попробуйте выполнить одно или несколько из следующих рекомендуемых действий:

Удаление застрявшей бумаги для транспаранта

1 Нажмите кнопку , чтобы выключить принтер.

2 Извлеките застрявшую бумагу для транспаранта из принтера.

Просмотрите контрольный список при печати транспаранта

- Используйте только необходимое количество страниц для транспаранта.
- Выберите следующие параметры, чтобы бумага не застревала при подаче в принтере:
 - 1 Открыв документ, выберите **Файл → Печать**.
 - 2 Нажмите кнопку **Свойства, Параметры** или **Настройка**.
 - 3 Выберите вкладку **Параметры страницы**.
 - 4 В разделе "Формат бумаги" выберите **Транспарант**.
 - 5 Выберите **Транспарант Letter** или **Транспарант A4** в качестве формата бумаги.
 - 6 Выберите параметр **Книжная** или **Альбомная**.
 - 7 Нажмите кнопку **ОК**.
 - 8 Нажмите кнопку **ОК** или **Печать**.

Бумага по-прежнему застревает

Предназначена ли используемая бумага для печати на струйном принтере?

Проверьте используемый тип бумаги. Некоторая бумага низкого качества может быть слишком тонкой или гладкой и поэтому может неправильно подаваться в принтер. Для получения дополнительных сведений см. раздел "Выбор совместимого типа специальной бумаги" на стр. 72.

Правильно ли загружается бумага?

Для получения дополнительных сведений см. раздел "Загрузка бумаги" на стр. 60.

Примечание. Бумага должна загружаться в принтер без усилия.

Застряла бумага в устройстве автоматической подачи

- 1 Откройте устройство автоматической подачи. Для этого возьмитесь за выемку с левой стороны и потяните вверх.
- 2 Возьмите бумагу и аккуратно выньте ее из принтера.
- 3 Закройте устройство автоматической подачи.
- 4 Нажмите кнопку **✓**.

Застревание бумаги в модуле дуплекса

- 1 Нажмите на фиксатор модуля дуплекса при его извлечении.

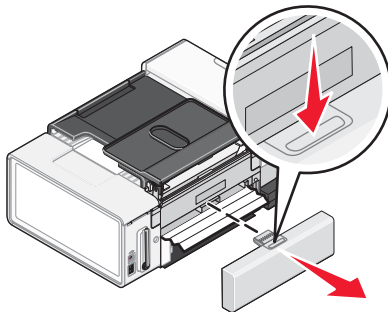

2 Вытащите модуль дуплекса.

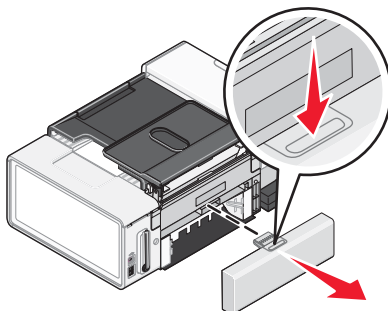

3 Возьмите бумагу и аккуратно выньте ее из принтера.

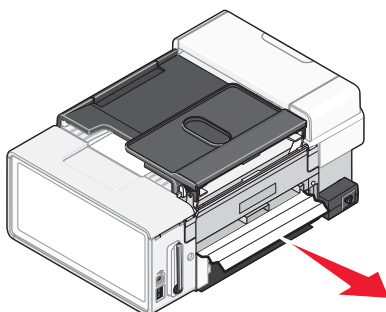

4 Нажмите на фиксатор модуля дуплекса при его повторной установке на место.

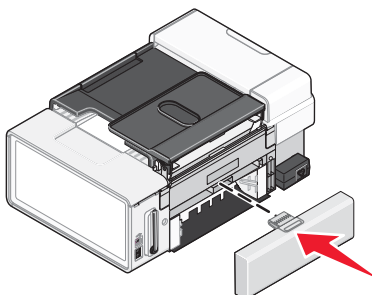

5 Нажмите кнопку ✓.

6 На компьютере удалите или остановите печать задания, а затем попробуйте отправить его еще раз.

Устранение неисправностей карты памяти

Не удается вставить карту памяти

Возможные решения. Попробуйте выполнить одно или несколько из следующих рекомендуемых действий:

Проверьте тип карты памяти

Убедитесь, что используемый тип карты памяти подходит для принтера.

Проверьте размещение карты памяти

Убедитесь, что карта памяти вставлена в соответствующее гнездо.

При вставке карты памяти ничего не происходит

Возможные решения. Попробуйте выполнить одно или несколько из следующих рекомендуемых действий:

Повторная вставка карты памяти

Возможно, карта памяти вставлена слишком медленно. Извлеките и быстро вставьте карту памяти.

Проверьте размещение карты памяти

Убедитесь, что карта памяти вставлена в соответствующее гнездо. Для получения дополнительных сведений см. раздел “Вставка карты памяти” на стр. 82.

Проверьте тип карты памяти

Убедитесь, что используемый тип карты памяти подходит для принтера. Для получения дополнительных сведений см. раздел “Вставка карты памяти” на стр. 82.

Убедитесь, что карта памяти не повреждена

Убедитесь в отсутствии видимых повреждений карты памяти.

Убедитесь, что карта памяти содержит фотографии

Вставьте карту памяти, содержащую фотографии.

Убедитесь в том, что подключен кабель USB

Если принтер подключен к компьютеру с помощью кабеля USB:

- 1 Проверьте, нет ли видимых повреждений на кабеле USB.
- 2 Надежно подключите квадратный разъем кабеля USB к гнезду на задней панели принтера.
- 3 Надежно подключите прямоугольный разъем кабеля USB к порту USB компьютера.

Порт USB помечен значком  USB.

Проверьте сетевые подключения

Если принтер и компьютер подключены по сети, убедитесь, что связь установлена между соответствующими хост-компьютером и устройством. На компьютере выберите принтер или на принтере выберите компьютер.

Невозможно выполнить печать документов с карты памяти или флэш-диска

Проверьте тип файлов, содержащихся на карте памяти или флэш-диске

Принтер распознает:

- Файлы со следующими расширениями:
 - DOC (Microsoft Word)
 - XLS (Microsoft Excel)
 - PPT (Microsoft PowerPoint)
 - PDF (Adobe Portable Document Format)
 - RTF (Rich Text Format)
 - DOCX (Microsoft Word Open Document Format)
 - XLSX (Microsoft Excel Open Document Format)

- PPTX (Microsoft PowerPoint Open Document Format)
- WPS (Microsoft Works)
- WPD (WordPerfect)
- Фотографии

Проверьте карту памяти или флэш-диск

Убедитесь, что карта памяти или флэш-диск не поврежден. Аккуратно извлеките устройства памяти из принтера во избежание повреждения или потери данных.

Проверьте сетевые подключения и питание

Убедитесь, что принтер подключен к компьютеру с помощью кабеля USB, а также что компьютер и принтер включены. Невозможно выполнить печать документов с карты памяти или флэш-диска по беспроводной сети. На компьютере должны быть установлены приложения, поддерживающие перечисленные выше форматы.

Фотографии не передаются с карты памяти по беспроводной сети

Возможные решения. Попробуйте выполнить одно или несколько из следующих рекомендуемых действий:

Выберите принтер в беспроводной сети

Только для пользователей Windows

Если имеется несколько принтеров и используется система Windows, необходимо выбрать беспроводной сетевой принтер.

1 Выполните одно из следующих действий.

- В системе Windows Vista нажмите  → **Панель управления** → **Принтеры**.
- В системе Windows XP или более ранних версий нажмите кнопку **Пуск** → **Настройка** → **Принтеры и факсы**.

2 В списке выберите принтер в беспроводной сети

Примечание. Чтобы выбрать принтер, щелкните принтер правой кнопкой мыши и выберите параметр **Использовать по умолчанию**.

3 Вставьте карту памяти в принтер.

4 На панели управления нажмите кнопку .

5 Нажмите кнопку , чтобы выбрать пункт **Выбор компьютера**.

6 Нажмите кнопку .

7 В появившемся списке выберите компьютер в беспроводной сети.

8 Следуйте указаниям на экране компьютера. Для получения дополнительных сведений см. главу “Работа с фотографиями” в *полной версии руководства пользователя*.

Проверьте размещение карты памяти

Убедитесь, что карта памяти вставлена в соответствующее гнездо.

Проверьте тип карты памяти

Убедитесь, что используемый тип карты памяти подходит для принтера.

Убедитесь, что карта памяти не повреждена

Убедитесь в отсутствии видимых повреждений карты памяти. Аккуратно извлеките карты памяти из принтера во избежание повреждения данных.

Убедитесь, что карта памяти содержит фотографии

Вставьте карту памяти, содержащую фотографии. Принтер читает фотографии в формате JPEG. Для получения дополнительных сведений см. документацию, прилагаемую к камере.

Убедитесь в том, что компьютер и принтер включены

Убедитесь в том, что компьютер и принтер включены. Убедитесь в том, что запущена система Windows.

Проверьте наличие активного беспроводного соединения

Убедитесь в том, что беспроводное соединение установлено и является активным.

Примечание. Если беспроводное соединение отключено, подключите принтер к компьютеру с помощью кабеля для настройки.

Поиск и устранение неисправностей при копировании

Копировальное устройство не отвечает

Возможные решения. Попробуйте выполнить одно или несколько из следующих рекомендуемых действий:

Проверьте сообщения

Устраните сообщения об ошибках.

Проверьте питание

Если индикатор  не горит, убедитесь в том, что принтер подключен к розетке с правильным заземлением. Убедитесь, что кабель питания правильно подключен к принтеру.

Блок сканера не закрывается

- 1 Поднимите блок сканера.
- 2 Удалите предмет, который препятствует закрытию блока сканера.
- 3 Опустите блок сканера.

Низкое качество копирования

- Чистые страницы
- Клетчатый узор
- Искажения на графических изображениях
- Пропущенные символы
- Тусклое изображение при печати
- Темное изображение при печати
- Кривые линии
- Смазанные изображения
- Полосы
- Непонятные символы
- Белые линии на изображении

Возможные решения. Попробуйте выполнить одно или несколько из следующих рекомендуемых действий:

Проверьте сообщения

Если отображается сообщение об ошибке, см. раздел “Сообщение об ошибке на экране компьютера” на стр. 219.

Проверьте чернила

Проверьте уровни чернил и при необходимости установите новый картридж.

Протрите стекло сканера

Если стекло сканера загрязнено, аккуратно протрите его чистой тканью без ворса, смоченной в воде.

Просмотрите операции по улучшению качества печати

См. раздел “Улучшение качества печати” на стр. 173.

Настройка яркости копии

- 1 Загрузите документ лицевой стороной вниз на стекло сканера.
- 2 На панели управления нажимайте кнопку ▲ или ▼ для выбора пункта **Копировать**.
- 3 Нажмите кнопку ✓.
- 4 Нажимайте кнопку ▼ для выбора пункта **Светлее / темнее**.
- 5 Нажимайте кнопку ◀ или ▶, чтобы сделать копию светлее или темнее.
- 6 Нажмите кнопку **Старт**.

Проверьте качество оригинала

Если оригинал документа неудовлетворительного качества, попробуйте воспользоваться более четкой версией документа или изображения.

Выполняется ли сканирование с фотографии или глянцевой бумаги, журнала или газеты?

В случае копирования или сканирования с фотографии или глянцевой бумаги, журнала или газеты см. раздел “Удаление волнистых разводов на сканированных изображениях фотографий, журналов или газет” на стр. 97.

Проверьте размещение документа

Убедитесь, что документ или фотография правильно размещены на стекле сканера лицевой стороной вниз в правом нижнем углу.

Копия не совпадает с оригиналом

Правильно ли загружен оригинал документа на стекло сканера?

- Убедитесь, что оригинал документа помещен на стекло сканера в правый нижний угол.
- Поместите документ, который требуется скопировать, на стекло сканера лицевой стороной вниз.

- Совместите правый нижний угол лицевой стороны документа со стрелками в правом нижнем углу стекла сканера.

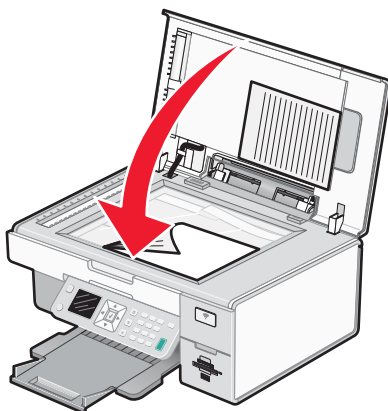

Документ или фотография копируется не полностью

Возможные решения. Попробуйте выполнить одно или несколько из следующих рекомендуемых действий:

Проверьте размещение документа

Убедитесь, что документ или фотография правильно размещены на стекле сканера лицевой стороной вниз в правом нижнем углу.

Проверьте формат бумаги

Убедитесь, что формат используемой бумаги соответствует тому, что выбран в настройках.

Проверьте параметр "Размер оригинала"

Убедитесь, что для параметра "Размер оригинала" установлено значение **Автовыбор** или размер копируемого оригинала документа.

Поиск и устранение неисправностей при сканировании

Сканер не отвечает

Возможные решения. Попробуйте выполнить одно или несколько из следующих рекомендуемых действий:

Проверьте сообщения

Устранение сообщений об ошибках

Проверьте питание

Если индикатор  не горит, убедитесь в том, что принтер подключен к розетке с правильным заземлением. Убедитесь, что кабель питания правильно подключен к принтеру.

Проверьте настройки принтера по умолчанию и убедитесь, что печать не приостановлена

- 1 Выполните одно из следующих действий.
 - В системе Windows Vista нажмите  → **Панель управления**.
 - В системе Windows XP нажмите **Пуск**.

- 2 Выберите **Принтеры** или **Принтеры и факсы**.

- 3 Дважды нажмите на принтер, который необходимо проверить.
- 4 Выберите **Принтер**.
- 5 Убедитесь, что рядом с пунктом "Приостановить печать" отсутствует галочка. Если установлен флажок "Использовать принтер по умолчанию, то при каждой печати необходимо выбирать необходимый принтер в списке.

Удаление и повторная установка программного обеспечения

Для получения дополнительных сведений см. раздел "Удаление и повторная установка программного обеспечения" на стр. 158.

Неудачная попытка сканирования

Возможные решения. Попробуйте выполнить одно или несколько из следующих рекомендуемых действий:

Проверьте соединение кабеля USB

- 1 Проверьте, нет ли видимых повреждений на кабеле USB.
- 2 Надежно подключите квадратный разъем кабеля USB к гнезду на задней панели принтера.
- 3 Надежно подключите прямоугольный разъем кабеля USB к порту USB компьютера.

Порт USB помечен значком  USB.

Перезагрузите компьютер

Выключите, а затем повторно запустите компьютер.

Сканирование выполняется очень медленно или приводит к "зависанию" компьютера

Возможные решения. Попробуйте выполнить одно или несколько из следующих рекомендуемых действий:

Завершите другие приложения

Закройте все неиспользуемые программы.

Уменьшите разрешение сканирования

- 1 Загрузите оригинал документа на стекло сканера лицевой стороной вниз.
- 2 На рабочем столе дважды нажмите значок **Productivity Studio**.
- 3 На первом экране нажмите кнопку **Сканировать**.
- 4 Нажмите кнопку **Параметры пользователя**.
- 5 Выберите пониженное разрешение сканирования в раскрывающемся списке "Разрешение сканирования".
- 6 Нажмите кнопку **Старт**.

Плохое качество сканированных изображений

Возможные решения. Попробуйте выполнить одно или несколько из следующих рекомендуемых действий:

Проверьте сообщения

Если отображается сообщение об ошибке, см. раздел “Сообщения об ошибках на дисплее принтера” на стр. 214.

Протрите стекло сканера

Если стекло сканера загрязнено, аккуратно протрите его чистой тканью без ворса, смоченной в воде.

Отрегулируйте качество сканирования

- 1 Загрузите оригинал документа на стекло сканера лицевой стороной вниз.
- 2 На рабочем столе дважды нажмите значок **Productivity Studio**.
- 3 На первом экране нажмите кнопку **Сканировать**.
- 4 Нажмите кнопку **Параметры пользователя**.
- 5 Выберите повышенное разрешение сканирования.
- 6 Нажмите кнопку **Старт**.

Просмотрите операции по улучшению качества печати

См. раздел “Улучшение качества печати” на стр. 173.

Выполняется ли сканирование с фотографии или глянцевой бумаги, журнала или газеты?

В случае копирования или сканирования с фотографии или глянцевой бумаги, журнала или газеты см. раздел “Удаление волнистых разводов на сканированных изображениях фотографий, журналов или газет” на стр. 97.

Проверьте качество оригинала

Если оригинал документа неудовлетворительного качества, попробуйте воспользоваться более четкой версией документа или изображения.

Проверьте размещение документа

Убедитесь, что документ или фотография правильно размещены на стекле сканера лицевой стороной вниз в правом нижнем углу.

Документ или фотография сканируются не полностью

Возможные решения. Попробуйте выполнить одно или несколько из следующих рекомендуемых действий.

Проверьте размещение документа

Убедитесь, что документ или фотография правильно размещены на стекле сканера лицевой стороной вниз в дальнем левом углу.

Проверьте формат бумаги

Убедитесь, что формат используемой бумаги соответствует тому, что выбран в настройках.

Проверьте параметр "Размер оригинала"

Убедитесь, что для параметра "Размер оригинала" установлено значение **Автовыбор** или размер сканируемого оригинала документа.

Не удается выполнить сканирование на компьютер по сети

См. раздел "Сканирование на компьютер по сети с помощью панели управления" на стр. 121.

Поиск и устранение неисправностей при работе с факсом

Не удается отправить или принять факс

Возможные решения. Попробуйте выполнить одно из следующих действий.

Проверьте сообщения

Если появится сообщение об ошибке, следуйте указаниям в диалоговом окне сообщения об ошибке.

Проверьте питание

Если не горит индикатор , см. раздел "Не горит кнопка питания" на стр. 154.

Проверьте кабельные соединения

Убедитесь, что кабели следующих устройств надежно подключены:

- Блок питания
- Телефон
- Трубка
- Автоответчик

Проверьте телефонную розетку

- 1 Подсоедините телефон к настенной розетке.
- 2 Убедитесь в наличии тонального сигнала.
- 3 Если тональный сигнал не слышен, подключите другой телефон к настенной розетке.
- 4 Если тональный сигнал по-прежнему не слышен, подключите телефон к другой настенной розетке.
- 5 Если сигнал слышен, подсоедините принтер к этой настенной розетке.

Просмотрите контрольный список цифровой телефонной службы

Факс-модем является аналоговым устройством. К принтеру можно подключить определенные устройства, позволяющие воспользоваться услугами цифрового телефона.

- Если используется линия ISDN, то принтер можно подключить к порту аналогового телефона (порт R-интерфейса) на терминальном адаптере ISDN. Чтобы получить дополнительную справку, а также заказать порт R-интерфейса, обратитесь к поставщику услуг ISDN.
- Если используется линия DSL, подсоедините фильтр DSL или маршрутизатор, которые поддерживают аналоговую линию. Для получения дополнительных сведений обратитесь к поставщику услуг DSL.
- Если используется АТС, принтер следует подключить к разъему аналоговой линии на АТС. Если такой разъем отсутствует, то следует провести аналоговую телефонную линию для факса. Для получения дополнительной информации по отправке факса, когда используется АТС, см. раздел "Настройка факса после АТС" на стр. 36.

Проверьте наличие сигнала на линии

- Сделайте пробный вызов по номеру телефона, на который необходимо отправить факс, чтобы убедиться, что он работает правильно.
- Если телефонная линия занята другим устройством, дождитесь завершения работы другого устройства.
- Если используется функция набора при положенной трубке, увеличьте громкость, чтобы проверить наличие сигнала на линии.

Отсоедините другие устройства на время

Чтобы убедиться, что принтер работает правильно, подсоедините его напрямую к телефонной линии. Отсоедините автоответчики, компьютеры с модемами или разветвители телефонной линии.

Проверьте, не застряла ли бумага

Проверьте и удалите застрявшую бумагу.

Отключите функцию ожидания вызова на время

Функция ожидания вызова может препятствовать передаче факсов. Отключите эту функцию перед отправкой или приемом факса. Позвоните в телефонную компанию, чтобы узнать последовательность нажатия клавиш для временного отключения функции ожидания вызова.

Используется ли услуга голосовой почты?

Если местная телефонная компания предоставляет функцию голосовой почты, эта функция может препятствовать передаче факсов. Чтобы настроить ответ на входящие вызовы принтером и устройством голосовой почты:

- См. раздел “Настройка отличительного звонка” на стр. 144. Возможные настройки: одинарный звонок, двойной звонок, тройной звонок и любой звонок.
- Возможно, следует провести вторую телефонную линию для принтера.

Проверьте код страны

Убедитесь, что введен код страны или региона, где используется принтер.

- 1 На панели управления нажимайте кнопку ▲ или ▼ до тех пор, пока не будет выбран пункт **Настройка**.
- 2 Нажмите кнопку ✓.
- 3 Нажимайте кнопку ▲ или ▼ до тех пор, пока не будет выделен пункт **Изменение параметров принтера по умолчанию**.
- 4 Нажмите кнопку ✓.
- 5 Найдите в пункте меню **Страна** пользовательский параметр по умолчанию, отмеченный звездочкой (*).
- 6 Если требуется изменить код страны, выполните следующие действия:
 - а С помощью кнопок ▲ и ▼ выделите пункт меню **Страна**.
 - б Нажимайте кнопку ◀ или ▶ до тех пор, пока на дисплее не появится страна или регион, где используется принтер.
 - в Нажмите кнопку ↻ для сохранения параметра.

Заполнена ли память принтера?

- 1 Наберите номер получателя.
- 2 Отсканируйте оригинал документа по одной странице.

Факсы передаются, но не принимаются

Возможные решения. Попробуйте выполнить одно или несколько из следующих рекомендуемых действий:

Загрузите бумагу

Загрузите бумагу, чтобы распечатать все факсы, сохраненные в памяти принтера.

Проверьте, включена ли функция автоответа

Если функция автоответа включена:

- Принтер будет отвечать после указанного числа звонков.
 - Если используется функция отличительного звонка, см. раздел “Настройка отличительного звонка” на стр. 144.
- 1 На панели управления нажимайте кнопку ▲ или ▼ до тех пор, пока не будет выделен пункт **Факс**.
 - 2 Нажмите кнопку ✓.
 - 3 Нажимайте кнопку ▲ или ▼ до тех пор, пока не появится пункт меню **Автоответ**.
 - 4 Убедитесь в том, что выбрано значение **Вкл.**
 - 5 В противном случае нажимайте кнопку ◀ или ▶ до тех пор, пока не появится значение **Вкл.**
 - 6 Нажмите кнопку ↻ для сохранения.

Проверьте чернила

Проверьте уровни чернил и при необходимости установите новый картридж.

Убедитесь в том, что не выбран параметр "Переадресация факсов".

- 1 На панели управления нажимайте кнопку ▲ или ▼ до тех пор, пока не будет выделен пункт **Факс**.
- 2 Нажмите кнопку ✓.
- 3 Нажимайте кнопку ▲ или ▼ до тех пор, пока не будет выделено подменю **Настройка факса**.
- 4 Нажмите кнопку ✓.
- 5 Нажимайте кнопку ▲ или ▼ до тех пор, пока не будет выделено подменю **Звонок и ответ**.
- 6 Нажмите кнопку ✓.
- 7 Нажимайте кнопку ▲ или ▼ до тех пор, пока не появится пункт **Переадресация**.
- 8 Нажимайте кнопку ◀ или ▶ до тех пор, пока не появится значение **Выкл.**
- 9 Нажмите кнопку ↻ для сохранения параметра.

Факсы принимаются, но не передаются

Возможные решения. Попробуйте выполнить одно или несколько из следующих рекомендуемых действий:

Проверьте правильность выбора режима

Чтобы убедиться, что принтер настроен для отправки факса:

- 1 Нажимайте кнопку ▲ или ▼ до тех пор, пока не будет выделен пункт меню **Факс**
- 2 Нажмите кнопку ✓.

Проверьте размещение документа

Поместите оригинал документа в правый нижний угол на стекло сканера лицевой стороной вниз.

Проверьте настройку префикса набора

- 1 На панели управления нажимайте кнопку ▲ или ▼ до тех пор, пока не будет выделен пункт **Факс**.
- 2 Нажмите кнопку ✓.
- 3 Нажимайте кнопку ▲ или ▼ до тех пор, пока не будет выделено подменю **Настройка факса**.
- 4 Нажмите кнопку ✓.
- 5 Нажимайте кнопку ▲ или ▼ до тех пор, пока не будет выделено подменю **Набор и отправка**.
- 6 Нажмите кнопку ✓.
- 7 Нажимайте кнопку ▲ или ▼ до тех пор, пока не появится пункт **Префикс набора**.
- 8 Чтобы изменить настройку, нажимайте кнопку ◀ или ▶ до тех пор, пока не появится пункт **Создать**.
- 9 Нажмите кнопку ✓.
- 10 Введите префикс, который необходимо набирать перед каждым номером телефона.
- 11 Нажмите кнопку ✓ для сохранения.

Проверьте номер быстрого набора

- Убедитесь, что быстрый набор запрограммирован на номер, который необходимо набрать. См. раздел “Настройка быстрого набора” на стр. 144.
- Можно также набрать номер телефона вручную.

Убедитесь, что принтер распознает сигнал набора

- См. раздел “Отправка факса с одновременным прослушиванием абонента (Набор без трубки)” на стр. 128.
- Проверьте настройку метода набора.
 - 1 Убедитесь в наличии тонального сигнала. Если сигнал слышен, но принтер вешает трубку без набора, это означает, что он не распознает сигнал набора.
 - 2 На панели управления нажимайте кнопку ▲ или ▼ до тех пор, пока не будет выделен пункт **Факс**.
 - 3 Нажмите кнопку ✓.
 - 4 Нажимайте кнопку ▲ или ▼ до тех пор, пока не будет выделено подменю **Настройка факса**.

- 5 Нажмите кнопку ✓.
- 6 Нажимайте кнопку ▲ или ▼ до тех пор, пока не будет выделено подменю **Набор и отправка**.
- 7 Нажмите кнопку ✓.
- 8 Нажимайте кнопку ▲ или ▼ до тех пор, пока не появится пункт **Метод набора**.
- 9 Нажимайте кнопку ◀ или ▶ до тех пор, пока не появится пункт **После АТС (опред тон сигн откл)**.
- 10 Нажмите кнопку ↻ для сохранения.

Принтер принимает пустой факс

Возможные причины и решения. Попробуйте выполнить одно или несколько из следующих рекомендуемых действий:

Проверьте оригинал

Попросите отправителя проверить правильность загрузки оригинала документа.

Проверьте чернила

Проверьте уровни чернил и при необходимости установите новый картридж.

Проверьте картриджи

- 1 Извлеките картриджи.
- 2 Убедитесь, что удалены прозрачная лента и наклейка.

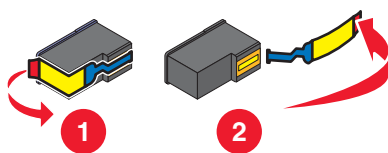

- 3 Установите картриджи на место.

Принят факс плохого качества

Возможные решения. Попробуйте выполнить одно или несколько из следующих рекомендуемых действий:

Просмотрите контрольный список для отправителя

- Проверьте качество оригинала.
- Повторно отправьте факс. Возможно, неполадка связана с качеством подключения к телефонной линии.
- Увеличьте разрешение сканирования отправляемого по факсу изображения.

Проверьте чернила

Проверьте уровни чернил и при необходимости установите новый картридж.

Уменьшите скорость передачи.

- 1 На панели управления нажимайте кнопку ▲ или ▼ до тех пор, пока не будет выделен пункт **Факс**.
- 2 Нажмите кнопку ✓.
- 3 Нажимайте кнопку ▲ или ▼ до тех пор, пока не будет выделено подменю **Настройка факса**.

- 4 Нажмите кнопку ✓.
- 5 Нажимайте кнопку ▲ или ▼ до тех пор, пока не будет выделено подменю **Набор и отправка**.
- 6 Нажмите кнопку ✓.
- 7 Нажимайте кнопку ▲ или ▼ до тех пор, пока не будет выделен пункт **Максимальная скорость отправки**.
- 8 Нажимайте кнопку ◀ или ▶ и выберите пониженную скорость передачи.
- 9 Нажмите кнопку ↻ для сохранения.
- 10 Повторно отправьте факс.
- 11 Если ошибка сохранится, повторите действия с шаг 1 по шаг 10 , последовательно отправляя факс на пониженных скоростях.
Примечание. Наименьшая скорость передачи 2400 бит/с.

Примечания.

- Чем ниже скорость передачи, тем больше времени требуется для печати факса.
- Пониженная скорость передачи сохраняется для последующих факсов до отмены этой настройки скорости передачи.

Данные о вызываемом абоненте не отображаются

Возможно, шаблон идентификации вызывающего абонента установлен неправильно

Принтер поддерживает два различных шаблона идентификации вызывающего абонента: шаблон 1 (FSK) и шаблон 2 (DTMF). В зависимости от страны или региона проживания, а также выбранной телекоммуникационной компании, чтобы отобразить данные о вызываемом абоненте для принтера, возможно, потребуется переключить шаблон. Для получения дополнительных сведений см. раздел “Изменение шаблона АОН с панели управления” на стр. 131.

Ошибка факса

Факсимильные аппараты прекратили обмен данными.

Повторно отправьте факс. Возможно, неполадка связана с качеством подключения к телефонной линии.

Ошибка удаленного факса

Возможные решения. Попробуйте выполнить одно или несколько из следующих рекомендуемых действий:

Проверьте телефонную линию

Повторно отправьте факс. Возможно, неполадка связана с качеством подключения к телефонной линии.

Выберите пониженную скорость передачи

- 1 На панели управления нажимайте кнопку ▲ или ▼ до тех пор, пока не будет выделен пункт **факс**.
- 2 Нажмите кнопку ✓.
- 3 Нажимайте кнопку ▲ или ▼ до тех пор, пока не будет выделено подменю **Настройка факса**.
- 4 Нажмите кнопку ✓.

- 5 Нажимайте кнопку ▲ или ▼ до тех пор, пока не будет выделено подменю **Набор и отправка**.
- 6 Нажмите кнопку ✓.
- 7 Нажимайте кнопку ▲ или ▼ до тех пор, пока не будет выделен пункт **Максимальная скорость отправки**.
- 8 Нажимайте кнопку ◀ или ▶ и выберите пониженную скорость передачи.
- 9 Нажмите кнопку ↶ для сохранения.
- 10 Повторно отправьте факс.
- 11 Если ошибка сохранится, повторите действия с шаг 1 по шаг 10 , последовательно отправляя факс на пониженных скоростях.

Примечания.

- Наименьшая скорость передачи 2400 бит/с.
- Чем ниже скорость передачи, тем больше времени требуется для печати факса.
- Пониженная скорость передачи сохраняется для последующих факсов до отмены этой настройки скорости передачи.

Телефонная линия занята

Возможные решения. Попробуйте выполнить одно или несколько из следующих рекомендуемых действий:

Измените настройки повторного набора

Принтер автоматически три раза выполняет повторный набор с интервалом 2 минуты. Можно изменить настройки по умолчанию и настроить повторный набор до пяти раз с интервалом до 8 минут.

Чтобы изменить настройки повторного набора:

- 1 На панели управления нажимайте кнопку ▲ или ▼ до тех пор, пока не будет выделен пункт **Факс**.
- 2 Нажмите кнопку ✓.
- 3 Нажимайте кнопку ▲ или ▼ до тех пор, пока не будет выделено подменю **Настройка факса**.
- 4 Нажмите кнопку ✓.
- 5 Нажимайте кнопку ▲ или ▼ до тех пор, пока не будет выделено подменю **Набор и отправка**.
- 6 Нажмите кнопку ✓.
- 7 Чтобы изменить временной интервал между попытками повторного набора:
 - а Нажимайте кнопку ▲ или ▼ до тех пор, пока не будет выделен пункт **Время набора**.
 - б Нажимайте кнопку ◀ или ▶ до тех пор, пока не появится нужный параметр.
 - в Нажмите кнопку ↶ для сохранения.
- 8 Чтобы изменить число попыток повторного набора:
 - а Нажимайте кнопку ▲ или ▼ до тех пор, пока не будет выделен пункт **Попыток набора**.
 - б Нажимайте кнопку ◀ или ▶ до тех пор, пока не появится нужный параметр.
 - в Нажмите кнопку ↶ для сохранения.

Запланируйте повторную отправку факса на более позднее время

См. раздел “Отправка группового факса в заданное время” на стр. 128.

Ошибка на телефонной линии

Возможные причины и решения. Попробуйте выполнить одно или несколько из следующих рекомендуемых действий:

Просмотрите контрольный список цифровой телефонной службы

Факс-модем является аналоговым устройством. К принтеру можно подключить определенные устройства, позволяющие воспользоваться услугами цифрового телефона.

- Если используется линия ISDN, то принтер можно подключить к порту аналогового телефона (порт R-интерфейса) на терминальном адаптере ISDN. Чтобы получить дополнительную справку, а также заказать порт R-интерфейса, обратитесь к поставщику услуг ISDN.
- Если используется линия DSL, подсоедините фильтр DSL или маршрутизатор, которые поддерживают аналоговую линию. Для получения дополнительных сведений обратитесь к поставщику услуг DSL.
- Если используется АТС, принтер следует подключить к разъему аналоговой линии на АТС. Если такой разъем отсутствует, то следует провести аналоговую телефонную линию для факса. Для получения дополнительной информации по отправке факса, когда используется АТС, см. раздел “Настройка факса после АТС” на стр. 36.

Проверьте телефонную линию

Если телефонная линия занята другим устройством, перед отправкой факса дождитесь завершения работы другого устройства.

Проверьте кабельные соединения

Убедитесь, что кабели следующих устройств надежно подключены:

- Блок питания
- Телефон
- Трубка
- Автоответчик

Не удалось установить связь

Возможные решения. Попробуйте выполнить одно или несколько из следующих рекомендуемых действий:

Используйте контрольный список телефонной линии

- Повторно отправьте факс. Возможно, неполадка связана с качеством подключения к телефонной линии.
- Сделайте пробный вызов по номеру телефона, на который необходимо отправить факс, чтобы убедиться, что он работает правильно.
- Если телефонная линия занята другим устройством, перед отправкой факса дождитесь завершения работы другого устройства.

Убедитесь, что принтер распознает сигнал набора

- См. раздел “Отправка факса с одновременным прослушиванием абонента (Набор без трубки)” на стр. 128.
- Проверьте настройку метода набора.
 - 1 Убедитесь в наличии тонального сигнала. Если сигнал слышен, но принтер вешает трубку без набора, это означает, что он не распознает сигнал набора.
 - 2 На панели управления нажимайте кнопку ▲ или ▼ до тех пор, пока не будет выделен пункт **Факс**.
 - 3 Нажмите кнопку ✓.
Появится меню **Режим факса**.
 - 4 Нажимайте кнопку ▲ или ▼ до тех пор, пока не будет выделено подменю **Настройка факса**.
 - 5 Нажмите кнопку ✓.
 - 6 Нажимайте кнопку ▲ или ▼ до тех пор, пока не будет выделен пункт **Набор и отправка**.
 - 7 Нажмите кнопку ✓.
Появится меню **Набор и отправка**.
 - 8 Нажимайте кнопку ▲ или ▼ до тех пор, пока не будет выделен параметр **Метод набора**.
 - 9 Выберите необходимый метод набора.
 - 10 Нажмите кнопку ↻.

Неподдерживаемый формат бумаги

Принимающий факсимильный аппарат не поддерживает формат документа, отправляемого по факсу. Попробуйте изменить размер документа, а затем повторно отправить факс.

Чтобы изменить размер распечатываемых документов:

- 1 На панели управления нажимайте кнопку ▲ или ▼ до тех пор, пока не будет выбран пункт **Копировать**.
- 2 Нажмите кнопку ✓.
- 3 Нажимайте кнопку ▲ или ▼ до тех пор, пока не будет выбран пункт **Изменение размера**.
- 4 Нажимайте кнопку ◀ или ▶ до тех пор, пока не появится нужный параметр для изменения размера.
- 5 Нажмите кнопку ✓.
- 6 Нажмите кнопку .

Неподдерживаемый режим факса

Факсимильный аппарат получателя не поддерживает цвет или разрешение отправляемого факса.

- 1 Нажимайте кнопку ▲ или ▼ до тех пор, пока не будет выделен пункт меню **Факс**
- 2 Нажмите кнопку ✓.
- 3 Нажимайте кнопку ▲ или ▼ до тех пор, пока не будет выделено подменю **Настройка факса**.
- 4 Нажмите кнопку ✓.
- 5 Нажимайте кнопку ▲ или ▼ до тех пор, пока не будет выделен пункт **Набор и отправка**.

- 6 Нажмите кнопку ✓.
- 7 Нажимайте кнопку ▲ или ▼ до тех пор, пока не будет выделено подменю **Автопреобразование факса**.
- 8 Нажимайте кнопку ◀ или ▶ до тех пор, пока не появится значение **Вкл.**
- 9 Нажмите кнопку ↻.

Нет ответа

Возможные решения. Попробуйте выполнить одно или несколько из следующих рекомендуемых действий:

Используйте контрольный список телефонной линии

- Повторно отправьте факс. Возможно, неполадка связана с качеством подключения к телефонной линии.
- Сделайте пробный вызов по номеру телефона, на который необходимо отправить факс, чтобы убедиться, что он работает правильно.

Убедитесь, что принтер распознает сигнал набора

- См. раздел “Отправка факса с одновременным прослушиванием абонента (Набор без трубки)” на стр. 128.
- Проверьте настройку метода набора.
 - 1 Убедитесь в наличии тонального сигнала. Если сигнал слышен, но принтер вешает трубку без набора, это означает, что он не распознает сигнал набора.
 - 2 На панели управления нажимайте кнопку ▲ или ▼ до тех пор, пока не будет выделен пункт **Факс**.
 - 3 Нажмите кнопку ✓.
Появится меню **Режим факса**.
 - 4 Нажимайте кнопку ▲ или ▼ до тех пор, пока не будет выделено подменю **Настройка факса**.
 - 5 Нажмите кнопку ✓.
 - 6 Нажимайте кнопку ▲ или ▼ до тех пор, пока не будет выделен пункт **Набор и отправка**.
 - 7 Нажмите кнопку ✓.
Появится меню **Набор и отправка**.
 - 8 Нажимайте кнопку ▲ или ▼ до тех пор, пока не будет выделен параметр **Метод набора**.
 - 9 Выберите необходимый метод набора.
 - 10 Нажмите кнопку ↻.

Сообщения об ошибках на дисплее принтера

Ошибка юстировки

Возможные решения. Попробуйте выполнить одно или несколько из следующих рекомендуемых действий:

Удалите ленту с картриджа.

- 1 Извлеките картридж.
- 2 Убедитесь, что удалены прозрачная лента и наклейка.

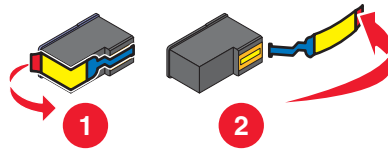

- 3 Установите картридж на место.
- 4 Нажмите кнопку ✓, чтобы отъюстировать картридж.

Для получения дополнительных сведений см. раздел “Юстировка картриджей” на стр. 149.

Используйте новую бумагу

Для юстировки картриджа следует загружать только обычную чистую бумагу.

Принтер может считывать пометки на ранее использовавшейся бумаге, что может привести к появлению сообщения об ошибке юстировки.

Ошибка картриджа (1102, 1203, 1204 или 120F)

- 1 Извлеките картриджи и закройте крышки на держателе картриджа.
- 2 Закройте блок сканера.
- 3 Отсоедините кабель питания от электрической розетки.
- 4 Снова подсоедините кабель питания к электрической розетке.
- 5 Если кнопка ⏻ не горит, нажмите кнопку ⏻.
- 6 Снова вставьте картриджи и закройте крышки на держателе картриджа.
- 7 Закройте блок сканера.

Если ошибка больше не повторяется, проблема решена.

Если ошибка повторяется, один из картриджей работает неверно. Выполните следующую процедуру, чтобы определить, который картридж работает неправильно.

- 1 Извлеките картриджи и закройте крышки на держателе картриджа.
- 2 Закройте блок сканера.
- 3 Отсоедините кабель питания от электрической розетки.
- 4 Снова подсоедините кабель питания к электрической розетке.
- 5 Если кнопка ⏻ не горит, нажмите кнопку ⏻.
- 6 Снова вставьте черный (или цветной) картридж на место и закройте крышку на держателе картриджа.

7 Закройте блок сканера.

8 Если ошибка:

- Повторяется, замените черный (или цветной) картридж новым, закройте крышку держателя картриджа и закройте блок сканера.
- Не повторяется, снова вставьте цветной картридж, закройте крышку держателя картриджа и закройте блок сканера.

9 Если ошибка повторяется снова, замените цветной картридж новым, закройте крышку держателя картриджа и закройте блок сканера.

Заканчиваются черные чернила/Заканчиваются цветные чернила/ Заканчиваются фоточернила

1 Проверьте отображаемые уровни чернил и при необходимости установите новые картриджи.

Чтобы заказать расходные материалы, см. раздел “Заказ бумаги и других принадлежностей” на стр. 152.

2 Для продолжения нажмите ✓.

Застряла каретка

Удалите все препятствия

1 Поднимите блок сканера.

2 Удалите объекты, препятствующие перемещению каретки с картриджем.

3 Убедитесь, что крышки картриджей на держателе закрыты.

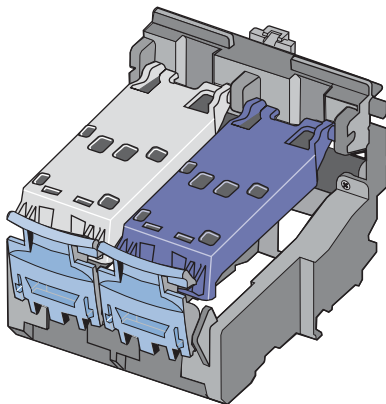

4 Закройте блок сканера.

5 Нажмите кнопку ✓.

Открыта крышка

Убедитесь в том, что блок сканера закрыт.

Ошибка 1104



1 Извлеките картриджи.

2 Вставьте черный или фотокартридж в левый держатель.



3 Вставьте цветной картридж в правый держатель.

Ошибка левого картриджа/Ошибка правого картриджа

Вместо этого сообщения также может отображаться "Ошибка 1205 (левый картридж)" или "Ошибка 1206 (правый картридж)"

- 1 Извлеките указанный картридж и закройте крышку на держателе картриджа.
- 2 Закройте блок сканера.
- 3 Отсоедините кабель питания от электрической розетки.
- 4 Снова подсоедините кабель питания к электрической розетке.
- 5 Если кнопка  не горит, нажмите кнопку .
- 6 Снова вставьте картридж на место и закройте крышку на держателе картриджа.
- 7 Закройте блок сканера.
- 8 Если ошибка:
 - Больше не повторяется - проблема решена.
 - Повторяется, замените картридж на новый, закройте крышку держателя картриджа и закройте блок сканера.

Неверный левый картридж/Неверный правый картридж

- 1 Извлеките указанный картридж и закройте крышку на держателе картриджа.
- 2 Закройте блок сканера.
- 3 Отсоедините кабель питания от электрической розетки.
- 4 Снова подсоедините кабель питания к электрической розетке.
- 5 Если кнопка  не горит, нажмите кнопку .
- 6 Снова вставьте картридж на место и закройте крышку на держателе картриджа.
- 7 Закройте блок сканера.
- 8 Если ошибка:
 - Больше не повторяется - проблема решена.
 - Повторяется, замените картридж на новый, закройте крышку держателя картриджа и закройте блок сканера.

Отсутствует левый картридж/Отсутствует правый картридж

Один или оба картриджа отсутствуют или установлены неправильно. Для получения дополнительных сведений см. раздел "Установка картриджей" на стр. 146.

Примечания.

- Цветную копию можно сделать, когда установлен только цветной картридж.
- Черно-белый документ можно распечатать, когда установлен только черный картридж.
- Копирование или печать, когда установлен только фотокартридж, невозможны.
- Чтобы закрыть сообщение об ошибке, нажмите кнопку .

Сбой памяти

Возможные решения. Попробуйте выполнить одно или несколько из следующих рекомендуемых действий:

Уменьшите используемую память

Если необходимо:

- Распечатайте принятые, но отложенные факсы.
- Отправьте меньшее число страниц.

Выберите параметр "После набора"

- 1 На рабочем столе дважды нажмите значок **Productivity Studio**.
- 2 На первом экране выберите **Параметры и журнал факсов**.
- 3 Нажмите **Настроить быстрый набор и другие параметры факса**.
- 4 Откройте вкладку **Набор и отправка**.
- 5 В разделе "Сканировать документ" в области "Параметры отправки" выберите параметр **После набора**.
- 6 Нажмите кнопку **ОК**.
- 7 Повторно отправьте факс.

Изображения не выбраны

В шаге 1 не были выбраны фотографии на распечатанном и отсканированном листе пробных отпечатков фотографий.

- 1 Убедитесь, что выбранные кружочки полностью закрашены.
- 2 Для продолжения нажмите **✗**.

Формат фото/бумаги не выбран

В шаге 2 не были выбраны параметры распечатанного и отсканированного листа пробных отпечатков фотографий.

- 1 Убедитесь, что выбранные кружочки полностью закрашены.
- 2 Для продолжения нажмите **✗**.

Невозможно распознать лист пробных отпечатков

Документ, помещенный на стекло сканера, не является листом пробных отпечатков. Для получения дополнительных сведений см. раздел "Печать фотографий, хранящихся на запоминающем устройстве, с использованием листа пробных отпечатков" на стр. 101.

Отсутствуют данные о листе пробных отпечатков

Распечатанный и отсканированный лист пробных отпечатков фотографий больше не действителен.

Возможно, перед сканированием листа пробных отпечатков фотографий из принтера была извлечена карта памяти или флэш-диск, или выключен принтер.

Для получения дополнительных сведений см. раздел "Печать фотографий, хранящихся на запоминающем устройстве, с использованием листа пробных отпечатков" на стр. 101.

Допустимые файлы фотографий не обнаружены

Поддерживаемые изображения не найдены на карте памяти или флэш-диске.

Принтер прочитает фотографии, созданные в формате JPEG. Для получения дополнительных сведений см. документацию, прилагаемую к цифровой камере.

Одновременно можно выбрать только одно усовершенствование фото

Выбрано более одного параметра шага 2 распечатанного и отсканированного листа пробных отпечатков фотографий.

- 1 Убедитесь, что для каждого параметра выбран только один вариант.
- 2 Для продолжения нажмите **X**.

Одновременно можно выбрать только один размер бумаги/фотографии.

Выбрано более одного параметра шага 2 распечатанного и отсканированного листа пробных отпечатков фотографий.

- 1 Убедитесь, что для каждого параметра выбран только один вариант.
- 2 Для продолжения нажмите **X**.

Ошибка размера бумаги или фотографии

Размер одной или нескольких фотографий, выбранных для печати, не соответствует формату бумаги, загруженной в принтер.

Измените размер фотографии, чтобы он соответствовал формату бумаги, загруженной в принтер, или измените формат бумаги так, чтобы он соответствовал размеру фотографии.

Ошибка связи PictBridge

Отсоедините, а затем снова подсоедините кабель USB, поставляемый с камерой, к порту PictBridge на передней панели принтера.

Извлеките карту памяти.

Принтер может читать данные либо на PictBridge--совместимой цифровой камере, либо на карте памяти, но не на обеих одновременно.

- 1 Отсоедините и PictBridge-совместимую цифровую камеру, и карту памяти.
- 2 Повторно подключите только одно из этих устройств.

Некоторые фотографии удалены с карты с ПК.

Некоторые фотографии на листе пробных отпечатков фотографий были удалены с карты памяти с помощью компьютера.

Необходимо распечатать новый лист пробных отпечатков фотографий.

Для получения дополнительных сведений см. раздел “Печать фотографий, хранящихся на запоминающем устройстве, с использованием листа пробных отпечатков” на стр. 101.

Ошибки при чтении карты памяти

- См. раздел “Не удается вставить карту памяти” на стр. 196.
- См. раздел “При вставке карты памяти ничего не происходит” на стр. 197.

Сообщение об ошибке на экране компьютера

Устранение сообщений об ошибках

1 Исправьте ошибку, описанную в сообщении. Для получения специальных инструкций нажмите кнопку **Справка** в диалоговом окне сообщения об ошибке.

2 После исправления состояния ошибки нажмите кнопку **Продолжить**, чтобы возобновить печать.

Если ошибка сохранилась, но требуется закрыть окно сообщения об ошибке:

1 Нажмите кнопку **Отмена печати**. Окно с сообщением об ошибке закроется, и появится диалоговое окно "Отмена печати".

2 Следуйте инструкциям в диалоговом окне "Отмена печати".

Отсутствует левый/правый картридж



Это сообщение указывает на отсутствие одного из необходимых картриджей. Необходимо установить картридж.

Связь недоступна

Принтер и компьютер, возможно, не могут обмениваться данными.

Подается ли питание на принтер?

Если индикатор  не горит, возможно, на принтер не подается питание.

- Подключите принтер к другой электрической розетке.
- Если принтер подключен через стабилизатор, отключите его и подключите принтер напрямую к электрической розетке.

Связана ли неполадка с неправильными соединениями?

Если принтер подключен к внешнему устройству, неполадка может быть в этом устройстве. Просмотрите инструкции по установке, прилагаемые к устройству, чтобы убедиться, что оно установлено правильно.

При печати с использованием кабеля USB убедитесь в том, что кабель надежно подключен к принтеру и компьютеру.

Перед печатью, возможно, потребуется перезагрузить компьютер.

Общая неполадка при печати

Более подробное сообщение об ошибке не выдается, потому что нарушена двунаправленная связь между принтером и компьютером.

Для получения более подробного сообщения об ошибке см. раздел "Двунаправленная связь не установлена" на стр. 190.

Чтобы найти неполадку без установки двунаправленной связи, см. раздел "Проверка готовности принтера" на стр. 183.

Заканчиваются чернила

В картридже почти закончились чернила.



Установите новый картридж. Для получения дополнительных сведений см. раздел “Установка картриджей” на стр. 146.

Чтобы заказать новый картридж, см. раздел “Заказ бумаги и других принадлежностей” на стр. 152.

Недостаточно памяти

Программному обеспечению принтера не хватает памяти для выполнения печати.

Попробуйте выполнить следующее:

- Перед отправкой документа на печать закройте все другие программы. Если на компьютере открыто слишком много программ, принтер может печатать пустую страницу.
- Следуйте инструкциям на экране. Данные инструкции позволяют уменьшить необходимый для печати объем памяти.

Нет бумаги

- 1 Загрузите бумагу.
- 2 Нажмите кнопку , чтобы продолжить печать.

Примечание. Бумага должна загружаться в принтер без усилия.

Устранение сбоя при печати

Следуйте указаниям на экране компьютера.

Если принтер по-прежнему не печатает:

- 1 Выполните одно из следующих действий.
 - В системе Windows Vista нажмите .
 - В системе Windows XP или более ранних версиях нажмите **Пуск**.
- 2 Выберите **Программы** или **Все программы** → **Lexmark 7500 Series**.
- 3 Выберите **Центр помощи** и перейдите на вкладку **Контактная информация**.

На карте памяти обнаружены файлы неподдерживаемого типа

Вставленная в принтера карта памяти содержит неподдерживаемые типы файлов. Вставьте карту памяти с файлами поддерживаемого типа. Для получения дополнительной информации о поддерживаемых типах файлов см. *руководство пользователя* на компакт-диске, прилагаемом к принтеру.

Застряла бумага

В принтере застряла бумага, необходимо удалить препятствия для прохождения бумаги.

Примечание. Для предотвращения застревания бумаги загружайте бумагу в принтер без усилия.

Обнаружено несколько многофункциональных устройств

На компьютере обнаружено несколько принтеров Lexmark, подключенных локально или по сети. Можно выбрать необходимый принтер для использования.

- 1 Выберите принтер в списке.
- 2 Нажмите кнопку **ОК**.

Ошибка печати файла

Чтобы использовать функцию "Печать файлов", принтер должен быть подключен к компьютеру, при этом и принтер, и компьютер должны быть включены.

Возможные причины ошибки перечислены ниже.

Причина	Решение
Принтер не обнаружил на компьютере приложение или программное обеспечение для печати файла или файлов, хранящихся на устройстве памяти.	Убедитесь, что на компьютере установлено программное обеспечение, в котором можно открыть файлы с необходимым разрешением.
Принтеру не удалось извлечь файл или файлы, которые хранятся на устройстве памяти.	Убедитесь, что: <ul style="list-style-type: none">• Устройство памяти не извлечено.• Карта памяти или флэш-диск не поврежден.

Декларации

Сведения об устройстве

Наименование устройства:

Lexmark 7500 Series

Тип устройства:

4429

Модели:

W22, W02, W2E, W0E

Замечание к изданию

Май 2007 года

Следующий пункт не относится к тем странам, где подобное условие противоречит местному законодательству: КОМПАНИЯ LEXMARK INTERNATIONAL, INC. ПРЕДОСТАВЛЯЕТ ЭТУ ПУБЛИКАЦИЮ "КАК ЕСТЬ" БЕЗ КАКИХ-ЛИБО ГАРАНТИЙ, КАК ЯВНЫХ, ТАК И ПОДРАЗУМЕВАЕМЫХ, ВКЛЮЧАЯ ПОДРАЗУМЕВАЕМЫЕ ГАРАНТИИ КОММЕРЧЕСКОГО УСПЕХА ИЛИ ПРИГОДНОСТИ ДЛЯ ОПРЕДЕЛЕННОЙ ЗАДАЧИ. В некоторых областях не разрешен отказ от оговоренных явно или подразумеваемых гарантий при определенных сделках, поэтому данное положение, возможно, к Вам не относится.

В настоящем издании могут содержаться технические неточности или типографские ошибки. Содержащаяся здесь информация периодически корректируется; данные изменения будут включены в последующие издания. В любое время в описываемые продукты или программы могут быть внесены изменения или усовершенствования.

Упоминание в этом документе изделий, программ или услуг не означает, что изготовитель намерен поставлять их во все страны, в которых он осуществляет свою деятельность. Любые упоминания изделий, программ или услуг не означают и не предполагают, что может быть использовано только это изделие, программа или услуга. Вместо них может быть использовано любое эквивалентное изделие, программа или услуга, если при этом не нарушаются существующие права интеллектуальной собственности. Пользователь сам несет ответственность за оценку и проверку работы настоящего изделия в связи с использованием других изделий, программ или услуг, кроме явно указанных изготовителем.

Для получения технической поддержки Lexmark посетите веб-узел support.lexmark.com.

Для получения информации о принадлежностях и файлах для загрузки посетите веб-узел www.lexmark.com.

При отсутствии доступа в Интернет, в компанию Lexmark можно обратиться, написав письмо по адресу:

Lexmark International, Inc.
Bldg 004-2/CSC
740 New Circle Road NW
Lexington, KY 40550

© Lexmark International, Inc., 2007

Все права защищены.

Товарные знаки

Lexmark и Lexmark с изображением алмаза являются товарными знаками корпорации Lexmark International, Inc., зарегистрированными в США и/или других странах.

evercolor и PerfectFinish являются товарными знаками компании Lexmark International, Inc.

TrueType является товарным знаком компании Apple Inc.

Остальные товарные знаки являются собственностью соответствующих владельцев.

Условные обозначения

Примечание. В *примечании* приведены сведения, которые могут быть полезны.

Внимание! Предупреждение указывает на опасность повреждения устройства или программного обеспечения.

 **ВНИМАНИЕ!** Надпись *ВНИМАНИЕ* указывает на возможные источники повреждений.

 **ВНИМАНИЕ!** Этот тип *ПРЕДУПРЕЖДЕНИЯ* показывает, что *не следует прикасаться* к указанным областям.

 **ВНИМАНИЕ!** Этот тип *ПРЕДУПРЕЖДЕНИЯ* обозначает *горячую поверхность*.

 **ВНИМАНИЕ!** Этот тип *ПРЕДУПРЕЖДЕНИЯ* обозначает *опасность поражения электрическим током*.

 **ВНИМАНИЕ!** Этот тип *ПРЕДУПРЕЖДЕНИЯ* обозначает *опасность опрокидывания*.

Воздействие радиочастотного излучения

Следующие уведомление справедливо в том случае, если в принтере установлена плата беспроводной сети

Мощность излучения данного устройства существенно ниже ограничений FCC и других нормативных агентств по радиочастотному излучению. В соответствии с требованиями FCC и других нормативных агентств по дозе радиочастотного облучения расстояние между антенной данного устройства и человеком должно быть не менее 20 см (8 дюймов).

Соответствие директивам Европейского сообщества (ЕС)

Данное устройство соответствует требованиям по безопасности директив Комитета ЕС 89/336/ЕЕС и 2006/95/ЕС и 1999/5/ЕС на основе сближения и согласования законов стран-участников относительно электромагнитной совместимости и безопасности электрического оборудования, предназначенного для использования в указанном диапазоне напряжений.

Декларация соответствия требованиям Директивы подписана Директором отдела производства и технической поддержки компании Lexmark International, Inc., S.A., Voigny, Франция.

Данное устройство удовлетворяет ограничениям EN 55022 для оборудования класса В и требованиям по безопасности EN 60950.

Заявление о соответствии директивам Европейского сообщества (ЕС) в отношении радиоустройств

Следующие уведомления справедливы в том случае, если в принтере установлена плата беспроводной сети

Данное устройство соответствует требованиям по безопасности директив Комитета ЕС 89/336/ЕЕС и 2006/95/ЕС и 1999/5/ЕС на основе сближения и согласования законов стран-участников относительно электромагнитной совместимости и безопасности электрического оборудования, предназначенного для использования в указанном диапазоне напряжений.

На соответствие стандартам указывает маркировка CE.



Знак предупреждения указывает на существование определенных ограничений в некоторых странах-участниках.

Заявление о соответствии требованиям указанных директив может быть предоставлено директором по производству и технической поддержке Lexmark International, S. A., Буани, Франция.

Действующие ограничения:

Страна/регион	Ограничение
Все страны/регионы	Данное изделие предназначено только для эксплуатации в помещении. Эксплуатация изделия вне помещения не допускается.
L'Italia	Si fa presente inoltre che l'uso degli apparati in esame è regolamentato da: <ul style="list-style-type: none">• D.Lgs 1.8.2003, n.259, articoli 104 (attività soggette ad autorizzazione generale) e 105 (libero uso), per uso privato;• D.M. 28.5.03, per la fornitura al pubblico dell'accesso R-LAN alle reti e ai servizi di telecomunicazioni.

Данное изделие соответствует ограничениям евростандарта EN 55022, требованиям по технике безопасности EN 60950, требованиям к радиочастотному диапазону ETSI EN 300 328, а также требованиям по электромагнитной совместимости евростандартов EN 55024, ETSI EN 301 489-1 и ETSI EN 301 489-17.

Česky	Společnost Lexmark International, Inc. tímto prohlašuje, že výrobek tento výrobek je ve shodě se základními požadavky a dalšími příslušnými ustanoveními směrnice 1999/5/ES.
Dansk	Lexmark International, Inc. erklærer herved, at dette produkt overholder de væsentlige krav og øvrige relevante krav i direktiv 1999/5/EF.
Deutsch	Hiermit erklärt Lexmark International, Inc., dass sich das Gerät dieses Gerät in Übereinstimmung mit den grundlegenden Anforderungen und den übrigen einschlägigen Bestimmungen der Richtlinie 1999/5/EG befindet.
Ελληνική	ΜΕ ΤΗΝ ΠΑΡΟΥΣΑ Η LEXMARK INTERNATIONAL, INC. ΔΗΛΩΝΕΙ ΟΤΙ ΑΥΤΟ ΤΟ ΠΡΟΪΟΝ ΣΥΜΜΟΡΦΩΝΕΤΑΙ ΠΡΟΣ ΤΙΣ ΟΥΣΙΩΔΕΙΣ ΑΠΑΙΤΗΣΕΙΣ ΚΑΙ ΤΙΣ ΛΟΙΠΕΣ ΣΧΕΤΙΚΕΣ ΔΙΑΤΑΞΕΙΣ ΤΗΣ ΟΔΗΓΙΑΣ 1999/5/ΕΚ.
English	Hereby, Lexmark International, Inc., declares that this type of equipment is in compliance with the essential requirements and other relevant provisions of Directive 1999/5/EC.
Español	Por medio de la presente, Lexmark International, Inc. declara que este producto cumple con los requisitos esenciales y cualesquiera otras disposiciones aplicables o exigibles de la Directiva 1999/5/CE.
Eesti	Käesolevaga kinnitab Lexmark International, Inc., et seade see toode vastab direktiivi 1999/5/EÜ põhinõuetele ja nimetatud direktiivist tulenevatele muudele asjakohastele sätetele.
Suomi	Lexmark International, Inc. vakuuttaa täten, että tämä tuote on direktiivin 1999/5/EY oleellisten vaatimusten ja muiden sitä koskevien direktiivin ehtojen mukainen.
Français	Par la présente, Lexmark International, Inc. déclare que l'appareil ce produit est conforme aux exigences fondamentales et autres dispositions pertinentes de la directive 1999/5/CE.
Magyar	Alulírott, Lexmark International, Inc. nyilatkozom, hogy a termék megfelel a vonatkozó alapvető követelményeknek és az 1999/5/EC irányelv egyéb előírásainak.
Íslenska	Hér með lýsir Lexmark International, Inc. yfir því að þessi vara er í samræmi við grunnkröfur og aðrar kröfur, sem gerðar eru í tilskipun 1999/5/EC.
Italiano	Con la presente Lexmark International, Inc. dichiara che questo questo prodotto è conforme ai requisiti essenziali ed alle altre disposizioni pertinenti stabilite dalla direttiva 1999/5/CE.
Latviski	Ar šo Lexmark International, Inc. deklarē, ka šis izstrādājums atbilst Direktīvas 1999/5/EK būtiskajām prasībām un citiem ar to saistītajiem noteikumiem.
Lietuvių	Šiuo Lexmark International, Inc. deklaruoja, kad šis produktas atitinka esminius reikalavimus ir kitas 1999/5/EB direktyvos nuostatas.
Malti	Bil-preżenti, Lexmark International, Inc., jiddikjara li dan il-prodott huwa konformi mal-ftigijiet essenzjali u ma dispożizzjonijiet oħrajn relevanti li jinsabu fid-Direttiva 1999/5/KE.
Nederlands	Hierbij verklaart Lexmark International, Inc. dat het toestel dit product in overeenstemming is met de essentiële eisen en de andere relevante bepalingen van richtlijn 1999/5/EG.
Norsk	Lexmark International, Inc. erklærer herved at dette produktet er i samsvar med de grunnleggende krav og øvrige relevante krav i direktiv 1999/5/EF.
Polski	Niniejszym Lexmark International, Inc. oświadcza, że niniejszy produkt jest zgodny z zasadniczymi wymogami oraz pozostałymi stosownymi postanowieniami Dyrektywy 1999/5/EC.
Português	A Lexmark International Inc. declara que este este produto está conforme com os requisitos essenciais e outras disposições da Diretiva 1999/5/CE.
Slovensky	Lexmark International, Inc. týmto vyhlasuje, že tento produkt spĺňa základné požiadavky a všetky príslušné ustanovenia smernice 1999/5/ES.
Slovensko	Lexmark International, Inc. izjavlja, da je ta izdelek v skladu z bistvenimi zahtevami in ostalimi relevantnimi določili direktive 1999/5/ES.
Svenska	Härmed intygar Lexmark International, Inc. att denna produkt står i överensstämmelse med de väsentliga egenskapskrav och övriga relevanta bestämmelser som framgår av direktiv 1999/5/EG.

Уровни шума

Следующие измерения были сделаны в соответствии с ISO 7779, а результаты представлены в соответствии с требованиями ISO 9296.

Примечание. Некоторые режимы могут отсутствовать на устройстве.

Среднее звуковое давление на расстоянии 1 м, дБА	
Печать	47
Сканирование	44
Копирование	42
Готово	неслышно

Значения могут изменяться. Текущие значения см. на веб-узле www.lexmark.com.

Директива по утилизации электрического и электронного оборудования



Эмблема WEEE обозначает определенные программы и процедуры по утилизации электронных устройств в странах Европейского союза. Компания Lexmark призывает пользователей утилизировать свои устройства. При возникновении вопросов относительно вариантов утилизации посетите веб-узел Lexmark www.lexmark.com, на котором можно найти номер телефона местного торгового представительства.

Утилизация изделий

Процедура утилизации принтера и расходных материалов отличается от процедуры утилизации обычных бытовых отходов. За информацией о возможностях утилизации обращайтесь в местные органы власти.

Информация о температуре

Температура окружающего воздуха	от 60 до 90 градусов F, от 15 до 32 градусов C
Температура при транспортировке и хранении	от -40 до 60 градусов C (от -40 до 140 градусов F), от 1 до 60 градусов C (от 34 до 140 градусов F)

Программа ENERGY STAR



Потребляемая мощность

Потребление энергии устройством

В следующей таблице приведены характеристики потребляемой мощности устройства.

Примечание. Некоторые режимы могут отсутствовать на устройстве.

Режим	Описание	Потребляемая мощность (Вт)
Печать	Устройство создает печатный документ с электронных документов.	17.4
Копирование	Устройство создает печатные документы на основе печатных оригиналов.	15.7
Сканирование	Устройство выполняет сканирование печатных документов.	12.8
Готово	Устройство ожидает задание на печать.	11.2
Пониженное энергопотребление	Устройство находится в режиме пониженного энергопотребления.	7,3
Высокое выкл.	Устройство подключено к электророзетке, но выключатель питания выключен.	нет
Низкое выкл (<1 Вт Выкл)	Устройство подключено к электророзетке, выключатель питания выключен. Это режим с минимальным уровнем энергопотребления.	нет
Выкл	Устройство подключено к электророзетке, но выключатель питания выключен.	0.5

Уровни энергопотребления, указанные в предыдущей таблице, представляют собой усредненные по времени измерения. Мгновенные значения потребляемой мощности могут быть существенно выше этого среднего значения.

Значения могут изменяться. Текущие значения см. на веб-узле www.lexmark.com.

Пониженное энергопотребление

Это устройство имеет режим пониженного энергопотребления. Этот режим аналогичен спящему режиму EPA. Режим пониженного энергопотребления позволяет экономить энергию, снижая уровень потребляемой энергии во время длительного простоя. Режим пониженного энергопотребления включается автоматически, если устройство не используется в течение указанного периода времени, называемого временем до снижения потребления питания.

Время (в минутах), по истечении которого устройство переходит в режим пониженного энергопотребления:	60
--	----

Устройство выключено, но подключено к розетке

Если данное устройство, когда выключено, но подключено к розетке, потребляет некоторую небольшую энергию, то чтобы полностью прекратить потребление энергии устройством, отключите его от розетки.

Суммарное энергопотребление

Иногда требуется определить суммарное энергопотребление устройства. Поскольку потребляемая мощность измеряется в ваттах, то для определения энергопотребления это значение необходимо умножить на время, в течение которого устройство находится в каждом режиме. Суммарное энергопотребление устройства равно сумме энергий, потребленных им в каждом режиме.

Statement of Limited Warranty

Lexmark International, Inc., Lexington, KY

This limited warranty applies to the United States. For customers outside the U.S., see the country-specific warranty information that came with your product.

This limited warranty applies to this product only if it was originally purchased for your use, and not for resale, from Lexmark or a Lexmark remarketer, referred to in this statement as "Remarketer."

Limited warranty

Lexmark warrants that this product:

- Is manufactured from new parts, or new and serviceable used parts, which perform like new parts
- Is, during normal use, free from defects in material and workmanship

If this product does not function as warranted during the warranty period, contact a Remarketer or Lexmark for repair or replacement (at Lexmark's option).

If this product is a feature or option, this statement applies only when that feature or option is used with the product for which it was designed. To obtain warranty service, you may be required to present the feature or option with the product.

If you transfer this product to another user, warranty service under the terms of this statement is available to that user for the remainder of the warranty period. You should transfer proof of original purchase and this statement to that user.

Limited warranty service

The warranty period starts on the date of original purchase as shown on the purchase receipt. The warranty period ends 12 months later.

To obtain warranty service you may be required to present proof of original purchase. You may be required to deliver your product to the Remarketer or Lexmark, or ship it prepaid and suitably packaged to a Lexmark designated location. You are responsible for loss of, or damage to, a product in transit to the Remarketer or the designated location.

When warranty service involves the exchange of a product or part, the item replaced becomes the property of the Remarketer or Lexmark. The replacement may be a new or repaired item. The replacement item assumes the remaining warranty period of the original product.

Replacement is not available to you if the product you present for exchange is defaced, altered, in need of a repair not included in warranty service, damaged beyond repair, or if the product is not free of all legal obligations, restrictions, liens, and encumbrances.

Before you present this product for warranty service, remove all print cartridges, programs, data, and removable storage media (unless directed otherwise by Lexmark).

For further explanation of your warranty alternatives and the nearest Lexmark authorized servicer in your area, contact Lexmark at (800) 332-4120, or on the World Wide Web at <http://support.lexmark.com>.

Remote technical support is provided for this product throughout its warranty period. For products no longer covered by a Lexmark warranty, technical support may not be available or only be available for a fee.

Extent of limited warranty

We do not warrant uninterrupted or error-free operation of any product.

Warranty service does not include repair of failures caused by:

- Modification or attachments
- Accidents or misuse
- Unsuitable physical or operating environment
- Maintenance by anyone other than Lexmark or a Lexmark authorized servicer
- Operation of a product beyond the limit of its duty cycle
- Use of printing media outside of Lexmark specifications
- Supplies (such as ink) not furnished by Lexmark
- Products, components, parts, materials, software, or interfaces not furnished by Lexmark

TO THE EXTENT PERMITTED BY APPLICABLE LAW, NEITHER LEXMARK NOR ITS THIRD PARTY SUPPLIERS OR REMARKETERS MAKE ANY OTHER WARRANTY OR CONDITION OF ANY KIND, WHETHER EXPRESS OR IMPLIED, WITH RESPECT TO THIS PRODUCT, AND SPECIFICALLY DISCLAIM THE IMPLIED WARRANTIES OR CONDITIONS OF MERCHANTABILITY, FITNESS FOR A PARTICULAR PURPOSE, AND SATISFACTORY QUALITY. ANY WARRANTIES THAT MAY NOT BE DISCLAIMED UNDER APPLICABLE LAW ARE LIMITED IN DURATION TO THE WARRANTY PERIOD. NO WARRANTIES, EXPRESS OR IMPLIED, WILL APPLY AFTER THIS PERIOD. ALL INFORMATION, SPECIFICATIONS, PRICES, AND SERVICES ARE SUBJECT TO CHANGE AT ANY TIME WITHOUT NOTICE.

Limitation of liability

Your sole remedy under this limited warranty is set forth in this document. For any claim concerning performance or nonperformance of Lexmark or a Remarketer for this product under this limited warranty, you may recover actual damages up to the limit set forth in the following paragraph.

Lexmark's liability for actual damages from any cause whatsoever will be limited to the amount you paid for the product that caused the damages. This limitation of liability will not apply to claims by you for bodily injury or damage to real property or tangible personal property for which Lexmark is legally liable. IN NO EVENT WILL LEXMARK BE LIABLE FOR ANY LOST PROFITS, LOST SAVINGS, INCIDENTAL DAMAGE, OR OTHER ECONOMIC OR CONSEQUENTIAL DAMAGES. This is true even if you advise Lexmark or a Remarketer of the possibility of such damages. Lexmark is not liable for any claim by you based on a third party claim.

This limitation of remedies also applies to claims against any Suppliers and Remarketers of Lexmark. Lexmark's and its Suppliers' and Remarketers' limitations of remedies are not cumulative. Such Suppliers and Remarketers are intended beneficiaries of this limitation.

Additional rights

Some states do not allow limitations on how long an implied warranty lasts, or do not allow the exclusion or limitation of incidental or consequential damages, so the limitations or exclusions contained above may not apply to you.

This limited warranty gives you specific legal rights. You may also have other rights that vary from state to state.

ЛИЦЕНЗИОННЫЕ СОГЛАШЕНИЯ LEXMARK

ВНИМАТЕЛЬНО ПРОЧТИТЕ! ИСПОЛЬЗУЯ ЭТОТ ПРОДУКТ, ВЫ СОГЛАШАЕТЕСЬ РУКОВОДСТВОВАТЬСЯ ВСЕМИ УСЛОВИЯМИ И ПОЛОЖЕНИЯМИ НАСТОЯЩИХ ЛИЦЕНЗИОННЫХ СОГЛАШЕНИЙ. ЕСЛИ ВЫ НЕ СОГЛАСНЫ С УСЛОВИЯМИ НАСТОЯЩИХ ЛИЦЕНЗИОННЫХ СОГЛАШЕНИЙ, НЕМЕДЛЕННО ВЕРНИТЕ НЕИСПОЛЬЗОВАННЫЙ ПРОДУКТ И ЗАПРОСИТЕ ВОЗМЕЩЕНИЕ УПЛАЧЕННОЙ СУММЫ. ЕСЛИ ПОЛЬЗОВАТЕЛЬ УСТАНОВЛИВАЕТ ДАННЫЙ ПРОДУКТ ДЛЯ ИСПОЛЬЗОВАНИЯ ТРЕТЬИМИ СТОРОНАМИ, ПОЛЬЗОВАТЕЛЬ ОБЯЗУЕТСЯ УВЕДОМИТЬ ТАКИХ ПОЛЬЗОВАТЕЛЕЙ О ТОМ, ЧТО ПРИМЕНЕНИЕ ДАННОГО ПРОДУКТА ПОДРАЗУМЕВАЕТ ПРИНЯТИЕ ИМИ ЭТИХ УСЛОВИЙ.

ЛИЦЕНЗИОННОЕ СОГЛАШЕНИЕ НА ИСПОЛЬЗОВАНИЕ КАРТРИДЖА

Я настоящим соглашаюсь с тем, что запатентованный картридж (картриджи) для печати, поставляемый вместе с этим печатающим устройством, продается на условиях нижеследующей лицензии/соглашения: Содержащиеся внутри запатентованные картриджи предназначены исключительно для одноразового использования и после подачи фиксированного количества чернил прекращают свою работу. В момент, когда требуется замена, в картридже может оставаться различное количество чернил. После такого одноразового использования картриджа для печати лицензия на его использование прекращает свое действие, и использованный картридж должен быть возвращен исключительно Lexmark для вторичного производства,правки или переработки. Если в будущем я приобрету другой картридж, продаваемый на указанных выше условиях, я принимаю эти условия в отношении такого картриджа. Если вы не принимаете условия настоящей лицензии/соглашения на одноразовое использование, возвратите этот товар в оригинальной упаковке в место его приобретения. Картридж для замены без данных условий можно приобрести на веб-узле www.lexmark.com.

ЛИЦЕНЗИОННОЕ СОГЛАШЕНИЕ ПО ПРОГРАММНОМУ ОБЕСПЕЧЕНИЮ LEXMARK

Настоящее Лицензионное соглашение по программному обеспечению (далее "Лицензионное соглашение") является юридическим соглашением между Вами (физическим или юридическим лицом) и компанией Lexmark International, Inc. (далее "Lexmark"), которое, в случае отсутствия другого письменного лицензионного соглашения по продукту или Программному обеспечению Lexmark между Вами и компанией Lexmark или ее поставщиками, определяет условия использования Вами любого установленного или предоставленного компанией Lexmark Программного обеспечения, предназначенного для использования вместе с продуктом Lexmark. Понятие "Программное обеспечение" включает в себя исполняемый компьютером код, аудио-/видеоданные (такие как изображения и записи) и связанные носители, печатные материалы и электронную документацию, встроенные в продукт Lexmark или распространяемые с ним для совместного использования.

- 1 УСЛОВИЯ ОГРАНИЧЕННОЙ ГАРАНТИИ.** Компания Lexmark гарантирует отсутствие дефектов в материалах и изготовлении носителя (например дискеты или компакт-диска), на котором поставляется Программное обеспечение (если таковое имеется). Гарантийный период составляет девяносто (90) дней, начиная с даты доставки Программного обеспечения исходному конечному пользователю. Настоящая ограниченная гарантия распространяется только на новый носитель с Программным обеспечением, приобретенный у компании Lexmark или ее авторизованного продавца или дистрибьютора. Если носитель будет признан не соответствующим условиям настоящей ограниченной гарантии, компания Lexmark заменит Программное обеспечение.
- 2 ОТКАЗ И ОГРАНИЧЕНИЕ ГАРАНТИЙ.** ЕСЛИ ИНОЕ НЕ ОГОВОРЕНО В НАСТОЯЩЕМ СОГЛАШЕНИИ И В МАКСИМАЛЬНОЙ СТЕПЕНИ, ДОПУСТИМОЙ ПРИМЕНИМЫМ ЗАКОНОДАТЕЛЬСТВОМ, КОМПАНИЯ LEXMARK И ЕЕ ПОСТАВЩИКИ ПРЕДОСТАВЛЯЮТ ПРОГРАММНОЕ ОБЕСПЕЧЕНИЕ НА УСЛОВИИ "КАК ЕСТЬ" И НАСТОЯЩИМ ОТКАЗЫВАЮТСЯ ОТ ПРЕДОСТАВЛЕНИЯ КАКИХ БЫ ТО НИ БЫЛО ДРУГИХ ГАРАНТИЙ И УСЛОВИЙ, КАК ПРЯМЫХ, ТАК И ПОДРАЗУМЕВАЕМЫХ, В ОТНОШЕНИИ ЭТОГО ПРОГРАММНОГО ОБЕСПЕЧЕНИЯ, В ТОМ ЧИСЛЕ ОТ ПРЕДОСТАВЛЕНИЯ ГАРАНТИИ ПРАВОВОГО ТИТУЛА, НЕНАРУШЕНИЯ ЧЬИХ-ЛИБО ПРАВ, КОММЕРЧЕСКОЙ ПРИГОДНОСТИ И СООТВЕТСТВИЯ ОПРЕДЕЛЕННОЙ ЦЕЛИ, А ТАКЖЕ ОТСУТСТВИЯ ВИРУСОВ. Настоящее Соглашение следует толковать в сочетании с определенными законоположениями, которые могут иногда действовать и подразумевают обязательность предоставления гарантий или условий либо накладывают на компанию Lexmark обязательства, которые не подлежат исключению или изменению. Если такие положения имеют силу, то в той степени, которая возможна для компании Lexmark, она настоящим ограничивает свои обязательства, связанные с нарушением таких положений одним из следующих действий: заменой Программного обеспечения или возмещением стоимости Программного обеспечения.

3 ПРЕДОСТАВЛЕНИЕ ЛИЦЕНЗИИ. При условии соблюдения Вами всех условий и положений настоящего Лицензионного соглашения компания Lexmark предоставляет Вам следующие права.

- а Использование.** Вам разрешается использовать одну (1) копию Программного обеспечения. Термин "использованием" означает хранение, загрузку, установку, выполнение или отображение Программного обеспечения. Если компания Lexmark предоставила Вам лицензию на использование Программного обеспечения несколькими пользователями одновременно, то следует ограничить число пользователей до того числа, которое указано в соглашении с компанией Lexmark. Вам запрещается отделять компоненты Программного обеспечения для его использования на нескольких компьютерах. Вы соглашаетесь не использовать Программное обеспечение - ни полностью, ни частично - способами, приводящими к замене, коррекции, удалению, скрытию, изменению или искажению визуального восприятия товарного знака, торговой марки, оформления или уведомления о праве интеллектуальной собственности, которые обычно отображаются на дисплее компьютера на экранах, генерируемых или самим Программным обеспечением, или в результате его работы.
- б Копирование.** Вам разрешается сделать одну (1) копию Программного обеспечения исключительно в целях резервирования, архивирования или установки при условии, что копия будет содержать все уведомления о правах собственности, имеющиеся в оригинале Программного обеспечения. Вам запрещается копировать Программное обеспечение в общедоступную или распределенную сеть.
- в Сохранение прав.** Программное обеспечение, включая все шрифты, защищено авторским правом, принадлежащим компании Lexmark International, Inc. и/или ее поставщикам. Компания Lexmark сохраняет за собой все права, которые прямо не предоставляются Вам по настоящему Лицензионному соглашению.
- г Бесплатное программное обеспечение.** Несмотря на условия и положения настоящего Лицензионного соглашения, как все Программное обеспечение, так и его отдельные части, входящие в состав программного обеспечения, предоставляемого по общедоступной лицензии сторонними компаниями (далее "Бесплатное программное обеспечение"), предоставляется Вам по лицензиям в соответствии с условиями и положениями лицензионного соглашения по программному обеспечению, прилагаемого к такому Бесплатному программному обеспечению в виде отдельной копии соглашения, оберточной лицензии, или электронной копии лицензии, доступной во время загрузки. Использование Вами такого Бесплатного программного обеспечения полностью регламентируется условиями и положениями такой лицензии.

4 ПЕРЕДАЧА. Вам разрешается передавать Программное обеспечение другому конечному пользователю. В случае передачи необходимо передать все компоненты программного обеспечения, носители, печатные материалы, а также настоящее Лицензионное соглашение. При этом Вам запрещается сохранять копии Программного обеспечения или его компонентов. Запрещается непрямая передача, например пересылка. Перед передачей конечный пользователь, получающий Программное обеспечение, должен принять все условия настоящего Лицензионного соглашения. После передачи Программного обеспечения Ваша лицензия автоматически аннулируется. Вам запрещается сдавать Программное обеспечение в аренду, выдавать на него сублицензию или передавать его другим лицами любыми иными способами, кроме тех, которые оговорены в настоящем Лицензионном соглашении. Подобные действия преследуются по закону.

5 ОБНОВЛЕНИЯ. Чтобы использовать Программное обеспечение, определяемое как обновление, Вы должны сначала получить лицензию на исходное Программное обеспечение, которое определено компанией Lexmark как обновляемое. После обновления Вам запрещается использовать исходное Программное обеспечение, обладание которым давало Вам право на обновление.

6 ЗАПРЕТ НА ИНЖЕНЕРНЫЙ АНАЛИЗ. Вам запрещается изменять, расшифровывать, выполнять инженерный анализ, декомпиляцию и дизассемблирование или преобразовывать Программное обеспечение иным образом. Это положение не имеет силы, когда (и в той степени, в которой) это прямо разрешено применимым законодательством для обеспечения возможности взаимодействия, устранения ошибок и проверки безопасности. Если у Вас имеются подобные законные права, потребуется в письменной форме уведомить компанию Lexmark о намерении выполнить инженерный анализ, декомпиляцию или дизассемблирование. Вам запрещается выполнять дешифровку Программного обеспечения, если только это не является необходимым с целью законного использования Программного обеспечения.

7 ДОПОЛНИТЕЛЬНОЕ ПРОГРАММНОЕ ОБЕСПЕЧЕНИЕ. Настоящее Лицензионное соглашение действует в отношении обновлений или дополнений к исходному Программному обеспечению, предоставляемому компанией Lexmark, если только при предоставлении обновления или дополнения компания Lexmark не оговорит иные условия.

8 ОГРАНИЧЕНИЕ СРЕДСТВ ЗАЩИТЫ ПРАВ. В максимальной степени, допустимой применимым законодательством, полный объем ответственности Lexmark, ее распространителей, дочерних предприятий и дилеров, и исключительное средство защиты прав Пользователя заключаются в следующем: Lexmark предоставляет упомянутую выше явно выраженную ограниченную гарантию. В случае, если Lexmark в соответствии со своими гарантийными обязательствами не заменит дефектный носитель, Пользователь имеет право прекратить действие лицензии, и уплаченная им сумма будет возвращена по возвращении всех имеющихся у него копий данного Программного обеспечения.

9 ОГРАНИЧЕНИЕ ОТВЕТСТВЕННОСТИ. В максимальной степени, допустимой применимым законодательством, в случае любых претензий, которые могут возникнуть в связи с действием ограниченной гарантии Lexmark, или иных претензий, имеющих отношение к предмету настоящего Соглашения, ответственность компании Lexmark и ее поставщиков по всем видам убытков вне зависимости от формы иска или оснований для его возбуждения (включая контракт, нарушение обязательств, лишение права возражения, халатность, введение в заблуждение или другие гражданские правонарушения) будет ограничена наибольшей из следующих двух сумм: 5000 долларов США или сумма, уплаченная компании Lexmark или ее уполномоченному дилеру за предоставляемую по настоящему Соглашению лицензию на Программное обеспечение, вызвавшее убытки, являющееся предметом иска либо напрямую связанное с основанием иска.

НИ ПРИ КАКИХ ОБСТОЯТЕЛЬСТВАХ НИ КОМПАНИЯ LEXMARK, НИ ЕЕ ПОСТАВЩИКИ, ДОЧЕРНИЕ КОМПАНИИ И ТОРГОВЫЕ ПРЕДСТАВИТЕЛИ НЕ БУДУТ НЕСТИ НИКАКОЙ ОТВЕТСТВЕННОСТИ В СЛУЧАЕ СПЕЦИАЛЬНЫХ, ПОБОЧНЫХ, НЕПРЯМЫХ, ШТРАФНЫХ ИЛИ КОСВЕННЫХ УБЫТКОВ (ВКЛЮЧАЯ ПОТЕРЮ ПРИБЫЛИ ИЛИ ДОХОДА, ПОТЕРЮ СБЕРЕЖЕНИЙ, ВРЕМЕННУЮ НЕВОЗМОЖНОСТЬ ИСПОЛЬЗОВАНИЯ, ПОТЕРЮ, НЕТОЧНОСТЬ ИЛИ ПОВРЕЖДЕНИЕ ДАННЫХ ИЛИ ДОКУМЕНТОВ, ПРЕТЕНЗИИ ТРЕТЬИХ СТОРОН, ПОВРЕЖДЕНИЕ ИЛИ ПОРЧУ НЕДВИЖИМОГО ИЛИ МАТЕРИАЛЬНОГО ИМУЩЕСТВА, НАРУШЕНИЕ НЕПРИКОСНОВЕННОСТИ ЧАСТНОЙ ЖИЗНИ, ВЫТЕКАЮЩЕЕ ИЛИ КАКИМ-ЛИБО ОБРАЗОМ СВЯЗАННОЕ С ИСПОЛЬЗОВАНИЕМ ИЛИ НЕВОЗМОЖНОСТЬЮ ИСПОЛЬЗОВАНИЯ ЭТОГО ПРОГРАММНОГО ОБЕСПЕЧЕНИЯ, А ТАКЖЕ С ЛЮБЫЕ ДРУГИЕ ОСНОВАНИЯ, СВЯЗАННЫЕ С ПОЛОЖЕНИЯМИ НАСТОЯЩЕГО ЛИЦЕНЗИОННОГО СОГЛАШЕНИЯ) НЕЗАВИСИМО ОТ ОСНОВАНИЯ ИСКА, ВКЛЮЧАЯ НАРУШЕНИЕ УСЛОВИЙ ГАРАНТИИ ИЛИ КОНТРАКТА, ГРАЖДАНСКИЕ ПРАВОНАРУШЕНИЯ (В ТОМ ЧИСЛЕ ХАЛАТНОСТЬ ИЛИ ОБЪЕКТИВНУЮ ОТВЕТСТВЕННОСТЬ), ДАЖЕ ЕСЛИ КОМПАНИЯ LEXMARK ИЛИ ЕЕ ПОСТАВЩИКИ, ПРЕДСТАВИТЕЛИ ИЛИ ДИЛЕРЫ БЫЛИ УВЕДОМЛЕНЫ О ВОЗМОЖНОСТИ ПОДОБНЫХ УБЫТКОВ, А ТАКЖЕ В СЛУЧАЕ ЛЮБЫХ ВАШИХ ПРЕТЕНЗИЙ, ОСНОВАННЫХ НА ПРЕТЕНЗИЯХ ТРЕТЬИХ СТОРОН, КРОМЕ СЛУЧАЕВ, КОГДА ПОДОБНОЕ ИСКЛЮЧЕНИЕ УБЫТКОВ СЧИТАЕТСЯ НЕЗАКОННЫМ. ВЫШЕУКАЗАННЫЕ ОГРАНИЧЕНИЯ ИМЕЮТ СИЛУ, ДАЖЕ ЕСЛИ ВЫШЕУПОМЯНУТЫЕ СРЕДСТВА СУДЕБНОЙ ЗАЩИТЫ НЕ ОТВЕЧАЮТ СВОЕМУ ОСНОВНОМУ ПРЕДНАЗНАЧЕНИЮ.

- 10 СРОК ДЕЙСТВИЯ.** Настоящее Лицензионное соглашение будет иметь силу вплоть до его аннулирования или признания недействительным. Вы можете признать настоящую лицензию недействительной или аннулировать ее в любое время, уничтожив все копии Программного обеспечения вместе со всеми модификациями, документацией и объединенными частями в любой форме или ином описанном здесь состоянии. Компания Lexmark может аннулировать Вашу лицензию, если получит уведомление о несоблюдении Вами каких-либо условий настоящего Лицензионного соглашения. После такого аннулирования Вы соглашаетесь уничтожить все копии Программного обеспечения вместе со всеми его модификациями, документацией и объединенными частями в любой форме.
- 11 НАЛОГИ.** Вы соглашаетесь принять на себя возникающие вследствие действия настоящего Соглашения или использования Программного обеспечения обязательства по уплате всех налогов, в том числе налога на личную собственность, товары и услуги.
- 12 ОГРАНИЧЕНИЕ ПО ИСКАМ.** Никакие иски, независимо от их формы, возникающие вследствие действия настоящего Соглашения, не могут предъявляться ни одной из сторон спустя более чем два года после возникновения причины для этого иска, если иное не предусмотрено применимым законодательством.
- 13 ПРИМЕНИМОЕ ЗАКОНОДАТЕЛЬСТВО.** Настоящее Соглашение регламентируется законами штата Кентукки, США. Правила выбора правовых норм, действующие в той или иной юрисдикции, неприменимы. Конвенция ООН в отношении контрактов на международную торговлю товарами неприменима.
- 14 ОГРАНИЧЕННЫЕ ПРАВА ПРАВИТЕЛЬСТВА США.** Это Программное обеспечение разработано полностью на частные средства. Права госучреждений США на использование этого Программного обеспечения оговорены в настоящем Соглашении и ограничены положениями документа DFARS 252.227-7014 и аналогичными положениями документа FAR (либо любым аналогичным им положением или пунктом договора, подготовленным регламентирующим органом).
- 15 СОГЛАСИЕ НА ИСПОЛЬЗОВАНИЕ ДАННЫХ.** Вы соглашаетесь с тем, что Lexmark, ее дочерние компании и агенты могут собирать и использовать информацию, предоставляемую Вами в связи с использованием служб поддержки и выполнением запрошенных обновлений для этого Программного обеспечения. Lexmark соглашается не использовать эту информацию в том виде, который позволил бы идентифицировать Вас лично, кроме случаев, когда это необходимо для предоставления таких услуг.
- 16 ЭКСПОРТНЫЕ ОГРАНИЧЕНИЯ.** Вам не разрешается (а) приобретать, отправлять, передавать и реэкспортировать - напрямую или опосредованно - это Программное обеспечение и любые производные от него продукты с нарушением каких бы то ни было применимых законов об экспорте; (б) позволять использовать это Программное обеспечение в каких бы то ни было целях, запрещенных такими законами об экспорте, в том числе законами о нераспространении ядерного, химического и бактериологического оружия.
- 17 СОГЛАСИЕ НА ЗАКЛЮЧЕНИЕ КОНТРАКТА В ЭЛЕКТРОННОМ ВИДЕ.** Вы и компания Lexmark соглашаетесь заключить настоящее Лицензионное соглашение в электронном виде. Это означает, что при нажатии Вами кнопки "Принимаю" или "Да" на этой странице или использовании этого продукта Вы признаете свое согласие руководствоваться условиями и положениями настоящего Лицензионного соглашения и поступаете так с намерением "подписать" контракт с компанией Lexmark.

- 18 ПРАВОСПОСОБНОСТЬ И ПОЛНОМОЧИЯ НА ЗАКЛЮЧЕНИЕ КОНТРАКТА.** Вы заявляете, что достигли совершеннолетнего возраста, установленного юридически в том регионе, где Вы подписываете настоящее Лицензионное соглашение, и, если это применимо, получили надлежащие полномочия от своего работодателя или начальника на заключение настоящего контракта.
- 19 ПОЛНОЕ СОГЛАШЕНИЕ.** Настоящее Лицензионное соглашение (включая все дополнения или изменения к настоящему Лицензионному соглашению, входящие в состав Программного обеспечения) является полным соглашением между Вами и компанией Lexmark в отношении этого Программного обеспечения. Если иное не оговорено в настоящем документе, настоящие условия и положения заменяют собой все предыдущие или существующие в настоящее время устные или письменные сообщения, предложения и заявления в отношении этого Программного обеспечения или других предметов, на которые распространяется действие настоящего Лицензионного соглашения (только если такие внешние условия не вступают в конфликт с условиями настоящего Лицензионного соглашения или любого другого письменного соглашения, подписанного Вами и компанией Lexmark в отношении использования Вами этого Программного обеспечения). В той степени, в которой какие-либо политики или программы компании Lexmark по оказанию услуг поддержки вступают в конфликт с условиями настоящего Лицензионного соглашения, приоритет будут иметь условия настоящего Лицензионного соглашения.

Глоссарий по сетевым терминам

BSS (Basic Service Set)	Используемый тип беспроводной сети. Возможны следующие типы BSS: Сеть в режиме инфраструктуры и одноранговая сеть.
DHCP (Dynamic Host Configuration Protocol)	Язык, используемый серверами DHCP
IP-адрес (Internet Protocol)	Сетевой адрес компьютера или принтера. Каждое устройство в сети имеет свой сетевой адрес. Адрес может назначаться вручную пользователем (статический IP-адрес), автоматически сервером DHCP (IP-адрес DHCP) или автоматически устройством (Авто IP-адрес).
IP-адрес DHCP	IP-адрес, который автоматически назначается сервером DHCP
ipconfig	Команда, которая отображает IP-адрес и другие сведения о сети компьютера Windows
MAC-адрес (media access control)	Аппаратный адрес, который уникально определяет каждое устройство в сети. Обычно MAC-адрес напечатан на устройстве.
SSID (Service Set Identifier)	Имя беспроводной сети. При подключении принтера к беспроводной сети принтер использует то же имя SSID, что и сеть. Также называется именем сети или BSS (Basic Service Set).
UAA-адрес (Universally Administered Address)	Адрес, который назначен изготовителем для сетевого принтера или сервера печати. Чтобы найти UAA-адрес, распечатайте страницу настройки сети и найдите данные UAA.
WEP (Wired Equivalent Privacy)	Параметр безопасности, который помогает предотвратить несанкционированный доступ в беспроводную сеть. К другим возможным настройкам безопасности относятся WPA и WPA2.
Wi-Fi	Термин, используемый для описания технологии создания беспроводной локальной сети (WLAN).
WPA (Wi-Fi Protected Access)	Параметр безопасности, который помогает предотвратить несанкционированный доступ в беспроводную сеть. WPA не поддерживается в одноранговых беспроводных сетях. К другим возможным настройкам безопасности относятся WEP и WPA2.
WPA2	Новая версия WPA. Более ранние маршрутизаторы, скорее всего, не поддерживают эту защиту. К другим возможным настройкам безопасности относятся WPA и WEP.
Авто IP-адрес	IP-адрес, который назначается автоматически сетевым устройством. Если устройство должно использовать сервер DHCP, но сервер DHCP недоступен, то автоматический IP-адрес может назначаться устройством.
беспроводная точка доступа	Устройство, которое объединяет беспроводные устройства в беспроводную сеть
беспроводной маршрутизатор	Маршрутизатор, который также выполняет функции беспроводной точки доступа
внутренний беспроводной сервер печати	Устройство, которое позволяет компьютерам и принтерам обмениваться данными друг с другом по сети без использования кабелей
имя сети	См. раздел "SSID (Service Set Identifier)" на стр. 232
Кабель USB	Легкий гибкий кабель, по которому осуществляется обмен данными между принтером и компьютером со скоростью, намного выше, чем по кабелям параллельного интерфейса.
канал	Определенная радиочастота, которая используется двумя или более беспроводными устройствами для обмена данными между собой. Все устройства в сети должны использовать один и тот же канал.
ключ безопасности	Пароль, например ключ WEP или пароль WPA, которые используются для защиты сети

команда ping	Тест, предназначенный для проверки, возможен ли обмен данными между компьютером и другим устройством
коммутатор	Устройство подобное концентратору, которое позволяет соединять различные сети
маршрутизатор	Устройство, которое обеспечивает общий доступ к соединению Интернета для нескольких компьютеров или других устройств. Обычный маршрутизатор осуществляет управление сетевым трафиком.
одноранговая сеть	Беспроводная сеть, в которой не используется точка доступа
одноранговый режим	Настройка беспроводного устройства, которая позволяет устройству обмениваться данными с другими беспроводными устройствами напрямую без беспроводной точки доступа или маршрутизатора.
порт USB	Маленький прямоугольный порт на задней панели компьютера, к которому подключаются периферийные устройства, например принтер, с помощью кабеля USB и передаются данные с высокой скоростью.
псевдоним принтера	Имя, которое назначается принтеру, чтобы его можно было идентифицировать в сети
режим инфраструктуры	Настройка беспроводного устройства, которая позволяет устройству обмениваться данными с другими беспроводными устройствами напрямую использованием беспроводной точки доступа или маршрутизатора
сервер DHCP	Компьютер или маршрутизатор, который предоставляет уникальный IP-адрес для каждого устройства в сети. Уникальные адреса предотвращают возникновение конфликтов.
сетевой адаптер/плата	Устройство, которое позволяет компьютерам или принтерам обмениваться данными друг с другом по сети
сетевой концентратор	Устройство, с помощью которого соединяются несколько устройств в проводной сети
статический IP-адрес	IP-адрес, назначенный вручную пользователем
уровень сигнала	Измерение уровня мощности принимаемого сигнала
установочный кабель	Предназначен для временного подключения принтера к компьютеру во время некоторых видов установки.
фильтрация MAC-адресов	Способ ограничения доступа в беспроводную сеть путем указания списка MAC-адресов, для которых разрешена связь по сети. Этот параметр можно указать на беспроводных маршрутизаторах или точках доступа.

Указатель

- I**
IP-адрес, назначение 55
- M**
MAC-адрес 54
- O**
OCR, редактирование текста документов 116
- P**
PDF
создание из сканированного документа 117
PictBridge-совместимая камера, печать фотографий с 103
PictBridge-совместимая цифровая камера, подключение 84
Productivity Studio
печать фотографий 99
просмотр фотографий 99
Productivity Studio, знакомство 46
- A**
Автоисправление одним нажатием 95
автоматическая настройка яркости 95, 97
автоответчик
прием факса с помощью 132
адаптер RJ11 27
- Б**
белые линии или черные области на графическом изображении 182
белые полосы на прозрачных пленках или фотографиях 181
беспроводная сеть
MAC-адрес 54
ключи безопасности 159
обзор сети 51
печать страницы настройки сети 54
создание одноранговой сети с помощью Windows 57
типичные конфигурации для домашней сети 51
типы беспроводных сетей 56
- уровень сигнала 56
установка принтера в существующей одноранговой беспроводной сети с помощью Windows 59
беспроводной принтер не работает 164
беспроводной сетевой принтер не печатает 160
блок сканера 20
блок сканера не закрывается 199
блокировка параметров размещения факсов 142
брошюра, составление 74
брошюры
печать 74
бумага
выбор специальной бумаги 72
бумага для транспаранта, загрузка 63
бумага застряла в опоре для бумаги 193
бумага и другие принадлежности
заказ 152
бумага по-прежнему застревает 195
бумага формата, определяемого пользователем, загрузка 63
бумага формата, определяемого пользователем, печать 75
бумага, загрузка 60
Быстрый набор
использование телефонного справочника 133
настройка групп факсов 144
настройка индивидуальных номеров факсов 144
- В**
в принтере застряла бумага 193
в состоянии отображается сообщение "Готово" или "Выполняется печать" 184
веб-страница
печать 67
печать только фотографий 68
веб-узел
поиск 13
верхняя крышка 18
- вкладка "Быстрые исправления"
использование автоисправления одним нажатием 95
вкладка "Улучшение сканирования"
параметр "Удаление пятен" 96
параметр "Экспозиция" 97
параметр "Яркость/контрастность" 97
Яркость/контрастность 97
вкладка "Улучшения"
выбор цветового эффекта 97
насыщенность 96
оттенок 96
размытое изображение 95
увеличение резкости 95
улучшение 95
внешние устройства
проверка 186
внутренний беспроводной сервер печати
восстановление заводских настроек по умолчанию 166
установка 49
вставка
PictBridgeDiCh-совместимая цифровая камера 103
карты памяти 82
флэш-диски 83
выходной лоток для бумаги 19
- Г**
газеты, загрузка на стекло сканера 63
глянцевая бумага, загрузка 60
голосовое уведомление
включение или отключение 48
групповой набор
использование телефонного справочника 133
настройка 144
групповой факс, отправка в заданное время 128
немедленно 127
- Д**
двунаправленная связь, установка 190
двусторонние копии 107

- двусторонняя
 - факс, получение 130
- двусторонняя печать
 - автоматически 77
 - автоматический метод 77
 - вручную 78
 - знакомство 76
 - ручной метод 78
- двусторонняя печать не поддерживается для текущего типа бумаги 192
- двусторонняя печать не поддерживается для текущего формата бумаги 192
- декларации 222, 223, 224, 225, 226
- декларация о соответствии требованиям FCC 223
- держатель картриджа 20
 - детали
 - блок сканера 20
 - верхняя крышка 18
 - выходной лоток для бумаги 19
 - выходной лоток устройства автоматической подачи 18
 - держатель картриджа 20
 - Индикатор Wi-Fi 18
 - лоток устройства автоматической подачи 18
 - модуль дуплекса 18
 - направляющая для бумаги в устройстве автоматической подачи 18
 - направляющие для бумаги 18
 - опора для бумаги 18
 - панель управления 19
 - порт EXT 18
 - порт PictBridge 18
 - порт USB 20
 - порт блока питания 20
 - предохранитель для подачи бумаги 18
 - разъемы для карт памяти 19
 - стекло сканера 18
 - устройство автоматической подачи 18
- документ или фотография копируется не полностью 201
- документ или фотография распечатываются не полностью 176
- документ или фотография сканируются не полностью 203
- документы
 - вложение в сообщение электронной почты 124
 - загрузка в устройство автоматической подачи 65
 - загрузка на стекло сканера 63
 - отправка по факсу с помощью панели управления 127
 - отправка по электронной почте 124
 - отправка факса с помощью программного обеспечения 127
 - печать 67
 - сканирование изображений для редактирования 116
 - сканирование с помощью компьютера 115
 - сканирование с помощью панели управления 115
 - сканирование текста для редактирования 116
- допустимые файлы фотографий не обнаружены 218
- Ж**
 - журнальные статьи, загрузка на стекло сканера 63
- З**
 - заводская настройка по умолчанию
 - Восстановление параметров программного обеспечения принтера 80
 - сброс настроек внутреннего беспроводного сервера печати 166
 - заводские настройки по умолчанию, восстановление 80
 - загрузка
 - бумага 60
 - бумага для транспаранта 63
 - бумага формата, определяемого пользователем 63
 - глянцевая бумага 60
 - документы в устройство автоматической подачи 65
 - документы на стекле сканера 63
 - каталожные карточки 62
 - конверты 61
 - наклейки 61
 - плотная матовая бумага 60
 - поздравительные открытки 62
 - почтовые карточки 62
 - прозрачные пленки 62
 - термонаклейки 62
 - фотобумага 60
 - фотографии на стекле сканера 63
 - фотокарточки 62
 - задания печати
 - отмена 71
 - задачи обслуживания, выполнение 146
 - заказ бумаги и других принадлежностей 152
 - заканчиваются
 - фоточернила 215
 - заканчиваются цветные чернила 215
 - заканчиваются черные чернила 215
 - запуск программы настройки беспроводной сети (Windows) 171
 - застревание бумаги для транспаранта 194
 - застряла бумага в модуле дуплекса 195
 - застряла бумага в устройстве автоматической подачи 195
 - заявления об излучении 223, 224, 225
 - значение гаммы
 - изменение 96
- И**
 - извлеките карту памяти 218
 - извлечение картриджами 148
 - изменение
 - настройки временных файлов 91
 - изменение значения гаммы для фотографии или изображения 96
 - изменение настроек беспроводной сети после установки 166
 - изменение настроек беспроводной сети после установки (Windows) 171
 - изменение настроек библиотеки 92
 - изменение настроек временных файлов 91

изменение настроек по умолчанию
копирование 114
сканирование 120
изменение настроек просматриваемых при поиске папок 92
изменение настроек экрана электронной почты 124
изменение параметров переноса 92
изменение параметров сканирования 122
изменение разрешения/размера фотографии 94
изображение на странице состоит из чередующихся темных и светлых полос 180
изображение, изменение значения гаммы 96
изображения
отправка по электронной почте 124
Индикатор Wi-Fi 18
индикатор Wi-Fi горит оранжевым 164
индикатор Wi-Fi мигает оранжевым 161
индикаторы Wi-Fi
описание 50
информация, поиск 13
использование автоисправления одним нажатием 95
вкладка "Быстрые исправления" 95
использование адаптера RJ11 27

К

камера
подключение 84
карта памяти
вставка 82
перенос всех фотографий с помощью компьютера 89
перенос выбранных фотографий с помощью компьютера 90
печать документов с 70
печать фотографий с использованием листа пробных отпечатков 101
печать фотографий с помощью компьютера 98

картридж
проверка 176
картриджи
заказ 152
использование картриджей Lexmark 149
повторная заправка 149
протирка 150
удаление 148
установка 146
хранение 151
чистка 150
юстировка 149
картриджи, печать
заказ 152
использование картриджей Lexmark 149
протирка 150
удаление 148
установка 146
хранение 151
чистка 150
юстировка 149
карты
загрузка 62
карта памяти 82
печать 72
каталожные карточки
загрузка 62
печать 72
качество копии, настройка 109
ключи безопасности 159
кнопка "Дополнительно" 47
кнопка "Копировать" 46
кнопка "Необходимо знать" 47
кнопка "Обслуживание" 47
кнопка "Пакеты фотографий" 46
кнопка "Перенос фотографий" 46
кнопка "Плакат" 46
кнопка "Сканировать" 46
кнопка "Устранение неисправностей" 47
кнопка "Факс" 46
кнопка "Фотооткрытки" 46
кнопка "Эл. почта" 46
кнопки в программе Productivity Studio
знакомство 46
Копировать 46
Пакеты фотографий 46
перенос фотографий 46
Сканировать 46
Факс 46

Фотооткрытки 46
Эл. почта 46
кнопки Центра помощи
Дополнительно 47
знакомство 47
Необходимо 47
Обслуживание 47
Поиск и устранение неисправностей 47
кнопки, Productivity Studio
использование 46
Копировать 46
Пакеты фотографий 46
перенос фотографий 46
Плакат 46
Сканировать 46
Факс 46
Фотооткрытки 46
Эл. почта 46
кнопки, панель управления
Выберите параметр 39
Двусторонняя 36
клавиатура 36
Меню 38
Назад 38
Отмена 38
Питание 37
Пов набор/Пауза 39
Пуск 40
Стрелка вверх 39
Стрелка влево 39
Стрелка вниз 38
Стрелка вправо 38
кнопки, Центр помощи
Дополнительно 47
использование 47
Необходимо 47
Обслуживание 47
Поиск и устранение неисправностей 47
компакт-диск
перенос выбранных фотографий с помощью компьютера 90
печать всех фотографий с 98
комплект поставки 17
комплект, поставка 17
конверты
загрузка 61
печать 72
копии N-страниц 111
копировальное устройство не отвечает 199
копирование 106
N-страниц 111

внесение 106
изменение настроек по умолчанию 114
изменение параметров 112
клонирование
изображения 110
на обеих сторонах бумаги 107
настройка качества 109
несколько страниц на одном листе 111
повтор изображения 110
получение более светлой или темной копии 109
разбор по копиям 110
создание цветной или монохромной копии 106
увеличение изображения 112
уменьшение изображения 112
фотографии 107
фотография с помощью компьютера 108
копия не совпадает с оригиналом 200
корпус принтера
чистка 152

Л

лист пробных отпечатков, использование 101

М

меню "Настройка" 43
подменю "Изменение настроек по умолчанию для печати файла" 80
подменю "Изменение параметров PictBridge по умолчанию" 88
подменю "Изменение параметров копирования по умолчанию" 113
подменю "Изменение параметров принтера по умолчанию" 79
подменю "Изменение параметров сканирования по умолчанию" 120
подменю "Изменение параметров факса по умолчанию" 138
подменю "Изменение параметров фото по умолчанию" 88
подменю "Обращение с бумагой" 66

Список параметров факса 140
Меню "Обслуживание" 146
меню "Режим карты памяти" 85
меню "Режим копирования" 112
меню "Режим печати файлов" 70
меню "Режим сканирования" 119
меню "Режим факса" 137
меню PictBridge 87
модуль дуплекса 18
работает неправильно 192
муары, удаление со сканированных изображений 97

Н

на дисплее отображаются сообщения на другом языке 154
на карте памяти обнаружены файлы неподдерживаемого типа 220
Набор без трубки
использование 125
назначение IP-адреса 55
наклейки, загрузка 61
направляющие для бумаги 18
настройка насыщенности фотографии 96
настройка оттенка фотографии 96
настройка параметров
печать файлов 70
программа настройки факса 135
сканирование 119
факс 137
настройка порта
проверка 186
настройки библиотеки
изменение 92
настройки просматриваемых при поиске папок
изменение 92
настройки экрана электронной почты
изменение 124
настройки, библиотека
изменение 92
настройки, временные файлы
изменение 91
настройки, просматриваемые при поиске папки
изменение 92

настройки, экран электронной почты
изменение 124
начиная с последней страницы 69
не горит индикатор Wi-Fi 161
не горит кнопка питания 154
не распечатывается страница диагностики 185
не удается вставить карту памяти 196
не удается выполнить печать с цифровой камеры с использованием интерфейса PictBridge 191
не удается выполнить сканирование на компьютер по сети 204
не удается отправить или принять факс 204
не устанавливается программное обеспечение 155
неверный левый картридж 216
неверный правый картридж 216
Невозможен обмен данными между программой настройки беспроводной сети и принтером во время установки 169
невозможен обмен данными с принтером в одноранговой сети 188
невозможно выполнить печать с флэш-диска 197
невозможно распознать лист пробных отпечатков 217
нежелательные факсы, блокировка 141
неполадка при печати транспаранта
проверка параметров буферизации 184
неправильная подача бумаги или специальных материалов 193
неровные края у вертикальных линий 181
неудачная попытка сканирования 202
нижний колонтитул факса, настройка 141
низкая скорость печати 175
низкое качество копирования 199
низкое качество печати текста и графики 173

номер вызывающего абонента не отображается 209
номер вызывающего абонента, использование 131

О

обновление программного обеспечения принтера 190
обратный порядок 69
обрезка
 фотография 94
одновременно можно выбрать только один размер бумаги/ фотографии 218
одновременно можно выбрать только одно
усовершенствование фото 218
одноранговая беспроводная сеть
 создание с помощью Windows 57
 установка принтера с помощью Windows 59
опора для бумаги 18
отключение внешнего устройства 186
открыта крышка 215
отмена
 задание сканирования 118
отмена заданий печати 71
отправка изображения по электронной почте 124
отправка команды Ping на беспроводную точку доступа (Windows) 170
отправка команды Ping на принтер (Windows) 170
отсутствует левый картридж 216
отсутствует правый картридж 216
отчеты
 операции факса 145
 подтверждение 145
очистка сопел картриджей 150
ошибка - заканчиваются чернила 220
ошибка - застряла бумага 220
ошибка - застряла каретка 215
ошибка - изображение не выбрано 217
ошибка - недостаточно памяти 220
ошибка - нет бумаги 220
ошибка - нет ответа 213

ошибка - общая неполадка при печати 219
ошибка - отсутствует картридж 219
ошибка - отсутствуют данные о листе пробных отпечатков 217
ошибка - сбой печати 220
ошибка - связь недоступна 219
ошибка 1104 215
ошибка 1205 216
ошибка 1206 216
ошибка картриджа 214
ошибка левого картриджа 216
ошибка на телефонной линии 211
ошибка печати файла 221
ошибка правого картриджа 216
ошибка при чтении карты памяти 218
ошибка размера бумаги или фотографии 218
Ошибка связи PictBridge 218
ошибка типа бумаги для двусторонней печати 192
ошибка удаленного факса 209
ошибка факса 209
ошибка формата фотографии или бумаги 217
ошибка юстировки 214
ошибки связи
 установка двунаправленной связи 190

П

Пакеты фотографий 99
панель инструментов
 печать веб-страниц 67
 печать с веб-страниц только фотографий 68
панель управления 19
 дисплей 37
 меню "Настройка" 43
 Меню "Обслуживание" 146
 меню "Режим карты памяти" 85
 меню "Режим копирования" 112
 меню "Режим печати файлов" 70
 меню "Режим сканирования" 119
 меню "Режим факса" 137
 меню PictBridge 87
перемещение по меню 40
сохранение параметров 81

установка другого языка 42
параметр "Яркость/ контрастность"
 изменение 97
параметры качества,
 проверка 184
параметры не сохранены 183
параметры переноса
 изменение 92
параметры печати
 сохранение и удаление 78
параметры по умолчанию
 восстановление заводских настроек по умолчанию 80
 восстановление параметров по умолчанию программного обеспечения принтера 80
использование 41
 показан со звездочкой 41
 сохранение 41
параметры программного обеспечения, принтер
 восстановление параметров по умолчанию 80
параметры сканирования
 изменение 122
параметры скорости,
 проверка 184
параметры факса
 блокировка нежелательных изменений 142
 изменение с использованием программы Fax Solutions 142
параметры, сохранение 81
переадресация факса 133
перенос фотографий
 с карты памяти на флэш-диск 91
 с карты памяти с помощью компьютера 89, 90
 с компакт-диска с помощью компьютера 90
 с устройства для хранения с помощью панели управления 88
 с флэш-диска с помощью компьютера 90
печать
 брошюры 74
 бумага формата, определяемого пользователем 75
 веб-страница 67
 веб-страница, только фотографии 68

все фотографии 101
 двусторонняя 76, 77, 78
 документ 67
 документы с карты памяти или флэш-диска 70
 карты 72
 каталожные карточки 72
 конверты 72
 на обеих сторонах
 бумаги 76, 77, 78
 начиная с последней
 страницы 69
 несколько страниц на одном листе 69
 обратный порядок 69
 Пакеты фотографий 99
 плакат 73
 плакаты 73
 поздравительные открытки 72
 почтовые карточки 72
 прозрачные пленки 75
 разбор по копиям 69
 страница диагностики 185
 страница настройки сети 54
 термонаклейки 75
 транспарант 76
 фотографии из программы Productivity Studio 99
 фотографии с PictBridge-совместимой цифровой камеры 103
 фотографии с использованием листа пробных отпечатков 101
 фотографии с компакт-диска с помощью компьютера 98
 фотографии с цифровой камеры с использованием DPOF 104
 фотографии с цифровой камеры с помощью компьютера 98
 фотографии со съемного носителя с помощью компьютера 98
 фотография или выбранные фотографии 100
 печать документа 187
 печать слишком темная или нечеткая 179
 печать файлов с накопителя изменение параметров 70
 плакат, печать 73
 плакаты, печать 73
 плотная матовая бумага, загрузка 60
 плохое качество печати по краям страницы 174
 плохое качество сканированных изображений 203
 поворот фотографии 94
 повтор изображения 110
 повторная заправка картриджа 149
 подключен не тот принтер 190
 подключение
 использование адаптера RJ11 27
 подключение кабелей 184, 187
 подключение принтера к автоответчик 30
 модем компьютера 33
 телефон 34
 телефонная розетка 32
 телефонная розетка в Германии 32
 подменю "Изменение настроек по умолчанию для печати файла" 80
 подменю "Изменение параметров PictBridge по умолчанию" 88
 подменю "Изменение параметров копирования по умолчанию" 113
 подменю "Изменение параметров принтера по умолчанию" 79
 подменю "Изменение параметров сканирования по умолчанию" 120
 подменю "Изменение параметров факса по умолчанию" 138
 подменю "Изменение параметров фото по умолчанию" 88
 подменю "Обращение с бумагой" 66
 поздравительные открытки
 загрузка 62
 печать 72
 поиск
 веб-узел 13
 публикации 13
 сведения 13
 Поиск группы
 использование при отправке факса 126
 поиск и устранение неисправностей
 белые линии или черные области на графическом изображении 182
 белые полосы на прозрачных пленках или фотографиях 181
 бумага по-прежнему застревает 195
 в состоянии отображается сообщение "Готово" или "Выполняется печать" 184
 внешние устройства, проверка 186
 выбор шрифта 178
 изображение на странице состоит из чередующихся темных и светлых полос 180
 копия не совпадает с оригиналом 200
 на карте памяти обнаружены файлы неподдерживаемого типа 220
 настройка порта 186
 не распечатывается страница диагностики 185
 невозможен обмен данными между принтером и компьютером 189
 невозможен обмен данными с принтером в одноранговой сети 188
 неполадки связи с принтером 157
 неровные края у вертикальных линий 181
 отключение внешнего устройства 186
 ошибка - заканчиваются чернила 220
 ошибка - застряла бумага 220
 ошибка - недостаточно памяти 220
 ошибка - нет бумаги 220
 ошибка - общая неполадка при печати 219
 ошибка - отсутствует картридж 219
 ошибка - сбой печати 220
 ошибка - связь недоступна 219
 печать документа 187
 печать слишком темная или нечеткая 179
 подключен не тот принтер 190

принтер печатает в файл 187
принтер подключен, но печать не выполняется 187
проблемы при копировании, сканировании или работе с факсом 189
проверка настройки порта 186
проверка параметров качества/скорости 184
проверка состояния принтера 182
распечатываемые символы непонятные или неправильно выровнены 180
распечатывается пустая или неверная страница 177
символы на распечатанном изображении не пропечатываются или печатаются неправильно 178
слипание глянцевой фотобумаги или прозрачных пленок 179
состояние принтера 182
страница распечатывается другими шрифтами 179
тусклые цвета 178
установка двунаправленной связи 190
устранение проблем со шрифтами 184
цвета на бумаге отличаются от цветов на экране 178
поиск и устранение неисправностей в беспроводных сетях
беспроводной принтер не работает 164
беспроводной сетевой принтер не печатает 160
запуск программы настройки беспроводной сети (Windows) 171
изменение настроек беспроводной сети после установки 166
изменение настроек беспроводной сети после установки (Windows) 171
индикатор Wi-Fi горит оранжевым 164
индикатор Wi-Fi мигает оранжевым 161
не горит индикатор Wi-Fi 161

Невозможен обмен данными между программой настройки беспроводной сети и принтером во время установки 169
отправка команды Ping на беспроводную точку доступа (Windows) 170
отправка команды Ping на принтер (Windows) 170
принтеру не удается подключиться к беспроводной сети 167
проверка имени сети (Windows) 169
проверка портов принтера (Windows) 172
сетевой принтер не отображается в списке выбора принтеров во время установки (Windows) 166
фотографии не распечатываются с карты памяти по беспроводной сети 198
поиск и устранение неисправностей при застревании и неправильной подаче бумаги
бумага застряла в опоре для бумаги 193
в принтере застряла бумага 193
застревание бумаги для транспаранта 194
застряла бумага в модуле дуплекса 195
застряла бумага в устройстве автоматической подачи 195
неправильная подача бумаги или специальных материалов 193
принтер не выполняет подачу бумаги, печать на конвертах или специальной бумаге 194
поиск и устранение неисправностей при копировании
блок сканера не закрывается 199
документ или фотография копируется не полностью 201
копировальное устройство не отвечает 199
низкое качество копирования 199

поиск и устранение неисправностей при печати документ или фотография распечатываются не полностью 176
модуль дуплекса работает неправильно 192
невозможно выполнить печать с флэш-диска 197
низкая скорость печати 175
низкое качество печати текста и графики 173
плохое качество печати по краям страницы 174
при использовании PictBridge-совместимой цифровой камеры фотография размером 4x6дюймов (10x15см) распечатывается не полностью 172
смазанные фотографии 176
улучшение качества печати 173
уровни чернил отображаются неправильно 177
уровни чернил снижаются слишком быстро 177
царапины на фотографиях 176
поиск и устранение неисправностей при работе с факсом
не удается отправить или принять факс 204
номер вызывающего абонента не отображается 209
принтер принимает пустой факс 208
принят факс плохого качества 208
факс передается, но не принимается 206
факс принимается, но не передается 207
поиск и устранение неисправностей при сканировании
документ или фотография сканируются не полностью 203
не удается выполнить сканирование на компьютер по сети 204
неудачная попытка сканирования 202

плохое качество сканированных изображений 203
сканер не отвечает 201
сканирование выполняется очень медленно или приводит к "зависанию" компьютера 202
поиск и устранение неисправностей при установке на дисплее отображаются сообщения на другом языке 154
не горит кнопка питания 154
не удается выполнить печать с цифровой камеры с использованием интерфейса PictBridge 191
не устанавливается программное обеспечение 155
страница не распечатывается 156
поиск и устранение неисправностей, беспроводные соединения
беспроводной принтер не работает 164
беспроводной сетевой принтер не печатает 160
запуск программы настройки беспроводной сети (Windows) 171
изменение настроек беспроводной сети после установки 166
изменение настроек беспроводной сети после установки (Windows) 171
индикатор Wi-Fi горит оранжевым 164
индикатор Wi-Fi мигает оранжевым 161
не горит индикатор Wi-Fi 161
Невозможен обмен данными между программой настройки беспроводной сети и принтером во время установки 169
отправка команды Ping на беспроводную точку доступа (Windows) 170
отправка команды Ping на принтер (Windows) 170
принтеру не удается подключиться к беспроводной сети 167

проверка имени сети (Windows) 169
проверка портов принтера (Windows) 172
сетевой принтер не отображается в списке выбора принтеров во время установки (Windows) 166
фотографии не распечатываются с карты памяти по беспроводной сети 198
поиск и устранение неисправностей, застревание и неправильная подача бумаги
бумага застряла в опоре для бумаги 193
в принтере застряла бумага 193
застревание бумаги для транспаранта 194
застряла бумага в модуле дуплекса 195
застряла бумага в устройстве автоматической подачи 195
неправильная подача бумаги или специальных материалов 193
принтер не выполняет подачу бумаги, печать на конвертах или специальной бумаге 194
поиск и устранение неисправностей, карта памяти не удается вставить карту памяти 196
при вставке карты памяти ничего не происходит 197
поиск и устранение неисправностей, копирование
блок сканера не закрывается 199
документ или фотография копируется не полностью 201
копировальное устройство не отвечает 199
низкое качество копирования 199
поиск и устранение неисправностей, печать
документ или фотография распечатываются не полностью 176
модуль дуплекса работает неправильно 192

невозможно выполнить печать с флэш-диска 197
низкая скорость печати 175
низкое качество печати текста и графики 173
плохое качество печати по краям страницы 174
при использовании PictBridge-совместимой цифровой камеры
фотография размером 4x6дюймов (10x15см) распечатывается не полностью 172
смазанные фотографии 176
улучшение качества печати 173
уровни чернил отображаются неправильно 177
уровни чернил снижаются слишком быстро 177
царапины на фотографиях 176
поиск и устранение неисправностей, сканирование
документ или фотография сканируются не полностью 203
не удается выполнить сканирование на компьютер по сети 204
неудачная попытка сканирования 202
плохое качество сканированных изображений 203
сканер не отвечает 201
сканирование выполняется очень медленно или приводит к "зависанию" компьютера 202
поиск и устранение неисправностей, сообщения об ошибках
двусторонняя печать не поддерживается для текущего типа бумаги 192
двусторонняя печать не поддерживается для текущего формата бумаги 192
допустимые файлы фотографий не обнаружены 218
заканчиваются фоточернила 215
заканчиваются цветные чернила 215

заканчиваются черные чернила 215
 застряла каретка 215
 извлеките карту памяти 218
 изображения не выбраны 217
 не удалось установить связь 211
 неверный левый картридж 216
 неверный правый картридж 216
 невозможно распознать лист пробных отпечатков 217
 некоторые фотографии удалены с карты с ПК 218
 неподдерживаемый режим факса 212
 неподдерживаемый формат бумаги 212
 нет ответа 213
 нет памяти 217
 одновременно можно выбрать только один размер бумаги/ фотографии 218
 одновременно можно выбрать только одно усовершенствование фото 218
 открыта крышка 215
 отсутствует левый картридж 216
 отсутствует правый картридж 216
 отсутствуют данные о листе пробных отпечатков 217
 ошибка 1104 215
 ошибка 1205 216
 ошибка 1206 216
 ошибка картриджа 214
 ошибка левого картриджа 216
 ошибка на телефонной линии 211
 ошибка печати файла 221
 ошибка правого картриджа 216
 ошибка при чтении карты памяти 218
 ошибка размера бумаги или фотографии 218
 Ошибка связи PictBridge 218
 ошибка типа бумаги для двусторонней печати 192
 ошибка удаленного факса 209
 ошибка факса 209
 ошибка юстировки 214
 телефонная линия занята 210

формат фотографии или бумаги не выбран 217
 поиск и устранение неисправностей, установка на дисплее отображаются сообщения на другом языке 154
 не горит кнопка питания 154
 не удается выполнить печать с цифровой камеры с использованием интерфейса PictBridge 191
 не устанавливается программное обеспечение 155
 страница не распечатывается 156
 поиск и устранение неисправностей, факс не удается отправить или принять факс 204
 номер вызывающего абонента не отображается 209
 принтер принимает пустой факс 208
 принят факс плохого качества 208
 факс передается, но не принимается 206
 факс принимается, но не передается 207
 Поиск номера телефона использование при отправке факса 126
 Поиск по имени использование при отправке факса 125
 показ слайдов просмотр фотографий на дисплее панели управления 105
 создание и просмотр 104
 порт EXT 18
 порт PictBridge 18
 порт USB 20 включение 159
 порт блока питания 20
 почтовые карточки загрузка 62
 печать 72
 предохранитель для подачи бумаги 18
 при вставке карты памяти ничего не происходит 197
 при использовании PictBridge-совместимой цифровой камеры

фотография размером 4x6дюймов (10x15см) распечатывается не полностью 172
 прием факса автоматически 132
 вручную 129
 использование автоответчика 132
 переадресация факсов 133
 принтер отсутствует связь 189
 принтер не выполняет подачу бумаги, печать на конвертах или специальной бумаге 194
 принтер подключен, но печать не выполняется 187
 принтер принимает пустой факс 208
 принтеру не удастся подключиться к беспроводной сети 167
 принят факс плохого качества 208
 приостановка заданий на печать 71
 проблемы при копировании, сканировании или работе с факсом 189
 проверка внешних устройств 186
 проверка готовности принтера 183
 проверка имени сети (Windows) 169
 проверка портов принтера (Windows) 172
 программа Fax Solutions, использование 142
 программа Lexmark Productivity Studio создание и просмотр слайдов 104
 программа настройки факса вкладка "Быстрый набор" 136
 вкладка "Звонок и ответ" 136
 вкладка "Набор и отправка" 136
 вкладка "Печать факсов/ отчетов" 136
 Вкладка "Титульная страница" 135
 использование 135
 настройка параметров 135

- программное обеспечение
 - Productivity Studio 46
 - программа Fax Solutions 142
 - удаление и повторная установка 158
 - Центр помощи 47
- программное обеспечение принтера
 - обновление 190
 - повторная установка 158
 - удаление 158
 - установка 45
- прозрачные пленки
 - загрузка 62
 - печать 75
- просмотр
 - фотографии в программе Productivity Studio 99
 - фотографии из программы Productivity Studio 99
- просмотр заданий 40
- публикации, поиск 13

Р

- Работа с документами и фотографиями
 - сканирование фотографии в 116
- работа с факсом
 - блокировка нежелательных факсов 141
 - ввод номера факса 125
 - выбор подключения факса 30
 - добавление групп факсов в список быстрого набора 144
 - добавление номеров в список быстрого набора 144
 - изменение параметров 137
 - использование DSL 36
 - использование ISDN 36
 - использование панели управления 127
 - использование программного обеспечения 127
 - использование услуги Caller ID 131
 - использование функции "Поиск группы" 125
 - использование функции "Поиск номера телефона" 125
 - использование функции "Поиск по имени" 125
 - использование цифровой телефонной службы 36
 - настройка параметров 137

- настройка префикса набора 144
- настройка числа звонков до автоматического ответа 144
- немедленная отправка группового факса 127
- отправка группового факса в заданное время 128
- отправка после АТС 36
- отправка с помощью панели управления 127
- получение двустороннего факса 130
- слушая абонента 128
- титовая страница, создание с помощью панели управления 141
- разбор по копиям 110
- разрешение/размер фотографии
 - изменение 94
- разъемы для карт памяти 19
- распечатываемые символы непонятные или неправильно выровнены 180
- распечатывается пустая или неверная страница 177
- редактирование сканированных изображений 116
- текст документа (OCR) 116
- фотографии с помощью панели управления 93
- редактирование фотографий 87

С

- сведения по безопасности 2, 50
- сетевой принтер
 - установка 55
- сетевой принтер не отображается в списке выбора принтеров во время установки (Windows) 166
- сетевые адаптеры
 - использование 57
- сеть
 - IP-адреса 55
 - установка внутреннего беспроводного сервера печати 49
- символы на распечатанном изображении не пропечатываются или печатаются неправильно 178

- сканер не отвечает 201
- сканирование
 - из журналов и газет 97
 - изменение настроек по умолчанию 120
 - изменение пользовательских параметров по умолчанию 119
 - использование компьютера 115
 - использование панели управления 115
 - на компьютер 121
 - настройка параметров с помощью компьютера 118
 - настройка параметров с помощью панели управления 119
 - несколько фотографий одновременно с помощью компьютера 117
 - отмена сканирования 118
 - по сети 121
 - редактирование изображений 116
 - редактирование текста 116
 - создание файла PDF из сканированного документа 117
 - удаление волнистых разводов (муаров) 97
 - фотографии в диалоговое окно "Работа с документами и фотографиями" 116
- сканирование выполняется очень медленно или приводит к "зависанию" компьютера 202
- сканирование и редактирование текста 116
- сканирование по сети 121
- сканированное изображение
 - вложение в сообщении электронной почты 123
- сканированные изображения
 - сохранение 122
- слипание глянцевой фотобумаги или прозрачных пленок 179
- смазанные фотографии 176
- смазывание изображений, предотвращение на фотографиях 176
- совместимость с беспроводными сетями 16
- соединения кабелей
 - проверка 184, 187

создание и просмотр слайдов 104
создание титульной страницы факса
использование программы настройки факса 135
с помощью панели управления 141
сообщение об ошибке "Не удалось установить соединение" 211
сообщение об ошибке "Неподдерживаемый режим факса" 212
сообщение об ошибке "Нет памяти" 217
сообщение об ошибке "Телефонная линия занята" 210
сообщение об ошибке, неподдерживаемый формат бумаги 212
сообщения об ошибках
двусторонняя печать не поддерживается для текущего типа бумаги 192
двусторонняя печать не поддерживается для текущего формата бумаги 192
допустимые файлы фотографий не обнаружены 218
заканчиваются
фоточернила 215
заканчиваются цветные чернила 215
заканчиваются чернила 220
заканчиваются черные чернила 215
застревание бумаги 220
застряла каретка 215
извлеките карту памяти 218
изображения не выбраны 217
на карте памяти обнаружены файлы неподдерживаемого типа 220
не удалось установить связь 211
неверный левый картридж 216
неверный правый картридж 216
невозможно распознать лист пробных отпечатков 217
недостаточно памяти 220

некоторые фотографии удалены с карты с ПК 218
неподдерживаемый режим факса 212
неподдерживаемый формат бумаги 212
нет бумаги 220
нет ответа 213
нет памяти 217
общая неполадка при печати 219
одновременно можно выбрать только один размер бумаги/ фотографии 218
одновременно можно выбрать только одно
усовершенствование фото 218
отсутствует картридж 219
отсутствует левый картридж 216
отсутствует правый картридж 216
отсутствуют данные о листе пробных отпечатков 217
ошибка 1104 215
ошибка 1205 216
ошибка 1206 216
ошибка картриджа 214
ошибка левого картриджа 216
ошибка на телефонной линии 211
ошибка правого картриджа 216
ошибка при чтении карты памяти 218
ошибка размера бумаги или фотографии 218
Ошибка связи PictBridge 218
ошибка типа бумаги для двусторонней печати 192
ошибка удаленного факса 209
ошибка факса 209
ошибка юстировки 214
сбой при печати 220
связь недоступна 219
телефонная линия занята 210
удаление 219
формат фотографии или бумаги не выбран 217
сопла картриджей, очистка 150
состояние принтера
проверка 182
сохранение и удаление параметров печати 78

сохранение сканированного изображения 122
Список параметров факса 140
стекло сканера 18
загрузка документов 63
чистка 152
страница диагностики
печать 185
страница настройки сети,
печать 54
страница не
распечатывается 156
страница распечатывается
другими шрифтами 179

Т

телефонная карта
использование при настройке номеров быстрого набора 144
использование при одновременном прослушивании абонента 128
использование с программой настройки факса 135
использование с функцией набора при положенной трубке 128
телефонный справочник (компьютер),
использование 134
телефонный справочник,
использование 133
термонаклейки, загрузка 62
термонаклейки, печать 75
тип бумаги
автоматический выбор 60
титульная страница факса
создание с помощью панели управления 141
создание с помощью программы настройки факса 135
транспарант, печать 76
тусклые цвета 178

У

увеличение изображения 112
увеличение резкости фотографий 95
Удаление пятен
изменение параметра 96
удаление сетки 97
улучшение фотографии 95
уменьшение изображения 112

уменьшение резкости фотографии 95
уровни чернил отображаются неправильно 177
уровни чернил снижаются слишком быстро 177
уровни чернил, проверка 146
уровни шума 225
установка
картриджи 146
программное обеспечение принтера 45, 158
сетевой принтер 55
устранение неисправностей карты памяти
не удается вставить карту памяти 196
при вставке карты памяти ничего не происходит 197
устранение неисправностей при сообщениях об ошибках
ошибка - открыта крышка 215
ошибка печати файла 221
устранение неполадок связи с принтером 157
устройство автоматической подачи 18
выходной лоток 18
емкость 65
загрузка документов 65
лоток 18
направляющая для бумаги 18
удаление застрявшей бумаги в 195
утилизация
заявление WEEE 225

Ф

файлы
вложение в сообщение электронной почты 123
факс
автоматический прием 132
настройка кода ответа вручную 130
настройка параметров 135
отчеты для
подтверждения 145
отчеты по операциям 145
переадресация 133
подменю "Изменение параметров факса по умолчанию" 138
получение двусторонних 130
прием вручную 129

факс передается, но не принимается 206
факс принимается, но не передается 207
флэш-диск
вставка 83
перенос выбранных фотографий с помощью компьютера 90
печать документов с 70
печать фотографий с использованием листа пробных отпечатков 101
печать фотографий с помощью компьютера 98
фотобумага, загрузка 60
фотографии
автоматическое устранение эффекта "красных глаз" 95
загрузка на стекло сканера 63
изменение параметров печати 86
копирование фотографий 107
копирование фотографии с помощью компьютера 108
перенос всех фотографий с карты памяти с помощью компьютера 89
перенос выбранных фотографий с карты памяти с помощью компьютера 90
перенос выбранных фотографий с компакт-диска или флэш-диска с помощью компьютера 90
перенос с карты памяти на флэш-диск 91
перенос с устройства для хранения с помощью панели управления 88
печать всех 101
печать одной или нескольких выбранных фотографий 100
печать с PictBridge-совместимой цифровой камеры 103
печать с веб-страниц 68
печать с использованием листа пробных отпечатков 101
печать с компакт-диска с помощью компьютера 98
печать с цифровой камеры с использованием DPOF 104
печать с цифровой камеры с помощью компьютера 98

печать со съемного носителя с помощью компьютера 98
поворот 94
просмотр слайдов на дисплее панели управления 105
редактирование с помощью панели управления 93
сканирование и открытие в диалоговом окне "Работа с документами и фотографиями" 116
сканирование нескольких фотографий одновременно с помощью компьютера 117
смазывание изображений, предотвращение 176
устранение эффекта "красных глаз" 95
царапины,
предотвращение 176
фотографии не распечатываются с карты памяти по беспроводной сети 198
фотографии удалены с карты с ПК 218
фотография
настройка насыщенности 96
настройка оттенка 96
обрезка 94
применение цветового эффекта 97
увеличение резкости 95
улучшение 95
уменьшение резкости 95
фотография, изменение значения гаммы 96
фотокарточки, загрузка 62
функция набора без трубки 128
функция печати N-страниц 69

Ц

царапины на фотографиях 176
царапины, предотвращение на фотографиях 176
цвета на бумаге отличаются от цветов на экране 178
цветовые эффекты
применение 97
Центр помощи
знакомство 47
цифровая камера
печать фотографий с помощью компьютера 98

Ч

чистка
корпус принтера 152

Ш

шаблоны отличительных
звонков 144
шаблоны отличительных
звонков, настройка 144
шрифты
устранение проблем 184

Э

Экспозиция
изменение параметра 97
электронная почта
вложение сканированного
изображения 123
вложение файлов 123
эффект "красных глаз"
автоматическое
устранение 95
устранение вручную 95

Ю

юстировка картриджей 149

Я

язык
изменение 154
Яркость
автоматическая
настройка 95, 97