



ДОМАШНИЙ DVD-КИНОТЕАТР

ИНСТРУКЦИЯ ПО ЭКСПЛУАТАЦИИ

MODEL : DA-5620

(Центральный модуль: DA-5620AX, Акустические системы:
FE-5620TE, FE-5620WE)



Обязательно полностью прочитайте данную инструкцию перед тем, как включать видеомэгнитофон, пользоваться им или настраивать его.



Срок службы прибора 7 лет со дня передачи товара потребителю.

P/N : 3828R-D020R

Меры предосторожности



ОС"ОРОЖНО
ОПАСНОСТЬ ПОРАЖЕНИЯ
ЭЛЕКТРИЧЕСКИМ ТОКОМ.
НЕ ОТКРЫВАТЬ!



ОС"ОРОЖНО: ЧТОБЫ ИЗБЕЖАТЬ ПОРАЖЕНИЯ ЭЛЕКТРИЧЕСКИМ ТОКОМ, НЕ СНИМАЙТЕ КРЫШКУ (ИЛИ ЗАДНЮЮ СТЕНКУ). ВНУТРИ ПРИБОРА НЕТ ЭЛЕМЕНТОВ, П-ЕДНАЗНАЧЕННЫХ ДЛЯ РЕГУЛИРОВКИ ПОТРЕБИТЕЛЕМ. ПО ВОПРОСАМ ОБСЛУЖИВАНИЯ ОБРАЩАЙТЕСЬ К ЦИРОВАННОМУ СПЕЦИАЛИСТУ.



Символ молнии со стрелкой в равностороннем треугольнике предназначен для предупреждения пользователя о наличии опасного напряжения внутри корпуса изделия, достаточно большого, чтобы вызвать поражение человека.



Восклицательный знак внутри равностороннего треугольника предназначен для предупреждения пользователя о наличии важных сведений о работе и о техническом обслуживании, содержащихся в прилагаемой к устройству инструкции.

ОС"ОРОЖНО: ЧТОБЫ ПРЕДОТВРАТИТЬ ВОЗГОРАНИЕ ИЛИ ПОРАЖЕНИЕ ЭЛЕКТРИЧЕСТВОМ, НЕ ДОПУСКАЙТЕ ПОПАДАНИЯ В ПРИБОР ВОДЫ.

ОСТОРОЖНО: Не устанавливайте прибор в ограниченном со всех сторон пространстве, например, в книжной шкафу.

CLASS 1 LASER PRODUCT
KLASSE 1 LASER PRODUKT
LUOKAN 1 LASER LAITE
KLASS 1 LASER APPARAT
CLASSE 1 PRODUIT LASER

ОСТОРОЖНО:

В вашем цифровом плеере DVD имеется лазерная система.

Чтобы правильно пользоваться прибором, внимательно и целиком ознакомьтесь с руководством. Сохраните его, чтобы иметь возможность обратиться к нему в будущем. Если плееру потребуется техническое обслуживание, обратитесь к квалифицированному специалисту – см. «порядок действий при техническом обслуживании»

Использование органов управления, выполнение регулировок или действий, не указанных в данной инструкции, может привести к опасному облужению.

ЧТОБЫ НЕ ПОДВЕРГАТЬСЯ ПРЯМОМУ ВОЗДЕЙСТВИЮ ЛУЧА ЛАЗЕРА, НЕ ПЫТАЙТЕСЬ ОТКРЫВАТЬ КОРПУС ПРИБОРА. При вскрытом кожухе – открытое лазерное излучение. НЕ ДОПУСКАЙТЕ ПОПАДАНИЯ ЛУЧА ЛАЗЕРА В ГЛАЗА.

ОСТОРОЖНО: Попадание на плеер брызг или капель воды не допускается. Запрещается ставить на плеер вазы и другие сосуды с жидкостями.



Замечания об авторских правах:

Закон запрещает копировать, распространять, показывать, передавать по кабельным сетям, проигрывать в общественных местах и сдавать в аренду материалы, защищенные авторским правом, без соответствующего разрешения.

В данном изделии применены функции защиты от перезаписи, разработанные компанией Macrovision. Некоторые диски имеют защиту от записи в виде дополнительного сигнала. При перезаписи таких дисков на видеомэгнитофон появляется помехи изображения.



Данный прибор содержит средство защиты авторского права, защищенное как способ патентами США и другими правами на интеллектуальную собственность, которыми обладает фирма Macrovision Corporation и другие законные владельцы. Использование этого средства защиты авторского права допускается только с разрешения фирмы Macrovision Corporation, оно предназначено только для применения в домашних условиях и в других местах ограниченного просмотра, если иное не оговорено фирмой Macrovision Corporation. Инженерный анализ или разборка запрещены.

ЗАВОДСКОЙ НОМЕР: На задней стенке кинотеатра находится заводской номер. Заводской номер не повторяется, он свой на каждом приборе. Занесите сюда всю необходимую информацию и сохраните руководство как свидетельство вашего приобретения кинотеатра.

Номер модели _____



Заводской номер _____

Содержание

Введение	
Меры предосторожности	2
Содержание	3
Перед началом работы	4-5
Диски, которые можно проигрывать	4
Предупреждения	5
Замечания о дисках	5
Символы	5
Передняя панель/Дисплей	6
Пульт дистанционного управления	7
Задняя панель	8
Подготовка	
Подключение	9-11
Подключение к телевизору	9
Подключение к другому оборудованию	10
Подсоединение антенны	10
Подсоединение акустической системы	11
Размещение акустических систем	11
Перед началом работы	12
Мини-справочник по звуковым режимам	12
Звуковой режим (Кроме AM)	13
Уровень громкости	13
Тестовый сигнал	13
Установка временной задержки	14
Установка временной задержки в режимах Dolby Digital и Dolby Pro Logic (II)	14
Общее описание	15
Экранное меню	15
Начальные установки	16-17
• Общие сведения о начальных настройках	16
• Язык	16
• Изображение:	16
• Родительский надзор	17
Использование	
Радио	18-19
Предварительная настройка станций	18
Использование радио	18
Установка таймера автоотключения	19
Освещенность	19
Отключение звука	19
Использование разъема наушников	19
Выбор входного сигнала	19
Использование DVD	20-22
Воспроизведение DVD	20
Основные возможности	20
• Переход к другому разделу	20
• Переход к другой главе или дорожке	20
• Замедленное воспроизведение	20
• Неподвижное изображение и покадровое воспроизведение	21
• Поиск	21
• Повтор	21
• Повтор A-B	21
• Поиск по времени воспроизведения	21
• Масштаб	22
• Поиск метки	22
Другие функции DVD	22
• Меню раздела	22
• Меню диска	22
• Ракурс камеры	22
• Изменение языка звукового сопровождения	22
• Субтитры	22
Использование аудио CD и дисков MP3	23
Воспроизведение аудио CD и MP3 дисков	23
• Пауза	23
• Переход к другой дорожке	23
• Повтор дорожки/всего/выкл.	23
• Поиск	23
• Повтор A-B	23
• Изменение звукового канала	23
Воспроизведение по программе	24
Воспроизведение по программе аудио CD и MP3- дисков	24
Для подготовленного пользователя	25
Память последней настройки	25
Хранитель экрана	25
Настройка видеорежимов	25
Замечания о дисках MP3	25
Справка	
Устранение возможных неисправностей	26-27
Список кодов языков	28
Список кодов стран	29
Технические характеристики	30
Используемые в инструкции обозначения	
 Обозначает действия, могущие причинить как самой системе, так и другим приборам.	
 Обозначает особые функции системы.	
 Обозначает подсказки и замечания о том, как легче выполнить то или иное действие.	
<i>Изготовлено по лицензии фирмы Dolby Laboratories. «Dolby», «Pro Logic», и двойное D являются товарными знаками фирмы Dolby Laboratories. Секретные непубликуемые работы. Авторское право фирмы Dolby Laboratories 1992 - 1997. Все права защищены.</i>	
<i>Изготовлено по лицензии фирмы Digital Theater Systems, Inc. Патент США № 5,451,942 и другие действующие и заявленные мировые патенты. «DTS» и «DTS Digital Surround» являются товарными знаками фирмы Digital Theater Systems, Inc. Все права защищены.</i>	

Перед началом работы

Диски, которые можно проигрывать

	DVD (диск 8 см /12 см)
	Audio CD (диск 8 см /12 см)

Кроме того, кинотеатр может проигрывать CD-R или CD-RW диски, на которых содержатся аудиозапись или файлы MP3.

Примечания

- В зависимости от записывающего аппарата или от самого диска CD-R/RW некоторые диски CD-R/RW система воспроизвести не сможет.
- Система не воспроизводит диски CD-R/RW, которые не содержат записи или содержат данные, которые отличаются по формату от MP3 и CD-DA.
- Не приклеивайте какие-либо наклейки или этикетки на диск (как со стороны этикетки, так и с обратной стороны).
- Не пользуйтесь дисками неправильной формы (например, покоробленными в результате нагревания или многоугольными). Это может привести к неисправности.

Замечания о DVD-дисках

Некоторые виды воспроизведения DVD компакт-дисков могут быть намеренно заблокированы производителем программы. Поскольку система обращается с DVD компакт-дисков при помощи программы, записанной на диск производителем диска, некоторые из описанных функций могут не работать. Также у диска могут оказаться какие-либо дополнительные возможности.

Также обратите внимание на инструкции, прилагаемые к дискам DVD компакт-дискам. Некоторые DVD-диски могут быть подготовлены для деловых демонстраций целей: система может их не прочесть.

Региональный код кинотеатра DVD и дисков DVD

Данный кинотеатр DVD разработан и изготовлен с целью воспроизведения дисков DVD с программным обеспечением, закодированным для региона «5». Код региона на этикетках некоторых дисков DVD указывает, на плеере какого типа можно проигрывать эти диски. На данном плеере можно проигрывать диски DVD только с этикетками «5» или «ALL». При попытке проигрывания других дисков на экране телевизора появляется сообщение «Check Regional Code» (проверьте региональный код). На некоторых дисках может отсутствовать этикетка с кодом, хотя их воспроизведение запрещено вследствие местных ограничений.



Замечание о компакт-дисках, закодированных DTS

При воспроизведении дисков с кодировкой DTS на аналоговом стерео оборудовании может уровень аудиосигнала быть чрезмерным. Чтобы избежать возможного повреждения акустической системы, выведите регулятор громкости на минимальный уровень перед тем как проигрывать такие диски, затем постепенно увеличивайте громкость, сохраняя ее на низком уровне. Для воспроизведения дисков DTS Digital Surround внешний канал 5.1 декодера системы должен быть подключен к цифровому выходу кинотеатра.

Термины, относящиеся к диску

Раздел (только DVD)

Содержание основного фильма или содержание особенностей сопровождения, или содержание дополнительных особенностей, или музыкальный альбом.

Каждому названию присвоен ссылочный номер, что позволяет легко его отыскать.

Глава (только DVD)

Часть изображения или музыкальной пьесы, меньшая по сравнению с разделом.

Раздел содержит одну или несколько глав. Каждой главе присвоен номер, позволяющий легко ее найти. В зависимости от диска главы могут быть не записаны.

Дорожка (только AUDIO)

Часть изображения или музыкальной пьесы на или на аудио компакт-диске. Каждой дорожке присвоен номер, что облегчает поиск.

Перед началом работы (продолж.)

Предупреждения

Обращение с системой

Подготовка к пересылке

Оригинальная картонная упаковка и упаковочные материалы могут пригодиться. Чтобы максимально защитить прибор, упаковывайте его так, как он был упакован при выпуске с завода-изготовителя.

Подготовка к пересылке

При воспроизведении могут возникнуть помехи на изображении и искажения звука в работающих поблизости телевизоре, видеоплеере или радиоприемнике. В этом случае отнесите прибор подальше от телевизора, видеоплеера или радиоприемника или выключите прибор, вынув диск.

Всегда следите за чистотой поверхности

Не пользуйтесь летучими жидкостями, такими как жидкость от насекомых в аэрозоле, вблизи прибора. Не оставляйте на долгое время на системе резиновые или пластмассовые предметы, от них могут остаться следы.

Установка

- Не устанавливайте прибор в ограниченном со всех сторон пространстве, например, в книжном шкафу или мебели стенке.
- Обеспечьте циркуляцию воздуха, достаточную, чтобы предотвратить перегрев.
- Не ставьте прибор на поверхности, покрытые ковриками, одеялами и т. д. или рядом с занавесками, драпировками и т. д., которые могут закрыть вентиляционные отверстия.
- Выбирайте при установке место, где нет источников тепла, например, батарей отопления или воздуховодов, и не помещайте прибор в места, подверженные прямому солнечному свету, запылению, вибрации и ударам.
- Не ставьте на прибор тяжелые предметы.

Чистка прибора

Чтобы вычистить корпус

При чистке пользуйтесь мягкой сухой тканью. Если поверхности сильно загрязнены, пользуйтесь мягкой тканью, слегка смоченной слабым моющим раствором. Не пользуйтесь сильными растворителями, такими как спирт, бензин, или разбавитель, поскольку они могут повредить поверхность прибора.

Как получить четкое изображение

Кинотеатр DVD – высокотехнологичное прецизионное устройство. Если объектив и детали дисководов загрязнены или изношены, качество изображения становится плохим. Рекомендуется регулярно проводить проверку и техобслуживание через каждые 1000 часов работы. (Периодичность зависит от условий эксплуатации.) За подробностями обратитесь в ближайшему продавцу нашей техники.

Замечания о дисках

Обращение с дисками.

Не прикасайтесь к поверхности диска с записью. Берите диск за края так, чтобы на поверхности диска не оставалось следов пальцев. Не приклеивайте к поверхности диска бумагу или липкую ленту.



Хранение дисков

После проигрывания храните диск в коробке. Не подвергайте диск прямому воздействию солнечных лучей или тепла, не оставляйте его в припаркованном на солнце автомобиле, внутри которого температура воздуха может существенно повыситься.

Чистка дисков

Отпечатки пальцев и пыль на диске вызывают искажения изображения и звука. Перед воспроизведением протрите диск чистой тканевой салфеткой. Протирайте диск от центра к краям.

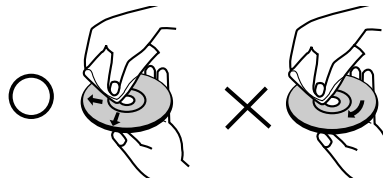

Не пользуйтесь сильными растворителями, такими как спирт, бензин, имеющиеся в продаже чистящие средства или аэрозольное антистатическое средство для старых виниловых пластинок.



СИМВОЛЫ

Символ

На экране телевизора во время работы может появляться значок “  ”. Он означает, что функция, указанная в руководстве отсутствует на данном конкретном видеодиске.

Используемые в инструкции обозначения дисков

Раздел инструкции, в названии которой имеется один из следующих символов, касается дисков, обозначенных соответствующим символом.

-  DVD
-  Аудио CD
-  Диск MP3

Передняя панель/Дисплей

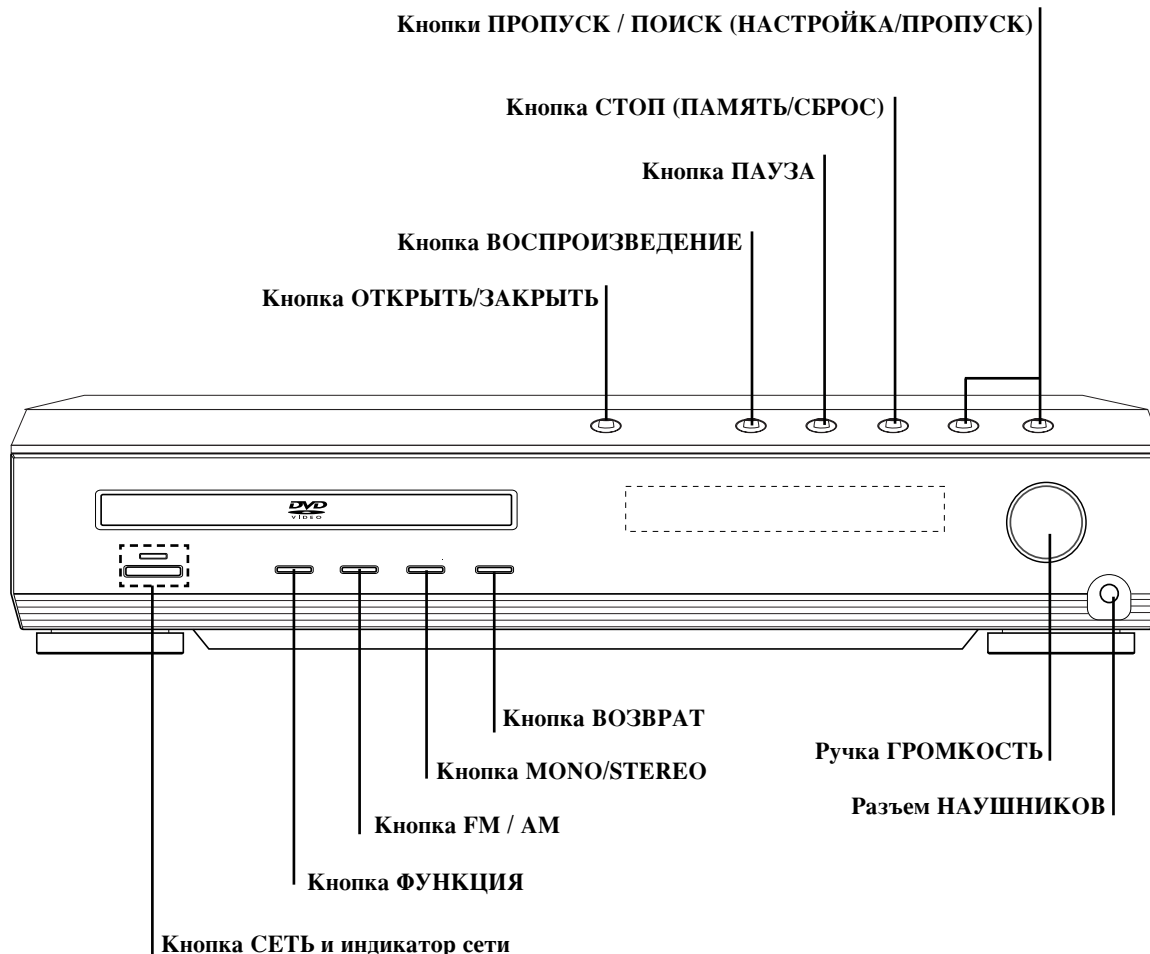

Пульт дистанционного управления

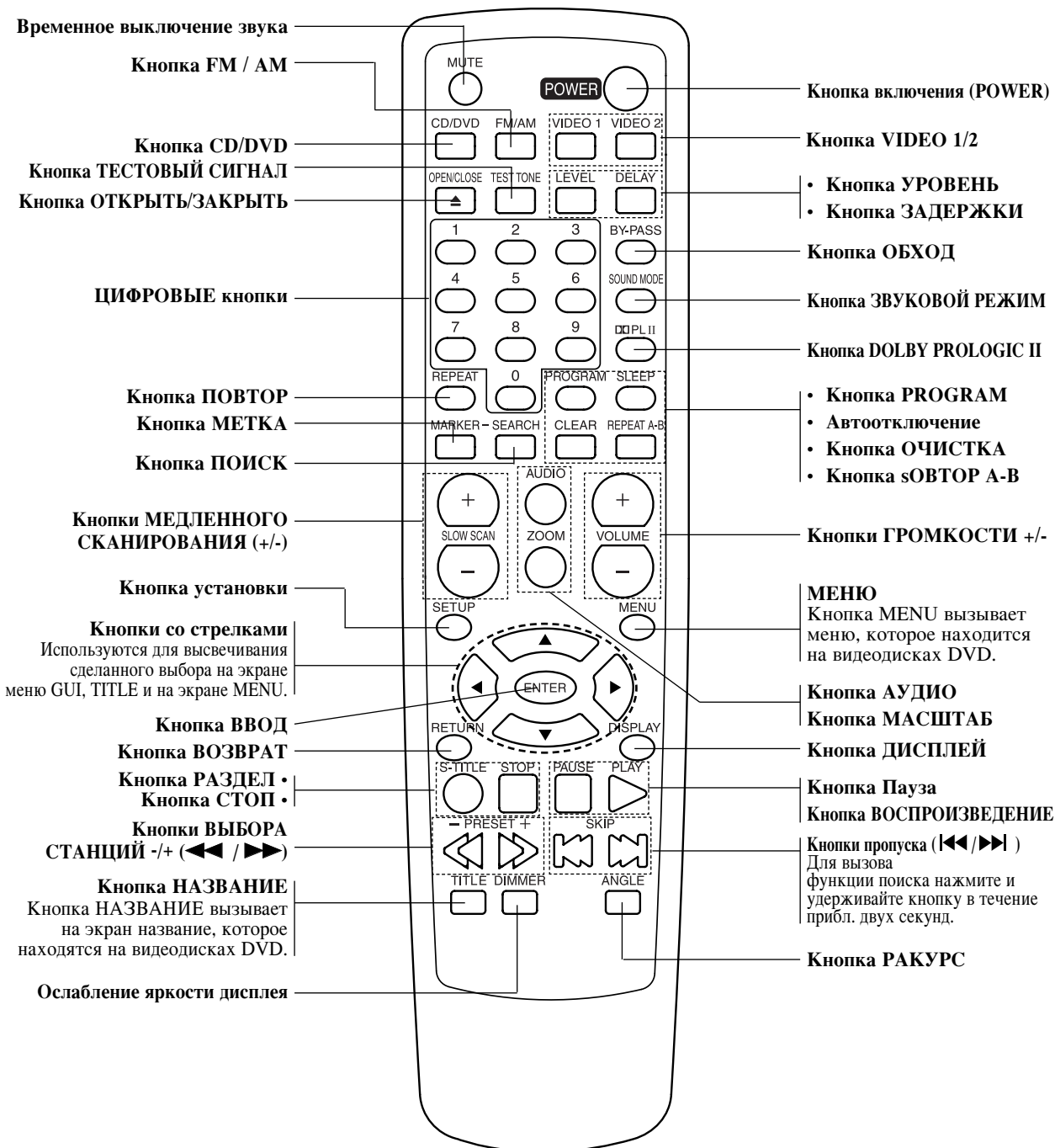

Диапазон работы пульта дистанционного управления

Направьте пульт дистанционного управления на датчик дистанционного управления и нажимайте кнопки.

- **Диапазон:** Примерно 23 фута (7 м) от приемника
- **Угол:** Примерно 30° в любом направлении от передней стенки.

Установка батареек в пульт дистанционного управления

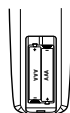

Снимите крышку отсека для батареек на тыльной стороне пульта дистанционного управления и вставьте две батарейки R03 (тип AAA), соблюдая полярность.

⚠ Осторожно

Не используйте одновременно старую и новую батарейки. Никогда не используйте одновременно батарейки разных типов (обычную, щелочную и т. п.).

Задняя панель

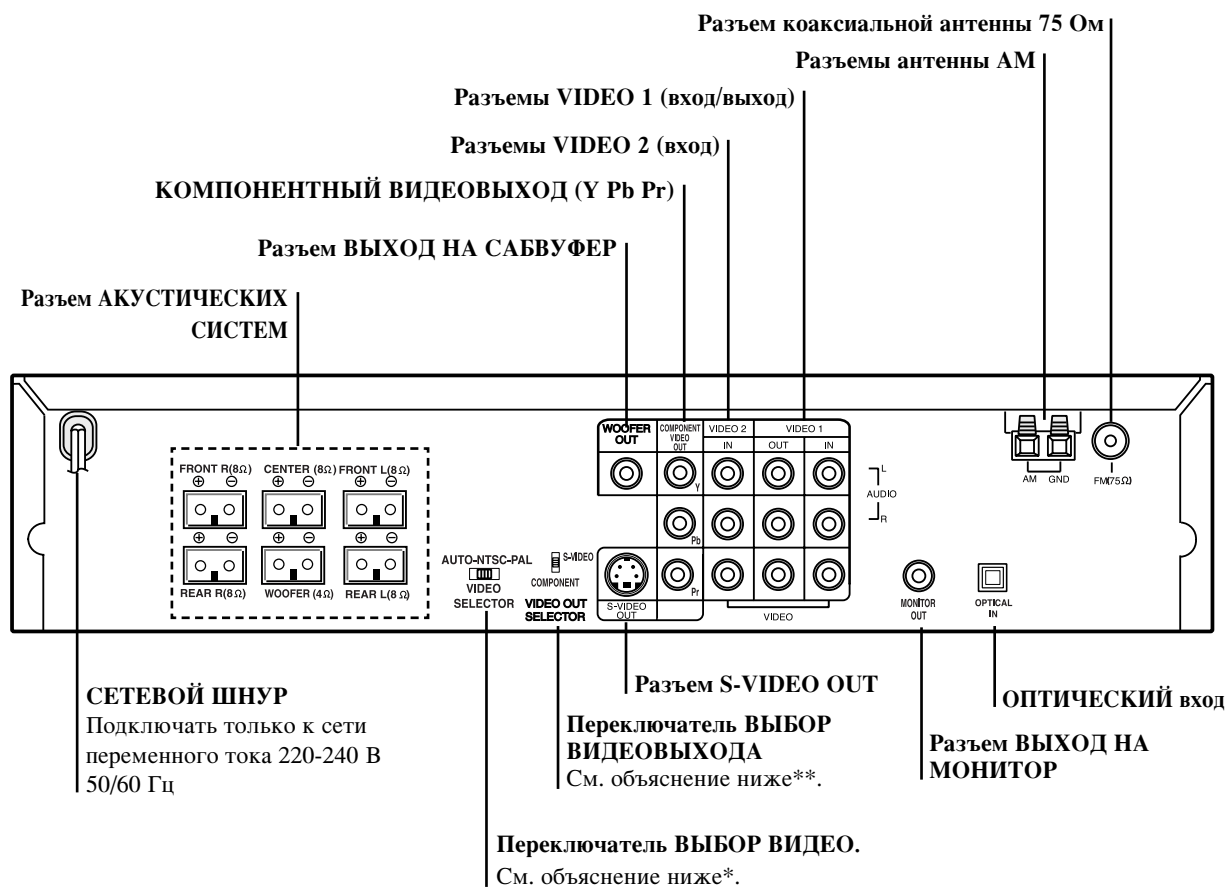

Пылезащитный колпачок

Снимите с разъема пылезащитный колпачок с цифрового оптического кабеля и плотно присоедините оптический аудиокабель (в комплект поставки не входит) так, чтобы разъем кабеля и совпал с отверстием разъема. Сохраните пылезащитный колпачок и всегда надевайте его для защиты от пыли, когда разъем не используется.

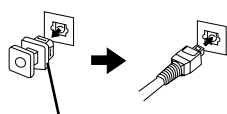

Пылезащитный колпачок



Не прикасайтесь к металлическим частям разъемов на задней панели. Электростатический разряд может привести к повреждению прибора.



Осторожно

При выборе режима VIDEO1 кнопкой VIDEO1 на пульте ДУ сигнал поступает не на разъемы VIDEO1, VIDEO OUT и AUDIO OUT L/R, а на фронтальные П/Л акустические системы.

* Переключатель выбора видео

Переключатель позволяет установить нужную вам систему и просматривать как NTSC, так и PAL диски.

PAL: Выбирайте, когда DVD-кинотеатр подключен к телевизору с системой PAL.

NTSC: Выбирайте, когда DVD-кинотеатр подключен к телевизору с системой NTSC.

AUTO: Выбирайте, когда DVD-кинотеатр подключен к телевизору с мультисистемой.

- Если выбранное положение переключателя выбора видео не совпадает с системой вашего телевизора, нормальное цветное изображение может не воспроизводиться.

- Переключайте только при выключенном питании.

** Переключатель ВЫБОР ВИДЕО ВЫХОДА

Выбирает S-VIDEO OUT или COMPONENT VIDEO OUT в зависимости от подключения кинотеатра DVD к телевизору.

Подключение

Подключение к телевизору

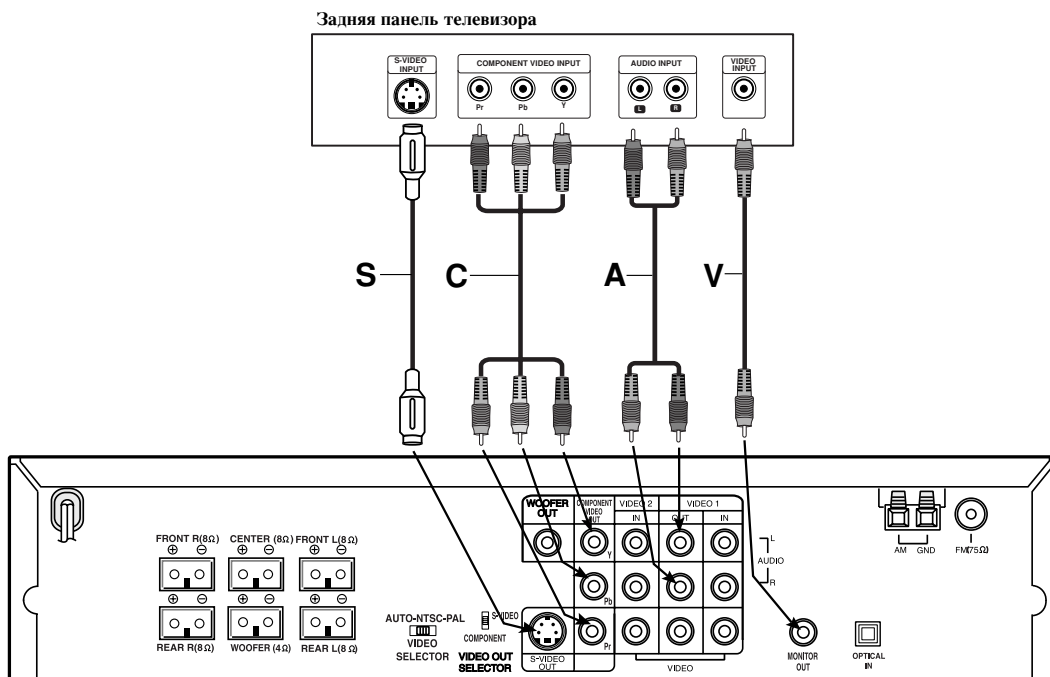

- Сделайте одно из следующих подключений в зависимости от возможностей имеющегося оборудования.
- Если используются разъемы COMPONENT VIDEO OUT, установите переключатель VIDEO OUT в положение COMPONENT. Если используется разъем S-VIDEO OUT, установите переключатель VIDEO OUT в положение S-VIDEO.

Рекомендации

- В зависимости от телевизора и другого подключенного оборудования существует несколько способов подключения кинотеатра. Воспользуйтесь одним из описанных ниже подключений.
- Для получения наилучшего результата при необходимости обратитесь к инструкциям по эксплуатации телевизора, кассетного видеомagnetofона, акустической стереосистемы или других устройств.

Осторожно

- Подключите кинотеатр напрямую к телевизору. Выберите на телевизоре соответствующий AV (аудио-видео) вход.
- Не подключайте DVD-кинотеатр через кассетный видеомagnetofон. Цифровое изображение может быть искажено системой защиты от копирования.

Подключение видео

- 1** Соедините разъем MONITOR OUT на DVD-кинотеатре разъемом VIDEO IN на телевизоре прилагаемым видеокабелем (V).
- 2** Подсоедините левый и правый выходы AUDIO OUT системы к левому и правому звуковому входу телевизора (A) при помощи прилагаемых аудиокабелей.

Подключение S-Video

- 1** Соедините выходной разъем S-VIDEO OUT на DVD-кинотеатре с входным разъемом S-VIDEO IN на телевизоре с помощью кабеля S-Video (S) (в комплект не входит).
- 2** Подсоедините левый и правый выходы AUDIO OUT системы к левому и правому звуковому входу телевизора (A) при помощи прилагаемых аудиокабелей.

Подключение компонентного видео (Color Stream®)

- 1** Соедините выходные разъемы COMPONENT VIDEO OUT на DVD-кинотеатре с соответствующими входными разъемами на телевизоре с помощью дополнительного кабеля Y Pb Pr (C).
- 2** Подсоедините левый и правый выходы AUDIO OUT системы к левому и правому звуковому входу телевизора (A) при помощи прилагаемых аудиокабелей.

Примечания

- На выходе разъема S-VIDEO OUT будет сигнал только в случае если установлен режим CD/DVD.
- При подключении DVD-кинотеатра к телевизору, прежде чем выполнять какие-либо соединения, убедитесь, что питание выключено и шнуры питания обоих приборов отключены от стенной розетки.

Подключение (продолж.)

Подключение к другому оборудованию

- Подключите телевизор (монитор) в разъёме MONITOR OUT или S-VIDEO OUT.
- Подключите видеомаягнитофон в разъёмам VIDEO 1.
- Подключите дополнительный видеомаягнитофон к разъёмам VIDEO 2.
- Подключите оптический выход DVD-кинотеатра (или иного цифрового устройства) к разъёму OPTICAL IN.

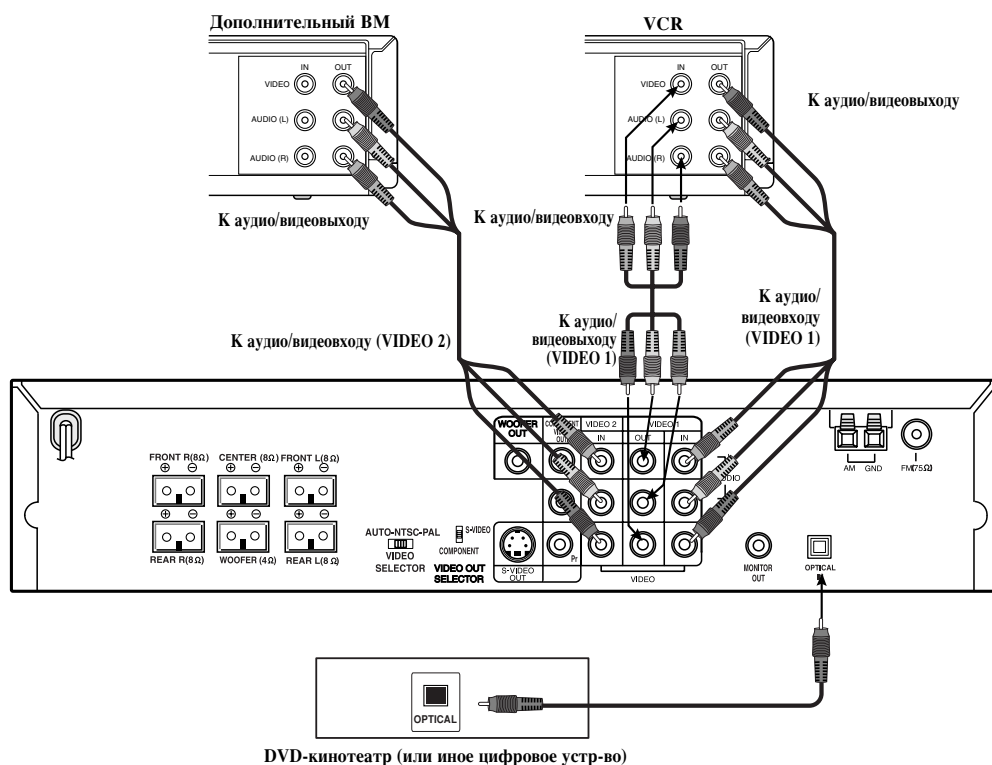

Примечания

- В случае выбора режима VIDEO 1 видеосигнал на выход разъёма выдаваться не будет.
- Если звуковой формат цифрового выхода не соответствует возможностям ресивера, ресивер может воспроизводить звук с искажениями или не воспроизводить его совсем.

Подсоединение антенны

Для прослушивания радио подключите FM/AM антенны (в комплекте).

- Подключите рамочную AM антенну.
- Подключите проволочную FM антенну к коаксиальному разъёму 75 Ом.

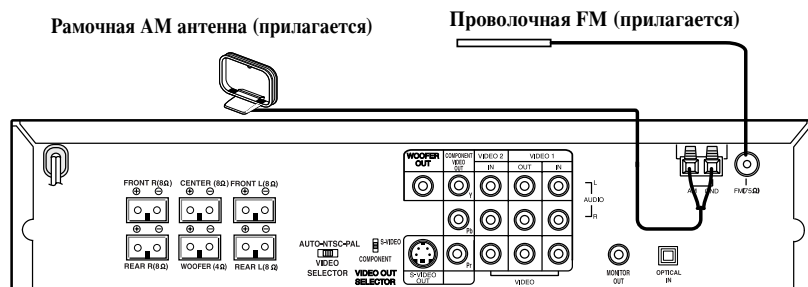

Примечания

- Чтобы избежать помех расположите рамочную AM антенну на некотором расстоянии DVD-кинотеатра и других приборов.
- Удостоверьтесь, что проволочная FM антенна полностью развернута.
- Подключив проволочную FM антенну, по возможности обеспечьте ее горизонтальное положение.

Подключение (продолж.)

Подсоединение акустической системы

Подключите акустические системы при помощи входящих в комплект шнуров, подобрав провода по цвету зажимных клемм. Для получения наилучшего звучания настройте параметры акустических систем (расстояние, уровень и т.д.)

Примечания

- Убедитесь в соответствии знаков полярности + и – на зажимных клеммах прибора и на компонентах музыкального центра: плюс к плюсу, минус к минусу. Если перепутать провода, звук будет искажен, а его база неопределённой.
- Если вы используете громкоговорители, на которых не указана максимальная подводимая мощность, прибавляйте громкость осторожно, чтобы не подать на громкоговорители слишком большую мощность.
- Не снимайте переднюю панель громкоговорителя, идущего в комплекте с центром.

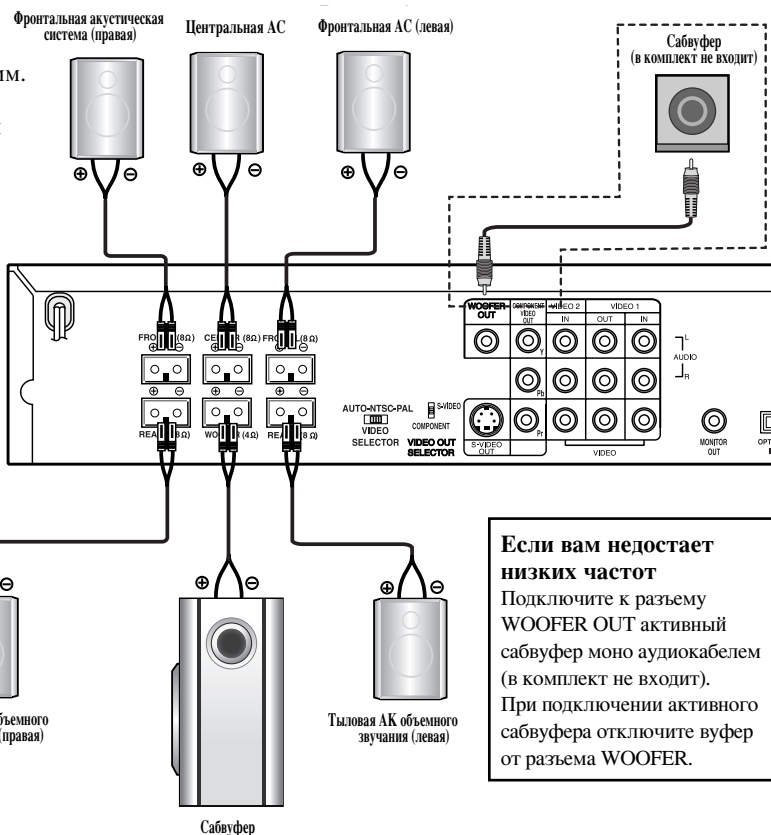
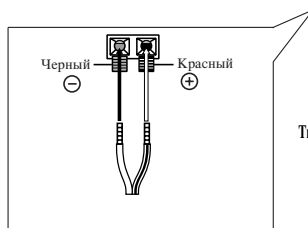

Если вам не хватает низких частот
Подключите к разъему WOOFER OUT активный сабвуфер моно аудиокабелем (в комплект не входит). При подключении активного сабвуфера отключите вуфер от разъема WOOFER.

Размещение акустических систем

В случае обычного размещения используйте 6 акустических систем: 2 фронтальных, центральная, две тыловых и сабвуфер. Если вы хотите получить идеальное воспроизведение басов, цифровой системы объемного звучания DTS или системы Dolby Digital, вам необходимо подключить низкочастотный громкоговоритель (сабвуфер).

- **Фронтальные АС**
Установите акустические системы на одинаковом расстоянии от места прослушивания. В месте прослушивания угол между направлениями на них должен составлять 45 градусов. to 45 degree.
- **Центральная АС**
Идеальным будет размещение центрального громкоговорителя на одной высоте с фронтальными. Но обычно ее размещают над или под телевизором.
- **Тыловые АС**
Разместите левую и правую АС позади зоны прослушивания. Эти акустические системы воссоздают перемещение звука и необходимы для объемного звучания. Чтобы получить наилучшие результаты, не ставьте тыловые АС слишком далеко позади места прослушивания, они должны быть размещены на уровне ушей слушателя или несколько выше. Полезно также направить тыловые АС на стены или на потолок для большего рассеяния звука.
Если размер комнаты невелик, а место прослушивания находится вблизи задней стены, установите тыловые АС один против другого, разместив их на 60 - 90 см выше ушей слушателя.
- **Сабвуфер**
В любом месте спереди.

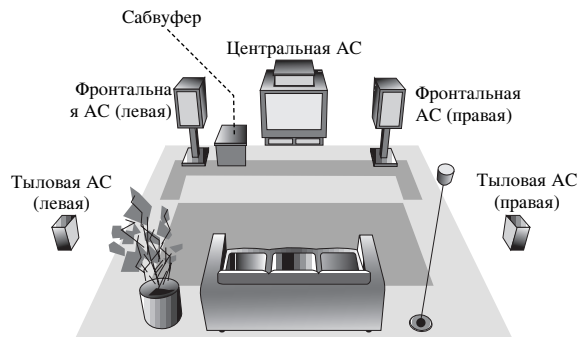

Пример размещения акустических систем

Перед началом работы

Мини-справочник по звуковым режимам

Ⓛ dts

Позволяет получить 5.1 (или 6) дискретных каналов высококачественного цифрового звуковоспроизведения с источников программ DTS, таких как лазерные диски, DVD и компакт-диски и т. д. Система DTS Digital Surround предоставляет до 6 каналов прозрачного звуковоспроизведения (что означает воспроизведение, идентичное первоисточнику) и создает звуковое поле особой чистоты звучания в любом направлении в пределах 360 градусов. Символ DTS является товарным знаком фирмы DTS Technology, LLC. Изготовлено по лицензии фирмы DTS Technology, LLC.

Ⓛ DIGITAL

Формат Dolby Digital позволяет получить до 5.1 каналов цифрового объемного звучания от источников программ Dolby Digital. Если вы проигрываете лазерный диск с меткой "Ⓛ" на системе DVD, вы можете получить даже лучшее качество звучания, большее пространственное разрешение и более широкий динамический диапазон.

HALL 1 (концертный зал)

При воспроизведении записей классической музыки этот режим создает ощущение реального присутствия в небольшом концертном зале.

HALL 2

При воспроизведении записей классической музыки этот режим создает ощущение реального присутствия в большом концертном зале.

THEATER (театр)

Этот режим создает эффект пространственного звучания подобного звуковоспроизведению в кинотеатре.

Ⓛ PRO LOGIC (II)

Система Dolby Pro Logic II формирует из двухканального источника пять выходных каналов, причем в каждом канале воспроизводится весь диапазон звуковых частот. Это сделано с помощью усовершенствованного особо чистого матричного декодера естественного звучания, который выделяет пространственные характеристики исходной записи, не добавляя каких-либо новых звуков или тональной окраски.

Режим EMULATION (эмуляции):

Режим Pro Logic Emulation предоставляет пользователям такую же робастную обработку пространственных сигналов, как и исходный режим Pro Logic, в тех случаях, когда источник звука не обладает оптимальным качеством или есть желание прослушать программу в том звучании, «как она когда-то звучала». Когда применяется этот режим, он как и прежде, называется Pro Logic. Режима «Pro Logic I» нет. Наличие режима эмуляции Pro Logic не является обязательным. Система Dolby не требует использовать программные продукты PLII в исходных алгоритмах декодирования Pro Logic. Но если DSP содержит исходный код Pro Logic и изготовитель программного продукта желает воспользоваться им, то это можно только приветствовать. Программный продукт не должен представлять оба исходных режима Pro Logic и Pro Logic emulation.

Режим MOVIE (кино):

Режим кино используется при просмотре телепередач со стереофоническим звуковым сопровождением и всех программ с кодированием Dolby Surround. В этом режиме формируется направленность звукового поля, приближающаяся по качеству к звучанию дискретной системы из 5.1-каналов.

Режим MUSIC (музыкальный):

Режим Music предназначен для воспроизведения любых музыкальных стереофонических записей, он обеспечивает широкое и глубокое звуковое пространство. Режим Music имеет регулировки, которые позволяют настроить звучание в соответствии с индивидуальными вкусами слушателя.

Режим VIRTUAL (виртуальный):

Режим Virtual обычно применяется, когда система Pro Logic II включена в виртуальный процесс с использованием звуковых эффектов. Однако в некоторых виртуализаторах этот режим может не оказывать желаемого эффекта. Для таких виртуализаторов наилучший результат можно получить в режиме Movie.

Режим Virtual предназначен для использования в виртуальных процессах, разработанных фирмой Dolby Laboratories. Режим Pro Logic II должен называться просто «Pro Logic II», а название Virtual может быть зарезервировано для описания собственно процесса виртуализации громкоговорителя.

Режим MATRIX (матричный):

Режим Matrix такой же, как и режим Music, за исключением того, что логика расширения направленности выключена. Он может быть использован для расширения моносигналов, при этом они становятся "больше". Режим Matrix может также оказаться полезным в автомобильных системах, где замирания при плохом приеме FM-стерео могут вызвать нарушения пространственных сигналов логического декодера. Последним "средством" при плохом приеме FM-стерео может быть просто переход на монофоническое звуковоспроизведение.

ОБЪЕМ ВЫКЛ (2-канальное стерео)

Выходные сигналы поступают на фронтальные левый и правый громкоговорители и на низкочастотный громкоговоритель. Сигналы от обычных двухканальных (стерео) источников пространственной обработке не подвергаются. Это позволяет воспроизводить программу с любого источника через два фронтальных и один низкочастотный громкоговоритель. **Режим ОБЪЕМ ВЫКЛ можно выбрать нажатием кнопки BY-PASS (обход) на пульте дистанционного управления.**

Перед началом работы (продолж.)

Звуковой режим (Кроме AM)

Вы можете пользоваться системой объемного звучания, просто выбрав одну из заранее запрограммированных кнопок в соответствии с той программой, которую вы хотите прослушать.

Только если на дисплее отображается «PCM»: Каждый раз при нажатии кнопки **SOUND MODE** производится смена звукового режима в следующем порядке:

PRO LOGIC → HALL1 → HALL2 → THEATER



Каждый раз при нажатии кнопки **PL II** производится смена звукового режима Pro Logic в следующем порядке:

PRO LOGIC → EMULATION → MOVIE → MUSIC → VIRTUAL → MATRIX



Рекомендация

Режим выключения объемного звучания (SURROUND OFF) выбирается нажатием кнопки BY-PASS.

Вы вставили DVD-диск.

Нажимая кнопку **AUDIO** на пульте ДУ во время воспроизведения, вы сможете менять режим звука DVD (Dolby Digital, DTS, PRO LOGIC и т.д.).

Хотя содержание меню цифровых видеодисков и различаются на разных дисках, ниже приведены объяснения основных видов действий, когда предоставляются такие возможности.

Каждый раз при нажатии кнопки **AUDIO** производится смена звукового режима DVD в следующем порядке:

DIGITAL → dts → DIGITAL (также) PRO LOGIC



Вы вставили DVD-диск и загорелся индикатор PRO LOGIC.

Каждый раз при нажатии кнопки **PL II** производится смена звукового режима Pro Logic в следующем порядке:

EMULATION → MOVIE → MUSIC → VIRTUAL → MATRIX



Рекомендация

Вы можете отключить режим PRO LOGIC (получив двухканальное стерео, нажав кнопку BY-PASS. При этом индикатор PRO LOGIC исчезнет.

На заметку

- DVD-кинотеатр запоминает последний выбранный режим звукового сопровождения для каждой источника.
- Формат кодирования программы можно определить, посмотрев на упаковку.
 - Диски с системой Dolby Digital имеют этикетку со следующим логотипом.
 - Программы, закодированные в системе  имеют этикетку со следующим логотипом.
 - Диски в системе DTS Digital Surround помечены буквами DTS.



Примечание

Если вы проигрываете треки с частотой выборки 96 кГц, выходные сигналы будут приведены к частоте выборки 48 кГц.

Уровень громкости

Вы можете регулировать уровень громкости в каждом канале.



1 Нажмите кнопку LEVEL.

В окне дисплея появляется индикатор LEVEL.



2 Чтобы выбрать нужную акустическую систему воспользуйтесь кнопками </>.

Каждый раз при нажатии кнопки </> происходит смена AC в следующем порядке:

FL (фронтальная левая) → C (центральная) →
FR (фронтальная правая) → SR (тыловая правая) →
SL (тыловая левая) → SW (сабвуфер) →
FL (фронтальная левая)

- В 2-канальном режиме стерео вы можете выбрать только SW (сабвуфер).



3 Чтобы отрегулировать уровень громкости в выбранном канале воспользуйтесь кнопками ▲/▼. (-6дБ ~ +6дБ)



4 Повторите шаги 2-3 и отрегулируйте уровень громкости в других каналах.



5 По окончании установки нажмите кнопку LEVEL.

Тестовый сигнал

Функция позволяет легко отрегулировать баланс между громкоговорителями в месте расположения слушателя.



1 Выберите режим тестового сигнала нажатием кнопки TEST TONE.

- Из каждой акустической системы будет раздаваться шипящий звук в течение 2 секунд в следующем порядке:
FL (фронтальная левая) → C (центральная) →
FR (фронтальная правая) → SR (тыловая правая) →
SL (тыловая левая) → SW (сабвуфер) →
FL (фронтальная левая)



2 Для того чтобы отрегулировать уровень громкости в каждом канале при помощи тестового сигнала сперва нажмите LEVEL, затем кнопками ▲/▼ добейтесь того, чтобы уровень громкости от всех AC был бы одинаковым.

- При работе в режиме тестового сигнала, если вы регулируете уровень громкости, в канале выбранного громкоговорителя будут возникать паузы.



3 По окончании установки нажмите кнопку TEST TONE.

Перед началом работы (продолж.)

Установка временной задержки

При использовании режима Dolby Digital или Dolby Pro Logic предполагается, что расстояние от слушателя до всех акустических систем одинаково. Если не установить время задержки для центральных или тыловых акустических систем, звук будет поступать от них одновременно. Расстояние от слушателя до громкоговорителя. Если расстояние от слушателя до каждого громкоговорителя одно и то же, в режиме Dolby Digital и Dolby Pro Logic временная задержка каждого громкоговорителя устанавливается следующим образом.

В режиме Dolby Digital

Временная задержка центрального громкоговорителя: 0 мс

Временная задержка тыловой АС: 5 мс

В режиме Dolby Pro Logic

Временная задержка центрального громкоговорителя:

0 мс Настройка неприменима

Временная задержка тылового громкоговорителя:

15 - 30 мс

Если в режиме Dolby Digital в каналы тыловых громкоговорителей задержка вводится, то в режиме Dolby Pro Logic задержка будет установлена автоматически.

Величина задержки составляет 1 мс на 30 см.

Если центральный и тыловые громкоговорители удалены от слушателя дальше, чем фронтальные, величина задержки будет минимальной.

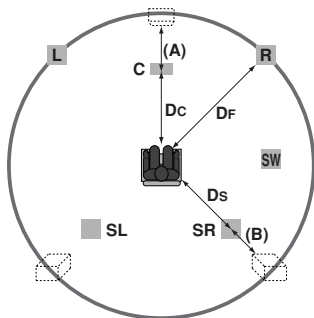

Установка временной задержки объемного звучания

Если на рисунке слева расстояние Ds равно или больше Df, установите задержку величиной 0 мс.

В противном случае измените установку, как указано ниже.

Пример) Если расстояние от фронтальных акустических систем до слушателя равно 3 м, а от тыловых – 1,5 м, в режиме Dolby Digital задержка в каналах тыловых АС должна быть 5 мс.

$3\text{ м (Df)} - 1.5\text{ м (Ds)} = 1.5\text{ м (B)}$

$1.5\text{ м (B)} = 150\text{ см} / 30\text{ см} = 5\text{ мсек}$

В режиме Dolby Pro Logic II (время задержки объемного звучания)

- Эмуляция : 10 ~ 25мсек
- Movie : 10 ~ 25мсек
- Music : 0 ~ 15мсек
- Virtual : Настройка неприменима
- Matrix : 0 ~ 15мсек

Установка временной задержки центральной АС (только в режиме Dolby Digital)

Если расстояние Df равно расстоянию Dc на рисунке слева, установите задержку в канале центральной АС в 0 мс.

В противном случае измените установку в соответствии с данными в приведенной ниже таблице.

Пример) Если расстояние от фронтальных АС до слушателя равно 3 м, а от центральной АС – 2,4 м, задержка в канале центральной АС должна быть 2 мсек.
 $3\text{ м (Df)} - 2.4\text{ м (Dc)} = 60\text{ см (A)}$
 $60\text{ см (A)} / 30\text{ см} = 2\text{ мсек}$

Установка временной задержки в режимах Dolby Digital и Dolby Pro Logic (II)

1 Нажмите кнопку DELAY.

В окне дисплея появляется текущее время задержки.

Только в режиме Dolby Digital вы можете выбрать временную задержку в канале центральной АС кнопками ◀/▶.

2 Чтобы изменить временную задержку, воспользуйтесь кнопками ▲/▼.

3 По окончании установки нажмите кнопку DELAY.

Примечания

Вы можете регулировать временную задержку центрального громкоговорителя только в режиме Dolby Digital, величина задержки отображается на дисплее.

Ширина в центре (режим MUISC только в системе Dolby Prologic II)

Этот регулятор позволяет размещать звуковую картину центрального канала между центральной и левой/правой АС в пределах восьми градаций. В положении (3) используется комбинация из всех трех фронтальных АС, что дает наилучшую передачу вокала и наиболее цельную звуковое изображение и рекомендуется при воспроизведении большинства записей. В положении «0» вся центральная звуковая картина создается центральной АС. В положении (7) центральная звуковая картина равномерно распределена между левой и правой АС, так же как и в режиме условное стерео.

DIMENSE (режим MUISC только в системе Dolby Prologic II)

Этот регулятор позволяет постепенно настраивать звуковое поле с фронта или с тыла. Это позволяет достичь требуемого баланса между всеми АС при воспроизведении ряда записей, содержащих либо слишком много, либо слишком мало пространственных эффектов.

Рекомендуется установка в положении «0», при этом нет никакого воздействия на звук. В положениях 1, 2 и 3 звук постепенно перемещается вперед, в положениях –1, –2 и –3 звук постепенно становится объемным.

PANORAMA (режим MUISC только в системе Dolby Prologic II)

Этот регулятор расширяет фронтальную стереофоническую звуковую картину и включает в нее боковые АС, что создает эффект "перемещения" звуковой картины. Особенно эффективен этот регулятор при воспроизведении записей с явно выраженными элементами звучания в левом или в правом канале, поскольку процесс Panorama выявляет и подчеркивает их.

Перед началом работы (продолж.)

Осторожно:

Прежде чем пользоваться пультом дистанционного управления, нажмите кнопку **DVD** или **TV** и выберите устройство для работы.

Общее описание

В данном руководстве приведены основные инструкции по управлению прибором. Порядок использования некоторых DVD-дисков может несколько отличаться. Кроме того, некоторые диски могут не поддерживать определенные операции.

В таком случае на экране телевизора появится символ , означающий, что данная функция не поддерживается прибором или диском.

Экранное меню

На экран телевизора можно вывести общую информацию о воспроизведении. Некоторые пункты меню могут отличаться.







Использование экранного меню

- 1** Нажмите кнопку **DISPLAY** во время воспроизведения
- 2** Нажимайте **▲** или **▼** для выбора пункта. Выбранный пункт будет подсвечен.

3 Нажимайте **◀** или **▶** для изменения значения пункта.

Для изменения цифровых значений (например, номера раздела) можно также использовать цифровые кнопки. Некоторые пункты требуют нажатия **SELECT/ENTER** для подтверждения изменения.







Значки поля статуса

-  **TITLE** Повтор заголовка
-  **CHAPT** Повтор части.
-  **A B** Повтор A-B
-  **OFF** Повтор выкл.
-  Продолжить воспроизведение с последнего положения.
-  Действие запрещено или невозможно

N Примечания

- При воспроизведении некоторых дисков в экранном меню могут присутствовать не все пункты.
- Если в течение 10 секунд ни одна кнопка не будет нажата, экранное меню пропадает.

DVD

Пункт	Функция (Для выбора пользуйтесь ▲/▼)	Метод выбора
Заголовок номер	 1/3	◀ / ▶, или цифровые, затем ENTER
Часть номер	 1/12	◀ / ▶, или цифровые, затем ENTER, SKIP
Поиска по времени воспроизведения	 0:16:57	Цифровые, ENTER
Язык аудио и режим и цифрового аудиовыхода	 1 ENG □□□ 6 CH	◀ / ▶ AUDIO
Язык субтитров	 OFF	◀ / ▶ S-TITLE
Ракурс	 1/1	◀ / ▶ ANGLE

Перед началом работы (продолж.)

Начальные установки

Данный прибор поддерживает изменение начальных настроек.

Общие сведения о начальных настройках

- 1 Нажмите кнопку **SETUP**.
На экране появится меню настроек.

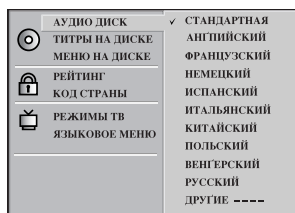

- 2 Для выбора нужного элемента нажмите **▲/▼**.
На экране будут показаны текущие установки выбранных элементов и альтернативные установки.

- 3 Когда нужный элемент меню выбран, нажмите **►**, после чего нажимайте **▲/▼** для изменения настроек.

- 4 Нажмите **ENTER** чтобы подтвердить изменения.
Некоторые элементы требуют дополнительных действий

- 5 Нажмите **SETUP**, **RETURN** или **PLAY** чтобы закрыть меню настроек.

Язык

Язык диска **DVD**

Выберите язык из для Меню, Audio или Subtitle.

Original : Будет использован язык данного каждого диска по умолчанию.

Иная страна : Чтобы выбрать другой язык, введите 4-значный код языка при помощи цифровых кнопок. Список кодов языка приведен на странице 28. При случайном выборе неверного языка нажмите **CLEAR**.

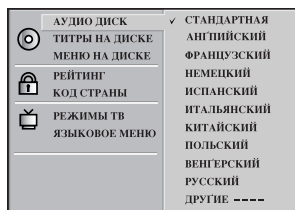

Язык меню

Выбирайте язык в меню настроек. Меню настроек появляется при нажатии кнопки **SETUP**.

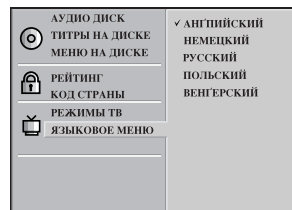

Изображение:

Выбор телевизионного вида **DVD**

Почтовый ящик 4:3 : Выбирайте этот стиль, если у вас обычный телевизор.

Изображение растягивается, чтобы убрать полосы сверху и снизу экрана.

Панаскан 4:3 : Выбирайте этот стиль, если у вас обычный телевизор.

Изображение обрезается под размер телевизора. Обе стороны обрезаются.

Широкий 16:9 : Выбирайте этот стиль, если у вас широкоэкранный телевизор.

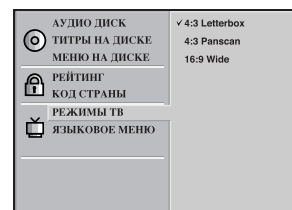

Перед началом работы (продолж.)

Родительский надзор

Рейтинг DVD

Некоторые фильмы на DVD могут содержать сцены, неподходящие для детей. Диски могут содержать информацию для родительского надзора применительно ко всему диску или к какой-либо его части. Оценка сцен производится по шкале от 1 до 8, некоторые диски могут содержать альтернативные, более подходящие сцены. Рейтинги зависят от конкретной страны. Поддержка функции родительского надзора позволяет ограничить просмотр некоторых дисков детьми или выполнять проигрывание альтернативных сцен при просмотре.

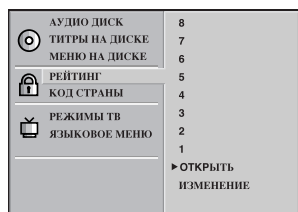

1 Выберите пункт «Rating» в меню настроек при помощи кнопок ▲ и ▼.

2 Выбрав «Rating», нажмите ►.

3 Если пароль еще не введен; При помощи цифровых кнопок введите четырехзначный пароль, после чего нажмите ENTER. Для проверки снова введите 4-значный пароль и нажмите кнопку ENTER.
Если пароль уже введен; При помощи цифровых кнопок введите четырехзначный пароль, после чего нажмите ENTER.

В случае ошибки при вводе нажмите CLEAR до того, как нажмете ENTER, и снова введите четырехзначный пароль.

4 Выберите рейтинг от 1 до 8 при помощи кнопок ▲/▼. Единица (1) означает наиболее подходящие сцены. Восьмерка (8) означает наименее подходящие сцены. **открыть:** При выборе этого пункта функция родительского надзора отключается. Диск будет воспроизводиться полностью.

Рейтинг от 1 до 8: Некоторые диски содержат сцены, неподходящие для детей. После установки рейтинга все сцены с равным или более низким рейтингом будут проигрываться. Сцены с более высоким рейтингом не будут проигрываться, если диск не содержит альтернативных сцен. Альтернативная сцена будет воспроизведена, если ее рейтинг равен или ниже установленной в данном меню. Если подходящей альтернативной сцены не найдено, воспроизведение будет остановлено. Для воспроизведения такого диска необходимо ввести 4-значный пароль или изменить значение рейтинга в данном меню.

5 Нажмите SELECT/ENTER, чтобы подтвердить выбор, после чего нажмите SETUP чтобы закрыть меню.

Код страны DVD

Введите код страны / зону, стандарты которой были использованы в рейтинге DVD видеодиска в соответствии с кодами стран (См. раздел «Коды стран», стр. 29).

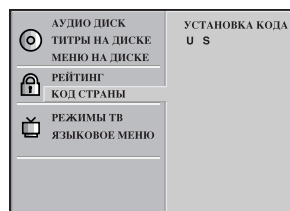

1 С помощью кнопок ▲/▼ в меню первоначальной установки выберите код страны.

2 Выбрав код страны, нажмите ►.

3 Выполните шаг 3 раздела «Рейтинг» слева.

4 Выберите первый символ кнопками ▲/▼.

5 Переместите курсор с помощью кнопок ◀/▶ и выберите второй символ кнопками ▲/▼.

6 Нажмите SELECT/ENTER, чтобы подтвердить выбор, после чего нажмите SETUP чтобы закрыть меню.

Примечание

При изменении кода необходимо подтверждение 4-значного пароля (см. раздел «Изменение 4-значного кода» ниже).

Изменение 4-значного кода

- 1 Выполните действия по шагам 1-2, как показано выше слева (Рейтинг).
- 2 Введите старый код, затем нажмите ENTER.
- 3 Выберите Change (изменить) с помощью кнопок ▲/▼ затем нажмите ENTER.
- 4 Введите новый 4-значный код и нажмите ENTER.
- 5 Введите точно такой же код вторично и проверьте нажатием кнопки ENTER.
- 6 Нажмите SETUP чтобы выйти из меню.

Если вы забыли 4-значный код

Если вы забыли пароль, его можно сбросить, выполнив следующие действия.

- 1 Нажмите SETUP чтобы вывести меню начальной настройки.
- 2 С помощью цифровых кнопок введите 6-значное число «210499».
- 3 Введите новый код, как показано выше слева (Рейтинг).

Предварительная настройка станций

В память можно занести 30 станций в диапазонах FM или AM. Перед настройкой убедитесь, что вы снизили громкость до минимума.

1 Последовательно нажимайте кнопку **FUNCTION** на передней панели или кнопку **FM/AM** на пульте ДУ, пока на дисплее не появится «FM» или «AM».

2 При каждом нажатии **FM/AM** на дисплее попеременно появляются «FM» или «AM».

3 Нажмите и удерживайте **TUNING/SKIP**, **◀◀** **▶▶** или **▶▶▶▶** на передней панели примерно две секунды, пока индикатор частоты не начнет меняться, после чего отпустите кнопку.

Сканирование остановится, как только DVD-кинотеатр найдет станцию. На дисплее появится «TUNED» или «STEREO» (в случае стереостанции).

N Примечание

«Tuned» появится только если сигнал находится в диапазоне «FM» и является стерео.

4 Нажмите **MEMORY**.

На дисплее замигает номер, под которой будет записана станция.

5 Нажимая **TUNING/SKIP** **◀◀** **▶▶** или **▶▶▶▶** на передней панели, установите нужный номер программы.

6 Снова нажмите **MEMORY**.

Станция занесена в память.

7 Для занесения других станция повторите шаги с 3 по 6.

Настройка на станцию со слабым сигналом

Для настройки на станцию вручную в шаге 3 последовательно нажимайте **TUNING/SKIP** **◀◀** **▶▶** или **▶▶▶▶**.

Удаление всех занесённых в память станций

Нажмите и удерживайте кнопку **MEMO** примерно три секунды, пока на дисплее не начнет мигать сообщение «CLEAR ALL», после чего снова нажмите **MEMORY** для сброса всех станций.

N Примечание

Если все ячейки памяти заняты, на дисплее появится сообщение **FULL**, а номер станции мигает. Для изменения номера станции выполните шаги 5-6 как указано выше.

Использование радио

Сначала занесите радиостанции в память DVD-кинотеатра (см. «Предварительная настройка станций» слева).

1 Нажимайте **FM/AM**, пока на дисплее не появится **AM** или **FM**.

Будет включена последняя станция, на которую производилась настройка.

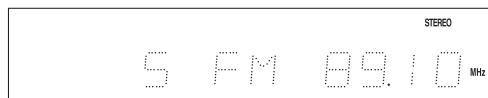

2 Несколько раз подряд нажав **◀◀/▶▶** выберите нужную радиопрограмму.

При каждом нажатии этой кнопки DVD-кинотеатр переходит от одной предварительно занесённой в память станции к другой.

3 Настройте громкость, вращая **VOLUME** на передней панели, или нажимая **VOLUME +** или **-** на пульте ДУ.

Чтобы выключить радио

Для выключения DVD-кинотеатра нажмите **POWER**, или перейдите в другой режим (**DVD/CD**, **VIDEO 1** или **VIDEO 2**).

Прослушивание станций, не занесённых в память

- Воспользуйтесь ручной или автоматической настройкой, описанной в шаге 2.
- Для настройки вручную последовательно нажимайте **TUNING/SKIP** **◀◀** **▶▶** или **▶▶▶▶** на передней панели.
- Для автоматической настройки нажмите и удерживайте **TUNING/SKIP** **◀◀** **▶▶** или **▶▶▶▶** на передней панели примерно 2 секунды.

Справка

- Если станция **FM** принимается с посторонним шумом
Нажмите **MONO/ST.** на передней панели чтобы с дисплея исчезло «STEREO». Стереoeffект исчезнет, но качество приёма улучшится. Чтобы восстановить стереoeffект снова нажмите кнопку.
- Для улучшения приёма
Переориентируйте антенну.

Радио (продолж.)

Установка таймера автоотключения

Ваш DVD-кинотеатр можно настроить так, чтобы он автоматически отключался в заданное время.

1 Для установки нужного времени автоотключения нажмите **SLEEP**.

На дисплее появится индикатор SLEEP.

2 При каждом нажатии кнопки **SLEEP** состояние меняется в порядке, указанном ниже.

SLEEP 120 → 90 → 60 → 50 → 40 → 30 → 20 → 10 → ВЫКЛ

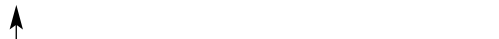

N Примечания

- Вы можете уточнить время, оставшееся до выключения DVD-кинотеатра. Нажмите кнопку **SLEEP**. На дисплее появится оставшееся **SLEEP**.

Освещенность

Эта функция включает освещение дисплея и ручки громкости в включенном состоянии.

Несколько раз нажмите кнопку DIMMER.

Отключение звука

Чтобы временно выключить звук нажмите эту кнопку. Вы можете выключить звук, например, чтобы ответить на телефонный звонок. При этом на дисплее будет мигать индикатор: **MUTE**.

Использование разъема наушников

Вставьте стереонаушники (Ø3.5мм) в разъем **НАУШНИКОВ**.

При подключении наушников (в комплект не входят) громкоговорители автоматически отключаются.

Выбор входного сигнала

Центр позволяет использовать в качестве входного сигнала видеомагнитофоны и другие устройства, подключенные к оптическому разъему или к разъемам **VIDEO1** и **VIDEO2**.

Более подробная информация приведена в инструкции.

Нажимая VIDEO1 или VIDEO2 на пульте ДУ, выберите нужный источник входного сигнала.

Каждый раз при нажатии кнопки производится смена функции в следующей очередности:

- **VIDEO1 ANA:** выбирается аналоговый сигнал с разъемов **VIDEO1 AUDIO IN (L/R)** и **VIDEO IN**.
- **VIDEO1 DIG:** выбирается цифровой сигнал с разъема **OPTICAL IN**.
- **VIDEO2 ANA:** выбирается аналоговый сигнал с разъемов **VIDEO2 AUDIO IN (L/R)** и **VIDEO IN**.
- **VIDEO2 DIG:** выбирается цифровой сигнал с разъема **OPTICAL IN**.

N Примечание

- Оптический вход пригоден только для входного сигнала с частотой выборки 32 ~ 48кГц.

Использование DVD

Воспроизведение DVD

Начало воспроизведения **DVD**

- Включите телевизор и выберите аудиовидеовход, соответствующий DVD-кинотеатру.
- Для воспроизведения звукового сопровождения дисков включите аудиосистему и выберите аудиовход, соответствующий данному прибору.

1 Нажмите кнопку OPEN/CLOSE чтобы открыть отделение для диска.

2 Вставьте диск в отделение тыльной стороной вверх.

При установке двухстороннего DVD диска убедитесь, что диск установлен нужной стороной вверх.

3 Нажмите кнопку OPEN/CLOSE чтобы закрыть отделение для диска.

При этом на экране телевизора появится главное меню и автоматически начнется воспроизведение. Если воспроизведение не начинается, нажмите PLAY. В некоторых случаях на экране появляется меню диска.

При появлении меню диска

При загрузке DVD, содержащего меню, на экране автоматически появляется меню диска.

DVD

Выберите раздел или главу при помощи кнопок ◀ ▶ ▲ ▼ и нажмите ENTER для начала воспроизведения. Нажмите TITLE или MENU чтобы показать меню снова.

Примечания

- Если включена функция родительского надзора и диск имеет недопустимый рейтинг, необходимо ввести 4-значный код для авторизации диска (см. раздел «Родительский надзор», на странице 17).
- DVD-диск может содержать код региона.
- Проигрыватель не будет воспроизводить диска другого региона. Код региона для данного прибора - 5.

Основные возможности

Примечание

Если не указано обратное, все описанные операции выполняются при помощи пульта дистанционного управления. Некоторые операции могут быть выполнены при помощи меню настроек.

Переход к другому разделу **DVD**



Если диск содержит несколько разделов, можно перейти к другому разделу следующим образом:

- Нажмите кнопку DISPLAY в режиме останова, после чего нажмите цифровую кнопку (0-9) для выбора соответствующего раздела.

Переход к другой главе или дорожке



Если диск содержит несколько глав или дорожек, можно перейти к другой главе или дорожке следующим образом:

- Нажмите и сразу же отпустите кнопку SKIP ◀◀ или ▶▶ во время воспроизведения чтобы перейти к следующей главе/дорожке или вернуться к началу главы/дорожке.
- Дважды нажмите кнопку ◀◀, чтобы перейти к предыдущей главе/дорожке.
- Чтобы перейти к конкретной главе во время воспроизведения DVD диска нажмите кнопку DISPLAY. После этого выберите пункт C (chapter, глава) при помощи кнопок ▲/▼ (при воспроизведении видео CD выберите T). После этого введите номер желаемой главы/дорожки при помощи цифровых кнопок (0-9).

Примечание

Для ввода двузначного значения быстро нажмите две цифры.

Замедленное воспроизведение **DVD**

- 1 Во время воспроизведения нажмите кнопку SLOW SCAN + или -. Система переключится в режим замедленного воспроизведения.
- 2 Повторное нажатие SLOW SCAN + или - приведет к выбору нужной скорости: ◀ 1/16, ◀ 1/8, ◀ 1/4 или ◀ 1/2 (обратное воспроизведение), или ▶ 1/16, ▶ 1/8, ▶ 1/4 или ▶ 1/2 (прямое воспроизведение).
- 3 Чтобы завершить режим замедленного воспроизведения нажмите кнопку PLAY.

Использование DVD (продолж.)

Основные возможности (продолж.)

Неподвижное изображение и покадровое воспроизведение

DVD

- 1 Нажмите кнопку PAUSE во время воспроизведения. Проигрыватель переключится в режим паузы.
- 2 Повторное нажатие кнопки PAUSE в режиме паузы позволяет просматривать изображение по кадрам.

Поиск **DVD**

- 1 Во время воспроизведения нажмите и удерживайте две секунды кнопку SKIP **◀◀** или **▶▶**. Проигрыватель переключится в режим поиска.
- 2 Нажмите и удерживайте кнопку SKIP **◀◀** или **▶▶** чтобы переключить скорость поиска: **◀◀X2**, **◀◀X4**, **◀◀X16**, **◀◀X100** (обратный поиск) или **▶▶X2**, **▶▶X4**, **▶▶X16**, **▶▶X100** (прямой поиск).
- 3 Чтобы завершить режим поиска нажмите кнопку PLAY.

Повтор **DVD**



Диски DVD Video – Повтор главы/раздела/выкл.

- 1 Чтобы включить циклическое воспроизведение главы, которая проигрывается в данный момент, нажмите кнопку REPEAT. На экране телевизора появится значок Repeat Chapter.
- 2 Чтобы включить циклическое воспроизведение раздела, который проигрывается в данный момент, нажмите кнопку REPEAT еще раз. На экране телевизора появится значок Repeat Title.
- 3 Чтобы отменить режим циклического воспроизведения нажмите кнопку REPEAT третий раз. На экране появится значок Repeat Off.

Повтор A-B **DVD**



Чтобы воспроизвести повторно произвольную часть раздела:

- 1 Нажмите кнопку REPEAT A-B в начальной точке. На экране телевизора ненадолго появится значок A.
- 2 Теперь нажмите кнопку REPEAT A-B в конечной точке. На экране телевизора ненадолго появится значок A-B, после чего начнется повторное воспроизведение последовательности (значок A-B будет отображаться на дисплее проигрывателя).
- 3 Чтобы отменить повторное воспроизведение нажмите кнопку REPEAT A-B.

Поиск по времени воспроизведения **DVD**



Эта функция позволяет начать воспроизведение по определенному времени от начала диска.

- 1 Нажмите кнопку DISPLAY во время воспроизведения. На экране появится экранное меню. В окне Time Search показано время от начала текущего диска.
- 2 В течение 10 секунд выделите значок Time Search экранного меню при помощи кнопок **▲/▼**. В окне Time Search будет показано «-:-:-:-».
- 3 В течение 10 секунд введите начальное время при помощи цифровых кнопок. Введите часы, минуты и секунды. В случае ошибки ввода нажмите кнопку CLEAR чтобы отменить ввод. После этого введите корректные значения.
- 4 В течение 10 секунд нажмите кнопку ENTER чтобы подтвердить введенное время. При вводе некорректного значения плеер продолжит воспроизведение с текущей позиции.

Использование DVD (Продолж.)

Основные возможности (продолж.)

Масштаб

Функция изменения масштаба позволяет увеличить изображение и перемещать его на экране.

- 1 Для изменения масштаба нажмите кнопку ZOOM во время обычного воспроизведения или в режиме стоп-кадра. Повторное нажатие кнопки ZOOM приведет к изменению степени увеличения (шесть значений).
- 2 Увеличенную картинку можно перемещать кнопками ◀ ▶ ▲ ▼.
- 3 Чтобы продолжить воспроизведение или вернуться в режим паузы нажмите кнопку CLEAR.

Примечание

- Функция воспроизведения может не работать с некоторыми DVD дисками.
- Функция воспроизведения может не работать со сценами с поддержкой выбора ракурса.

Поиск метки



Можно установить метку для быстрого начала воспроизведения с нужного места. Возможно использование до девяти меток.

Чтобы запомнить метку выполните следующие шаги.

- 1 Во время воспроизведения нажмите MARKER в месте, которое необходимо запомнить. На экране телевизора ненадолго появится изображение метки.
- 2 Повторите шаг 1 чтобы запомнить до девяти меток на диске.

Переход к отмеченной точке

- 1 Во время воспроизведения нажмите SEARCH. На экране появится меню MARKER SEARCH.
- 2 В течение 10 секунд выберите нужную метку при помощи кнопок ◀/▶.
- 3 Нажмите ENTER. Воспроизведение с заданной точки начнется автоматически.
- 4 Чтобы убрать с экрана меню MARKER SEARCH нажмите кнопку SEARCH.

Сброс метки

- 1 Во время воспроизведения нажмите SEARCH. На экране появится меню MARKER SEARCH.
- 2 В течение 10 секунд выберите нужную метку при помощи кнопок ◀/▶.
- 3 Нажмите кнопку CLEAR. Метка будет удалена.
- 4 Для удаления других меток повторите шаги 2 и 3.
- 5 Чтобы убрать с экрана меню MARKER SEARCH нажмите кнопку SEARCH.

Другие функции DVD

Проверка содержимого DVD дисков: Меню

DVD диски могут содержать меню для доступа к дополнительным возможностям. Для вывода меню диска на экран нажмите MENU. После этого выберите нужный пункт меню при помощи цифровых кнопок. Можно также выделить нужный пункт при помощи кнопок ◀ ▶ ▲ ▼ и нажать ENTER.

Меню раздела

- 1 Нажмите кнопку TITLE. Если текущий раздел содержит меню, на экране появится меню раздела. В противном случае на экране появится меню диска.
- 2 Меню раздела может содержать список углов камеры, языков звукового сопровождения и субтитров и глав данного раздела.
- 3 Чтобы убрать меню с экрана, нажмите кнопку TITLE еще раз.

Меню диска

- 1 Нажмите кнопку MENU. На экране появится меню диска.
- 2 Чтобы убрать меню с экрана нажмите кнопку MENU еще раз.

Ракурс камеры

Если диск содержит записи с различных камер, на дисплее будет мигать изображение угла. При этом можно выбрать угол камеры для просмотра.

- Нажимайте ANGLE для выбора желаемого угла камеры. Номер выбранного угла камера появится на экране.

Изменение языка звукового сопровождения



Для выбора другого языка звукового сопровождения нажимайте кнопку AUDIO во время воспроизведения.

Субтитры

Для выбора другого языка субтитров нажимайте кнопку S-TITLE во время воспроизведения.

Примечание

Если на экране появляется значок , данная возможность не поддерживается DVD диском.

Использование аудио CD и дисков MP3

Воспроизведение аудио CD и MP3 дисков

Система поддерживает воспроизведение файлов MP3, записанных на дисках CD-ROM, CD-R или CD-RW.

Перед проигрыванием записей в формате MP3 прочитайте примечания на странице 25.

- 1** Вставьте диск и закройте крышку.
На экране телевизора появится меню.

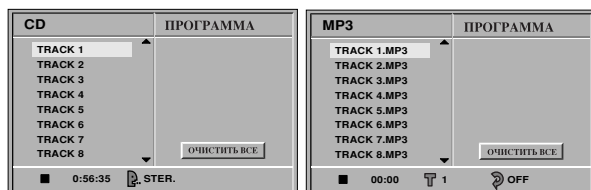

Меню аудио CD

Меню MP3

- 2** Чтобы выбрать дорожку воспользуйтесь кнопками $\blacktriangle/\blacktriangledown$, затем нажмите PLAY.
Начинается воспроизведение.
Во время воспроизведения на дисплее будет отображаться время, прошедшее с начала воспроизведения.
Воспроизведение прекратится в конце диска.

- 3** Вы можете в любой момент прервать воспроизведение, нажав кнопку STOP.

Пауза **CD** **MP3**

- 1 Нажмите кнопку PAUSE во время воспроизведения.
- 2 Чтобы вернуться к обычному воспроизведению снова нажмите кнопку PAUSE или STILL.

Переход к другой дорожке **CD** **MP3**

- Чтобы перейти к следующей главе/дорожке или вернуться к началу текущей дорожки нажмите и отпустите кнопку SKIP $\blacktriangleleft\blacktriangleleft$ или $\blacktriangleright\blacktriangleright$ во время воспроизведения.
- Для перехода к предыдущей дорожке дважды нажмите кнопку SKIP $\blacktriangleleft\blacktriangleleft$.
- В случае использования аудио компакт-диска, чтобы перейти прямо на другой номер дорожки, введите во время воспроизведения номер дорожки цифровыми кнопками (0-9).

Повтор ДОРОЖКИ/ВСЕГО/ВЫКЛ.

CD **MP3**

- 1 Чтобы включить циклическое воспроизведение дорожки, которая проигрывается в данный момент, нажмите кнопку REPEAT.
На экране телевизора появится значок Repeat Track.
- 2 Чтобы повторить воспроизведение дорожек по программе нажмите кнопку REPEAT еще раз.
На экране телевизора появится значок Repeat All.
- 3 Чтобы отменить режим циклического воспроизведения нажмите кнопку REPEAT третий раз.
На экране телевизора появится значок Repeat Off.

Поиск **CD**

- 1 Во время воспроизведения нажмите и удерживайте две секунды кнопку SKIP $\blacktriangleleft\blacktriangleleft$ или $\blacktriangleright\blacktriangleright$.
Проигрыватель переключится в режим поиска.
- 2 Нажмите и удерживайте кнопку SKIP $\blacktriangleleft\blacktriangleleft$ или $\blacktriangleright\blacktriangleright$ чтобы выбрать нужную скорость: $\blacktriangleleft\blacktriangleleft$ X2, $\blacktriangleleft\blacktriangleleft$ X4, $\blacktriangleleft\blacktriangleleft$ X8 (обратный поиск) или $\blacktriangleright\blacktriangleright$ X2, $\blacktriangleright\blacktriangleright$ X4, $\blacktriangleright\blacktriangleright$ X8 (прямой поиск).
- 3 Скорость и направление поиска указаны в экранном меню.
- 4 Чтобы завершить режим поиска нажмите кнопку PLAY.

N Примечание

- Во время режима поиска звук отключен.

Повтор A-B **CD**

Чтобы повторить последовательность.

- 1 При воспроизведении диска нажмите REPEAT A-B в выбранной стартовой точке.
В экранном меню появится значок Repeat и символ «A -».
- 2 Теперь нажмите кнопку REPEAT A-B в конечной точке.
В экранном меню появится значок Repeat и символ «A - B» и начнется повторное воспроизведение последовательности.
- 3 Чтобы выйти из последовательности и вернуться к обычному воспроизведению, снова нажмите кнопку REPEAT A-B.
В экранном меню появится значок Repeat и символ «OFF».

Изменение звукового канала **CD**

Для выбора другого языка звукового канала (стерео, только левый или только правый) несколько раз нажмите кнопку AUDIO во время воспроизведения.

Воспроизведение по программе аудио

CD и MP3- дисков

Данная функция позволяет сохранить порядок любимых треков на данном диске в памяти плеера.

Программа может содержать до 32 треков (Аудио CD) или до 60 треков (диск MP3).

1 Вставьте диск и закройте крышку.
На экране телевизора появится меню.

2 Во время воспроизведения нажмите **PROGRAM** или в режиме стоп для входа в режим **Program Edit** (редактирование программы).

Метка  появляется справа от слова Program с правой стороны экранного меню.

Примечание

Для выхода из режима редактирования нажмите кнопку **PROGRAM**. Отметка  исчезнет.

3 Нажмите **▲/▼** чтобы выбрать дорожку, затем нажмите **ENTER**, чтобы поместить выбранную дорожку в программный список.

4 Для добавления в программу новых дорожек повторите процедуру с шага 3.

Меню аудио CD



Меню MP3

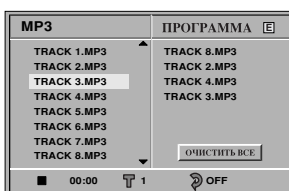

5 Нажмите **▶**.

В программном списке высветчена последняя запрограммированная дорожка.

6 Выберите дорожку для прослушивания при помощи **▲/▼**.

Для перехода на следующую страницу нажмите **TITLE**.

Для перехода на предыдущую страницу нажмите **MENU**.

7 Для начала воспроизведения нажмите кнопку **PLAY**.

Начнется воспроизведение в запрограммированном порядке, в экранном меню появляется сообщение «PROGRAM». После того как все дорожки из программного списка будут проиграны по одному разу, воспроизведение прекратится.

Повторное воспроизведение заданных дорожек

- Чтобы включить циклическое воспроизведение дорожки, которая проигрывается в данный момент, нажмите кнопку **REPEAT**.
На экране телевизора появится значок Repeat Track.
- Чтобы включить циклическое воспроизведение всех треков программы, нажмите кнопку **REPEAT** еще раз.
На экране телевизора появится значок Repeat All.
- Чтобы отменить режим циклического воспроизведения, нажмите кнопку **REPEAT** третий раз.
На экране телевизора появится значок Repeat Off.

Удаление дорожки из списка программы

- 1 Во время воспроизведения нажмите **PROGRAM** или в режиме стоп для входа в режим **Program Edit** (редактирование программы).
На дисплее появляется значок .
- 2 . Нажмите **▶** чтобы перейти к списку программы.
- 3 Выделите дорожку, который хотите удалить, при помощи кнопок **▲/▼**.
- 4 Нажмите кнопку **CLEAR**.
Выделенная дорожка будет удалена из списка программы.

Удаление всего списка программы

- 1 Выполните действия по шагам 1-2 раздела «Удаление дорожки из списка программы» выше.
- 2 При помощи **▲/▼** выберите «Clear All» и нажмите кнопку **ENTER**.
Вся программа для диска будет удалена.
Если вынуть диск из проигрывателя, программа удаляется автоматически.

Переход в режим обычного воспроизведения из режима программного воспроизведения

Нажмите и удерживайте кнопку **PROGRAM** три секунды, пока на дисплее не появится индикатор «PROGRAM».

Память последней настройки

DVD CD

Кинотеатр запоминает последний фрагмент последнего диска, который вы просматривали. Установки хранятся в памяти даже при снятом диске и при выключенном питании плеера. При загрузке диска, для которого в памяти имеются уже занесенные туда ранее установки, они будут использованы автоматически.

N Примечания

- Установки хранятся в памяти и могут использоваться в любое время.
- Если вы выключали кинотеатр до того, как начать воспроизведение эти установки будут потеряны.

Хранитель экрана **DVD**

Если вы оставите DVD-кинотеатр в режиме Stop, примерно через 5 минут на экране появится хранитель экрана.

Настройка видеорежимов **DVD**

- При проигрывании некоторых дисков изображение может мерцать или на прямых строках могут появиться «ползающие точки». Это означает, что вертикальная интерполяция или разуплотнение импульсных сигналов неидеально согласовано с диском. В этом случае качество изображения можно улучшить изменением режима видеовоспроизведения.
- Чтобы изменить режим видео во время воспроизведения нажмите и удерживайте DISPLAY около 3 секунд. Новый выбранный номер режима видео отображается на экране телевизора. Проверьте, улучшилось ли качество изображения. Указанную выше процедуру имеет смысл повторять до тех пор, пока качество изображения не улучшится.
- Смена видеорежима происходит в следующем порядке: MODE1 → MODE2 → MODE3 → MODE4 → MODE5 → MODE1
- При выключении питания режим видео вернется в исходное состояние (MODE1).

Замечания о дисках MP3

О файлах MP3

- Файл MP3 содержит звуковые данные, сжатые с использованием технологии кодирования звука MPEG1 layer-3. Файлы MP3 имеют расширение «.mp3».
- Плеер не поддерживает MP3-файлы с расширениями, отличными от «.mp3».
- не поддерживает воспроизведение файлов с расширением «.mp3», не являющихся MP3-файлами.

Ограничения на диски с файлами MP3:

1. Частота – только 44.1kHz
2. Битрейт - от 96 до 192 kbps
3. Формат записи CD-R должен быть «ISO 9660»
4. Плеер не поддерживает воспроизведение дисков, записанных без создания ФАЙЛОВОЙ СИСТЕМЫ, например, «Direct-CD» и т. п. Мы рекомендуем использовать для записи диска программу «Easy-CD Creator», которая создает на диске файловую систему ISO9660.
5. Файлы MP3 должны находиться на первой дорожке односессионного диска. Если на первой дорожке диска MP3-файлов нет, плеер не сможет воспроизвести этот диск. В этом случае необходимо переформатировать диск или записать новый диск.
6. Мы не рекомендуем использование CD-RW дисков. Используйте только закрытые диски CD-R.
7. Имя файла должно содержать не более 8 символов. Файл должен иметь расширение «.mp3», напр. «*****.MP3»
8. Не используйте в имени файла нестандартные символы, например, “_?!><+*}{^[@]:;V.,”.
9. Суммарное количество файлов на диске не должно превышать 200.
10. Используйте 74-минутные CD-R диски (650M), не используйте 80-минутные CD-R диски (700M).

Для корректного воспроизведения данным DVD проигрывателем записываемые диски должны соответствовать определенным техническим требованиям. Готовые DVD диски всегда соответствуют этим требованиям. Существует множество различных форматов записываемых дисков (в том числе CD-R с файлами MP3).

Следует иметь в виду, что перед загрузкой файлов MP3 и музыки из сети Интернет необходимо получить разрешение правообладателя. Наша компания не имеет права давать такое разрешение. За разрешением следует обращаться к владельцу авторских прав на данное музыкальное произведение.

Устранение возможных неисправностей

Проверьте по следующему руководству возможные причины неполадок, прежде чем обращаться в ремонтную мастерскую.

Симптом	Причина	Метод устранения
Нет питания	<ul style="list-style-type: none"> Отключен шнур питания 	<ul style="list-style-type: none"> Надежно вставьте шнур в стенную розетку питания
Питание включено, но DVD-кинотеатр не работает	<ul style="list-style-type: none"> Не вставлен диск 	<ul style="list-style-type: none"> Вставьте диск. (Проверьте, светится ли индикатор DVD или аудио CD на дисплее DVD)
Нет изображения	<ul style="list-style-type: none"> Телевизор не настроен на прием сигнала DVD 	<ul style="list-style-type: none"> Выберите соответствующий режим видеовхода телевизора так, чтобы на экране появилось изображение с DVD-кинотеатра.
	<ul style="list-style-type: none"> Видеокабель подключен ненадежно 	<ul style="list-style-type: none"> Тщательно подключите видеокабель к разъемам
	<ul style="list-style-type: none"> Выключен подключенный телевизор 	<ul style="list-style-type: none"> Включите телевизор
Отсутствует звук, или он едва слышен	<ul style="list-style-type: none"> Подключенное через аудиокабель оборудование не настроено на прием сигнала DVD 	<ul style="list-style-type: none"> Выберите соответствующий режим устройства, получающего аудиосигнал так, чтобы прослушивать звук с DVD-кинотеатра.
	<ul style="list-style-type: none"> Ненадежно подключены аудиокабели 	<ul style="list-style-type: none"> Тщательно подключите аудиокабель к разъему
	<ul style="list-style-type: none"> Отключено питание оборудования, подключенное аудио кабелями 	<ul style="list-style-type: none"> Включите оборудование, подключенное аудиокабелями
	<ul style="list-style-type: none"> Поврежден аудиокабель 	<ul style="list-style-type: none"> Замените его новым кабелем.
Воспроизводимое изображение искажено	<ul style="list-style-type: none"> Загрязнен диск 	<ul style="list-style-type: none"> Очистите диск
Плеер DVD не начинает воспроизведение	<ul style="list-style-type: none"> Не вставлен диск 	<ul style="list-style-type: none"> Вставьте диск. (Проверьте, светится ли индикатор DVD или аудио CD на дисплее DVD)
	<ul style="list-style-type: none"> Вставлен диск, воспроизведение с которого невозможно 	<ul style="list-style-type: none"> Вставьте пригодный диск. (Проверьте тип диска, систему цветности и региональный код.)
	<ul style="list-style-type: none"> Диск перевернут 	<ul style="list-style-type: none"> Поставьте диск стороной с записью вниз
	<ul style="list-style-type: none"> Диск положен неаккуратно 	<ul style="list-style-type: none"> Положите диск в соответствующие направляющие лотка.
	<ul style="list-style-type: none"> Загрязнен диск 	<ul style="list-style-type: none"> Очистите диск
	<ul style="list-style-type: none"> На экране телевизора меню 	<ul style="list-style-type: none"> Нажмите кнопку SETUP чтобы выключить экран меню
	<ul style="list-style-type: none"> становлен уровень рейтинга 	<ul style="list-style-type: none"> Отмените функцию рейтинга или измените уровень рейтинга
Слышен резкий шум или гудение.	<ul style="list-style-type: none"> Загрязнены разъемы. 	<ul style="list-style-type: none"> Протрите их тканью салфеткой, смоченной спиртом.
	<ul style="list-style-type: none"> Загрязнен диск 	<ul style="list-style-type: none"> Очистите диск
	<ul style="list-style-type: none"> Акустические системы и компоненты системы ненадежно подсоединены. 	<ul style="list-style-type: none"> Подсоедините акустические системы и компоненты системы.
	<ul style="list-style-type: none"> DVD-кинотеатр расположен близко к телевизору. 	<ul style="list-style-type: none"> Отодвиньте телевизор дальше от компонентов аудиосистемы.

Устранение возможных неисправностей (продолж.)

Симптом	Причина	Метод устранения
Запись невозможна.	• Компоненты системы неправильно соединены.	• Правильно подсоедините компоненты.
	• Неверно выбран источник.	• При помощи кнопки FUNCTION выберите нужный источник (CD/DVD, VIDEO 1, VIDEO 2 или тюнер).
Невозможно настроить радиостанции.	• Антенны неудачно сориентированы или ненадёжно подсоединены.	• Надёжно подсоедините антенны.
		• Настройте антенны и при необходимости подсоедините внешнюю антенну.
	• Сигнал радиостанций слишком слаб (при настройке в автоматическом режиме).	• Настройтесь на станцию вручную.
	• В память не занесено станций, или память очищена (при настройке).	• Настройте станции (страница 18).
Пульт дистанционного управления не работает	• Пульт дистанционного управления не направлен на окно датчика на плеере DVD	• Направьте пульт дистанционного управления на датчик DVD-кинотеатра.
	• Пульт находится слишком далеко от DVD-кинотеатра	• Пользуйтесь пультом на расстоянии в пределах 23 футов (7 м)
	• Между пультом и DVD-кинотеатром находится препятствие	• Устраните препятствие
	• Разрядились батарейки в пульте дистанционного управления	• Замените батарейки новыми

Список кодов языков

Введите соответствующий цифровой код в начальных установках функций «Audio», «Subtitle» и/или «Menu» (см. стр. 16).

Код	Язык	Код	Язык	Код	Язык	Код	Язык
6565	Афар	7079	Фарси	7678	Лингальский	8375	Словацкий
6566	Абхазский	7082	Французский	7679	Лаосский	8376	Словенский
6570	Африкаанс	7089	Фризский	7684	Литовский	8377	Самоа
6577	Амехарик	7165	Ирландский	7686	Латышский	8378	Шона
6582	Арабский	7168	Шотландский	7771	Малагасийский	8379	Сомалийский
6583	Ассамский	7176	Галицийский	7773	Маори	8381	Албанский
6588	Аймарский	7178	Гуарани	7775	Македонский	8382	Сербский
6590	Азербайджанский	7185	Гуджарати	7776	Малайала	8385	Суданский
6665	Башкирский	7265	Хауса	7778	Монгольский	8386	Шведский
6669	Белорусский	7273	Хинди	7779	Молдавский	8387	Суахили
6671	Болгарский	7282	Хорватский	7782	Марати	8465	Тамильский
6672	Бихари	7285	Венгерский	7783	Малайский	8469	Телугу
6678	Бенгальский; Банга	7289	Армянский	7784	Мальтийский	8471	"аджикский
6679	Тибетский	7365	Интерлингва	7789	Бирманский	8472	Тайский
6682	Бретонский	7378	Индонезийский	7865	Наури	8473	Тигринья
6765	Каталонский	7383	Исландский	7869	Непальский	8475	Туркменский
6779	Корсиканский	7384	Итальянский	7876	Голландский	8476	Тагальский
6783	Чехия	7387	Иврит	7879	Норвежский	8479	Тонго
6789	Уэльский	7465	Японский	7982	Ория	8482	Турецкий
6865	Датский	7473	Идиш	8065	Пенджабский	8484	"атарский
6869	Немецкий	7487	Яванский	8076	Польский	8487	Тви
6890	Бутани	7565	Грузинский	8083	Пушту	8575	Украинский
6976	Греческий	7575	Казахский	8084	Португальский	8582	Урду
6978	Английский	7576	Гренландский	8185	Кечуа	8590	Узбекский
6979	Эсперанто	7577	Камбоджийский	8277	Ретороманский	8673	Вьетнамский
6983	Испанский	7578	Канадский	8279	Румынский	8679	Волапок
6984	Эстонский	7579	Корейский	8285	Русский	8779	Вола
6985	Баскский	7583	Кашмир	8365	Санскрит	8872	Хоса
7065	Персидский	7585	Курдский	8368	Синди	8979	Йоруба
7073	Финский	7589	Киргизский	8372	Сербскохорватский	9072	Китайский
7074	Фиджийский	7665	Латынь	8373	Сингалезский	9085	Зулусский

Список кодов стран

Производя начальные установки плеера, введите нужный код страны (см. стр. 17).

Код	Страна	Код	Страна	Код	Страна	Код	Страна
AD	Андорра	ER	Эритрея	LC	Санта Лючия	SC	Сейшельские острова
AE	ОАЭ	ES	Испания	LI	Лихтенштейн	SD	Судан
AF	Афганистан	ET	Эфиопия	LK	Шри-Ланка	SE	Швеция
AG	Антигуа и Барбуда	FI	Финляндия	LR	Либерия	SG	Сингапур
AI	Ангилла	FJ	Фиджи	LS	Лесото	SH	о.Святой Елены
AL	Албания	FK	Фолклендские острова	LT	Литва	SI	Словения
AM	Армения	FM	Микронезия	LU	Люксембург	SJ	О-ва Свалбард и Ян-Майен
AN	Антильские острова, Нидерланды	FO	Фарерские острова	LV	Латвия	SK	Словацкая республика
AO	Ангола	FR	Франция	LY	Ливия	SL	Сьерра Леоне
AQ	Антарктика	FX	Франция (европейская территория)	MA	Марокко	SM	Сан Марино
AR	Аргентина	GA	Габон	MC	Монако	SN	Сенегал
AS	Американские Самоа	GB	Великобритания	MD	Молдавия	SO	Сомали
AT	Австрия	GD	Гренада	MG	Мадагаскар	SR	Суринам
AU	Австралия	GE	Грузия	MH	Маршалловы острова	ST	Сант Том и Принцип
AW	Аруба	GF	Французская Гайана	MK	Македония	SU	Бывш. СССР
AZ	Азербайджан	GH	Гана	ML	Мали	SV	Сальвадор
BA	Босния-Герцеговина	GI	Гибралтар	MM	Майанмар	SY	Сирия
BB	Барбадос	GL	Гренландия	MN	Монголия	SZ	Свазиленд
BD	Бангладеш	GM	Гамбия	MO	Макао	TC	Турецкие и Кайкоские острова
BE	Бельгия	GN	Гвинея	MP	Северные Марианские острова	TD	Чад
BF	Буркина Фасо	GP	Гваделупа (французский)	MQ	Мартиник (французский)	TF	Южные французские территории
BG	Болгария	GQ	Экваториальная Гвинея	MR	Мавритания	TG	Того
BH	Бахрейн	GR	Греция	MS	Монсерат	TH	Таиланд
BI	Бурунди	GS	О-ва Сент-Джорджес и Сент-Сэдвич	MT	О. Мальта	TJ	Таджикистан
BJ	Пекин	GT	Гватемала	MU	О. Маврикий	TK	О-ва Токелау
BM	Бермуды	GU	Гуам (США)	MV	Мальдивские о-ва	TM	Туркменистан
BN	Бруней	GW	Гвинея Биссау	MW	Малави	TN	Тунис
BO	Боливия	GY	Гайана	MX	Мексика	TO	Тонго
BR	Бразилия	HK	Гонконг	MY	Малайзия	TP	Восточный Тимор
BS	Багамы	HM	О-ва Херд и МакДоналд	MZ	Мозамбик	TR	Турция
BT	Бутан	HN	Гондурас	NA	Намибия	TT	Тринидад и Тобаго
BV	Остров Буве	HR	Хорватия	NC	Новая Каледония (Франция)	TV	Тувалу
BW	Ботсвана	HT	Гаити	NE	Нигер	TW	Тайвань
BY	Белоруссия	HU	Венгрия	NF	Норфолкские острова	TZ	Танзания
BZ	Белиз	ID	Индонезия	NG	Нигерия	UA	Украина
CA	Канада	IE	Ирландия	NI	Никарагуа	UG	Уганда
CC	Кокосовые острова	IL	Израиль	NL	Нидерланды	UK	Великобритания
CF	Центроафриканская Республика	IN	Индия	NO	Норвегия	UM	Малые прилегающие о-ва США
CG	Конго КАНАЛ Швейцария	IO	Британские острова Индийского океана	NP	Непал	US	Соединенные Штаты
CI	Кот-д'Эвуар	IQ	Ирак	NR	Наури	UY	Уругвай
CK	Острова Кука	IR	Иран	NU	Ню	UZ	Узбекистан
CL	Чили	IS	Исландия	NZ	Новая Зеландия	VA	Город-государство Ватикан
CM	Камерун	IT	Италия	OM	Оман	VC	Сент-Винсент и Гренадины
CN	Китай	JM	Ямайка	PA	Панама	VE	Венесуэла
CO	Колумбия	JO	Джордан	PE	Перу	VG	Виргинские о-ва (Великобритания)
CR	Коста Рика	JP	Япония	PF	Полинезия (Франция)	VI	Виргинские о-ва (США)
CS	Бывш. Чехословакия	KE	Кения	PG	Папуа Новая Гвинея	VN	Вьетнам
CU	Куба	KG	Кыргызстан	PH	Филиппины	VU	Вануату
CV	Кабо-Верде	KH	Камбоджия	PK	Пакистан	WF	О-ва Валлис и Футуна
CX	Остров Рождества	KI	Кирибати	PL	Польша	WS	Самоа
CY	Кипр	KM	Коморские Острова	PM	Сен-Пьер и Микелон	YE	Йемен
CZ	Чешская республика	KN	Сент-Китс и Невис	PN	остров Питкэрн	YT	Майот
DE	Германия	KP	Северная Корея	PR	Пуэрто Рико	YU	Югославия
DJ	Джибути	KR	Южная Корея	PT	Португалия	ZA	Южная Африка
DK	Дания	KW	Кувейт	PW	О-в Палау	ZM	Замбия
DM	Доминика	KY	Каймановы острова	PY	Парагвай	ZR	Заир
DO	Доминиканская республика	KZ	Казахстан	QA	Катар	ZW	Зимбабве
DZ	Алжир	LA	Лаос	RE	Ренюньон (французский)		
EC	Эквадор	LB	Ливан	RO	Румыния		
EE	Эстония			RU	Российская федерация		
EG	Египет			RW	Руанда		
EH	Западная Сахара			SA	Саудовская Аравия		
				SB	Соломоновы острова		

Технические характеристики

[Основные характеристики]	Источник питания	Сеть переменного тока 220-240 В, 50/60 Гц		
	Потребляемая мощность	80 Вт		
	Вес	4,6 кг		
	Габариты:	Размеры (Ш x В x Г) 360 x 72 x 350 мм		
	Рабочие условия	Температура: 5°C-35°C, Рабочее положение: горизонтальное		
	Рабочая влажность	от 5% до 85%		
[CD/DVD]	Лазер	Полупроводниковый лазер, длина волны 650 нм		
	Сигнальная система	PAL 625/50, NTSC 525/60		
	Диапазон воспроизводимых частот (аудио)	от 4 Гц до 20 кГц		
	Отношение сигнал/шум (аудио)	Более 75 дБ (1 кГц, NOP, 20 кГц LPF/A-фильтр)		
	Динамический диапазон (аудио)	Не менее 70 дБ		
	Искажения гармоник (аудио)	0,5 % (1 кГц, при 12Вт) (20 кГц LPF/A-фильтр)		
[Видео]	Вход видео	1,0 В (ампл.), 75 Ом, активный ноль, разъем RCA		
	Выход видео	1,0 В (ампл.), 75 Ом, активный ноль, разъем RCA		
	Выход S-видео	(Y) 1 В (ампл.), 75 Ом, отриц. синхр, Мини DIN 4-контактный x1, (C) 0,3 В (ампл.), 75 Ом.		
	Компонентный видеовыход	(Y) 1,0 В ампл., 75 Ом, отрицат. синхр., разъем RCA x 1, (Pb)/(Pr) 0,7 В ампл., 75 дБ		
[Тюнер]	FM	Диапазон частот	87,5 - 108 МГц или 65~74 МГц и 87.5~108 МГц	
		Промежуточная частота	10,7 МГц	
		Отношение сигнал/шум	60 дБ	
	AM (MW)	Диапазон частот	150 - 10000 Гц	
		Диапазон частот	522 -1611 кГц	
		Промежуточная частота	450 кГц	
[Усилитель]	Режим стерео	50 Вт + 50 Вт (8 Ом при 1 кГц, КПД 10 %)		
	Объемный режим	Фронтальный: 50 Вт + 50 Вт (КПД 10 %)		
	(* В некоторых звуковых режимах и при некоторых выборах источников звука звук может отсутствовать.)	Центральный *: 50 Вт Объемный *: 50 Вт + 50 Вт (8 Ом при 1 кГц, КПД 10 %) Сабвуфер *: 80 Вт (4 Ом при 30 кГц, КПД 10 %)		
	Входы	VIDEO 1, VIDEO 2, ОПТИЧЕСКОЕ ВИДЕО		
	Выходы	VIDEO 1 (аудиовыход) : 2 В Вуфер: 2 В НАУШНИКИ: (32 Ом, 0,9 Вт)		
[Акустические системы]		АС-сателлит (FE-5620TE)	Пассивный сабвуфер (FE-5620WE)	
	Тип	Двухполосный, 2 динамика	Однополосный, 1 динамик	
	Импеданс	8 Ом	4 Ом	
	Диапазон воспроизводимых частот	110 - 40000 Гц	40 - 1500 Гц	
	Уровень звукового давления	83 дБ/Вт (1м)	82 дБ/Вт (1м)	
	Номинальная подводимая мощность	50 Вт	80 Вт	
	Максимальная подводимая мощность	100 Вт	160 Вт	
	Габариты (Ш x В x Г)	100 x 147 x 127,5 мм	200 x 425 x 381 мм	
	Вес нетто	0,92 кг	7,06 кг	
[Прилагаемые принадлежности]	<ul style="list-style-type: none"> • Аудиокабель1 • Акустические системы6 • Пульт дистанционного управления1 • Рамочная AM антенна1 		<ul style="list-style-type: none"> • Видеокабель1 • Кабели акустических систем5 • Батарейки (размер AAA)2 • FM антенна1 	

* Конструкция и технические характеристики могут подвергаться изменениям без специального уведомления.