

Model	VC49**		
Language	English+Spanish+Portuguese		
Page	23	Color(cover/body)	1/1
Material	Weight 100g	Size(W*H)	150×220(mm)
Date	2009.10.10	Designer	QIAOLIANG
Part No.	MFL62558827	Description	Owners Manual

### Chage Record

No.	Change content	ECO No.	Date	Designer	Confirm
①					
②					
③					
④					
⑤					
⑥					
⑦					
⑧					
⑨					



# OWNER'S MANUAL MANUAL DEL USUARIO MANUAL DO USUÁRIO

**VC4916N\*\***

**VC4918N\*\***

**VC4920N\*\***

## **New Type Cyclone Vacuum Cleaner Nuevo Tipo De Aspiradora Ciclón Aspirador de Novo Tipo Ciclone**

This information contains important instructions for the safe use and maintenance of the vacuum cleaner. Especially, please read all of the information on page 4,5 for your safety. Please keep this manual in an easily accessible place and refer to it anytime.

Esta información contiene importantes instrucciones para el mantenimiento y uso seguro de la aspiradora. Especialmente, por favor lea toda la información en la página 6 y 7 para su seguridad. Por favor, mantenga este manual en un lugar de fácil acceso y remítase a este en cualquier momento.

Estas informações contêm as instruções importantes para uso e manutenção segura do aspirador. Especialmente, leia por favor todas as informações na página 8 e 9 para a sua segurança. Mantenha o manual de instruções no lugar facilmente alcançável e tome-o como referência em qualquer momento.





# Table of contents

## Índice Índice

<b>Important safety instructions</b> .....	4~9
<b>Instrucciones importantes de seguridad</b>	
<b>Instruções de segurança importantes</b>	
<b>How to use</b> .....	10~24
<b>Modo de uso</b>	
<b>Como utilizar</b>	
Assembling vacuum cleaner .....	10~13
Ensamble de la aspiradora	
Montagem do aspirador	
Operating vacuum cleaner .....	14~15
Ensamble de la aspiradora	
Operação do aspirador	
Using carpet and floor nozzle .....	16~17
Boquilla alfombra y piso	
Utilizando o bocal para tapete e chão	
Using All Floor nozzle and mini turbine nozzle .....	18
Usando la boquilla de piso, todas ellas-y la boquilla con la pequeña turbina	
Usando a escova e tudo o bico com pequena turbina	
Using accessory nozzles .....	19~20
Boquillas accesorio	
Utilizando os bocais acessórios	
Emptying dust tank .....	21
Vaciar el tanque del polvo	
Esvaziando o caixote de lixo	
Cleaning dust tank .....	22
Limpieza del tanque del polvo	
Limpeza do caixote de lixo	
Cleaning air filter and motor safety filter .....	23
Limpieza del Filtro de aire y el filtro de seguridad del motor	
Limpeza do filtro de ar e filtro de segurança de motor	
Cleaning exhaust filter .....	24
Limpieza del Filtro de escape	
Limpeza do filtro de saída de ar	
<b>What to do if your vacuum cleaner does not work?</b> .....	25
<b>Que hacer si su aspiradora no funciona?</b>	
<b>Que deve fazer se o seu aspirador não funcionar?</b>	
<b>What to do when suction performance decreases?</b> .....	25
<b>Que hacer cuando la capacidad de succión disminuye?</b>	
<b>Que deve fazer se o efeito de aspiração for diminuída?</b>	

### Specifications Especificações Especificaciones

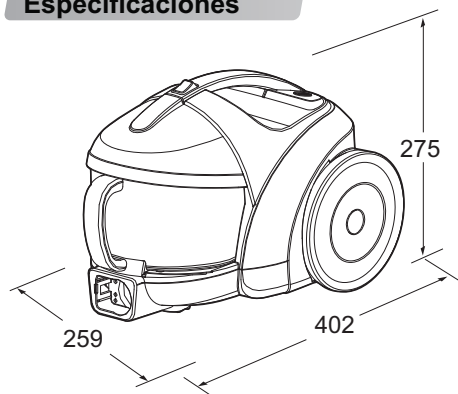

Dimension: 402(mm) x 259(mm) x 275(mm)=L x W x H  
Dimensão: 402(mm) x 259(mm) x 275(mm)=L x W x H  
Dimensión: 402(mm) x 259(mm) x 275(mm)=L x W x H

# IMPORTANT SAFETY INSTRUCTIONS

Read and follow all instructions before using your vacuum cleaner to prevent the risk of fire, electric shock, personal injury, or damage when using the vacuum cleaner. This guide does not cover all possible conditions that may occur. Always contact your service agent or manufacturer about problems that you do not understand. This appliance complies with the following EC Directives: -2006/95/EC Low Voltage Directive -2004/108/EC EMC Directive



This is the safety alert symbol.

This symbol alerts you to potential hazards that can kill or hurt you and others.

All safety messages will follow the safety alert symbol and either the word "WARNING" or "CAUTION."

These words mean:



**WARNING**

This symbol will alert you to hazards or unsafe practices which could cause serious bodily harm or death.



**CAUTION**

This symbol will alert you to hazards or unsafe practices which could cause bodily injury or property damage.



**WARNING**

- **Disconnect electrical supply before servicing or cleaning the unit or when cleaner is not in use.**  
Failure to do so could result in electrical shock or personal injury.
- **Do not use vacuum cleaner to pick up anything that is burning or smoking such as cigarettes, or hot ashes.**  
Doing so could result in death, fire or electrical shock.
- **Do not vacuum flammable or explosive substances such as gasoline, benzene, thinners, propane (liquids or gases).**  
The fumes from these substances can create a fire hazard or explosion. Doing so could result in death or personal injury.
- **Do not handle plug or vacuum cleaner with wet hands.**  
Doing so could result in death or electrical shock.
- **Do not unplug by pulling on cord.**  
Doing so could result in product damage or electrical shock. To unplug, grasp the plug, not the cord.
- **Keep hair, loose clothing, fingers, and all parts of the body away from openings and moving parts.**  
Failure to do so could result in electrical shock or personal injury.
- **Do not pull or carry by cord, use cord as a handle, close a door on cord, or pull cord around sharp edges or corners. Do not run vacuum cleaner over cord. Keep cord away from heated surfaces.**  
Failure to do so could result in electrical shock or personal injury or fire or product damage.
- **Do not allow to be used as toy. Close attention is necessary when used by or near children.**  
Personal injury or product damage could result.
- **Do not use the vacuum cleaner if the power cord or plug is damaged or faulty.**  
If the power cord is damaged, it must be replaced by an approved LG Electronics Service Agent to avoid a hazard.
- **Do not use vacuum cleaner if it has been under water.**  
Personal injury or product damage could result. In these cases, contact LG Electronics Service Agent to avoid hazard.
- **Do not continue to vacuum if any parts appear missing or damaged.**  
Personal injury or product damage could result. In these cases, contact LG Electronics Service Agent to avoid hazard.
- **Do not use an extension cord with this vacuum cleaner**  
Fire hazard or product damage could result.
- **Using proper voltage.**  
Using improper voltage may result in damage to the motor and possible injury to the user. Proper voltage is listed on the bottom of vacuum cleaner.
- **Turn off all controls before unplugging.**  
Failure to do so could result in electrical shock or personal injury.
- **Do not change the plug in any way.**  
Failure to do so could result in electrical shock or personal injury or product damage. Doing so result in death. If plug does not fit, contact a qualified electrician to install the proper outlet.
- **Repairs to electrical appliances may only be performed by qualified service engineers.**  
Improper repairs may lead to serious hazards for the user.
- **Do not plug in if control knob is not in OFF position.**  
Personal injury or product damage could result. (Depending on model)
- **Keep children away and beware of obstructions when rewinding the cord to prevent personal injury**  
The cord moves rapidly when rewinding. (Depending on model)
- **The hose contains electrical wires. Do not use it if it is damaged, cut or punctured.**  
Failure to do so could result in death, or electrical shock. (Depending on model)

# IMPORTANT SAFETY INSTRUCTIONS

## CAUTION

- **Do not put any objects into openings.**  
Failure to do so could result in product damage.
- **Do not use with any opening blocked: keep free of dust, lint, hair, and anything that may reduce air flow.**  
Failure to do so could result in product damage.
- **Do not use vacuum cleaner without dust tank and/or filters in place.**  
Failure to do so could result in product damage.
- **Do not use vacuum cleaner to pick up sharp hard objects, small toys, pins, paper clips, etc.**  
They may damage the cleaner or dust bin.
- **Store the vacuum cleaner indoors.**  
Put the vacuum cleaner away after use to prevent tripping over it.
- **This appliance is not intended for use by persons (including children) with reduced physical, sensory or mental capabilities, or lack of experience and knowledge, unless they have been given supervision or instruction concerning use of the appliance by a person responsible for their safety.**  
Children should be supervised to ensure that they do not play with the appliance.
- **Only use parts produced or recommended by LG Electronics Service Agents.**  
Failure to do so could result in product damage.
- **Use only as described in this manual. Use only with LG recommended or approved attachments and accessories.**  
Failure to do so could result in personal injury or product damage.
- **To avoid personal injury and to prevent the machine from falling when cleaning stairs, always place it at the bottom of stairs.**  
Failure to do so could result in personal injury or product damage.
- **Use accessory nozzles in sofa mode.**  
Failure to do so could result in product damage.
- **Make sure the filters (exhaust filter and motor safety filter) are completely dry before replacing in the machine.**  
Failure to do so could result in product damage.
- **Do not dry the filter in an oven or microwave.**  
Failure to do so could result in fire hazard.
- **Do not dry the filter in a clothes dryer.**  
Failure to do so could result in fire hazard.
- **Do not dry near an open flame.**  
Failure to do so could result in fire hazard.
- **Always clean the dust bin after vacuuming carpet cleaners or fresheners, powders and fine dust.**  
These products clog the filters, reduce airflow and can cause damage to the cleaner. Failure to clean the dust bin could cause permanent damage to the cleaner.  
(Depending on model)
- **Don't grasp the tank handle when you are moving the vacuum cleaner.**  
The vacuum cleaner's body may fall when separating tank and body. Personal injury or product damage could result. **You should grasp the carrier handle** when you are moving the vacuum cleaner. (Depending on model)
- **If after emptying the dust tank the indicator light is on (red), clean the dust tank.**  
Failure to do so could result in product damage.  
(Depending on model)

### **Thermal protector :**

This vacuum cleaner has a special thermostat that protects the vacuum cleaner in case of motor overheating. If the vacuum cleaner suddenly shuts off, turn off the switch and unplug the vacuum cleaner. Check the vacuum cleaner for possible source of overheating such as a full dust tank, a blocked hose or clogged filter. If these conditions are found, fix them and wait at least 30 minutes before attempting to use the vacuum cleaner. After the 30 minute period, plug the vacuum cleaner back in and turn on the switch. If the vacuum cleaner still does not run, contact a qualified LG authorised Service Agent.

# INSTRUCCIONES IMPORTANTES DE SEGURIDAD

Lea y siga todas las instrucciones antes de utilizar su aspiradora para evitar riesgo de incendios, descargas eléctricas, lesiones personales o daños cuando la utilice. Esta guía no cubre todos los casos posibles que pueden ocurrir. Contacte siempre con su técnico de servicio o con el fabricante para solucionar problemas que no entienda. Este aparato cumple las siguientes directivas de la CE Directivas:-2006/95/EC Directiva de Voltaje Bajo- 2004/108/EC Directiva EMC.



Éste es el símbolo de alerta de seguridad.

Este símbolo le alerta de los peligros que podrían causarle la muerte a usted o a otros.

Todos los mensajes de seguridad aparecerán después del símbolo de alerta y la palabra "ADVERTENCIA" o "PRECAUCIÓN".

Estas palabras significan:



## ADVERTENCIA

Este símbolo le alertará de peligros o de prácticas inseguras que podrían causar daños corporales graves o la muerte.



## PRECAUCIÓN

Este símbolo le alertará de peligros o de prácticas inseguras que podrían causar heridas corporales o daños a la propiedad.



## ADVERTENCIA

- **Desconecte el suministro eléctrico antes de realizar el mantenimiento o de limpiar la unidad o cuando no se utilice.**

No hacerlo podría provocar descargas eléctricas o lesiones personales.

- **No aspire ningún objeto en llamas o que eche humo, como cigarrillos o cenizas calientes.**

Si lo hace, podría resultar en muerte, un incendio o una descarga eléctrica.

- **No aspire sustancias inflamables o explosivas como la gasolina, el benceno, disolventes o propano (líquidos o gases).**

El humo de estas sustancias puede resultar en riesgo de incendio o explosiones. Si lo hace, podría provocar la muerte o lesiones personales.

- **No manipule el enchufe o la aspiradora con las manos húmedas.**

Si lo hace, podría provocar la muerte o una descarga eléctrica.

- **No desenchufe la unidad estirando del cable.**

Si lo hace, podría dañar el producto o provocar una descarga eléctrica. Para desenchufar, hágalo por la clavija, no por el cable.

- **Mantenga el pelo, ropa suelta, dedos y todos los miembros del cuerpo alejados de las aperturas y piezas móviles.**

No hacerlo podría provocar descargas eléctricas o lesiones personales.

- **No tire del cable ni arrastre la aspiradora con él, no use el cable como asa, no pille el cable con una puerta ni tire de él en bordes o esquinas afilados. No pase la aspiradora sobre el cable. Mantenga el cable alejado de las superficies calientes.**

Si no lo hace, podría provocar descargas eléctricas, lesiones personales, un incendio o dañar el producto.

- **No deje que se utilice como juguete. Es necesario prestar atención al usarla cerca de niños o cuando éstos la usen.**

Podría sufrir lesiones o dañar el producto.

- **No utilice el aspirador si el cable eléctrico o enchufe está dañado o defectuoso.**

Si el cable eléctrico está dañado, hay que sustituirlo por un LG Electronics Service Agent autorizado para evitar un peligro.

- **No use la aspiradora sin haberla reparado si anteriormente estuvo sumergida en agua.**

Podría sufrir lesiones o dañar el producto. En estos casos, llame a un agente de servicio de LG Electronics para evitar peligros.

- **No continúe aspirando si aparece algún defecto, si falta alguna pieza o si está dañada.**

Podría sufrir lesiones o dañar el producto. En estos casos, llame a un técnico de servicio de LG Electronics para evitar peligros.

- **No utilice un cable de extensión con esta aspiradora.**

Existe riesgo de incendios o de dañar el producto.

- **Utilización del voltaje adecuado.**

Usar un voltaje inadecuado puede resultar en daños al motor y posibles lesiones al usuario. El voltaje adecuado aparece en la parte inferior de la aspiradora.

- **Apague todos los controles antes de desenchufar.**

No hacerlo podría provocar descargas eléctricas o lesiones personales.

- **No modifique la clavija de ningún modo.**

De lo contrario, podría provocar descargas eléctricas, lesiones personales, un incendio o dañar el producto. Hacerlo podría provocar la muerte. Si el enchufe no entra, llame a un electricista cualificado para instalar un enchufe apropiado.

- **Sólo los técnicos de mantenimiento cualificados pueden realizar reparaciones en aparatos eléctricos.**

Las reparaciones inadecuadas pueden provocar graves peligros para el usuario.

- **No enchufar si el regulador está en la posición ON (Encendido).**

Podría sufrir lesiones o dañar el producto.

- **Aleje a los niños y despeje el camino al recoger el cable para evitar lesiones personales.**

El cable se mueve rápidamente cuando se recoge.

- **El conducto contiene cables eléctricos. No la utilice si está dañada, cortada o perforada.**

No hacerlo podría ocasionar la muerte o descargas eléctricas.

# INSTRUCCIONES IMPORTANTES DE SEGURIDAD

## PRECAUCIÓN

- **No coloque ningún objeto en las aberturas.**  
De lo contrario podría provocar daños en el producto.
- **No utilice el aparato con alguna abertura bloqueada: elimine el polvo, los hilillos, los pelos o lo que pueda reducir el flujo de aire.**  
De lo contrario podría provocar daños en el producto.
- **No use la aspiradora sin el depósito para polvo y/o los filtros instalados en su lugar.**  
De lo contrario podría provocar daños en el producto.
- **No use la aspiradora para aspirar objetos puntiagudos, duros, juguetes de pequeño tamaño, alfileres, sujetapapeles, etc.**  
Podrían dañar la aspiradora o el depósito para polvo.
- **Guarde la aspiradora en un sitio cubierto.**  
Guarde la aspiradora después de usarla para evitar tropezar con ella.
- **Este aparato no está previsto para uso por personas (incluyendo a niños) con reducidas capacidades físicas, sensoriales o mentales, ni carencia de experiencia y conocimiento, a menos que estos hayan recibido supervisión o instrucción respecto al uso del aparato por una persona responsable para su seguridad.**  
Los niños deben ser supervisados para asegurar que no juegan al aparato.
- **Utilice sólo las piezas que produce o recomienda el técnico de servicio de LG Electronics.**  
De lo contrario podría provocar daños en el producto.
- **Utilice únicamente como se describe en este manual. Utilice únicamente con acoples y accesorios que apruebe o recomiende LG.**  
De lo contrario, podría provocar descargas eléctricas, lesiones personales, un incendio o dañar el producto.
- **Utilice sólo las piezas que produce o recomienda el técnico de servicio de LG Electronics.**  
De lo contrario podría provocar daños en el producto.
- **Utilice únicamente como se describe en este manual. Utilice únicamente con acoples y accesorios que apruebe o recomiende LG.**  
De lo contrario, podría provocar descargas eléctricas, lesiones personales, un incendio o dañar el producto.
- **Para evitar lesiones personales y que la máquina se caiga al limpiar escaleras, colóquela siempre en la parte inferior de éstas.**  
De lo contrario, podría provocar descargas eléctricas, lesiones personales, un incendio o dañar el producto.
- **Debe utilizar boquillas en el modo para sofás.**  
De lo contrario podría provocar daños en el producto.
  - 1) **La capacidad de succión puede reducirse si se aspira polvo demasiado fino. En este caso, limpie el filtro del aire y la guía de aire (páginas 11 y 12)**
  - 2) **Tras vaciar el depósito para polvo y cuando el indicador esté encendido (luz roja) o parpadee, limpie el filtro de aire, la guía de aire, el depósito para polvo y la tapa. (Página 11)**  
De lo contrario podría provocar daños en el producto. Cuando el indicador siga parpadeando durante 2 o 3 minutos, la potencia de succión se reducirá para proteger el motor (del sobrecalentamiento)
- **Asegúrese de que el filtro (filtro de escape, filtro de aire, filtro de seguridad del motor) esté completamente seco antes de volver a colocarlo en la máquina.**  
De lo contrario podría provocar daños en el producto.
- **No seque el filtro en un horno o en un microondas.**  
De lo contrario podría provocar un incendio.
- **No seque el filtro en una secadora de ropa.**  
De lo contrario podría provocar un incendio.
- **No secar cerca de una llama sin protección.**  
De lo contrario podría provocar un incendio.
- **Limpie siempre el depósito para polvo tras aspirar limpiadores para alfombras, aromatizantes, polvos y polvo fino.**  
Estos productos obstruyen los filtros, reducen el flujo de aire y pueden dañar la aspiradora. Si no limpia el depósito para polvo podría dañar permanentemente la aspiradora.
- **Cuando mueva la aspiradora, no la sujete del asa del depósito.**  
La aspiradora podría caerse cuando separe el depósito y el cuerpo de la aspiradora. Podría sufrir lesiones o dañar el producto. Cuando mueva la aspiradora, debe sujetarla del asa de transporte. (Página 10)
- **Tras vaciar el depósito de polvo y cuando se encienda el indicador (luz roja) o parpadee, limpie el depósito.**  
De lo contrario podría provocar daños en el producto.

### Protector térmico:

Esta aspiradora tiene un termostato especial que la protege en caso de recalentamiento del motor. Si la aspiradora se apagara de repente, apague usando el interruptor y desenchufe la aspiradora. Verifique la aspiradora para cerciorarse de que no hay ninguna posible fuente de recalentamiento, como sucedería si el depósito de polvo estuviese lleno, el conducto bloqueado o el filtro atascado. Si se dieran estos problemas, solúcelos y espere al menos 30 minutos antes de intentar utilizar la aspiradora. Transcurridos 30 minutos, vuelva a enchufar la aspiradora y enciéndala mediante el interruptor. Si, aún así, la aspiradora no funciona, póngase en contacto con un electricista cualificado.



# INSTRUÇÕES DE SEGURANÇA IMPORTANTES

Leia e siga todas as instruções antes de utilizar o aspirador para evitar o risco de incêndio, choque eléctrico, lesões pessoais ou danos quando utilizar o aspirador. Este manual não engloba todas as condições que possam ocorrer. Contacte sempre o seu técnico ou o fabricante acerca de problemas que não possa compreender. Este dispositivo está em conformidade com as seguintes Directivas EC Directriz: 2006/95/EC Directriz de Voltagem Baixa - 2004/108/EC Directriz EMC



Este é o símbolo de alerta de segurança.

Este símbolo alerta para os perigos potenciais que podem matar ou magoá-lo a si ou a outros.

Todas as mensagens de segurança seguiram o símbolo de alerta de segurança e a palavra "AVISO" OU "ATENÇÃO." Estas palavras significam:



## AVISO

Este símbolo vai alertá-lo para os perigos ou práticas não seguras que podem provocar lesões físicas ou até a morte.



## ATENÇÃO

Este símbolo alerta-o para os perigos ou práticas não seguras que podem provocar lesões físicas ou danos na propriedade.



## AVISO

- **Desligue a fonte de alimentação eléctrica antes de reparar ou limpar a unidade ou quando o produto de limpeza não estiver a ser utilizado.**  
Se não o fizer, pode provocar um choque eléctrico ou lesões físicas.
- **Não utilize o aspirador para aspirar alguma coisa que esteja a arder ou a fumar, como por exemplo cigarros ou cinzas quentes.**  
Se o fizer, pode provocar a morte, fogo ou choque eléctrico.
- **Não aspire substâncias inflamáveis ou explosivas, como por exemplo gasolina, benzina, diluentes ou propano. (Líquidos ou gases).**  
Os fumos provenientes destas substâncias podem dar origem a um incêndio ou explosão. Se o fizer, pode provocar a morte ou lesões físicas.
- **Não manuseie a ficha ou o aspirador com as mãos molhadas.**  
Se o fizer, pode provocar a morte ou um choque eléctrico.
- **Não desligue retirando o cabo.**  
Se o fizer pode danificar o produto ou provocar um choque eléctrico.
- **Mantenha o cabelo, roupa solta, dedos e todas as partes do corpo afastadas das aberturas e componentes móveis.**  
Se não o fizer, pode provocar um choque eléctrico ou lesões físicas.
- **Não puxe ou transporte pelo cabo, como um suporte, entalar o cabo numa porta ou coloque o cabo junto de extremidades afiadas ou cantos. Não utilize o aspirador sobre o cabo. Mantenha o cabo afastado de superfícies aquecidas.**  
Se não o fizer pode provocar um choque eléctrico, lesões físicas, incêndio ou danos no produto.
- **Não deixe que seja utilizado como um brinquedo. Tenha uma atenção especial quando utilizado por ou perto de crianças.**  
Podem ocorrer lesões físicas ou danos no produto.
- **Não utilize o aspirador vacuo caso o cabo de potência ou a ficha sejam danificados ou defeituosos.**  
Quando o cabo de potência seja danificado, tem que ser substituído com o aprovado pela Agência de Serviço da LG Electroónicos para evitar risco potencial.
- **Não utilize o aspirador se tiver estado dentro de água.**  
Podem ocorrer lesões físicas ou danos no produto. Neste casos, contacte o vendedor da LG Electronics para evitar a ocorrência de acidentes.
- **Não continue a aspirar se aparecer algum defeito, componentes em falta ou danificados.**  
Podem ocorrer lesões ou danos no produto. Nestes casos contacte o vendedor da LG Electronics para evitar a ocorrência de acidentes.
- **Não utilize uma extensão com este aspirador.**  
Podem ocorrer um incêndio ou danos no produto.
- **Utilizar a tensão correcta.**  
A utilização de uma tensão incorrecta pode resultar na danificação do motor e poder magoar o utilizador. A tensão adequada está listada na parte de baixo do aspirador.
- **Desligue todos os controlos antes de desligar.**  
Se não o fizer pode provocar um choque eléctrico ou danos físicos.
- **Não mude a ficha de nenhuma forma.**  
Se não o fizer pode provocar um choque eléctrico, lesões físicas ou danos no produto. Se a ficha não encaixar, contacte um electricista qualificado para instalar a tomada adequada.
- **As reparações realizadas em aparelhos eléctricos só podem ser realizadas por engenheiros qualificados.**  
Reparações inadequadas podem conduzir as graves lesões no utilizador.
- **Não ligue se o botão de controlo não estiver na posição OFF (DESLIGADO).**  
Podem acontecer lesões físicas ou danos no produto. (Dependendo do modelo)
- **Mantenha as crianças longe e tenha cuidado com os obstáculos quando rebobinar o fio para evitar a ocorrência de lesões físicas.**  
O cabo desloca-se rapidamente quando rebobina. (Dependendo do modelo)
- **O bocal contém fios eléctricos. Não o utilize se estiver danificado cortado ou perfurado.**  
Se não o fizer pode provocar a morte ou um choque eléctrico. (Dependendo do modelo)

# INSTRUÇÕES DE SEGURANÇA IMPORTANTES

## ATENÇÃO

- **Não coloque quaisquer objectos nas aberturas.**  
Se não o fizer pode danificar o produto.
- **Não utilize com nenhuma abertura bloqueada: mantenha livre de pó, linho, cabelo e qualquer coisa que possa reduzir o fluxo do ar.**  
Se não o fizer pode danificar o produto.
- **Não utilize o aspirador sem o caixote do lixo e/ou os filtros bem colocados.**  
Se não o fizer pode danificar o produto.
- **Não utilize o aspirador para recolher objectos duros afiados, brinquedos pequenos, pregos, clips de papel, etc..**  
Podem danificar o aspirador ou o caixote do lixo.
- **Guardar o aspirador dentro de casa.**  
Coloque o aspirador longe depois de o utilizar para evitar tropeçar nele.
- **O aparelho é não desenhado para uso por pessoas (inclusive crianças) com capacidade física, sensorial ou mental reduzida, ou falta de experiências e cochecimentos relativos, salvo estes fiquem com supervisão ou instruções quanto à utilização do aparelho por outra pessoa responsável pela seguridade deles.**  
Crianças devem ser supervisionadas para assegurar que estes não brinquem com o aparelho.
- **Utilize apenas componentes produzidos ou recomendados pelo vendedor da LG Electronics.**  
Se não o fizer pode provocar danos no produto.
- **Utilizar apenas como está descrito neste manual. Utilize apenas com anexos ou acessórios aprovados ou recomendados pela LG.**  
Se não o fizer pode provocar danos no produto ou danos físicos.
- **Para evitar lesões físicas e para evitar que a máquina deixe de funcionar quando limpa escadas, coloque-a na parte do fundo da escadas.**  
Se não o fizer pode provocar danos no produto ou danos físicos.
- **Tem de utilizar os bocais acessórios no modo de sofá.**  
Se não o fizer pode provocar danos no produto.
- **Certifique-se de que o filtro (filtro de exaustão e o filtro de segurança do motor) estão completamente secos antes de substituir a máquina.**  
Se não o fizer pode provocar danos no produto.
- **Não seque o filtro num forno ou num microondas.**  
Se não o fizer pode ter como consequência um incêndio.
- **Não seque o filtro num secador de roupa.**  
Se não o fizer pode ter como consequência um incêndio.
- **Não seque junto de uma chama aberta.**  
Se não o fizer pode ter como consequência um incêndio.
- **Limpe sempre o caixote do lixo depois de aspirar produtos para limpar ou dar brilho à tapete, pó e poeira fina.**  
Estes produtos entopem os filtros, reduzem a circulação do ar e podem provocar danos no aspirador. Se não limpar o caixote do lixo pode provocar danos permanentes no aspirador. (Dependendo do modelo)
- **Não peque no suporte do tanque quando estiver a mover o aspirador.**  
O corpo do aspirador pode cair quando separar o tanque e o corpo. Podem ocorrer lesões físicas ou danos no produto. **Deve pegar no suporte de transporte** quando estiver a movimentar o aspirador. (Dependendo do modelo)
- **Depois de esvaziar o tanque do pó, o indicador acende (vermelho) ou pisca, limpe o tanque do pó.**  
Se não o fizer pode provocar danos no produto. (Dependendo do modelo)



### Protector térmico:

Este aspirador tem um termostato especial que protege o aspirador no caso do motor sobreaquecer. Se o aspirador se desligar subitamente, desligue o interruptor e retire a ficha do cabo de alimentação do aspirador da tomada.

Verifique o aspirador para verificar se há uma fonte possível de calor, como por exemplo um tanque cheio de pó, um bocal bloqueado ou um filtro entupido.

Se tais condições se verificarem, resolva-as e aguarde 30 minutos antes de tentar utilizar o aspirador. Ao fim de 30 minutos, torne a ligar a ficha do cabo de alimentação do aspirador à tomada e ligue o interruptor.

Se o aspirador ainda não funcionar, contacte um electricista qualificado.

# How to use Modo de uso Como utilizar

Assembling vacuum cleaner  
Ensamble de la aspiradora  
Montagem do aspirador

ON/OFF type with dual pipe or common telescopic pipe (depending on the model)

El ON/OFF con el tipo de doble tubo o barra telescópica con la normal (Depende del modelo)

O ON/OFF com o tipo de tubo duplo ou tubo telescópico normal (Dependente de modelo)

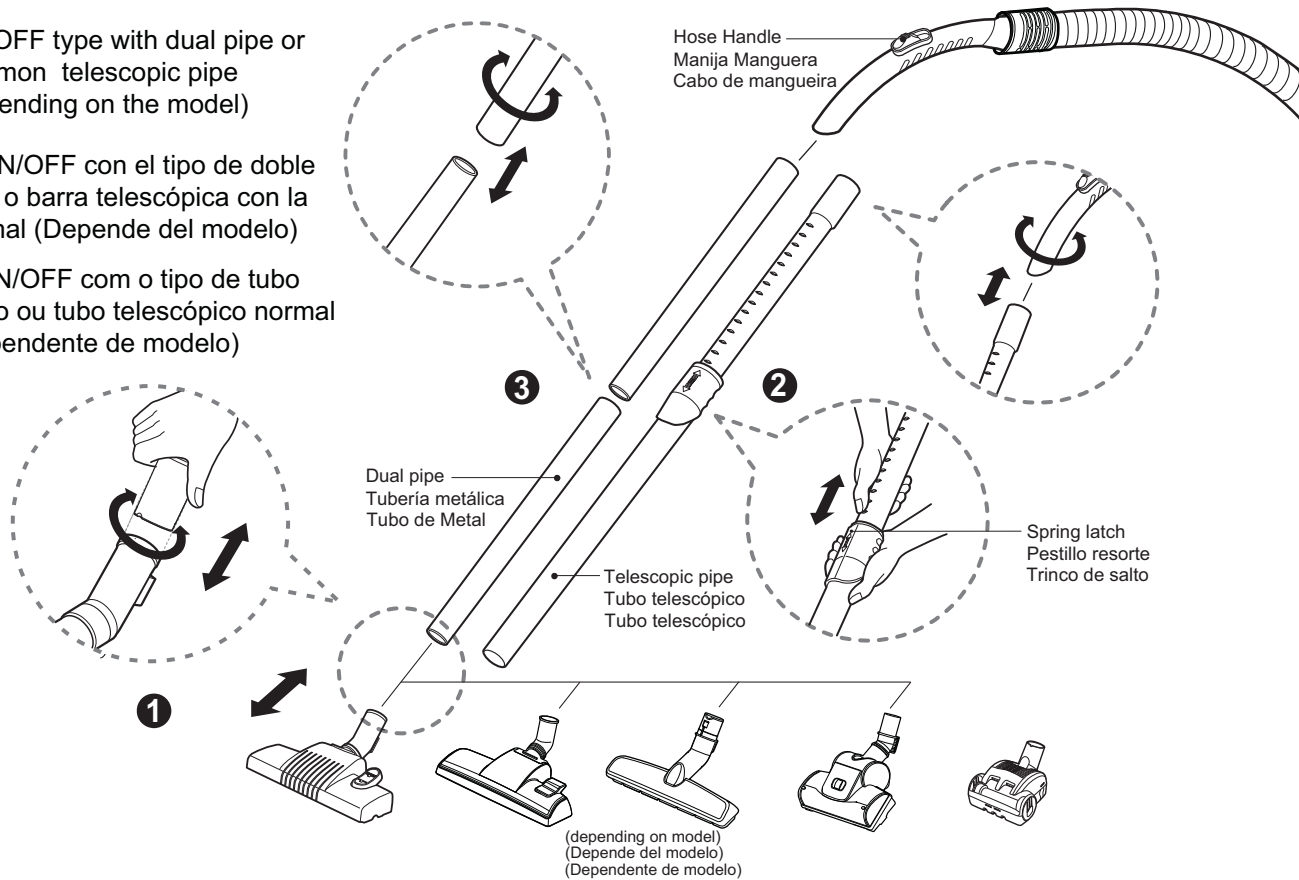

**1 Carpet and Floor nozzle (depending on model)**  
La boquilla de alfombra y de piso  
(Depende del modelo)  
Bocal para tapete e chão (Dependente de modelo)

Push telescopic pipe or dual pipe into the nozzle outlet.

Por favor, pulse el tubo telescópico o el tubo de doble en el zócalo de la boquilla.

Por favor, empurrar o tubo telescópico ou a tubulação dupla no soquete do bocal.

**2 Telescopic pipe (depending on model)**  
Tubo telescópico (Depende del modelo)  
Tubo telescópico (Dependente de modelo)

- Push the spring latch to release.
- Pull out the pipe to the desired length.
- Release spring latch to lock the pipe in position.

• Usted puede empujar el pestillo para liberar la máquina.  
• Usted puede sacar el tubo a la longitud correcta.  
• Puede liberar el pestillo para bloquear la posición de la tubería.

- Você pode empurrar a mola trava para liberar a máquina.
- Você pode retirar o tubo para o tamanho correto.
- Você pode liberar a mola trava para bloquear a posição do tubo.

**3 Dual pipe (depending on model)**  
Tubería metálica (Depende del modelo)  
Tubo de Metal (Dependente de modelo)

Fit together the two pipes by twisting slightly when choose dual pipe.

Acople los dos tubos girándolos levemente.

Encaixe os dois tubos um no outro, rodando-os ligeiramente.

# How to use Modo de uso Como utilizar

Assembling vacuum cleaner

Ensamble de la aspiradora

Montagem do aspirador

ON/OFF type and Rotary type with advanced telescopic pipe (depending on the model)

El ON/OFF y de tipo rotativo tipo con el tubo telescópico avanzada (Depende del modelo)

O ON/OFF e tipo rotativa, com o tubo telescópico avançada (Dependente de modelo)

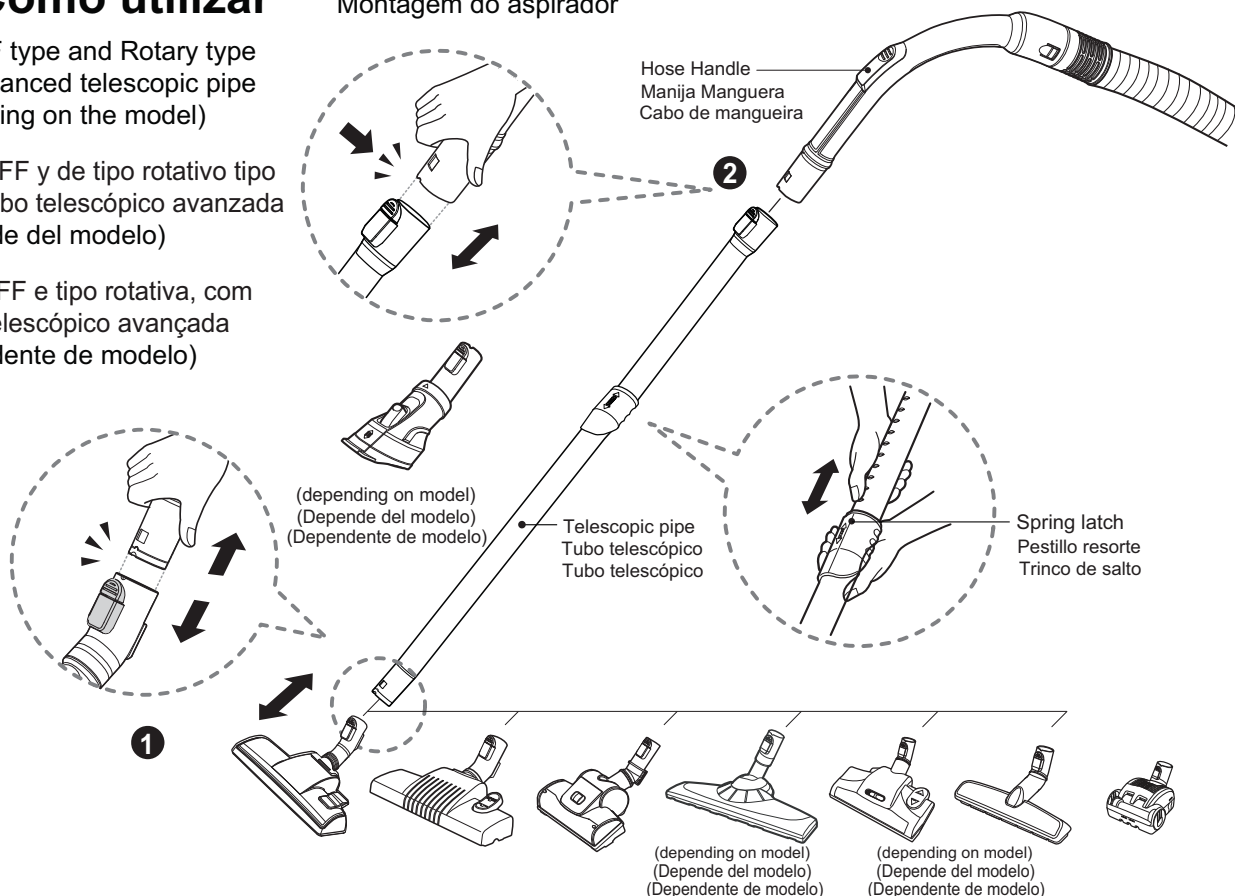

- 1 Carpet and floor nozzle (Depending on model)**  
La boquilla de alfombra y de piso (Depende del modelo)  
Bocal para tapete e chão (Dependente de modelo)

- 2 Telescopic pipe (Depending on model)**  
Tubo telescópico (Depende del modelo)  
Tubo telescópico (Dependente de modelo)

Push the nozzle into the telescopic pipe.

Empuje la boquilla en el tubo telescópico.

Empurre o bocal para dentro do tubo telescópico.

- Push telescopic pipe firmly into hose handle.
- Grasp the spring latch to expand.
- Pull out the pipe to desired length.

- Presione firmemente el tubo telescópico en la manija de la manguera.
- Agarre el pestillo de resorte para ampliar.
- Saque el tubo a la longitud deseada.

- Empurre o tubo telescópico seguramente no dentro do cabo de magueira.
- Pegue o trinco de salto para expandir.
- Puxe para fora o tubo até o comprimento desejado.

# How to use Modo de uso Como utilizar

Assembling vacuum cleaner  
Ensamble de la aspiradora  
Montagem do aspirador

Hose slide Type  
(depending on the model)

Tipo de diapositivas de la manguera.  
(Depende del modelo)

Tipo slide mangueira  
(Dependente de modelo)

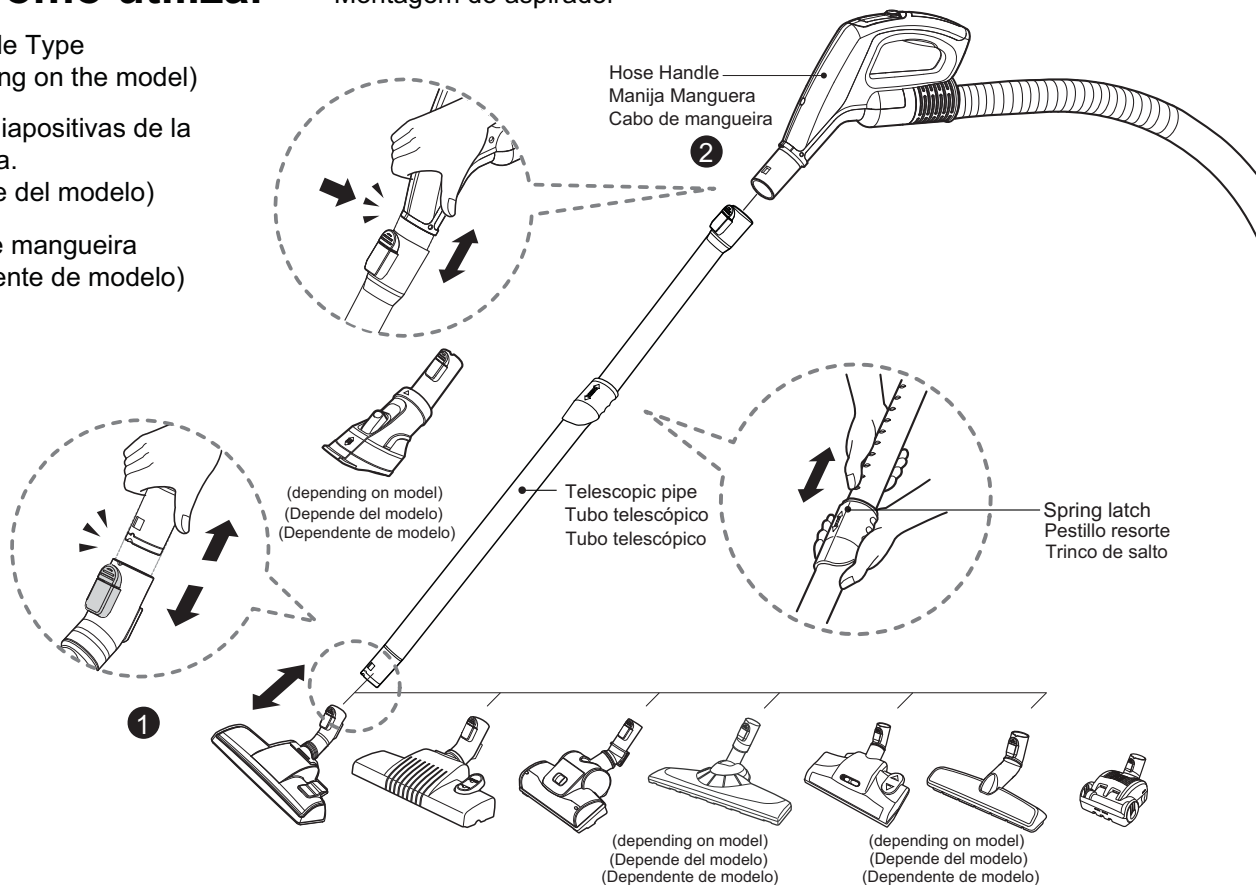

- 1 Carpet and floor nozzle (depending on model)**  
La boquilla de alfombra y de piso (Depende del modelo)  
Bocal para tapete e chão (Dependente de modelo)

Push the nozzle into the telescopic pipe.

Empuje la boquilla en el tubo telescópico.

Empurre o bocal para dentro do tubo telescópico.

- 2 Telescopic pipe (depending on model)**  
Tubo telescópico (Depende del modelo)  
Tubo telescópico (Dependente de modelo)

- Push telescopic pipe firmly into hose handle.
- Grasp the spring latch to expand.
- Pull out the pipe to desired length.

- Presione firmemente el tubo telescópico en la manija de la manguera.
- Agarre el pestillo de resorte para ampliar.
- Saque el tubo a la longitud deseada.

- Empurre o tubo telescópico seguramente no dentro do cabo de magueira.
- Pegue o trinco de salto para expandir.
- Puxe para fora o tubo até o comprimento desejado.

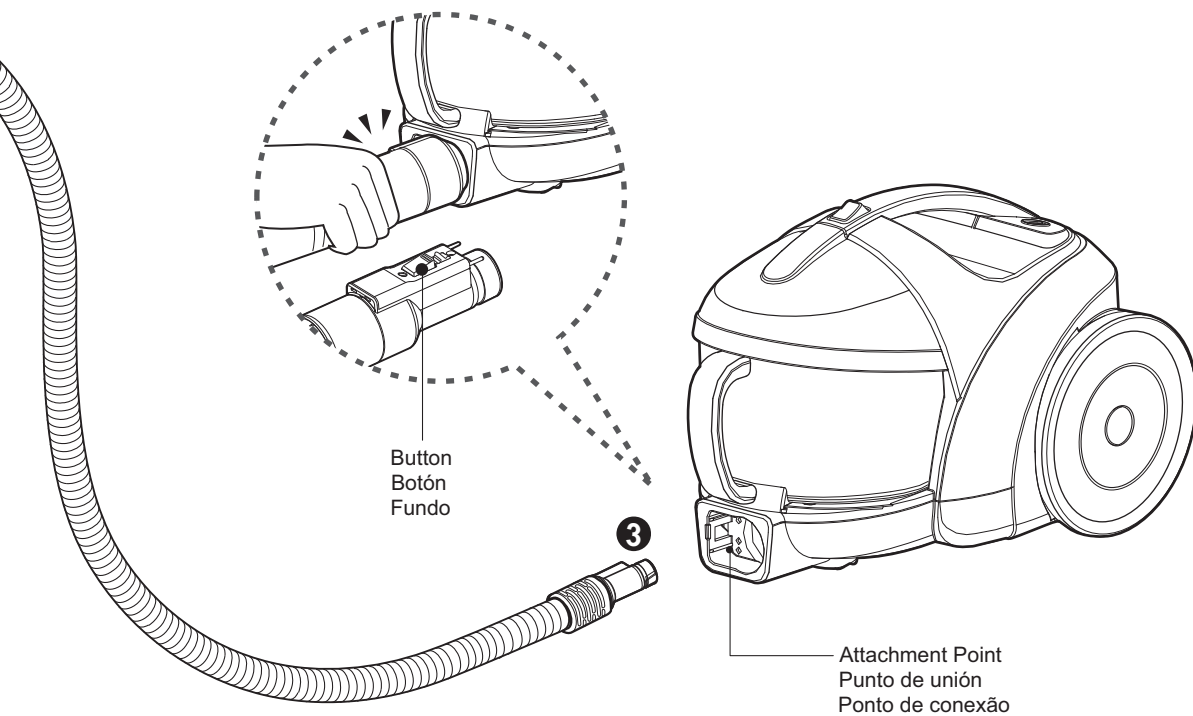

**3 Connecting the hose to the vacuum cleaner**  
**Conectando la manguera de la aspiradora**  
**Ligue a mangueira ao aspirador**

Push the fitting pipe on the flexible hose into the attachment point on the vacuum cleaner.

To remove the flexible hose from the vacuum cleaner, press the button situated on the fitting pipe, then pull the fitting pipe out of the vacuum cleaner.

Presione el tubo de ajuste en la manguera flexible en el punto de unión de la aspiradora.

Para quitar la manguera flexible de la aspiradora, pulse el botón situado en el tubo de ajuste, luego quite el tubo de ajuste de la aspiradora.

Empurre o tubo de fixação na mangueira flexível para dentro do ponto de conexão no aspirador.

Para remover a mangueira flexível desde o aspirador, pressione o botão situado no tubo de fixação, então puxe o tubo de fixação para fora do aspirador.

# How to use Modo de uso Como utilizar

Operating vacuum cleaner  
Ensamble de la aspiradora  
Operação do aspirador

## 1 ON/OFF type (Depending on model) Tipo de ON/OFF (Depende del modelo) Tipo ON/OFF (Dependente de modelo)

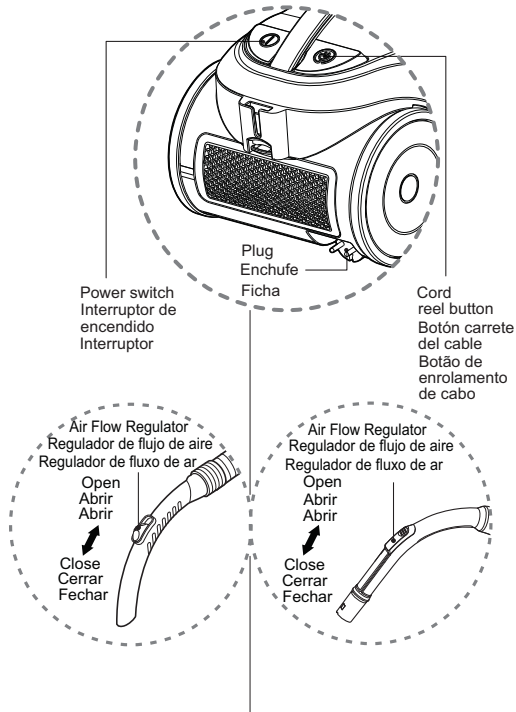

## 1 Rotary type (Depending on model) Tipo rotativo (Depende del modelo) Tipo rotativo (Dependente de modelo)

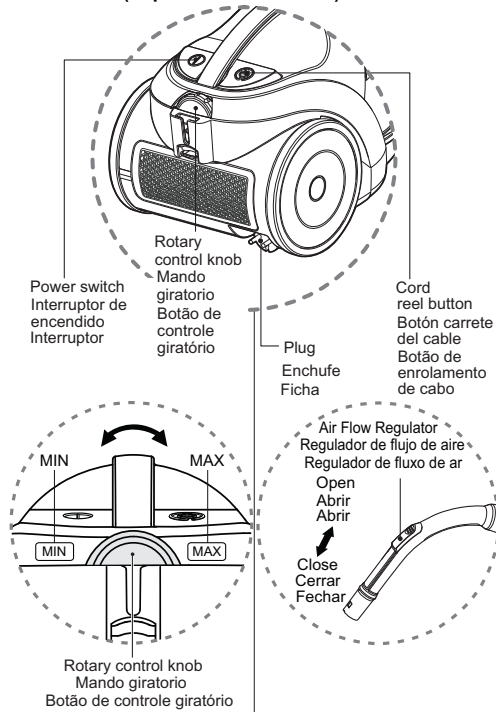

## 1 Hose slide type (Depending on model) Tipo de diapositivas de la manguera (Depende del modelo) Tipo slide mangueira (Dependente de modelo)

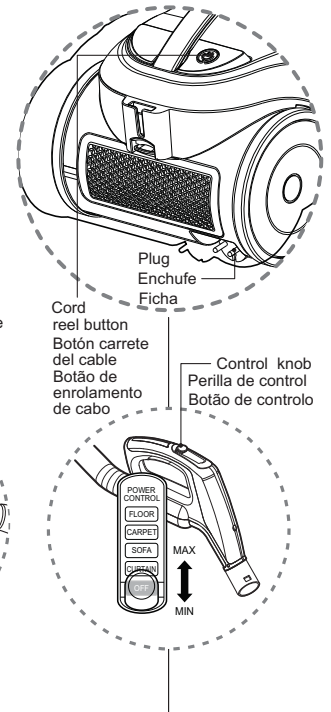

### 1 How to operate (ON/OFF type) Modo de operar (Tipo de ON/OFF) Como operar (Tipo ON/OFF)

- Pull out the power cord to the desired length and plug into the socket.
- Press power switch to start the vacuum cleaner.
- The flexible hose handle has a manual air flow regulator which allows you to briefly reduce the suction level.
- Press the cord reel button to rewind the power cord after use.

- Por favor, saque el cable de alimentación a la longitud correcta, y enchufe el cable en el zócalo.
- Puede presionar el interruptor de encendido para poner en marcha la aspiradora.
- La manguera flexible de manejar tiene un regulador de flujo de aire, y se puede utilizar este regulador para reducir temporalmente el nivel de aspiración.
- Después de su uso, puede pulsar el botón de rebobinar carrete de cable para el cable de alimentación.

- Por favor, puxe o cabo de alimentação para o tamanho correto, e ligue o cabo na tomada.
- Você pode pressionar o interruptor de alimentação para o lançamento do aspirador de pó.
- A mangueira flexível identificador tem um regulador de fluxo de ar, e você pode usar este regulador para reduzir temporariamente o nível de sucção.
- Após o uso, você pode pressionar o botão de bobina de cabo para rebobinar o cabo de alimentação.

### 1 How to operate (Rotary type) Modo de operar (Tipo rotativo) Como operar (Tipo rotativo)

- Pull out the power cord to the desired length and plug into the socket.
- Press power switch to start the vacuum cleaner.
- Slide the rotary control knob to adjust the suction level.
- The flexible hose handle has a manual air flow regulator which allows you to briefly reduce the suction level.
- Press the cord reel button to rewind the power cord after use.

- Por favor, saque el cable de alimentación a la longitud correcta, y enchufe el cable en el zócalo.
- Puede presionar el interruptor de encendido para poner en marcha la aspiradora.
- Por favor, mueva el mando de control giratorio para el nivel correcto de succión.
- La manguera flexible de manejar tiene un regulador de flujo de aire, y se puede utilizar este regulador para reducir temporalmente el nivel de aspiración.
- Después de su uso, puede pulsar el botón de rebobinar carrete de cable para el cable de alimentación.

- Por favor, puxe o cabo de alimentação para o tamanho correto, e ligue o cabo na tomada.
- Você pode pressionar o interruptor de alimentação para o lançamento do aspirador de pó.
- Por favor, mova o botão de controle giratório para o nível correto de sucção.
- A mangueira flexível identificador tem um regulador de fluxo de ar, e você pode usar este regulador para reduzir temporariamente o nível de sucção.
- Após o uso, você pode pressionar o botão de bobina de cabo para rebobinar o cabo de alimentação.

### 1 How to operate (Hose slide type) Modo de operar (Tipo de diapositivas de la manguera) Como operar (Tipo slide mangueira)

- Pull out the power cord to the desired length and plug into the socket.
- Place the control knob of the hose handle to the required position.
- To turn off, slide control knob to OFF position.
- Press the cord reel button to rewind the power cord after use.

- Saque el cable de energía a la longitud deseada y conecte en el enchufe.
- Coloque el botón de control de la manija de la manguera en la posición deseada.
- Para apagar, deslice la perilla del control en la posición OFF.
- Presione el botón del carrete del cable para rebobinar el cable de energía después de su uso.

- Puxe para fora o cabo de alimentação até ao comprimento desejado e ligue-a à tomada.
- Coloque o botão de controlo no cabo de mangueira até à posição desejada.
- Para desligar, deslize o botão de controlo para a posição OFF.
- Pressione o botão de enrolamento de cabo para rebobinar o cabo de alimentação depois da utilização.

2

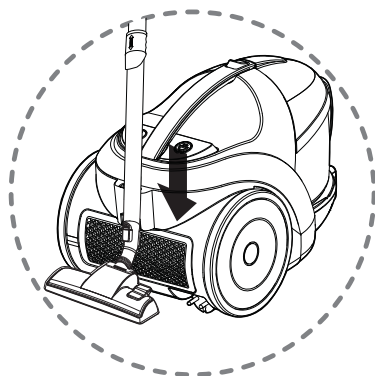

**2 Park mode**  
**Modo de parqueo**  
**Modo de paragem**

- To store during vacuuming, for example to move a small piece of furniture or a rug, use park mode to support the flexible hose and nozzle.
  - Slide the hook on the nozzle into the slot on the side of vacuum cleaner.
- Para armazenar durante el aspirado, por ejemplo, mover una pequeña pieza de los muebles o una alfombra, use modo de parqueo para apoyar la manguera flexible y la boquilla.
  - Deslice el gancho en la boquilla dentro de la ranura del lado de la aspiradora.
- Durante o trabalho de aspiração, para parar, por exemplo a mover um mobiliário pequeno ou uma tapetezinha, pode se utilizar o modo de paragem para segurar a manguera flexível e o bocal.
  - Desliza o gancho no bocal para dentro da fenda ao lado do aspirador.

3

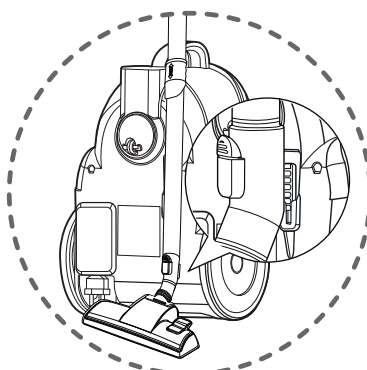

**3 Storage**  
**Almacenar**  
**Estacionamento de aspirador**

- When you have switched off and unplugged the vacuum cleaner, press the cord reel button to automatically rewind the cord.
  - You can store your vacuum cleaner in a vertical position by sliding the hook on the nozzle into the slot on the underside of the vacuum cleaner.
- Cuando ha apagado y desconectado la aspiradora, Pulse el botón del carrete del cable hacia rebobinar automáticamente el cable.
  - Puede guardar la aspiradora en una posición vertical deslizando el gancho sobre la boquilla en la ranura de la parte inferior de la aspiradora.
- Quando tenha desligado o aspirador e retirado a ficha, pressione o botão de enrolamento de cabo para rebobinar-se automaticamente.
  - Pode estacionar o seu aspirador na posição vertical por deslizar o gancho no bocal para dentro da fenda no fundo lateral do aspirador.

# How to use

## Modo de uso

### Como utilizar

Using carpet and floor nozzle

Boquilla alfombra y piso

Utilizando o bocal para tapete e chão

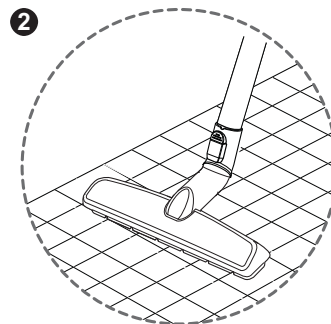
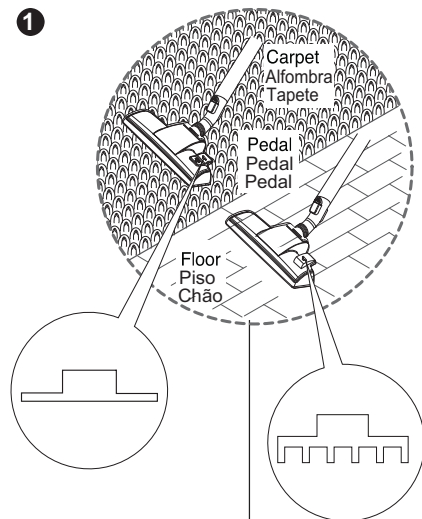

#### 1 Carpet and floor nozzle (depending on model) La boquilla de alfombra y piso (dependen del modelo) Bocal para tapete e chão (dependente de modelo)

- **The 2 position nozzle**  
This is equipped with a pedal which allows you to alter its position according to the type of floor to be cleaned.
- **Carpet or rug position**  
Press the pedal to lift the brush up.
- **Hard floor position** (tiles, parquets floor)  
Press the pedal to lower brush.

- **La boquilla 2 posiciones**  
Está equipada con un pedal que le permite modificar su posición de acuerdo con el tipo de suelo que va a ser limpiado.
- **Posición para suelos duros** (azulejos, parquet...). Pise el pedal para hacer bajar el cepillo.
- **Posición para alfombras y moquetas** Pise el pedal para hacer subir el cepillo.

- **Bocal de 2 posição**  
Este é equipado com o pedal com que você possa a mudar sua posição de acordo com o tipo de chão a ser limpiado.  
**Posição de Pavimento rígido** (tijoleira, chãos de parquet...). Prima o pedal para a escova descer.  
**Posição de tapete ou carpete.** Prima o pedal para elevar a escova.

#### 2 Hard Floor Nozzle (depending on model) Boquilla para piso duro (dependiendo del modelo) Bocal para piso duro (dependendo do modelo)

- Efficient cleaning of hard floors  
(wood, linoleum, etc)

- Los suelos duros se pueden limpiar de manera eficiente (madera, linóleo, etc)

- Os pavimentos rígidos podem ser limpos de forma eficiente (por exemplo, madeira, linóleo, etc)



3



4

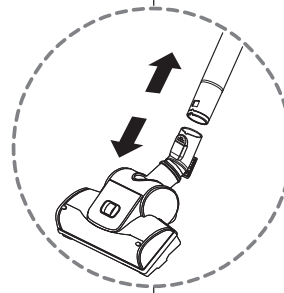
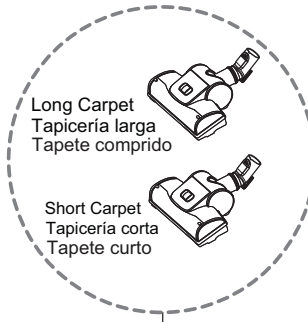

**Cleaning Turbine Nozzle**  
**Limpeza de boquilla con turbo**  
**Limpar o bocal de turbina**

Open  
 Abierto  
 Abrir

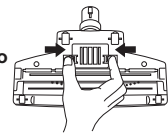

Bottom  
 Fondo  
 Fundo

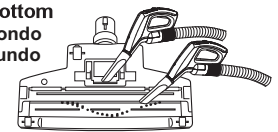

**3 Hard floor nozzle (depending on model)**  
**Boquilla para piso duro (dependiendo del modelo)**  
**Bocal para piso duro (dependendo do modelo)**

• You can perform cleaning at any place like corner or crevice since revolution is free.

• Você pode efectuar a limpeza em qualquer lugar, como em cantos ou fendas, por é livre a giração do furo de aspiração.

• Você pode efectuar a limpeza em qualquer lugar, como em cantos ou fendas, por é livre a giração do furo de aspiração.

**4 Turbine Nozzle (depending on model)**  
**Boquilla con turbo (depende del modelo)**  
**Bocal de turbina (dependente de modelo)**

• **Cleaning turbine brush nozzle.**  
 • Press the button on the rear side of the nozzle to separate the air cover  
 • Use the dusting brush & crevice tool to vacuum clean the brush and fan.

• **Limpar bocal de escova de turbina**  
 • Pressionar o botão no lado traseiro do bocal para separar a tampa de ar.  
 • Usar a escova de limpeza & instrumentos para fenda para limpar a escova e o ventilador.

• **Limpar bocal de escova de turbina**  
 • Pressionar o botão no lado traseiro do bocal para separar a tampa de ar.  
 • Usar a escova de limpeza & instrumentos para fenda para limpar a escova e o ventilador.

# How to use

## Modo de uso

### Como utilizar

Using All Floor nozzle and mini turbine nozzle

Usando la boquilla de piso, todas ellas-y la boquilla con la pequeña turbina

Usando a escova e tudo o bico com pequena turbina

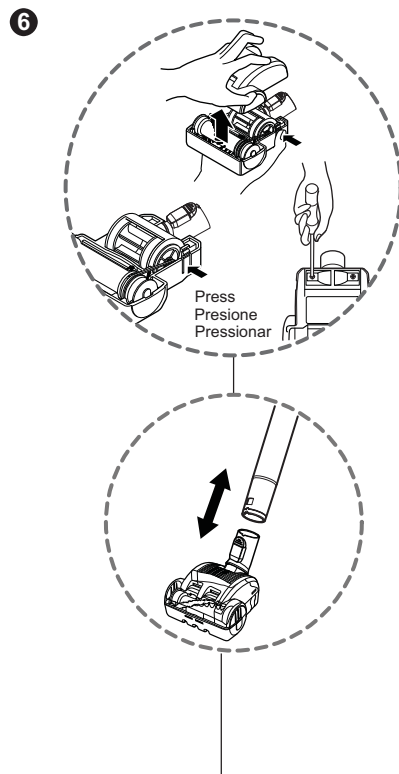
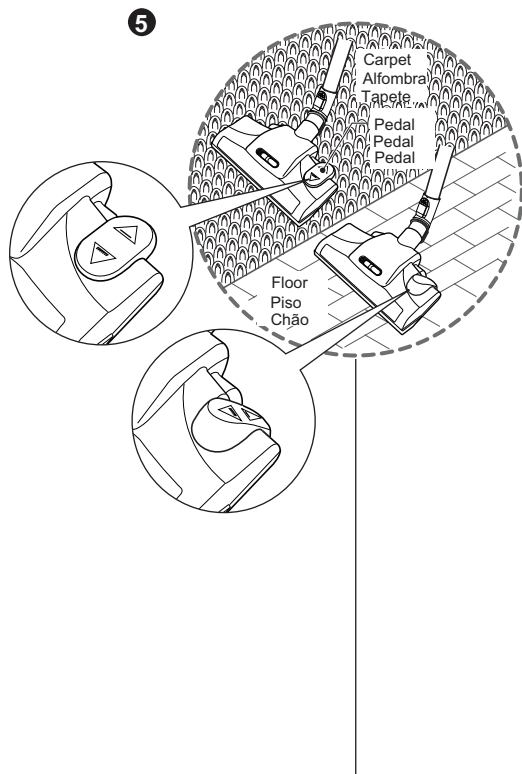

**5 All Floor nozzle (depend on model)**  
**Todas las boquillas de piso (depende del modelo)**  
**O bocal para chão de todo tipo (dependente de modelo)**

**6 Mini turbine nozzle (optional) (depend on model)**  
**Boquilla mini turbina (opcional) (depende del modelo)**  
**O bocal de mini-turbina (Opcional) (dependente de modelo)**

- **The 2 position nozzle**  
This is equipped with a pedal which allows you to alter its position according to the type of floor to be cleaned.
- **Carpet or rug position.** Press the pedal (▲), then brush will rotate
- **Hard floor position.** Press the pedal (△), then brush will stop rotating.
- **La boquilla 2 posiciones**  
Esta equipada con un pedal el cual le permite alterar su posición de acuerdo al tipo de piso a ser limpiado.
- **Posición alfombra o tapete.** Presione el pedal (▲), luego el cepillo rotará.
- **Posición piso duro.** Presione el (△), luego cepille inclinando la rotación.
- **O bocal de 2 posição**  
Este é equipado com o pedal com que você possa a mudar sua posição de acordo com o tipo de chão a ser limpiado.
- **Posição para tapete normal ou tapete pequeno**  
Pressione o pedal (▲), e a escova rotará.
- **Posição para chão duro.** Pressione o pedal (△), e a escova parará de rotar.

- Mini turbine is used for stairs and other hard to reach places.
- To clean the mini turbine nozzle, remove the nozzle cover :  
Remove 2 screws on the bottom and take mini turbine nozzle cover off as shown.
- Frequently clean and remove hair, string, and lint build-up in the brush area. Failure to do so could damage to mini turbine nozzle.
- La mini turbina es usada para escaleras y otros lugares difíciles de alcanzar.
- Para limpiar la boquilla de la mini turbina, remueva la tapa de la boquilla:  
Remueva 2 tornillos de la base y quite la tapa de la boquilla como se muestra.
- Limpie frecuentemente y remueva el cabello, hilos y pelusa enredada en el área del cepillo. De lo contrario podría dañarse la boquilla de la mini turbina.
- A miniturbina é utilizado para escadas e outros tipos de lugar dificilmente alcançável.
- Para limpar o bocal de miniturbina, remova a cobertura do bocal.
- Remova 2 parafusos no fundo, e tire fora a cobertura do bocal de miniturbina, como mostrase.
- Limpe frequentemente e tire cabelo, fiozinho e panozinho residuais na área de escova.  
Senão, pode conduzir danificação do bocal de minturbina.

**Cleaning All Floor nozzle**  
**Limpiar todas las boquillas de piso**  
**Limpeza do bocal para chão de todo tipo**

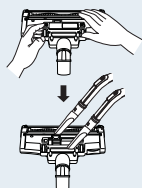

- Open the cover by pulling the hook.
- Deschideți capacul trăgând cârligul.
- Abra la tapa halando el gancho.
- Abre a cobertura por puxar o gancho.
- Limpie el orificio y cepillo de la boquilla.
- Limpie el orificio y cepillo de la boqu.

# How to use

## Modo de uso

### Como utilizar

Using accessory nozzles

Boquillas accesorio

Utilizando os bocais acessórios

Crevice tool  
Herramienta de hendidura  
Ferramenta para Fendas

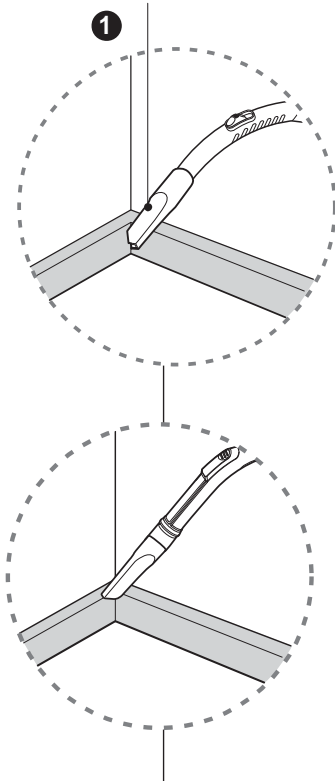

Upholstery nozzle  
Boquilla de tapizado (depende del modelo)  
Bocal para Estofos (dependente de modelo)

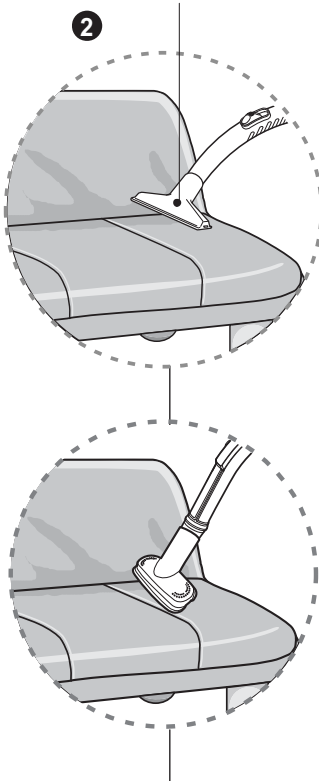

Dusting brush  
Cepillo del polvo (depende del modelo)  
Escova de Espanamento (dependente de modelo)

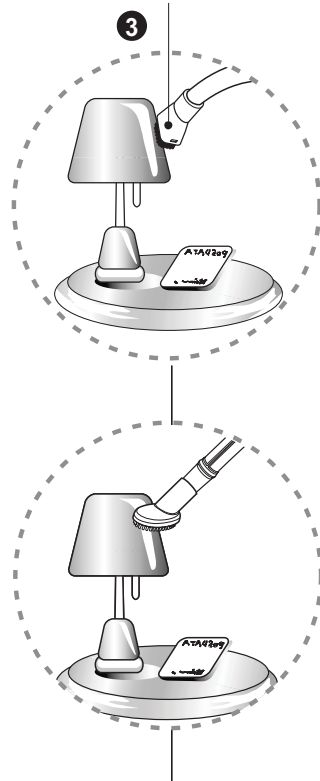

**1 Crevice Tool (depending on model)**  
Herramienta de hendidura (Depende del modelo)  
Ferramenta para Fendas (Dependente de modelo)

Crevice tool is for vacuuming in those normally hard-to-reach places such as reaching cobwebs or between the cushions of a sofa.

La herramienta de hendidura es para aspirar esos lugares normalmente difíciles de alcanzar tales como alcanzar telarañas o entre los cojines de un sofá.

A ferramenta para fendas é para aspirar aqueles locais normalmente inacessíveis; por exemplo: aspirar teias de aranha ou entre a colchão do sofá. Os bocais acessórios incluem-se na "PE BAG" (Saco PE) equipado com o manual do usuário.

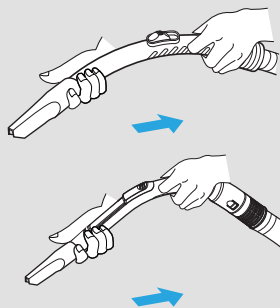

**2 Upholstery Nozzle (depending on model)**  
Cepillo del polvo (Depende del modelo)  
Escova de Espanamento (Dependente de modelo)

Upholstery nozzle is for vacuuming upholstery, mattresses etc.

El cepillo del polvo es para aspirar marcos de cuadros, marcos de muebles, libros y otras superficies irregulares.

A escova de espanamento é para aspirar molduras de quadro, rodapés de móveis, livros e outros objectos irregulares.

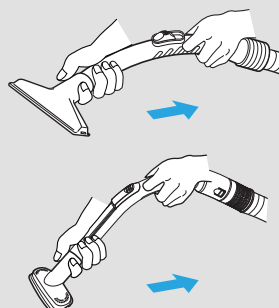

**3 Dusting Brush (depending on model)**  
Boquilla de tapicería (Depende del modelo)  
Bocal para Estofos (Dependente de modelo)

Dusting brush is for vacuuming picture frames, furniture frames, books and other irregular surfaces.

Boquilla de tapicería es para aspirar tapicería, colchones etc.

O bocal para estofos é para aspirar os estofos, colchão etc.

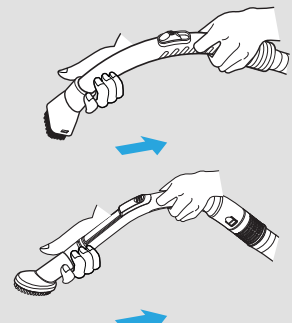

# How to use Modo de uso Como utilizar

Using accessory nozzles

Boquillas accesorio

Utilizando os bocais acessórios

Crevice tool  
Herramienta de hendidura  
Ferramenta para Fendas

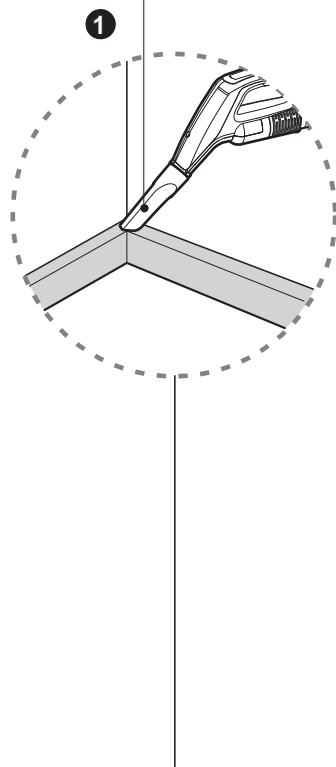

Upholstery nozzle  
Boquilla de tapizado (depende del modelo)  
Bocal para Estofos (dependente de modelo)

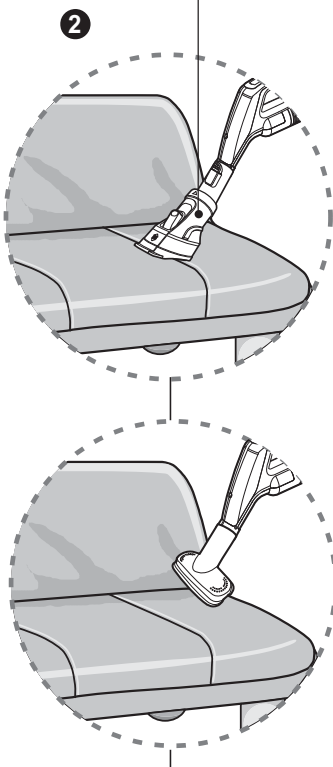

Dusting brush  
Cepillo del polvo (depende del modelo)  
Escova de Espanamento (dependente de modelo)

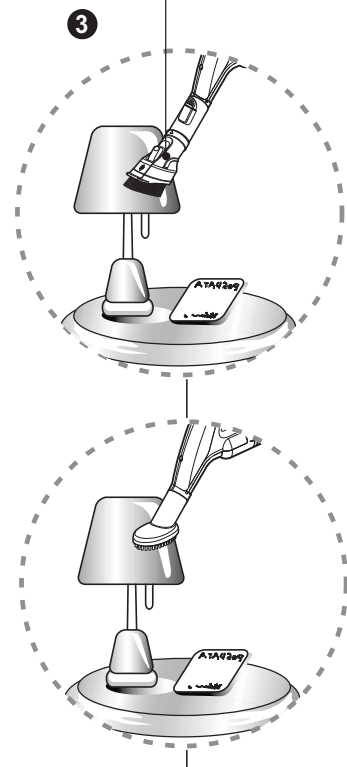

**1 Crevice Tool (depending on model)**  
Herramienta de hendidura (Depende del modelo)  
Ferramenta para Fendas (Dependente de modelo)

Crevice tool is for vacuuming in those normally hard-to-reach places such as reaching cobwebs or between the cushions of a sofa.

La herramienta de hendidura es para aspirar esos lugares normalmente difíciles de alcanzar tales como alcanzar telarañas o entre los cojines de un sofá.

A ferramenta para fendas é para aspirar aqueles locais normalmente inacessíveis; por exemplo: aspirar teias de aranha ou entre a colchão do sofá. Os bocais acessórios incluem-se na "PE BAG" (Saco PE) equipado com o manual do usuário.

**2 Upholstery Nozzle (depending on model)**  
Boquilla de tapicería (Depende del modelo)  
Bocal para Estofos (Dependente de modelo)

Upholstery nozzle is for vacuuming upholstery, mattresses etc.

Boquilla de tapicería es para aspirar tapicería, colchones etc.

O bocal para estofos é para aspirar os estofos, colchão etc.

**3 Dusting Brush (depending on model)**  
Cepillo del polvo (Depende del modelo)  
Escova de Espanamento (Dependente de modelo)

Dusting brush is for vacuuming picture frames, furniture frames, books and other irregular surfaces.

El cepillo del polvo es para aspirar marcos de cuadros, marcos de muebles, libros y otras superficies irregulares.

A escova de espanamento é para aspirar molduras de quadro, rodapés de móveis, livros e outros objetos irregulares.

## NOTICE AVISO NOTA

Use accessory in the sofa mode.

Use el accesorio en el modo sofá. Accesorio boquillas incluidas en el "PE BAG" con manual del propietario.

Utilizar acessórios no modo de sofá.

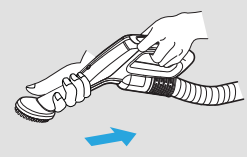
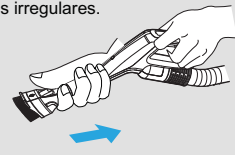
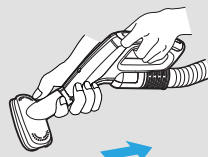
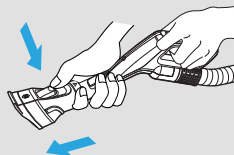
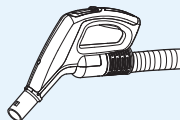

# How to use Modo de uso Como utilizar

Emptying dust tank

Vaciar el tanque del polvo

Esvaziando o caixote de lixo

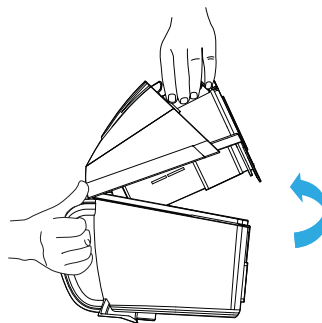
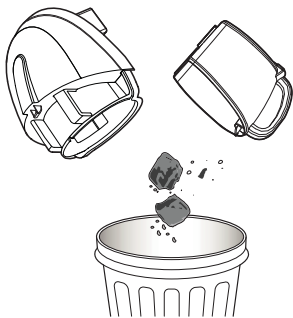
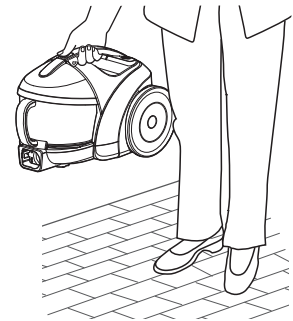
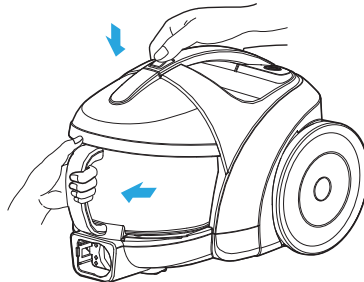
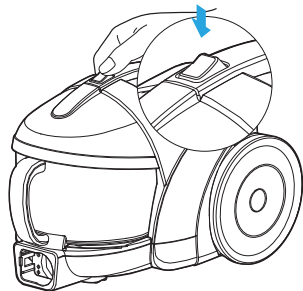

**Caution:** Do not push the button when you carry the vacuum cleaner. If push the button, it is easy to detach the dust tank from the vacuum cleaner.

**Atención:** Cuando se lleve el aspirador, no pulsar este botón. Si usted presiona este botón, el depósito de polvo podría caer de la aspiradora.

**Atenção:** Quando você carrega o aspirador de pó, não toque neste botão. Se você apertar esse botão, o reservatório de pó pode cair do aspirador.

## Cleaning the dust tank.

- Open the tank cap.
  - Wash both parts with soft material.
- Gently rinse both parts under a cold running tap.

## Limpieza del conjunto del depósito de polvo.

- Abra la tapa del depósito.
  - Limpie ambas partes con material suave.
- Limpie suavemente ambas partes bajo un chorro de agua fría.

## Limpar o caixote de pó

- Abrir a tampa do caixote
  - Lavar ambos os lados com pano.
- Lavar suavemente ambos os lados sob a água fria corrente.

## ⚠ WARNING!

Gently rinse both parts separately under a cold running tap until the water runs clear.  
**Do not use detergent or a washing machine or dishwasher.**

## ⚠ ADVERTENCIA

Limpie suavemente ambas partes por separado bajo un chorro de agua fría hasta que el agua va clara.  
**No use detergente ni el aparato lavadora o lavadora de platos.**

## ⚠ ATENÇÃO

Lavar suavemente ambos os lados separadamente sob a água fria corrente até que a água passa limpamente.  
**Não usar detergente ou máquina de lavar ou de lavar-louças.**

# How to use Modo de uso Como utilizar

Cleaning dust tank

Limpieza del tanque del polvo

Limpeza do caixote de lixo

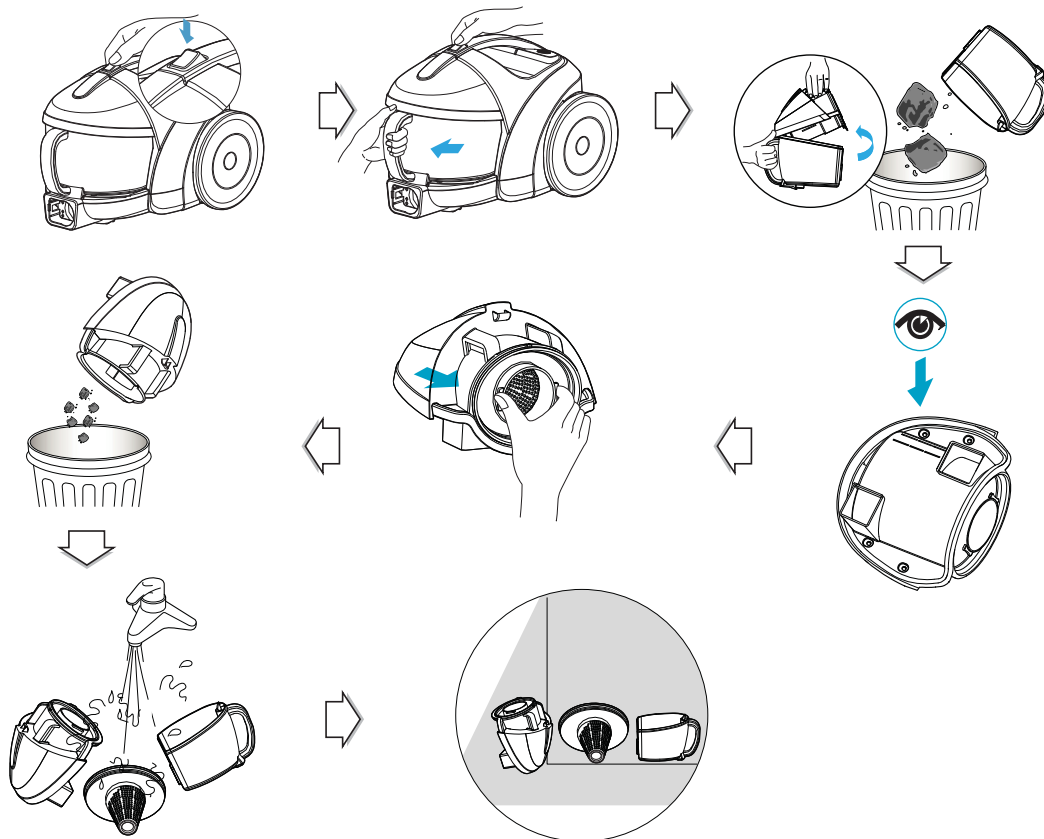

Push button and pull out dust tank.  
Raise dust tank cap.  
Dry fully in shade so that moisture is entirely removed.

Pulse este botón para sacar el recipiente para polvo.  
Levante la tapa del tanque del polvo.  
Seque totalmente en la sombra para que la humedad se remueva completamente.

Aperte esse botão para retirar o recipiente de pó.  
Levante a tampa do caixote de lixo.  
Seque completamente em lugar de sombra, para que a humidade é totalmente eliminada.

## NOTICE

If suction power decreases after cleaning dust tank, clean air filter and motor safety filter. ➔ Next page

## AVISO

Si el poder de succión disminuye después de limpiar el tanque del polvo, limpie el filtro de aire y el filtro de seguridad del motor. ➔ Siguiente pagina.

## NOTA

Se a força de aspiração reduça depois de limpeza do caixote de lixo, limpe por favor o filtro do ar e o filtro de segurança de motor. ➔ (Próxima página)

# How to use

## Modo de uso

### Como utilizar

Cleaning air filter and motor safety filter

Limpieza del Filtro de aire y el filtro de seguridad del motor

Limpeza do filtro de ar e filtro de segurança de motor

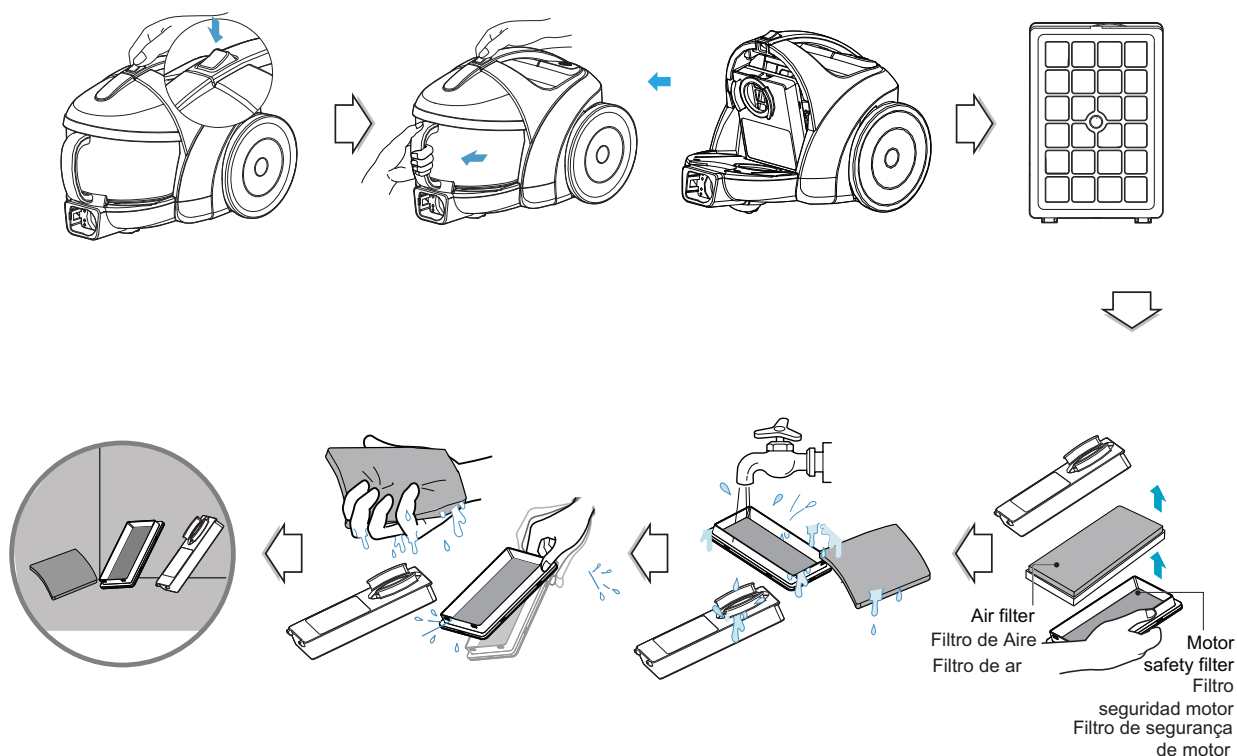

If suction power is decreased after cleaning dust tank, clean air filter and motor safety filter. Air filter and motor safety filter are located at the center of vacuum cleaner in the above figure.

- Open the air filter cover by pulling the air filter cover lever and take out air filter.
- Separate the parts
- Wash air filter and motor safety filter with water.
- Do not wash filters with hot water.
- Dry fully in shade so that moisture is entirely removed.
- Air filter and motor safety filter should be cleaned in the above case.

Si la potencia de succión se disminuye después de la limpieza del depósito de polvo, limpie el filtro del aire y el filtro de seguridad del motor. El filtro del aire y el filtro de seguridad del motor están situados en el centro de la aspiradora en la figura.

- Abra la tapa del filtro del aire tirando la palanca de la tapa del filtro del aire y saque el filtro del aire.
- Separe las partes.
- Lave con agua el filtro de aire y el filtro de seguridad del motor
- No lave con agua caliente los filtros.
- Seque totalmente en la sombra para que la humedad se remueva completamente.
- El filtro de aire y el filtro de seguridad del motor deben ser limpiados en los casos mencionados arriba.

Se a força de aspiração reduzir depois de esvaziar o caixote de lixo, limpar o filtro de ar e o filtro de segurança de motor. O filtro de ar e o filtro de segurança de motor colocam-se no centro do aspirador de vácuo na figura em cima.

- Abrir a tampa do filtro de ar empurrando a alavanca da tampa do filtro de ar, e tirar para fora o filtro de ar.
- Separe as partes.
- Limpa com água o filtro de ar e o filtro de segurança de motor.
- Não limpe os filtros com água quente.
- Seque completamente em lugar de sombra, para que a humidade é totalmente eliminada.
- A limpeza do filtro de ar e o filtro de segurança de motor deve seguir à maneira mencionada em cima.

### NOTICE

If filters are damaged, do not use them.  
In this cases, contact LG Electronics Service Agent.

### AVISO

Si los filtros están dañados no los use.  
En estos casos contacte al Agente de Servicios Electrónicos LG.

### NOTA

Caso filtros sejam danificados, não os utilize mais.  
Neste caso, contacte o agente de serviço da LG Electronics.

# How to use

## Modo de uso

### Como utilizar

Cleaning exhaust filter

Limpieza del Filtro de escape

Limpeza do filtro de saída de ar

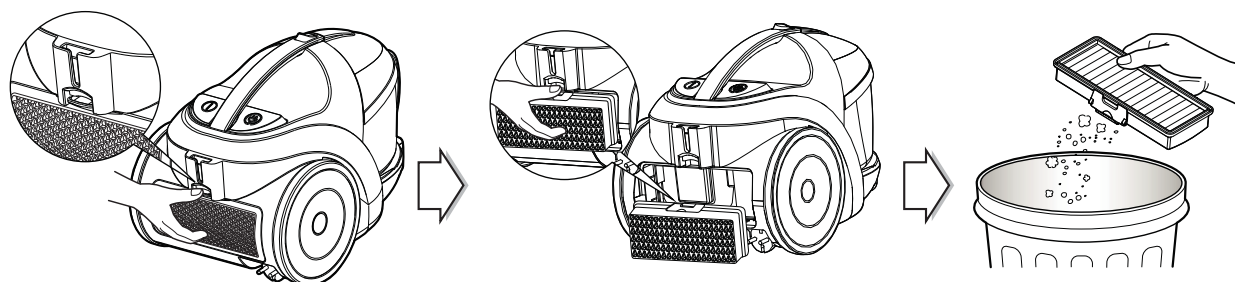

- The exhaust filter is a reusable HEPA filter.
- To change the exhaust filter, remove the filter cover on the body by release hook.
- Pull out the exhaust filter.
- Dust off filter.
- The exhaust filter should be cleaned at least once a year.

- El filtro de escape es un filtro HEPA reusable.
- Para cambiar el filtro de escape, quite la cubierta del filtro sobre el aparato soltando el gancho.
- Saque el filtro de escape.
- Desempolva el filtro.
- El filtro de escape debe ser limpiado por lo menos una vez por año.

- O filtro de saída de ar é do tipo filtro HEPA reutilizável.
- Para substituir o filtro de expiração, remover a tampa do filtro no corpo do aparelho com a trinco de separar.
- Tirar para fora o filtro de saída de ar.
- Limpar o filtro.
- O filtro de saída de ar deve limpar-se uma vez por um ano pelo menos.



## **What to do if your vacuum cleaner does not work?**

Check that the vacuum cleaner is plugged in correctly and that the electrical socket is working.

## **Que hacer si su aspiradora no funciona?**

Revise que la aspiradora este conectada correctamente y que el enchufe esta funcionando

## **Que deve fazer se o seu aspirador não funcionar?**

Verifique se o aparelho se encontra devidamente ligado à corrente eléctrica e se a tomada eléctrica funciona bem

## **What to do when suction performance decreases?**

- Turn off the vacuum cleaner and unplug it.
- Check the dual pipe or telescopic pipe, flexible hose and cleaning tool for blockages or obstructions.
- Check that the dust tank is not full. Empty if necessary.
- Check that the exhaust filter is not clogged. Clean the exhaust filter if necessary.
- Check that the air filter is not clogged. Clean the air filter if necessary

## **Que hacer cuando la capacidad de succión disminuye?**

- Apague la aspiradora y desconéctela.
- Revise el tubo del telescopio, manguera flexible y herramientas de limpieza de bloqueos u obstrucciones.
- Revise que el tanque del polvo no este lleno. Vacíelo si es necesario.
- Revise que el filtro de escape no esta atascado. Limpie el filtro de escape si es necesario.
- Revise que el filtro de aire no esta atascado. Limpie el filtro de aire si es necesario.

## **Que deve fazer se o efeito de aspiração for diminuída?**

- Desligue o aparelho e desligue-o da corrente eléctrica.
- Verifique se o tubo telescópico, a mangueira flexível e a ferramenta de limpeza estejam bloqueados ou com obstáculos
- Verifique se o caixote de lixo esteja cheio. Esvazie-o caso necessário.
- Verifique se o filtro de saída de ar esteja bloqueado. Limpe o filtro de saída de ar caso necessário.
- Verifique se o filtro de ar esteja bloqueado. Limpe o filtro de ar caso necessário.



### **Disposal of your old appliance**

1. When this crossed-out wheeled bin symbol is attached to a product it means the product is covered by the European Directive 2002/96/EC.
2. All electrical and electronic products should be disposed of separately from the municipal waste stream via designated collection facilities appointed by the government or the local authorities.
3. The correct disposal of your old appliance will help prevent potential negative consequences for the environment and human health.
4. For more detailed information about disposal of your old appliance, please contact your city office, waste disposal service or the shop where you purchased the product.



### **Cómo deshacerse de aparatos eléctricos y electrónicos viejos**

1. Si un producto aparece el símbolo de un contenedor de basura tachado, significa que éste se acoge a la Directiva 2002/96/CE.
2. Todos los aparatos eléctricos o electrónicos se deben desechar de forma distinta del servicio municipal de recogida de basura, a través de puntos de recogida designados por el gobierno o las autoridades locales.
3. La correcta recogida y tratamiento de los dispositivos insertables contribuye a evitar riesgos potenciales para el medio ambiente y la salud pública.
4. Para obtener más información sobre cómo deshacerse de sus aparatos eléctricos y electrónicos viejos, póngase en contacto con su ayuntamiento, el servicio de recogida de basuras o el establecimiento donde adquirió el producto.



### **Eliminação do seu antigo aparelho**

1. Quando este símbolo de latão cruzado estiver afixado a um produto, significa que o produto é abrangido pela Directiva Europeia 2002/96EC.
2. Todos os produtos eléctricos e electrónicos devem ser eliminados separadamente do lixo doméstico através de pontos de recolha designados, facilitados pelo governo ou autoridades locais.
3. A eliminação correcta do seu aparelho antigo ajuda a evitar potenciais consequências negativas para o ambiente e para a saúde humana.
4. Para obter informações mais detalhadas acerca da eliminação do seu aparelho antigo, contacte as autoridades locais, um serviço de eliminação de resíduos ou a loja onde comprou o produto.

