

Model	MX-1		
Language	English+Ukrainian+Russian+Kazakstan		
Page	28 PAGE	Color(cover/body)	2/1
Material	Weight 80G	Size(W*H)	150 x 220(mm)
Date	2010. 06. 18	Designer	Anzhanwang
Part No.	MFL42027018	Description	Owner's manual

Chage Record

No.	Change content	ECO No.	Date	Designer	Confirm
①					
②					
③					
④					
⑤					
⑥					
⑦					
⑧					
⑨					

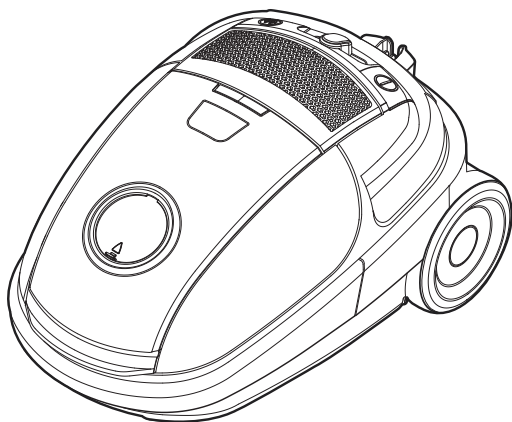

VC481**S*

E | English

У | Українська мова

Р | Русский язык

Қ | Қазақша

Интернет

Телефон

Россия

www.lg.com

8-800-200-7676

Украина

www.lg.com

0-800-303-000

Казахстан

www.lg.com

8-8000-805-805

Казахстан
с мобильного GSM

2255

Беларусь

www.lg.com

8-820-0071-1111

Латвия

www.lg.com

8-0003-271

Литва

www.lg.com

8-800-30-800

Эстония

www.lg.com

800-9990

Basic Parts

Корпусні деталі

Основные детали

Негізгі бөлшектер

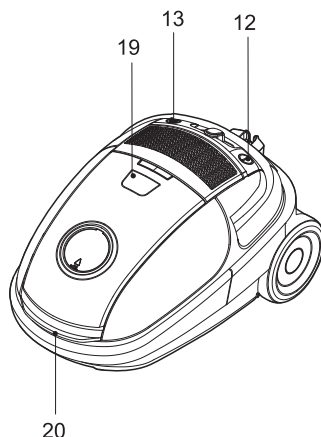
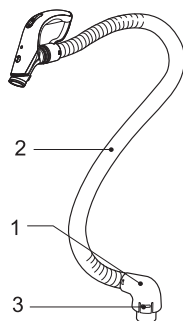

Optional Parts

Деталі, які набуваюцца додаткова

Детали поставляемые по отдельному заказу

Қосымша бөлшектер

- The different figure and quantity of the following parts depend on the different models which you have bought.
- Вид і кількість наступних деталей залежить від обраної вами моделі.
- Отличия изделия и количества приведенных ниже деталей от изделия зависит от модели приобретенного вами пылесоса.
- Төмендегі бөлшектердің түрі және саны сіз алатын бөлшектің жабдықталуына байланысты.

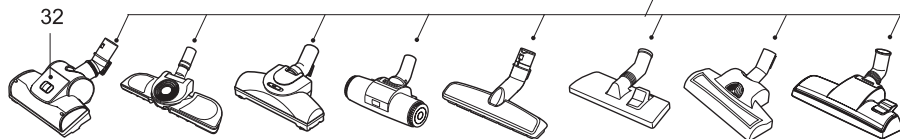
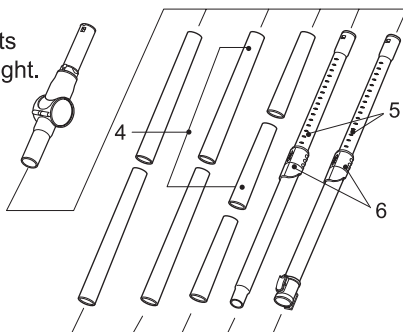

Accessory (Depending on model)

Допоміжне обладнання (В залежності від моделі)

Принадлежности (В зависимости от модели)

Қосымша жабдықтар

- These specifications are subject to change according to the agent / buyer's request.
- Дані технічні умови змінюються згідно замовлення агента/споживача.
- Данные технические характеристики могут изменяться по запросу торгового представителя / покупателя.
- Берілген техникалық шарттар сатып алушы /сатып алушы өкілдің қалауы бойынша өзгереді.

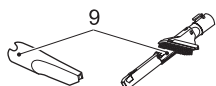

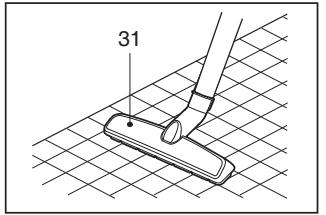
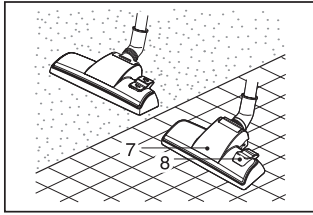
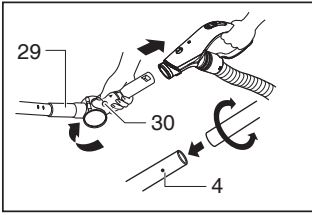
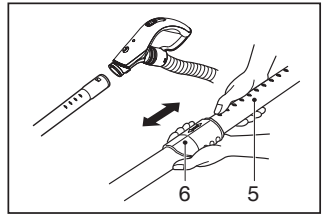
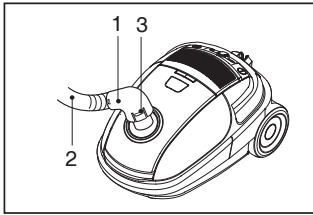
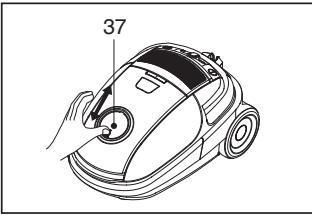

32 User's guide for turbine nozzle
 Керівництво з турбінної насадки
 Руководство по турбинной насадке
 Қылшақ шаңсорғыш

Открыть Відкрити Открыть Ашылады	Открыть Відкрити Открыть Ашылады	Вверх Вгору Вверх Үсті	Вниз Вниз Вниз Асты

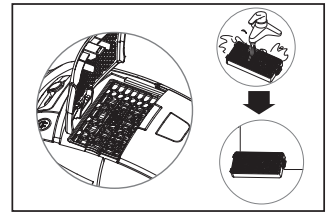
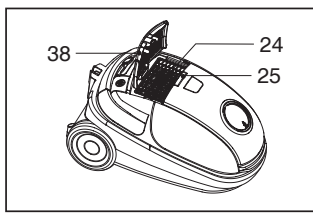
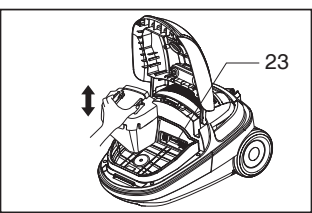
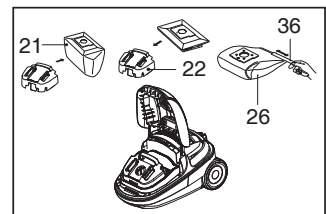
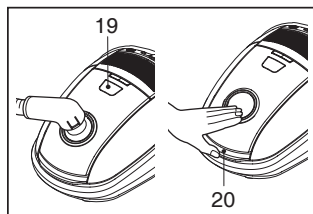
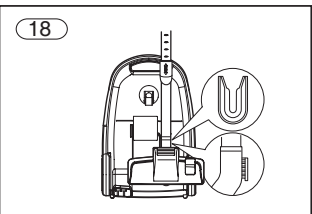
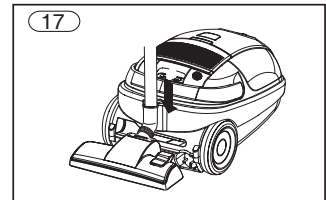
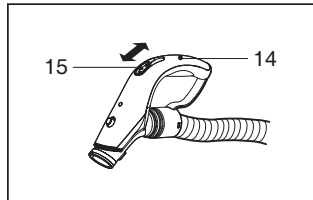
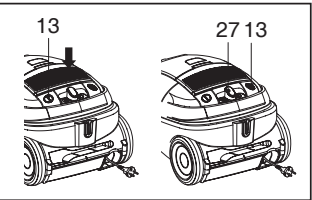
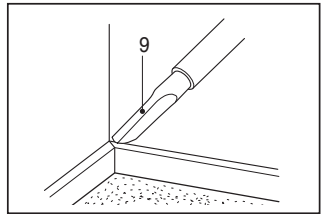
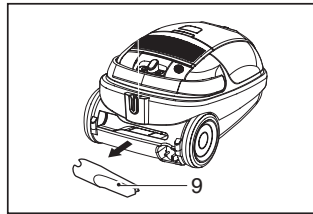
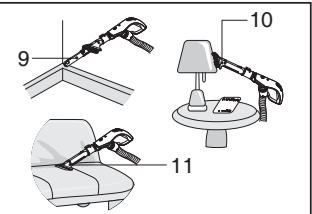
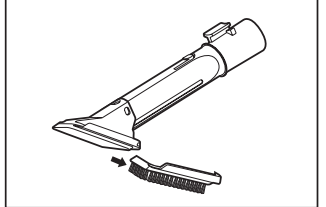

IMPORTANT SAFETY INSTRUCTIONS

Read and follow all instructions before using your vacuum cleaner to prevent the risk of fire, electric shock, personal injury, or damage when using the vacuum cleaner. This guide does not cover all possible conditions that may occur. Always contact your service agent or manufacturer about problems that you do not understand. This appliance complies with the following ECDirectives:-2006/95/EC Low Voltage Directive-2004/108/EC EMC Directive.



This is the safety alert symbol.

This symbol alerts you to potential hazards that can kill or hurt you and others.

All safety messages will follow the safety alert symbol and either the word "WARNING" or "CAUTION." These words mean:



WARNING

This symbol will alert you to hazards or unsafe practices which could cause serious bodily harm or death.



CAUTION

This symbol will alert you to hazards or unsafe practices which could cause bodily injury or property damage.



WARNING

- **Disconnect electrical supply before servicing or cleaning the unit or when cleaner is not in use.**

Failure to do so could result in electrical shock or personal injury.

- **Do not use vacuum cleaner to pick up anything that is burning or smoking such as cigarettes, or hot ashes.**

Doing so could result in death, fire or electrical shock.

- **Do not vacuum flammable or explosive substances such as gasoline, benzene, thinners, propane (liquids or gases).**

The fumes from these substances can create a fire hazard or explosion. Doing so could result in death or personal injury.

- **Do not handle plug or vacuum cleaner with wet hands.**

Doing so could result in death or electrical shock.

- **Do not unplug by pulling on cord.**

Doing so could result in product damage or electrical shock. To unplug, grasp the plug, not the cord.

- **Keep hair, loose clothing, fingers, and all parts of the body away from openings and moving parts.**

Failure to do so could result in electrical shock or personal injury.

- **Do not pull or carry by cord, use cord as a handle, close a door on cord, or pull cord around sharp edges or corners. Do not run vacuum cleaner over cord. Keep cord away from heated surfaces.**

Failure to do so could result in electrical shock or personal injury or fire or product damage.

- **Do not allow to be used as toy. Close attention is necessary when used by or near children.**

Personal injury or product damage could result.

- **Do not use the vacuum cleaner if the power cord or plug is damaged or faulty.**

If the power cord is damaged, it must be replaced by an approved LG Electronics Service Agent to avoid a hazard.

- **Do not use vacuum cleaner if it has been under water.**

Personal injury or product damage could result. In these cases, contact LG Electronics Service Agent to avoid hazard.



WARNING

- **Do not continue to vacuum if any parts appear missing or damaged.**

Personal injury or product damage could result. In these cases, contact LG Electronics Service Agent to avoid hazard.

- **Do not use an extension cord with this vacuum cleaner**

Fire hazard or product damage could result.

- **Using proper voltage.**

Using improper voltage may result in damage to the motor and possible injury to the user. Proper voltage is listed on the bottom of vacuum cleaner.

- **Turn off all controls before unplugging.**

Failure to do so could result in electrical shock or personal injury.

- **Do not change the plug in any way.**

Failure to do so could result in electrical shock or personal injury or product damage. Doing so result in death. If plug does not fit, contact a qualified electrician to install the proper outlet.

- **Repairs to electrical appliances may only be performed by qualified service engineers.**

Improper repairs may lead to serious hazards for the user.

- **Do not plug in if control knob is not in OFF position.**

Personal injury or product damage could result. (Depending on model)

- **Keep children away and beware of obstructions when rewinding the cord to prevent personal injury.**

The cord moves rapidly when rewinding. (Depending on model)

- **The hose contains electrical wires. Do not use it if it is damaged, cut or punctured.**

Failure to do so could result in death, or electrical shock. (Depending on model)

IMPORTANT SAFETY INSTRUCTIONS

CAUTION

- **Do not put any objects into openings.**
Failure to do so could result in product damage.
- **Do not use with any opening blocked: keep free of dust, lint, hair, and anything that may reduce air flow.**
Failure to do so could result in product damage.
- **Do not use vacuum cleaner without dust tank and/or filters in place.**
Failure to do so could result in product damage.
- **Do not use vacuum cleaner to pick up sharp hard objects, small toys, pins, paper clips, etc.**
They may damage the cleaner or dust bin.
- **Store the vacuum cleaner indoors.**
Put the vacuum cleaner away after use to prevent tripping over it.
- **This appliance is not intended for use by persons (including children) with reduced physical, sensory or mental capabilities, or lack of experience and knowledge, unless they have been given supervision or instruction concerning use of the appliance by a person responsible for their safety.**
Children should be supervised to ensure that they do not play with the appliance.
- **Only use parts produced or recommended by LG Electronics Service Agents.**
Failure to do so could result in product damage.
- **Use only as described in this manual. Use only with LG recommended or approved attachments and accessories.**
Failure to do so could result in personal injury or product damage.
- **To avoid personal injury and to prevent the machine from falling when cleaning stairs, always place it at the bottom of stairs.**
Failure to do so could result in personal injury or product damage.
- **Use accessory nozzles in sofa mode.**
Failure to do so could result in product damage.
- **Make sure the filters (exhaust filter and motor safety filter) are completely dry before replacing in the machine.**
Failure to do so could result in product damage.
- **Do not dry the filter in an oven or microwave.**
Failure to do so could result in fire hazard.
- **Do not dry the filter in a clothes dryer.**
Failure to do so could result in fire hazard.
- **Do not dry near an open flame.**
Failure to do so could result in fire hazard.
- **Always clean the dust bin after vacuuming carpet cleaners or fresheners, powders and fine dust.**
These products clog the filters, reduce airflow and can cause damage to the cleaner. Failure to clean the dust bin could cause permanent damage to the cleaner. (Depending on model)
- **Don't grasp the tank handle when you are moving the vacuum cleaner.**
The vacuum cleaner's body may fall when separating tank and body. Personal injury or product damage could result. **You should grasp the carrier handle** when you are moving the vacuum cleaner. (Depending on model)
- **If after emptying the dust tank the indicator light is on (red), clean the dust tank.**
Failure to do so could result in product damage. (Depending on model)

IMPORTANT SAFETY INSTRUCTIONS



CAUTION

Thermal protector :

This vacuum cleaner has a special thermostat that protects the vacuum cleaner in case of motor overheating. If the vacuum cleaner suddenly shuts off, turn off the switch and unplug the vacuum cleaner. Check the vacuum cleaner for possible source of overheating such as a full dust tank, a blocked hose or clogged filter. If these conditions are found, fix them and wait at least 30 minutes before attempting to use the vacuum cleaner. After the 30 minute period, plug the vacuum cleaner back in and turn on the switch.

ЗАХОДИ БЕЗПЕКИ

Перед початком користування пилососом прочитайте та дотримуйтесь усіх інструкцій з метою уникнення загрози пожежі, удару електричним струмом, травмування або uszkodження пилососа під час його використання. Дана інструкція лише частково охоплює усі можливі ситуації.

Завжди звертайтеся до виробника або до сервісного представника у разі виникнення незрозумілих проблем. Даний прилад відповідає наступним стандартам ЄС Директива: -2006/95/ЄС низька Директива: -2006/95/ЄС низька напруга директива-2004/108/ЄС EMC директива.



Символ попередження про небезпеку.

Даний символ попереджає про можливу небезпеку, що може становити загрозу для життя та здоров'я користувача та оточуючих.

Символ попередження про небезпеку завжди знаходиться перед повідомленням про небезпеку та словом "ПОПЕРЕДЖЕННЯ" або "ЗАСТЕРЕЖЕННЯ". Ці слова означають:



ПОПЕРЕДЖЕННЯ

Дана позначка попереджає про ризик або небезпеку, що можуть спричинити серйозну травму або смерть.



ЗАСТЕРЕЖЕННЯ

Дана позначка попереджає про ризик або небезпеку, що можуть спричинити травму або пошкодження майна.



ПОПЕРЕДЖЕННЯ

- **Перед чищенням або обслуговуванням приладу, а також коли ви не користуєтесь приладом, відключайте його від електромережі.**
Недотримання цієї вимоги може привести до електричного удару та травмування.
- **Не використовуйте пилосос для прибирання предметів, що горять або тліють, наприклад, сигарет або гарячого попелу.**
Такі дії можуть привести до загрози життю, пожежі або електричного удару.
- **Не використовуйте пилосос для прибирання горючих або вибухонебезпечних речовин, таких як бензин, бензол, розчинники, пропан (рідина або газ).**
Випаровування від вказаних речовин можуть становити загрозу займання або вибуху. Такі дії можуть привести до загрози життю або травмування.
- **Забороняється брати вилку або пилосос вологими руками.**
Це може призвести до загрози життю або удару електричним струмом.
- **Не виймайте вилку з розетки, потягнувши за шнур.**
Це може призвести до пошкодження виробу або удару електричним струмом. Щоб відключити пилосос від розетки, потягніть за вилку, але не за шнур.
- **Не допускайте потрапляння волосся, одягу, пальців та частин тіла до отворів та рухомих частин.**
Це може призвести до удару електричним струмом та травмування.
- **Не тягніть та не переносьте пилосос за шнур, не використовуйте шнур у якості ручки, не притискайте шнур дверима, не тягніть за шнур через гострі краї та кути. Не пересувайте пилосос через шнур. Не допускайте контакту шнура із гарячими поверхнями.**
Це може призвести до удару електричним струмом, травмування, пожежі та пошкодження приладу.
- **Не дозволяйте дітям грати з пилососом. Будьте особливо пильними, коли пилососом користуються діти або якщо ним користуються біля дітей.**
Це може призвести до травмування або пошкодження приладу.
- **Не використовуйте пилосос якщо вилковий шнур або вилковий перемикач пошкоджен або неправильно.**
Якщо вилковий перемикач пошкоджений, він повинен бути замінений в агента затвердженої електронної служби, щоб уникнути небезпеки.
- **Не користуйтеся пилососом, якщо він був занурений у воду.**
Це може призвести до травмування або пошкодження приладу. У таких випадках для уникнення небезпеки звертайтеся до сервісного представника LG Electronics.

ПОПЕРЕДЖЕННЯ

- **Не користуйтеся пирососом із відсутніми та пошкодженими деталями.**
Це може призвести до травмування або пошкодження приладу. У таких випадках для уникнення небезпеки звертайтеся до сервісного представника LG Electronics.
- **Не користуйтеся подовжувачем для підключення пирососу до електромережі.**
Це може призвести до загрози займання та до пошкодження приладу.
- **Підключайте пиросос тільки до електромережі із відповідною напругою.**
Підключення до електромережі із невідповідною напругою може призвести до пошкодження мотора та до загрози травмування. Потрібна напруга вказана на нижній частині пирососа.
- **Перед відключенням від розетки переведіть усі регулятори у положення вимкнення.**
Недотримання цієї вимоги може призвести до електричного удару та до травмування.
- **В жодному разі самостійно не міняйте вилку шнура.**
Це може призвести до удару електричним струмом, травмування та до пошкодження виробу, та навіть до загрози життю. Якщо вилка не підходить до розетки, зверніться до кваліфікованого електрика для встановлення нової розетки.
- **Ремонт електричних приладів дозволено виконувати тільки кваліфікованим сервісним інженерам.**
Некваліфікований ремонт може призвести до серйозної небезпеки.
- **Не підключайте прилад до розетки, якщо вмикач живлення не знаходиться у позиції OFF (ВІДКЛ.).**
Це може призвести до травмування або пошкодження виробу. (Не в усіх моделях)
- **Під час змотування шнура не підпускайте дітей та усуньте перешкоди для запобігання травмуванню**
Шнур рухається швидко під час змотування. (Не в усіх моделях)
- **Шланг містить електричні проводи. Не користуйтеся шлангом, якщо він пошкоджений, порваний або проколотий.**
Це може призвести до загрози життю або електричного удару. (Не в усіх моделях)

ЗАХОДИ БЕЗПЕКИ

ЗАСТЕРЕЖЕННЯ

- **Забороняється вставляти будь-які предмети у отвори.** Це може привести до пошкодження приладу.
Це може призвести до пошкодження приладу.
- **Не користуйтеся приладом, якщо будь-який із його отворів заблоковано:** тримайте отвори вільними від пилу, пуху, волосин та будь-яких забруднень, що можуть перешкоджати потокові повітря.
Недотримання цієї вимоги може привести до пошкодження приладу.
- **Не використовуйте пилосос без пилосбірника та/або фільтрів.**
Недотримання цієї вимоги може привести до пошкодження приладу.
- **Забороняється прибирати пилососом гострі тверді предмети, дрібні іграшки, голки, скріпки тощо.**
Вони можуть пошкодити пилосос або пилосбірник.
- **Зберігайте пилосос у приміщенні.**
Заховайте пилосос після користування для запобігання його перекиданню.
- **Цей прилад не призначений для використання людьми (включаючи дтей) з обмеженими фізичними сенсорними або психічними можливостями або в дсутн сть досв ду знань, якщо вони отримали контроль або нструкці що стосуються використання пристрою в особа в дпов дальна за їх безпеку.**
Дти повинн бути п д наглядом, щоб вони не грають з пристроєм.
- **Користуйтеся тільки компонентами, виготовленими або рекомендованими сервісними представниками LG Electronics.**
Недотримання цієї вимоги може привести до пошкодження приладу.
- **Користуйтеся пилососом тільки згідно з даною інструкцією.** Використовуйте тільки такі пристосування та аксесуари, що рекомендовані та стверджені компанією LG.
Недотримання цієї вимоги може привести до травмування та пошкодження приладу.
- **Щоб уникнути травмування та запобігти падінню приладу під час прибирання сходів, завжди ставте його внизу сходів.**
Недотримання цієї вимоги може привести до травмування та пошкодження приладу.
- **Для прибирання м'яких меблів користуйтеся допоміжними насадками.**
Недотримання цієї вимоги може призвести до пошкодження приладу.
- **Перед встановленням фільтрів (випускний та захисний фільтр мотора) у пилосос переконайтеся, що вони повністю сухі.**
Це може призвести до травмування та пошкодження приладу.
- **Не сушіть фільтри у духовці або мікрохвильовій печі.**
Недотримання цієї вимоги може викликати загрозу займання.
- **Не сушіть фільтри у сушильній машині.**
Недотримання цієї вимоги може викликати загрозу займання.
- **Не сушіть фільтри біля відкритого вогню.**
Недотримання цієї вимоги може викликати загрозу займання.
- **Завжди чистіть пилосбірник після прибирання килимів із використанням очисних або освіжаючих засобів, а також після прибирання порошку та дрібного пилу.**
Ці речовини закупорюють фільтр, перешкоджають потокові повітря, що може привести до пошкодження пилососа.
Недотримання вимоги чищення пилосбірника може привести до невідновного пошкодження пилососа. (Не в усіх моделях)
- **Не носіть пилосос, тримаючи його за ручку пилосбірника.**
Корпус пилососа може впасти при від'єднанні пилосбірника від корпусу. Це може привести до травмування та пошкодження приладу.
Щоб носити пилосос, користуйтеся ручкою на корпусі (Не в усіх моделях).
- **Якщо після очищення пилосбірника індикатор наповнення залишається активним (світить червоним), прочистіть пилосбірник.**
Недотримання цієї вимоги може привести до пошкодження приладу.
(Не в усіх моделях)

ЗАХОДИ БЕЗПЕКИ



ЗАСТЕРЕЖЕННЯ

Термозахист:

Даний пиросос обладнаний спеціальним термостатом, який захищає пиросос у випадку перегріву двигуна. Якщо пиросос раптово перестане працювати, вимкніть його та відключіть шнур живлення від розетки. Перевірте усі можливі причини перегріву, такі як переповнення пилозбірника, засмічення шланга або фільтра. Після виявлення причин перегріву усуньте їх та зачекайте щонайменше 30 хвилин перед тим, як знову спробувати користуватися приладом. Через 30 хвилин підключіть шнур живлення до розетки та ввімкніть прилад. Якщо він знову не працює, зверніться до кваліфікованого електрика.

ВАЖНЫЕ ПРАВИЛА ТЕХНИКИ БЕЗОПАСНОСТИ

Для предотвращения риска возгорания, поражения электрическим током, получения травм или нанесения ущерба при пользовании пылесосом, прочтите все инструкции и строго их соблюдайте. Данное руководство не включает все возможные условия, с которыми можно столкнуться. В отношении вопросов, которые вы не понимаете, всегда обращайтесь к вашему представителю по обслуживанию или производителю. Данный прибор соответствует следующим Директивам ЕС: Директивы: Директива низкого напряжения -2006/95/ЕС; Директива -2004/108/ЕС EMC.



Это символ, предупреждающий об опасности.

Этот знак предупреждает вас о потенциальных источниках опасности, которые могут стать причиной травмы или смерти для вас или других людей. Любые сообщения в отношении безопасности сопровождаются предупредительным знаком или словом «ОСТОРОЖНО» или «ВНИМАНИЕ». Эти слова означают:



Этот знак предупреждает вас об источниках опасности, либо об опасных действиях, которые могут стать причиной серьезной травмы или смерти.



Этот знак предупреждает вас об источниках опасности, либо об опасных действиях, которые могут стать причиной травмы или привести к материальному ущербу.

! ОСТОРОЖНО

- **Перед проведением обслуживания, чистки прибора или в случае, если прибор не используется, отключайте прибор от сети.**

Несоблюдение этого указания может привести к поражению электрическим током или травме.

- **Не собирайте прибором какие-либо горячие или дымящиеся предметы, например сигареты или горячий пепел.** В результате это может привести к смертельному исходу, возгоранию или поражению электрическим током.
- **Не проводите сбор горючих или взрывчатых веществ, например бензина, бензола, разбавителя, пропана (жидкого или газообразного).** Испарения таких веществ могут стать источником возгорания или взрыва. Несоблюдение этого указания может стать причиной травмы или смертельного исхода.
- **Не беритесь за вилку шнура или пылесос мокрыми руками.** Это может стать причиной смертельного исхода или привести к поражению электрическим током.

- **Не извлекайте вилку из розетки за сетевой шнур.** Это может привести к повреждению прибора, поражению электрическим током. Чтобы вынуть вилку из розетки, держитесь за вилку, а не за шнур.
- **Держите волосы, свободную одежду,**

пальцы и все части тела на расстоянии от отверстий и движущихся деталей.

Несоблюдение этого указания может привести к поражению электрическим током или личной травме.

- **Не переносить и не перемещать прибор за шнур, не использовать шнур в качестве ручки для переноски, не заземлять шнур дверьми, не тянуть шнур через острые кромки или углы.** Не ставьте пылесос на шнур. Держите шнур вдали от нагретых поверхностей.
- Несоблюдение этого указания может привести к поражению электрическим током, личной травме, возгоранию или повреждению прибора.
- **Не допускайте использование прибора в качестве игрушки. Если прибором пользуются дети, либо если они находятся рядом, будьте предельно внимательно.**

Это может привести к травме или повреждению прибора.

- **При повреждении или дефекте шнура питания или штепсельной вилки нельзя использовать пылесос.**

При повреждении шнура питания, во избежание опасности необходимо заменить его назначенным "LG Электрическое Обслуживание" агентом.

- **После попадания пылесоса в воду не пользуйтесь им до проведения ремонта.**

Это может стать причиной травмы или повреждения прибора. В таких случаях, во избежание создания опасных ситуаций, обращайтесь к представителю по техническому обслуживанию компании LG Electronics.

⚠ ОСТОРОЖНО

- **Не продолжайте чистку при наличии каких-либо дефектов, отсутствующих деталей или повреждениях.**

Это может стать причиной травмы или повреждения прибора. В таких случаях, во избежание создания опасных ситуаций, обращайтесь к представителю по техническому обслуживанию компании LG Electronics.

- **С данным пылесосом не использовать удлинитель.**

Это может привести к опасности возгорания или повреждению прибора.

- **Включать в сеть только с должным напряжением.**

При включении в сеть с ненадлежащим напряжением может привести к поломке электродвигателя и, возможно, травме пользователя. Должное значение напряжения питания приведено на днище пылесоса.

- **Перед отключением от сети, выключите все элементы управления.**

Несоблюдение этого указания может привести к поражению электрическим током или травме.

- **Не модифицируйте вилку каким-либо образом.**

Несоблюдение этого указания может привести к

поражению электрическим током, травме или повреждению прибора.

Модификация вилки может стать причиной смерти. Если вилка не подходит, обратитесь к квалифицированному электрику для установки соответствующей розетки.

- **Ремонт электроприборов должны выполнять только квалифицированные инженеры по техническому обслуживанию.**

Неправильно выполненный ремонт может привести к серьезным опасностям для пользователя.

Не помещайте пальцы рядом с шестерней.

Не соблюдение этого указания может привести к травме

- **Не включать в сеть, если ручка управления находится в положении ВКЛ.**

Это может привести к травме или повреждению прибора. (В зависимости от модели)

- **Не подпускайте к прибору детей, а при сматывании шнура, во избежание травмы, обеспечьте его свободное движение.**

При сматывании шнур движется быстро. (В зависимости от модели)

- **Шланг содержит электрические провода. Не пользуйтесь поврежденным, разрезанным или проколотым шлангом.**

Несоблюдение этого указания может привести к поражению электрическим током или смерти. (В зависимости от модели)

ВАЖНЫЕ ПРАВИЛА ТЕХНИКИ БЕЗОПАСНОСТИ

ВНИМАНИЕ

- **Не вставляйте какие-либо предметы в отверстия.**
Несоблюдение этого указания может привести к повреждению прибора.
- **Не пользоваться прибором с заблокированными отверстиями: держать отверстия свободными от грязи, комков пыли, волос и всего, что может уменьшить поток воздуха.**
Несоблюдение этого указания может привести к повреждению прибора.
- **Не пользуйтесь пылесосом без бункера для уловленной пыли и/или установленных фильтров.**
Несоблюдение этого указания может привести к повреждению прибора.
- **Не используйте пылесос для сбора острых, твердых предметов, мелких игрушек, булавок, скрепок и т.д.**
Они могут повредить пылесос или бункер для сбора пыли.
- **Храните пылесос в помещении.**
Во избежание случайного включения, убирайте пылесос после использования.
- **Это устройство не предназначено для применения людьми (включая детей) со сниженной физической, чувствительной или интеллектуальной способностью, или с недостаточным опытом и знанием, если такие люди не под контролем человека, ответственного за их безопасность, или они не научены им касательно применения устройства.**
Обратить особое внимание на детей и обеспечить, что они не будут играть это устройство.
- **Используйте только детали изготовленные или рекомендованные представителем по техническому обслуживанию LG Electronics.**
Несоблюдение этого указания может привести к повреждению прибора.
- **Пользуйтесь прибором только в соответствии с инструкциями, приведенными в настоящем руководстве. Используйте прибор только с приспособлениями и насадками рекомендованными или одобренными LG Electronics.**
Несоблюдение этого указания может привести к травме или повреждению прибора.
- **Во избежание травмы и предотвращения падения машины при чистке лестниц, всегда ставьте прибор у подножия лестницы.**
Несоблюдение этого указания может привести к травме или повреждению прибора.
- **В режиме чистки дивана вы должны использовать насадки.**
Несоблюдение этого указания может привести к повреждению прибора.
 - 1) **Мощность всасывания может упасть при всасывании незначительного количества пыли. В этом случае прочистите воздушный фильтр и направляющую.** (В зависимости от модели)
 - 2) **После опустошения бункера для сбора пыли загорается индикатор (красная лампочка) или мигает, прочистите воздушный фильтр, направляющую, бункер для сбора пыли и крышку.** (В зависимости от модели)
- **Не сушите фильтр (выходной фильтр, воздушный фильтр, защитный фильтр электродвигателя) полностью высох перед повторной установкой в прибор.**
Несоблюдение этого указания может привести к повреждению прибора.
- **Не сушите фильтр в духовке или микроволновой печи.**
Несоблюдение этого указания может привести к риску возгорания.
- **Не сушите фильтр в сушилке для одежды.**
Несоблюдение этого указания может привести к риску возгорания.
- **Не сушить рядом с открытым пламенем.**
Несоблюдение этого указания может привести к риску возгорания. Не сдвигайте рычаг пылесоса. Если рычаг поврежден, пылесос не будет работать должным образом, при этом может мигать красный индикатор и звучать сигнал тревоги, несмотря на то, что бункер для сбора пыли не заполнен. В этом случае, обратитесь к Агенту по техническому обслуживанию компании LG Electronics.



ВНИМАНИЕ

- **Всегда прочищайте бункер для пыли после уборки средства для чистки ковров или освежителя, порошков или мелкой пыли.**

Эти вещества засоряют фильтр и сокращают поток воздуха, а также способны привести к поломке пылесоса.

Если не чистить бункер для сбора пыли, то это может привести к неисправимой поломке пылесоса.

(В зависимости от модели)

- **Не беритесь за ручку бункера при перемещении пылесоса.**

Корпус пылесоса может упасть, при этом бункер может отделиться от корпуса. Это может привести к травме или повреждению прибора. При перемещении пылесоса беритесь только за ручку для переноски. (В зависимости от модели)

- 2) **После опустошения бункера для сбора пыли загорается индикатор (красная лампочка) или мигает, прочистите воздушный фильтр.**

Несоблюдение этого указания может привести к повреждению прибора. (В зависимости от модели)

Устройство термической защиты:

Данный пылесос оснащен специальным термостатом, который защищает пылесос от перегрева электродвигателя. Если пылесос внезапно отключается, выключите его и отключите от сети.

Проверьте пылесос на наличие источников перегрева, например, это может произойти при переполнении бункера, засорении шланга или фильтра.

При наличии этих условий, устраните засорения и подождите 30 минут до повторного запуска пылесоса. Через 30 минут включите пылесос в сеть и поверните выключатель.

Если пылесос не включается, обратитесь к квалифицированному электрику.

МАҢЫЗДЫ ҚАУІПСІЗДІК НҰСҚАУЛЫҒЫ

Шаңсорғышты пайдалану кезінде өрт қаупін алдын алу үшін және тоқ соқпас үшін немесе жеке өзіңізге зақым келмеуі үшін нұсқаулықтың барлығын оқып шығыңыз және сақтаңыз. Бұл нұсқаулық болуы ықтимал әртүрлі жағдайларды қарастырмайды.

Түсінбеген мәселелер туралы әрқашан қызмет көрсету агентіне және өндірушіге хабарласыңыз.

Бұл бұйым мына Нұсқаулар: -2006/95/EC төмен басымды қуат көзі нұсқауы, -2004/108/EC EMC нұсқауы .



Бұл қауіпсіздік ескерту таңбасы.

Бұл таңба адам өліміне алып келетін немесе қатты зақым келтіретін жағдайларды ескертеді.

Барлық қауіпсіздік хабарламаларда қауіпсіздік ескерту таңбасы және «Ескерту» немесе «Абайлаңыз» сөзі бар. Бұл сөздер мынаны білдіреді:



Ескерту

Бұл таңба сізге қатты зақым немесе өлімге алып келетін абайсыз қолдану немесе қауіпті жағдайлар туралы ескертеді.



АБАЙЛАҢЫЗ

Бұл таңба сізге денеге зақым немесе басқа затыңызға зақым келтіретін абайсыз қолдану немесе қауіпті жағдайлар туралы ескертеді.



Ескерту

- **Шаңсорғышты жөндеу, тазалау алдында немесе пайдаланбайтын кезде тоқтан ажыратып қойыңыз.**
Тоқ соғуы немесе денеңізді зақымдауы мүмкін.
- **Шаңсорғышты жанып жатқан немесе түтіндеп жатқан темекі немесе ыстық күл сияқты заттарды соруға пайдаланбаңыз.**
Егер осылай жасасаңыз өлімге немесе тоқтың соғуына алып келеді.
- **Бензин, еріткіш, пропан (сұйықтар немесе газдар) сияқты тұтанғыш немесе жарылғыш заттарды сормаңыз.**
Осы заттардан шыққан түтін өрт немесе жарылыс тудыруы мүмкін.
Егер осылай жасасаңыз өлімге немесе зақымға алып келеді.
- **Шаңсорғыштың ашасын және шаңсорғыштың өзін ылғал қолыңызбен ұстамаңыз.**
Егер осылай жасасаңыз өлімге немесе тоқтың соғуына алып келеді.
- **Сымнан ұстап тартып ажыратпаңыз.**
Егер осылай жасасаңыз бұйымның зақымдалуына немесе тоқтың соғуына алып келеді.
Ажырыту үшін сымда емес ашаны мықтап ұстаңыз.
- **Сымнан ұстап тартпаңыз, тасымалдамаңыз және сымды тұтқа ретінде пайдаланбаңыз, есікті жауып қалмаңыз және сымды өткір жерлермен және бұрыштармен тартпаңыз. Шаңсорғышты оның сымының үстімен жүргізбеңіз. Сымды ыстық жерлерден алыста ұстаңыз.**
Тоқ соғуы, зақымдауы, өрт тудыруы немесе басқа заттарды зақымдауы мүмкін.
- **Ойыншық ретінде пайдалануға жол бермеңіз. Балалардың қасында пайдаланғанда немесе олардың пайдалануы кезінде қатты назар салыңыз.**
Жеке өзіңізді зақымдауы немесе басқа заттарды зақымдауы мүмкін.
- **Егер қуат көзі сымы немесе заряд ашасынан мәселе байқалса, шаңсорғышты пайдаланбаңыз .**
Егер қуат көзі сымынан мәселе байқалса, қауіпсіздіктің алдын алу үшін сөзсіз LG Электрондарының қызмет көрсету уәкілі жағынан алмастырылуы қажет.

Ескерту

- **Шашты, кең киімді, саусақты және дененің басқа да мүшелерін ашылмалы немесе қозғалмалы бөлшектерден алшақ ұстаңыз.** Жеке өзіңізді зақымдауы немесе тоқ соғуы мүмкін.
- **Егер кез келген бөлшегі жоқ болса немесе зақымдалған болса соруды жалғастырмаңыз.** Жеке өзіңізді зақымдауы немесе бұйымды зақымдауы мүмкін. Бұндай жағдайларда қауіптің алдын алу үшін **LG Electronics** қызмет көрсету агентіне хабарласыңыз.
- **Шаңсорғышпен бірге ұзарту сымын пайдаланбаңыз.** Өрт қаупі бар немесе бұйымның зақымдануы мүмкін.
- **Сәйкес кернеуді пайдалану** Сәйкес емес кернеуді пайдалану моторды зақымдайды немесе басқа да зақым келтіреді. Сәйкес кернеулер шаңсорғыштың астыңғы жағында тізімделіп көрсетілген.
- **Ажырату алдында барлық басқару жүйесін өшіріңіз.** Жеке өзіңізді зақымдауы немесе тоқ соғуы мүмкін.
- **Ашаны ауыстырмаңыз.** Жеке өзіңізді зақымдауы, тоқ соғуы немесе бұйымды зақымдауы мүмкін. Егер осылай жасасаңыз өлімге алып келуі мүмкін. Егер аша дұрыс келмесе электр маманына хабарласып дұрыс аша орнатыңыз.
- **Егер шаңсорғыш судың астында болған болса оны пайдаланбаңыз.** Жеке өзіңізді зақымдауы немесе басқа заттарды зақымдауы мүмкін. Бұндай жағдайларда қауіптің алдын алу үшін **LG Electronics** қызмет көрсету агентіне хабарласыңыз.
- **Электр бұйымдарын тек маманданған қызмет көрсету инженері ғана жөндей алады.** Дұрыс жөндемеу пайдаланушыға қауіп әкелуі мүмкін.
- **Түйме OFF күйінде тұрмаса ашаны қоспаңыз.** Жеке өзіңізді зақымдауы немесе бұйымды зақымдауы мүмкін. (Модельге байланысты)
- **Сымды орап жинау кезінде жеке басыңыздың зақымданбауын алдын алу үшін балаларды алшақ ұстаңыз және кедергілерді абайлаңыз.** Орап жинау кезінде сым жылдам қозғалады. (Модельге байланысты)
- **Жұқа шлангта электр сымы бар. Егер бұл зақымдалған, кесілген немесе тесілген болса пайдаланбаңыз.** Жеке өзіңізді зақымдауы немесе тоқ соғуы мүмкін. (Модельге байланысты)

МАҢЫЗДЫ ҚАУІПСІЗДІК НҰСҚАУЛЫҒЫ

АБАЙЛАҢЫЗ

- **Тесікке ешқандай зат қоймаңыз.**
Орындалмаса бұйым зақымдалады.
- **Жабылып қалған тесікпен шаңсорғышты пайдаланбаңыз.**
Кірден, қылшықтан, шаштан және ауа ағымын азайтатын барлық заттардан сақтаңыз.
Орындалмаса бұйым зақымдалады.
- **Шаңсорғышты шаң жинау ыдысынсыз және сүзгісіз пайдаланбаңыз.**
Орындалмаса бұйым зақымдалады.
- **Шаңсорғышты өткір қатты заттарды, кішкене ойыншықтарды, түйреуіш және тағы басқа қыстырғыштарды сорып жинауға пайдаланбаңыз.**
Олар шаң жиналатын ыдысты немесе шаңсорғышты зақымдайды.
- **Шаңсорғышты кішкентай балалар немесе мүгедектер қадағалаусыз пайдаланбағаны жөн.**
Жеке өзіңізді зақымдауы немесе бұйымды зақымдауы мүмкін.
- **Бұл аспапты пысқолог, сезімділік немесе нербі жағында кемшілігі бар адамдардың пайдалануына болмайды (кішкентай балаларға да болмайды). бұндай адамдар өзінің қауіпсіздігін сақтауға жауапты адамдардың нұсқауында немесе бақлауында пайдалануына болады .**
Кішкентай балаларды ата-анала қадағалап тұруы, бұл әспеппен ойнайының алдын алуы керек .
- **Тек қана LG Electronics қызмет көрсету агенті шығарған немесе ұсынған бөлшектерді пайдаланыңыз.**
Орындалмаса бұйым зақымдалады.
- **Осы нұсқаулықта көрсетілгендей пайдаланыңыз.**
Тек LG ұсынған және бекіткен жабдықтарды пайдаланыңыз.
Жеке өзіңізді зақымдауы немесе бұйымды зақымдауы мүмкін.
- **Жеке басыңыздың зақымдалмауын және баспалдақты тазалау кезінде шаңсорғыштың құламауын алдын алу үшін оны әрқашан баспалдақтың астына қойыңыз.**
Орындалмаса жеке өзіңізді зақымдауы немесе бұйымды зақымдауы мүмкін.
- **Диванды тазалау үшін түтіктерді пайдаланыңыз.**
Орындалмаса бұйым зақымдалады.
- **Сүзгілердің (шығару сүзгісі және моторды қорғау сүзгісі) толық кепкенін бұйымға салу алдында тексеріңіз.**
Орындалмаса бұйым зақымдалады.
- **Сүзгіні пеште немесе микротолқынды пештерде кептірмеңіз.**
Орындалмаса бұйым зақымдалады.
- **Сүзгіні киім кептіргіш құрылғыда кептірмеңіз.**
Орындалмаса өрт қаупі бар.
- **Ашық жалынға жақындатып кептірмеңіз.**
Орындалмаса өрт қаупі бар.
- **Кілем, ұнтақ және шаң тазалығыштарымен тазалағаннан кейін шаң жинайтын ыдысты әрқашан тазалаңыз.**
Бұл заттар сүзгіні бітейді, ауа ағымын азайтады және шаңсорғышқа зақым келтіреді.
Шаң жиналатын ыдысты тазаламаса шаңсорғышқа біржолата зақым келеді.
(Модельге байланысты)
- **Шаңсорғышты жылжитқанда оның тұтқасына қатты ұстамаңыз.**
Жеке өзіңіз немесе бұйым зақымдалуы мүмкін.
Шаңсорғышты жылжитқанда тасымалдау тұтқасынан ұстаңыз. (Модельге байланысты)
- **Егер шаң жиналатын ыдысты босатқаннан кейін индикатор шамында қызыл жанып тұрса шаң жиналатын ыдысты тазалаңыз.**
Орындалмаса бұйым зақымдалады.
(Модельге байланысты)

МАҢЫЗДЫ ҚАУІПСІЗДІК НҰСҚАУЛЫҒЫ

АБАЙЛАҢЫЗ

Термоқорғағыш:

Шаңсорғышта мотор қызып кеткен жағдайда оны қорғайтын арнайы термостат бар.

Егер шаңсорғыш кенеттен өшіп қалса қосқышты сөндіріп оны ажыратыңыз.

Шаңсорғыштың қызып кету, шаң толып қалу немесе сүзгінің бітелуі сияқты себептерін тексеріңіз. Егер осы себептер табылса оларды дұрыстап пайдалану алдында кемінде 30 минут күтіңіз. 30 минут өткеннен кейін шаңсорғыштың ашасын қайта тығып қосқышты қосыңыз.

How to Use

Connecting the flexible hose

At first, push the dust cover (37) upwards, the dust cover fixes. Then push the end of the head (1) on the flexible hose (2) into the attachment point on the vacuum cleaner. To remove the flexible hose from the vacuum cleaner, press the button (3) situated on the head, then pull upwards.

Assembling the tubes

(depending on model)

- **Plastic or metal tube (4).**
 - Fit together the two tubes by twisting slightly.
- **Telescopic tube (5)**
 - Push spring latch (6) forward.
 - Pull out tube to required length.
 - Release spring latch to lock.
- **Elbow tube (29)**

The elbow tube is for uses such as cleaning under the sofa, table and bed easily.

 - Fit the elbow tube onto the end of the telescopic tube and the grip handle.
 - If you pull the latch (30), the elbow tube can be bent.
 - If you stretch the elbow tube, it is returned to its position.

Using the cleaning head and Accessory Nozzles (depending on model)

Fit the large cleaning head onto the end of the tube.

- **The 2- position head (7)** is equipped with a pedal (8) which allows you to alter its position according to the type of floor to be cleaned.
 - Hard floor position** (tiles, parquet floors...). Press on the pedal to lower the brush.
- **Carpet or rug position.** Press on the pedal to lift the brush up.
- **Hard Floor Nozzle (31)**

Efficient cleaning of hard floors (wood, linoleum, etc.)
- **Turbine brush nozzle (32)**
 - Cleaning turbine brush nozzle
 - Press the button on the rear side of the nozzle to separate the air cover.
 - Use the dusting brush & crevice tool to vacuum clean the brush and fan.
- **Crevice Tool (9)**

For vacuuming in those normally inaccessible places i.e. reaching cobwebs, or down the side of a sofa!

- **Dusting brush (10)**

For vacuuming picture frames, furniture outlines, books and other uneven objects.

- **Upholstery Nozzle (11)**

For vacuuming upholstery, mattresses, etc. The thread collectors help to pick up the threads and fluff.

How to plug in and use

Pull out the supply cord to the desired length and plug into the socket.

Press button (12) to start the vacuum cleaner. To stop it press the button (12) again.

Adjusting the power level

- **Electronic power control (27)**

MIN: Low power

MAX: Full power

Park-System (17)

For short breaks during vacuuming, for example to move a small piece of furniture or a rug, use the "Park system" to support the flexible hose and cleaning head.

Storage (18)

When you have switched off and unplugged the appliance, press the button (13) to automatically rewind the cord.

You can move or store your appliance in a vertical position by sliding the hook on the underside of the appliance.

Changing the dust bag

The dustbag needs changing when the cleaner is set to maximum power and the cleaner head window (19) is completely coloured red.

Even if the dustbag does not appear to be full at this stage. it should be changed, as very fine dust can clog up the pores of the dust bag.

- Turn off the appliance and unplug it.
- Open the cover by pressing the hook (20) and lifting it up until it snaps into place.
- Turn off the appliance and unplug it.
- Open the cover by pressing the hook (20) and lifting it up until it snaps into place.

Your appliance is equipped with either a paper dust bag (21) or a fabric dust bag (26) (depending on model.)

- Take hold of the dust bag by the handle and pull. Remove the bag and throw it away.
- To refit a new bag push the cardboard support of a new bag into the bag mount (22) until it will go to further.

If your appliance is fitted with a fabric dust bag (26) follow the instructions as follows: Pull the clip (36) out and empty the fabric dust bag, then set the clip back and push it until it can close the dust bag completely. Do not wash the fabric dust bag.

Note: as the appliance is fitted with a safety device which checks that the bag is in place you cannot close the lid if the bag is not fitted correctly.

Cleaning the motor filter

The motor filter is situated inside the appliance between the dust bag and the motor. Each time that you change the air outlet filter we advise you to remove the motor filter (23) and clean it by tapping to remove the dirt and then replacing it in the vacuum cleaner.

Cleaning the air outlet filters

Depending on the model you have chosen your appliance is equipped with different types of filters: foam filter, electrostatic filter or washable HEPA filter (24).

- To change the filter or wash the HEPA filter (24) Press the button (25) down, the exhaust filter cover (38) is open, take the HEPA filter (24) out.
- To replace the cover after changing or cleaning the filter, insert the cover (38) by Pressing the exhaust filter cover (38) until the button locks the cover.

- **The foam filter** should be cleaned regularly by tapping it to remove the dirt.
- **The electrostatic filter** should be changed regularly. (approximately every 6 bag changes).
- The washable HEPA filter should be cleaned with cold and running water at least once a year.
 - Do not use the brush.
 - Allow HEPA filter to dry in a shaded place for a day.

What to do if your appliance does not work?

Check that the appliance is correctly plugged in and that the electrical socket is working.

What to do when the suction performance reduces?

- Stop the appliance and unplug it.
- Check that the tubes, flexible hose and cleaning tool are not blocked.
- Check that the dust bag is not full. Replace if necessary.
- Check that the air outlet filter is not blocked. Replace if necessary.

Як використовувати

з'єднання гнучкогошланга

Спочатку штовхають пілезаксний чохол (37) вгору, він фіксується. Потім штовхніть кінець головки (1) на гнучкому шлангу (2) в пункті прикріплення на вакуумному прибиральнику. Щоб видалити гнучкий шланг з вакуумного прибиральника, натискають кнопку (3), розташовану на голівці, потім тягнуть вгору.

Збірка труби (залежно від моделі)

- пластикова або металева труба (4)
- сумістіть разом дві трубки, злегка скрутивши.
- телескопічна трубка (5)
- штовхніть клямку (6) вперед.
- надання трубі необхідну довжину.
- відпустіть клямку для замикання.

• Коліно труби (29)

- Коліно труби використовується для легкого чищення під диваном, столом і ліжком.
- Помістіть коліно труби на кінці телескопічної трубки і візьміться за рукоять.
 - Якщо ви тягнете за клямку (30), коліно труби може бути зігнуте.
 - Якщо ви потягнете за коліно трубу, це повернено його позиції.

Використання протиральних головки і додаткових насадок (залежно від моделі)
Помістіть велику протиральну головку на кінці трубки.

- **Головка (7) 2-позиції** обладнана педаллю (8), яка дозволяє вам змінювати її позицію згідно виду поверхні, яка чиститься.
- Тверда позиція поверхні** (плитки, паркетні підлога...).
- Килим або позиція килима. Натисніть на педалі, щоб підняти щітку.
- **Насадки для твердої поверхні (31)**
Ефективне очищення твердих поверхонь (деревина, лінолеум, і т.п.)
- **Насадка турбінної щітки (32)**
- Чищення насадкою з турбінною щіткою
Натискають кнопку на тильній стороні насадки, щоб відокремити повітряний чохол. Використовуйте щітку витирання пилу і інструмент щілини до вакуумного очищення щітки і її обдування.

• Інструмент щілини (9)

Для прибирання пилососом в недоступних місцях, тобто, досягаючи павутин, або на нижній стороні дивана!

• Витираюча щітка (10)

Для прибирання пилососом картинних рамок, контурів меблів, книг і інших нерівних об'єктів.

• Насадка для оббивки (11)

Для прибирання пилососом оббивки, матраців, і т.п. Збирачі ниток допомагають піднімати нитки і пух.

Як включити і використовувати

Витягніть шнур постачання до бажаної довжини і вставте в гніздо.

Натисніть кнопку (12), щоб запустити вакуумного прибиральника. Щоб зупинити це натискають кнопку (12) знову.

Наладка рівня потужності

• Електронний контроль за пожежею (27)

МІН: Низька потужність

МАКС: Повна потужність

Паркова система (17)

Для коротких перерв протягом прибирання пилососом, наприклад, щоб перемістити маленькі меблі або килим, використовують паркувальну систему, щоб підтримувати гнучкий шланг і протиральну головку.

Зберігання (18)

Коли ви вимкнули і незакупорили побутовий прилад, натискають кнопку (13), щоб автоматично перемотати шнур. Ви можете перемістити або залишити ваш побутовий прилад у вертикальній позиції, зачепивши за крюк на нижній стороні побутового приладу.

Заміна мішка з пилом

Мішок з пилом потребує заміни, коли пилосос встановлюється на максимальну потужність, і головне очисне вікно (19) – цілком червоного кольору. Навіть якщо мішок з пилом, здається, не повним на цій стадії. Його потрібно замінити, оскільки дуже прекрасний пил може закупорити пори мішка.

- Поверніть побутовий прилад і відключіть його.
- Відкрийте кришку надвлюванням на крюк (20) і підняттям його до тих пір, поки він клацне на місці.

- Вимкніть побутовий прилад і відключіть його.
- Відкрийте кришку надавлюванням на кріюк (20) і підняттям його до тих пір, поки він клацне на місці.

Ваш побутовий прилад обладнаний або паперовим мішком для пилу (21) або тканиним мішком для пилу (26) (залежно від моделі.)

- Візьміть мішок з пилом за ручку і потягніть. Висмикніть мішок і викиньте його.
- Щоб поставити новий мішок штовхають картонну підтримку нового мішків вгору (22) до тих пір, поки він цілком зайде в пілосос.

Якщо ваш побутовий прилад використовує фабричний мішок (26) тканиного пилу слідує за інструкціями як вказано нижче: Витягніть зажим (36) і порожній тканиний мішок з пилом, потім нахиліть зажим назад і штовхайте його, поки він зможе закрити міок для з пилом цілком. Не мийте мішок тканиного пилу. Примітка: оскільки побутовий прилад із запобіжником, який перевіряє, що сумка є на місці, ви не зможете закрити кришку, якщо мішок нерозташований правильно.

Чистка двигуна фільтра

Моторний фільтр розташований усередині побутового приладу міжмішком для пилу і двигуном. Кожного разу, коли ви змінюєте фільтр виходу повітря, ми радимо вам переміщувати моторний фільтр (23) і чистити його стукаючи, щоб перемістити бруд, а потім перемістити його у вакуумному прибиральнику.

Чистка фільтрів виходу повітря

Залежно від моделі, яку ви обрали, ваш побутовий прилад обладнаний різними видами фільтрів: фільтр піни, електростатичний фільтр або не линяючий фільтр Хепа (24).

- змінійте фільтр або мийте фільтр Хепа (24) натисніть кнопку (25), при відкритій кришці використаного фільтру вийміть Хепа фільтр (24).

- Замінують кришку після заміни або очищення фільтру, вставляють кришку (38) надавлюючи кришку використаного фільтру (38), поки кнопка не замикне кришку.
- **Фільтр піни потрібно** чистити регулярно стукаючи це, щоб перемістити грязь.
- **електростатичний фільтр** потрібно змінювати регулярно. (приблизно через кожні 6 замін мішка для пилу).
- не линяючий фільтр Хепа потрібно чистити холодною і проточною водою як мінімум раз у рік.
- Не використовуйте щітку.
- Дозволяється фільтру Хепа сохнути в затемненному місці протягом дня.

Що робити, якщо ваш побутовий прилад не працює?

Перевірте, що побутовий прилад правильно включено і що електричне гніздо працює.

Що зробити, коли скорочується всмоктувальна властивість?

- Зупиніть побутовий прилад і відключайте його.
- Перевірте, що трубка, гнучкий шланг і протиральний інструмент не заблоковані.
- Перевірте, що мішок для пилу не повний. Замініть, якщо необхідно.
- Перевірте, що фільтр виходу повітря не заблокований. Замініть, якщо необхідно.

Как использовать?

Присоединение гибкого шланга

Сначала толкнуть вверх пылезащитную крышку (37) и закрепить её. Потом вдавить наконечник (1) на гибком шланге (2) в крепление на пылесосе.

Для отсоединения гибкого шланга от пылесоса нажать кнопку (3), находящуюся на наконечнике, а затем потянуть вверх гибкий шланг.

Сборка труб

(в зависимости от модели)

- **Металлическая или пластиковая труба (4)**
 - Совместить две трубы, слегка покручивая их.
- **Телескопическая труба (5)**
 - Надавить на пружинную защелку (6).
 - Вытянуть трубу на нужную длину.
 - Отпустить пружинную защелку для фиксации.
- **Кривая труба (29)**

Кривая труба применяется для лёгкой отчистки места под диваном, столом и кроватью.

 - Установить кривую трубу на наконечнике и захвате компенсаторной трубы.
 - Тянуть ригель (30), и кривая труба сгибается.
 - Развертывать кривую трубу, и его нормальная позиция восстанавливается.

Использование чистящих насадок и вспомогательного оборудования

(в зависимости от моделей)

Надеть большую чистящую насадку на конец трубы.

- **Насадка с двумя положениями (7)**

оснащена педальным переключателем (8), который позволяет менять положение в зависимости от типа очищаемой поверхности.

Положение для чистки жесткого покрытия (кафель, паркета и т.п.). Нажать педаль для того, чтобы опустить щётку.
- **Положение для чистки ковра или половика.** Нажать педаль для того, чтобы поднять щётку.
- **Насадка для жесткого покрытия (31)**

Эффективная чистка для жесткого покрытия (деревянный пол, линолеумный пол и т. п.).
- **Турбинная щеточная насадка (32)**
 - чистка турбинной щеточной насадки.
 - Нажать кнопку в задней части насадки, чтобы отделить выпускную крышку.
 - Используя щелевую насадку и щетку для удаления пыли, выполнить вакуумную чистку щетки и вентилятора.

• Щелевая насадка (9)

Для чистки труднодоступных мест, например, для удаления паутины или очистки плинтусов.

• Щетку для удаления (10)

Для чистки картинных рам, элементов мебели, книг или других неровных предметов.

• Насадка для чистки обивки (11)

Для чистки обивки, матрасов и т. п. Сборник ниток помогает удалять нитки и пух.

Как включать пылесос в сеть и использовать его

Вытянуть сетевой шнур на нужную длину и включить его в розетку.

Нажать кнопку (12) для включения пылесоса. Чтобы выключить его, снова нажать кнопку (12).

Регулирование уровня мощности.

• Кнопка управления источником (27)

MIN: низкая мощность

MAX: полная мощность

Система паузы (17)

Для минутной паузы в процессе чистки, например, передвижения малой мебели или малого куска ковра, можно использовать «систему паузы» для поддержания гибкого шланга и насадки отчистки.

Хранение (18)

После того, как Вы выключили пылесос и вынули вилку из розетки, нажать кнопку (13) для автоматического сматывания шнура. Вы можете перемещать или хранить пылесос в вертикальном положении, скользнув крючок в нижней стороне аппарата.

Замена мешка для сбора пыли

Необходимо произвести замену мешка для сбора пыли, когда пылесос работает на полной мощности и чистящая насадка приподнята над полом, а окошко индикатора наполнения мешка (19) полностью становится красным.

Даже если мешок не выглядит полным на данной стадии, его всё равно необходимо заменить, а то большое количество очень мелкой пыли забьёт поры мешка для сбора пыли.

- Выключить пылесос и вынуть вилку из розетки.
- Открыть крышку, нажав крючок (20) и поднимая его, пока он не защелкнется.
- Выключить пылесос и вынуть вилку из розетки.
- Открыть крышку, нажав крючок (20) и - 24 - поднимая его, пока он не защелкнется.

Ваш пылесос оснащен либо бумажным **(21)**, либо матерчатым **(26)** мешком для сбора пыли (в зависимости от модели).

- Взять за ручку мешка и потянуть его. Извлечь мешок и выбросить его в мусор.
- Для установки нового мешка вставлять его картонное основание в держатель **(22)** до тех пор, пока он не остановится.

Если Ваш пылесос оснащен матерчатым мешком для сбора пыли **(26)**, то следуйте следующей инструкции: вынуть держатель **(36)**, опорожнить мешок, потом установить обратно держатель, продвинуть его до тех пор, пока он не полно закрыть мешок.

Не отчистить матерчатый мешок для сбора пыли.

Примечание: поскольку пылесос оборудован защитным приспособлением, которое проверяет, установлен ли мешок для сбора пыли. Вы не сможете закрыть крышку, если мешок не установлен правильно.

Чистка моторного фильтра

Моторный фильтр находится между мешком для сбора пыли и мотором. Каждый раз, когда Вы сменяете воздушный фильтр, рекомендуется извлекать моторный фильтр **(23)** и чистить его, постучав по нему для удаления грязи, а затем снова установить его в пылесос.

Чистка выпускного фильтра

В зависимости от моделей пылесос оснащен фильтром разного типа: пенофильтр, электрофильтр и очищаемый фильтр HEPA **(24)**.

- Если нужно заменить или очистить фильтр HEPA **(24)**, нажать кнопку **(25)**, открыть крышку выпускного фильтра **(38)**, а затем извлечь фильтр HEPA **(24)**.
- Если после замены или чистки фильтра нужно заменить крышку фильтра, тогда нажать крышку выпускного фильтра **(38)** и вставить её **(38)** до тех пор, пока крышка не будет застегиваться кнопкой.

- Периодически постучать **пенофильтр** для удаления пыли.
- Периодически заменять **электрофильтр** (примерно один раз после шести раз замены мешка для сбора пыли).
- Используя проточную холодную воду, очистить очищаемый фильтр HEPA, по крайней мере, один раз в год.
 - Нельзя использовать щётку.
 - Положить фильтр HEPA в прохладное место на день для его сушки.

Что делать, если пылесос не работает?

Проверьте правильность подключения пылесоса в сеть и рабочее состояние розетки.

Что делать, если мощность всасывания снизилась?

- Выключить пылесос и вынуть вилку из розетки.
- Убедиться, что трубы, гибкий шланг и чистящие насадки не заблокированы.
- Убедиться, что мешок для сбора пыли не заполнен. Заменить его, если необходимо.
- Убедиться, что выпускной фильтр не заблокирован. Заменить его, если необходимо.

Қолдану

Құбіршекті көндіру

Алдымен шансорғыштың қақпағын (37) жоғарыға итеріп ашыңыз одан кейін құбіршек (2) ұштығын (1) шансорғыштың құбіршек қосу санлауына қондырыңыз. құбіршекті шансорғыштан айру үшін ұштықтағы ноқатты (3) басыңыз, және оны сору санлауынан жоғары тартып алыңыз.

Қосымша бөлшектер

(үлгіге байланысты)

- **Метал немесе пластик түтік (4)**
 - Түтікті күш салмай бұрап қосыңыз.
- **Бүктемелі түтік (5)**
 - Серпірлі ысырманы алға басыңыз (6) .
 - Түтікті қажетті ұзындықта созыңыз.
 - Түтіктерді бекіту үшін серпірлі ысырманы босатыңыз .
- **Иінді түтік (29)**
 - Иінді түтік саға , үстел және крауат астын тазалауға қолданылады .
 - Иінді түтікті бүктемелі түтік ұшына қондырыңызтын.
 - Түтікті иінділеу үшін ысырманы (30) жоғары тартыңыз.
 - Иінді түтікті сөзсіз әуелгі қалпына келеді.

Қылшақ және қосымша қондырмаларды қолдану

(үлгіге байланысты)

үлкен қылшақты түтіктің ұшына қондырыңыз.

- **екі бағытты қондырма (7)** Еденнің түріне байланысты қондырманың бағытын өзгертуге мүмкіндік беретін тепкіменжабдықталған.
- **Қатты еден үшін** (пәкет, тақта..) қылшақты шығару үшін тепкіні басыңыз көзгәніз.
- **Кілем және клемшелер үшін.** қылшақты көтеру үшін тепкіні басыңыз.
- **Қатты еден үшін (31)** (сырланған тақта, тақта.) Өнімді түрде тазалайды
- **Қылшақ шансорғыш (32)** Қылшақ шансорғышты тазалау шансорғыштың артындағы ноқтаны басып ауа шығару қақпағын ашыңыз. Санлауларға арналған қондырма және Шаңға арналған қылшақ арқылы желдеткіш және қылшақты тазаланыз.
- **Санлауларға арналған қондырма (9)** Қол жетпейтін орындарды , мысалы: бұрыштардағы, немесе диуан мен диуан астындағы орындарда өрмекші торын тазалауға жарамды.

- **Шаңға арналған қылшақ (10)**

Ктәптар,сүрет жақтаулары,жиһаз кенерелері және басқада теріс емес заттарды тазалауға жарамды.

- **Қаптауыштарды тазалауға арналған қылшақ (11)**

Қаптауыштарды, матрастарды, Т.Б тазалауға жарамды . Түк жыйнағыш түктерді және жіптерді жыйнауға жарамды.

Шансорғышты қосу және қолдану

Қуат көзі сымын қажетті ұзындықта тартып, оны рәзеткәға қосыңыз.

Ноқтаны (12) басып шансорғышты қосыңыз Шансорғышты өшіріу үшін ноқтаны (12) және бір мәрте басыңыз .

Қуатты реттеу

- **Қуат көзін басқару ноқаты (27)**

MIN: Қуаты төмен

MAX: Қуаты ең жоғары

Тоқтата тұру (17)

Егер шансорғышты істету барысында үй жиһаздарын яки клемшелерді жылжытып алу үшін тоқтата тұру керек болғанда “ тоқтата тұру” санлауына (17) шансорғыштың қол сабын сұғып қойуыңызға болады .

Сақтау (18)

Шансорғышты өшіріп және оның желілік смын қуат көзінен ажыратқаннан кейін ноқатты (13) басыңызға сым аутоматты түрде жиылады.

Шансорғыштың астындағы ілгек арқылы шансорғышты жылжытуыңызға және іліп қойуыңызға болады .

Шаңға арналған қатты ауыстыру

Шаңға арналған қатты ауыстыру, шансорғыштың қуаты ең жоғары деңгейге қойылып және шансорғыштың тазалау қондырмасы еденге тигеі турғанда < қап толық> (19) көрсетіші толігімен қызыл түсті болған жағдайда қажет. Мундай жағдайда шаңға арналған қатты қолмен сипағанда толық емес болсада аустыру қажет.

- Шансорғышты өшіріңіз және қуат ашасын рәзеткәдан ажаратыңыз .
- Қақпақшаны иінтректі (20) басыңыз және орнына түскенше жоғары көтеріп ашыңыз.
- Шансорғышты өшіріңіз және қуат ашасын рәзеткәдан ажаратыңыз
- Қақпақшаны иінтректі (20) басыңыз және орнына түскенше жоғары көтеріп ашыңыз.

Сіздің шаңсорғышыңыз **(21)** қағаз немесе мата қаппен **(26)** жабдықталған (үлгісіне байланысты)

- Шаңға арналған қаптың тұтқасынан тартыңыз , қапты шығарыңыз және лақтырып тастаңыз.
- Жаңа қапты орнату үшін оның картөн негізін **(22)** шаңсорғышқа нық салыңыз.

Егер шаңсорғыш мата шаңға арналған қаппен жабдықталған болса (26) жоғары дағы нұсқауды басшыққа алыңыз , шаңға арналған қапты тазалап оны кері орнына орнатыңыз.

мата шаңға арналған қапты жуманыз.

Ескерту: шаңсорғыштың шаң жыйнағыш қаптың қондырылу тексеретін құрылғымен жабдықталуына байланысты егер сіз шаң жыйнағыш қапты дұрыс қондырмасаңыз шаңсорғыш қақпақшасын жаба алмайсыз.

Мотордың сүзгісін тазалау

Мотордың сүзгісі шаң сорғыштың ішінде. шаңға арналған қап пенмотордың арасына орналасқан. Біз шығу сүзгісін аустыру барысында әр қашын мотор сүзгісін **(23)** шығарып,тозаннан тазалау үшін сілкіп, орнына кері қондыруға кеңес береміз.

Ауа шығару сүзгісін тазалау

Үлгіге байланысты ауа сүзгіштің сүзгісі басқаша болады.көбікты ауа сүзгіш0тышны електірлі ауа сүзгішнемесе жуып тазалауға болатын HEPA ауа сүзгіш **(24)**.

- HEPA ауа сүзгісін **(24)** тазалау немесе ауыстыру үшін төменгі ауа шығару ноқтанын **(25)** басып сүзгісі қақпағын **(38)** ашыңыз одан кейін HEPA ауа сүзгісін **(24)** тазаланыз немесе ауыстырыңыз.
- Ауа сүзгіштің сүзгісін тазалап немесе ауыстырғаннан кейін қақпағын ауыстыру керек болса, ауа шығарусүзгісін **(38)** басып қақпатаңыз.

- Көбікты ауа сүзгіш үнемі күш салмай шертіп шаңын тазалап тұрыңыз.
- Тышны електірлі ауа сүзгішты үнемі ауыстырптурыңыз (шаң жыйнағыш қаптын әр 6 рет ауыстырғанда, ауа сүзгішті 1 рет ауыстырп тұрыңыз).
- Жуып тазалауға болатын HEPA ауа сүзгішті бір жылыда кемінде бір рет суық сумен жуып тұрыңыз.
 - Шөткілеп жуманыз .
 - HEPA ауа сүзгішті салқын жерге қойып кептіріңіз.

Шаңсорғыш жұмыс жасамаған жағдайда не істеу керек ?

Шаң сорғыштың қуат көзіне дүрс қосылуын және рзетканың дүрстығын тексеріңіз.

Шаңсорғыштың сору қуаты төмендеген жағдайда не істеу керек?

- Шаң сорғышты өшіріңіз және ашаны рзеткадан ажыратыңыз.
- Ілгіш құбршек , түтік және тазалау қондырмасының тозанмен бітелмегендігін тексеріңіз.
- Шаң жыйнағыштың толуын тексеріңіз, қажеті болса босатыңыз.
- Ауа шығару сүзгісінің тозанмен бітелмегендігін тексеріңіз, қажеті болса ауыстырыңыз.

Disposal of your old appliance



1. When this crossed-out wheeled bin symbol is attached to a product it means the product is covered by the European Directive 2002/96/EC.
2. All electrical and electronic products should be disposed of separately from the municipal waste stream via designated collection facilities appointed by the government or the local authorities.
3. The correct disposal of your old appliance will help prevent potential negative consequences for the environment and human health.
4. For more detailed information about disposal of your old appliance, please contact your city office, waste disposal service or the shop where you purchased the product.

Утилізація старого обладнання



1. Символ на приладі, що зображає перекреслене відро для сміття на колесах, означає, що на виріб поширюється Директива 2002/96/ЕС.
2. Електричні та електронні прилади повинні утилізуватися не разом з побутовим сміттям, а через спеціальні місця, вказані урядовими або місцевими органами влади.
3. Правильна утилізація старого обладнання допоможе запобігти потенційно шкідливий вплив на навколишню середу і здоров'я людини.
4. Для отримання більш детальної інформації про старе обладнання звертайтеся до адміністрації міста, служби, що займається утилізацією, або до магазину, де була куплена продукція.

Утилизация старого оборудования



1. Символ на устройстве, изображающий перечеркнутое мусорное ведро на колесах означает, что на изделие распространяется Директива 2002/96/ЕС.
2. Электрические и электронные устройства должны утилизываться не вместе с бытовым мусором, а через специальные места, указанные правительственными или местными органами власти.
3. Правильная утилизация старого оборудования поможет предотвратить потенциально вредное воздействие на окружающую среду и здоровье человека.
4. Для получения более подробных сведений о старом оборудовании обратитесь в администрацию города, службу, занимающуюся утилизацией или в магазин, где был приобретен продукт.

Ескі електір жабықтарды бір жайлы ету/жойу



1. Қурылғыда сызылған дөңгелекті қоксық шелегін беинелейтін сурет өнімге 2002/96/ЕС директиуасі күшінін таралуын білдіреді .
2. Електір және електірөнды қурылғылар тұрмыстық қөксік пен бірге емес үкіметтік немесе жергілікті үкіметтік мекемелер тарапынан белгіленген арнайы орындар арқылы жойлуы тиіс.
3. Ескі жабықтардын дұрыс жойлуы, қоршаған ортаға және адам денсаулығына келер ықтимал зыянға жол бермеуге жәрдем етеді
4. Ескі жабықтар туралы толық ақпарат алу үшін қала әкімшілігімен, жойумен айналысатын қызыметпен , немесе өнім сатылып алынған өріндәрмен байланысыңыз.



LG Electronics Inc.

<http://www.lg.com>