



Bedienungsanleitung  
Operating Instructions  
Mode d'emploi  
Istruzioni per l'uso  
Instrucciones de manejo  
Gebruiksaanwijzing

Audio  
– Individual Sound

**LOEWE.**



# Subwoofer

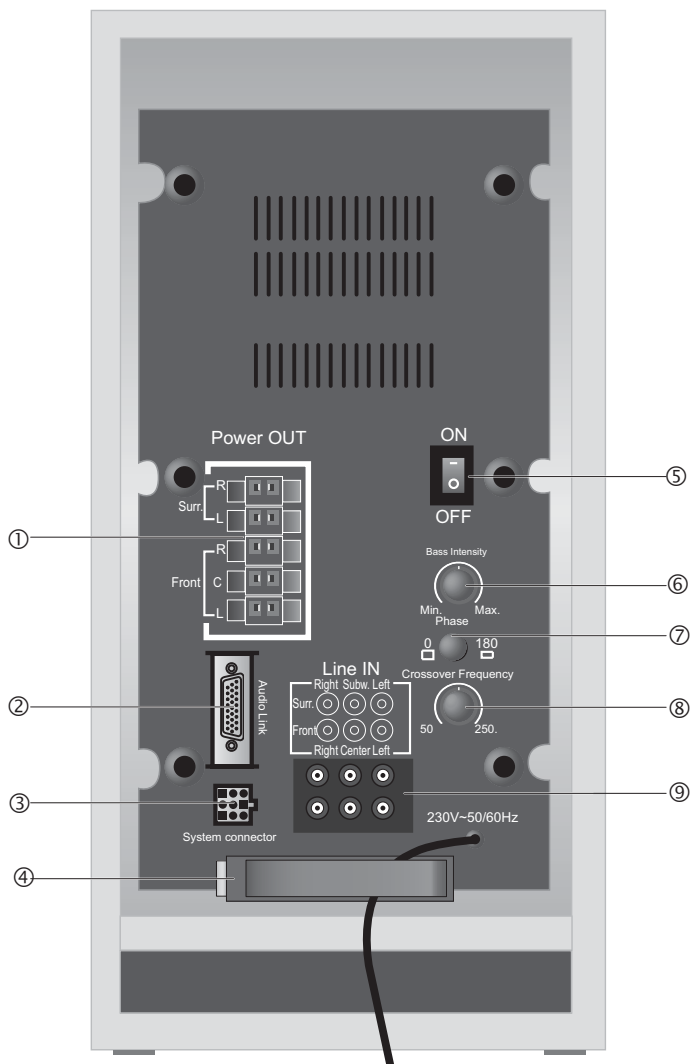

- ① **D** Anschluss-Klemmen für Lautsprecher (Stand/Satellit)
- GB** Terminals for connecting speakers (stand/satellite)
- F** Bornes de raccordement pour haut-parleurs stand/satellites
- I** Morsetti per il collegamento di altoparlanti stand/satellitari
- E** Terminales de conexión para altavoces stand/satélites
- NL** aansluitklemmen voor sprekers stand/satellietluid

- ② **D** Buchse Audio Link für Loewe TV-Geräte
- GB** Audio Link socket for Loewe TV sets
- F** Douille Audio Link pour téléviseurs Loewe
- I** Presa Audio Link degli apparecchi TV Loewe
- E** Toma Audio Link para aparatos Loewe
- NL** Audio Link-aansluiting voor Loewe-tv-toestellen
- ③ **D** Würfelbuchsen für Loewe CRT-TV Geräte
- GB** Cubic sockets for CRT-TV Loewe equipment
- F** Prises cubiques pour appareils CRT-TV Loewe
- I** Presa a cubo per apparecchi CRT-TV Loewe
- E** Enchufes cuadrados para aparatos CRT-TV Loewe
- NL** vierkante aansluitbussen voor Loewe CRT-TV apparatuur
- ④ **D** Haltklammer für Kabel
- GB** Cable clip
- F** Porte-câble
- I** Fermagli
- E** Soporte de cables
- NL** kabelhouder
- ⑤ **D** Ein-/Ausschalter
- GB** ON/OFF switch
- F** Interrupteur marche/arrêt
- I** Interruttore on/off
- E** Interruptor de encendido/apagado
- NL** aan-/uitschakelaar
- ⑥ **D** Regler für Bass-Intensität
- GB** Controller for bass intensity
- F** Réglage de l'intensité des basses
- I** Regolatore intensità bassi
- E** Regulador de intensidad de graves
- NL** regelaar voor basintensiteit
- ⑦ **D** Phasen-Umschalter
- GB** Phase switch
- F** Inverseur de phase
- I** Commutatore di fasi
- E** Conmutador de fase
- NL** faseomschakelaar
- ⑧ **D** Drehknopf für Subwoofer Grenzfrequenz
- GB** Knob for subwoofer crossover frequency
- F** Régulateur pour fréquence seuil de subwoofer
- I** Regolatori della frequenza critica Subwoofer
- E** Regulador para la frecuencia límite del Subwoofer
- NL** Regelaar voor subwoofergrensfrequentie
- ⑨ **D** Ton-Eingänge vom Dolby Digital-Decoder (Vorverstärker)
- GB** Audio inputs from the Dolby Digital Decoder (pre-amplifier)
- F** Entrées son du décodeur Dolby Digital (préamplificateur)
- I** Ingressi audio del decoder Dolby Digital (preamplificatore)
- E** Entradas de sonido del descodificador Dolby Digital (preamplificador)
- NL** geluidsingangen van de Dolby Digital-decoder (voorversterker)

# Inhalt

<b>Herzlich willkommen</b>	<b>4</b>
Lieferumfang	4
Zubehör	4
Entsorgung	5
Verpackung und Karton	5
Das Gerät	5
Reinigen	5
Zu Ihrer Sicherheit	5
<b>Aufstellen</b>	<b>6</b>
Subwoofer und Satelliten-Lautsprecher aufstellen	6
Grundsätzliches	6
Satelliten Lautsprecher	6
Subwoofer	6
Vorschlag für Surround Aufstell-Lösung (L27xx/SL1xx)	7
Vorschlag für Stereo Aufstell-Lösung (L2650)	7
<b>Anschließen</b>	<b>8</b>
Verkabelung Loewe Flat-TV (L27xx/SL1xx) – Individual Sound	8
Verkabelung Loewe Flat-TV – Auro – Individual Sound (L2650)	9
Die Lautsprecher an den Subwoofer anschließen	10
Alle Kabel im Halter sichern	10
Den Subwoofer an das Stromnetz anschließen	10
<b>Inbetriebnahme und Bedienung</b>	<b>11</b>
Subwoofer ein-/ausschalten	11
Einstellungen am Loewe TV-Gerät	11
Einstellungen am Loewe Auro Preceiver	11
Phasen-Umschalter/Bass-Intensität	11
Grenzfrequenz einstellen	11
Abdeckung am Subwoofer	11
<b>Technische Daten</b>	<b>12</b>
Impressum	12

# Herzlich willkommen

## Vielen Dank,

dass Sie sich für ein Loewe Produkt entschieden haben. Wir freuen uns, Sie als Kunden gewonnen zu haben.

Mit Loewe verbinden wir höchste Ansprüche an Technik, Design und Bedienerfreundlichkeit. Dies gilt für TV, DVD, Video, Audio und Zubehör gleichermaßen. Dabei sollen weder die Technik noch das Design einen Selbstzweck erfüllen, sondern unseren Kunden einen höchstmöglichen Seh- und Hörgenuss vermitteln. Auch beim Design haben wir uns nicht von kurzfristigen, modischen Trends leiten lassen. Denn schließlich haben Sie ein hochqualitatives Gerät erworben, an dem Sie sich auch morgen und übermorgen nicht satt sehen sollen.

Das Individual Sound Lautsprecher-System ist abgestimmt auf Loewe Flat TV-Geräte.

Das Lautsprechersystem ist dabei individuell ausbaubar von einer einfachen Stereo Kombination über eine Variante mit vier Satelliten-Lautsprechern bis hin zur hochwertigsten Lösung mit vier Standlautsprechern. Mit dabei ist jeweils der Subwoofer mit integriertem Verstärker.

Sie können so DVDs in Dolby Digital Kinoqualität wiedergeben. Sie können aber auch Stereo-Sendungen oder Stereo-Wiedergaben (vom Videorecorder oder DVD Player) in Dolby ProLogic, bzw. Virtual oder Circle Surround in ein quasi 5.1 Surround-Signal umwandeln und mit dem Individual Sound Lautsprecher-System wiedergeben. Ist Ihr TV-Gerät (ab Chassis L27xx) mit einem digitalen Tuner (DVB) ausgerüstet, wird das empfangene digitale Surround-Signal decodiert und über die Individual Sound-Anlage wiedergegeben.

Die Individual Sound Lautsprecheranlage schaltet sich automatisch mit dem Loewe Flat TV-Gerät oder dem Loewe DVD Preceiver ein und aus.

Die Einstellungen für Dolby Digital nehmen Sie komfortabel über die Menüs des Loewe Flat TV-Gerätes vor, bzw. bei Verwendung des DVD Preceivers Auro/Audiodivision über dessen Menü.

Sie können dieses Lautsprecher-System auch an einem externen Decoder betreiben. Dann gehen jedoch die Loewe Systemvorteile verloren. Die Bedienung entnehmen Sie dann Ihrem Decoder (AV-Receiver).

Für die Satelliten Lautsprecher S1 ist dabei eine untere Grenzfrequenz von 150 Hz, für die Standbox L1 90 Hz einzustellen.  
Lautsprecherabdeckung

## Lieferumfang

### Subwoofer I Sound, Best. Nr. 66213D/T/U10

- Subwoofer I Sound
- Audio-Link-Kabel (6 m)
- 4 Gerätefüße
- 4 selbstklebende Füße
- Bedienungsanleitung

### Standbox Individual Sound L1, Best. Nr. 66202-00

- 2x Standbox Individual Sound L1
- Lautsprecher-Kabel (2 x 6m)
- Bedienungsanleitung

### Satellit Individual Sound S1, Best. Nr. 66201-00

- 2x Satellit Individual Sound S1
- Lautsprecher-Kabel (2 x 15m)
- 2x Lautsprecherabdeckung
- Bedienungsanleitung
- Montageanleitung

## Zubehör

Stand Satellit Individual Sound	Best. Nr. 89644B00
Wandhalter Satellit Individual Sound	Best. Nr. 89649L/T00
Floor Stand Subwoofer	Best. Nr. 67493D/T00
Lautsprecherabdeckung	Best. Nr. 89808.120 / .116
Audio-Link-Kabel (1,5 m)	Best. Nr. 89952.001
Audio-Link-Kabel (3 m)	Best. Nr. 89952.004
Audio-Link-Kabel (10 m)	Best. Nr. 89952.003
Sechspoliges Chich Kabel (6 m)	Best. Nr. 90421.931
<b>Intarsien</b>	<b>Standbox</b>
Alu-silber	Best.Nr. 89646R80
Ebenholz	Best.Nr. 89646A80
Eiche Hell	Best.Nr. 89646H80
Palisander	Best.Nr. 89646C80
Rubinrot Hochglanz	Best.Nr. 89646N80
Schwarz Hochglanz	Best.Nr. 89646W80
Spiegel	Best.Nr. 89646Q80

Intarsien aus Holz sind ein Naturprodukt. UV-Licht (starke Sonneneinstrahlung) kann hier zu geringen Farbveränderungen führen.

# Herzlich willkommen

## Entsorgung

### Verpackung und Karton

Für die Entsorgung der Verpackung haben wir entsprechend den nationalen Verordnungen ein Entgelt an beauftragte Verwerter entrichtet, die die Verpackung vom Fachhändler abholen. Dennoch empfehlen wir, den Originalkarton und das Verpackungsmaterial gut aufzubewahren, damit das Gerät im Bedarfsfall optimal geschützt transportiert werden kann.

### Das Gerät



**Achtung:** Die EU-Richtlinie 2002/96/EG regelt die ordnungsgemäße Rücknahme, Behandlung und Verwertung von gebrauchten Elektronikgeräten.

Elektronische Altgeräte müssen deshalb getrennt entsorgt werden. Werfen Sie dieses Gerät zur Entsorgung bitte nicht in den normalen Hausmüll! Sie können Ihr Altgerät kostenlos an ausgewiesene Rücknahmestellen oder ggf. bei Ihrem Fachhändler abgeben, wenn Sie ein vergleichbares neues Gerät kaufen. Weitere Einzelheiten über die Rücknahme (auch für Nicht-EU Länder) erhalten Sie von Ihrer örtlichen Verwaltung.

## Reinigen

Es ist möglich, dass sich auf der Oberfläche des Standlautsprechers Abdrücke des Verpackungsmaterials abzeichnen.

Es handelt sich hierbei nicht um eine Beschädigung der Oberfläche. Diese Abdrücke lassen sich mit einer Lösung aus etwas Spülmittel und Wasser und einem damit befeuchteten weichen Tuch (z.B. Microfaser) problemlos entfernen.

Reinigen Sie Ihr Individual Sound Lautsprecher-System nur mit einem feuchten, weichen und sauberen Tuch (ohne jedes scharfe Reinigungsmittel).

## Zu Ihrer Sicherheit

Zu Ihrer eigenen Sicherheit und um unnötigen Schaden von Ihrem Gerät abzuwenden, lesen und beachten Sie die nachfolgenden Sicherheitshinweise:

- Ihr Individual Sound Lautsprecher-System ist ausschließlich für die Wiedergabe von Tonsignalen bestimmt.
- Schalten Sie Ihre Anlage (Individual Sound Lautsprecher-System, Auro, TV-Gerät und eventuell weitere, angeschlossene Komponenten) unbedingt aus, bevor Sie andere Geräte oder Lautsprecher anschließen oder abnehmen.

Schützen Sie Ihr Individual Sound Lautsprecher-System vor ...

- Nässe, Feuchtigkeit, Tropf- und Spritzwasser, Dampf
- Stößen und mechanischen Belastungen
- magnetischen und elektrischen Feldern
- höheren elektrischen Leistungen als angegeben
- Kälte, Hitze, direkter Sonneneinstrahlung und starken Temperaturschwankungen
- Staub
- Lüftungshemmender Abdeckung
- Eingriffen ins Innere des Gerätes
- Stellen Sie keine mit Flüssigkeit gefüllten Gegenstände oder brennende Kerzen auf das Gerät.

Ihr Individual Sound Lautsprecher-System wurde ausschließlich für die private Nutzung in häuslicher Umgebung gebaut. Garantieleistungen umfassen diese bestimmungsgemäße Nutzung.

**WARNUNG:** UM DIE GEFAHR EINES ELEKTRISCHEN SCHLAGS AUSZUSCHLIESSEN, ENTFERNEN SIE DIE ABDECKUNG (ODER DIE RÜCKSEITE DES GERÄTS) NICHT. IM GEHÄUSE BEFINDEN SICH KEINE TEILE, DIE VOM BENUTZER REPARIERT WERDEN KÖNNEN. LASSEN SIE REPARATURARBEITEN NUR VOM LOEWE FACHHÄNDLER AUSFÜHREN.

Haben Sie Ihr Individual Sound Lautsprecher-System aus der Kälte in eine warme Umgebung gebracht, lassen Sie es wegen der möglichen Bildung von Kondensfeuchtigkeit ca. eine Stunde stehen. Schalten Sie es erst ein, wenn es Raumtemperatur erreicht hat. So vermeiden Sie ernsthafte Schäden an den Komponenten.

## Subwoofer und Satelliten-Lautsprecher aufstellen

### Grundsätzliches

- Subwoofer, Standbox- und Satelliten-Lautsprecher mit Stand auf stabile, ebene Unterlage stellen.
- Subwoofer und Lautsprecher nicht in der Nähe von starken Wärmequellen oder in direktem Sonneneinfall aufstellen.
- Bei Aufstellung in einem Schrank oder geschlossenem Regal: Etwa 2,5 cm Freiraum um den Subwoofer lassen, damit die Luft ungehindert zirkulieren kann und es nicht zu einem Wärme- und Schalldruckstau kommt.
- Bei Gewitter ziehen Sie den Netzstecker ab. Überspannungen durch Blitzeinschlag können das Gerät sowohl über die Antennenanlage als auch über das Stromnetz beschädigen.
- Auch bei längerer Abwesenheit sollte der Antennen- und Netzstecker abgezogen sein.
- Der Netzstecker muss leicht erreichbar sein, damit das Gerät jederzeit vom Netz getrennt werden kann.
- Verlegen Sie die Lautsprecher- und das Netzkabel so, dass sie nicht beschädigt werden können. Das Netzkabel darf nicht geknickt oder über scharfe Kanten verlegt, nicht begangen und keinen Chemikalien ausgesetzt werden; letzteres gilt für die gesamte Anlage. Ein Netzkabel mit beschädigter Isolation kann zu Stromschlägen führen und stellt eine Brandgefahr dar und muß daher vor weiterem Betrieb des Gerätes unbedingt von qualifiziertem Servicepersonal ausgewechselt werden.
- Wenn Sie den Netzstecker abziehen, nicht am Kabel ziehen, sondern am Steckergehäuse. Die Kabel im Netzstecker könnten beschädigt werden und beim Wiedereinstecken einen Kurzschluss verursachen.
- Die Lautsprecher erzeugen magnetische Streufelder, die im Umkreis des Gehäuses wirken. Wir empfehlen einen Mindestabstand von  $> 0,5\text{m}$  zu magnetisch empfindlichen Geräten, wie z.B. CRT-TV Geräten, magnetischen Datenträgern usw.

### Satelliten Lautsprecher

Die Satelliten-Lautsprecher sollten alle in Ohrhöhe, also ca. 1 Meter über dem Boden, platziert werden.

Verwenden Sie die als Zubehör lieferbaren Stands oder Wandhalter oder stellen Sie die Lautsprecher in entsprechender Höhe auf Möbel oder in Regale.

Für ein möglichst optimales Raumklang-Hörerlebnis sollten die Front- und Surround-Lautsprecher symmetrisch zum TV-Gerät und zu Ihrer Sitzposition aufgestellt werden - siehe Abbildungen auf den nachfolgenden Seiten. Sollte dies nicht möglich sein, so korrigieren Sie Abstand und Pegel der Lautsprecher über das Lautsprecher Konfigurationsmenü des Receivers, bzw., AV-Receiver.

### Subwoofer

Den Subwoofer können Sie an beliebiger Stelle auf den Fußboden stellen. Wir empfehlen in eine der vorderen Ecken des Raumes, aber so, dass die Bässe frei abstrahlen.

Die Subwoofer Box kann in drei verschiedenen Positionen aufgestellt werden:

1. Liegend auf dem Boden.



2. Stehend auf dem Boden.

Hierzu montieren Sie die 4 mitgelieferten selbstklebenden Füße an der linken Seite der Box. Bei Bedarf montieren Sie die (optionale) Lautsprecherabdeckung zum Schutz des Lautsprechers (im Fachhandel erhältlich).

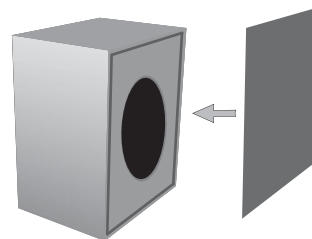

3. Im Loewe Cube i.

Die 4 Gerätefüße sind zu entfernen und stattdessen sind die 4 mitgelieferten selbstklebenden Füße an der Unterseite der Box anzubringen. Achten Sie darauf, dass der Lautsprecher genau über der Schallöffnung des Racks positioniert ist.



**Achtung:** Keinesfalls darf die Luftzufuhr auf der Rückseite des Subwoofers behindert werden. Achten Sie auf genügend Abstand ( $> 4\text{ cm}$ ) zu Boden bzw. Wand.

Reduzieren Sie bitte die Lautstärke des Subwoofers während einer Aufnahme mit einem im Rack platziertem DVD-Recorder, damit die Aufnahme gelingt.

# Aufstellen

## Vorschlag für Surround Aufstell-Lösung (L27xx/SL1xx)

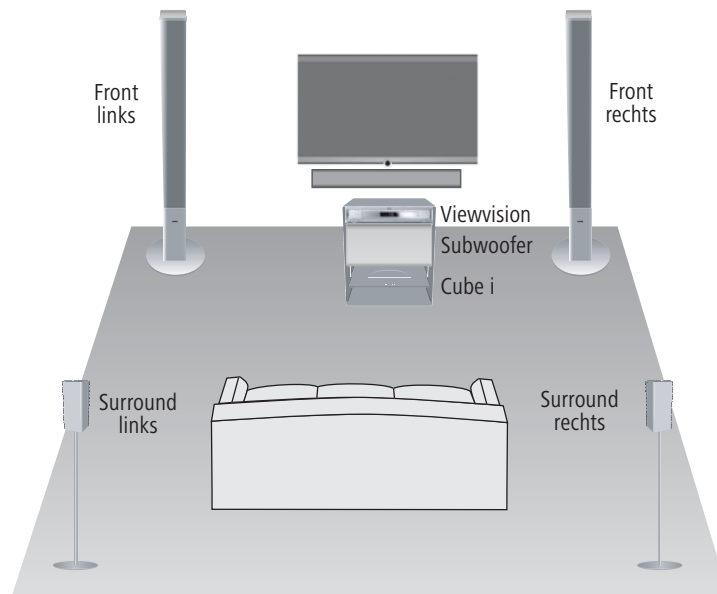

## Vorschlag für Stereo Aufstell-Lösung (L2650)

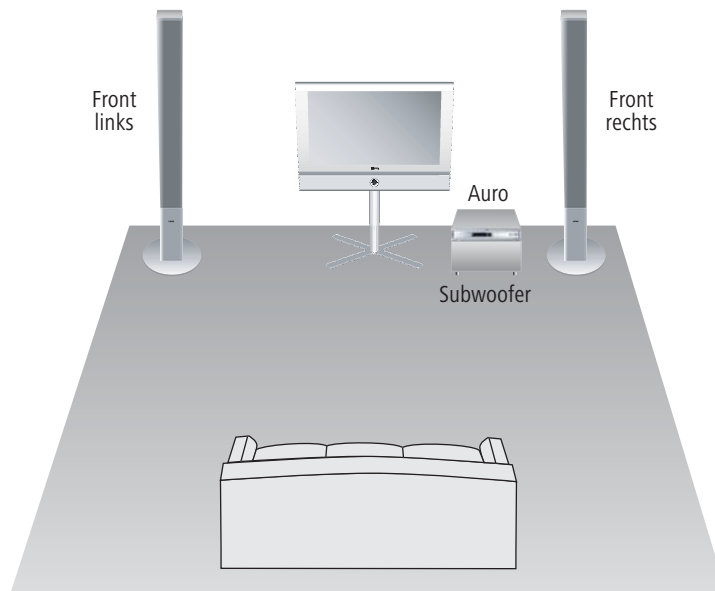

# Anschließen

## Verkabelung Loewe Flat-TV (L27xx/SL1xx) – Individual Sound

Deutsch

► Das TV-Gerät muss mit einem digitalen Audio-Decoder ausgestattet sein. Falls dies nicht ab Werk der Fall ist, wenden Sie sich bitte an Ihren Händler und fragen ihn nach einem passenden Loewe Aufrüstsatz.

Montieren Sie das Audio-Link-Kabel mit dem 25-poligen Stecker am TV-Gerät und am Subwoofer.

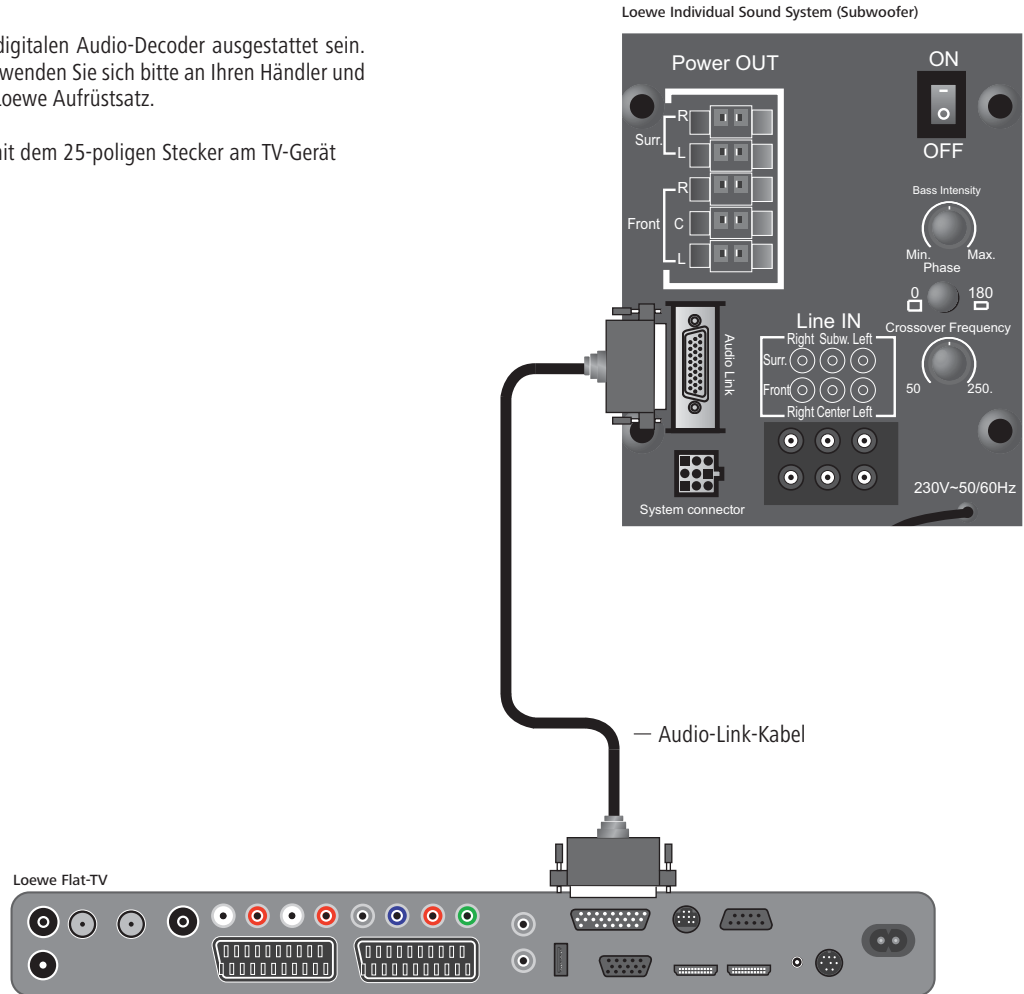

## Verkabelung Loewe Flat-TV – Auro – Individual Sound (L2650)

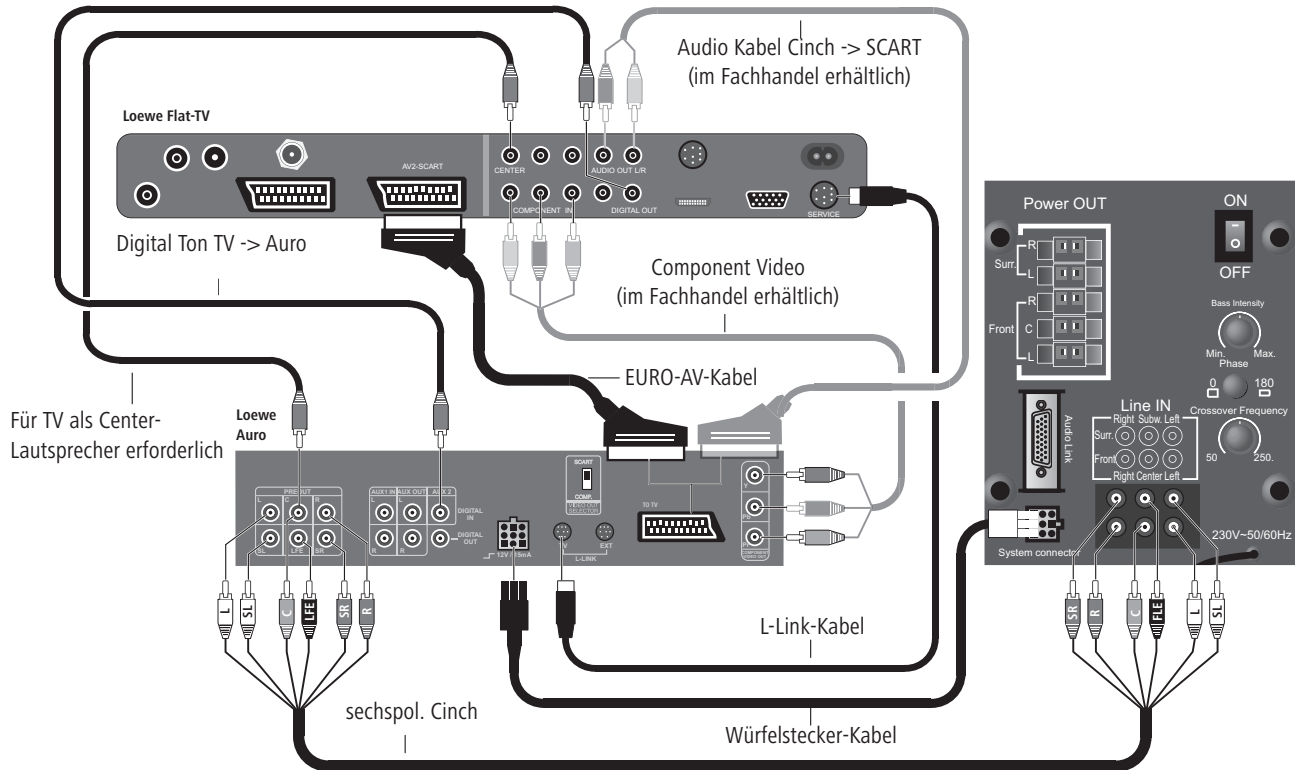

Stellen Sie die Kabelverbindungen wie oben dargestellt her:

- Schließen Sie Auro an der Buchse AV2 des Loewe Flat-TV-Gerätes an. Verwenden Sie unbedingt ein Euro-AV-Kabel, bei dem alle Kontakte bestückt sind.
- Um eine bessere Bildqualität zu erzielen, verwenden Sie ein dreipoliges Cinch-Kabel (im Fachhandel erhältlich) und schließen es an Auro „COMPONENT VIDEO OUT“ und „SD/HD-COMPONENT IN“ des TV-Gerätes an. Achten Sie dabei auf die exakte Polung der Y/Cb/Cr-Signale. Stellen Sie den Schalter „VIDEO OUT SELECTOR“ auf der Rückseite von Auro in die Position „COMP“.
- Verbinden Sie über ein sechspoliges Cinch-Kabel (im Fachhandel erhältlich) die Cinch-Buchsen-Gruppe „PRE-OUT“ von Auro mit der Cinch-Buchsen-Gruppe „Line-IN“ des Subwoofers. Verbinden Sie die Buchsen wie folgt:
  - Auro Buchse „Preout C“ mit Subwoofer Buchse „Line IN Center“;
  - Auro Buchse „Preout LFE“ mit Subwoofer Buchse „Line IN Subw.“;
  - Auro Buchse „Preout L“ mit Subwoofer Buchse „Line IN Front Left“;
  - Auro Buchse „Preout R“ mit Subwoofer Buchse „Line IN Front Right“;
  - Auro Buchse „Preout SL“ mit Subwoofer Buchse „Line IN Surr. Left“;
  - Auro Buchse „Preout SR“ mit Subwoofer Buchse „Line IN Surr. Right“.

- Würfelstecker-Kabel von der Buchse „System connector“ ③ am Subwoofer mit der Würfelbuchse an Auro (die Seite des Kabels mit Knickschutz) verbinden. Die Würfelstecker werden durch eine Rastnase in der Buchse gesichert. Beim Entnehmen der Würfelstecker müssen Sie diese Rastnase erst herunterdrücken, bevor Sie den Stecker herausziehen können.
- Zur Nutzung des TV als Center-Lautsprecher verbinden Sie mit einem Cinchkabel „AUDIO IN C“ am TV-Gerät mit „PRE OUT C“ am DVD Preceiver (die Verbindung des Center-Kabels „C“ zwischen Auro und Individual Sound entfällt dabei).
- Um den Ton vom TV-Gerät über Auro/Individual Sound wiederzugeben, verbinden Sie den Digitaltonausgang des TV-Gerätes „AUDIO DIGITAL OUT“ mit dem „DIGITAL IN“-Eingang von Auro mit einem Cinchkabel.
- Bevor Sie die L-Link-Verbindung herstellen, müssen Auro und das TV-Gerät in spannungslosem Zustand sein, sonst können sich nach dem Einschalten diese Geräte nicht erkennen.
- Audio Kabel Cinch -> SCART (im Fachhandel erhältlich) bei Verwendung des Component-Signals und „TV als Center-Lautsprecher“.

# Anschließen

## Die Lautsprecher an den Subwoofer anschließen

### Satelliten-Lautsprecher

Fädeln Sie das Lautsprecherkabel durch das Loch in der beiliegenden Lautsprecher-Abdeckung (A). Eine der beiden Adern des Lautsprecherkabels (C) ist schwarz markiert. Verbinden Sie diese schwarz markierte Ader jeweils mit der schwarzen Klemme am Subwoofer ① (Anschlusschema siehe Abbildung rechts) und der schwarzen Klemme (B) am Lautsprecher. Die nicht markierten Adern verbinden Sie mit den roten Klemmen. Drücken Sie die Lautsprecher-Abdeckung (A) wieder auf den Satelliten-Lautsprecher.

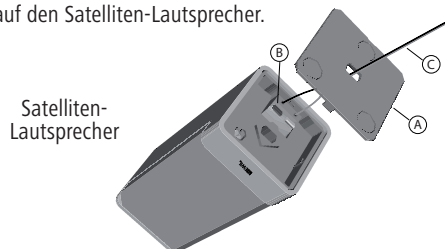

### Stand-Lautsprecher

Legen Sie den Stand-Lautsprecher vorsichtig auf eine gepolsterte Unterlage. Drehen Sie die beiden Schraubklemmen (B) entgegen dem Uhrzeigersinn bis die Öffnungen der Klemmen sichtbar sind. Verbinden Sie die schwarz markierte Ader des Lautsprecherkabels jeweils mit der schwarzen Klemme am Subwoofer ① (Anschlusschema siehe Abbildung rechts) und der schwarzen Klemme (B) am Lautsprecher. Die nicht markierten Adern verbinden Sie mit den roten Klemmen.

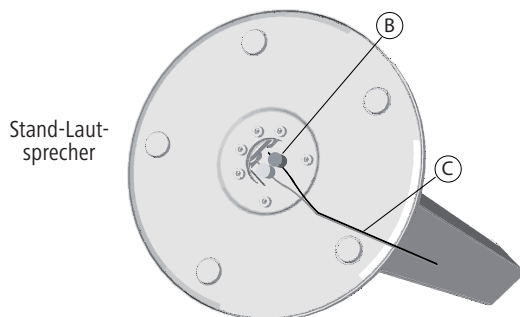

Stellen Sie die Lautsprecher wie auf den Seiten 6-7 beschrieben auf oder montieren Sie den Satellitenlautsprecher mit dem Wandhalter an die Wand oder auf den optionalen Stand, wie in der jeweils beiliegenden Montageanleitung beschrieben.

## Alle Kabel im Halter sichern

Öffnen Sie den Kabelhalter ④ unten am Subwoofer, legen Sie alle Kabel ein und schließen Sie den Halter wieder. Damit sind die Kabel fixiert.

## Den Subwoofer an das Stromnetz anschließen

Stecken Sie den Netzstecker des Subwoofers in eine Steckdose mit 230 V Wechselspannung.

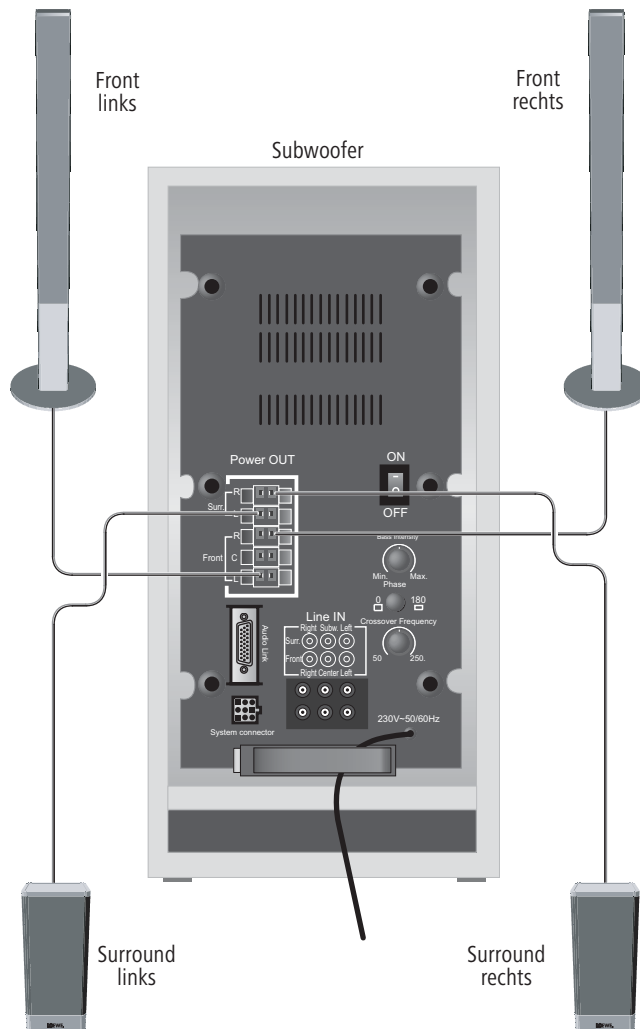

# Inbetriebnahme und Bedienung

Bevor Sie mit der Inbetriebnahme und Einstellung beginnen, vergewissern Sie sich, dass alle Kabel korrekt angeschlossen sind.

## Subwoofer ein-/ausschalten

Mit dem **ON/OFF**-Schalter ③ schalten Sie die Individual Sound Lautsprecher-Anlage in Stellung „I - ON“ ein.

Ist der Subwoofer wie auf Seite 8/9 beschrieben angeschlossen, dann brauchen Sie den Subwoofer nicht mehr separat ein- und auszuschalten. Nach dem erstmaligen Einschalten des Subwoofers wird er immer zusammen mit dem Loewe TV-Gerät bzw. dem Loewe Auro Preceiver automatisch ein- und ausgeschaltet.

## Einstellungen am Loewe TV-Gerät

Melden Sie die neuen Geräte wie in der Bedienungsanleitung Ihres Loewe TV Gerätes unter „Betrieb zusätzlicher Geräte“ bzw. „Externe Geräte“ beschrieben an.

## Einstellungen am Loewe Auro Preceiver

Nehmen Sie die erforderlichen Lautsprecher Einstellungen an Ihrem Loewe Auro Preceiver wie in der Auro Bedienungsanleitung unter „Erstinbetriebnahme - Lautsprechersystem einstellen“ beschrieben vor.

## Phasen-Umschalter/Bass-Intensität

Mit dem Phasen-Umschalter „Phase“ ⑦ und dem Regler „Bass-Intensity“ ⑥ haben Sie die Möglichkeit die Bass-Wiedergabe zu optimieren.

Wir empfehlen, folgendermaßen vorzugehen:

- Wenn der Subwoofer in der Ecke des Raumes steht, den Bass-Intensitätsregler auf „Min.“ stellen.
- Wenn der Subwoofer an einer Wand steht, den Bass-Intensitätsregler in Mittelstellung bringen.
- Wenn der Subwoofer frei im Raum steht, den Bass-Intensitätsregler auf „Max.“ stellen.
- Starten Sie z.B. eine DVD Wiedergabe und wählen Sie einen Titel mit Bassanteilen aus.
- Lassen Sie von einer zweiten Person den Phasen-Umschalter betätigen, während Sie auf Ihrem Platz sitzen und zuhören.
- Entscheiden Sie selbst, welche Schalterstellung in Ihrem Fall die bessere Basswiedergabe ergibt.
- Stellen Sie gegebenenfalls die Bass-Intensität nach Ihren Wünschen ein.

## Grenzfrequenz einstellen

Mit dem Drehknopf „Crossover Frequency“ ⑧ haben Sie die Möglichkeit die Grenzfrequenz für die Basswiedergabe je nach dem welche Lautsprecher Sie angeschlossen haben, zwischen 50 Hz und 250 Hz einzustellen.

Für Loewe Audio-Systeme ist der Drehknopf auf 250 Hz einzustellen, da die Grenzfrequenz hier in der Signalquelle (TV-Gerät bzw. Auro) eingestellt wird.

## Abdeckung am Subwoofer

Nach dem Sie die Einstellungen auf dieser Seite vorgenommen haben, setzen Sie die Abdeckung an der Rückseite des Subwoofers wieder auf.

# Technische Daten

## Subwoofer

Abmessungen Subwoofer in cm	B 43 x H 24,4 x T 35,5
Gewicht Subwoofer in kg	12,6
Digitale Endstufen	6 Kanäle
Prinzip	1 Weg Bassreflex, aktiv
Bestückung	1x Bass 200 mm
Belastbarkeit Subwoofer	100 (Sinus) / 150 Watt (max. Musik)
Satelliten-Kanäle	50 (Sinus) / 65 Watt (max. Musik)
Netzspannung	220 – 240 Volt
Max. Leistungsaufnahme	250 Watt
Nominale Leistungsaufnahme	50 Watt
Leistungsaufnahme in Standby	< 0,5 Watt
Bassintensität	±12 dB
Übertragungsbereich	38 Hz–250 Hz ± 3dB
Phasenschalter	Ja
Netzschalter	Ja
Systemlink	Audio Link 25-pol D-Sub Würfelbuchse 9-pol JST

## Satelliten-Lautsprecher

Abmessungen Satelliten-Lautsprecher in cm ohne/mit Stand	B 6,2 H 15 x T 6,2 / Stand Ø 20 x H 100,5
Gewicht Satelliten-Lautsprecher in kg ohne/mit Stand	0,7 / 3,3
Prinzip	1-Weg-geschlossen
Bestückung	2x Breitband, Papier Membran, Ø 55mm
Belastbarkeit	50W (Sinus) / 50W (max. Musik)
Impedanz	8 Ohm
Übertragungsbereich	160 Hz–20 kHz - 6dB
Schalldruck	86 dB spl (1w/m)

## Stand-Lautsprecher

Abmessungen Stand-Lautsprecher in cm	Ø 26 x H 112,5
Gewicht Stand-Lautsprecher in kg	11,5
Prinzip	3 Wege Bassreflex, d'Appolito-Anordnung
Bestückung	2x Bass 80 mm, Papier Membran 2x Breitband 80 mm, Papier Membran 1x Hochton, beschichtete Gewebekalotte, Ø 33mm
Belastbarkeit	75W (Sinus) / 120W (max. Musik)
Impedanz	4 -8 Ohm
Übertragungsbereich	65 Hz–22 kHz - 6dB
Schalldruck	84 dB spl (1w/m)

## Impressum

Die Loewe Opta GmbH ist eine Aktiengesellschaft deutschen Rechts mit Hauptsitz in Kronach.

Industriestraße 11, 96317 Kronach  
Telefon: + 49 (0)9261 / 99-0  
Fax: + 49 (0)9261 / 99-500  
Email: [ccc@loewe.de](mailto:ccc@loewe.de)

Handelsregister: Amtsgericht Coburg, Nr. HRB 42243  
Umsatzsteueridentifikationsnummer: DE 193216550  
WEEE-Registrierungsnummer: DE 41359413

Redaktionsdatum 06.10. 8.Auflage  
© Loewe Opta GmbH, Kronach  
Alle Rechte, auch die der Übersetzung, vorbehalten.  
Änderungen des Designs und der technischen Daten ohne vorherige Ankündigung möglich.

# Content

<b>Welcome</b>	<b>14</b>
Scope of delivery	14
Accessories	14
Disposal	15
Cardboard box and packaging	15
The unit	15
Cleaning	15
For your safety	15
<b>Setting up</b>	<b>16</b>
Installing the subwoofer and satellite speakers	16
Basic information	16
Satellite loudspeakers	16
Subwoofer	16
Suggestion for Surround positioning solution (L27xx/SL1xx)	17
Suggestion for Stereo positioning solution (L2650)	17
<b>Connection</b>	<b>18</b>
Wiring Loewe Flat-TV (L27xx/SL1xx) – Individual Sound	18
Wiring Loewe Flat TV – Auro – Individual Sound (L2650)	19
Connecting the speakers to the subwoofer	20
Secure all the cables in the clip	20
Connecting the subwoofer to the mains	20
<b>Start-up and operation</b>	<b>21</b>
Switching the subwoofer on/off	21
Settings on the Loewe TV set	21
Settings on the Loewe Auro Preceiver	21
Phase switch/bass intensity	21
Setting the crossover frequency	21
Cover on the subwoofer	21
<b>Technical Data</b>	<b>22</b>
Masthead	22

# Welcome

## Thank you

for choosing a Loewe product. We are happy to have you as a customer.

At Loewe we combine the highest standards of technology, design and user friendliness. This applies equally for TV, DVD, video and accessories.

Neither technology nor design is an end in itself, but both are intended to provide our customers with the best possible audio and visual experience.

Our design is not influenced by short-term, fashionable trends. You have, after all, purchased a high-quality piece of equipment which you do not want to get tired of looking at tomorrow or the day after.

The Individual Sound loudspeaker system is designed for Loewe Flat TV sets.

The loudspeaker system can be individually extended from a simple stereo combination through a variant with four satellite loudspeakers to the top quality solution with four standing loudspeakers. The subwoofer with integrated amp is also included respectively.

You can thus play DVDs in Dolby Digital cinema quality. You can also convert stereo broadcasts or playbacks (from a video recorder or DVD player) in Dolby ProLogic or Virtual or Circle Surround into a 5.1 surround signal and play it over the Individual Sound speaker system. If your TV set is equipped with a digital tuner (DVB) and Auro 2216 PS is connected, the received digital surround signal is decoded and played back over the Individual Sound system.

The Individual Sound speaker system switches on and off automatically with the Loewe Flat TV set, the Loewe DVD Preceiver.

The settings for Dolby Digital can be made comfortably with the menus of the Loewe Flat TV, or with the menu of the DVD Preceiver Auro/Audiovision if this is being used.

You can also operate this speaker system on an external decoder. But then you will lose the Loewe system advantages. In this case, see your decoder (AV receiver) for operation.

A lower limit frequency of 150 Hz must be set for the satellite speakers S1, and 90 Hz for the standing speakers L1.

## Scope of delivery

### Subwoofer I Sound, Order No. 66213D/T/U10

- Subwoofer I Sound
- Audio Link cable (6 m)
- 4 device feet
- 4 self-adhesive feet
- Operating Manual

### Standing Speaker Individual Sound L1, Order No. 66202-00

- 2x standing speaker Individual Sound L1
- Loudspeaker cables (2 x 6m)
- Operating Manual

### Satellite Individual Sound S1, Order No. 66201-00

- 2x Satellite Individual Sound S1
- Loudspeaker cables (2 x 15m)
- 2x Loudspeaker cover
- Operating Manual
- Installation Instructions

## Accessories

### Stand Satellite Individual Sound

Order No. 89644B00

### Wall Holder Satellite Individual Sound

Order No. 89649L/T00

### Floor Stand Subwoofer

Order No. 67493D/T00

### Loudspeaker cover

Order No. 89808.120/.116

### Audio Link cable (1,5 m)

Order No. 89952.001

### Audio Link cable (10 m)

Order No. 89952.003

### Six-pole cinch cable (6 m)

Order No. 90421.931

### Trims

Aluminium-silver

Order No. 89646R80

ebony

Order No. 89646A80

light oak

Order No. 89646H80

bamboo

Order No. 89646I80

rosewood

Order No. 89646C80

ruby-red high-gloss

Order No. 89646N80

black high-gloss

Order No. 89646W80

Mirror

Order No. 89646Q80

Wooden trims are a natural product. UV light (strong sunshine) can lead to slight discoloration.

# Welcome

## Disposal

### Cardboard box and packaging

You have opted for a durable and technically sophisticated product. In line with national regulations regarding the disposal of packaging materials, we pay a fee to authorised recyclers who collect packaging from dealers. However, we recommend that you keep the original cardboard box and the rest of the packaging materials so that the unit can, if necessary, be transported in the safest possible conditions.

### The unit



**Important:** The EU Directive 2002/96/EG governs the proper re-acceptance, handling and recycling of used electronic appliances.

Old electronic appliances must therefore be disposed of separately. Never throw this set in the normal domestic waste. You can hand in your old set free of charge at identified collection points or at your dealer if you buy a similar new set. Other details about re-acceptance (also for non-EU countries) are available from your local administration.

## Cleaning

It is possible that the packaging material may leave marks on the surface of the floor-standing speaker.

This does not mean that the surface has been damaged.

These marks can be easily removed using water mixed with a little washing-up liquid and applied using a soft cloth (e.g. microfibre).

Only clean your Individual Sound loudspeaker system with a damp, soft, clean cloth (without aggressive cleaning agents).

## For your safety

For your safety and to avoid unnecessary damage to your TV set, please read and observe the following safety instructions:

- Your Individual Sound loudspeaker system is designed exclusively for playing audio signals.
- You must switch off your system (Individual Sound loudspeaker system, Auro, TV and any other components which may be connected) before you can connect or disconnect other devices or loudspeakers.

Protect your Individual Sound loudspeaker system against ...

- Damp, moisture, rain, splashing water or dew
- Knocks and mechanical stresses
- Magnetic and electrical fields
- Higher electrical powers than specified
- Cold, heat, direct sunlight and extreme temperature variations
- Dust
- Covering which obstructs air circulation
- Manipulations inside the set
- Do not place any containers filled with liquids or lit candles on top of the unit.

Your Individual Sound loudspeaker system has been designed exclusively for private household use. Warranty services cover this use for the intended purpose.

**WARNING:** TO RULE OUT THE DANGER OF ELECTRIC SHOCK, DO NOT REMOVE THE COVER (OR THE REAR PANEL OF THE UNIT). THERE ARE NO PARTS INSIDE THE HOUSING WHICH CAN BE REPAIRED BY THE USER. HAVE REPAIRS DONE ONLY BY YOUR LOEWE DEALER.

If you have moved your Individual Sound loudspeaker system out of the cold into a warm environment, leave it for about an hour because of the possible forming of condensation. Do not switch on until it has reached room temperature. This avoids seriously damaging the components.

# Setting up

## Installing the subwoofer and satellite speakers

### Basic information

- Place subwoofer, standing speaker and satellite speakers with stand on a firm, level base.
- Do not place the subwoofers and speakers near to strong sources of heat or in direct sunlight.
- When installing in a cabinet or closed shelf: Leave about 2.5 cm free around the subwoofer to allow unobstructed air circulation to avoid build-up of heat and sound pressure.
- Pull out the power cable during thunderstorms. Surge voltages caused by lightning strikes can damage the TV through the antenna system and the mains.
- Also remove the antenna and mains plugs in long periods of absence.
- The power plug of the TV set must be easily accessible so that the TV can be disconnected from the power supply at all times.
- Lay the speaker and power cables in such a way that they cannot be damaged. The power cable may not be kinked or laid over sharp edges, not stood on and not exposed to chemicals; the latter also applies to the system as a whole. A power cable with damaged insulation can lead to electric shocks and is a fire risk and must therefore be changed by qualified service personnel before operation of the set continues.
- When removing the power plug, pull the plug housing and not the cable. The wires in the plug could be damaged and cause a short circuit the next time it is plugged in.
- The speakers generate magnetic dispersion fields which act in the vicinity of the housing. We recommend a minimum distance of > 0.5 m from magnetically sensitive equipment such as CRT-TV sets, magnetic data media etc.

### Satellite loudspeakers

The satellite speakers should all be positioned at ear height, i.e. about 1 m above the floor.

Use the stands or wall holders available as accessories or place the speakers at the appropriate height on pieces of furniture or on shelves.

For the best possible listening experience, the front and surround speakers should be placed symmetrically to the TV set and your sitting position – see the illustrations overleaf.

If this is not possible, correct the distance and level of the speakers with the speaker configuration menu of the preceiver or AV receiver.

### Subwoofer

You can position the subwoofer anywhere on the floor. We recommend you to place it in one of the front corners of the room so that the bass signals radiate freely.

The subwoofer speaker can be placed in three different positions:

1. Lying on the floor.



2. Standing on the floor.

To do this, mount the 4 self-adhesive feet provided on the left-hand side of the speaker. Mount the (optional) speaker cover to protect the speaker (available from your dealer) if necessary.

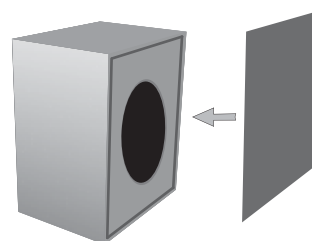

3. In the Loewe Cube i.

The 4 device feet must be removed and the 4 enclosed self-adhesive feet must be mounted on the bottom of the speaker instead. Make sure that the speaker is positioned exactly over the sound opening in the rack.



**Important:** Never obstruct the air vents on the back of the subwoofer. Make sure it is far enough away (> 4 cm) from the floor or wall.

Please reduce the volume of the subwoofer during a recording with a DVD recorder positioned in the rack, to ensure the recording is successful.

# Setting up

## Suggestion for Surround positioning solution (L27xx/SL1xx)

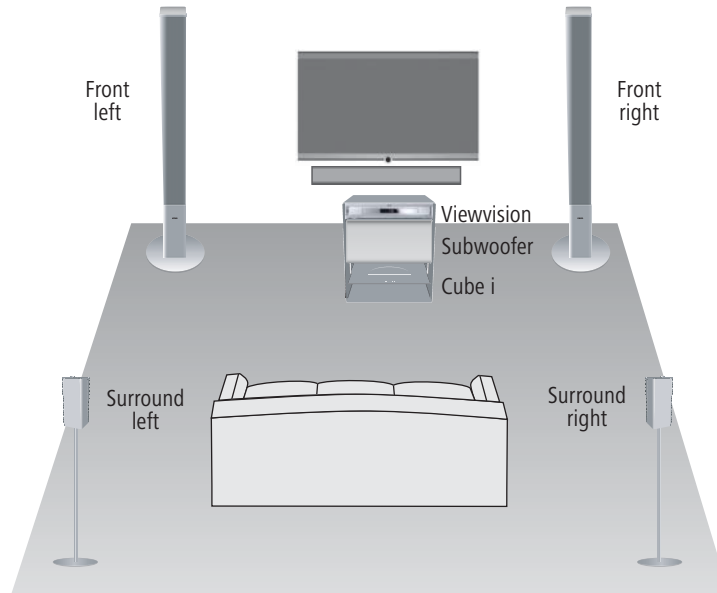

## Suggestion for Stereo positioning solution (L2650)

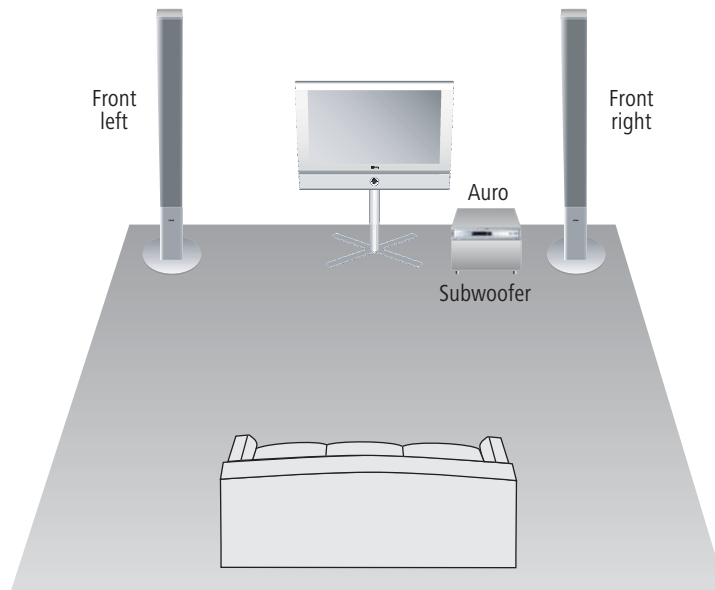

# Connection

## Wiring Loewe Flat-TV (L27xx/SL1xx) – Individual Sound

► The TV set must be equipped with a digital Audio Decoder. If this has not been done at the factory, please consult your dealer and ask him for the suitable Loewe upgrade kit.

Mount the Audio Link cable with the 25-pin plug on the TV set and subwoofer.

English

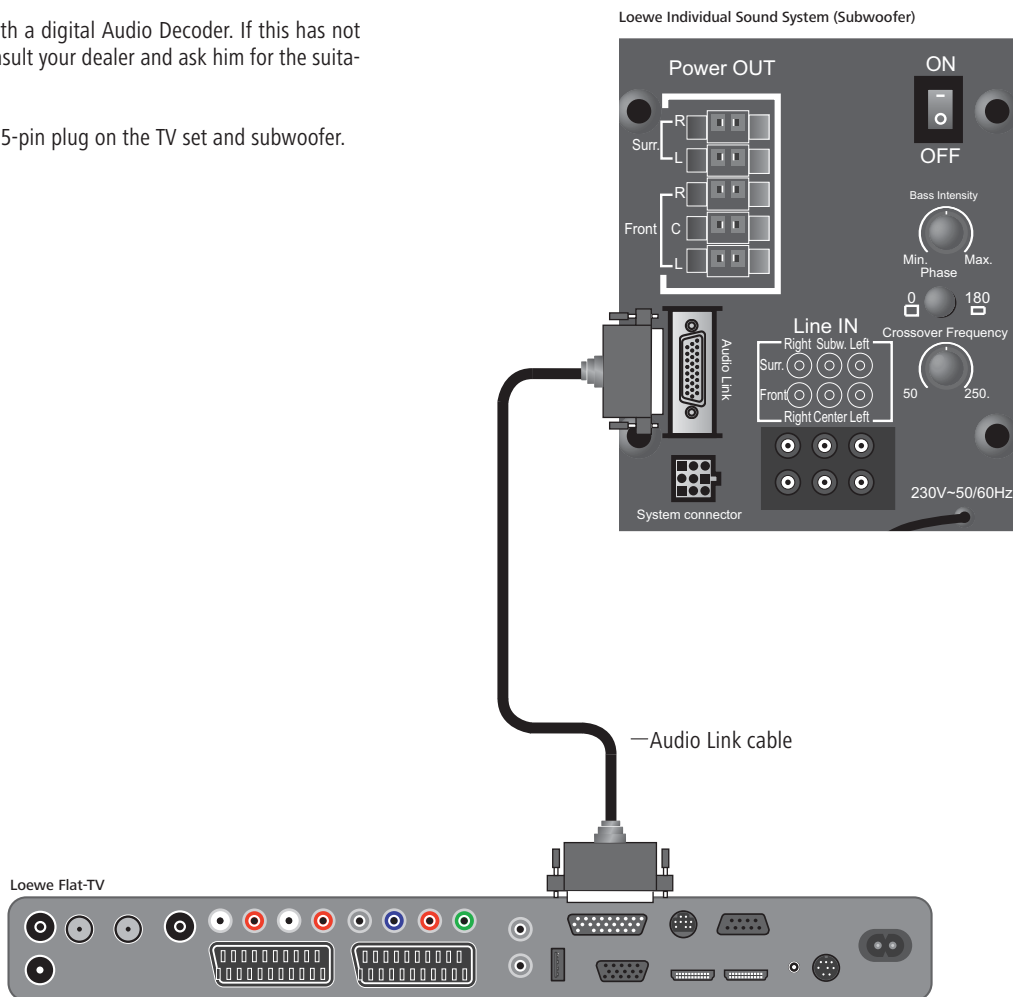

# Connection

## Wiring Loewe Flat TV – Auro – Individual Sound (L2650)

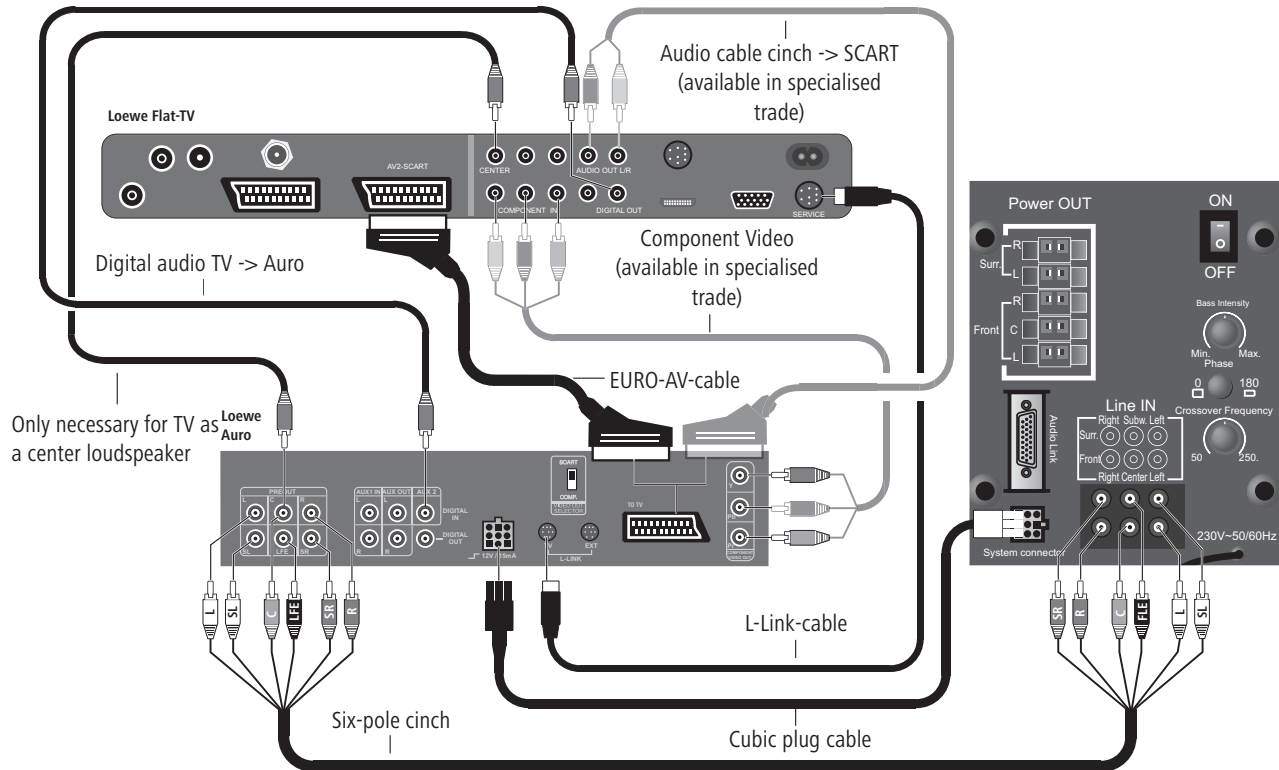

Connect the cables as shown in the graphic:

- Connect Auro to socket AV2 of the Loewe Flat TV. You must use a Euro-AV cable in which all contacts are wired.
- To get a better picture quality, use a three-wire cinch cable (available from your dealer) and connect it to Auro "COMPONENT VIDEO OUT" and "SD/HD-COMPONENT IN" of the TV set. Set the "VIDEO OUT SELECTOR" switch on the back of Auro to the "COMP." position.
- With a six-wire cinch cable (available from your dealer), connect the cinch socket group "PRE-OUT" of Auro to the cinch socket group "Line-IN" ③ of the subwoofer. Connect the sockets as follows:
  - Auro socket "Preout C" to subwoofer socket "Line IN Center";
  - Auro socket "Preout LFE" to subwoofer socket "Line IN Subw.";
  - Auro socket "Preout L" to subwoofer socket "Line IN Front Left";
  - Auro socket "Preout R" to subwoofer socket "Line IN Front Right";
  - Auro socket "Preout SL" to subwoofer socket "Line IN Surr. Left";
  - Auro socket "Preout SR" to subwoofer socket "Line IN Surr. Right".

- Connect the cubic plug cable from the "System connector" socket ③ on the subwoofer to the cubic socket on Auro (the side of the cable with anti-kink). The cubic plugs are secured in the socket by a lug. You have to press down the lug first before you can remove the cubic plug.
- To use the TV as a center loudspeaker connect "AUDIO IN C" on the TV set to "PRE OUT C" on the DVD Preceiver with a cinch cable (the connection of the center cable "C" between Auro and Individual Sound is omitted).
- To play the TV sound over Auro/Individual Sound, connect the digital audio output of the TV set "AUDIO DIGITAL OUT" with the "DIGITAL IN" input from Auro with a cinch cable.
- Before establishing the L-Link, Auro and the TV must be in the powerless state otherwise these devices cannot identify each other after switching on.
- Audio cable cinch -> SCART (available from your dealer) when using the component signal and "TV as center speaker".

# Connection

## Connecting the speakers to the subwoofer

### Satellite speakers

Thread the speaker cable through the hole in the enclosed speaker cover (A). One of the two wires of the speaker cable (C) is marked black. Connect these black marked wires with the black terminal on the subwoofer ① (wiring according to the picture on the right) and the black terminal (B) on the speaker. Connect the unmarked wires with the red terminals. Then press the cover (A) back onto the satellite speaker.

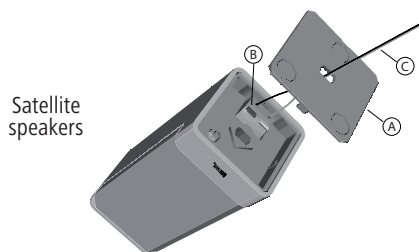

### Standing speaker

Place the standing loudspeaker carefully on the cushioned rest. Turn the two screw terminals (B) in counterclockwise direction until the openings of the terminals are visible. Connect the black marked wire of the speaker cable to the black terminal on the subwoofer ① (see connecting diagram in illustration on the right) and the black terminal (B) of the speaker respectively. Connect the unmarked wires with the red terminals.

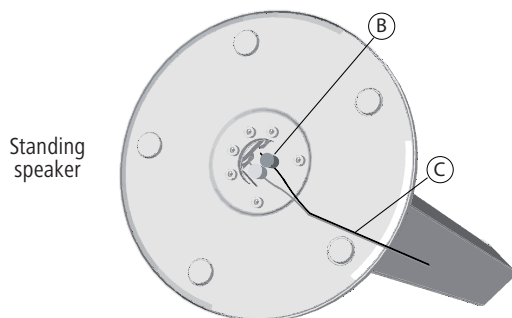

Position the speakers as described on pages 16 to 17 or mount the satellite speakers on the wall with the wall holder or on the optional stand as described in the respective installation instructions.

## Secure all the cables in the clip

Open the cable clip ④ at the bottom of the subwoofer, lay all the cables in it and close the clip again. This fixes the cables.

## Connecting the subwoofer to the mains

Plug the mains plug of the subwoofer into a 230 V AC socket.

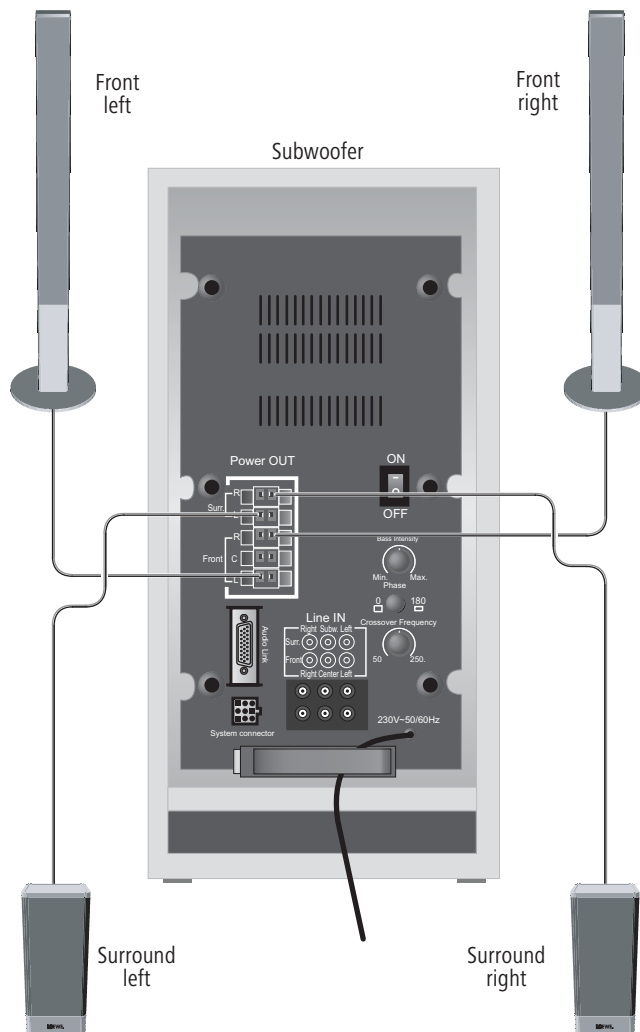

# Start-up and operation

Before beginning with start-up and operation, make sure that all the cables are connected correctly.

## Switching the subwoofer on/off

You switch the Individual Sound loudspeaker system on in position "I – ON" with the **ON/OFF** switch ⑤.

If the subwoofer is connected as described on page 18 to 19, there is no need to switch the subwoofer on and off separately any more. After switching on the subwoofer for the first time, it is always switched on and off immediately with the Loewe TV set or the Loewe Auro Preceiver.

## Settings on the Loewe TV set

Make the necessary settings on your Loewe Auro Preceiver as described in the Auro operating manual in the chapter "Initial start-up" / "External devices".

## Settings on the Loewe Auro Preceiver

Make the necessary settings on your Loewe Auro Preceiver as described in the Auro operating manual in the chapter "Initial start-up – setting the loudspeaker system".

## Phase switch/bass intensity

The "Phase" switch ⑦ and the "Bass intensity" knob ⑥ enable you to optimize bass reproduction.

We recommend you to proceed as follows:

- If the subwoofer is in the corner of the room, set the bass intensity knob to "Min".
- If the subwoofer is against a wall, set the bass intensity knob to the center position.
- If the subwoofer is standing freely in the room, set the bass intensity knob to "Max".
- Start DVD playback for example and select a title with bass parts.
- Have a second person activate the phase switch whilst you sit and listen.
- Decide for yourself which switch position reproduces the best bass sound.
- Set the bass intensity to suit your taste if necessary.

## Setting the crossover frequency

The "Crossover Frequency" knob ⑧ gives you the possibility of setting the limit frequency for bass reproduction between 50 Hz and 250 Hz depending on which speakers you have connected. The knob should be set to 250 Hz for Loewe Audio Systems because the crossover frequency is set in the Loewe audio sources (TV/Auro).

## Cover on the subwoofer

After you have made the settings described in "Start-up and operation", replace the cover on the rear of the subwoofer.

# Technical Data

## Subwoofer

Dimensions of subwoofer in cm	W 43 x H 24,4 x D 35,5
Weight subwoofer in kg	12,6
Digital output stages	6 channels
Principle	1 way bass reflex, active
Fitting	1x bass 200 mm
Load capacity subwoofer	100 (sine) / 150 Watt (max. music)
Satellite channels	50 (sine) / 65 Watt (max. music)
Mains voltage	220 – 240 Volt
Max. power consumption	250 Watts
Nominal power consumption	50 Watts
Power consumption on standby	< 0,5 Watts
Bass intensity	±12 dB
Transmission range	38 Hz–250 Hz ± 3dB
Phase switch	yes
Power switch	yes
System link	Audio Link 25-pole D-Sub Cubic socket 9-pin JST

## Satellite loudspeakers

Dimensions satellite loudspeakers in cm without/with stand	W 6,2 H 15 x D 6,2 / Stand Ø 20 x H 100,5
Weight satellite loudspeakers in kg without/with stand	0,7 / 3,3
Principle	1 way
Fitting	2x broadband, paper diaphragm, Ø 55mm
Load capacity	50 W (sine) / 50 W (max. music)
Impedance	8 Ohm
Transmission range	160 Hz–20 kHz - 6dB
Sound pressure	86 dB spl (1w/m)

## Standing speaker

Dimensions standing speaker in cm	Ø 26 x H 112,5
Weight standing speaker in kg	11,5
Principle	3 way bass reflex, d'Appolito arrangement
Fitting	2x bass 80 mm, paper diaphragm 2x broadband 80 mm, paper diaphragm 1x treble, coated fabric calotte, Ø 33mm
Load capacity	65 W (sine) / 120 W (max. music)
Impedance	4 -8 Ohm
Transmission range	75 Hz–22 kHz - 6dB
Sound pressure	84 dB spl (1w/m)

## Masthead

Loewe Opta GmbH is a public limited company of German law with its Head Office in Kronach.

Industriestrasse 11, 96317 Kronach  
Telephone: + 49 (0)9261 / 99-0  
Fax: + 49 (0)9261 / 99-500  
E-mail: [ccc@loewe.de](mailto:ccc@loewe.de)

Trade Register: Municipal Court Coburg, No. HRB 42243  
VAT ID-No.: DE 193216550  
WEEE Registration number: DE 41359413

Issue 06.10. 8<sup>th</sup> edition  
© Loewe Opta GmbH, Kronach  
All rights reserved including translation.  
Design and technical specifications are subject to change without notice.

# Table des matières

<b>Bienvenue</b>	<b>24</b>
Contenu de la livraison	24
Accessoires	24
Élimination des déchets	25
Emballage et carton	25
L'appareil	25
Nettoyage	25
Pour votre sécurité	25
<b>Mise en place</b>	<b>26</b>
Mise en place du subwoofer et des haut-parleurs Satellite	26
L'essentiel	26
Haut-parleur Satellite	26
Subwoofer	26
Proposition de disposition Surround (L27xx/SL1xx)	27
Proposition de disposition Stéréo (L2650)	27
<b>Le raccordement</b>	<b>28</b>
Câblage Téléviseur Loewe Flat-TV (L27xx/SL1xx) – Individual Sound	28
Câblage Téléviseur Flat – Auro – Individual Sound de Loewe (L2650)	29
Raccorder les haut-parleurs au subwoofer	30
Assurer tous les câbles dans le support	30
Raccorder le subwoofer au réseau	30
<b>Mise en service et utilisation</b>	<b>31</b>
Mise en marche / Arrêt du subwoofer	31
Réglages sur le téléviseur Loewe	31
Réglages sur le preceiver Auro de Loewe	31
Inverseur de phase/Intensité des basses	31
Régler la fréquence seuil	31
Couvercle de protection du subwoofer	31
<b>Caractéristiques techniques</b>	<b>32</b>
Notice	32

# Bienvenue

## Nous vous remercions

d'avoir choisi un produit Loewe. Nous sommes ravis que vous soyez notre nouveau client.

Avec le nom Loewe, nous allions les plus hautes exigences en matière de technique, d'esthétique et de convivialité.

Ceci vaut de la même manière pour les téléviseurs, les lecteurs DVD, les magnétoscopes, les appareils audio et les accessoires.

Pourtant, ni la technique ni l'esthétique ne sont des buts en soi, mais doivent au contraire offrir à nos clients le plaisir maximum pour l'œil et pour l'oreille.

En ce qui concerne l'esthétique, nous ne nous sommes pas non plus laissés guider par les tendances éphémères de la mode. En effet, vous avez acquis un appareil de haute qualité et dont vous voulez également profiter demain et après-demain.

Le système de haut-parleurs Individual Sound est conçu pour les téléviseurs Flat de Loewe.

Ce système de haut-parleurs toutefois être étendu de la simple version stéréo jusqu'à la version haut de gamme avec quatre haut-parleurs sur pied, en passant par la variante avec quatre haut-parleurs Satellite. Chaque version comprend également le subwoofer avec amplificateur intégré.

Ainsi, vous avez la possibilité de restituer vos DVD avec la qualité sonore Dolby Digital propre aux salles de cinéma. Vous pouvez également convertir les émissions et lectures stéréo (du magnétoscope ou du lecteur DVD) en Dolby ProLogic, resp. Virtual ou Circle Surround en un signal quasi surround 5.1 et les restituer avec le système de haut-parleurs Individual.

Si votre téléviseur (à partir de châssis L27xx) est équipé d'un tuner numérique (DVB), le signal surround numérique reçu est décodé et restitué via l'installation Individual Sound.

Le système de haut-parleurs Individual se met en marche et stoppe automatiquement avec le téléviseur Loewe ou le preceiver DVD Loewe.

Vous pouvez procéder avec une grande facilité aux réglages pour Dolby Digital par l'intermédiaire du menu du téléviseur Flat de Loewe ou bien, en cas d'utilisation du preceiver DVD Auro/Audiovision, par l'intermédiaire de son menu.

Vous pouvez également raccorder ce système de haut-parleurs à un décodeur externe. Dans ce cas, vous perdez les avantages du système Loewe. Veuillez alors consulter votre décodeur (récepteur AV) pour la commande.

Pour le haut-parleur Satellite S1, il conviendra alors de régler une fréquence seuil minimum de 150 Hz et de 90 Hz pour le Standbox L1.

## Contenu de la livraison

### Subwoofer I Sound, Réf. 66213D/T/U10

- Subwoofer I Sound
- Câble Audio Link (6 m)
- 4 pieds d'appareil
- 4 pieds autocollants
- Mode d'emploi

### Standbox Individual Sound L1, Réf. 66202-00

- 2 x Standbox Individual Sound L1
- Câble pour haut-parleur (2 x 6 m)
- Mode d'emploi

### Satellit Individual Sound S1, Réf. 66201-00

- 2 x Satellit Individual Sound S1
- Câble pour haut-parleur (2 x 15 m)
- 2x Couvercle de haut-parleur
- Mode d'emploi
- Instructions de montage

## Accessoires

<b>Pied Satellit Individual Sound</b>	<b>Réf. 89644B00</b>
<b>Support mural Satellit Individual Sound</b>	<b>Réf. 89649L/T00</b>
<b>Floor Stand Subwoofer</b>	<b>Réf. 67493D/T00</b>
<b>Couvercle de haut-parleur</b>	<b>Réf. 89808.120/.116</b>
<b>Câble Audio Link (1,5 m)</b>	<b>Réf. 89952.001</b>
<b>Câble Audio Link (10 m)</b>	<b>Réf. 89952.003</b>
<b>Câble Prise jack 6 pôles (6 m)</b>	<b>Réf. 90421.931</b>
<b>Eléments d'habillage encastrables</b>	<b>Standbox</b>
Gris alu	Réf. 89646R80
Ebène	Réf. 89646A80
Chêne clair	Réf. 89646H80
Bambou	Réf. 89646I80
Palissandre	Réf. 89646C80
Rubis brillant	Réf. 89646N80
Noir brillant	Réf. 89646W80
Miroir	Réf. 89646Q80

Les éléments d'habillage encastrables en bois sont des produits naturels. La lumière ultraviolette (exposition à la lumière du soleil) peut causer de légères décolorations.

# Bienvenue

## Elimination des déchets

### Emballage et carton

Vous avez choisi un produit de technique de très haute qualité et de longue durée. Pour l'élimination de l'emballage, nous avons, selon les décrets nationaux, pris en charge les frais demandés par des entreprises de récupération qui viennent chercher l'emballage chez le revendeur. Nous vous conseillons cependant de conserver le carton original et les matériaux d'emballage afin que l'appareil soit bien protégé en cas de nécessité de transport.

### L'appareil



**Attention :** La Directive européenne 2002/96/UE régit la reprise, le traitement et le recyclage corrects des appareils électroniques usagés. C'est pourquoi les appareils électroniques usagés doivent être éliminés de manière séparée des autres. Lors de son élimination, ne pas jeter l'appareil dans les poubelles normales !

Vous pouvez déposer votre ancien appareil gratuitement dans l'une des déchetteries indiquées, voire chez votre revendeur spécialisé, si vous achetez un appareil neuf similaire. Pour de plus amples informations concernant le retour (également pour les pays qui ne sont pas membres de l'UE), adressez-vous à votre administration compétente.

## Nettoyage

Il peut arriver que l'empreinte des matériaux d'emballage apparaisse sur la surface du haut-parleur.

Il ne s'agit pas là d'un endommagement de la surface.

Ces empreintes peuvent être effacées très facilement à l'aide d'un chiffon doux (par ex. en microfibras) imprégné d'eau additionnée de produit vaisselle.

Nettoyez votre système de haut-parleurs Individual Sound uniquement avec un tissu humide, doux et propre (sans aucun produit d'entretien corrosif).

## Pour votre sécurité

Pour votre sécurité et afin de prévenir tout endommagement inutile de l'appareil, veuillez lire et respecter les instructions de sécurité suivantes :

- Votre système de haut-parleurs Individual Sound est exclusivement conçu pour la restitution de signaux sonores.
- Il convient d'éteindre impérativement votre installation (système de haut-parleurs Individual Sound, Auto, téléviseur et les éventuels autres modules raccordés) avant de brancher ou de retirer d'autres appareils ou haut-parleurs.

Protéger votre système de haut-parleurs Individual Sound...

- de l'humidité, pluie, projections d'eau ou rosée
- des coups et des contraintes mécaniques
- des champs magnétiques et électriques
- des puissances électriques supérieures à celles indiquées
- du froid, de la chaleur, des rayons directs du soleil et des fortes variations de température
- de la poussière
- des protections empêchant la ventilation
- de toute intervention sur l'intérieur de l'appareil
- Ne posez pas d'objets remplis de liquide ou de bougies allumées sur l'appareil.

Votre système de haut-parleurs Individual Sound a été conçu pour une utilisation privée dans le cadre domestique. La garantie ne sera accordée que dans le cadre de cette utilisation conforme.

**AVERTISSEMENT :** AFIN D'EXCLURE LE RISQUE D'ELECTROCUTION, NE PAS ENLEVER LE COUVERCLE (OU PANNEAU ARRIERE DE L'APPAREIL). LE CORPS DE L'APPAREIL NE CONTIENT AUCUN COMPOSANT SUSCEPTIBLE D'ETRE REPARÉ PAR L'UTILISATEUR. FAITES EFFECTUER LES TRAVAUX DE REPARATION PAR UN CONCESSIONNAIRE LOEWE.

Si vous déplacez votre système de haut-parleurs Individual Sound d'un endroit froid à un endroit chaud, laissez-le reposer environ une heure en raison de l'éventuelle formation de condensation. Allumez-le seulement lorsqu'il a atteint la température ambiante. Vous évitez ainsi des dommages sérieux sur les composants.

# Mise en place

## Mise en place du subwoofer et des haut-parleurs Satellite

### L'essentiel

- Placer le subwoofer, les haut-parleurs Standbox et Satellite avec pied sur un sol plan et stable.
- Ne pas placer le subwoofer et les haut-parleurs à proximité d'une forte source de chaleur ou en vue directe des rayons du soleil.
- Lors de l'installation dans une armoire ou dans une étagère fermée : laisser environ 2,5 cm d'espace libre autour du subwoofer afin que l'air puisse circuler librement et éviter une accumulation de chaleur.
- En cas d'orage, débranchez la fiche de secteur. Les surtensions dues à un coup de foudre peuvent endommager l'appareil tant via l'installation d'antenne que via le secteur.
- En cas d'absence prolongée, les fiches d'antenne et de secteur doivent également être débranchées.
- La fiche de secteur doit être accessible facilement afin de pouvoir à tout moment débrancher l'appareil du réseau.
- Installer les câbles de haut-parleurs et d'alimentation électrique de façon à ce qu'il ne puissent pas être endommagés. Le câble d'alimentation électrique ne doit pas être plié ni posé sur une arête vive, ni être piétiné, ni exposé à des substances chimiques ; cette dernière instruction vaut pour l'ensemble de l'installation. Un câble d'alimentation électrique présentant un défaut d'isolation peut provoquer une électrocution et représente un risque d'incendie ; de ce fait, il doit impérativement être remplacé avant toute poursuite de l'utilisation par un personnel SAV qualifié.
- Lorsque vous débranchez la fiche réseau, ne tirez pas sur le câble mais sur le boîtier de la fiche. Les câbles dans la fiche réseau peuvent être endommagés et entraîner un court-circuit lorsque vous le rebranchez.
- Les haut-parleurs génèrent des champs magnétiques qui agissent dans l'environnement du boîtier. C'est pourquoi nous recommandons de respecter un écart minimum  $> 0,5$  m avec les appareils sensibles aux champs magnétiques comme p. ex. les téléviseurs CRT, les supports magnétiques de données, etc.

### Haut-parleur Satellite

Nous vous recommandons de placer les haut-parleurs Satellite à hauteur de vos oreilles, c.-à-d. à environ 1 mètre au-dessus du sol. Installez-les à l'aide des pieds ou supports muraux disponibles comme accessoires ou bien placez-les sur un meuble ou une étagère à la hauteur recommandée. Afin d'obtenir une restitution sonore spatiale la plus optimale possible, les haut-parleurs frontaux et Surround doivent être placés de manière symétrique par rapport au téléviseur et à votre siège – cf. illustrations des pages suivantes. Si cela n'est pas possible, corrigez alors distance et volume sonore des haut-parleurs via le menu de configuration de haut-parleurs du préamplificateur ou du récepteur AV.

### Subwoofer

Quant au subwoofer, vous pouvez l'installer par terre à l'endroit de votre choix. Nous vous recommandons de le placer dans l'un des coins avant de votre pièce en veillant toutefois à une libre restitution des basses.

La Subwoofer Box peut être placée dans trois positions différentes:

1. Couché sur le sol.



2. Debout sur le sol.

Pour cela, monter les 4 pieds autocollants livrés sur le côté gauche de la Box. En cas de besoin, montez le couvercle du haut-parleur (optionnel) pour protéger celui-ci (disponible dans les magasins spécialisés).

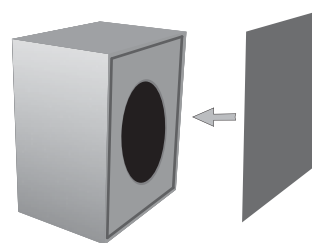

3. Dans le meuble Cube i de Loewe.

Enlever alors les 4 pieds d'appareil et remplacez-les par les 4 pieds autocollants à la face inférieure de la Box. Veiller à ce que le haut-parleur soit positionné exactement au-dessus de l'ouverture de diffusion du Rack.



**Attention :** ne jamais empêcher la libre circulation de l'air à la partie arrière du subwoofer. Veillez à toujours respecter un écart suffisant ( $> 4$  cm) par rapport au sol ou au mur.

Veillez réduire le volume sonore du subwoofer pendant un enregistrement avec un graveur DVD placé dans le rack afin que cet enregistrement réussisse.

# Mise en place

## Proposition de disposition Surround (L27xx/SL1xx)

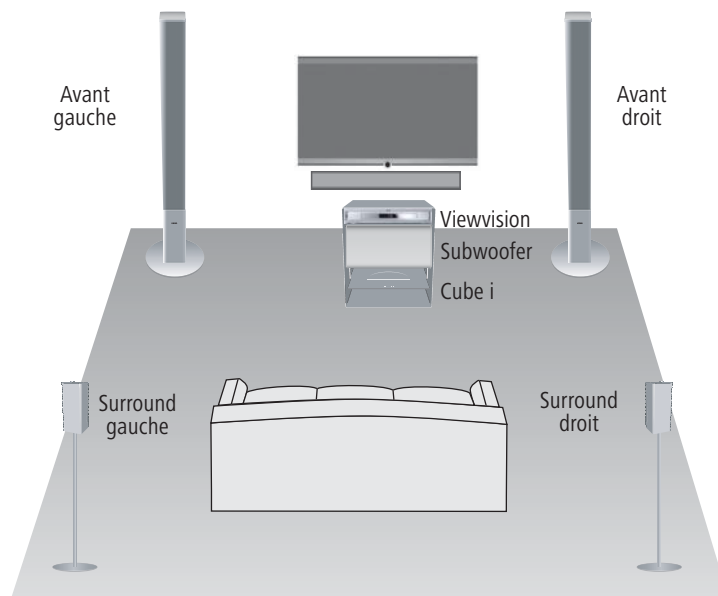

## Proposition de disposition Stéréo (L2650)

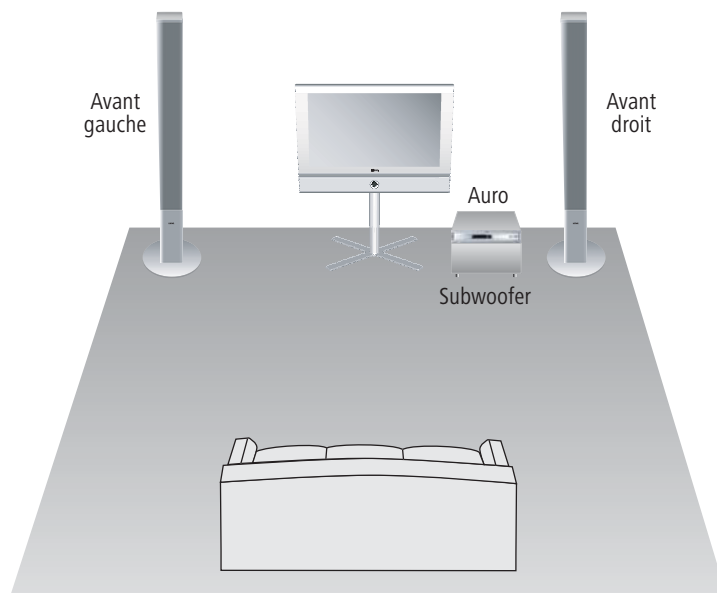

# Le raccordement

## Câblage Téléviseur Loewe Flat-TV (L27xx/SL1xx) – Individual Sound

► Le téléviseur doit être équipé d'un décodeur audio numérique. Si cela n'est pas le cas dans la configuration usine, veuillez vous adresser à votre revendeur en lui demandant une extension de Loewe adaptée.

Montez le câble Audio Link avec le connecteur à 25 pôles sur le téléviseur et le subwoofer.

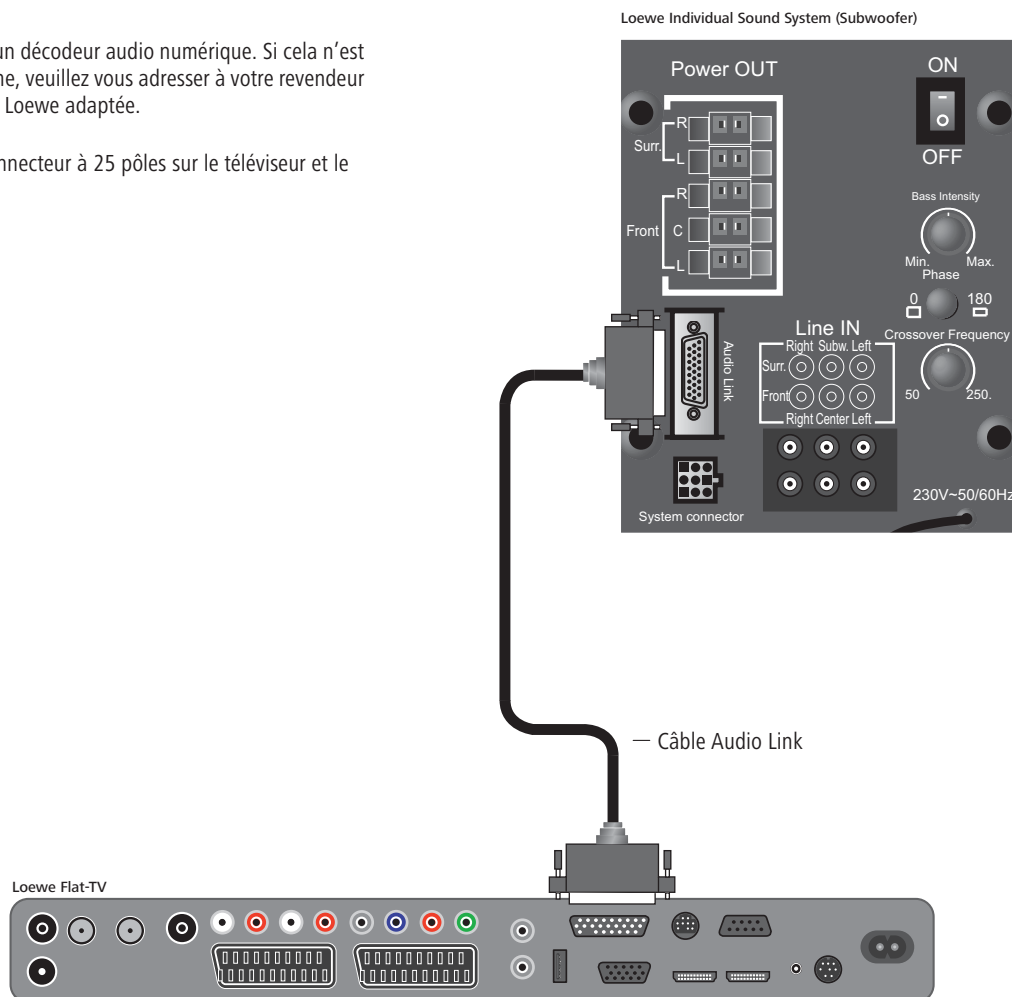

# Le raccordement

## Câblage Téléviseur Flat – Auro – Individual Sound de Loewe (L2650)

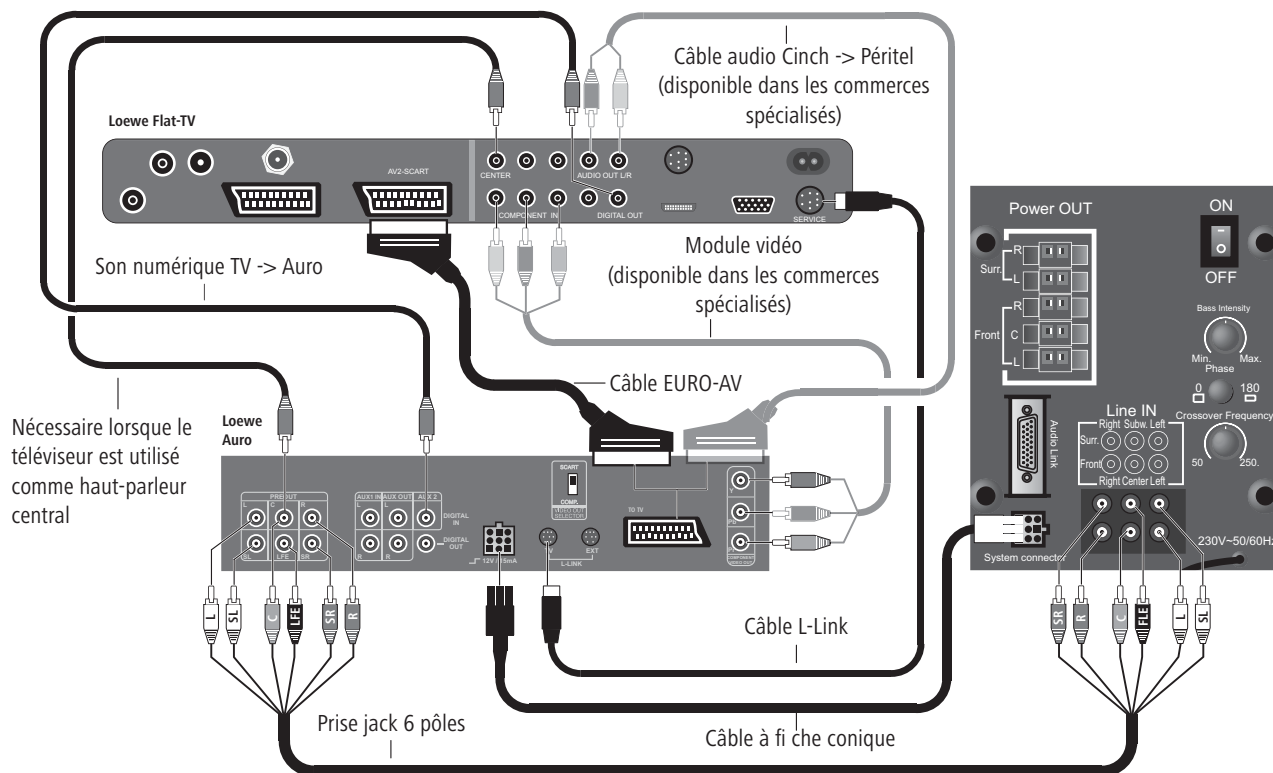

Réalisez les liaisons câblées comme représenté ci-dessus :

- Raccordez Auro à la prise AV2 du téléviseur Flat de Loewe. Branchez Auro à la prise AV2 du téléviseur plat Loewe. Utilisez impérativement un câble Euro-AV par lequel sont reliés tous les contacts.
- Afin d'obtenir une meilleure qualité d'image, utilisez un câble jack à 3 pôles (disponible dans le commerce) et raccordez-le à la prise « COMPONENT VIDEO OUT » de l'Auro et à la prise « SD/HD-COMPONENT IN » du téléviseur. Placez le commutateur « VIDEO OUT SELECTOR » sur la face arrière de l'Auro sur la position « COMP. ».
- Reliez via le câble jack six pôles (disponible dans les magasins spécialisés) le groupe de prises jack « PRE-OUT » de l'Auro avec le groupe de prises jack « Line-IN » ③ du subwoofer. Branchez les prises comme suit :
  - prise Auro « Preout C » avec prise subwoofer « Line IN Center » ;
  - prise Auro « Preout LFE » avec prise subwoofer « Line IN Subw. » ;
  - prise Auro « Preout L » avec prise subwoofer « Line IN Front Left » ;
  - prise Auro « Preout R » avec prise subwoofer « Line IN Front Right » ;
  - prise Auro « Preout SL » avec prise subwoofer « Line IN Surr. Left » ;
  - prise Auro « Preout SR » avec prise subwoofer « Line IN Surr. Right » .

- Reliez avec le câble à fiche cubique la douille « System connector » ③ du subwoofer et la douille cubique de l'Auro (le côté du câble avec protection antioxydante). Les fiches cubiques sont assurées par un ergot dans la prise. Lorsque vous enlevez la fiche cubique, vous devez d'abord abaisser cet ergot avant de retirer la fiche.
- Pour utiliser le téléviseur comme haut-parleur central, raccordez à l'aide d'un câble jack « AUDIO IN C » sur le téléviseur avec « PRE OUT C » sur le preceiver DVD (la liaison du câble Centre « C » entre l'Auro et l'Individual Sound est supprimée).
- Pour restituer le son du téléviseur via Auro/Individual Sound, raccordez la sortie son numérique du téléviseur « AUDIO DIGITAL OUT » avec l'entrée « DIGITAL IN » de l'Auro à l'aide d'un câble jack.
- Avant d'établir le raccordement L-Link, Auro et le téléviseur doivent se trouver hors tension car sinon, ces appareils ne pourront pas se reconnaître lors de la mise en marche.
- Câble audio jack -> SCART (disponible dans le commerce) avec utilisation du signal de composant et du téléviseur comme « haut-parleur central ».

# Le raccordement

## Raccorder les haut-parleurs au subwoofer

### Haut-parleur Satellite

Introduisez le câble du haut-parleur dans le trou du couvercle du haut-parleur ci-joint (A). L'un des deux brins du câble du haut-parleur (C) porte une marque noire. Reliez ce brin marqué de noir à la borne noire du subwoofer ① (Pour le schéma de raccordement, cf. l'illustration à droite) ainsi qu'à la borne noire (B) du haut-parleur. Reliez les conducteurs ne portant aucun marquage aux bornes rouges. Enfoncez de nouveau le couvercle (A) sur le haut-parleur satellite.

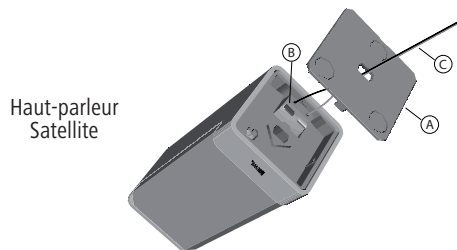

### Haut-parleur Stand

Déposez le haut-parleur Stand avec précaution sur un support rembourré. Dévissez les deux vis de bornes (B) dans le sens inverse des aiguilles d'une montre jusqu'à ce que les ouvertures des bornes soient visibles. Reliez le brin marqué en noir du haut-parleur respectivement à la borne noire du subwoofer ① (schéma de raccordement, voir illustration à droite) et à la borne noire (B) du haut-parleur. Reliez les conducteurs ne portant aucun marquage aux bornes rouges.

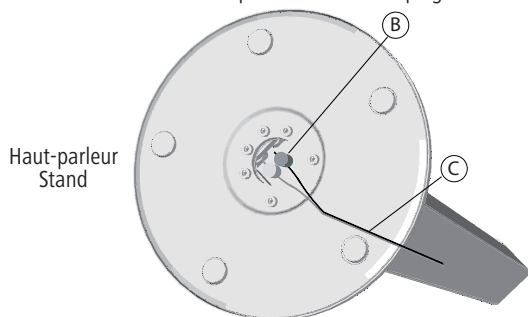

Placez les haut-parleurs comme indiqué aux pages 26 à 27 ou bien montez le haut-parleur Satellite au mur avec le support mural ou bien sur le Stand livré en option, comme décrit dans la notice de montage jointe.

## Assurer tous les câbles dans le support

Ouvrez la bride de fixation de câble ④ située en bas du subwoofer, passez-y tous les câbles et refermez-la. Tous les câbles sont ainsi fixés.

## Raccorder le subwoofer au réseau

Branchez la fiche de réseau du subwoofer sur une prise 230 V courant alternatif.

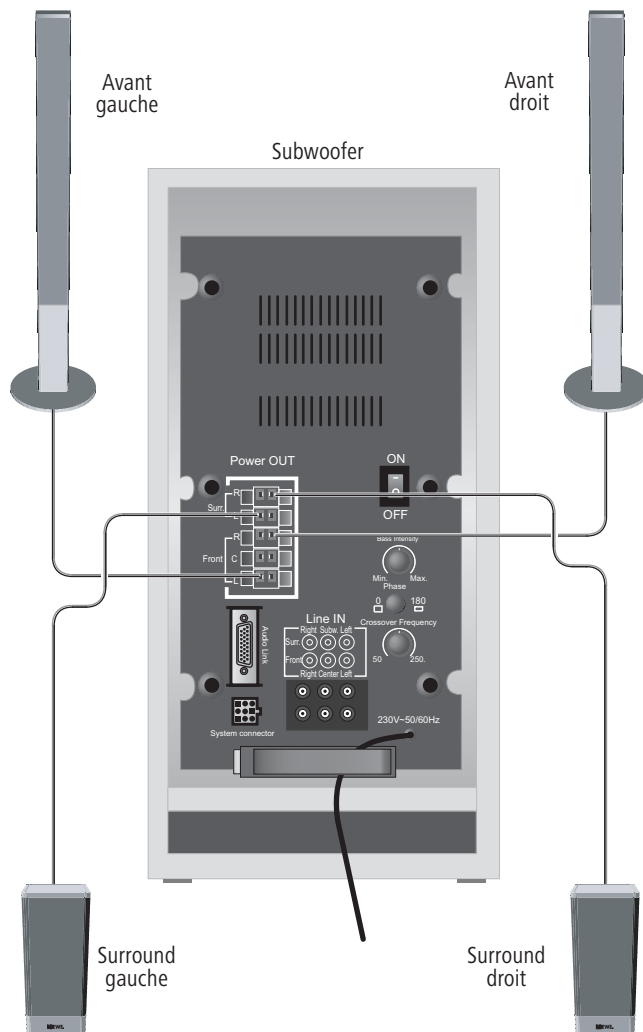

# Mise en service et utilisation

Avant d'entamer la mise en service et les réglages, s'assurer que tous les câbles sont correctement raccordés.

## Mise en marche / Arrêt du subwoofer

L'interrupteur **ON/OFF** ⑤ vous permet de mettre en marche l'installation de haut-parleurs Individual Sound en le plaçant sur la position « I – ON ».

Si le subwoofer est raccordé comme décrit à la page 28 à 29, vous n'avez alors plus besoin de mettre en marche et de couper le subwoofer de manière séparée. Après la première mise en route du subwoofer, il sera alors automatiquement mis en marche et arrêté avec le téléviseur Loewe et le preceiver Auro de Loewe.

## Réglages sur le téléviseur Loewe

Inscrivez les nouveaux appareils en suivant la procédure visée dans la notice d'utilisation de votre téléviseur Loewe à la section « Utilisation d'appareils supplémentaires » / « Appareils externes ».

## Réglages sur le preceiver Auro de Loewe

Effectuez les réglages de haut-parleur nécessaires sur votre preceiver Auro de Loewe conformément à la procédure visée dans la notice d'utilisation de l'Auro à la section « Première mise en service – Réglage du système de haut-parleurs ».

## Inverseur de phase/Intensité des basses

L'inverseur de phase ⑦ « Phase » et le bouton de réglage ⑥ « Bass Intensity » vous permettent d'optimiser la restitution des basses.

Nous vous recommandons ici de procéder comme suit :

- Si le subwoofer se trouve dans un coin de la pièce, réglez le bouton sur « Min. »
- Si le subwoofer se trouve contre un mur, réglez le bouton sur la position centrale.
- Si le subwoofer se trouve au milieu de la pièce, réglez le bouton sur « Max. »
- Lancez alors une lecture DVD p. ex. et sélectionnez un titre comprenant une forte proportion de basses.
- Faites actionner l'inverseur de phase par une autre personne tandis que vous écoutez la restitution depuis votre siège.
- Décidez vous-même quel réglage donne la meilleure restitution des basses.
- Le cas échéant, réglez l'intensité des basses selon vos besoins.

## Régler la fréquence seuil

Avec le régulateur « Crossover Frequency » ⑧, vous pouvez régler la fréquence seuil pour la restitution des basses en fonction des haut-parleurs raccordés, entre 50 Hz et 250 Hz. Pour le système audio de Loewe, le régulateur doit être configuré sur 250 Hz car la fréquence seuil sera pilotée dans les sources audio de Loewe (TV/Auro).

## Couvercle de protection du subwoofer

Après avoir procédé aux réglages dans l'option « Mise en service et utilisation », remettre en place le couvercle sur la face arrière du subwoofer.

# Caractéristiques techniques

## Subwoofer

Dimensions subwoofer en cm	L 43 x H 24,4 x P 35,5
Poids du subwoofer en kg	12,6
Etages de sortie numériques	6 canaux
Principe	1 voie Bassreflex, active
Equipement	1x basse 200 mm
Puissance Subwoofer	100 (Sinus) / 150 Watt (max. musique)
Canaux Satellite	50 (Sinus) / 65 Watt (max. musique)
Alimentation électrique	220 – 240 Volt
Puissance consommée max.	250 Watt
Puissance consommée nominale	50 Watt
Puissance consommée en veille	< 0,5 Watt
Intensité des basses	±12 dB
Plage de transmission	38 Hz–250 Hz ± 3dB
Inverseur de phase	oui
Interrupteur d'alimentation	oui
Lien système	Audio Link 25-pol D-Sub cubique 9 pôles JST

## Haut-parleur Satellite

Dimensions du haut-parleur Satellite en cm avec/sans pied	L 6,2 H 15 x P 6,2 / pied Ø 20 x H 100,5
Poids du haut-parleur Satellite en cm avec/sans pied	0,7 / 3,3
Principe	3 voies
Equipement	2 x large bande, membrane papier, Ø 55 mm
Puissance	50 W (Sinus) / 50 W (max. musique)
Impédance	8 Ohm
Plage de transmission	160 Hz–20 kHz - 6dB
Pression acoustique	86 dB spl (1w/m)

## Haut-parleur Stand

Dimensions du haut-parleur Stand en cm	Ø 26 x H 112,5
Poids du haut-parleur Stand en kg	11,5
Principe	3 voies Bassreflex, disposition d'Appolito
Equipement	2 x basse 80 mm, membrane papier 2 x large bande 80 mm, membrane papier 1 x tweeter, calotte tissu à revêtement, Ø 33 mm
Puissance	75W (Sinus) / 120W (max. musique)
Impédance	4 -8 Ohm
Plage de transmission	65 Hz–22 kHz - 6dB
Pression acoustique	84 dB spl (1w/m)

## Notice

Loewe Opta GmbH est une société anonyme de droit allemand dont le siège se trouve à Kronach.

Industriestraße 11, 96317 Kronach  
Téléphone : + 49 (0)9261 / 99-0  
Télécopie : + 49 (0)9261 / 99-500  
Courriel : ccc@loewe.de

Registre du Commerce : Tribunal d'Instance Coburg, N° HRB 42243  
Numéro d'identification TVA intracommunautaire : DE 193216550  
Numéro d'enregistrement WEEE : DE 41359413

Date de rédaction 06.10. 8. édition  
© Loewe Opta GmbH, Kronach  
Tous droits réservés, y compris ceux de la traduction.  
Des modifications de design et des caractéristiques techniques peuvent être apportées sans avis préalable.

# Indice

<b>Benvenuti</b>	<b>34</b>
Volume di fornitura	34
Accessori	34
Smaltimento	35
Imballo e scatola	35
L'apparecchio	35
Pulizia	35
Per la vostra sicurezza	35
<b>Installazione</b>	<b>36</b>
Installazione subwoofer ed altoparlanti satellitari	36
Principi di base	36
Altoparlanti satellitari	36
Subwoofer	36
Suggerimento per l'installazione surround (L27xx/SL1xx)	37
Suggerimento per l'installazione stereo (L2650)	37
<b>Collegamento</b>	<b>38</b>
Cablaggio TV Flat-Loewe (L27xx/SL1xx) – Individual Sound	38
Cablaggio TV Flat-Loewe – Auro – Individual Sound (L2650)	39
Collegamento degli altoparlanti al subwoofer	40
Fissaggio di tutti i cavi nel serracavo	40
Collegamento del subwoofer alla rete elettrica	40
<b>Messa in funzione e comando</b>	<b>41</b>
Subwoofer on/off	41
Impostazioni sull'apparecchio TV Loewe	41
Impostazioni sul Preceiver Auro Loewe	41
Commutatore di fasi/intensità bassi	41
Impostazione della frequenza critica	41
Copertura del subwoofer	41
<b>Dati tecnici</b>	<b>42</b>
Impressum	42

# Benvenuti

## Grazie

di aver scelto un prodotto Loewe. Siamo molto lieti di potervi annoverare tra i nostri clienti.

In Loewe sintetizziamo i massimi requisiti tecnologici, di design e di semplicità d'uso. Questo vale per apparecchi TV, lettori DVD, video e relativi accessori.

A questo proposito, né la tecnologia né il design sono da considerarsi separatamente, ma sono piuttosto un tramite per il raggiungimento di un'elevata qualità in termini di suono e immagine.

Anche nel design non ci si è limitati a seguire mode recenti e passeggere. Quello che avete acquistato è infatti un apparecchio d'alta qualità, con caratteristiche che lo rendono attuale ed esclusivo anche nel futuro.

Il sistema di altoparlanti Individual Sound è regolato per l'apparecchio TV Flat Loewe.

Il sistema di altoparlanti può essere configurato individualmente: da una semplice combinazione stereo ad una variante con quattro altoparlanti satellitari, fino alla soluzione d'alta qualità con quattro altoparlanti dotati di supporto. È incluso anche il subwoofer con amplificatore integrato.

In questo modo è possibile la riproduzione di DVD in qualità cinema Dolby Digital. Ma è possibile anche convertire trasmissioni stereo o riproduzioni stereo (dal videoregistratore o dal lettore DVD) in Dolby ProLogic oppure Virtual o Circe Surround in un segnale Surround quasi 5.1 e trasmetterle attraverso il sistema di altoparlanti Individual Sound. Se il vostro apparecchio TV (a partire da Chassis L27xx) è dotato di un tuner digitale (DVB), il segnale surround viene decodificato e riprodotto tramite l'impianto Individual Sound.

L'impianto di altoparlanti Individual Sound si accende e si spegne automaticamente con l'apparecchio TV Flat Loewe oppure con il Preceiver DVD.

Le impostazioni per Dolby Digital sono disponibili nei menu dell'apparecchio TV Flat Loewe, oppure nei menu del Preceiver DVD Auro/Audiovision.

Questo sistema di altoparlanti funziona anche se collegato ad un decoder esterno. In questo caso, tuttavia, i vantaggi offerti da Loewe vanno persi. Il comando è descritto nel Decoder (ricevitore AV).

La frequenza critica minima da impostare per gli altoparlanti satellitari S1 è di 150 Hz, per la standbox L1 è di 90 Hz.

## Volume di fornitura

### Subwoofer I Sound, codice d'ordine 66213D/T/U10

- Subwoofer I Sound
- Cavo Audio Link (6 m)
- N. 4 piedini
- N.4 piedini autoadesivi
- Istruzioni per l'uso

### Standbox Individual Sound L1, codice d'ordine 66202-00

- N. 2 Standbox Individual Sound L1
- Cavo altoparlante (2 x 6 m)
- Istruzioni per l'uso

### Satellit Individual Sound S1, codice d'ordine 66201-00

- N. 2 Satellit Individual Sound S1
- Cavo altoparlante (2 x 15m)
- 2x Copertura degli altoparlanti
- Istruzioni per l'uso
- Istruzioni di montaggio

## Accessori

<b>Stand Satellit Individual Sound</b>	<b>codice d'ordine 89644B00</b>
<b>Supporto a parete Satellit Individual Sound</b>	<b>codice d'ordine 89649L/T00</b>
<b>Floor Stand Subwoofer</b>	<b>codice d'ordine 67493D/T00</b>
<b>Copertura degli altoparlanti</b>	<b>codice d'ordine 89808.120/.116</b>
<b>Cavo Audio Link (1,5 m)</b>	<b>codice d'ordine 89952.001</b>
<b>Cavo Audio Link (10 m)</b>	<b>codice d'ordine 89952.003</b>
<b>Cavo Cinch a sei poli (6 m)</b>	<b>codice d'ordine 90421.931</b>
<b>Intarsi</b>	<b>Standbox</b>
Grigio alluminio	Codice d'ordine 89646R80
Ebano	Codice d'ordine 89646A80
Ghianda, chiaro	Codice d'ordine 89646H80
Palissandro	Codice d'ordine 89646C80
Rosso rubino, brillante	Codice d'ordine 89646N80
Nero, brillante	Codice d'ordine 89646W80
Specchio	Codice d'ordine 89646Q80

Gli intarsi in legno sono un prodotto naturale. I raggi UV (la forte irradiazione solare) possono provocare delle leggere alterazioni di colore.

# Benvenuti

## Smaltimento

### Imballo e scatola

Avete scelto un prodotto tecnicamente superiore e duraturo. Per lo smaltimento dell'imballaggio abbiamo devoluto un sussidio all'azienda che ritira l'imballaggio dal rivenditore, in conformità alle disposizioni nazionali. Tuttavia, consigliamo di conservare bene il cartone originale e il materiale d'imballaggio, di modo che l'apparecchio possa essere trasportato con una protezione ottimale in caso di necessità.

### L'apparecchio



**INFORMAZIONE AGLI UTENTI:** ai sensi dell'art. 13 del Decreto Legislativo 25 luglio 2005, n. 151 "Attuazione delle Direttive 2002/95/CE, 2002/96/CE e 2003/108/CE, relative alla riduzione dell'uso di sostanze pericolose nelle apparecchiature elettriche ed elettroniche, nonché allo smaltimento dei rifiuti" il simbolo del cassonetto barrato riportato sull'apparecchiatura o sulla sua confezione indica che il prodotto alla fine della propria vita utile deve essere raccolto separatamente dagli altri rifiuti. L'utente dovrà, pertanto, conferire l'apparecchiatura giunta a fine vita agli idonei centri di raccolta differenziata dei rifiuti elettronici ed elettrotecnici, oppure riconsegnarla al rivenditore al momento dell'acquisto di una nuova apparecchiatura di tipo equivalente, in ragione di uno a uno. L'adeguata raccolta differenziata per l'avvio successivo dell'apparecchiatura dismessa al riciclaggio, al trattamento e allo smaltimento ambientalmente compatibile contribuisce ad evitare possibili effetti negativi sull'ambiente e sulla salute e favorisce il reimpiego e/o riciclo dei materiali di cui è composta l'apparecchiatura. Lo smaltimento abusivo del prodotto da parte dell'utente comporta l'applicazione delle sanzioni amministrative previste dalla normativa vigente.

## Pulizia

È possibile che sulla superficie dell'altoparlante restino impronte del materiale di imballaggio.

Non si tratta però di un danneggiamento della superficie.

È possibile eliminare senza alcun problema queste impronte con un panno morbido (ad esempio in microfibra), leggermente inumidito con una soluzione di detergente e acqua.

Pulire il sistema di altoparlanti Individual Sound utilizzando unicamente un panno umido, morbido e pulito (senza detersivi aggressivi).

## Per la vostra sicurezza

Per la vostra sicurezza e per evitare inutili danni all'apparecchio, leggere e rispettare le seguenti norme di sicurezza.

- Il vostro sistema di altoparlanti Individual Sound è destinato esclusivamente alla riproduzione di segnali audio.
- Prima di collegare o di disconnettere altri apparecchi o altoparlanti, spegnere sempre l'impianto (sistema altoparlanti Individual Sound, Auro, apparecchio TV ed eventualmente altri componenti collegati).

Proteggere il proprio sistema di altoparlanti Individual Sound da...

- acqua, umidità, pioggia, schizzi d'acqua o rugiada
- colpi e sollecitazioni meccaniche
- campi magnetici ed elettrici
- valori di potenza elettrica più elevati di quanto indicato
- freddo, calore, radiazione solare diretta e forti oscillazioni termiche
- polvere
- ostruzioni delle aperture di ventilazione
- manomissioni all'interno dell'apparecchio
- non appoggiare sull'apparecchio oggetti contenenti liquidi o candele accese.

Il sistema di altoparlanti Individual Sound è stato costruito esclusivamente per l'uso personale nell'ambito domestico. Le condizioni di garanzia presuppongono un uso conforme alle disposizioni.

**AVVERTIMENTO:** PER ESCLUDERE IL RISCHIO DI SCOSSA ELETTRICA, NON RIMUOVERE LA COPERTURA (O IL RETRO DELL'APPARECCHIO). ALL'INTERNO NON CI SONO COMPONENTI CHE POSSONO ESSERE RIPARATI DALL'UTENTE. AFFIDARE GLI INTERVENTI DI RIPARAZIONE ESCLUSIVAMENTE AL PERSONALE QUALIFICATO LOEWE.

In caso di spostamento del sistema di altoparlanti Individual Sound da un ambiente freddo ad uno riscaldato, lasciare l'apparecchio spento per circa un'ora, in quanto potrebbe essersi formata della condensa. Procedere all'accensione soltanto quando l'apparecchio ha raggiunto la temperatura ambiente. In questo modo si prevengono seri danni ai componenti.

# Installazione

## Installazione subwoofer ed altoparlanti satellitari

### Principi di base

- Posizionare il subwoofer, gli altoparlanti standbox e satellitari con il relativo supporto su una base piana e stabile.
- Non installare il subwoofer e gli altoparlanti nelle vicinanze di forti fonti di calore o con esposizione diretta al sole.
- In caso di installazione in un armadio o in uno scaffale chiuso: lasciare uno spazio di circa 2,5 cm intorno al subwoofer, in modo tale che l'aria possa circolare liberamente e che non si crei un accumulo di calore o di pressione acustica.
- In caso di temporale, staccare il connettore di rete. Eventuali sovratensioni indotte dai fulmini possono danneggiare l'apparecchio, sia attraverso l'antenna, sia attraverso la rete di alimentazione elettrica.
- Anche in caso di assenze prolungate è consigliabile staccare il connettore di alimentazione e quello dell'antenna.
- Il connettore di rete deve essere facilmente accessibile, in modo tale che sia possibile disconnettere l'apparecchio dalla rete in qualsiasi momento.
- Posare il cavo di rete e quello degli altoparlanti in modo che non possa essere danneggiato. Il cavo di rete non deve essere piegato né posato su spigoli acuti, non deve essere calpestato o esposto a sostanze chimiche; questo vale, del resto, anche per l'intero impianto. Un cavo di rete con isolamento danneggiato può provocare scosse elettriche e rappresentare un pericolo d'incendio. Pertanto, prima che l'apparecchio venga rimesso in funzione, è necessario che il cavo danneggiato sia sostituito dal personale qualificato del servizio d'assistenza Loewe.
- Per estrarre un connettore dalla presa di rete non tirarlo per il cavo, ma per il corpo in plastica. I cavi del connettore di rete potrebbero danneggiarsi e provocare un cortocircuito nel corso del successivo inserimento.
- Gli altoparlanti generano campi magnetici dispersi che agiscono intorno al corpo. Si raccomanda di mantenere ad una distanza di  $> 0,5\text{m}$  gli strumenti sensibili ai campi magnetici, ad es. gli apparecchi TV CRT, i supporti dati magnetici e strumenti simili.

### Altoparlanti satellitari

Gli altoparlanti satellitari vanno collocati tutti ad altezza orecchie, vale a dire a circa 1 metro dal pavimento. Utilizzare le strutture di sostegno o i supporti a parete fornibili come accessori e posizionare gli altoparlanti ad un'altezza adeguata su un mobile o su uno scaffale. Per ottenere un audio ottimale, la posizione degli altoparlanti frontali e surround dovrebbe essere simmetrica rispetto all'apparecchio TV e rivolta verso la persona seduta ad ascoltare (si vedano le immagini alle pagine seguenti). Se questo non è possibile, correggere la distanza e l'orientamento degli altoparlanti tramite il menu di configurazione degli altoparlanti del Preceiver o del ricevitore AV.

### Subwoofer

Il subwoofer può essere collocato in qualsiasi punto sul pavimento. Consigliamo uno degli angoli anteriori della stanza, facendo tuttavia attenzione a non ostruire i bassi.

L'altoparlante subwoofer può essere collocato in tre diverse posizioni:

1. In posizione orizzontale, sul pavimento.



2. In posizione verticale, sul pavimento.

In questo caso, montare i 4 piedini autoadesivi in dotazione sul lato sinistro dell'altoparlante. Se necessario, montare la copertura di protezione dell'altoparlante (opzionale) (disponibile presso i negozi specializzati).

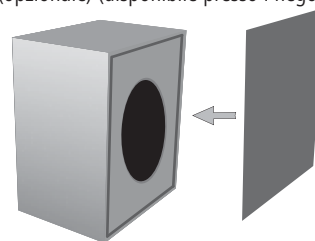

3. Nel Loewe Cube i.

Rimuover i 4 piedini e sostituirli con i 4 piedini autoadesivi in dotazione, da applicare alla base dell'altoparlante. Assicurarsi che l'altoparlante sia collocato esattamente sopra il foro di risonanza del rack.



**Attenzione:** Non ostacolare in nessun caso la presa d'aria sul retro del subwoofer. Mantenere la distanza minima ( $> 4\text{ cm}$ ) dal pavimento e dalla parete.

Per fare in modo che la registrazione riesca, nel caso il DVD Recorder sia inserito nel rack ridurre il volume del subwoofer durante la registrazione.

# Installazione

## Suggerimento per l'installazione surround (L27xx/SL1xx)

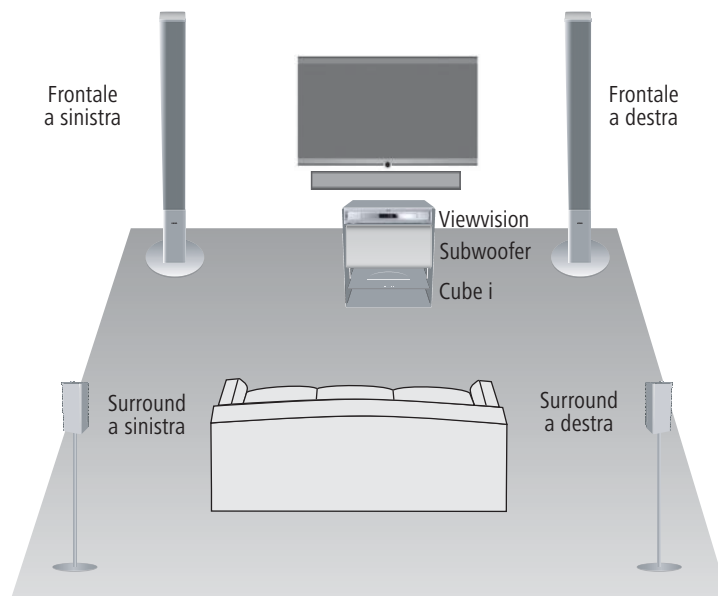

## Suggerimento per l'installazione stereo (L2650)

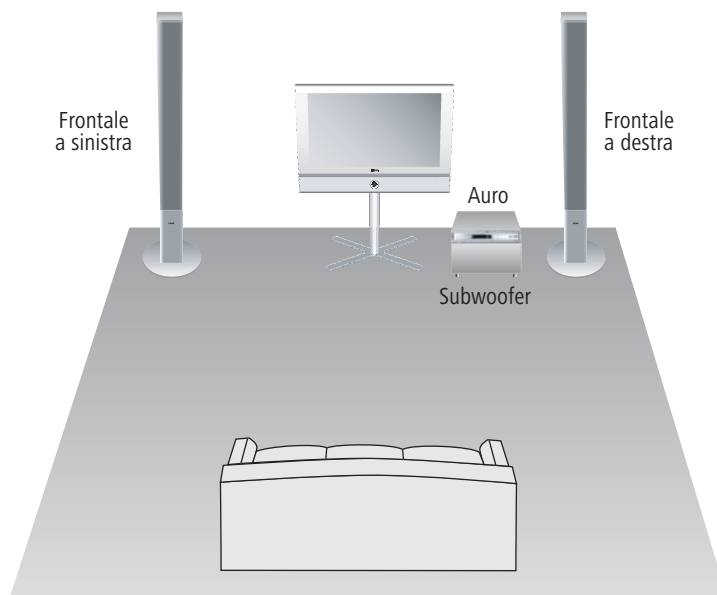

# Collegamento

## Cablaggio TV Flat-Loewe (L27xx/SL1xx) – Individual Sound

► L'apparecchio TV deve essere corredato di un decoder audio digitale. Se detto modulo non fosse stato predisposto dal produttore, rivolgersi al proprio rivenditore di fiducia e richiedere un kit di espansione Loewe adeguato.

Montare il cavo Audio Link con il connettore a 25 poli sull'apparecchio TV e sul subwoofer.

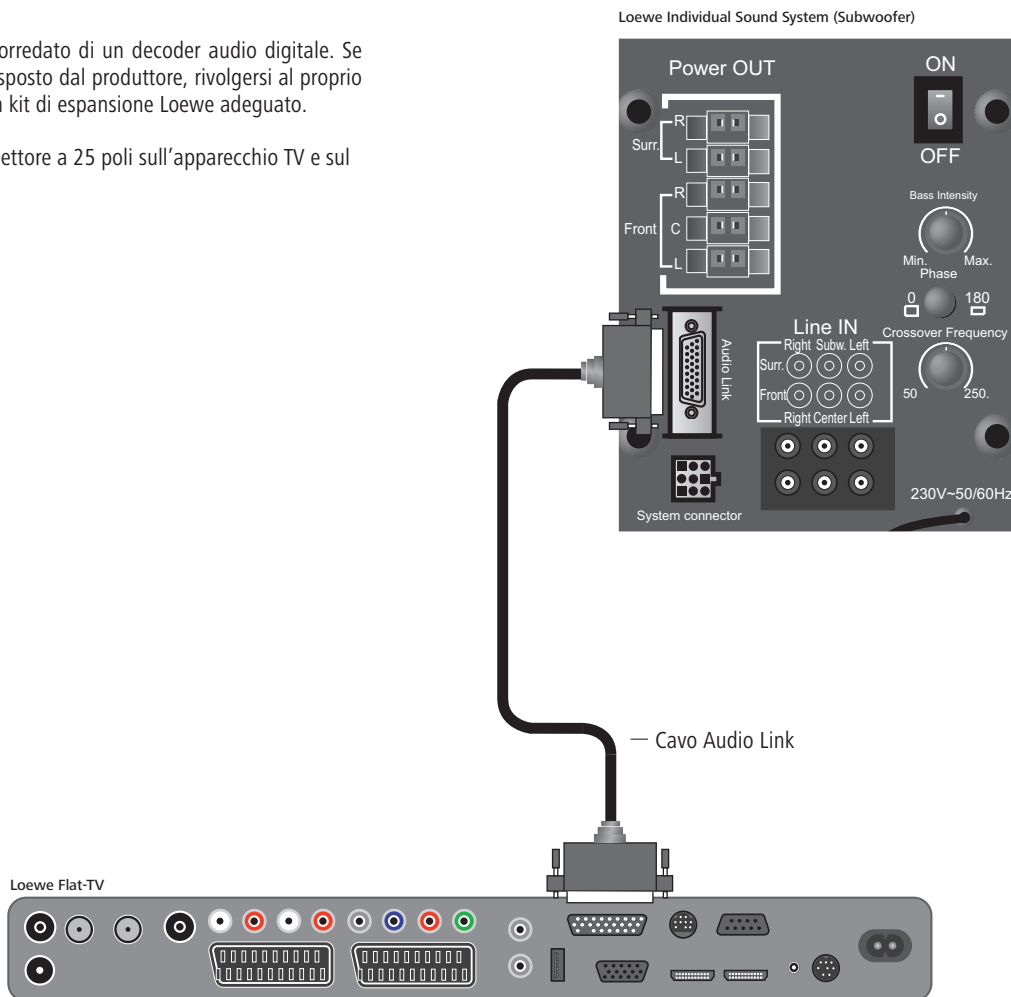



# Collegamento

## Collegamento degli altoparlanti al subwoofer

### Altoparlanti satellitari

Far passare il cavo dell'altoparlante attraverso il foro della copertura altoparlante in dotazione (A). Uno dei due fili del cavo dell'altoparlante (C) è marcato in nero. Collegare l'anima segnata con il nero rispettivamente al morsetto nero del subwoofer ① (Lo schema di collegamento è illustrato nella figura a destra) ed al morsetto nero (B) dell'altoparlante. Le anime non segnate vanno collegate con i morsetti rossi. Riapplicare la copertura (A) sull'altoparlante satellitare.

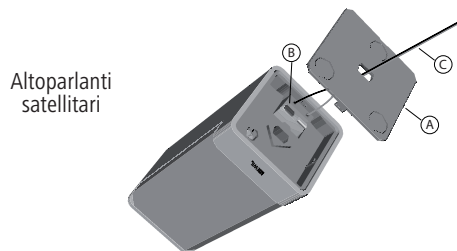

### Altoparlanti con supporto

Posare attentamente l'altoparlante con supporto su una base morbida. Far girare i morsetti a vite (B) in senso antiorario, fino a quando non saranno visibili le aperture dei morsetti. Collegare il filo del cavo dell'altoparlante marcato in nero rispettivamente al morsetto nero del subwoofer ① (per lo schema di collegamento vedere la figura a destra) e al morsetto nero (B) dell'altoparlante. Le anime non segnate vanno collegate con i morsetti rossi.

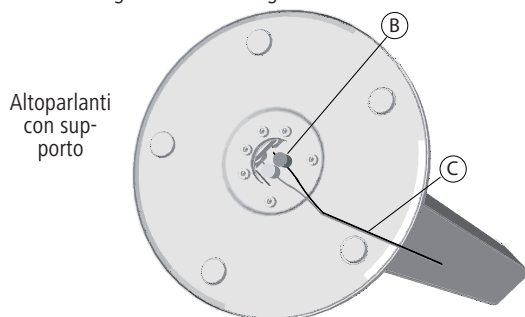

Installare gli altoparlanti come illustrato alle pagg. 36-37 o montare l'altoparlante satellitare alla parete con l'apposito supporto o sullo stand opzionale, come descritto nelle istruzioni di montaggio allegate.

## Fissaggio di tutti i cavi nel serracavo

Aprire il serracavo sotto il subwoofer ④, inserire tutti i cavi e chiudere il serracavo. Così facendo tutti i cavi risultano fissati.

## Collegamento del subwoofer alla rete elettrica

Inserire la spina di alimentazione del subwoofer in una presa elettrica di 230 V CA.

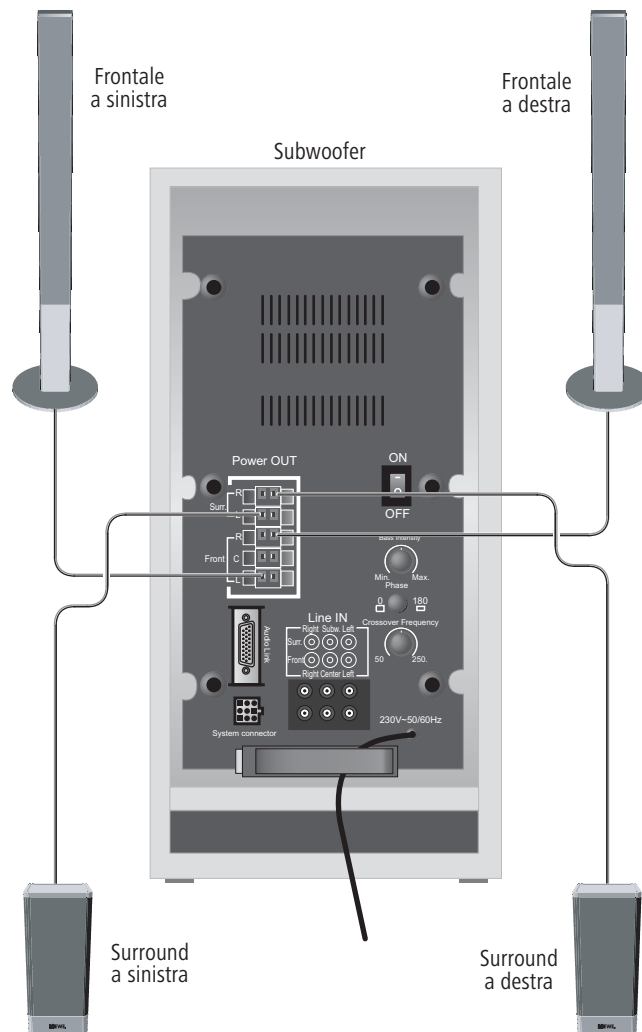

# Messa in funzione e comando

Prima di procedere con la messa in funzione e con le impostazioni, assicurarsi che tutti i cavi siano collegati correttamente.

## Subwoofer on/off

L'interruttore **ON/OFF** ⑤ consente di accendere l'impianto di altoparlanti Individual Sound in posizione "I - ON".

Se il subwoofer è collegato come illustrato a pag. 38-39, non è più necessario accenderlo o spegnerlo separatamente. Dopo che il subwoofer è stato acceso per la prima volta, le funzioni di accensione e spegnimento diventano automatiche e sono collegate direttamente all'apparecchio TV Loewe ed al Preceiver Auro Loewe.

## Impostazioni sull'apparecchio TV Loewe

Registrare i nuovi apparecchi come descritto nelle istruzioni per l'uso del proprio apparecchio TV Loewe alla voce "Funzionamento degli apparecchi supplementari" / "Dispositivi esterni".

## Impostazioni sul Preceiver Auro Loewe

Effettuare le impostazioni necessarie per gli altoparlanti sul Preceiver Auro Loewe, seguendo le istruzioni riportate sul manuale d'uso Auro alla voce "Prima messa in funzione Impostazione del sistema altoparlanti".

## Commutatore di fasi/intensità bassi

Il commutatore di fasi ⑦ "Phase" ed il regolatore "Bass-Intensity" ⑥ consentono di ottimizzare la riproduzione dei bassi.

Consigliamo di procedere nel seguente modo:

- Se il subwoofer è collocato in un angolo della stanza, impostare il regolatore d'intensità bassi su "Min".
- Se il subwoofer è collocato vicino una parete, impostare il regolatore d'intensità bassi sulla posizione centrale.
- Se il subwoofer è collocato in mezzo alla stanza, impostare il regolatore d'intensità bassi su "Max".
- Avviare per esempio la riproduzione di un DVD e selezionare un titolo con dei bassi.
- Fare azionare il commutatore di fasi da un'altra persona, stando seduti al proprio posto ed ascoltate.
- Decidere per conto proprio quale posizione dell'interruttore riproduce al meglio i bassi.
- All'occorrenza, impostare anche l'intensità dei bassi secondo i propri desideri.

## Impostazione della frequenza critica

Con il regolatore "Crossover Frequency" ⑧ avete la possibilità di impostare la frequenza critica per la riproduzione dei bassi a seconda dell'altoparlante che si è collegato tra 50 Hz e 250 Hz. Per gli impianti audio Loewe il regolatore deve essere impostato su 250 Hz, dal momento che la frequenza critica viene impostata nelle fonti audio Loewe (TV/Auro).

## Copertura del subwoofer

Dopo avere effettuato le impostazioni indicate in "Messa in funzione e comando", riapplicare la copertura sul retro del subwoofer.

# Dati tecnici

## Subwoofer

Dimensioni del subwoofer in cm	L 43 x H 24,4 x P 35,5
Peso del subwoofer in kg	12,6
Stadi di uscita digitali	6 canali
Principio	Bass reflex a 1 via, attivo
Dotazione	N. 1 basso 200 mm
Portata subwoofer	100 (Sinus) / 150 Watt (max. musica)
Canali satellitari	50 (Sinus) / 65 Watt (max. musica)
Tensione di rete	220 – 240 Volt
Potenza max. assorbita	250 Watt
Potenza nominale assorbita	50 Watt
Potenza assorbita in standby	< 0,5 Watt
Intensità dei bassi	±12 dB
Banda di trasmissione	38 Hz–250 Hz ± 3dB
Commutatore di fasi	Si
Interruttore di alimentazione	Si
Link sistema	Audio Link 25 poli D-Sub Presa audio a 9 poli JST

## Altoparlanti satellitari

Dimensioni altoparlanti satellitari in cm senza/con supporto	L 6,2 H 15 x P 6,2 / supporto Ø 20 x H 100,5
Peso altoparlanti satellitari in kg senza/con supporto	0,7 / 3,3
Principio	3 vie
Dotazione	N. 2 banda larga, membrana di carta, Ø 55mm
Portata	50 W (Sinus) / 50 W (max. musica)
Impedenza	8 Ohm
Banda di trasmissione	160 Hz–20 kHz - 6dB
Pressione acustica	86 dB spl (1w/m)

## Altoparlanti con supporto

Dimensioni supporto altoparlanti in cm	Ø 26 x H 112,5
Peso supporto altoparlanti in kg	11,5
Principio	Bass reflex a 3 vie, disposizione d'Appolito
Dotazione	N. 2 bassi 80 mm, membrana di carta N. 2 banda larga 80 mm, membrana di carta N. 1 tono alto, calotta in tessuto rivestito, Ø 33mm
Portata	75W (Sinus) / 120W (max. musica)
Impedenza	4 -8 Ohm
Banda di trasmissione	65 Hz–22 kHz - 6dB
Pressione acustica	84 dB spl (1w/m)

## Impressum

La Loewe Opta GmbH è una società per azioni di diritto tedesco con sede a Kronach.

Industriestraße 11, 96317 Kronach  
Telefono: + 49 (0)9261 / 99-0  
Fax: + 49 (0)9261 / 99-500  
e-mail: [ccc@loewe.de](mailto:ccc@loewe.de)

Registro delle aziende: tribunale di Coburg, n. HRB 42243  
N. part. I.V.A.: DE 193216550  
Numero di registrazione WEEE: DE 41359413

Data redazione 06.10. 8. edizione  
© Loewe Opta GmbH, Kronach  
Tutti i diritti, anche di traduzione, riservati.  
I dati tecnici e il design possono essere soggetti a modifiche tecniche senza preavviso.

## Dichiarazione del costruttore

Questo apparecchio è fabbricato nella UE nel rispetto delle disposizioni del D.M. 26 marzo 1992 ed è in particolare conforme alle prescrizioni dell'art. 1 dello stesso D.M.

Questo apparecchio è conforme all'art. 2 comma 1 D.M. 28.08.95 N. 548.

Fabbricatore:	Distributore:
Made in Germany	Loewe Italiana SRL
Loewe Opta GmbH	Largo del Perlar, 12
Industriestr. 11	I-37135 Verona (VR)
D-96317 Kronach	

# Contenido

<b>Bienvenido</b>	<b>44</b>
Volumen de suministro	44
Accesorios	44
Eliminación	45
Embalaje y cartón	45
El dispositivo	45
Limpieza	45
Por su seguridad	45
<b>Colocación</b>	<b>46</b>
Colocación del Subwoofer y los altavoces satélites	46
Puntos básicos	46
Altavoces satélites	46
Subwoofer	46
Propuesta de colocación para una solución Surround (L27xx/SL1xx)	47
Propuesta de colocación para una solución estéreo (L2650)	47
<b>Conexión</b>	<b>48</b>
Cableado de televisor de Loewe (L27xx/SL1xx) – Individual Sound	48
Cableado de televisor plano de Loewe – Auro – Individual Sound (L2650)	49
Conexión de los altavoces al Subwoofer	50
Sujeción de todos los cables en el soporte	50
Conexión del Subwoofer a la red eléctrica	50
<b>Puesta en funcionamiento y manejo</b>	<b>51</b>
Apagar/encender el Subwoofer	51
Ajustes en el televisor Loewe	51
Ajustes en el Auro Preceiver de Loewe	51
Conmutador de fase/Intensidad de graves	51
Ajuste de la frecuencia límite	51
Cubierta del Subwoofer	51
<b>Datos técnicos</b>	<b>52</b>
Pie de imprenta	52

# Bienvenido

## Muchas gracias

por haberse decidido por un producto de Loewe. Nos complace mucho contarle entre nuestros clientes.

Loewe es un nombre asociado a una exigente calidad en la técnica, el diseño y la facilidad de manejo. Esto se cumple en igual medida en nuestros televisores, equipos de DVD/vídeo/audio y accesorios.

Ni la técnica ni el diseño deben ser una meta en sí mismos, sino que les deben proporcionar a nuestros clientes el mayor placer para la vista y el oído.

Tampoco en el plano del diseño nos hemos dejado influir por tendencias de moda y corta vida pues, a fin de cuentas, usted ha adquirido un aparato de alta calidad del que podrá disfrutar por mucho tiempo sin aburrirse de él.

El sistema de altavoces Individual Sound ha sido especialmente diseñado para su uso con televisores planos de Loewe.

El sistema de altavoces puede configurarse de forma individual, desde una simple combinación estéreo hasta una sofisticada solución con cuatro altavoces de pie, pasando por una variante de cuatro altavoces satélites. En cada caso, también se incluye un Subwoofer con amplificador integrado.

De esta forma, podrá reproducir los DVD con la calidad de cine de Dolby Digital. También podrá convertir emisiones o reproducciones estéreo (del vídeo o un reproductor de DVD) en Dolby ProLogic o bien Virtual o Circle Surround en casi una señal Surround 5.1 y reproducirlas con el sistema de altavoces Individual Sound. Si su televisor (a partir de chasis L27xx) está equipado con un sintonizador digital (DVB), la señal Surround digital que se reciba será descodificada y reproducida a través del equipo Individual Sound.

El equipo de altavoces Individual Sound se enciende y apaga automáticamente con el televisor plano de Loewe o el equipo DVD Preceiver de Loewe.

Realice los ajustes para Dolby Digital cómodamente a través de los menús del televisor plano de Loewe o, en el caso de utilizar el DVD Preceivers AuroAudiovision, a través de los menús de éste.

También es posible operar este sistema de altavoces en un descodificador externo. Sin embargo, de esta manera se pierden las ventajas del sistema de Loewe. En ese caso, el manejo tendría lugar desde el descodificador (receptor AV).

Para los altavoces satélites S1 debe ajustarse una frecuencia límite inferior de 150 Hz, y 90 Hz para la Standbox L1.

## Volumen de suministro

### Subwoofer I Sound, nº de pedido 66213D/T/U10

- Subwoofer I Sound
- Cable Link de audio (6 m)
- 4 patas
- 4 pies autoadhesivos
- Manual de instrucciones

### Standbox Individual Sound L1, nº de pedido 66202-00

- 2x Standbox Individual Sound L1
- Cables para los altavoces (2 x 6m)
- Manual de instrucciones

### Satellit Individual Sound S1, nº de pedido 66201-00

- 2x Satellit Individual Sound S1
- Cables para los altavoces (2 x 15m)
- 2x Cubierta para los altavoces
- Manual de instrucciones
- Instrucciones de montaje

## Accesorios

<b>Soporte de pie Satellit Individual Sound</b>	<b>nº de pedido 89644B00</b>
<b>Soporte de pared Satellit Individual Sound</b>	<b>nº de pedido 89649L/T00</b>
<b>Floor Stand Subwoofer</b>	<b>nº de pedido 67493D/T00</b>
<b>Cubierta para los altavoces</b>	<b>nº de pedido 89808.120/.116</b>
<b>Cable Link de audio (1,5 m)</b>	<b>nº de pedido 89952.001</b>
<b>Cable Link de audio (10 m)</b>	<b>nº de pedido 89952.003</b>
<b>Cable Cinch de seis polos (6 m)</b>	<b>nº de pedido 90421.931</b>
<b>Piezas decorativas</b>	<b>Standbox</b>
Plateado	Nº de pedido 89646R80
Ébano	Nº de pedido 89646A80
Encina claro	Nº de pedido 89646H80
Palisandro	Nº de pedido 89646C80
Rojo rubí brillante	Nº de pedido 89646N80
Negro brillante	Nº de pedido 89646W80
Espejo	Nº de pedido 89646Q80

Las piezas decorativas de madera son un producto natural. Los rayos ultravioleta (exposición solar intensa) pueden provocar leves alteraciones del color.

# Bienvenido

## Eliminación

### Embalaje y cartón

Usted ha decidido adquirir un producto de alta calidad técnica y de larga duración. Para la eliminación del embalaje, de acuerdo con las legislaciones nacionales, diversas empresas se encargarán de recoger el embalaje en la sede de nuestros distribuidores. Sin embargo, es recomendable conservar el embalaje original en buen estado y guardarlo, con el fin de poder transportar el aparato con una protección óptima cuando fuese necesario.

### El dispositivo



**Atención:** La Directiva europea 2002/96/CE regula la retirada, el tratamiento y el aprovechamiento de los aparatos electrónicos usados. Por ello, los aparatos electrónicos usados deben desecharse por separado.

Le rogamos no deposite este aparato en la basura doméstica corriente. Puede depositar su aparato usado de forma gratuita en los puntos de recogida autorizados o bien entregarlo en su comercio especializado al comprar un nuevo aparato similar. Para más detalles sobre la recogida (también en el caso de países no pertenecientes a la UE), consulte a las autoridades locales..

## Limpieza

Es posible que en la superficie del altavoz de pie se aprecien marcas del material de embalaje.

Esto no significa que el altavoz esté estropeado.

Para eliminar esas marcas, utilice un trapo suave, por ejemplo, una balleta, humedecido ligeramente con agua y un poco de detergente.

Para la limpieza del equipo de altavoces Individual Sound utilice solamente con un paño húmedo, suave y limpio (sin emplear limpiadores agresivos).

## Por su seguridad

Por su propia seguridad y para evitar daños innecesarios en su aparato, deberá leer y respetar las siguientes instrucciones de seguridad:

- El sistema de altavoces Individual Sound ha sido diseñado exclusivamente para la reproducción de señales de audio.
- Apague sin falta el equipo (sistema de altavoces Individual Sound, Auro, televisor y el resto de componentes que pudieran estar conectados) antes de conectar o retirar otros aparatos o altavoces.

Proteja su sistema de altavoces Individual Sound de ...

- agua, humedad, lluvia, goteo, salpicaduras o rocío
- golpes y cargas mecánicas
- campos magnéticos y eléctricos
- voltajes superiores a los indicados
- frío, calor, radiación solar directa y fuertes
- cambios de temperatura
- polvo
- tapas que impidan la entrada de aire
- manipulaciones en el interior del aparato
- No coloque ningún objeto que contenga líquido ni velas encendidas sobre el televisor.

El sistema de altavoces Individual Sound ha sido creado exclusivamente para el uso doméstico. Las prestaciones de garantía solamente cubren este uso previsto.

**ADVERTENCIA:** CON EL FIN DE EVITAR UNA POSIBLE DESCARGA ELÉCTRICA, NO RETIRE LA CUBIERTA (O EL PANEL POSTERIOR DEL APARATO). EN EL INTERIOR DE LA CARCASA NO SE ENCUENTRAN PIEZAS QUE PUEDAN SER REPARADAS POR EL USUARIO. LOS TRABAJOS DE REPARACIÓN DEBEN ENCARGARSE ÚNICAMENTE A UN COMERCIANTE ESPECIALIZADO DE LOEWE.

Si ha trasladado el sistema de altavoces Individual Sound de un ambiente frío a uno caliente, no lo encienda durante aprox. una hora, ya que, en caso contrario, podría condensarse la humedad. Enciéndalo solamente cuando éste haya alcanzado la temperatura ambiente. De este modo, evitará graves daños en los componentes.

# Colocación

## Colocación del Subwoofer y los altavoces satélites

### Puntos básicos

- Coloque el Subwoofer y los altavoces Standbox y Satellit en el soporte de pie sobre una base estable y plana.
- No coloque el Subwoofer ni los altavoces cerca de fuentes de calor fuertes o de la incidencia directa de los rayos solares.
- Si lo instala en un armario o en una estantería cerrada, deje un espacio libre de aprox. 2,5 cm alrededor del Subwoofer para que el aire pueda circular libremente y no se produzca ninguna acumulación de calor y presión acústica.
- En caso de tormenta, desenchufe el cable de red. Las sobretensiones causadas por rayos pueden ocasionar daños en el aparato tanto a través del sistema de antena como a través de la red eléctrica.
- También en el caso de largas ausencias se recomienda desenchufar el cable de red y el de la antena.
- Se debe tener fácil acceso al enchufe de red para poder desconectar el aparato de la red en cualquier momento.
- Coloque los cables de altavoz y de red de manera que no puedan sufrir daños. El cable de red no se debe doblar ni colocar sobre bordes afilados, tampoco se debe pisar ni exponer a productos químicos; este último punto también se debe aplicar a todo el equipo. Un cable de conexión a la red con un aislamiento defectuoso puede provocar descargas eléctricas y representa un peligro de incendio, por lo que, antes de continuar operando el aparato, es imprescindible que el cable sea sustituido por personal de servicio cualificado.
- Cuando retire el enchufe de red, no tire del cable, sino de la cubierta del enchufe. En caso contrario, los cables del interior del enchufe podrían sufrir daños y provocar un cortocircuito al volver a ser conectado a la red.
- Los altavoces crean zonas de dispersión magnética que actúan alrededor de la carcasa. Recomendamos una distancia mínima de > 0,5m a los aparatos sensibles a los campos magnéticos, como los aparatos CRT-TV, soportes de datos magnéticos, etc.

### Altavoces satélites

Todos los altavoces satélites deben colocarse a la altura de los oídos, es decir, aprox. 1 metro sobre el suelo.

Utilice como accesorios los soportes de pie o de pared suministrables, o bien coloque los altavoces a la altura correspondiente en muebles o estanterías.

Para conseguir la mejor experiencia de sonido envolvente, los altavoces frontales y Surround deben colocarse en simetría con el televisor y su asiento (consulte las ilustraciones en las páginas siguientes).

Si esto no es posible, corrija la distancia y el nivel de los altavoces mediante el menú de configuración de los altavoces en el Preceiver o, en su caso, en el receptor AV.

### Subwoofer

El Subwoofer puede colocarse en el lugar que prefiera sobre el suelo. Le recomendamos colocarlo en uno de los ángulos frontales de la habitación, pero de forma que los graves puedan emitirse libremente.

La caja del Subwoofer puede colocarse en tres posiciones diferentes:

1. Tumbada en el suelo.



2. De pie en el suelo.

Para ello debe montar los 4 pies autoadhesivos suministrados en la parte izquierda de la caja. En caso necesario, monte la tapa del altavoz (opcional) con el fin de proteger el altavoz (a la venta en tiendas especializadas).

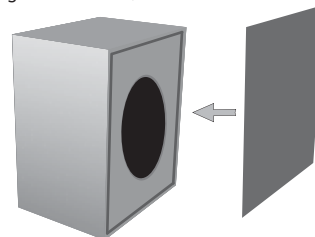

3. En el Cube i de Loewe.

Debe retirar las 4 patas y colocar en su lugar los 4 pies autoadhesivos suministrados en la parte inferior de la caja. Preste atención en colocar el altavoz exactamente sobre la abertura del rack para la salida de sonido.



**Atención:** La entrada de aire en la parte trasera del Subwoofer no debe obstaculizarse bajo ninguna circunstancia. Asegúrese de que el aparato está lo suficientemente distanciada (> 4 cm) de la base o de la pared.

Para grabar con una grabadora de DVD colocada en un rack, debe reducirse el volumen del Subwoofer durante la grabación.

# Colocación

## Propuesta de colocación para una solución Surround (L27xx/SL1xx)

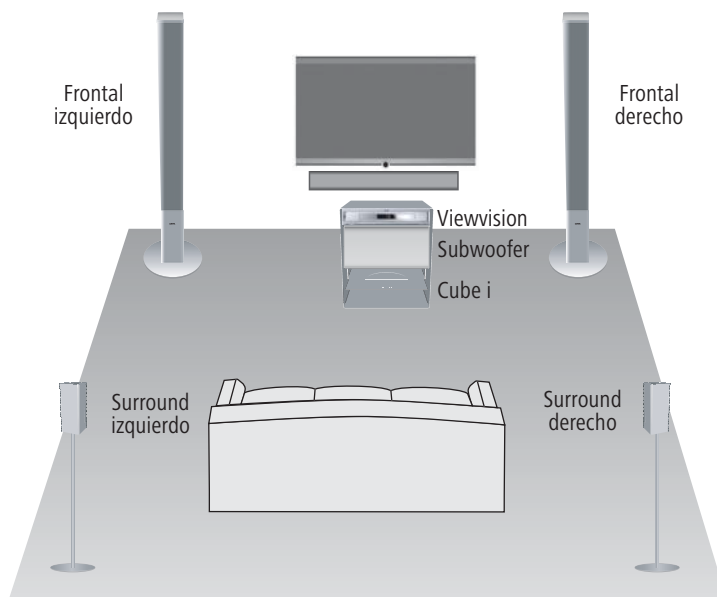

## Propuesta de colocación para una solución estéreo (L2650)

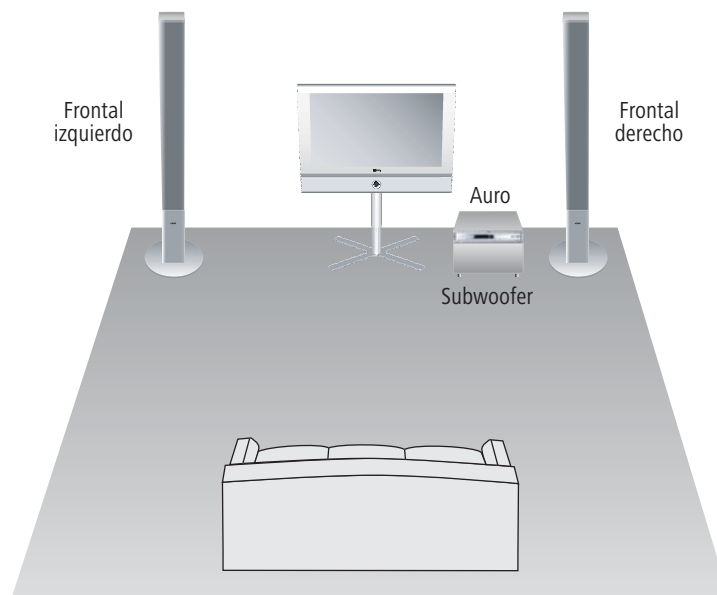

# Conexión

## Cableado de televisor de Loewe (L27xx/SL1xx) – Individual Sound

► El televisor ha de estar equipado con un decodificador de audio digital. En caso de que éste no venga incluido de fábrica, adquiera en su distribuidor un kit de ampliación Loewe adecuado.

Monte el cable Link de audio con el conector de 25 polos en el televisor y en el Subwoofer.

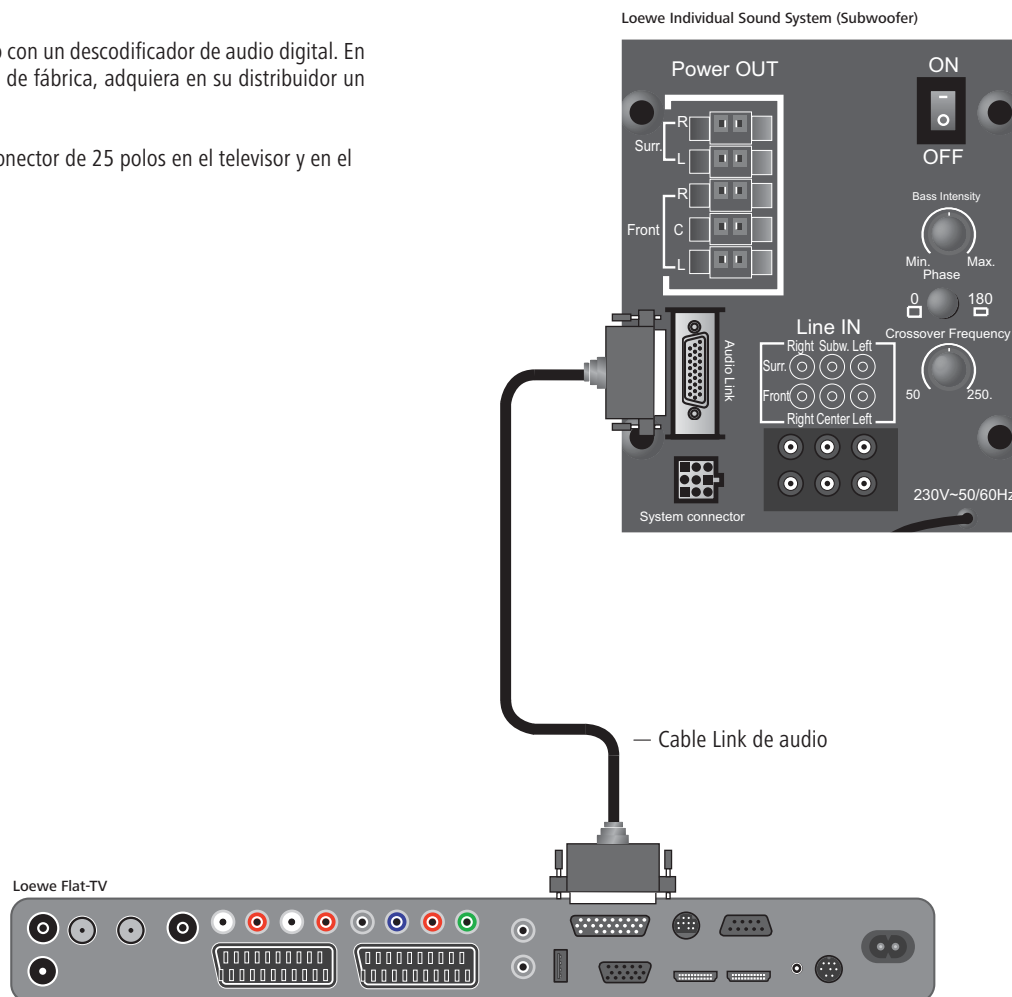

# Conexión

## Cableado de televisor plano de Loewe – Auro – Individual Sound (L2650)

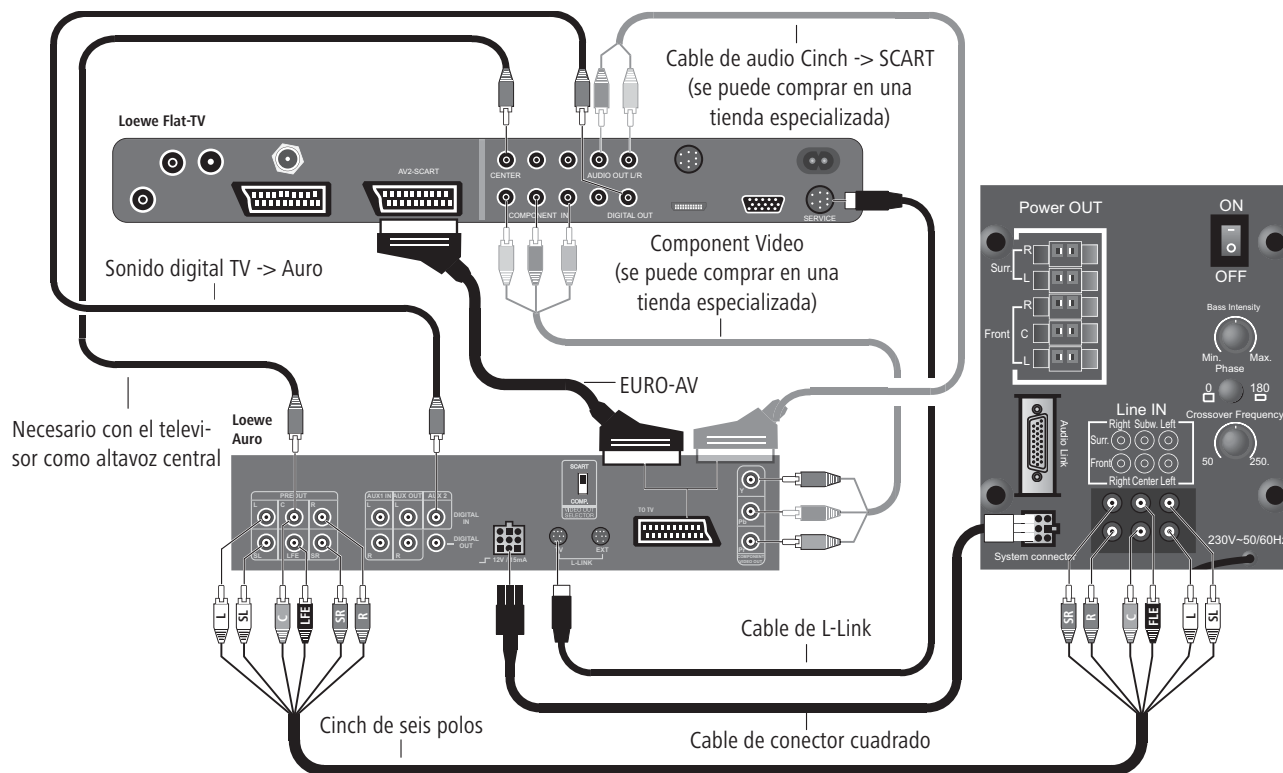

Realice las conexiones de cables como se muestra en la ilustración anterior:

- Conecte el Auro a la toma AV2 del televisor plano de Loewe. Utilice necesariamente un cable Euro-AV con todos los contactos ocupados.
- Para conseguir una mayor calidad de imagen, utilice un cable Cinch de tres polos (disponible en comercios especializados) y conéctelo a "COMPONENT VIDEO OUT" en el Auro y a "SD/HD-COMPONENT IN" en el televisor. Coloque el interruptor "VIDEO OUT SELECTOR" de la parte posterior del Auro en la posición "COMP".
- Conecte el conjunto de tomas Cinch "PRE-OUT" del Auro con el conjunto de tomas Cinch "Line-IN" del Subwoofer con un cable Cinch de 6 polos (disponible en los comercios especializados). Conecte la toma de la siguiente manera:
  - Toma del Auro "Preout C" con la toma del Subwoofer "Line IN Center";
  - Toma del Auro "Preout LFE" con la toma del Subwoofer "Line IN Subw.";
  - Toma del Auro "Preout L" con la toma del Subwoofer "Line IN Front Left";
  - Toma del Auro "Preout R" con la toma del Subwoofer "Line IN Front Right";
  - Toma del Auro "Preout SL" con la toma del Subwoofer "Line IN Surr. Left";
  - Toma del Auro "Preout SR" con la toma del Subwoofer "Line IN Surr. Right".

Con el cable fino de dos hilos y conectores cuadrados, conecte la toma "System connector" del Subwoofer con la toma cuadrada del Auro (lado del cable con protección contra dobladuras). Los conectores cuadrados se fijan a la toma mediante una pestaña.

- Para extraer el conector cuadrado primero se debe empujar hacia abajo esta pestaña antes de tirar del conector.
- Para utilizar el televisor como altavoz central, conecte "AUDIO IN C" del televisor con "PRE OUT C" del DVD Preceiver mediante un cable Cinch (en este caso, se suprime la conexión del cable central "C" entre el Auro y el Individual Sound).
  - Para reproducir el sonido del televisor a través de Auro/Individual Sound, conecte la salida de sonido digital del televisor "AUDIO DIGITAL OUT" con la entrada "DIGITAL IN" de Auro mediante un cable Cinch.
  - Cuando realice la conexión L-Link, el equipo Auro y el televisor deben estar apagados, de lo contrario, no se podrán reconocer estos aparatos después de la conexión.
  - Cable de audio Cinch -> SCART (disponible en comercios especializados) en el caso de utilizar la señal de Component y "TV como altavoz central".

# Conexión

## Conexión de los altavoces al Subwoofer

### Altavoz satélite

Pase el cable de altavoz por el orificio de la tapa de altavoz suministrada (A). Uno de los dos conductores del cable de altavoz (C) tiene una marca negra. Conecte en cada caso este conductor marcado con el borne negro del Subwoofer ① (consulte el esquema de conexiones en la ilustración de la derecha) y con el borne negro (B) del altavoz. Conecte los conductores que no están marcados con los bornes rojos. Presione la tapa (A) para volver a colocarla en el altavoz satélite.

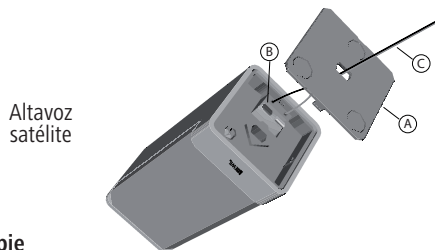

### Altavoz de pie

Coloque el altavoz de pie con cuidado sobre una superficie acolchada. Gire los dos bornes roscados (B) contra el sentido de las agujas del reloj hasta que puedan verse las aberturas de los bornes. Conecte el conductor del cable de altavoz de la marca negra con el borne negro del Subwoofer ① (consulte el esquema de conexiones en la ilustración de la derecha) y con el borne negro (B) del altavoz. Conecte los conductores que no están marcados con los bornes rojos.

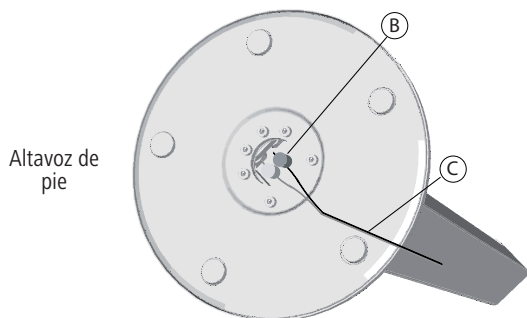

Coloque los altavoces tal como se describe en las páginas 46-47 o monte los altavoces satélites en la pared con el soporte de pared, o en el soporte de pie opcional, tal como se describe en las instrucciones de montaje adjuntas en cada caso.

## Sujeción de todos los cables en el soporte

Abra el soporte para cables ④ de la parte inferior del Subwoofer, coloque todos los cables y vuelva a cerrar el soporte. De esta forma, los cables permanecerán fijos.

## Conexión del Subwoofer a la red eléctrica

Enchufe el cable de red del Subwoofer a una toma de corriente alterna de 230 V.

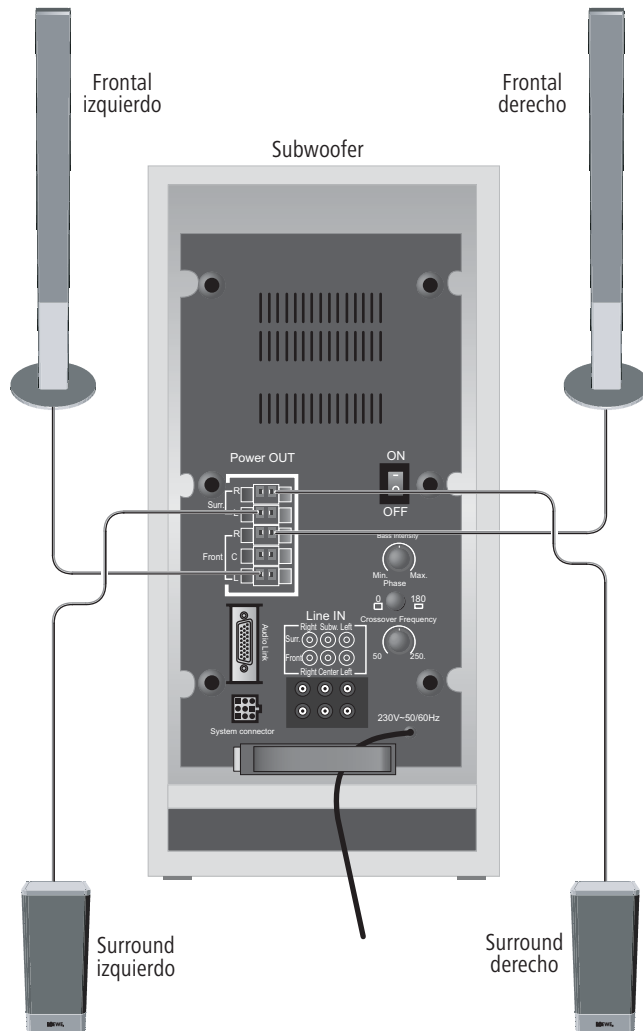

# Puesta en funcionamiento y manejo

Antes de proceder a la puesta en funcionamiento y realizar los ajustes, asegúrese de que todos los cables están correctamente conectados.

## Apagar/encender el Subwoofer

Con el interruptor **ON/OFF** ⑤ se enciende el equipo de altavoces Individual Sound en la posición "I - ON".

Si el Subwoofer se ha conectado tal como se describe en la página 48-49, no será necesario encender y apagar el Subwoofer por separado. Después de encender el Subwoofer por primera vez, éste se encenderá y apagará siempre automáticamente con el televisor Loewe y el Auro Preceiver de Loewe.

## Ajustes en el televisor Loewe

Registre los nuevos aparatos tal como se describe en el manual de instrucciones de su televisor Loewe, en "Funcionamiento de otros aparatos" / "Aparatos externos".

## Ajustes en el Auro Preceiver de Loewe

Realice los ajustes necesarios para los altavoces en el Auro Preceiver de Loewe tal como se describe en el manual de instrucciones del Auro, en "Primera puesta en funcionamiento - Ajustar sistema de altavoces".

## Conmutador de fase/Intensidad de graves

Con el conmutador de fase "Phase" ⑦ y el regulador de intensidad de graves "Bass-Intensity" ⑥ puede optimizar la reproducción de los graves.

Le recomendamos que proceda de la siguiente manera:

- Si el Subwoofer se encuentra en un ángulo de la habitación, ajuste la intensidad de graves en "Min".
- Si el Subwoofer se encuentra en una pared, coloque el regulador de intensidad de graves en una posición intermedia.
- Si el Subwoofer se colocó libremente en la habitación, ajuste el regulador de intensidad de graves en "Max".
- Inicie una reproducción de DVD, por ejemplo, y seleccione un título que contenga graves.
- Siéntese y escuche mientras otra persona acciona el conmutador de fase.
- Determine qué posición del conmutador le ofrece la mejor reproducción de graves.
- En caso necesario, puede ajustar la intensidad de graves como desee.

## Ajuste de la frecuencia límite

El regulador "Crossover Frequency" ⑧ le permite ajustar la frecuencia límite para la reproducción de graves entre 50 Hz y 250 Hz, según los altavoces que tenga conectados. En el caso de sistemas de audio de Loewe, el regulador debe ajustarse a 250 Hz, ya que la frecuencia límite se ajusta en las fuentes de audio de Loewe (TV/Auro).

## Cubierta del Subwoofer

Una vez que haya realizado los ajustes descritos en "Puesta en funcionamiento y manejo", vuelva a colocar la cubierta en la parte trasera del Subwoofer.

# Datos técnicos

## Subwoofer

Dimensiones del Subwoofer en cm	ancho 43 x altura 24,4 x prof. 35,5
Peso del Subwoofer en kg	12,6
Salidas digitales	6 canales
Principio	Bass-reflex de una vía, activo
Equipamiento	1 x graves 200 mm
Resistencia del Subwoofer	100 (sinus) / 150 vatios (máx. música)
Canales satélites	50 (sinus) / 50 vatios (máx. música)
Tensión de red	220 – 240 Volt
Consumo máx. de potencia	250 vatios
Consumo de potencia nominal	50 vatios
Consumo de potencia en modo de espera (standby)	< 0,5 vatios
Intensidad de graves	±12 dB
Gama de transmisión	38 Hz–250 Hz ± 3dB
Conmutador de fase	Si
Interruptor de red	Si
Systemlink	Audio Link D-Sub de 25 polos Enchufe cuadrado de 9 polos JST

## Altavoces satélites

Dimensiones de altavoces satélites en cm sin / con soporte de pie	ancho 6,2 altura 15 x prof. 6,2 / Stand Ø 20 x altura 100,5
Peso de altavoces satélites en kg sin / con soporte de pie	0,7 / 3,3
Principio	tres vías
Equipamiento	2 x banda ancha, membrana de papel, Ø 55mm
Resistencia	50 W (Sinus) / 50 W (max. Musik)
Impedancia	8 ohmios
Gama de transmisión	160 Hz–20 kHz - 6dB
Presión acústica	86 dB spl (1w/m)

## Altavoces de pie

Dimensiones de los altavoces de pie en cm	Ø 26 x altura 112,5
Peso de los altavoces de pie en kg	11,5
Principio	Bass-reflex de tres vías, disposición d'Appolito
Equipamiento	2 x graves 80 mm, membrana de papel 2 x banda ancha 80 mm, membrana de papel 1 x cúpula de tela recubierta para agudos, Ø 33mm
Resistencia	75W (Sinus) / 120W (máx. música)
Impedancia	4 -8 ohmios
Gama de transmisión	65 Hz–22 kHz - 6dB
Presión acústica	84 dB spl (1w/m)

## Pie de imprenta

Loewe Opta GmbH es una sociedad anónima según las leyes alemanas con sede en Kronach.

Industriestraße 11, 96317 Kronach (Alemania)

Teléfono: + 49 (0)9261 / 99-0

Fax: + 49 (0)9261 / 99-500

Email: ccc@loewe.de

Registro mercantil: Juzgado Municipal de Coburg, nº HRB 42243

Nº de identificación fiscal: DE 193216550

Nº de registro RAEE: DE 41359413

Fecha de redacción 06.10. 8. edición

© Loewe Opta GmbH, Kronach

Reservados todos los derechos, incluidos los referentes a la traducción.

Pueden llevarse a cabo modificaciones de diseño y características técnicas sin previo aviso.

# Inhoud

<b>Hartelijk welkom</b>	<b>54</b>
Inhoud van de levering	54
Accessoires	54
Afvalverwijdering	55
Doos en ander verpakkingsmateriaal	55
Het toestel	55
Reinigen	55
Veiligheidsvoorschriften	55
<b>Installatie</b>	<b>56</b>
Subwoofer en satellietluidsprekers installeren	56
Basisinformatie	56
Satellietluidsprekers	56
Subwoofer	56
Voorstel voor Surround-opstelling (L27xx/SL1xx)	57
Voorstel voor stereo-opstelling (L2650)	57
<b>Aansluiten</b>	<b>58</b>
Bekabeling Loewe Flat-TV (L27xx/SL1xx) – Individual Sound	58
Bekabeling Loewe Flat-TV – Auro – Individual Sound (L2650)	59
De luidsprekers op de subwoofer aansluiten	60
Alle kabels vastzetten in de houder	60
De subwoofer op het stroomnet aansluiten	60
<b>Ingebruikname en bediening</b>	<b>61</b>
Subwoofer in-/uitschakelen	61
Instellingen op het Loewe-tv-toestel	61
Instellingen op de Loewe Auro-preceiver	61
Faseomschakelaar/basintensiteit	61
Grensfrequentie instellen	61
Afdekking van de subwoofer	61
<b>Technische gegevens</b>	<b>62</b>
Impressum	62

# Hartelijk welkom

## Wij danken u

dat u voor een Loewe-product heeft gekozen. Wij zijn blij u tot onze klanten te mogen rekenen.

De naam Loewe staat voor producten die zowel technisch als qua design en gebruiksvriendelijkheid aan zeer hoge eisen voldoen. Dit geldt zowel voor tv als voor dvd, video, audio en accessoires.

Techniek en design mogen daarbij geen doel op zich zijn, maar moeten onze klanten een optimaal kijk- en luisterplezier verschaffen.

Wij lieten ons voor het design ook niet leiden door modetrends, die snel overwaaien. U hebt zich immers een kwaliteitstoestel aangeschaft, waar u niet vlug op uitgekeken wilt zijn.

Het Individual Sound-luidsprekersysteem werd afgestemd op Loewe Flat-tv-toestellen.

Het luidsprekersysteem is individueel uitbreidbaar van een eenvoudige stereocombinatie over een variant met vier satellietluidsprekers tot een uiterst hoogwaardige oplossing met vier staande luidsprekers. Daarbij behoort ook steeds de subwoofer met ingebouwde versterker.

Op die manier kunt u DVD's in Dolby Digital bioscoopkwaliteit weergeven. U kunt echter ook stereoprogramma's of stereoweergaven (van de videorecorder of DVD-player) in Dolby ProLogic of Virtual of Circle Surround in een quasi 5.1 Surroundsignaal omzetten en met het Individual Sound-luidsprekersysteem weergeven. Als uw tv-toestel (vanaf chassis L27xx) is uitgerust met een digitale tuner (DVB), wordt het ontvangen digitale Surround-signaal gedecodeerd en via de Individual Sound-installatie weergegeven.

De Individual Sound-luidsprekerinstallatie wordt automatisch met het Loewe Flat-tv-toestel of de Loewe DVD-preceiver in- en uitgeschakeld.

De instellingen voor Dolby Digital kunt u in alle gemak uitvoeren via de menu's van de Loewe Flat-tv, of bij gebruik van de DVD-preceiver Auro/Audiovision via de menu's van dat toestel.

U kunt dit luidsprekersysteem ook met een externe decoder gebruiken. In dat geval gaan de Loewe-systeemvoordelen echter verloren. De bediening gebeurt dan via uw decoder (AV-receiver).

Voor de satellietluidspreker S1 moet u daarbij een benedengrensfrequentie van 150 Hz instellen en voor de staande luidspreker L1 een frequentie van 90 Hz.

## Inhoud van de levering

### Subwoofer I Sound, bestelnr. 66213D/T10

- Subwoofer I Sound
- Audio-Link-kabel (6 m)
- 4 subwoofervoetjes
- 4 zelfklevende voetjes
- Gebruiksaanwijzing

### Staande luidspreker Individual Sound L1, bestelnr. 66202-00

- 2x staande luidspreker Individual Sound L1
- Luidsprekerkabel (2 x 6m)
- Gebruiksaanwijzing

### Satelliet Individual Sound S1, bestelnr. 66201-00

- 2x satelliet Individual Sound S1
- Luidsprekerkabel (2 x 15m)
- 2x Luidsprekerafdekking
- Gebruiksaanwijzing
- Montage-instructies

## Accessoires

Staande satelliet Individual Sound	bestelnr. 89644B00
Wandsatelliet Individual Sound	bestelnr. 89649L/T00
Floor Stand Subwoofer	bestelnr. 67493D/T00
Luidsprekerafdekking	bestelnr. 89808.120/.116
Audio-Link-kabel (1,5 m)	bestelnr. 89952.001
Audio-Link-kabel (10 m)	bestelnr. 89952.003
Zespol. cinch-kabel (6 m)	bestelnr. 90421.931
Inlegwerk	Staande luidspreker
Alu-zilver	Bestelnr. 89646R80
Ebbenhout	Bestelnr. 89646A80
Lichte eik	Bestelnr. 89646H80
Palissander	Bestelnr. 89646C80
Robijnroot hoogglans	Bestelnr. 89646N80
Zwart hoogglans	Bestelnr. 89646W80
Spiegel	Bestelnr. 89646Q80

Het houten inlegwerk is een natuurproduct. Het kan geringe kleurveranderingen ondergaan onder invloed van UV-licht (felle zonnestralen).

# Hartelijk welkom

## Afvalverwijdering

### Doos en ander verpakkingsmateriaal

U hebt gekozen voor een technisch hoogwaardig en duurzaam product. Voor het als afval verwerken van de verpakking betaalden wij een afvalverwerkingsbijdrage, zoals voorgeschreven door de nationale wetgeving. Desondanks adviseren wij u de originele doos en het overige verpakkingsmateriaal goed te bewaren, zodat u de apparatuur indien nodig optimaal beschermd kunt transporteren.

### Het toestel



**Let op:** De EU-richtlijn 2002/96/EG regelt de correcte terugname, behandeling en verwerking van gebruikte elektronische toestellen.

Oude elektronische toestellen moeten dan ook afzonderlijk als afval worden verwerkt. Gelieve dit toestel bij het gewone huisvuil te zetten! U kunt afgedankte toestellen gratis afgeven op speciaal daarvoor ingerichte terugnameplaatsen, of in een speciaalzaak, wanneer u een gelijkaardig nieuw toestel koopt. Verdere bijzonderheden over de terugname (ook voor niet-EU-landen) vindt u bij uw plaatselijke overheid.

## Reinigen

Soms komt het voor, dat er nog resten verpakkingsmateriaal op het oppervlak van de staande luidspreker achterblijven. In dat geval gaat het dus niet om een beschadiging van het oppervlak. Deze resten kunnen met een oplossing van een beetje afwasmiddel en water en een daarmee bevochtigde doek (bijv. van microvezels) zonder problemen worden verwijderd.

Reinig uw Individual Sound-luidsprekersysteem uitsluitend met een lichtjes bevochtigde, zachte en schone doek (gebruik geen bijtende of schurende reinigingsmiddelen).

## Veiligheidsvoorschriften

Met het oog op uw eigen veiligheid en om schade aan uw installatie te voorkomen, is het van belang dat u de onderstaande veiligheidsinstructies leest en in acht neemt:

- Uw Individual Sound-luidsprekersysteem is uitsluitend bestemd voor de weergave van geluidssignalen.
- U dient uw installatie (Individual Sound-luidsprekersysteem, Auro, tv-toestel en eventuele andere aangesloten componenten) beslist uit te schakelen alvorens andere apparatuur of luidsprekers aan te sluiten of te verwijderen.

Bescherm uw Individual Sound-luidsprekersysteem tegen ...

- water, vocht, regen, druipe- en spatwater of dauw
- schokken en mechanische belasting
- magnetische en elektrische velden
- hogere elektrische vermogens dan aangegeven
- kou, hitte, direct zonlicht en grote temperatuurschommelingen
- stof
- ventilatiebelemmerende afdekkingen
- ingrepen aan de binnenkant van het apparaat
- Zet geen met vloeistof gevulde gebruiksvoorwerpen of brandende kaarsen op het tv-toestel.

Uw Individual Sound-luidsprekersysteem werd uitsluitend gebouwd voor privé-gebruik in een huiselijke kring. De garantie is beperkt tot dit reglementaire gebruik.

**WAARSCHUWING:** OM HET RISICO OP ELEKTRISCHE SCHOKKEN UIT TE SLUITEN, MAG U DE BEHUIZING (OF DE ACHTERKANT VAN HET TOESTEL) NOOIT VERWIJDEREN. IN HET APPARAAT ZITTEN GEEN ONDERDELEN DIE DOOR DE GEBRUIKER MOETEN WORDEN ONDERHOUDEN. ALLE REPARATIES DIENEN DOOR BEVOEGDE LOEWE-REPARATEURS UITGEVOERD TE WORDEN.

Als u uw Individual Sound-luidsprekersysteem toestel vanuit een koude omgeving overbrengt naar een warme omgeving, wacht dan in verband met mogelijke condensvorming nog ca. een uur met het inschakelen van het toestel. Schakel het pas in wanneer het de kamertemperatuur heeft bereikt. Zo voorkomt u ernstige schade aan de componenten.

# Installatie

## Subwoofer en satellietluidsprekers installeren

### Basisinformatie

- Plaats de subwoofer, de staande luidsprekers en de satellietluidsprekers met hun staander op een stabiele, vlakke ondergrond.
- Plaats de subwoofer en de luidsprekers niet in de buurt van warmtebronnen of in direct zonlicht.
- Bij installatie in een kast of een gesloten rek: houd rondom de subwoofer ca. 2,5 cm vrij zodat de lucht er ongehinderd omheen kan circuleren en er zich geen warmte of geluidsdruk kan opstapelen.
- Trek bij onweer de netstekker uit het stopcontact. Overspanningen door blikseminslag kunnen het toestel zowel via de antenne-installatie als via het stroomnet beschadigen.
- Ook als u langere tijd afwezig bent, mag u de netstekker niet in het stopcontact laten zitten.
- De netstekker moet gemakkelijk toegankelijk zijn, zodat het apparaat te allen tijde van het net kan worden losgekoppeld.
- Leg de luidsprekerkabels en het netsnoer zo dat ze niet beschadigd kunnen raken. Het netsnoer mag niet worden geknikt of over scherpe randen worden gelegd, er mag niet op worden gestaan en het mag niet worden blootgesteld aan chemicaliën; dat laatste geldt voor de volledig installatie. Een netsnoer met beschadigde isolatie kan stroomschokken veroorzaken en is brandgevaarlijk. Daarom moet een dergelijk beschadigd snoer door gekwalificeerd onderhoudspersoneel worden vervangen alvorens het toestel opnieuw mag worden gebruikt.
- Als u de netstekker uit het stopcontact trekt, doe dat dan niet door aan de kabel te trekken. Anders kan het snoer in de netstekker beschadigd raken en kan er kortsluiting ontstaan wanneer de stekker weer in het stopcontact wordt gestoken.
- De luidsprekers genereren magnetische strooivelden, die werkzaam zijn in de omgeving van de behuizing. Wij raden u aan een minimumafstand van > 0,5m in acht te nemen ten opzichte van magnetisch gevoelige voorwerpen/toestellen, zoals bijv. CRT-TV-toestellen, magnetische gegevensdragers enz.

### Satellietluidsprekers

De satellietluidsprekers moeten allemaal op oorhoogte worden geplaatst, d.w.z. ca. 1 meter boven de grond. Maak gebruik van de als accessoire leverbare staanders of wandhouders of plaats de luidsprekers op de vereiste hoogte op meubelen of in rekken. Voor een optimale klank/luisterbeleving moeten de front- en surround-luidsprekers symmetrisch worden opgesteld t.o.v. het tv-toestel en t.o.v. de plaats waar u gaat zitten om te luisteren - zie afbeeldingen op de volgende pagina's. Als dat niet mogelijk is, dient u de afstand en het niveau van de luidsprekers te corrigeren via het luidsprekerconfiguratiemenu van de preceiver of de AV-receiver.

### Subwoofer

De subwoofer kunt u op een willekeurige plaats op de grond plaatsen. Wij raden aan hem in één van de voorste hoeken van de kamer te plaatsen, maar zo dat de bassen niet worden belemmerd.

De subwoofer kan in drie verschillende posities worden opgesteld:

1. Liggend op de vloer.



2. Staand op de vloer.

Daarvoor brengt u de 4 bijgeleverde zelfklevende voetjes aan op de linkerkant van de luidspreker. Indien nodig monteert u de (optionele) luidsprekerafdekking ter bescherming van de luidsprekers (verkrijgbaar in speciaalzaak).

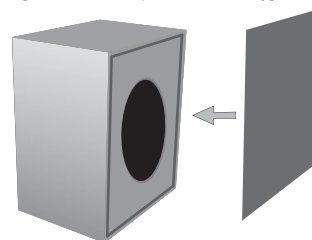

3. In het Loewe Cube i.

Verwijder de 4 voetjes en breng in de plaats daarvan de 4 bijgeleverde zelfklevende voetjes op de onderkant van de luidspreker aan. Zorg ervoor dat de luidspreker zich precies boven de klankopening van het rack bevindt.



**Let op:** de luchttoevoer op de achterkant van de subwoofer mag in geen geval worden belemmerd. Houd voldoende afstand (> 4 cm) tot de vloer en de wand.

Verminder het volume van de subwoofer tijdens een opname met een in het rack geplaatste DVD-recorder, om de opname te doen slagen.

# Installatie

## Voorstel voor Surround-opstelling (L27xx/SL1xx)

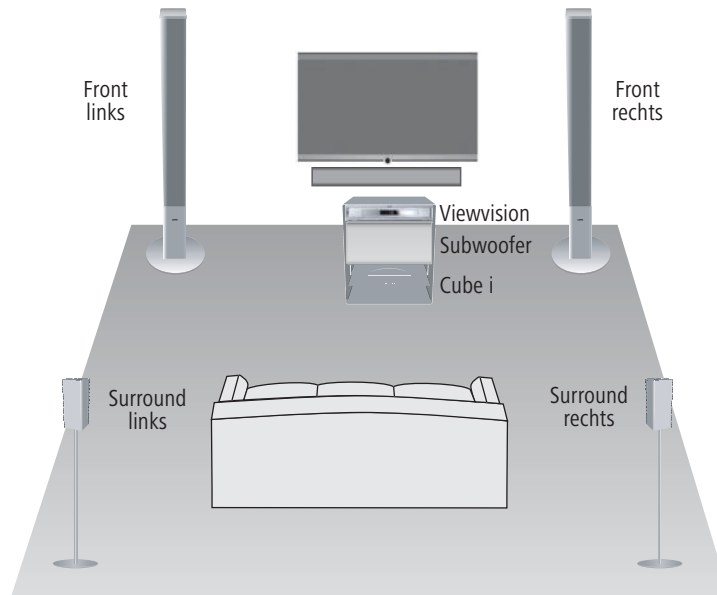

## Voorstel voor stereo-opstelling (L2650)

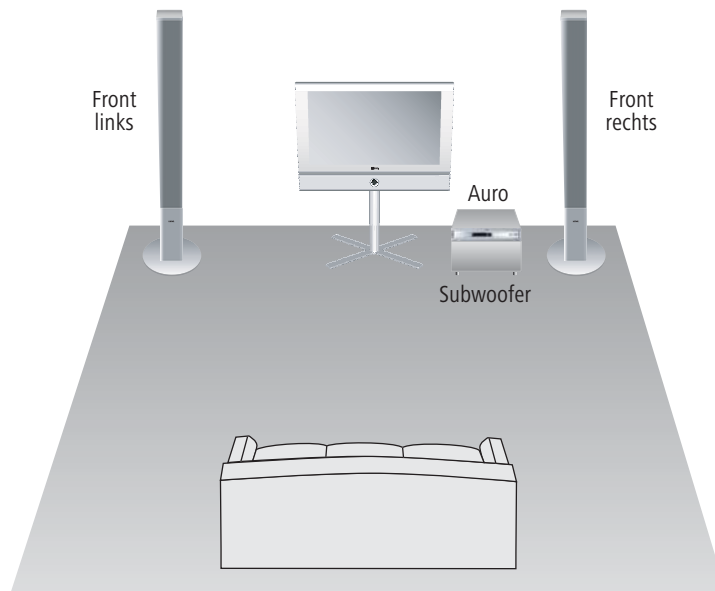

# Aansluiten

## Bekabeling Loewe Flat-TV (L27xx/SL1xx) – Individual Sound

► Het tv-toestel moet met een digitale audiodecoder uitgerust zijn. Als het niet standaard is uitgerust met een dergelijke module, dient u zich te wenden tot uw dealer voor een passende Loewe uitbreidingsset.

Bevestig de Audio-Link-kabel met de 25-polige stecker aan het tv-toestel en aan de subwoofer.

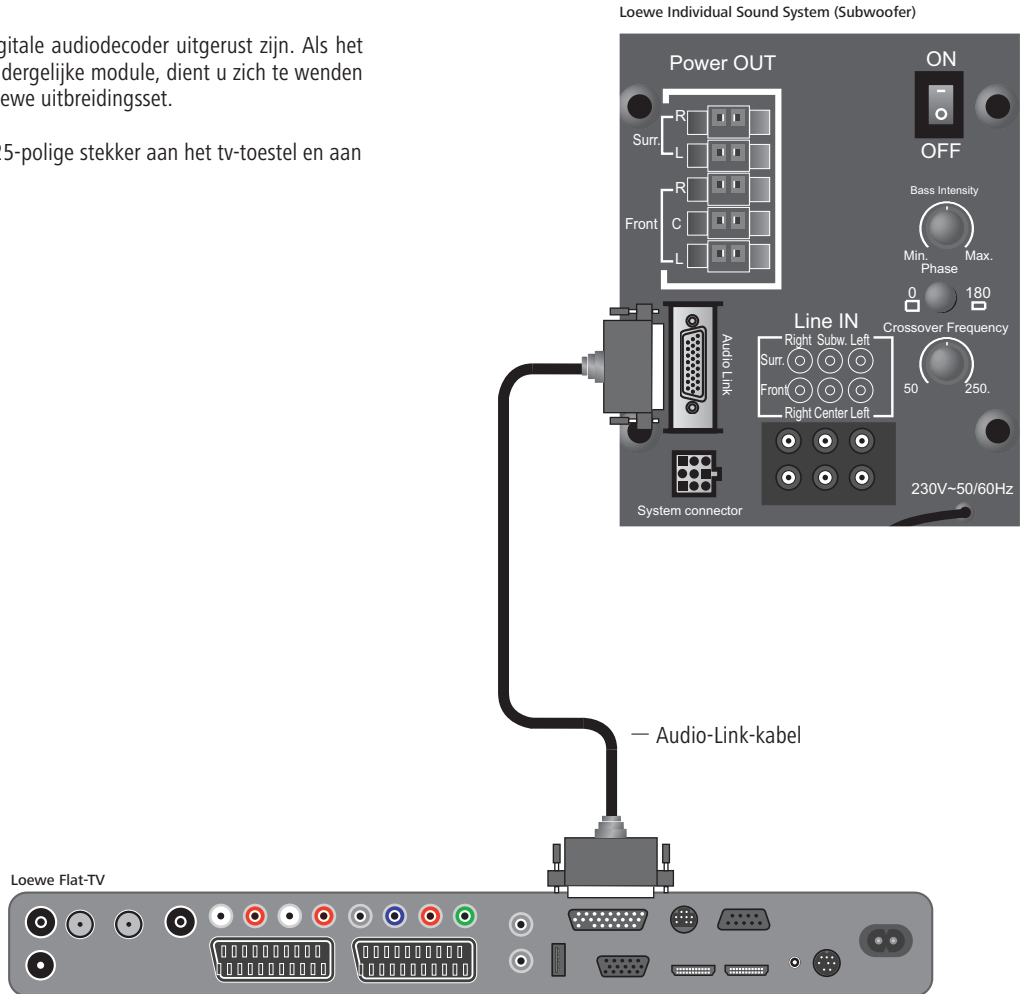

# Aansluiten

## Bekabeling Loewe Flat-TV – Auro – Individual Sound (L2650)

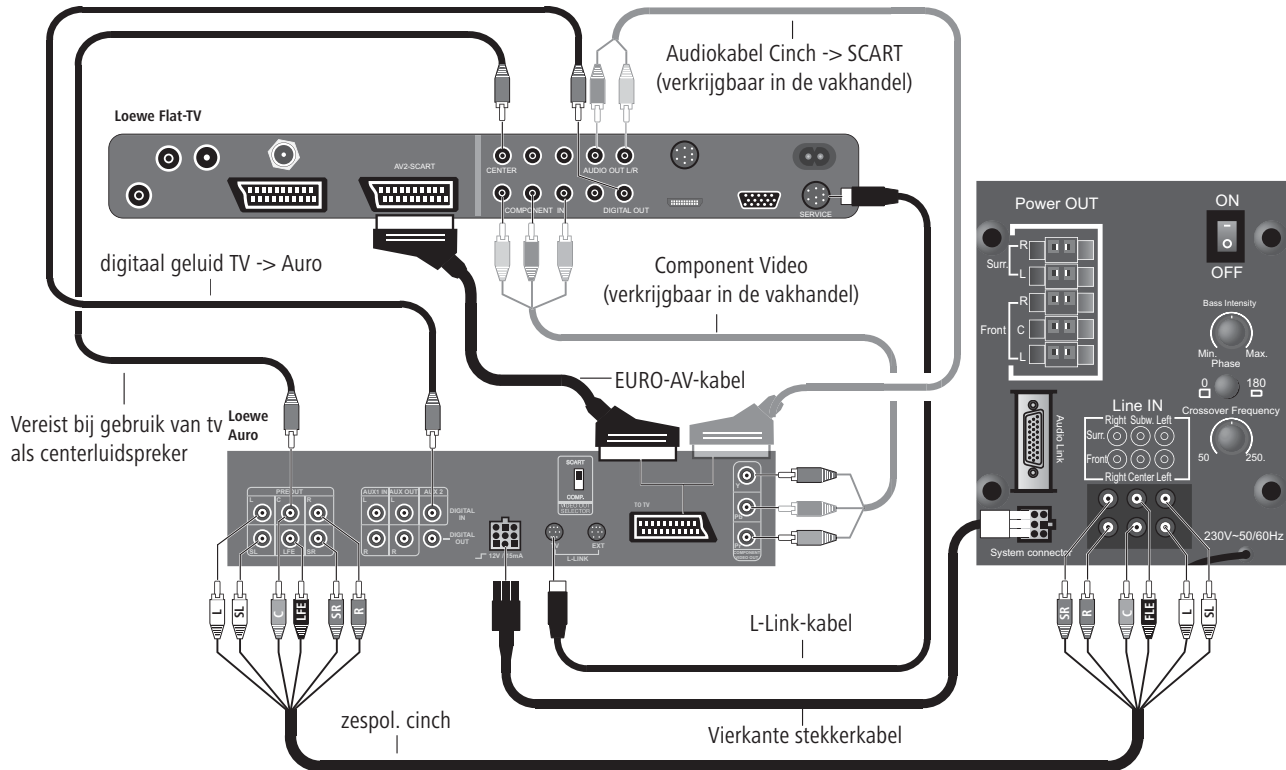

Breng de kabelverbindingen tot stand zoals hierboven staat afgebeeld:

- Sluit de Auro aan op de AV2-ingang van het Loewe Flat-tv-toestel. Gebruik daarvoor bestel een Euro-AV-kabel, waarvan alle contacten bezet zijn.
- Om een betere beeldkwaliteit te verkrijgen, dient u een driepolige cinchkabel (verkrijgbaar in speciaalzaak) te gebruiken en hem aan te sluiten op Auro "COMPONENT VIDEO OUT" en "SD/HD-COMPONENT IN" van het tv-toestel. Let daarbij op de exacte polariteit van de Y/Cb/Cr-signalen. Zet de schakelaar "VIDEO OUT SELECTOR" op de achterkant van Auro in de stand "COMP".
- Verbind de Cinch-bussengroep "PRE-OUT" van Auro met de Cinch-bussengroep "Line-IN" ③ van de subwoofer met behulp van een zespolige Cinch-kabel (verkrijgbaar in een speciaalzaak). Verbind de bussen als volgt:
  - Auro-bus "Preout C" met subwoofer-bus "Line IN Center";
  - Auro-bus "Preout LFE" met subwoofer-bus "Line IN Subw.";
  - Auro-bus "Preout L" met subwoofer-bus "Line IN Front Left";
  - Auro-bus "Preout R" met subwoofer-bus "Line IN Front Right";
  - Auro-bus "Preout SL" met subwoofer-bus "Line IN Surr. Left";
  - Auro-bus "Preout SR" met subwoofer-bus "Line IN Surr. Right".

- Verbind de kabel met vierkante bus van de ingang "System connector" ③ op de subwoofer met de vierkante bus op de Auro (het kabeluiteinde met de knikbescherming). De vierkante stekkers worden door een veerslotje vastgezet in de aansluiting. Om de vierkante stekker weer te verwijderen dient u het veerslotje in te drukken.
- Voor gebruik van de TV als centerluidspreker verbindt u "AUDIO IN C" op het tv-toestel met "PRE OUT C" op de DVD Preceiver met behulp van een cinchkabel (de verbinding van de Center-kabel "C" tussen Auro en Individual Sound vervalt daarbij).
- Om het geluid van het tv-toestel via Auro/Individual Sound weer te geven, verbindt u de digitale geluidsuitgang van het tv-toestel "AUDIO DIGITAL OUT" met de "DIGITAL IN"-ingang van Auro met behulp van een cinchkabel.
- Alvorens u de L-link-verbinding tot stand brengt, dienen Auro en het tv-toestel zonder spanning te zijn. Anders worden deze apparaten na het inschakelen niet gevonden.
- Audiokabel Cinch -> SCART (verkrijgbaar in de vakhandel) bij gebruik van het Component-sigitaal en van het tv-toestel als centerluidspreker.

# Aansluiten

## De luidsprekers op de subwoofer aansluiten

### Satellietluidspreker

Steek de luidsprekerkabel door het gat in de bijgeleverde luidsprekerafdekking (A). Eén van beide draden van de luidsprekerkabel (C) werd gemarkeerd met een zwart lijntje. Verbind deze zwart gemarkeerde draden met de zwarte klemdraadhouder van de subwoofer ① (aansluitschema zie afbeelding rechts) en de zwarte klemdraadhouder van de satellietluidspreker. De niet gemarkeerde draden verbindt u met de rode klemdraadhouders. Druk de afdekking (A) opnieuw op de satellietluidspreker.

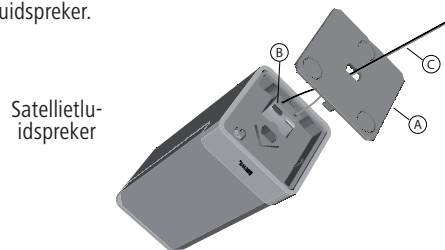

### Staande luidspreker

Leg de staande luidspreker voorzichtig op een zachte ondergrond. Draai de beide schroefklemmen (B) naar links tot de openingen van de klemmen zichtbaar zijn. Verbind de zwart gemarkeerde draad van de luidsprekerkabel met de zwarte klemdraadhouder van de subwoofer ① (aansluitschema zie afbeelding rechts) en de zwarte klemdraadhouder (B) van de luidspreker. De niet gemarkeerde draden verbindt u met de rode klemdraadhouders.

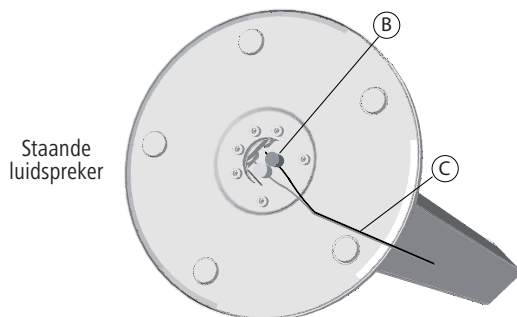

Telkens één van beide draden van de luidsprekerkabel (C) werd gemarkeerd met een zwart lijntje. Stel de luidsprekers op zoals beschreven op pagina 56-57 of monteer de satellietluidspreker met de wandhouder of op de optionele staander, zoals beschreven in de bijgeleverde montagehandleiding.

## Alle kabels vastzetten in de houder

Open de kabelhouder ④ onderaan op de subwoofer, breng alle kabels erin aan en sluit de houder opnieuw. Op die manier worden de kabels vastgezet.

## De subwoofer op het stroomnet aansluiten

Steek de netstekker van de subwoofer in een stopcontact van 230 V AC.

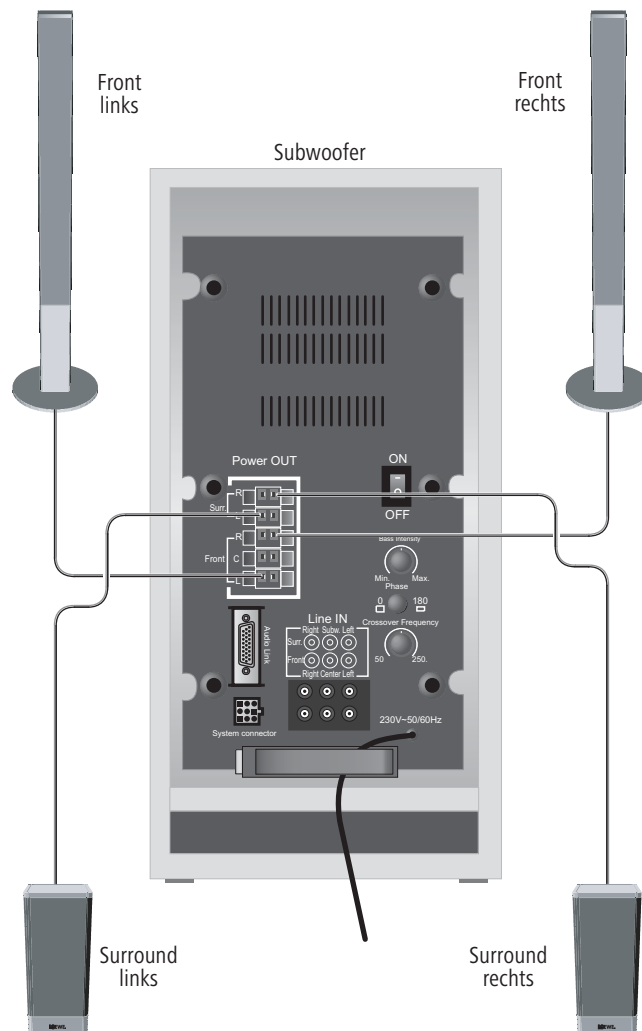

# Ingebruikname en bediening

Alvorens u van start gaat met de ingebruikname en bediening, dient u na te gaan of alle kabels correct werden aangesloten.

## Subwoofer in-/uitschakelen

Met de **ON/OFF**-schakelaar  schakelt u de Individual Sound-luidsprekerinstallatie in de stand "I - ON" aan.

Als de subwoofer werd aangesloten zoals beschreven op pagina 58-59 hoeft u hem niet afzonderlijk in en uit te schakelen. Nadat de subwoofer de eerste maal werd ingeschakeld wordt hij altijd samen met het Loewe-tv-toestel en de Loewe Auro-preceiver automatisch in- en uitgeschakeld.



## Instellingen op het Loewe-tv-toestel

Meld de nieuwe apparaten aan zoals beschreven in de handleiding van uw Loewe-tv-toestel onder "Gebruik van extra apparatuur" / "Externe apparaten".

## Instellingen op de Loewe Auro-preceiver

Voer de vereiste luidsprekerinstellingen op uw Loewe Auro-preceiver uit zoals beschreven in de Auro-handleiding onder "Eerste ingebruikname - Luidsprekerstelsel instellen".

## Faseomschakelaar/basintensiteit

Met de faseomschakelaar "Phase"  en de regelaar "Bass Intensity"  kunt u de basweergave optimaliseren.

Wij raden u aan als volgt te werk te gaan:

- Wanneer de subwoofer in de hoek van de kamer staat, zet u de basintensiteitsregelaar op "Min."
- Wanneer de subwoofer tegen een muur staat, zet u de basintensiteitsregelaar in de middelste stand.
- Wanneer de subwoofer vrij in de kamer staat, zet u de basintensiteitsregelaar op "Max."
- Start bijv. een DVD-weergave en selecteer een titel met basgedeelten.
- Laat de faseomschakelaar door een tweede persoon bedienen terwijl u op uw plaats zit en luistert.
- Bepaal zelf welke schakelaarstand in uw geval de betere basweergave oplevert.
- Stel de basintensiteit eventueel naar gelang van uw wensen in.

## Grensfrequentie instellen

Met de regelaar "Crossover Frequency"  hebt u de mogelijkheid de grensfrequentie voor de basweergave in te stellen tussen 50 Hz en 250 Hz, naargelang van de aangesloten luidsprekers. Voor Loewe Audio-systemem moet de regelaar op 250 Hz worden ingesteld, aangezien de grensfrequentie in de Loewe-audio-bronnen (TV/Auro) wordt ingesteld.

## Afdekking van de subwoofer

Nadat u de instellingen onder "Ingebruikname en bediening" hebt uitgevoerd, brengt u de afdekking opnieuw aan op de achterkant van de subwoofer.

# Technische gegevens

## Subwoofer

Afmetingen subwoofer in cm	B 43 x H 24,4 x D 35,5
Gewicht Subwoofer in kg	12,6
Digitale eindtrappen	6 kanalen
Principe	1-wegsbasreflex, actief
Uitrusting	1x bas 200 mm
Belastbaarheid subwoofer	100 (sinus) /150 watt (max. muziek)
Satellietkanalen	50 (sinus) /65 watt (max. muziek)
Netspanning	220 – 240 volt
Maximale krachtontneming	250 watt
Nominale krachtontneming	50 watt
Krachtontneming in stand-by	< 0,5 watt
Basintensiteit	±12 dB
Transmissiebereik	38 Hz–250 Hz ± 3dB
Faseschakelaar	ja
Netschakelaar	ja
Systeemlink	Audio Link 25-pol D-Sub Vierkante bus 9-polig JST

## Satellietluidspreker

Afmetingen satellietluidspreker in cm zonder/met standaard	B 6,2 H 15 x D 6,2 / Stand Ø 20 x H 100,5
Gewicht satellietluidspreker in kg zonder/met standaard	0,7 / 3,3
Principe	1-wegs
Uitrusting	2x breedband, papieren membraan, Ø 55mm
Belastbaarheid	50 W (sinus) /50 W (max. muziek)
Impedantie	8 Ohm
Transmissiebereik	160 Hz–20 kHz - 6dB
Schalldruck	86 dB spl (1w/m)

## Staande luidspreker

Afmetingen staande luidspreker in cm	Ø 26 x H 112,5
Gewicht staande luidspreker in kg	11,5
Principe	3-wegsbasreflex, d'Appolito-opstelling
Uitrusting	2x bas 80 mm, papieren membraan 2x breedband 80 mm, papieren membraan 1x hogetonen, gecoate textielbolkap, Ø 33mm
Belastbaarheid	75W (sinus) / 120W (max. muziek)
Impedantie	4 -8 Ohm
Transmissiebereik	65 Hz–22 kHz - 6dB
Geluidsdruk niveau	84 dB spl (1w/m)

## Impressum

De Loewe Opta GmbH is een naamloze vennootschap volgens het Duitse recht met een hoofdkantoor in Kronach.

Industriestraße 11, 96317 Kronach, Duitsland

Tel.: +49 (0)9261 / 99-0

Fax: +49 (0)9261 / 99-500

E-mail: [ccc@loewe.de](mailto:ccc@loewe.de)

Handelsregister: Kantongerecht Coburg, nr. HRB 42243

BTW-nummer: DE 193216550

WEEE-registratienummer: DE 41359413

Redactiedatum 06.10. 8e druk

© Loewe Opta GmbH, Kronach

Alle rechten, ook die van de vertaling, voorbehouden.

Veranderingen van het design en de technische gegevens zonder voorafgaande aankondiging mogelijk.

# Service

## **(A)**

Loewe Austria GmbH  
Parking 12  
1010 Wien, Österreich  
Tel +43 - 1 22 88 633 - 0  
Fax +43 - 1 22 88 633 - 90  
Email: loewe@loewe.co.at

## **(AUS)**

International Dynamics  
Australasia Pty Ltd.  
129 Palmer Street  
Richmond 3121, Victoria,  
Australia  
Tel +61 - 3 - 94 29 08 22  
Fax +61 - 3 - 94 29 08 33  
Email: mail@international  
dynamics.com.au

## **(B NL L)**

Loewe Opta Benelux NV/SA  
Uilenbaan 84  
2160 Antwerpen, België  
Tel +32 - 3 - 2 70 99 30  
Fax +32 - 3 - 2 71 01 08  
Email: ccc@loewe.be

## **(BG)**

Darlington Service  
Kn. Klementina Street, bl. 193  
1618 Sofia, Bulgaria  
Tel +359 - 2 955 63 99  
Fax +359 - 2 955 63 99  
Email: sac@audio-bg.com

## **(CH)**

Telion AG  
Rütistrasse 26  
8952 Schlieren, Schweiz  
Tel +41 - 44 732 15 11  
Fax +41 - 44 732 15 02  
Email: lgelpke@telion.ch

## **(CY)**

HADJIKYRIAKOS & SONS LTD.  
121 Prodomos Str., P.O Box  
21587  
1511 Nicosia, Cyprus  
Tel +357 - 22 87 21 11  
Fax +357 - 22 66 33 91  
Email: savvas@hadjikyriakos.  
com.cy

## **(CZ)**

BASYS CS SPOL. S.R.O  
Sodomkova 8/1478  
10200 Praha 10 - Hostivar, Česko  
Tel +420 2 34 70 67 00  
Fax +420 2 34 70 67 01  
Email: office@basys.cz

## **(D)**

Loewe Opta GmbH,  
Customer Care Center  
Industriestraße 11  
96317 Kronach, Deutschland  
Tel +49 1801-22256393  
Fax +49 9261-99500  
Email: ccc@loewe.de

## **(DK)**

Kjaerulff1 Development A/S  
C.F. Tietgens Boulevard 19  
5220 Odense SØ, Denmark  
Tel +45 - 66 13 54 80  
Fax +45 - 66 13 54 10  
Email: loewe@loewe.dk

## **(E)**

Gaplasa S.A.  
Conde de Torroja, 25  
28022 Madrid, España  
Tel +34 - 917 48 29 60  
Fax +34 - 913 29 16 75  
Email: loewe@maygap.com

## **(EST)**

TEDRA TRADING OY  
Kuusemetsa 3  
Saue 76506, Estonia  
Tel +372 - 50 14 817  
Fax +372 - 67 09 611  
Email: raivo@futurehifi.com

## **(F)**

Loewe Opta France SAS  
13 rue du Dépôt,  
Parc del l'Europe, BP 10010  
67014 Strasbourg Cédex, France  
Tel +33 - 3 - 88 79 72 50  
Fax +33 - 3 - 88 79 72 59  
Email: loewe.france@loewe-fr.com

## **(FIN)**

Karevox Oy  
Museokatu 36  
00100 Helsinki, Finland  
Tel +358 - 9 44 56 33  
Fax +358 - 9 44 56 13  
Email: kare@haloradio.fi

## **(GB)**

Loewe UK Limited  
Century Court, Riverside Way  
Riverside Business Park, Irvine,  
Ayrshire  
KA11 5DJ, UK  
Tel +44 - 1294 315 000  
Fax +44 - 1294 315 001  
Email: enquiries@loewe-uk.com

## **(GR)**

EISAGOGIKI EMBORIKI ELLADOS  
S.A.  
321 Mesogion Av.  
152 31 Chalandri-Athens, Hellas  
Tel +30 - 210 672 12 00  
Fax +30 - 210 674 02 04  
Email: christina@bose-onkyo.gr

## **(H)**

Basys Magyarorszagi KFT  
Tó park u.9.  
2045 Törökbálint, Magyar  
Tel +36 - 2341 56 37 (121)  
Fax +36 - 23 41 51 82  
Email: basys@mail.basys.hu

## **(HR)**

Plug&Play  
Bednjanska 8, 10000 Zagreb  
Hrvatska (Kroatia)  
Tel +385 1 4929 683  
Fax +385 1 4929 682  
Email: loewe@loewe.hr

## **(I)**

Loewe Italiana S.r.L.  
Largo del Perlar, 12  
37135 Verona (VR), Italia  
Tel +39 - 045 82 51 611  
Fax +39 - 045 82 51 622  
Email: info@loewe.it

## **(IL)**

Clear electronic entertainment  
(2009) Ltd  
13 Noah Mozes St.  
Agish Ravad Building  
Tel Aviv 67442, Israel  
Tel +972 - 3 - 6091100  
Fax +972 - 3 - 6961795  
Email: yossi@pioneer-il.com

## **(IRL)**

Origo Ltd  
Unit 23 Magna Drive  
Magna Business Park, City West  
Dublin 24, Republic of Ireland  
Tel +353-1-4666700  
Fax +353-1-4666708  
Email: service@origo.ie

## **(KSA)**

SALEM AGENCIES & SERVICES CO.  
Hamad Al Haqueel Street, Raw-  
dah, Jeddah  
Kingdom of Saudi Arabia  
Tel +966 (2) 665 4616 ext: 666  
Fax +966 (2) 660 7864  
Email: hkurkjian@aol.com

## **(LT)**

A Cappella  
Ausros Vartu 5, Pasazo skg.  
01129 Vilnius, Lithuania  
Tel +370 - 52 12 22 96  
Fax +370 - 52 62 66 81  
Email: info@loewe.lt

## **(M)**

DONEO CO. LTD  
34/36 Danny Cremona Street  
Hamrun, HMR02, Malta  
Tel +356 - 21 - 22 53 81  
Fax +356 - 21 - 23 07 35  
Email: info@doneo.com.mt

## **(MA)**

SOMARA S.A.  
377, Rue Mustapha El Maani  
20000 Casablanca, Morocco  
Tel +212 - 22 22 03 08  
Fax +212 - 22 26 00 06  
Email: somara@somara.ma

## **(N)**

PCE. PREMIUM CONSUMER  
ELECTRONICS as  
Ostre Kullerod 5  
3241 Sandefjord, Norge  
Tel +47 - 33 48 33 48  
Fax +47 - 33 44 60 44  
Email: oddgunnar@loewe.no

## **(NZ)**

International Dynamics (NZ) Pty  
Ltd  
PO Box 109 317, Newmarket  
Auckland, New Zealand  
Tel +64 9 379 0179  
Fax +64 9 379 0279  
Email: enquiries@international  
dynamics.co.nz

## **(P)**

Mayro Magnetics Portugal, Lda.  
Rua Professor Henrique de Barros  
Edifício Sagres, 2º. C  
2685-338 Prior Velho, Portugal  
Tel +351 - 21 942 78 30  
Fax +351 - 21 942 78 30  
Email: geral.loewe@mayro.pt

## **(PL)**

DSV TRADING SA  
Plac Kaszubski 8  
81-350 Gdynia, Polska  
Tel +48 - 58 - 6 61 28 00  
Fax +48 - 58 - 6 61 44 70  
Email: market@dsv.com.pl

## **(RO)**

Avitech Co. SRL  
1/II Pipera Tunari St.  
007190 Voluntari, Ilfov, Romania  
Tel +40 - 21 200 64 64  
Fax +40 - 21 200 64 65  
Email: andrei.silisteanu@avitech.ro

## **(RUS)**

Service Center Loewe  
ul. Verkhnyaya Maslovka, d. 29  
125083 Moscow, Россия  
Tel +7 - 495 612 50 43  
Fax +7 - 495 612 47 10  
Email: service@atc.ru

## **(S)**

Kjaerulff 1 AB  
Ridbanegatan 4, Box 9076  
200 39 Malmö, Sverige  
Tel +46 - 4 06 79 74 00  
Fax +46 - 4 06 79 74 01  
Email: sweden@kjaerulff1.com

## **(SK)**

BaSys Czech & Slovak s.r.o.  
Stará Vajnorská 17/A  
831 04 Bratislava, Slovakia  
Tel +421 2 49 10 66 18  
Fax +421 2 49 10 66 33  
Email: loewe@basys.sk

## **(TR)**

ENKAY ELEKTRONIK SAN. Ve Tic.  
Ltd. Sti.  
Alemdag Cad: Site Yolu No.: 10  
81230 Ümraniye/ İstanbul, Türkiye  
Tel +90 - 216 634 44 44  
Fax +90 - 216 634 39 88  
Email: mhatipog@enkaygroup.com

## **(UAE)**

Dubai Audio Center  
P.O. Box 32836, Sheik Zayed Road  
Dubai, UAE  
Tel +971 - 4 343 14 41  
Fax +971 - 4 343 77 48  
Email: dacdubai@emirates.net.ae

## **(ZA)**

THE SOUNDLAB (PTY) LTD  
P.O. Box 31952, Kyalami 1684  
Republic of South Africa  
Tel +27 - 1 14 66 47 00  
Fax +27 - 1 14 66 42 85  
Email: loewe@mad.co.za

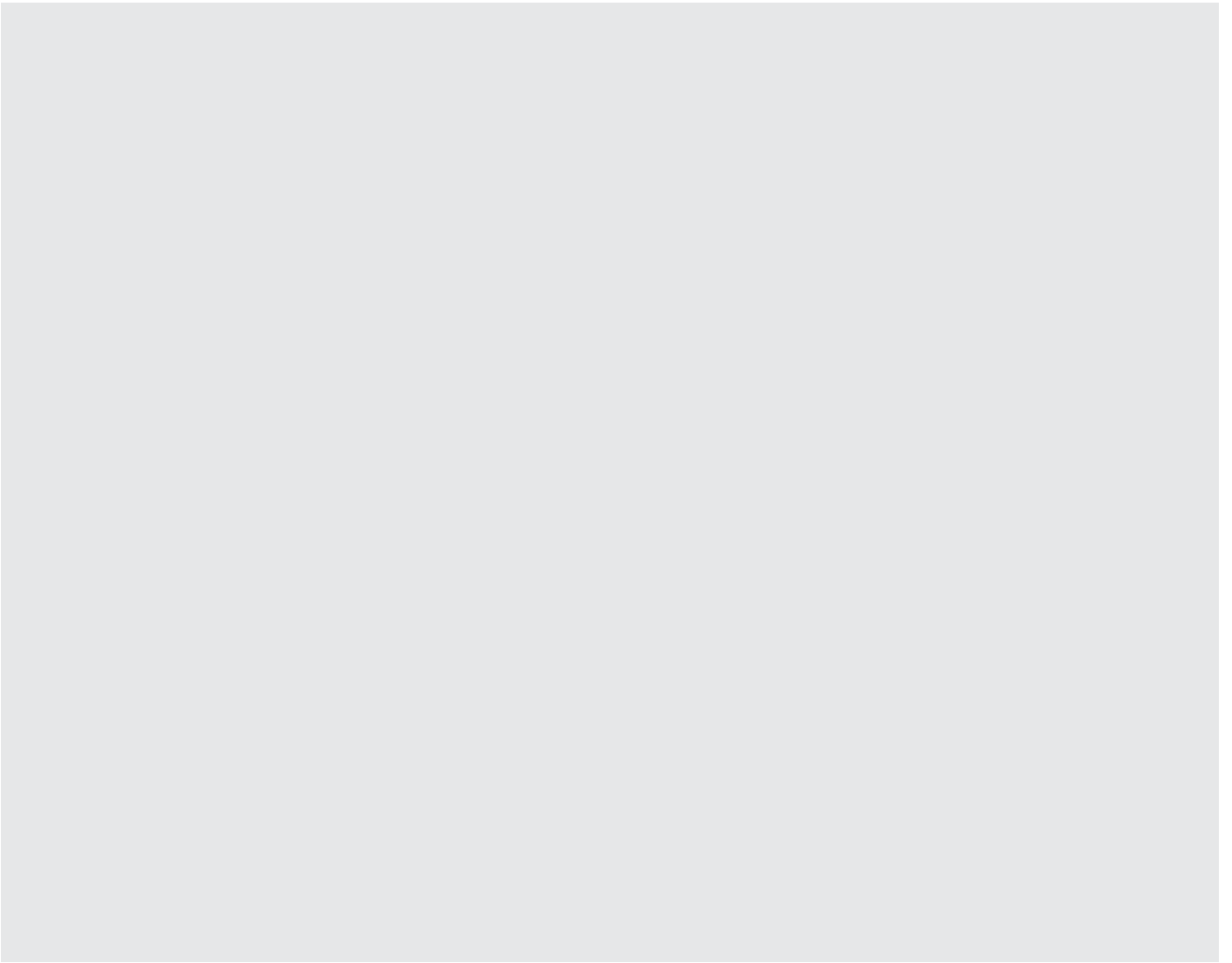

**LOEWE.**