

LYNX®



РУКОВОДСТВО ПО ЭКСПЛУАТАЦИИ
REX 550/E-TEC • 2012

РУКОВОДСТВО ПО ЭКСПЛУАТАЦИИ LYNX® 2012

Rave™ 550
Rave™SC 600 HO E-TEC
Rave™ RE 600 HO E-TEC
Rave™ RE 800 E-TEC
Xtrim™ 550
Xtrim™ SC 600 HO E-TEC
Xtrim™ 800R E-TEC BoonDocker
49 Ranger™ 600 HO E-TEC

НАПОМИНАНИЕ О БЕЗОПАСНОСТИ

Несоблюдение инструкций и рекомендаций по мерам безопасности, которые содержатся в Руководстве по эксплуатации и в табличках на корпусе снегохода, может привести к трагическим последствиям, не исключая травм, увечий и гибели людей!

При перепродаже следует передать Руководство по эксплуатации новому владельцу.



Изделия Lynx выпускаются компанией BRP.

Торговые марки компании Bombardier Recreational Products Inc. или её филиалов:

DESS™

3-D RAVE™

ROTAX™

LYNX®

HPG™

RER™

E-TEC®

TRA™



РОСС С-СА.МП10.В00011
с 11.07.2011 по 10.07.2012

ВВЕДЕНИЕ

Поздравляем, Вы стали владельцем снегохода Lynx®. Вне зависимости от выбранной модели, снегоход обеспечивается гарантией Bombardier Recreational Products Inc. (BRP) и поддержкой дилеров Lynx, которые всегда готовы обеспечить Вас запасными частями, обслуживанием и аксессуарами.

Руководство по эксплуатации предназначено для ознакомления владельца/водителя и пассажиров с органами управления, процедурами обслуживания и правилами безопасного вождения снегохода. Берите с собой это Руководство в каждую поездку.

Внимательно изучите Руководство по эксплуатации, его содержание должно быть для Вас абсолютно понятным.

Храните это Руководство на борту Вашей машины. В случае перепродажи снегохода передайте Руководство по эксплуатации новому владельцу.

Если у Вас имеются какие-либо вопросы, которые рассматриваются в настоящем Руководстве или не были рассмотрены в нем, пожалуйста, напишите письмо в компанию BRP по следующему адресу:

BRP Finland OY
Service Department
P.O. Box 8039
FIN-96101 ROVANIEMI
FINLAND
Tel +358 16 3208 111

Ознакомление с этой информацией не ограждает Вас от опасности, но её осознание и выполнение предупреждений обеспечат более безопасную эксплуатацию снегохода.

Дилер заинтересован в удовлетворении Ваших потребностей. Специалисты дилера обучены проведению предпродажной подготовки снегохода и выполнению регулировок в соответствии с Вашими антропометрическими данными и предпочитаемым стилем вождения. Дилер объяснит Вам назначение органов управления снегохода и необходимость регулировок подвески. Надеемся, что это будет интересно и полезно для Вас.

При продаже снегохода Вас обязательно проинформируют об условиях гарантийного обслуживания и попросят заполнить регистрационную гарантийную карточку.

Информация и описание узлов/систем, приведённые в Руководстве, соответствуют реальному положению дел на момент печати. Компания BRP придерживается политики постоянного обновления своей продукции, но при этом не считает себя обязанной вносить соответствующие изменения в ранее выпущенные изделия.

Компания BRP, проводящая политику постоянного совершенствования продукции и внедрения инновационных решений, оставляет за собой право на изменение технических характеристик, конструкции, дизайна и комплектации оборудованием выпускаемых изделий, не принимая при этом на себя каких-либо дополнительных обязательств.

Иллюстрации, приведённые в Руководстве по эксплуатации, показывают типовую конструкцию различных узлов и деталей снегохода и могут иногда не в полной мере отражать все особенности конструкции и формы деталей аналогичного функционального назначения, установленных на Вашем экземпляре изделия.

Настоящий документ может быть переведён на другие языки. Во всех спорных случаях трактовки информации предпочтение отдаётся тексту на английском языке.

Технические характеристики приведены в метрической системе единиц СИ (в скобках могут быть указаны значения тех же величин в единицах измерения, применяемых в США и Великобритании). Для удобства (и там, где возможно) значения физических величин округлены. Основные узлы и детали снегохода изготовлены по метрическим стандартам. Крепёжные детали также изготовлены в метрической системе и их нельзя заменять деталями иных систем.

В качестве принадлежностей и заменяемых деталей рекомендуем использовать только подлинные изделия компании BRP. Они спроектированы специально для Вашего транспортного средства и изготовлены в соответствии с высокими требованиями фирменных стандартов производства.

Если у Вас появились какие-либо вопросы, касающиеся гарантийного обслуживания, обратитесь к разделу «ГАРАНТИЙНЫЕ ОБЯЗАТЕЛЬСТВА» настоящего Руководства и/или к любому авторизованному дилеру Lynx.

Предупреждения

В настоящем Руководстве для выделения важной информации используются следующие типы предупреждений:

▲ ПРЕДОСТЕРЕЖЕНИЕ

Информирует о потенциально опасных ситуациях, которые могут стать причиной получения серьёзной травмы или привести к летальному исходу.

▲ ОСТОРОЖНО Информирование о потенциально опасных ситуациях, которые могут стать причиной получения травм лёгкой или средней степени тяжести.

ВНИМАНИЕ Содержит предупреждения и инструкции, несоблюдение которых может стать причиной серьёзных повреждений снегохода или другого имущества.

ОГЛАВЛЕНИЕ

| | |
|-----------------------|----------|
| ВВЕДЕНИЕ | 1 |
| Предупреждения | 2 |

ИНФОРМАЦИЯ ПО БЕЗОПАСНОСТИ

| | |
|---|----------|
| ПРАВИЛА ТЕХНИКИ БЕЗОПАСНОСТИ | 8 |
| Подготовка | 8 |
| Мощность | 8 |
| Возраст | 8 |
| Скорость | 8 |
| Вождение..... | 8 |
| Эксплуатация..... | 10 |
| Техническое обслуживание | 10 |
| Топливо..... | 11 |
| Основные правила техники безопасности для пассажира | 11 |

| | |
|------------------------------------|-----------|
| ЗАКОНОДАТЕЛЬНЫЕ НОРМЫ | 12 |
|------------------------------------|-----------|

| | |
|--|-----------|
| УПРАВЛЕНИЕ СНЕГОХОДОМ | 13 |
| Принцип действия | 13 |
| Вождение..... | 13 |
| Положение водителя (движение назад) | 15 |
| Движение с пассажиром..... | 15 |
| Разновидности трасс и условий движения..... | 16 |
| Транспортировка и буксировка снегохода | 20 |

ОКРУЖАЮЩАЯ СРЕДА

| | |
|---|-----------|
| ОБЩИЕ СВЕДЕНИЯ | 22 |
| ЧТО ЗНАЧИТ БЕРЕЖНО ОТНОСИТЬСЯ К ПРИРОДЕ? | 23 |
| ПОЧЕМУ СЛЕДУЕТ БЕРЕЖНО ОТНОСИТЬСЯ К ПРИРОДЕ? | 24 |

ИНФОРМАЦИЯ О ТРАНСПОРТНОМ СРЕДСТВЕ

| | |
|---|-----------|
| ИДЕНТИФИКАЦИОННЫЕ НОМЕРА СНЕГОХОДА | 26 |
| Табличка с данными снегохода | 26 |
| Серийный номер..... | 26 |

| | |
|--|-----------|
| ОРГАНЫ УПРАВЛЕНИЯ/ПРИБОРЫ/ОБОРУДОВАНИЕ | 28 |
| 1) Руль..... | 30 |
| 2) Рычаг дроссельной заслонки | 30 |
| 3) Рычаг тормоза | 30 |
| 4) Рычаг стояночного тормоза | 30 |
| 5) Выключатель двигателя (со шнуром)..... | 31 |
| 6) Аварийный выключатель двигателя | 33 |
| 7) Рычаг воздушной заслонки (только модели с двигателем 550) | 34 |
| 8) Многофункциональный переключатель | 34 |
| 9) Рукоятка ручного стартера | 36 |
| 10) Переключатель света фар и кнопка включения электронного реверса (RER™) | 37 |
| 11) Пассажирское сиденье (1+1) | 37 |
| 12) Возимый комплект инструментов | 38 |
| 13) Передний и задний бамперы | 39 |
| 14) Аналого-цифровой информационный центр (стандарт) | 40 |
| 15) Многофункциональный цифровой дисплей информационного центра | 46 |
| 16) Специальный захват на руле | 55 |

| | |
|--|-----------|
| 17) Багажное отделение (только некоторые модели)..... | 55 |
| 18) Задняя багажная площадка..... | 55 |
| 19) Капот и боковые панели..... | 55 |
| 20) Предохранители..... | 56 |
| 21) Задние рукоятки..... | 57 |
| 22) Выключатель обогрева поручней пассажира..... | 57 |
| 23) Держатель запасного ремня вариатора..... | 57 |
| 24) Щитки и кожухи..... | 57 |
| 25) Сцепное устройство С-типа..... | 58 |
| 26) Защитный кожух ремня вариатора..... | 59 |
| 27) Электрическая розетка (12 В)..... | 59 |
| РЕКОМЕНДУЕМОЕ ТОПЛИВО..... | 60 |
| Рекомендуемое топливо..... | 60 |
| ИНЖЕКЦИОННОЕ МАСЛО..... | 62 |
| Рекомендуемое инжекционное масло..... | 62 |
| ОБКАТКА СНЕГОХОДА..... | 64 |
| Двигатель..... | 64 |
| Ремень вариатора..... | 64 |
| Осмотр после наработки 10 моточасов..... | 64 |
| ОСНОВНЫЕ ОПЕРАЦИИ..... | 65 |
| Контрольный осмотр перед выездом..... | 65 |
| Пуск двигателя..... | 66 |
| Запуск карбюраторного двигателя (модели 550)..... | 67 |
| Прогрев снегохода..... | 68 |
| Включение заднего хода..... | 69 |
| Остановка двигателя..... | 69 |
| Заключительные операции после поездки..... | 69 |
| ОСОБЫЕ УСЛОВИЯ ЭКСПЛУАТАЦИИ..... | 70 |
| Высокогорье..... | 70 |
| Движение в условиях низких температур..... | 70 |
| Аварийный пуск двигателя..... | 70 |
| Буксировка груза..... | 71 |
| Буксировка другого снегохода..... | 71 |
| Транспортировка снегохода..... | 71 |
| РЕГУЛИРОВКИ ПОДВЕСКИ..... | 73 |
| Регулируемая подвеска..... | 73 |
| Демпфирующее усилие амортизаторов передней подвески..... | 78 |
| Указания по регулировке подвески..... | 79 |
| Особенности движения по глубокому снегу..... | 79 |
| УКАЗАНИЯ ПО ПОИСКУ И УСТРАНЕНИЮ НЕИСПРАВНОСТЕЙ (550)..... | 80 |
| УКАЗАНИЯ ПО ПОИСКУ И УСТРАНЕНИЮ НЕИСПРАВНОСТЕЙ (600 HO E-TEC И 800R E-TEC)..... | 82 |
| ТЕХНИЧЕСКИЕ ХАРАКТЕРИСТИКИ..... | 84 |

ТЕХНИЧЕСКОЕ ОБСЛУЖИВАНИЕ

| | |
|---|------------|
| РЕГЛАМЕНТ ТЕХНИЧЕСКОГО ОБСЛУЖИВАНИЯ | 98 |
| КОНТРОЛЬНЫЙ ОСМОТР СНЕГОХОДА ПОСЛЕ ОБКАТКИ..... | 99 |
| РЕГЛАМЕНТ ТЕХНИЧЕСКОГО ОБСЛУЖИВАНИЯ (ДВУХТАКТНЫЕ ДВИГАТЕЛИ) | 100 |
| ПРЕДСЕЗОННАЯ ПОДГОТОВКА | 102 |
| ХРАНЕНИЕ | 103 |
| ДВИГАТЕЛЬ..... | 104 |
| Проверка воздушного фильтра | 104 |
| Воздушный фильтр с двумя воздухозаборниками (только двигатели E-TEC 800R) | 104 |
| Система охлаждения | 104 |
| Система выпуска отработавших газов | 104 |
| СИСТЕМА ПРИВОДА | 105 |
| Снятие и установка защитного кожуха ремня вариатора | 105 |
| Тормозная жидкость | 105 |
| Состояние тормозного механизма | 106 |
| Регулировка тормозного механизма | 106 |
| Масло в картере цепной передачи | 106 |
| Натяжение приводной цепи | 107 |
| Проверка ремня вариатора | 107 |
| Замена ремня вариатора | 107 |
| Регулировка ремня вариатора по высоте | 108 |
| Регулировка ведущего шкива вариатора | 109 |
| Гусеница | 111 |
| Состояние гусеницы | 111 |
| Натяжение и центровка гусеницы | 111 |
| ЗАДНЯЯ ПОДВЕСКА | 115 |
| Состояние задней подвески | 115 |
| Состояние ленточного ограничителя | 115 |
| Смазка компонентов задней подвески | 115 |
| РУЛЕВОЕ УПРАВЛЕНИЕ И ПЕРЕДНЯЯ ПОДВЕСКА | 116 |
| Состояние лыж и коньков | 116 |
| ЭЛЕКТРООБОРУДОВАНИЕ | 117 |
| Рекомендуемые свечи зажигания | 117 |
| Снятие/установка свечи зажигания | 117 |
| Снятие/проверка предохранителей | 118 |
| КОРПУС/РАМА | 120 |
| Заключительные операции после поездки | 120 |
| Чистка и защитная смазка | 120 |
| Замена ламп | 120 |
| Регулировка света фар | 122 |
| ХРАНЕНИЕ И ПРЕДСЕЗОННАЯ ПОДГОТОВКА | 123 |
| Хранение (550) | 123 |
| Хранение (E-TEC) | 124 |
| Предсезонная подготовка | 125 |

ГАРАНТИЙНЫЕ ОБЯЗАТЕЛЬСТВА

| | |
|---|-----|
| МЕЖДУНАРОДНАЯ ОГРАНИЧЕННАЯ ГАРАНТИЯ: СНЕГОХОДЫ LYNX® 2012..... | 128 |
| КОНФИДЕНЦИАЛЬНОСТЬ/ОТКАЗ ОТ УСЛУГ | 131 |
| ИЗМЕНЕНИЕ АДРЕСА ВЛАДЕЛЬЦА ИЛИ ПЕРЕПРОДАЖА | 132 |

СЕРВИСНАЯ КНИЖКА

| | |
|---|-----|
| ОТМЕТКИ О ПРОХОЖДЕНИИ РЕГЛАМЕНТНЫХ РАБОТ..... | 135 |
|---|-----|

***ИНФОРМАЦИЯ
ПО БЕЗОПАСНОСТИ***

ПРАВИЛА ТЕХНИКИ БЕЗОПАСНОСТИ

Подготовка

▲ Настоятельно рекомендуем пройти базовый курс обучения вождению снегохода. Внимательно изучите настоящее Руководство по эксплуатации, обратив особое внимание на содержащиеся в нем предупреждения. Вступите в клуб любителей снегоходов, это позволит не только интересно провести время, но и даст возможность овладеть навыками безопасного управления снегоходом. Первичный инструктаж по правилам безопасной эксплуатации снегохода Вы можете получить у дилера, друзей или членов клуба, которые имеют опыт вождения снегоходов. Запишитесь на местные курсы обучения водителей снегоходов.

▲ Объясните новичку-водителю, как запустить и заглушить двигатель. Покажите правильную посадку. Совершите тренировочные заезды на ровной, безлюдной местности. Убедитесь, что Ваш подопечный овладел основами вождения. Если есть возможность, запишите новичка на местные курсы обучения водителей снегоходов.

Мощность

▲ Ваш снегоход по своим динамическим и ходовым качествам превосходит другие аналогичные изделия, с которыми Вы, возможно, имели дело раньше. Не рекомендуем садиться за руль новичкам и малоопытным водителям.

▲ Снегоходы используются во многих регионах с разным состоянием снежного покрова. Не все модели снегохода одинаково приспособлены к различным климатическим условиям. Выбирая снегоход при покупке, проконсультируйтесь с дилером. Он порекомендует Вам именно ту модель, которая в наибольшей степени удовлетворит Вашим требованиям и условиям предполагаемой эксплуатации.

▲ Снегоход может стать причиной травм или гибели водителя, пассажира и находящихся поблизости людей. К трагическим происшествиям приводит использование снегохода не по прямому назначению, а также рискованная манера езды, не соотвещающая возможностям водителя или самой машины и провоцирующая возникновение аварийных ситуаций.

Возраст

▲ Компания BRP рекомендует свои снегоходы тем, кому уже исполнилось 16 лет.

Соблюдайте требования действующего законодательства.

▲ Важно проинформировать любого водителя, независимо от его опыта, об особенностях управляемости данного снегохода. Технические характеристики снегохода, такие как: лыжная колея, тип используемых лыж, тип подвески, длина, ширина и тип гусеницы, изменяются от одной модели к другой. Управляемость снегохода в значительной степени зависит от этих характеристик.

▲ Начинаящий водитель должен освоить приёмы безопасного управления снегоходом, тренируясь на ровной снежной трассе и двигаясь на небольшой скорости, прежде чем отправиться в длительную поездку.

Скорость

▲ Превышение безопасной скорости может представлять смертельную опасность. При движении на высокой скорости у Вас не остаётся достаточно времени, чтобы адекватно среагировать на изменившуюся ситуацию. Выбирайте такую скорость, которая в конкретных условиях движения обеспечивает максимальную безопасность. Соблюдайте ограничения скорости движения по трассе. Двигайтесь только по правой стороне снегоходной трассы.

Вождение

▲ Во время движения держитесь на безопасном удалении от других снегоходов и людей.

▲ Всегда соблюдайте безопасную дистанцию от других снегоходов и находящихся поблизости людей.

▲ Помните, что рекламный видеофильм, в котором демонстрируются различные эффектные и рискованные маневры снегохода, снят в идеальных условиях и с участием профессиональных водителей, обладающих высоким мастерством. Не пытайтесь повторить эти трюки. Во время движения на снегоходе будьте предусмотрительны.

▲ Не управляйте снегоходом после приёма алкоголя или наркосодержащих препаратов, а также в усталом и болезненном состоянии. При эксплуатации снегохода будьте благоразумны.

▲ Эксплуатация снегохода на дорогах общего пользования и автомагистралях не допускается.

- ▲ Прогулки на снегоходе ночью могут доставить огромное удовольствие, но при этом следует быть особенно осторожным. Избегайте движения по незнакомой местности. Всегда проверяйте исправность приборов освещения и сигнализации. Имейте при себе запасные лампы и фонарь аварийной сигнализации.
- ▲ Зимние пейзажи прекрасны, но они не должны отвлекать Вас от управления снегоходом. Если Вы хотите понастоящему оценить открывающиеся перед Вами виды, сверните с трассы и остановитесь сбоку от неё так, чтобы ваш снегоход не мешал движению других машин.
- ▲ Заборы представляют большую опасность как для людей, едущих на снегоходе, так и для снегохода. объезжайте стороной столбы, поддерживающие провода.
- ▲ Трудноразличимые на расстоянии провода могут стать причиной серьёзного происшествия.
- ▲ Обязательно надевайте защитный шлем сертифицированного образца, защитные очки и лицевой щиток. Эта рекомендация относится и к пассажиру.
- ▲ Помните, что движение вне трасс связано с повышенным риском, имеющим как естественное (например, лавины), так и искусственное происхождение.
- ▲ Избегайте движения на снегоходе по дорогам общего пользования. Если необходимо проехать какое-то расстояние по дороге, снизьте скорость движения. Помните, что снегоход не предназначен для движения по дорожным покрытиям, и его управляемость на дороге может значительно ухудшиться. Перед тем как пересечь дорогу, остановитесь на обочине и осмотритесь по сторонам. Если дорога свободна от движущихся автомобилей, пересеките её под прямым углом к осевой линии. Остерегайтесь стоящих автомобилей.
- ▲ Не приближайтесь близко к впереди идущему снегоходу, всегда поддерживайте безопасную дистанцию. При неожиданной остановке или замедлении лидирующего снегохода Вы можете травмировать его водителя и пассажира. Дистанция должна быть достаточна для того, чтобы Вы успели среагировать и затормозить свой снегоход. Помните, что остановочный путь снегохода зависит от условий движения — для остановки снегохода может потребоваться большее расстояние, чем Вы думаете. Будьте осторожны и готовы при необходимости свернуть в сторону.
- ▲ Дальние поездки на снегоходе в одиночку небезопасны. Вы можете израсходовать весь запас топлива, попасть в аварию или повредить свой снегоход. Помните, что снегоход за полчаса проходит большее расстояние, чем Вы способны проехать за целый день, передвигаясь пешком. Дальние поездки лучше совершать в компании с товарищем или с другими членами своего клуба. Но и в этом случае обязательно скажите кому-нибудь, куда Вы направляетесь и когда планируете вернуться назад.
- ▲ Иногда на лугах встречаются низины, где постоянно держится вода. Зимой она замерзает, образуя открытое зеркало льда. При торможении или повороте на таком льду Вы можете потерять контроль над снегоходом. Если Вы оказались на гладком льду, не пытайтесь тормозить, разогнаться или поворачивать. Плавно снизьте скорость снегохода, осторожно отпустив рычаг управления дросселем.
- ▲ Не совершайте прыжки на снегоходе с естественных трамплинов. Оставьте эти трюки профессиональным каскадерам. Не демонстрируйте своё водительское мастерство. Будьте всегда осмотрительны и ответственны.
- ▲ При групповом движении колонной не следует импульсивно нажимать на рычаг управления дросселем. Интенсивная пробуксовка гусеничного движителя опасна тем, что куски льда и снега, вылетающие из-под гусеницы Вашего снегохода, могут попасть в машину, идущую следом. Кроме того, гусеничный движитель интенсивно зарывается в снег и портит профиль снежной трассы, по которой едут остальные снегоходы.
- ▲ Выезды на природу большими компаниями очень интересны и доставляют огромное удовольствие участникам. Однако не следует предпринимать внешне эффектные, но рискованные маневры и обгонять движущиеся в колонне снегоходы. Ваши действия могут спровоцировать менее опытных водителей повторить Ваш маневр с опасными для себя последствиями. Двигаясь в группе, задавайте скоростной режим в расчёте на возможности самого малоопытного водителя.

Эксплуатация

- ▲** Контрольный осмотр перед выездом должен быть выполнен ДО ТОГО, как Вы включите зажигание.
- ▲** В экстренном случае работающий двигатель снегохода можно заглушить: нажатием на кнопку экстренного выключения, отсоединением шнура безопасности или поворотом ключа зажигания.
- ▲** Перед пуском двигателя проверьте плавность работы механизма управления дросселем и возвращение рычага дросселя в исходное положение после отпускания.
- ▲** Если Вы не пользуетесь снегоходом, ставьте его на стояночный тормоз.
- ▲** Не пускайте двигатель в закрытом, неветилируемом помещении; не оставляйте работающий двигатель без надзора.
- ▲** Запрещается пуск двигателя с открытым капотом, с неустановленным защитным кожухом ремня вариатора или со снятыми боковыми панелями и панелями доступа. Не допускайте работу двигателя при снятом ремне вариатора. Пуск двигателя без нагрузки (например, без установленного ремня вариатора или когда гусеница оторвана от опорной поверхности) может представлять опасность.
- ▲** Для моделей с электрическим стартером: не заряжайте аккумуляторную батарею на борту снегохода.
- ▲** Начиная движение задним ходом, убедитесь, что позадиг снегохода нет людей и препятствий.
- ▲** Не оставляйте ключ в замке зажигания — это соблазн для угонщиков, а также может представлять опасность для детей.
- ▲** Не приподнимайте заднюю часть снегохода при работающем двигателе, так как в стоящего сзади человека могут полететь куски снега и льда. Не приподнимайте заднюю часть снегохода при работающем двигателе. Для того чтобы очистить или осмотреть гусеничный движитель, заглушите двигатель и наклоните снегоход набок. Не позволяйте никому стоять рядом с движущейся гусеничной лентой.

Техническое обслуживание

- ▲** Изучите устройство снегохода. Снегоход требует внимательного отношения, ухода и обслуживания (как любое другое транспортное средство). Здравый смысл, правильное обращение и своевременное техническое обслуживание снегохода являются залогом безопасной эксплуатации машины.
- ▲** Разрешается самостоятельно выполнять только те операции по техническому обслуживанию, которые подробно описаны в настоящем Руководстве. Все работы по техническому обслуживанию двигателя, включая и смазочные операции, должны выполняться только на неработающем, холодном двигателе.
- ▲** Работа двигателя с открытым капотом не допускается. Даже на холостом ходу частота вращения коленчатого вала двигателя снегохода составляет 1800 б/мин. Во всех случаях сначала выключайте зажигание, прежде чем открывать капот.
- ▲** Запрещается демонтировать оборудование со снегохода. Все снегоходы оснащены многочисленными предохранительными устройствами, например, защитными щитками и кожухами. Кроме того, на корпусе снегохода закреплены светоотражающие знаки и таблички с предупреждениями.
- ▲** Снегоход в неудовлетворительном техническом состоянии представляет потенциальную опасность. Сильно изношенные узлы могут вывести из строя весь снегоход. Поддерживайте снегоход в технически исправном состоянии на протяжении всего срока его службы. Выполняйте осмотр снегохода перед каждой поездкой, а также выполняйте еженедельные, ежемесячные и годовые технические обслуживания и смазочные процедуры в соответствии с указаниями, приведенными в настоящем Руководстве. Проконсультируйтесь с авторизованным дилером Lynx.
- ▲** Не устанавливайте на гусеницу шипы. Разрыв и сход гусеницы с направляющих катков при движении на высокой скорости может привести к серьезным травмам или гибели.

Топливо

▲ Во время заправки топливом двигатель должен быть выключен. Топливо является пожаро- и взрывоопасным продуктом. Производите заправку на открытом воздухе или в хорошо вентилируемом помещении. Не курите поблизости и не подносите к снегоходу открытое пламя или искрящие предметы. Медленно отворачивайте крышку топливного бака. Если при отворачивании крышки слышен свист, свидетельствующий о наличии избыточного или недостаточного давления в баке, покажите снегоход дилеру — возможно, требуется небольшой ремонт. Эксплуатация снегохода на это время запрещена. Не переполняйте топливный бак; не заправляйте бак доверху, если собираетесь оставить снегоход в теплом помещении. При увеличении температуры топливо расширяется и может вытечь. Вытирайте все потеки топлива с корпуса снегохода. Регулярно проверяйте состояние топливной системы.

Основные правила техники безопасности для пассажира

- ▲** Обязательно надевайте защитный шлем установленного образца (сертифицированный Министерством транспорта). Экипировка пассажира должна быть такой же, как и у водителя.
- ▲** Поза пассажира должна быть удобной и устойчивой: ноги должны прочно стоять на подножках или опорных площадках, руки должны дотягиваться до поручней.
- ▲** Не забывайте, что при эксплуатации двухместных моделей, водитель несёт ответственность за безопасность пассажира. Не следует забывать, что управляемость, устойчивость и длина тормозного пути снегохода при перевозке пассажиров могут изменяться.
- ▲** Прежде чем начать движение, попросите пассажира, чтобы он незамедлительно сообщил вам, если во время движения он почувствует себя неудобно или небезопасно. Следите за пассажиром во время движения.

ЗАКОНОДАТЕЛЬНЫЕ НОРМЫ

▲ Изучите местное законодательство.

Правила эксплуатации и контроля безопасного состояния снегоходов регулируются законами и постановлениями федеральных, региональных и местных органов власти. Владелец снегохода обязан знать и соблюдать эти законы и постановления. Соблюдение указанных требований необходимо для безопасной эксплуатации снегохода.

Вы должны знать законы, касающиеся возмещения за причинённый имущественный ущерб и страхования ответственности.

УПРАВЛЕНИЕ СНЕГОХОДОМ

Прежде чем выходить на трассы или отправляться в длительные поездки, Вы должны хорошо освоить навыки управления снегоходом. Потренируйтесь на каком-нибудь ровном небольшом участке местности, познакомьтесь с «характером» своей машины. Желаем радостных и безопасных путешествий!

Принцип действия

Двигатель

При нажатии на рычаг дроссельной заслонки двигатель начинает набирать обороты и включает ведущий шкив вариатора. На большинстве моделей снегоходов включение ведущего шкива происходит при частоте вращения коленчатого вала двигателя 2500—4200 об/мин.

Внешний диск ведущего шкива вариатора движется к внутреннему диску, при этом ремень выталкивается наружу и заставляя диски ведомого шкива раздвигаться.

Ведомый шкив реагирует на нагрузку на гусеничную ленту и ограничивает движение ремня. В результате постоянной корректировки передаточного отношения между двумя шкивами, снегоход движется вперед и быстро набирает скорость.

⚠ ПРЕДОСТЕРЕЖЕНИЕ

Запрещается пуск двигателя с открытым капотом, с неустановленным защитным кожухом ремня вариатора или со снятыми боковыми панелями и панелями доступа.

Крутящий момент передается на гусеничную ленту через цепную передачу или коробку передач и ведущую ось.

⚠ ПРЕДОСТЕРЕЖЕНИЕ

Во время проверки гусеничной ленты снегоход должен стоять на механической опоре с широким основанием. Пустите двигатель и слегка нажмите рычаг дроссельной заслонки — гусеничная лента должна двигаться с очень малой скоростью.

Прохождение поворотов

Направление движения снегохода контролируется с помощью руля. Когда Вы поворачиваете руль вправо или влево, в ту же сторону поворачиваются и лыжи, соответственно, поворачивая Вашу машину.

Остановка

Только начиная движение, Вы уже должны знать, как будете останавливаться. Для снижения скорости и полной остановки снегохода отпустите рычаг управления дросселем и плавно нажмите на рычаг тормоза, который расположен на руле слева. В аварийной ситуации Вы можете быстро остановить снегоход, нажав на выключатель двигателя, который расположен на руле около рычага управления дросселем, и одновременно нажав на рычаг тормоза. Помните, что снегоход обладает инерцией и не может остановиться мгновенно. Эффективность торможения во многом зависит от глубины и плотности снега и наличия ледяной корки. При интенсивном торможении, которое сопровождается блокировкой гусеничной ленты, возможна потеря курсовой устойчивости, боковое скольжение и опрокидывание снегохода.

Вождение

Экипировка

При поездках на снегоходе необходимо надевать соответствующую экипировку. Для поездок на снегоходе следует надевать удобную, не тесную одежду. Перед поездкой уточните прогноз погоды. Одевайтесь в расчёте на самую низкую температуру воздуха, которая дается в прогнозе. Помните о важности правильного выбора нижнего белья, которое непосредственно контактирует с кожей и является первым теплоизолирующим слоем.

Водителю снегохода рекомендуется всегда надевать защитный шлем сертифицированного образца. Защитный шлем предохраняет голову от травм или снижает их тяжесть. Кроме того, шлем предохраняет голову от переохлаждения. Под шлем всегда надевайте подшлемник (балаклаву) и маску для защиты лица. Обязательно надевайте защитные очки или пользуйтесь лицевым щитком, который закрепляется на шлеме.

На руки необходимо надевать защитные перчатки, которые должны быть не только достаточно тёплыми, но и удобными для управления снегоходом.

Наиболее удобной обувью для езды на снегоходе являются ботинки с кожаным или нейлоновым верхом на резиновой подошве. Ботинки должны иметь вынимаемые войлочные стельки.

Во время поездки на снегоходе старайтесь не промокать. Придя в помещение, снимите и тщательно просушите одежду и обувь.

Не надевайте шарфы, куртки с развевающимися полами, шнурками, застёжками и пр., которые могут попасть в движущиеся детали снегохода.

Зapasные детали и инструмент

Каждый снегоход должен быть укомплектован минимально необходимым набором инструментов, запасных частей и принадлежностей, которые могут понадобиться в аварийной ситуации Вам или другим владельцам аналогичных снегоходов. Этот обязательный набор включает в себя:

- настоящее Руководство по эксплуатации;
- запасные свечи зажигания и свечной ключ;
- липкую ленту;
- запасной ремень вариатора;
- запасной пусковой шнур;
- запасные лампы;
- комплект инструментов (обязательно — плоскогубцы, отвёртка и разводной гаечный ключ);
- нож;
- фонарь с проблесковым огнём.

В зависимости от длительности и дальности, совершаемых Вами автономных поездок на снегоходе укомплектуйте его дополнительными запасными частями и принадлежностями.

Посадка

Посадка водителя, а также продольное и поперечное распределение веса тела водителя заметно влияют на ходовые качества снегохода. При маневрировании на склоне водитель и пассажир должны быть готовы наклоном тела в соответствующую сторону облегчить поворот машины. Водителю и пассажиру запрещается во время движения снегохода снимать ноги с опорных площадок и тормозить или опираться ногами на снег. Тренировки и приобретённый опыт подскажут Вам, насколько сильно нужно наклоняться в поперечном направлении, чтобы уверенно входить в поворот на различных скоростях или чтобы удерживать снегоход в безопасном равновесии при маневрировании на поперечном уклоне.

Как правило, лучшей посадкой для водителя, с точки зрения удобства управления снегоходом и равновесия, является посадка сидя. Тем не менее, в некоторых особых условиях движения используются и другие посадки: полусидя, с опорой на одно колено или стоя.

Начинающий водитель должен освоить приёмы безопасного управления снегоходом, тренируясь на ровной снежной трассе и двигаясь на небольшой скорости.

▲ ПРЕДОСТЕРЕЖЕНИЕ

Не выполняйте маневры, в успешном завершении которых Вы не уверены. Не принимайте ничего, что выходит за пределы Вашего водительского опыта.

Управление снегоходом сидя

Для езды по знакомой ровной снежной трассе оптимальной для водителя является посадка сидя. При этой посадке водитель занимает среднее положение на сиденье, а ступни ног расположены на опорных площадках. Мышцы бёдер и голени помогают смягчать удары от неровностей трассы.



fmo2008-003-001

Управление снегоходом полусидя

При этой посадке туловище водителя приподнято на полусогнутых ногах, ступни ног перенесены назад и опираются на площадки примерно под центром тяжести тела. Используя эту посадку, следует остерегаться резких торможений снегохода.



fmo2008-003-002

Управление снегоходом стоя с опорой на одно колено

Одна нога опирается стопой на подножку снегохода, а другая — согнута в колене и опирается на сиденье. Используя эту посадку, следует остерегаться резких торможений снегохода.



fmo2008-003-003

Управление снегоходом стоя

Поставьте ступни обеих ног на подножки. Ноги в коленных суставах должны быть согнуты, чтобы лучше амортизировать толчки и удары, передаваемые на туловище. Езда стоя улучшает обзор спереди снегохода и позволяет водителю быстро смещать центр тяжести тела в любую сторону в соответствии с условиями движения и предпринимаемым маневром снегохода. Остерегайтесь резкого торможения.



fmo2008-003-004

Положение водителя (движение назад)

Мы рекомендуем во время движения задним ходом занимать на снегоходе положение сидя.

Не вставайте. При движении задним ходом вес вашего тела может переместиться по направлению к рычагу дроссельной заслонки, что может стать причиной неожиданного ускорения.

⚠ ПРЕДОСТЕРЕЖЕНИЕ

Неожиданное ускорение при движении снегохода задним ходом может стать причиной потери управления.

Движение с пассажиром

Снегоходы могут быть одно-, двух- и даже трехместными. Информация, касающаяся возможности перевозки пассажиров и их допустимого количества, приведена в регистрационных документах или сопроводительной документации. Всегда соблюдайте данные указания. Перегрузка снегохода, не предназначенного для перевозки пассажиров, очень опасна.

Если правила не запрещают брать на борт пассажира, убедитесь, что кандидат в пассажиры обладает требуемыми физическими данными.

⚠ ПРЕДОСТЕРЕЖЕНИЕ

Во время движения снегохода пассажир (-ы) должен сидеть на своём месте, опираясь ногами о подножки и держась руками за поручни или лямки. Соблюдайте это простое правило, и риск падения пассажира будет сведён к минимуму.

Водитель, отвечающий за безопасность пассажиров, должен предварительно разъяснить им основные правила поведения при езде на снегоходе.

⚠ ПРЕДОСТЕРЕЖЕНИЕ

- Пассажиры должны сидеть только на предназначенных для них местах. Запрещается занимать место между рулём и водителем.
- Место пассажира должно быть оборудовано поручнями, лямками или ремнями.
- Пассажиры и водитель должны иметь защитные шлемы сертифицированного образца и тёплую одежду. Следите, чтобы не было обнажённых участков тела.
- Пассажир, почувствовавший недомогание во время поездки, должен немедленно сообщить об этом водителю и попросить остановиться.

Быть пассажиром на борту снегохода и быть водителем — это далеко не одно и то же. В руках водителя руль, водитель знает, какой маневр он совершит в следующий момент, и заранее готовится к нему. Кроме этого, водитель имеет возможность держаться за руль. А пассажиру остаётся только положиться на осторожность и внимание водителя. Водитель видит путь впереди гораздо лучше, чем пассажир. Поэтому водитель, взявший на борт пассажира, должен плавно начинать движение и плавно тормозить; скорость движения должна быть снижена до безопасного уровня. Вы, как водитель, должны предупреждать пассажира о крене, уклоне, неровностях, ветках деревьев, нависших над трассой, поворотах и т. д. Объясните пассажиру необходимость наклоняться вместе с Вами к центру поворота, чтобы удерживать снегоход от опрокидывания. Двигаясь на снегоходе с пассажиром, будьте особенно осторожны. Уменьшите привычную скорость движения и постоянно держите под контролем поведение Вашего пассажира.

⚠ ПРЕДОСТЕРЕЖЕНИЕ

- При перевозке пассажира:**
- управляемость снегохода и эффективность торможения снижены. Двигайтесь на пониженной скорости, помните, что для совершения маневров и торможения потребуется большая, чем обычно, дистанция;
 - отрегулируйте подвеску с учётом нагрузки, создаваемой пассажиром.

Чтобы получить информацию, касающуюся регулировки подвески, пожалуйста, обратитесь к разделу «РЕГУЛИРОВКА ПОДВЕСКИ», а также ознакомьтесь с наклейкой, расположенной на кожухе ремня вариатора.

Перевозка ребёнка

Если Вы берете на борт взрослого человека и ребёнка, то рекомендуем посадить ребёнка в центре. Взрослый, сидящий сзади, будет наблюдать за ребёнком и в случае необходимости оказывать помощь. Кроме того, ребёнок на среднем сиденье лучше защищён от ветра и холода.

Если Вы перевозите на снегоходе подростка или ребёнка, то следует двигаться ещё медленнее. Чаще контролируйте посадку ребёнка: он должен крепко держаться за поручень, а ступни его ног должны находиться на опорных площадках.

Разновидности трасс и условий движения**Движение по подготовленным трассам**

При езде по подготовленным трассам оптимальной для водителя и пассажира является посадка сидя. Не превышайте установленную допустимую скорость движения. Держитесь правой стороны трассы. Двигаясь по трассе, будьте готовы к возможным неожиданностям. Соблюдайте требования установленных дорожных знаков. Не виляйте по трассе, смещаясь от одного края к другому и обратно.

Движение по неподготовленным трассам

При отсутствии свежевывающего снега неподготовленная трасса может напоминать профиль стиральной доски. Вам также будут встречаться сугробы. Движение по неподготовленным трассам на высокой скорости опасно. Снижьте скорость движения. Крепко держитесь за руль и привстаньте с сиденья

(примите положение «полусидя»). Перенесите ступни ног назад, так чтобы точки опоры ног располагались примерно под центром тяжести тела. Согните ноги в коленях для лучшей амортизации толчков и ударов со стороны неровностей профиля трассы. При длительном движении по протяжённым участкам трассы с короткими поперечными неровностями («стиральная доска») целесообразно принять положение «стоя с опорой на одно колено». Такая посадка несколько повышает удобство езды и одновременно позволяет водителю легко и быстро изменять распределение веса тела в поперечном направлении, управляя креном и курсовым движением снегохода. Остерегайтесь камней и пней, прикрытых свежевывающим снегом.

Движение по глубокому снегу

При движении по глубокому рассыпчатому снегу снегоход может начать увязать. В этом случае следует насколько можно плавнее изменить направление движения и, двигаясь по кривой большого радиуса, постараться найти участок с более прочным снежным покровом. Если Ваш снегоход все же застрял, избегайте интенсивного буксования гусеничного движителя, так как это приводит к дальнейшему погружению машины в снег. Заглушите двигатель и вытяните снегоход на нетронутый участок снежного покрова. Затем протопчите колею перед снегоходом, уплотнив снег ногами. Обычно бывает достаточно подготовить колею длиной полтора—два метра. Сновапустите двигатель. Примите положение «стоя» и, осторожно раскачивая снегоход из стороны в сторону, одновременно плавно и медленно нажимайте на рычаг управления дросселем. В зависимости от того, какая часть снегохода оказалась сильнее погружена в снег (передняя или задняя), переместите ступни ног на противоположный конец опорной площадки (назад или вперёд). Не подкладывайте никакие подручные предметы под гусеничную ленту. Следите, чтобы никто не находился спереди и сзади снегохода, двигатель которого запущен. Держитесь подальше от гусеничной ленты. Касание гусеничной ленты и вращающихся деталей гусеничного движителя может стать причиной получения травм.

Движение по льду

Движение на снегоходе по льду замёрзших озёр и рек может представлять опасность для жизни. Остерегайтесь таких трасс. Найдясь на незнакомой местности, узнайте у местных жителей или властей, в каком

состоянии ледяной покров, есть ли удобные съезды и выезды на берег, подводные родники, участки с быстрым течением и другие опасные места. Не переправляйтесь через водную преграду по тонкому льду, который может не выдержать вес гружёного снегохода. Переправа по льду может быть очень опасной, если Вы не соблюдаете определённые меры предосторожности. На льду любое транспортное средство, включая снегоход, обладает плохой управляемостью. Необходимая для разгона, поворота или торможения снегохода сила сцепления гусеничной ленты со льдом значительно снижена, поэтому продолжительность преодоления подобных участков трассы многократно возрастает. На льду всегда существует опасность неуправляемого заноса и разворота. Двигаясь по льду, снизьте скорость и будьте внимательны. Оставляйте достаточно свободного места для безопасной остановки снегохода или совершения поворота. В тёмное время суток будьте особенно осторожны.

Движение по плотному снегу

Ни в коем случае нельзя недооценивать опасность движения на снегоходе по уплотнённому снежному покрову. В этих условиях сцепление гусеничной ленты и лыж с опорной поверхностью может оказаться недостаточным. Снижьте скорость движения, избегайте интенсивных разгонов, резких поворотов и экстренного торможения.

Преодоление подъёмов

Встречаются два типа подъёмов: открытые подъёмы с редкой растительностью (и, возможно, локальными выходами скальных пород) и подъёмы с ограниченным выбором маршрута преодоления. Рациональная тактика преодоления открытого подъёма состоит в том, что снегоход въезжает на него под углом и движется по зигзагообразной траектории. Приближайтесь под углом. Примите положение «стоя с опорой на колено». Ваша нога, опирающаяся на подножку снегохода, должна всегда находиться со стороны вершины. Преодолевая подъём, поддерживайте постоянную безопасную скорость. При разворотах снегохода в конце участков зигзагообразной траектории соответствующим образом изменяйте свою посадку на снегоходе.

Преодоление подъёма второго типа может вызвать затруднения. Примите положение «стоя» и предварительно разгоните снегоход на горизонтальном участке пути. При въезде на подъём уменьшите подачу топлива, чтобы предотвратить интенсивное буксование гусеничного движителя.

В обоих случаях скорость снегохода должна быть максимально возможной по условиям безопасности и тяговым возможностям машины. При достижении вершины снизьте скорость движения. Если вы не можете продолжить движение, не проворачивайте гусеницу. Выключите двигатель и освободите лыжи, вытянув их из снега, затем разверните снегоход носом в сторону подножия. Запустите двигатель и, плавно нажимая на рычаг дросселя, начните движение вниз. Займите такое положение на сиденье, чтобы предотвратить возможное опрокидывание снегохода, и спуститесь к основанию холма.

Преодоление спусков

Безопасное движение под гору требует постоянного контроля над снегоходом. При спуске с крутых склонов займите такое положение, чтобы центр тяжести Вашего тела находился как можно ниже. Держитесь обеими руками за руль снегохода. Слегка нажимая на рычаг дросселя, поддерживайте устойчивую работу двигателя во время спуска с горы. Если снегоход стал разгоняться и скорость увеличилась до опасного значения, осторожно притормозите машину. Тормозить следует лёгкими частыми нажатиями на рычаг тормоза. Не допускайте блокировки гусеничной ленты тормозом.

Движение вдоль склона

При движении снегохода вдоль склона, а также при подъёме или спуске с холма по зигзагообразной траектории следует придерживаться следующих правил. Все, сидящие на снегоходе, должны наклоняться в сторону склона для удержания равновесия. Предпочтительная посадка — «стоя с опорой на колено». Нога, которая опирается на ступню, должна располагаться со стороны вершины, а нога, опирающаяся коленом на сиденье, со стороны подножия холма. Будьте готовы быстро перенести вес тела в ту или иную сторону. Новичкам и малоопытным водителям не рекомендуется двигаться вдоль склонов и преодолевать крутые подъёмы.

Движение по размокшему снегу

Старайтесь избегать движения по размокшему снегу. Перед переправой по льду через водную преграду разведайте наличие участков с размокшим снегом. Если колея лыж темнеет и на дне выступает вода, немедленно сверните со льда на берег. Куски льда и брызги воды могут попадать на снегоходы, движущиеся вслед за вами. Вывести снегоход из размокшего снега бывает достаточно сложно, а в некоторых случаях невозможно.

Движение в тумане или во время снегопада

Туман и плотный снегопад сильно ухудшают видимость. Если Вы вынуждены двигаться в этих условиях, снизьте скорость в соответствии с освещённостью дороги. Внимательно следите за трассой, чтобы вовремя заметить неожиданное препятствие. Если вы не уверены в безопасности своего пути, не продолжайте движение. Поддерживайте безопасную дистанцию до впереди идущего снегохода. Это позволит несколько улучшить условия наблюдения и иметь запас по времени для принятия решения в экстренной ситуации.

Движение по незнакомой местности

На незнакомой местности двигайтесь с особой осторожностью. Снизьте скорость, так чтобы иметь возможность своевременно распознать неожиданное препятствие на Вашем пути: забор, ручей, пересекающий трассу, крупные камни, впадину и пр. Любое из названных препятствий может прервать Вашу поездку и стать причиной серьёзных травм. Даже двигаясь по наезженной трассе, будьте предельно осторожны и внимательны. Скорость движения должна быть такой, чтобы Вы успевали оценивать обстановку за ближайшим поворотом трассы или внезапным понижением профиля трассы.

Слепящее действие солнца

В солнечный день могут возникнуть различные проблемы, связанные с «ослеплением» и усталостью глаз. Сверкающий на солнце снег иногда настолько затрудняет наблюдение за трассой, что Вы можете не заметить лошину, ров или другое опасное препятствие. При ярком солнце обязательно надевайте солнцезащитные очки с цветными светофильтрами.

Скрытые препятствия

На местности могут попадаться препятствия, скрытые под слоем снега. Свернув с подготовленной трассы или двигаясь по лесной дороге, снизьте скорость снегохода и будьте бдительны. Слишком высокая скорость движения может превратить в очень опасное даже весьма незначительное препятствие. Удар о небольшой камень или пенёк чреват потерей контроля над снегоходом и серьёзными травмами водителя и пассажира. Во избежание ненужного риска двигайтесь по наезженным и подготовленным трассам. Следите за безопасностью, снизьте скорость и наслаждайтесь видами.

Провода

Всегда будьте внимательны к лежащим на земле или низко расположенным проводам. Такие провода часто можно встретить на заброшенных территориях, где когда-то велась сельскохозяйственная деятельность. В местах, где имеется вероятность встретить на трассе провода, необходимо снизить скорость.

Преодоление препятствий

Неожиданные прыжки снегохода через гуробы, на гребнях валиков от плуга снегоочистителя или на других незамеченных профилейных препятствиях могут представлять опасность. Вы сможете загодя заметить препятствие и своевременно снизить скорость, если будете пользоваться солнцезащитными очками с цветными светофильтрами или защитным щитком для лица.

Выполнение прыжков на снегоходе является опасным упражнением. Если Вы неожиданно попали на естественный трамплин и оказались в воздухе, встаньте на ногах и отклонитесь назад, чтобы придать снегоходу наклон назад и приподнять лыжи. Удерживайте руль в положении, соответствующем прямолинейному движению. Перед приземлением снегохода нажмите на рычаг дросселя и приготовьтесь воспринять удар снегохода об опорную поверхность. Согните ноги в коленях, чтобы лучше амортизировать вертикальный удар.

Прохождение поворотов

В зависимости от состояния снежного покрова или трассы может применяться один из двух способов поворота снегохода. В большинстве случаев для уверенного прохождения криволинейных участков трассы необходимо отклонять тело в сторону центра поворота. Перераспределение веса тела в поперечном направлении и дополнительная нагрузка на внутренний борт снегохода создают нужный крен гусеничной ленты, опирающейся на снег. Чтобы дополнительно нагрузить внутреннюю относительно центра поворота лыжу, нагнитесь и сместите тело максимально вперед.

Иногда развернуть снегоход на глубоком снегу удаётся только вручную. Возьмитесь за ручки лыж и постепенно поворачивайте снегоход вокруг задней точки опоры. Не перенапрягайтесь. Воспользуйтесь посторонней помощью. Помните: поднимать тяжести надо за усилия счёт ног, а не спины.



Пересечение дорог

В некоторых случаях Вам придётся пересекать дорогу, проложенную по насыпи. Выберите такое место, где Вы сможете подняться по уклону насыпи земляного полотна наиболее безопасно. Привстаньте с сиденья на ноги и разгоните снегоход лишь до такой скорости, которая необходима для успешного преодоления уклона насыпи. Въехав на насыпь, полностью остановите снегоход на обочине и пропустите транспорт, следующий по дороге в обоих направлениях. Оцените спуск, ведущий к дороге. Пересеките дорожное полотно в перпендикулярном направлении. При съезде с дорожной насыпи вниз переместите центр тяжести тела и точки опоры ног максимально назад. Помните, что снегоход не предназначен для движения по жёстким дорожным покрытиям, и управление им значительно усложнится.

Пересечение железнодорожных путей

Не следует двигаться на снегоходе вдоль железнодорожного полотна. Это запрещено. Железнодорожные пути и полосы отчуждения являются частной собственностью. Снегоход не может состязаться с поездом. При пересечении железнодорожных путей остановите снегоход и оглядитесь. В условиях недостаточной видимости прислушайтесь, не приближается ли поезд.

Движение в ночное время

Суточное изменение естественной освещённости влияет на способность водителя визуально оценивать обстановку на трассе и на заметность Вашего снегохода для других участников движения. Вождение снегохода в ночное время нежелательно. Вы сможете получить уникальные впечатления, если осознаете, что находитесь в условиях ограниченной видимости. Перед поездкой проверьте исправность и функционирование приборов наружного освещения и сигнализации. Рассеиватели фары и фонарей

должны быть чистыми. Скорость движения должна быть такой, чтобы Вы успели вовремя затормозить и остановиться при появлении перед снегоходом опасного предмета или препятствия. Двигайтесь ночью только по подготовленным трассам и никогда не съезжайте с них на незнакомую местность. Избегайте движения по замёрзшим рекам и озёрам. Помните, что проволочные растяжки, изгороди из колючей проволоки, канатное ограждение дорог, ветви деревьев и другие подобные препятствия трудно заметить ночью. Никогда не отправляйтесь в ночную поездку на снегоходе в одиночку. Имейте с собой исправный фонарь аварийной сигнализации. Держитесь дальше от жилых районов, чтобы не нарушать покой людей.

Движение в группе

Перед тем как отправиться в путь, выберите лидера группы и замыкающего. Все участники поездки должны знать предложенный маршрут движения и конечный пункт назначения. Убедитесь в наличии всех необходимых инструментов, запасных частей и достаточного количества топлива и моторного масла. Никогда не обгоняйте на трассе лидера группы, а также другие снегоходы, идущие впереди. Для визуальной сигнализации об опасности или изменении направления движения используйте установленные сигналы (например, отмахку рукой). При необходимости оказывайте помощь другим водителям снегоходов.

При движении снегоходов в группе важно соблюдать безопасную дистанцию между машинами. Поддерживайте такую дистанцию до впереди идущего снегохода, которая позволит Вам в случае необходимости остановить свой снегоход без неприятных последствий. Соблюдайте дистанцию! Постоянно контролируйте положение передней машины.

Сигналы

Перед остановкой снегохода подайте знак следующим за Вами водителям, подняв вверх над головой правую или левую руку. Поворот влево обозначают вытянутой горизонтально левой рукой. Для предупреждения о правом повороте поднимите согнутую в локте левую руку. При этом плечо руки должно располагаться горизонтально, а предплечье — вертикально. Водитель снегохода должен предупреждать следующих за ним о предстоящих маневрах.

Остановки на трассе

При остановке на трассе сверните в сторону. Это уменьшит опасность столкновения с другими снегоходами.

Знаки на трассе

Для предупреждения об опасных участках и регулирования режима движения снегоходов по трассе используются специальные и дорожные знаки. Изучите знаки, применяемые в Вашем регионе.

Транспортировка и буксировка снегохода

Инструкции по транспортировке и буксировке снегохода приводятся ниже в настоящем Руководстве.

ОКРУЖАЮЩАЯ СРЕДА

ОБЩИЕ СВЕДЕНИЯ

При правильной эксплуатации снегоходы могут принести определённую пользу природе. Например, по укатанным колеям снегоходов дикие животные могут мигрировать в другие зоны обитания. Не злоупотребляйте техническими возможностями снегохода и не устраивайте погоню или травлю диких животных. Переутомление или истощение животных может стать причиной их гибели. Объезжайте стороной заказники, заповедники и кормушки для диких зверей.

Если Вам повезло увидеть дикое животное, остановите снегоход и спокойно наблюдайте за ним.

Наши рекомендации отнюдь не направлены на то, чтобы каким-то образом ограничить Ваши возможности получать удовольствие от катания на снегоходе. Соблюдая необходимые меры безопасности, Вы сохраните своё здоровье и снизите риск травмирования Ваших друзей и знакомых, для которых Вы открываете радость общения с зимней природой и такой замечательный вид досуга, как катание на снегоходе. В следующий раз, когда Вы решите прокатиться на снегоходе, подумайте о том, что прокладывая колею по снегу, Вы одновременно способствуете развитию нашего вида активного отдыха. Давайте совместными усилиями выберем правильный путь. Разрешите от имени BRP выразить Вам благодарность за Ваш вклад в наше общее дело.

Вероятно, не существует другого вида активного отдыха, который может доставить столько удовольствия, как катание на снегоходе. Дальние рейды на снегоходе по диким уголкам нетронутой природы — это увлекательный и азартный зимний спорт и здоровый образ жизни. Вместе с тем, чем больше людей начинают активно отдыхать на природе, тем большая нагрузка ложится на неё и тем больше опасность нарушения экологического равновесия. Безответственное использование земель и прочих природных ресурсов неизбежно ведёт к появлению ограничений и закрытию как частных, так и общественных земельных участков.

В сущности, наибольшая угроза нашему активному отдыху заключается в нас самих, и прежде всего — в несознательном отношении к природе. Которая оставляет нам только один логичный выбор. Эксплуатируя снегоход, необходимо всегда чувствовать ответственность за свои действия.

Большинство людей бережно относятся к природе и уважает природоохранные законы. Каждый из нас должен быть в этом отношении примером для начинающих, независимо от того, молоды они или уже находятся в достаточно зрелом возрасте.

В наших общих интересах культивировать бережное отношение к природе, особенно в зонах отдыха, посещаемых множеством людей. Необходимо ясно понимать, что перспективы зимних видов спорта зависят, прежде всего, от того, насколько успешно мы сможем сохранить в первозданном виде окружающую среду.

Понимая важность вклада, который владельцы снегоходов могут внести в охрану окружающей среды, мы проводим кампанию под лозунгом «Бережное отношение к природе».

Эта компания нацелена не только на то, чтобы снизить ущерб природе от гусениц снегоходов. Цель её гораздо шире и включает в себя мониторинг и охрану целых природных комплексов. Кампания рассчитана на участие всех энтузиастов, кому небезразлично будущее окружающей среды. Мы призываем всех любителей катания на снегоходах помнить, что сохранение природы необходимо не только для развития этого вида активного отдыха и обслуживающей его индустрии, но и в интересах будущих поколений людей.

Бережное отношение к природе вовсе не означает для Вас каких-либо ограничений в наслаждении от катания на снегоходе. Просто всегда поступайте ответственно по отношению к природе!

ЧТО ЗНАЧИТ БЕРЕЖНО ОТНОСИТЬСЯ К ПРИРОДЕ?

Для бережного отношения к природе важно, где и как Вы эксплуатируете ваш снегоход. Всегда выполняйте следующие рекомендации.

Будьте информированы. Запаситесь картами, изучите местное природоохранное законодательство и правила пользования рекреационными зонами. Для этого можно обратиться в местные органы, занимающиеся вопросами природопользования. Соблюдайте требования нормативных документов, в том числе ограничения на максимальную скорость движения по трассе.

Избегайте движения на снегоходе по молодым посадкам деревьев, кустарнику и траве. Не рубите деревья и сучья. На равнинной местности, где катание на снегоходах очень популярно, двигайтесь только в специально разрешённых местах и по подготовленным трассам. Помните о тесной связи, существующей между охраной природы и Вашей собственной безопасностью.

Берегите фауну. Будьте особенно внимательны к тем животным, которые выхаживают молодняк или страдают от недостатка кормовой базы. Сильный стресс, испытываемый животным с истощённым организмом, может окончательно подорвать его жизненные силы. Воздерживайтесь от поездок на снегоходе в зоны, предназначенные только для обитания диких животных.

Соблюдайте установленные правила и ограничительные знаки.

Не заезжайте в заповедники и заказники. Они закрыты для въезда любых транспортных средств. Уточните границы заповедника.

Получите разрешение на проезд по частной территории. Уважайте права землевладельцев и общественную собственность. Несмотря на технологические успехи промышленности и существенное уменьшение уровня внешнего шума современных снегоходов, тем не менее, избегайте заезжать на снегоходе и нарушать покой людей в местах их компактного проживания.

ПОЧЕМУ СЛЕДУЕТ БЕРЕЖНО ОТНОСИТЬСЯ К ПРИРОДЕ?

Всем владельцам и любителям катания на снегоходах хорошо известны те многолетние усилия, которые предпринимаются с самого начала развития этого вида зимнего спорта и направлены на расширение регионов, доступных для безопасной и ответственной эксплуатации снегоходов. Эти усилия продолжаются, не ослабевая, и по сей день.

Бережно и ответственно относиться к окружающей среде — единственный способ обеспечить возможность получать удовольствие от катания на снегоходах и в ближайшем будущем. Это главный аргумент, с которым, мы надеемся, Вы не можете не согласиться. Но есть и другие.

Наслаждение от общения с удивительными красотами зимней природы является главным стимулом, который привлекает в ряды энтузиастов катания на снегоходах множество людей. Наше бережное отношение к окружающей среде позволит сохранить эту возможность. Более того, мы сможем приобщить к полезному и здоровому досугу других людей. Бережное и ответственное отношение к природе поможет развивать в перспективе наш замечательный вид зимнего спорта.

Наконец, для любого водителя снегохода хорошим тоном должно быть бережное отношение к окружающей среде. Не нужно уродовать снежный покров или нестись на большой скорости по лесу, чтобы продемонстрировать своё мастерство управления снегоходом. Независимо от того, на каком снегоходе вы едете — на мощном Lynx, спортивном Lynx RE-X или на любом другом, покажите себе и окружающим, что Вы вполне осознаете свою ответственность за охрану окружающей среды. Пусть гусеница Вашего снегохода не наносит вреда природе!

***ИНФОРМАЦИЯ
О ТРАНСПОРТНОМ
СРЕДСТВЕ***

ИДЕНТИФИКАЦИОННЫЕ НОМЕРА СНЕГОХОДА

Табличка с данными снегохода

Табличка с данными снегохода находится на правой стороне туннеля

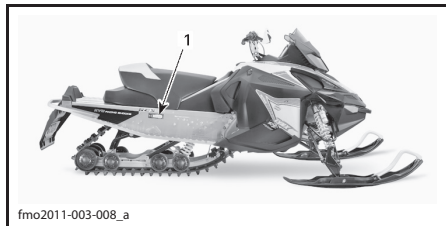

fmo2011-003-008_a

ТИПОВОЙ ВАРИАНТ

1. Табличка с данными снегохода

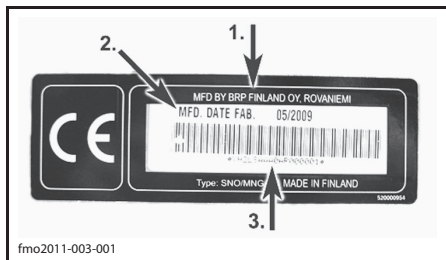

fmo2011-003-001

ТАБЛИЧКА С ДАННЫМИ СНЕГОХОДА

1. Производитель
2. Дата выпуска
3. Идентификационный номер (VIN)

Серийный номер

Основные сборочные единицы снегохода (двигатель и шасси) имеют индивидуальные идентификационные номера. Эти номера могут потребоваться, например, при обращении с рекламацией для гарантийного ремонта или при поиске украденного снегохода. Идентификационные номера необходимы дилеру для правильного оформления гарантийной заявки. Гарантийные обязательства компании BRP аннулируются, если заводские номера двигателя и шасси удалены или испорчены любым способом. Мы настоятельно рекомендуем Вам записать все идентификационные номера Вашего снегохода и сообщить их в регистрирующую организацию.

Расположение идентификационного номера (VIN)

Идентификационный номер снегохода (VIN) указан в табличке. (см. выше) и выбит на туннеле рядом с табличкой.

Расположение номера модели

Номер модели является составной частью идентификационного номера снегохода (VIN).

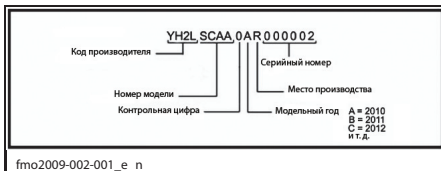

ОПИСАНИЕ VIN

Расположение номера двигателя

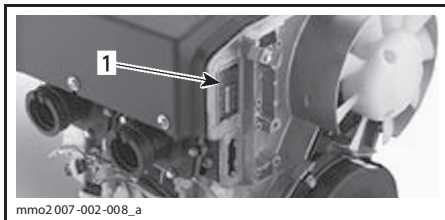

mmo2007-002-008_a

ДВИГАТЕЛЬ 550

1. Номер двигателя

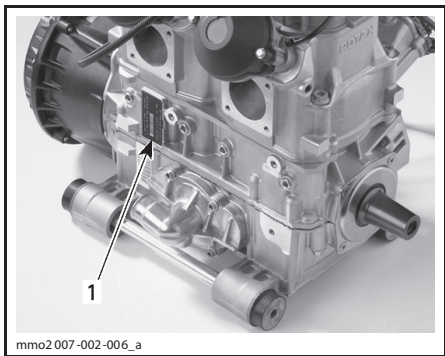

mmo2007-002-006_a

ДВИГАТЕЛЬ 800R E-TEC

1. Номер двигателя

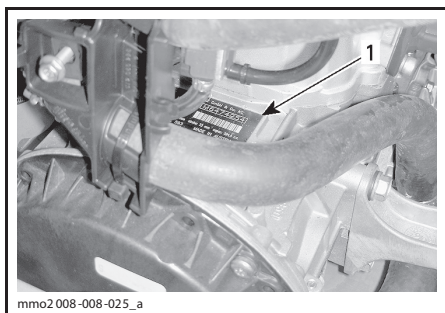

ДВИГАТЕЛЬ 600 НО Е-ТЕС® — ПРАВAYA СТОРО-
НА МОТОРНОГО ОТСЕКА
1. Номер двигателя

ОРГАНЫ УПРАВЛЕНИЯ/ПРИБОРЫ/ОБОРУДОВАНИЕ

ПРИМЕЧАНИЕ: На некоторых моделях могут отсутствовать те или иные органы управления, приборы или оборудование. В таком случае номера соответствующих позиций на рисунке преднамеренно опущены.

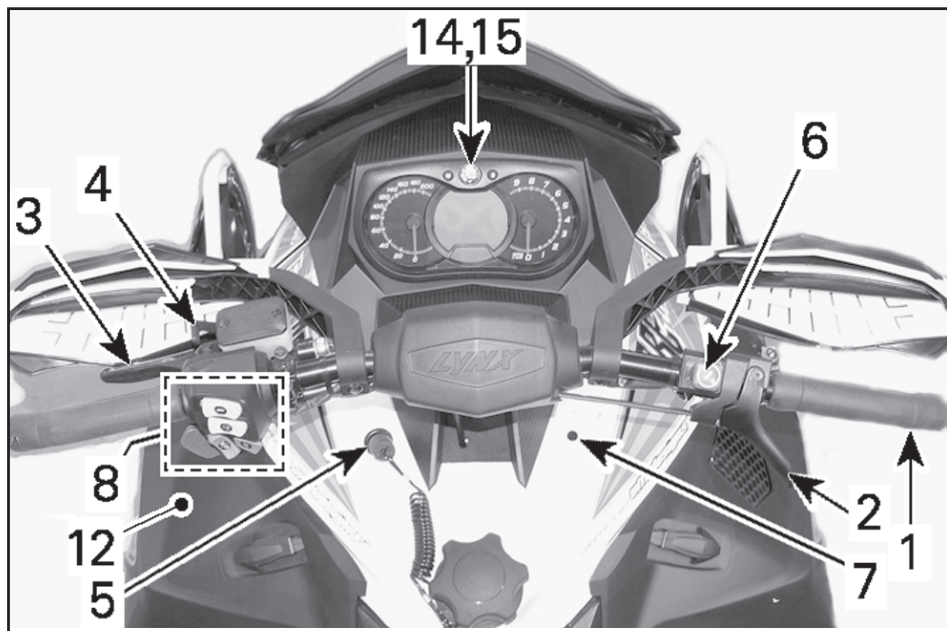

ТИПОВОЙ ВАРИАНТ

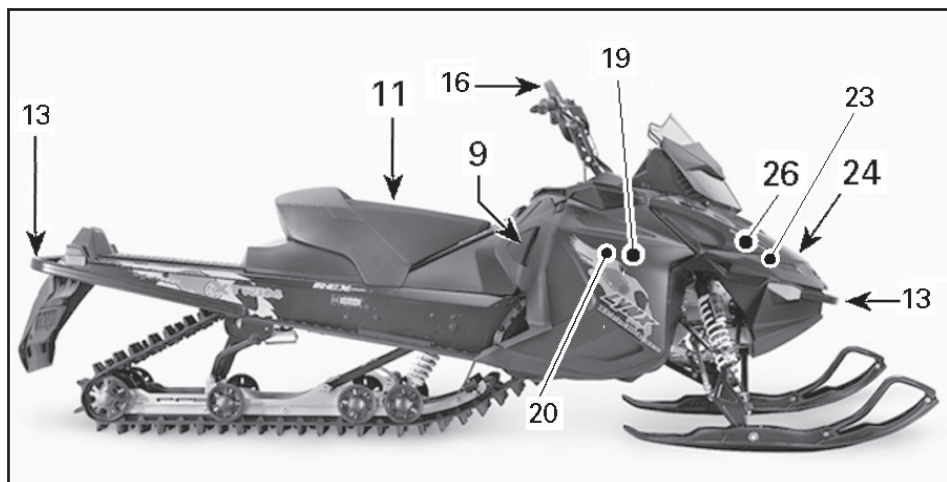

ТИПОВОЙ ВАРИАНТ (ПОКАЗАН BOONDOCKER 800R E-TEC)

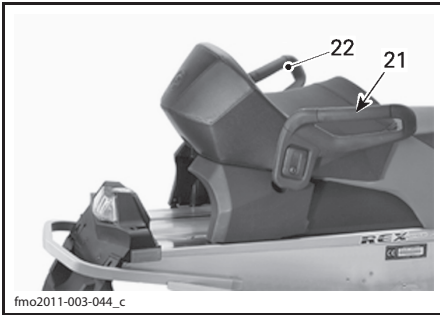

ДОП. ОБОРУДОВАНИЕ

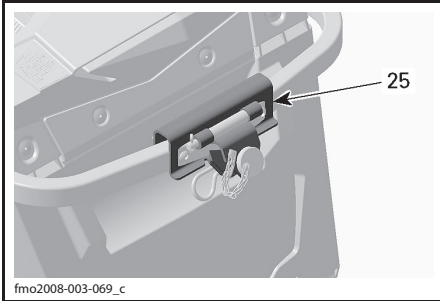
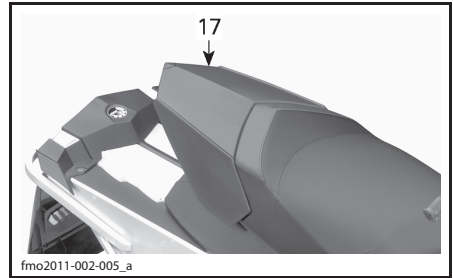

ТОЛЬКО МОДЕЛИ XTRIM
800R E-TEC BOONDOCKER



ДОП. ОБОРУДОВАНИЕ

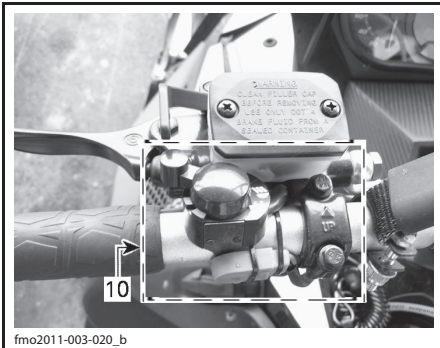

ПЕРЕКЛЮЧАТЕЛЬ СВЕТА ФАР И КНОПКА RER



27) ЭЛЕКТРИЧЕСКАЯ РОЗЕТКА (12 В)

1) Руль

Руль предназначен для управления курсом снегохода. Когда Вы поворачиваете руль вправо или влево, в ту же сторону поворачиваются и лыжи, соответственно, поворачивая Вашу машину.

⚠ ПРЕДОСТЕРЕЖЕНИЕ

Резкий поворот при движении задним ходом может привести к потере контроля над снегоходом.

2) Рычаг дроссельной заслонки

Рычаг дроссельной заслонки располагается на правой стороне руля.

Управление рычагом осуществляется большим пальцем. Нажатие на рычаг дроссельной заслонки приводит к увеличению оборотов двигателя и включению вариатора трансмиссии. При полном отпускании рычага дроссельной заслонки двигатель автоматически переходит в режим холостого хода.

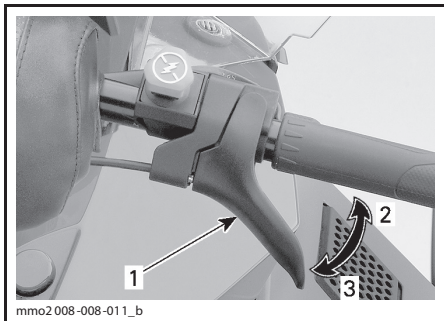

ТИПОВОЙ ВАРИАНТ

1. Рычаг дроссельной заслонки
2. Ускорение
3. Замедление

⚠ ПРЕДОСТЕРЕЖЕНИЕ

Перед пуском двигателя проверьте работу рычага дроссельной заслонки. Рычаг, отпущенный после нажатия, должен самостоятельно возвращаться в исходное положение. Эксплуатация снегохода с неисправным механизмом привода дросселя категорически запрещена.

3) Рычаг тормоза

Рычаг тормоза располагается на левой стороне руля.

Нажатие на рычаг включает тормозной механизм. При отпускании рычаг автоматически возвращается в исходное положение. Эффективность торможения зависит от приложенного к рычагу усилия, а также от характера местности и снежного покрова.

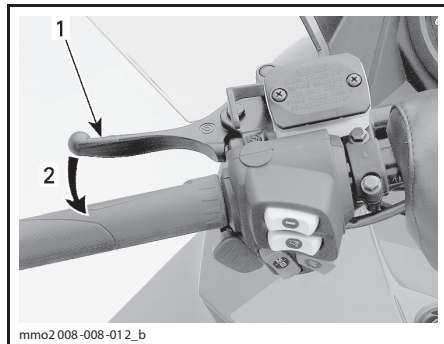

mmo2 008-008-012_b

ТИПОВОЙ ВАРИАНТ

1. Рычаг тормоза
2. Включение тормоза

4) Рычаг стояночного тормоза

Рычаг стояночного тормоза расположен слева на руле.

Стояночный тормоз должен обязательно включаться во время стоянки снегохода.

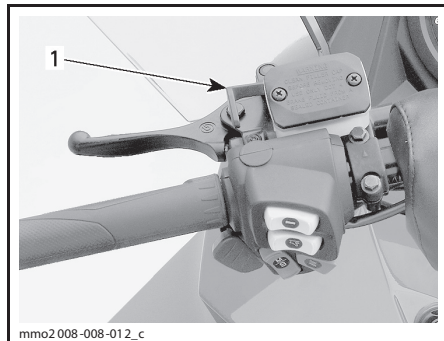

mmo2 008-008-012_c

ТИПОВОЙ ВАРИАНТ

1. Рычаг стояночного тормоза

⚠ ПРЕДОСТЕРЕЖЕНИЕ

Перед началом движения убедитесь, что стояночный тормоз отключён. Продолжительное движение на снегоходе с нажатым рычагом тормоза может стать причиной повреждения тормозной системы, потери тормозного эффекта и/или возгорания.

Включение стояночного тормоза

Нажмите на рычаг тормоза и, удерживая его, пальцем потяните блокировочный рычажок. Когда рычаг тормоза заблокирован в промежуточном положении (примерно на половине полного хода), стояночный тормоз полностью включён.

⚠ ОСТОРОЖНО Положение рычага стояночного тормоза может изменяться в зависимости от степени износа накладок тормозных колодок. Убедитесь, что снегоход надёжно удерживается на месте включённым стояночным тормозом.

ПРИМЕЧАНИЕ: Блокирующий рычаг может находиться в трех положениях.

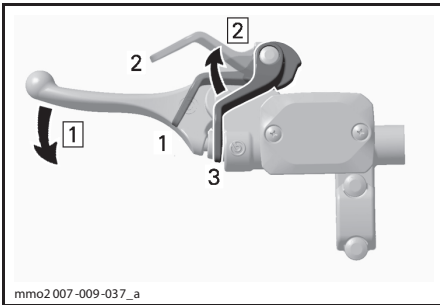

ТИПОВОЙ ВАРИАНТ — ВКЛЮЧЕНИЕ СТОЯНОЧНОГО ТОРМОЗА.

Шаг 1: Нажатие и удерживание рычага тормоза

Шаг 2: Регулировка блокировочного рычажка.

1. Положение 1
2. Положение 2
3. OFF (выкл.)

Выключение стояночного тормоза

Нажмите на рычаг тормоза. Блокировочный рычажок автоматически возвращается в исходное положение. Перед началом движения не забывайте полностью отключить стояночный тормоз.

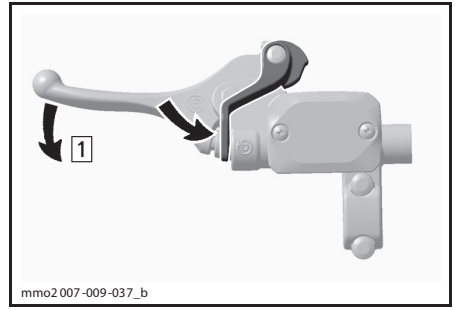

mmo2.007-009-037_b

ТИПОВОЙ ВАРИАНТ — ВЫКЛЮЧЕНИЕ СТОЯНОЧНОГО ТОРМОЗА.

Шаг 1: Нажмите рычаг тормоза

5) Выключатель двигателя (со шнуром)

Выключатель (контактное устройство) располагается на левой стороне консоли.

Чтобы обеспечить возможность эксплуатации снегохода, необходимо надеть колпачок шнура безопасности на контактное устройство.

Общие сведения

Снятие колпачка шнура безопасности (ключа DESS) с выключателя приводит к остановке двигателя — это позволяет предотвратить уход снегохода в случае падения водителя.

⚠ ПРЕДОСТЕРЕЖЕНИЕ

Когда снегоход не используется, всегда снимайте колпачок шнура безопасности (ключ DESS) с контактного устройства — это большое искушение для детей и угонщиков.

Эксплуатация

Перед пуском двигателя прикрепите шнур безопасности к петле на одежде, а колпачок шнура (ключ системы DESS) наденьте на выключатель.

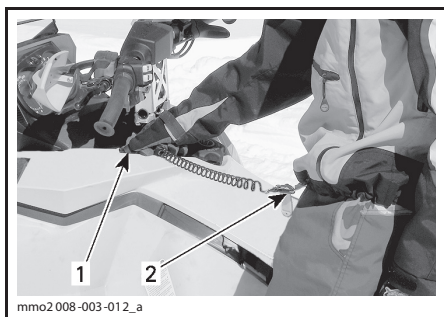
**ТИПОВОЙ ВАРИАНТ**

1. Наденьте колпачок на выключатель
2. Закрепите на одежде

Для экстренной остановки двигателя съёрните колпачок шнура безопасности (ключ DESS) с выключателя.

Ключ цифровой кодируемой противоугонной системы (DESS, Digitally Encoded Security System)/выключатель двигателя

ПРИМЕЧАНИЕ: На снегоходы с двигателем 500F система DESS не установлена!

Система DESS со шнуром безопасности предназначена для защиты снегохода от угона и является аналогом ключа зажигания. При отсоединении колпачка шнура (например, в случае падения водителя) двигатель выключается.

В колпачок шнура безопасности (ключ DESS), входящего в комплект поставки снегохода, встроена электронная схема с уникальным цифровым кодом. Дилер заносит этот код в память модуля управления двигателем (ECM, Engine Control Module) Вашего снегохода. После считывания и распознавания кода система позволяет двигателю снегохода развивать обороты свыше 3000 об/мин.

При установке колпачка шнура безопасности с другим кодом запуск двигателя возможен, но максимальная частота вращения будет недостаточна для включения вариатора и движения снегохода.

Следите, чтобы в колпачке шнура безопасности не было грязи и снега.

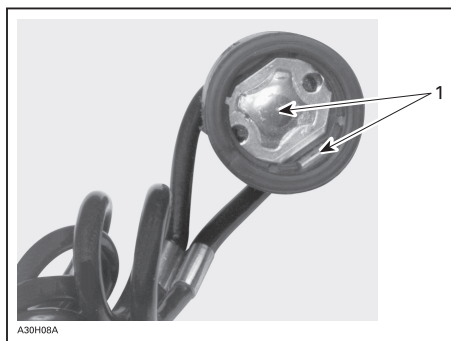

КЛЮЧ DESS/КОЛПАЧОК ШНУРА БЕЗОПАСНОСТИ

1. Отсутствие загрязнений и снега

Дополнительные ключи DESS

Дилер Lynx может запрограммировать ECM для работы с 8-ю различными ключами DESS. Рекомендуем приобрести у авторизованного дилера Lynx дополнительные ключи DESS. Если Вы владеете несколькими снегоходами, оборудованными системой DESS, авторизованный дилер Lynx может запрограммировать их таким образом, чтобы каждый из них мог работать с ключами DESS от других снегоходов.

Коды сигнальной лампы DESS

ПРИМЕЧАНИЕ: Если, несмотря на принятые меры, подача предупреждающих сигналов не прекращается, обратитесь к дилеру Lynx.

| ПРЕДУПРЕЖДАЮЩИЕ СИГНАЛЫ | | ОПИСАНИЕ | |
|--|------------|--|--|
| ЗВУКОВОЙ СИГНАЛ | СООБЩЕНИЕ | | |
| 2 коротких | WELCOME... | Приветственное сообщение — правильный ключ | |
| Короткие сигналы, повторяющиеся с небольшой частотой | CHECK KEY | Невозможно чтение ключа (не надёжное соединение) | Следите, чтобы в колпачке шнура безопасности не было грязи и снега. Очистите колпачок от грязи и снега. Переустановите колпачок, пустить двигатель. Движение снегохода невозможно. |
| Короткие сигналы, повторяющиеся с высокой частотой | BAD KEY | Неверный или незапрограммированный ключ | Использовать правильно запрограммированный или перепрограммированный ключ. Движение снегохода невозможно. |

6) Аварийный выключатель двигателя

Выключатель двигателя расположен справа на руле.

Выключатель имеет нажимно-отжимную конструкцию. Для аварийной остановки двигателя выберите положение кнопки OFF (выкл.) (нажата вниз) и одновременно нажмите тормоз. Для пуска двигателя кнопку следует перевести в положение ON (отжата вверх).

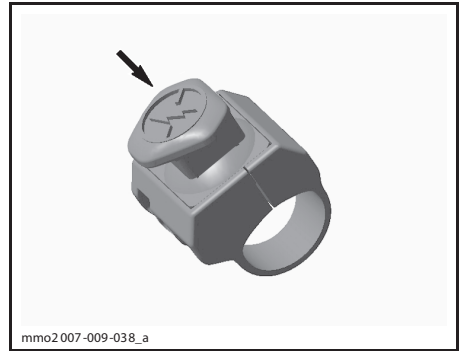

ПОЛОЖЕНИЕ «OFF» (выкл.)

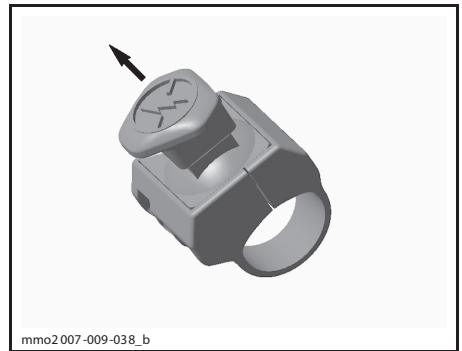

ПОЛОЖЕНИЕ «ON» (вкл.)

Водитель должен уметь уверенно пользоваться кнопкой аварийного выключения двигателя. Рекомендуем потренироваться в запуске и выключении двигателя с помощью этой кнопки. Приобретённые навыки будут очень полезны, если Вы окажетесь в экстремальной ситуации.

⚠ ПРЕДОСТЕРЕЖЕНИЕ

Если поводом для аварийной остановки двигателя послужила какая-то неисправность, то перед запуском двигателя необходимо найти и устранить её причину. Обратитесь к авторизованному дилеру Lynx.

7) Рычаг воздушной заслонки (только модели с двигателем 550)

Порядок использования приведён в параграфе «ИСПОЛЬЗОВАНИЕ ВОЗДУШНОЙ ЗАСЛОНКИ (МОДЕЛИ 550)» раздела «ОСНОВНЫЕ ОПЕРАЦИИ».

Трёхпозиционный рычаг воздушной заслонки облегчает пуск холодного двигателя.

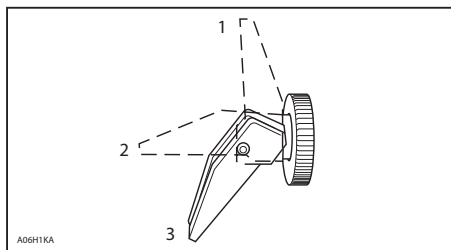

1. OFF (выкл.)
2. Положение 2
3. Положение 3

Запуск холодного двигателя

ПРИМЕЧАНИЕ: Не нажимайте на рычаг дросселя, когда воздушная заслонка закрыта.

Переместите рычаг воздушной заслонки в положение «3» и пустите двигатель. Как только двигатель начнёт работать, переведите рычаг воздушной заслонки в положение «2». Через несколько секунд (максимум 10 секунд) верните рычаг воздушной заслонки в положение OFF.

ПРИМЕЧАНИЕ: При низкой температуре (ниже -20°C), возможно, потребуется несколько раз переключить рычаг воздушной заслонки из положения OFF в положение «1» и обратно, прежде чем запустить двигатель.

Пуск прогретого двигателя

Пустите двигатель, не прикрывая воздушную заслонку. Если двигатель не начал работать после двух попыток с использованием ручного стартера или после двух включений электрического стартера (по 5 секунд), поверните рычаг воздушной заслонки в положение «2». Пустите двигатель, не нажимая рычаг дросселя. Когда двигатель заработает, полностью откройте воздушную заслонку (положение OFF).

8) Многофункциональный переключатель

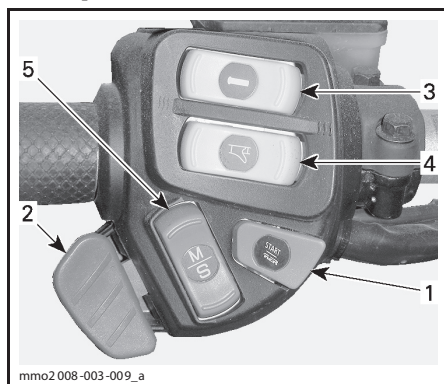

ТИПОВОЙ ВАРИАНТ

1. Кнопка включения электронного реверса/запуска двигателя
2. Переключатель света фар
3. Выключатель электрообогрева рукояток руля
4. Выключатель электрообогрева рычага дроссельной заслонки
5. Кнопка Mode/Set (режим/установка)

Кнопка запуска двигателя/включения электронного реверса (RER™)

Нажмите, чтобы запустить двигатель моделей с электрическим стартером. Подробно процедура пуска описана в главе «ПУСК ДВИГАТЕЛЯ» раздела «ОСНОВНЫЕ ОПЕРАЦИИ».

При работающем двигателе нажмите данную кнопку для включения электронного реверса. См. главу «ВКЛЮЧЕНИЕ ЗАДНЕГО ХОДА» в разделе «ОСНОВНЫЕ ОПЕРАЦИИ».

Переключатель света фар

При нажатии происходит включение ближнего или дальнего света фар. Приборы освещения автоматически включаются при работающем двигателе.

Выключатель электрообогрева рукояток руля

ПРИМЕЧАНИЕ: На моделях с двигателем E-TEC обогрев рукояток руля функционирует только тогда, когда частота вращения коленчатого вала превышает 2000 об/мин.

Установите переключатель в такое положение, при котором Вашим рукам будет обеспечена комфортная температура.

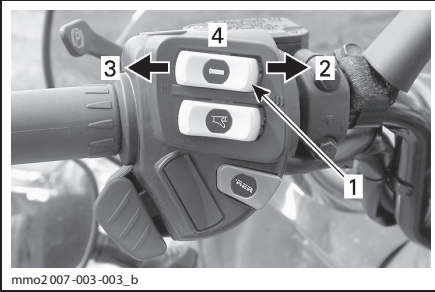
МОДЕЛИ 550/МОДЕЛИ С АНАЛОГО-ЦИФРОВЫМ ИНФОРМАЦИОННЫМ ЦЕНТРОМ**ТИПОВОЙ ВАРИАНТ**

1. Выключатель электрообогрева рукояток руля
2. Горячо
3. Тепло
4. Выключено («OFF»)

ПРОЧИЕ МОДЕЛИ RE-X/МОДЕЛИ С МНОГОФУНКЦИОНАЛЬНЫМ АНАЛОГО-ЦИФРОВЫМ ИНФОРМАЦИОННЫМ ЦЕНТРОМ

ПРИМЕЧАНИЕ: Обогрев рукояток руля функционирует только тогда, когда частота вращения коленчатого вала превышает 2000 об/мин.

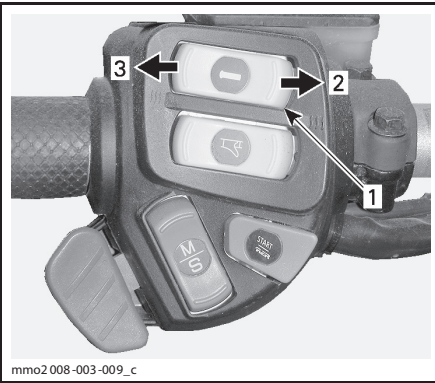
**ИЗМЕНЕНИЕ ИНТЕНСИВНОСТИ ОБОГРЕВА**

1. Выключатель электрообогрева рукояток руля
2. Теплее
3. Холоднее

На указанных выше моделях, интенсивность обогрева рукояток руля будет отображаться на multifunctionальном дисплее.

Отсутствие сегментов на индикаторе дисплея означает, что обогрев рукояток выключен.

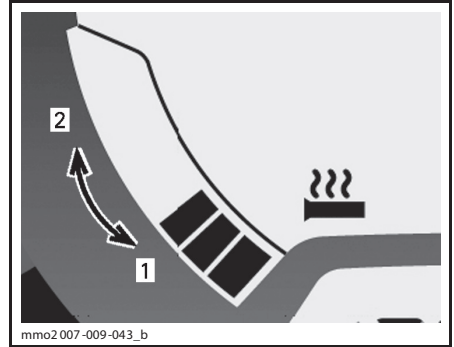
**МНОГОФУНКЦИОНАЛЬНЫЙ ИНФОРМАЦИОННЫЙ ЦЕНТР — ИНТЕНСИВНОСТЬ ОБОГРЕВА**

1. Холоднее (интенсивность обогрева ниже)
2. Теплее (интенсивность обогрева выше)

Выключатель электрообогрева рычага дроссельной заслонки

ПРИМЕЧАНИЕ: На моделях с двигателем E-TEC обогрев рычага дроссельной заслонки функционирует только тогда, когда частота вращения коленчатого вала превышает 2000 об/мин.

Установите переключатель в такое положение, при котором Вашему большому пальцу будет обеспечена комфортная температура.

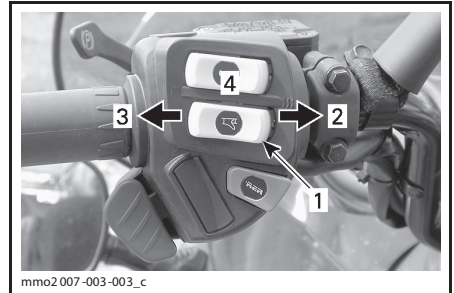
МОДЕЛИ 550/МОДЕЛИ С АНАЛОГО-ЦИФРОВЫМ ИНФОРМАЦИОННЫМ ЦЕНТРОМ**ТИПОВОЙ ВАРИАНТ**

1. Выключатель электрообогрева рычага дроссельной заслонки
2. Горячо
3. Тепло
4. Выключено («OFF»)

ПРОЧИЕ МОДЕЛИ RE-X/МОДЕЛИ С МНОГОФУНКЦИОНАЛЬНЫМ АНАЛОГО-ЦИФРОВЫМ ИНФОРМАЦИОННЫМ ЦЕНТРОМ

ПРИМЕЧАНИЕ: Обогрев рычага дроссельной заслонки функционирует только тогда, когда частота вращения коленчатого вала превышает 2000 об/мин.

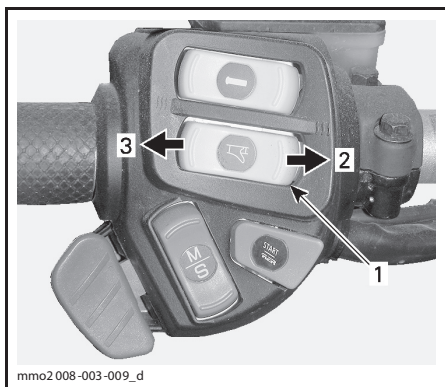

1. Выключатель электрообогрева рычага дроссельной заслонки
2. Теплее
3. Холоднее

Отсутствие сегментов на индикаторе дисплея означает, что обогрев выключен.

ПРИМЕЧАНИЕ: Сегментный индикатор отображается при нажатии на выключатель обогрева рычага дроссельной заслонки. При отпуске дисплей возвращается в режим отображения уровня топлива в баке.

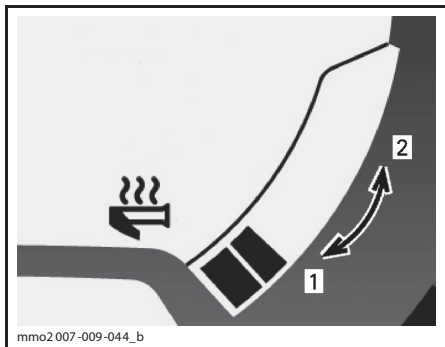

МНОГФУНКЦИОНАЛЬНЫЙ ИНФОРМАЦИОННЫЙ ЦЕНТР — ИНТЕНСИВНОСТЬ ОБОГРЕВА

1. Холоднее
2. Теплее

Кнопка Mode/Set (кроме моделей с двигателем 550)

МОДЕЛИ С МНОГФУНКЦИОНАЛЬНЫМ АНАЛОГО-ЦИФРОВЫМ ИНФОРМАЦИОННЫМ ЦЕНТРОМ

Этой кнопкой можно пользоваться вместо двух кнопок, расположенных сверху на аналого-цифровом информационном центре, для облегчения его настройки.

- При нажатии вверх она имеет те же функции, что и кнопка MODE (M).
- При нажатии вниз она имеет те же функции, что и кнопка SET (S).

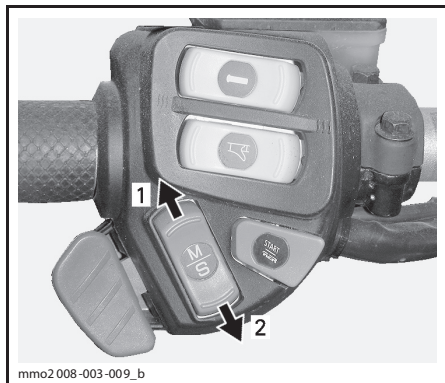

ИНФОРМАЦИОННЫЙ ЦЕНТР

1. Функция MODE (режим)
2. Функция SET (установка)

9) Рукоятка ручного стартера

Рукоятка ручного стартера находится по правому борту снегохода. Чтобы привести в действие механизм ручного стартера, медленно потяните рукоятку на себя и, когда почувствуете сопротивление, энергично дерните ее. Медленно верните рукоятку в исходное положение.

10) Переключатель света фар и кнопка включения электронного реверса (RER™)

BOONDOCKER 800R E-TEC

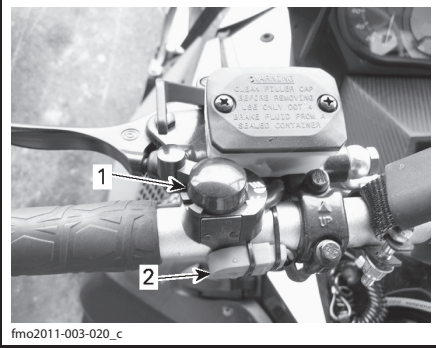

fmo2011-003-020_c

1. Переключатель света фары
2. Кнопка включения электронного реверса (RER™)

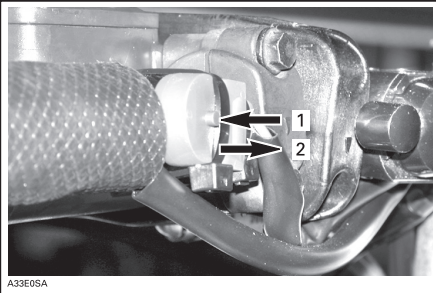

A33E05A

1. Кнопка нажата
2. Кнопка отпущена

11) Пассажирское сиденье (1+1)

ТОЛЬКО МОДЕЛИ XTRIM® (ДОП. ОБОРУДОВАНИЕ)

⚠ ПРЕДОСТЕРЕЖЕНИЕ

Во время движения снегохода пассажир (-ы) должен сидеть на своём месте, опираясь ногами о подножки и держась руками за поручни или лямки. Соблюдайте это простое правило, и риск падения пассажира будет сведён к минимуму.

Снятие сиденья 1+1

Отсоедините электрический разъём сиденья 1+1.

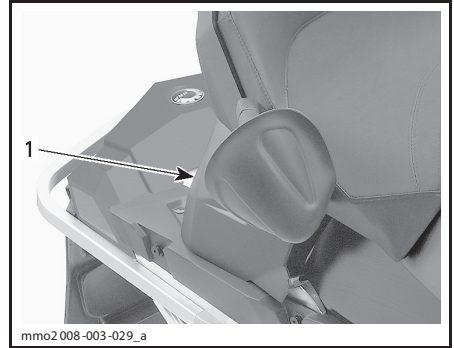

mmo2008-003-029_a

1. Расположение электрического разъёма

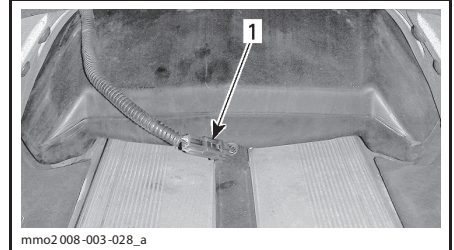

mmo2008-003-028_a

1. Электрический разъём

Нажав и удерживая защёлку, осторожно поднимите заднюю часть сиденья.

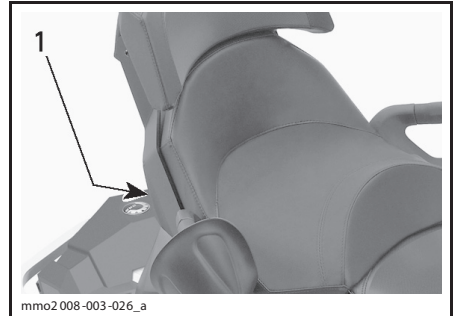

mmo2008-003-026_a

1. Расположение защёлки сиденья

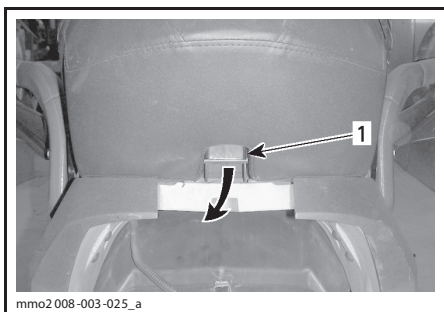

1. Защёлка сиденья

Продолжайте поднимать сиденье, пока не получите возможность освободить передние фиксаторы, затем снимите сиденье.

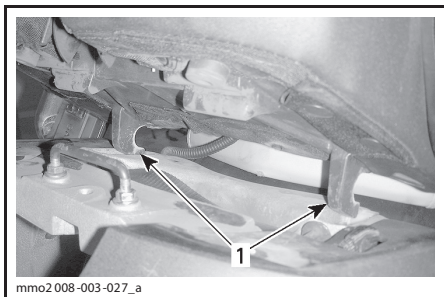

1. Передние фиксаторы

▲ ОСТОРОЖНО Прежде чем приступить к снятию сиденья, необходимо убедиться, что его жгут проводов отсоединён.

Установка сиденья 1+1

Вставьте фиксаторы сиденья в основание.

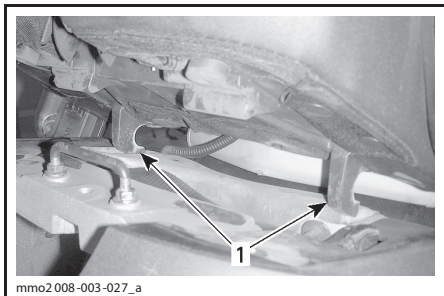

1. Передние фиксаторы

В этом положении энергично нажмите на сиденье вниз, чтобы защёлкнул его.

ПРИМЕЧАНИЕ: При правильной установке сиденья Вы должны услышать характерный щелчок. Попробуйте сдвинуть сиденье, чтобы проверить, надёжно ли оно закреплено.

▲ ПРЕДОСТЕРЕЖЕНИЕ

Перед каждой поездкой проверьте надёжность крепления сиденья.

Подсоедините электрический разъём сиденья 1+1.

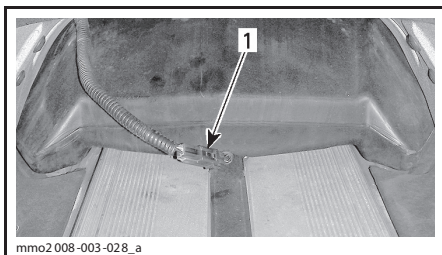

1. Электрический разъём

12) Возимый комплект инструментов

В комплект снегохода входит набор инструментов, необходимый для проведения элементарного технического обслуживания.

Чехол для инструментов находится в моторном отсеке на кожухе вариатора.

ВНИМАНИЕ Убедитесь, что комплект инструментов правильно установлен и надёжно закреплён, чтобы не допустить его контакт с компонентами вариатора.

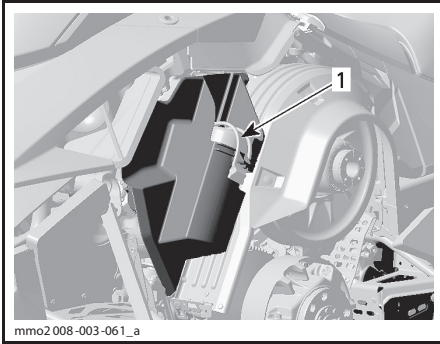

mmo2008-003-061_a

ТИПОВОЙ ВАРИАНТ

1. Возимый комплект инструментов

Место для хранения запасной свечи зажигания

В футляре для комплекта возимого инструмента предусмотрено место для хранения запасных свечей зажигания, это позволяет предохранить их от воздействия влаги, а также защитить от грязи и повреждений.

ПРИМЕЧАНИЕ: Запасные свечи зажигания не входят в комплект поставки снегохода.

ПРИМЕЧАНИЕ: Перед установкой свечи зажигания проверьте межэлектродный зазор, см. раздел «ТЕХНИЧЕСКИЕ ХАРАКТЕРИСТИКИ».

▲ ОСТОРОЖНО Не пытайтесь регулировать зазор свечи зажигания (только двигателя E-TEC).

13) Передний и задний бамперы

Используйте бампер для подъема снегохода вручную.

▲ ОСТОРОЖНО Избегайте получения травм, при поднимании снегохода применяйте правильную технику подъема — используйте силу ног. Не поднимайте заднюю часть снегохода, если у Вас для этого недостаточно сил. Для подъема снегохода используйте соответствующие технические средства или обратитесь к кому-нибудь за помощью.

▲ ПРЕДОСТЕРЕЖЕНИЕ

Во избежание травм не пытайтесь поднять тяжёлый снегоход в одиночку. Пользуйтесь подъёмными устройствами и приспособлениями, позвоните кому-нибудь на помощь.

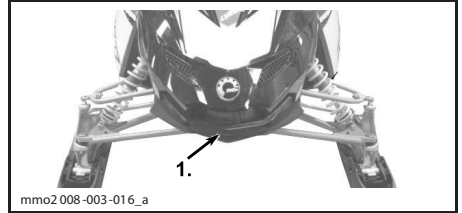

mmo2008-003-016_a

ПЕРЕДНЯЯ ЧАСТЬ

1. Передний бампер

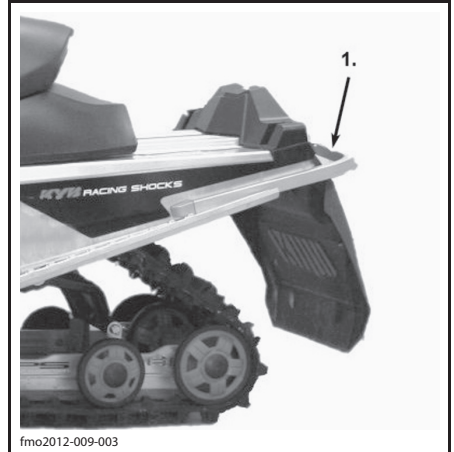

fmo2012-009-003

ЗАДНЯЯ ЧАСТЬ

1. Задний бампер

▲ ОСТОРОЖНО Не буксируйте и не поднимайте снегоход за лыжи.

14) Аналого-цифровой информационный центр (стандарт)

МОДЕЛИ С ДВИГАТЕЛЕМ E-TEC

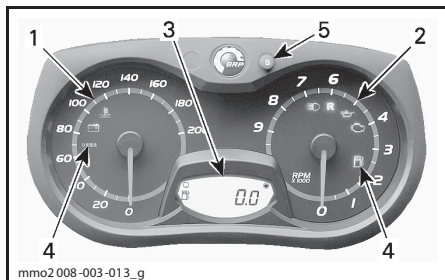

АНАЛОГО-ЦИФРОВОЙ ИНФОРМАЦИОННЫЙ ЦЕНТР (СТАНДАРТ)

1. Спидометр
2. Тахометр (об/мин)
3. Цифровой дисплей
4. Сигнальные лампы
5. Кнопка SET (S) (установка)

МОДЕЛИ 550

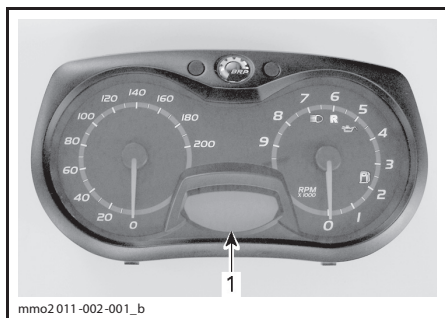

АНАЛОГО-ЦИФРОВОЙ ИНФОРМАЦИОННЫЙ ЦЕНТР

1. Цифровой дисплей

ПРИМЕЧАНИЕ: Некоторые функции могут отсутствовать на конкретных моделях снегоходов или могут быть доступны в качестве дополнительного оборудования.

Дисплей используется для:

- отображения сообщения WELCOME при активации электрооборудования;
- отображения сообщения распознавания ключа;
- отображения различных параметров, выбранных водителем;
- активации и изменения параметров различных функций или режимов работы;

– отображения сообщений, отображаемых в виде бегущей строки, об активированных функциях или неисправностях;

– отображения кодов неисправностей.

1) Спидометр

Отображает скорость движения снегохода в километрах или милях в час.

На заводе спидометр настроен для показаний в Метрической системе мер, однако его настройку можно изменить для показаний в единицах измерения, принятых в США и Великобритании. Для этого следует обратиться к дилеру Lynx.

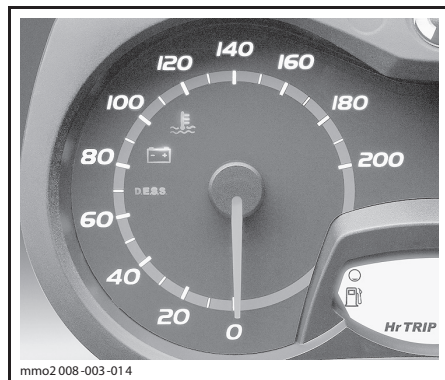

ЛЕВАЯ ЧАСТЬ ИНФОРМАЦИОННОГО ЦЕНТРА

2) Тахометр (об/мин)

Отображает частоту вращения коленчатого вала двигателя в оборотах в минуту (об/мин). Для получения фактической частоты вращения коленчатого вала необходимо показания прибора умножить на 1000.

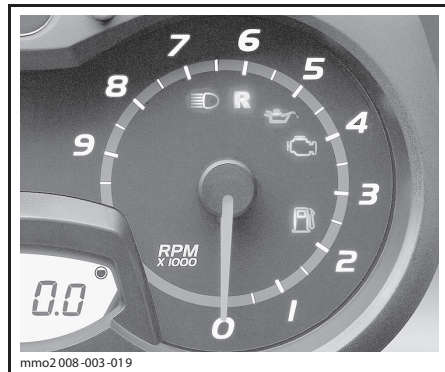

ПРАВАЯ ЧАСТЬ ИНФОРМАЦИОННОГО ЦЕНТРА

3) Цифровой дисплей

На цифровом дисплее в режиме реального времени отображается полезная для водителя информация.

⚠ ПРЕДОСТЕРЕЖЕНИЕ

Считывание информации с приборов отвлекает внимание водителя от управления снегоходом и особенно от наблюдения за окружающей обстановкой. Это может стать причиной столкновения, что, в свою очередь, может привести к получению серьёзных травм и гибели. Перед считыванием показаний приборов убедитесь, что никакой внешней опасности нет и уменьшите скорость движения. Если требуется произвести какие-то регулировки или настройки, сойдите с трассы и остановите снегоход в безопасном месте.

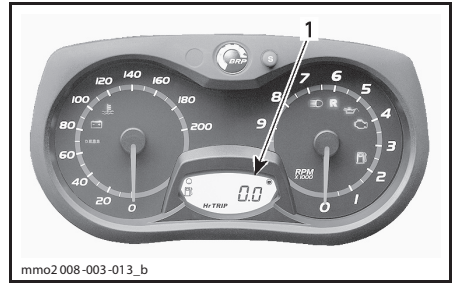

mmo2-008-003-013_b

АНАЛОГО-ЦИФРОВОЙ ИНФОРМАЦИОННЫЙ ЦЕНТР

1. Цифровой дисплей

МОДЕЛИ 550

| ФУНКЦИИ ДИСПЛЕЯ | |
|--|--------|
| ФУНКЦИИ | РАЗДЕЛ |
| Одометр | A) |
| Счётчик пробега за поездку «А» или «В» | B) |
| Счётчик моточасов | C) |
| Уровень топлива | D) |

МОДЕЛИ С ДВИГАТЕЛЕМ E-TEC

| ФУНКЦИОНАЛЬНЫЕ ВОЗМОЖНОСТИ ИНФОРМАЦИОННОГО ЦЕНТРА | | |
|--|--------------|------------|
| ФУНКЦИИ | 600 HO E-TEC | 800R E-TEC |
| A) Одометр | X | X |
| B) Счётчик пробега за поездку «А» или «В» | X | X |
| C) Счётчик моточасов | X | X |
| D) Уровень топлива | X | X |
| E) Температура охлаждающей жидкости ⁽¹⁾ | Opt | Opt |
| F) Подготовка двигателя к хранению | X | X |

X = символом X обозначаются стандартные функции;

Opt = дополнительное оборудование

N.A. = не доступно

(1) Для отображения температуры охлаждающей жидкости необходима установка дополнительного оборудования. Для получения подробной информации обращайтесь к авторизованному дилеру Lynx.

ПРИМЕЧАНИЕ: На заводе многофункциональный дисплей настроен для отображения информации в Метрической системе мер, однако его настройку можно изменить для показаний в единицах измерения, принятых в США и Великобритании. Для этого следует обратиться к дилеру Lynx.

А) Одометр

Измеряет общий пробег снегохода в километрах или милях.

Нажимайте кнопку SET (S), чтобы выбрать режим одометра.

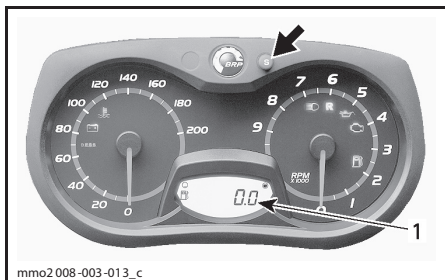

1. Режим одометра

В) Счётчик пробега за поездку «А» или «В» (кроме моделей с двигателем 550)

Счётчик пробега за поездку измеряет путь, пройденный снегоходом с момента последнего сброса показаний.

Нажимайте кнопку SET (S), чтобы выбрать режим счётчика пробега за поездку (TRIP A/TRIP B).

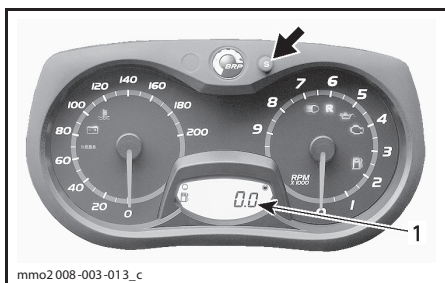

1. Режим счётчика пробега за поездку (TRIP A/TRIP B)

Нажмите и удерживайте кнопку SET (S), чтобы сбросить показания.

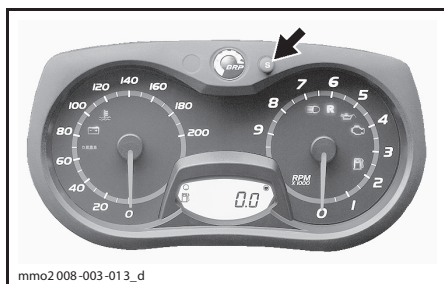

С) Счётчик моточасов (кроме моделей с двигателем 550)

При включённом электрооборудовании этот счётчик регистрирует наработку двигателя с момента последнего сброса показаний.

Нажимайте кнопку SET (S), чтобы выбрать режим счётчика моточасов (HrTRIP).

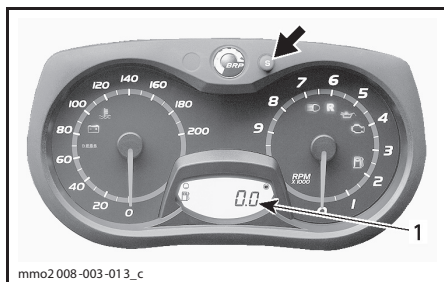

1. Режим счётчика моточасов (HrTRIP)

Нажмите и удерживайте кнопку SET (S), чтобы сбросить показания.

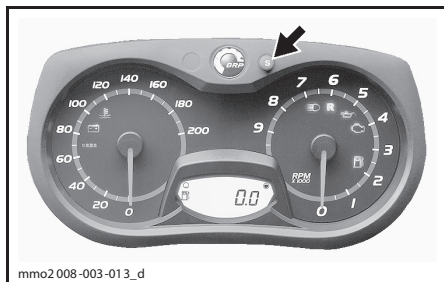

Д) Уровень топлива

Сегментный индикатор непрерывно показывает остаток топлива в баке.

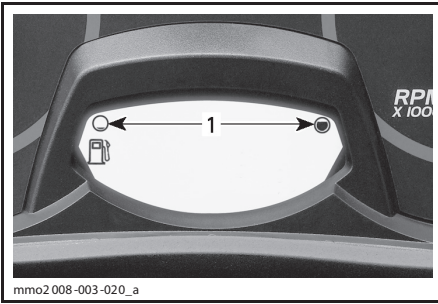

mmo2008-003-020_a

УРОВЕНЬ ТОПЛИВА

1. Рабочий диапазон

Е) Температура охлаждающей жидкости (доп. модуль)

Сигнальная лампа перегрева

ВНИМАНИЕ Если двигатель перегревается, остановите снегоход в безопасном месте. См. соответствующий раздел «УКАЗАНИЯ ПО ПОИСКУ И УСТРАНЕНИЮ НЕИСПРАВНОСТЕЙ».

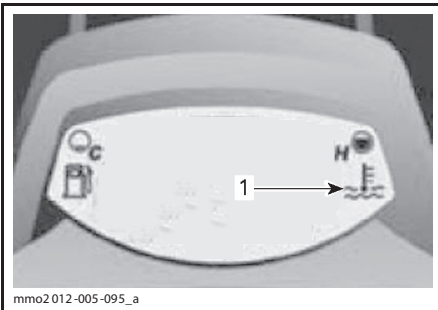

mmo2012-005-095_a

ДОПОЛНИТЕЛЬНЫЙ МОДУЛЬ УСТАНОВЛЕН

1. Сигнальная лампа перегрева

МОДЕЛИ 550

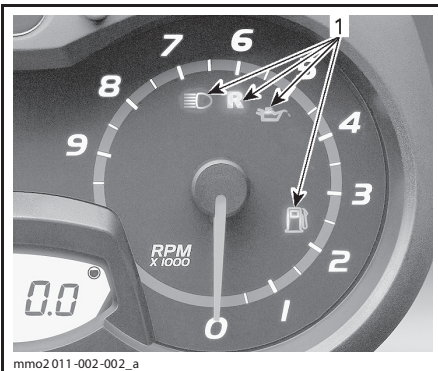

mmo2011-002-002_a

1. Сигнальные лампы

Ф) Режим консервации двигателя E-TEC

Во время выполнения консервации двигателя отображается сообщение «OIL».

4) Сигнальные лампы информационного центра

МОДЕЛИ С ДВИГАТЕЛЕМ E-TEC

Сигнальные лампы сообщают Вам об обнаруженных неполадках или о текущем состоянии.

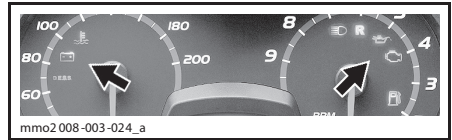

mmo2008-003-024_a

ТИПОВОЙ ВАРИАНТ — СИГНАЛЬНЫЕ ЛАМПЫ

Сигнальная лампа может включаться как одна, так и в сочетании с другой лампой.





Чтобы привлечь ваше внимание, появляются информационные сообщения (в зависимости от модели информационного центра) и подаются звуковые сигналы.

Для получения дополнительной информации см. приведённую ниже справочную таблицу.

ПРИМЕЧАНИЕ: Дисплей для отображения сообщений доступен не на всех информационных центрах.

МОДЕЛИ 550

Описание сигнальных ламп приведено в таблице.

| СИГНАЛЬНАЯ ЛАМПА (-Ы) | ЗВУКОВОЙ СИГНАЛ | ОПИСАНИЕ |
|--|---|--|
|  | — | Низкий уровень инжекционного масла. Остановите снегоход в безопасном месте и долейте инжекционное масло. |
|  | — | Низкий уровень топлива. Дозаправьте топливо как можно раньше. |
|  | Продолжительные сигналы, повторяющиеся с небольшой частотой | Реверс включён. |
|  | — | Включён дальний свет фар. |

МОДЕЛИ С ДВИГАТЕЛЕМ E-TEC

| СИГНАЛЬНАЯ ЛАМПА (-Ы) | ЗВУКОВОЙ СИГНАЛ | ОПИСАНИЕ |
|---|---|---|
|  | Короткие звуковые сигналы, повторяющиеся с высокой частотой | Перегрев двигателя, глушителя или ЕСМ. Частота вращения коленчатого вала двигателя ограничена до 5500 об/мин. Как можно скорее остановите двигатель и дайте компонентам остыть. Проверьте систему охлаждения. |
|  | Короткие звуковые сигналы, повторяющиеся с высокой частотой | <ul style="list-style-type: none"> – Критически низкий уровень инжекционного масла. Как можно скорее остановите снегоход в безопасном месте, затем, прежде чем вновь запустить двигатель, заполните резервуар инжекционной системы смазки. – Если уровень инжекционного масла в норме, возможна неисправность инжекционной системы смазки — незамедлительно обратитесь к авторизованному дилеру Lynx. |
|  | 4 коротких звуковых сигнала | Перегрев двигателя, глушителя или ЕСМ. Снизьте скорость движения снегохода и продолжите движение по рыхлому снегу или остановите двигатель и дайте возможность компонентам остыть. Проверьте систему охлаждения. |
|  | 4 коротких звуковых сигнала | Неисправность системы управления двигателем, которая препятствует нормальному функционированию двигателя, как можно скорее обратитесь к авторизованному дилеру Lynx. |
| | Четыре коротких звуковых сигнала каждые 2 минут | <ul style="list-style-type: none"> – Аварийный режим работы двигателя. – Убедитесь, что используется рекомендованное топливо. – Проверьте качество топлива, замените при необходимости. – Если проблема не устранена, обратитесь к дилеру Lynx. |
| | Повторяющиеся звуковые сигналы | <ul style="list-style-type: none"> – Принудительная остановка двигателя в результате его перегрева, вызванного длительной работой на оборотах холостого хода. – Неисправность топливного насоса, обратитесь к авторизованному дилеру Lynx. |
|  | Четыре коротких звуковых сигнала каждые 2 минут | Низкий уровень инжекционного масла. Незамедлительно заправьте резервуар инжекционной системы смазки. |
|  | — | Низкий уровень топлива. Дисплей показывает одно деление. Дозаправьте топливо как можно раньше. |
|  | Продолжительные звуковые сигналы, повторяющиеся с низкой частотой | Включён электронный реверс. |
| | 3 коротких звуковых сигнала | После попытки включения электронного реверса направление вращения коленчатого вала не изменяется, повторите попытку. |
|  | — | Включён дальний свет фар. |
| DESS | См. параграф «КОДЫ СИГНАЛЬНОЙ ЛАМПЫ СИСТЕМЫ DESS» раздела «ОРГАНЫ УПРАВЛЕНИЯ/ПРИБОРЫ/ОБОРУДОВАНИЕ». | |

5) Кнопка SET (S), расположенная на информационном центре (кроме моделей с двигателем 550)

Кнопка используется для просмотра и настройки параметров, отображаемых на многофункциональном дисплее.

ПРИМЕЧАНИЕ: Можно также пользоваться кнопкой SET (S) на многофункциональном переключателе, которая имеет аналогичное назначение.

Кнопка MODE (M), расположенная на информационном центре (кроме моделей с двигателем 550)

ТОЛЬКО МОДЕЛИ С МНОГОФУНКЦИОНАЛЬНЫМ АНАЛОГО-ЦИФРОВОМ ИНФОРМАЦИОННЫМ ЦЕНТРОМ

Кнопка используется для просмотра показаний многофункционального дисплея.

ПРИМЕЧАНИЕ: Можно также пользоваться кнопкой MODE (M) на многофункциональном переключателе, которая имеет аналогичное назначение.

Коды неисправностей

ТОЛЬКО МОДЕЛИ С МНОГОФУНКЦИОНАЛЬНЫМ АНАЛОГО-ЦИФРОВОМ ИНФОРМАЦИОННЫМ ЦЕНТРОМ

Чтобы перейти в режим отображения активных кодов неисправностей, нажав и удерживая кнопку MODE (M), несколько раз нажмите переключатель света фар.

Если сгенерировано два или более кодов неисправностей, для их просмотра используйте кнопки SET (S) и MODE (M).

Чтобы выйти из режима отображения кодов неисправностей, нажмите и удерживайте кнопку MODE (M).

Значение кодов неисправностей можно узнать у авторизованного дилера Lynx.

15) Многофункциональный цифровой дисплей информационного центра

На многофункциональном цифровом дисплее в режиме реального времени отображается полезная для водителя информация.

⚠ ПРЕДОСТЕРЕЖЕНИЕ

Считывание информации с приборов отвлекает внимание водителя от управления снегоходом и особенно от наблюдения за окружающей обстановкой. Это может стать причиной столкновения, что, в свою очередь, может привести к получению серьезных травм и гибели. Перед считыванием показаний приборов убедитесь, что никакой внешней опасности нет и уменьшите скорость движения. Если требуется произвести какие-то регулировки или настройки, сойдите с трассы и остановите снегоход в безопасном месте.

Также, многофункциональный цифровой дисплей на заводе настроен для показаний в Метрической системе мер, однако его настройку можно изменить для показаний в единицах измерения, принятых в США и Великобритании. Для этого следует обратиться к дилеру Lynx.

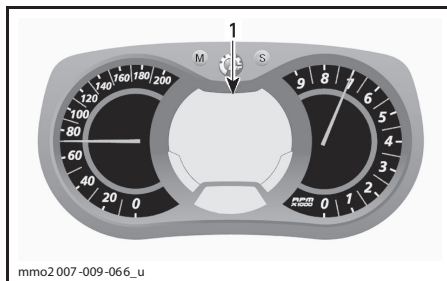

МНОГОФУНКЦИОНАЛЬНЫЙ АНАЛОГО-ЦИФРОВОЙ ИНФОРМАЦИОННЫЙ ЦЕНТР
1. Многофункциональный дисплей

| ФУНКЦИИ ДИСПЛЕЯ | |
|--|--------|
| ФУНКЦИИ | РАЗДЕЛ |
| Спидометр | A) |
| Тахометр (об/мин) | B) |
| Одометр | C) |
| Счётчик пробега за поездку «А» или «В» | D) |
| Счётчик моточасов поездки | E) |
| Уровень топлива | F) |
| Высота | G) |
| Максимальная скорость | H) |
| Средняя скорость | I) |
| Интенсивность обогрева рукояток | J) |
| Интенсивность обогрева рычага дроссельной заслонки | K) |
| Средний расход топлива | L) |
| Суммарный расход топлива | M) |
| Дисплей сообщений | N) |

A) Спидометр

В дополнение к аналоговому спидометру скорость также может отображаться на многофункциональном дисплее.

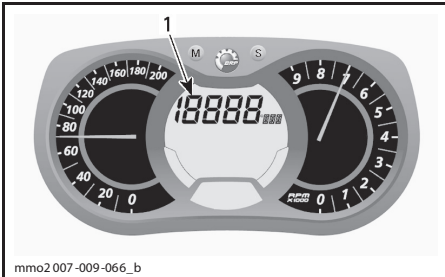

mmo2007-009-066_b

1. Отображение скорости движения снегохода

Для выбора режима отображения скорости снегохода выполните следующее.

Нажимайте кнопку MODE (M), чтобы выбрать дисплей.

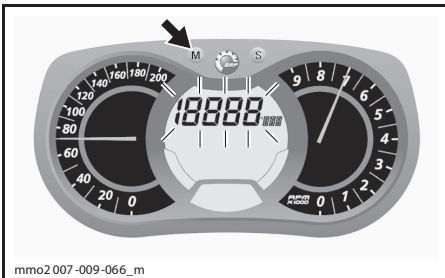

mmo2007-009-066_m

ПРИМЕЧАНИЕ: Дисплей будет мигать приблизительно 5 секунд, а затем вернётся в предыдущий режим, если выбор дисплея не выполнен.

Нажимайте кнопку SET (S), чтобы выбрать режим спидометр (км/мили/час).

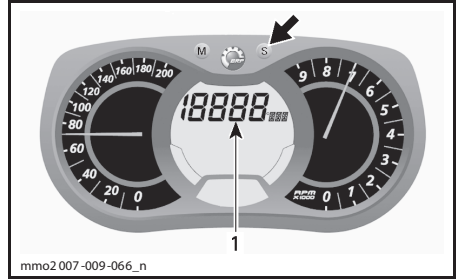

mmo2007-009-066_n

1. Режим спидометра (км/мили/час)

Для подтверждения выбора нажмите кнопку MODE (M) или подождите 5 секунд.

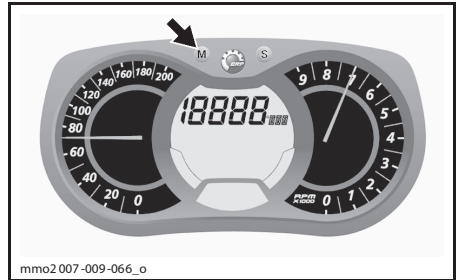

mmo2007-009-066_o

B) Тахометр (об/мин)

В дополнение к аналоговому тахометру частота вращения также может отображаться на многофункциональном дисплее.

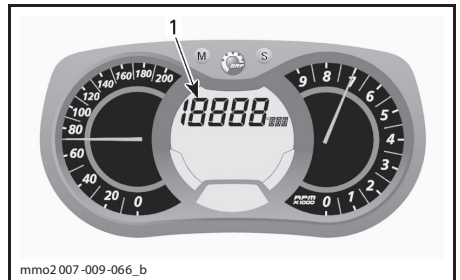

mmo2007-009-066_b

1. Отображение частоты вращения коленчатого вала

Для выбора режима отображения частоты вращения коленчатого вала двигателя снегохода выполните следующее.

Нажимайте кнопку MODE (M), чтобы выбрать дисплей.

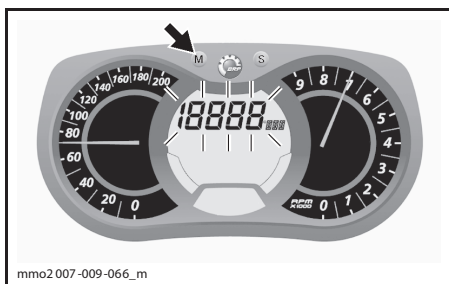

ПРИМЕЧАНИЕ: Дисплей будет мигать приблизительно 5 секунд, а затем вернётся в предыдущий режим, если выбор дисплея не выполнен.

Для выбора режима тахометра нажмите кнопку SET (S).

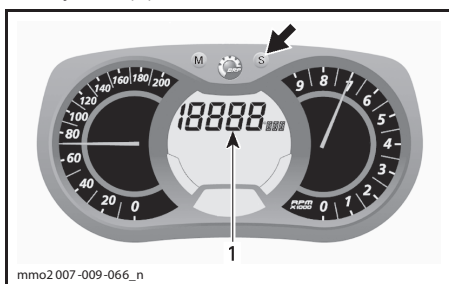

1. Режим тахометра

Для подтверждения выбора нажмите кнопку MODE (M) или подождите 5 секунд.

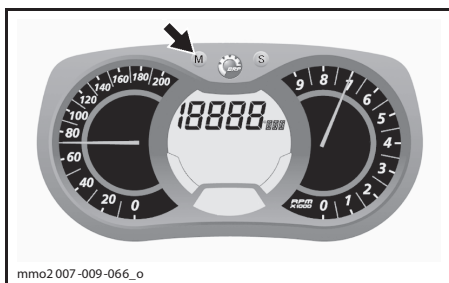

С) Одометр

Измеряет общий пробег снегохода в километрах или милях.

Нажимайте кнопку SET (S), чтобы выбрать режим одометра (Км/Ми).

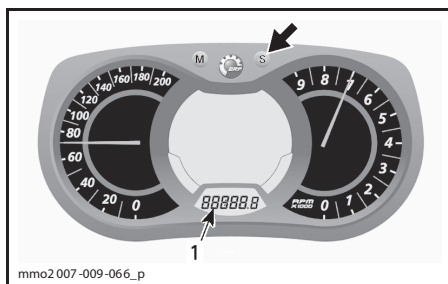

1. Режим одометра (Кт/Ми)

D) Счётчик пробега за поездку «А» или «В»

Счётчик пробега за поездку измеряет путь, пройденный снегоходом с момента последнего сброса его показаний.

Нажимайте кнопку SET (S), чтобы выбрать режим счётчика пробега за поездку (TRIP A/TRIP B).

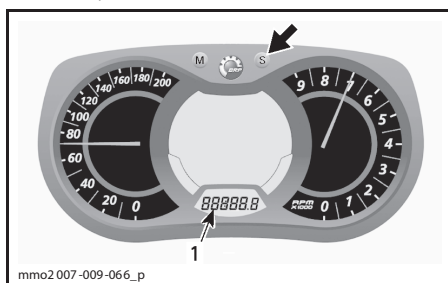

1. Режим счётчика пробега за поездку (TRIP A/TRIP B)

Нажмите и удерживайте кнопку SET (S), чтобы сбросить показания.

ПРИМЕЧАНИЕ: На моделях с двигателем Е-ТЕС сброс показаний счётчика TRIP B приведёт также к обнулению счётчика СУММАРНОГО РАСХОДА ТОПЛИВА.

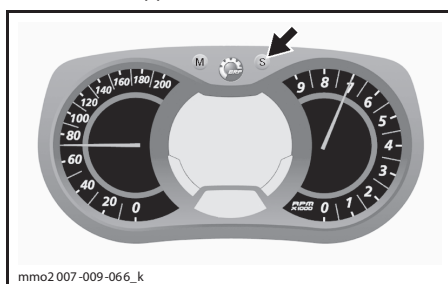

E) Счётчик моточасов

При включённом электрооборудовании этот счётчик регистрирует наработку двигателя с момента последнего сброса показаний.

Нажимайте кнопку SET (S), чтобы выбрать режим счётчика моточасов (HiTRIP).

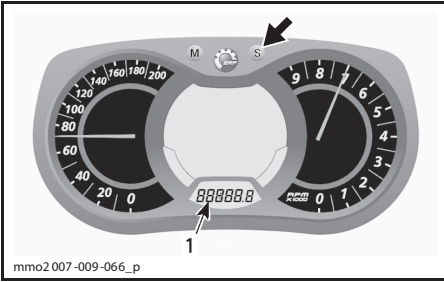

1. Режим счётчика моточасов (HiTRIP)

Нажмите и удерживайте кнопку SET (S), чтобы сбросить показания.

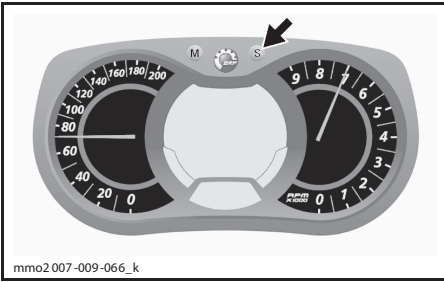

F) Уровень топлива

Сегментный индикатор непрерывно показывает остаток топлива в баке.

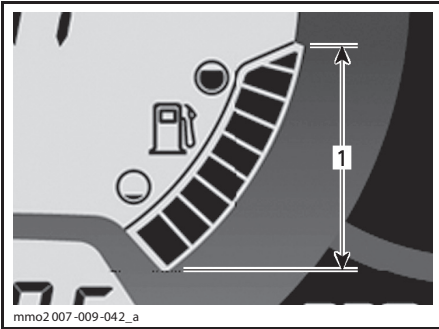

УРОВЕНЬ ТОПЛИВА

1. Рабочий диапазон

G) Высотомер

Отображает высоту над уровнем моря в метрах или футах.

Высота может отображаться как на **первом**, так и на **втором** дисплее.

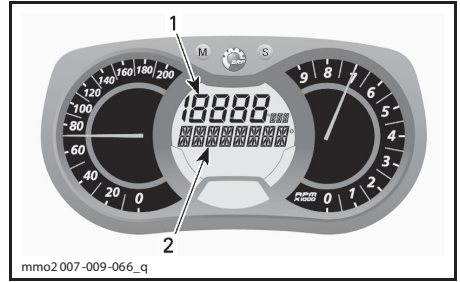

МНОГОФУНКЦИОНАЛЬНЫЙ ДИСПЛЕЙ

1. Дисплей 1

2. Дисплей 2

Дисплей 1

Чтобы отобразить показания высоты через **первый дисплей**, выполните следующее.

Нажимайте кнопку MODE (M), чтобы выбрать дисплей.

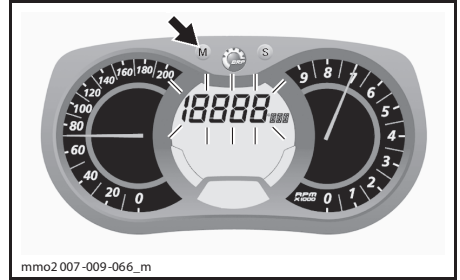

ПРИМЕЧАНИЕ: Дисплей будет мигать приблизительно 5 секунд, а затем вернется в предыдущий режим, если выбор дисплея не выполнен.

Нажимайте кнопку SET (S), чтобы выбрать режим отображения высоты (M/FT).

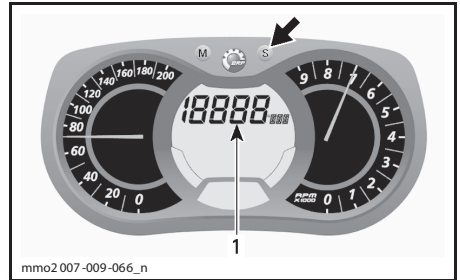

1. Режим отображения высоты (M/FT)

При включении данного режима должен появиться следующий символ.



РЕЖИМ АЛЬТИМЕТРА (ВЫСОТОМЕРА)

Для подтверждения выбора нажмите кнопку MODE (M) или подождите 5 секунд.

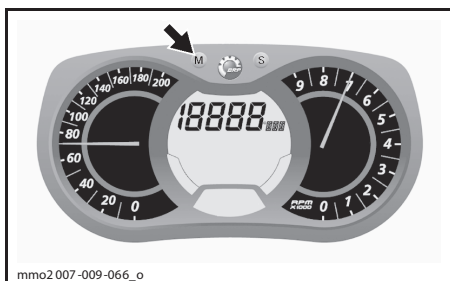

Дисплей 2

Чтобы отобразить показания высоты через дисплей 2, выполните следующее.

Дважды в течение секунды нажмите кнопку MODE (M), чтобы выбрать дисплей.

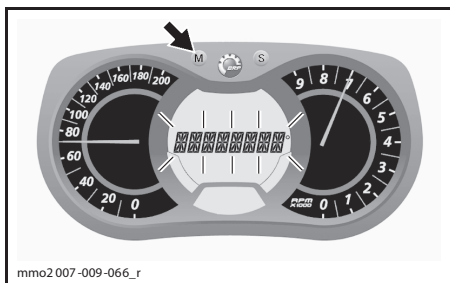

ПРИМЕЧАНИЕ: Дисплей будет мигать приблизительно 5 секунд, а затем вернется в предыдущий режим, если выбор дисплея не выполнен.

Нажимайте кнопку SET (S), чтобы выбрать режим отображения высоты (M/FT).

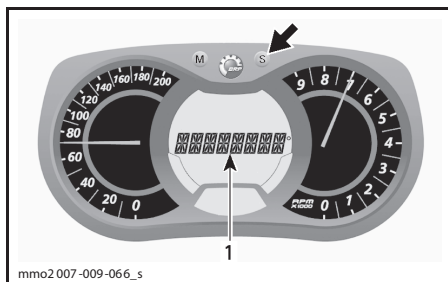

1. Режим отображения высоты (M/FT)

При включении данного режима должен появиться следующий символ.



РЕЖИМ АЛЬТИМЕТРА (ВЫСОТОМЕРА)

Для подтверждения выбора нажмите кнопку MODE (M) или подождите 5 секунд.

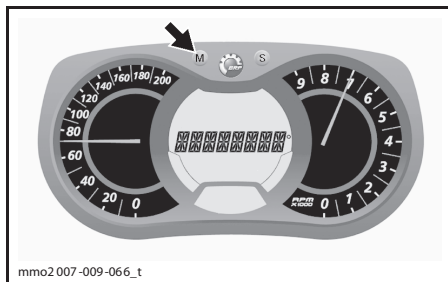

Н) Максимальная скорость

Регистрирует максимальную скорость, достигнутую снегоходом с момента последнего сброса показаний.

Для выбора режима максимальной скорости выполните следующее.

Нажимайте кнопку MODE (M), чтобы выбрать дисплей.

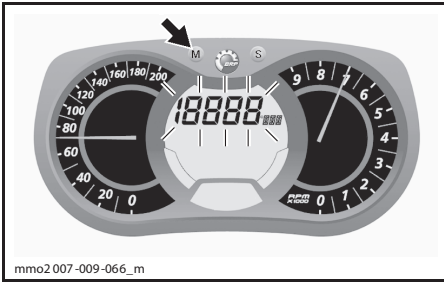

ПРИМЕЧАНИЕ: Дисплей будет мигать приблизительно 5 секунд, а затем вернётся в предыдущий режим, если выбор дисплея не выполнен.

Нажимайте кнопку SET (S), чтобы выбрать режим отображения максимальной скорости (TOP_SPD).

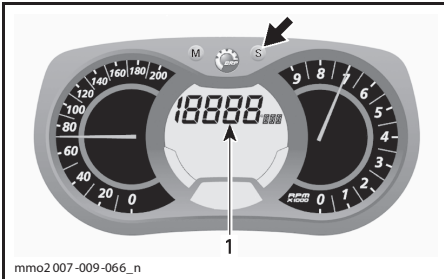

1. Режим максимальной скорости (TOP_SPD)

Для подтверждения выбора нажмите кнопку MODE (M) или подождите 5 секунд.

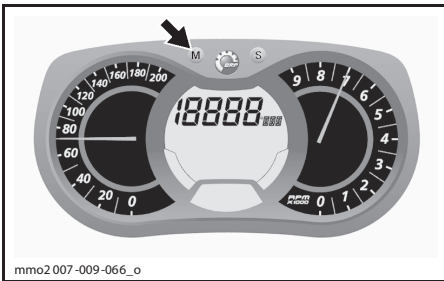

Для сброса показаний нажимайте кнопку MODE (M), чтобы выбрать режим.

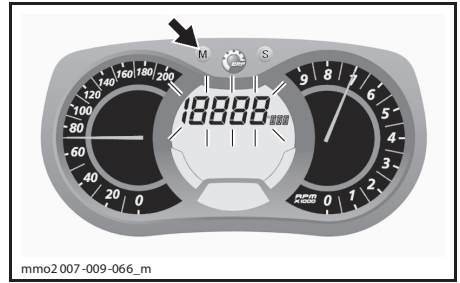

Нажмите и удерживайте кнопку SET (S) в течение 5 секунд, чтобы сбросить показания.

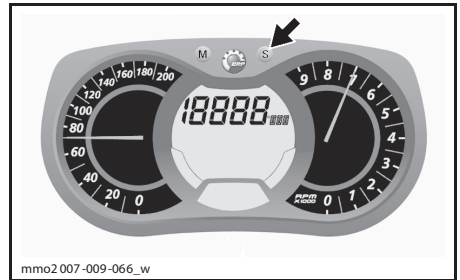

1) Средняя скорость

Определяет среднюю скорость снегохода с момента последнего сброса показаний.

Для выбора режима средней скорости снегохода выполните следующее.

Нажимайте кнопку MODE (M), чтобы выбрать дисплей.

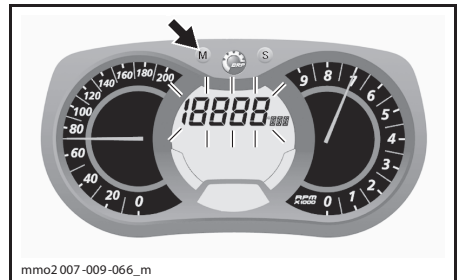

ПРИМЕЧАНИЕ: Дисплей будет мигать приблизительно 5 секунд, а затем вернётся в предыдущий режим, если выбор дисплея не выполнен.

Нажмите кнопку SET (S), чтобы выбрать режим отображения средней скорости (AVR_SPD).

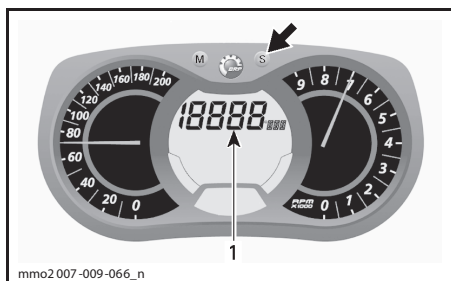

1. Режим средней скорости (AVR_SPD)

Для подтверждения выбора нажмите кнопку MODE (M) или подождите 5 секунд.

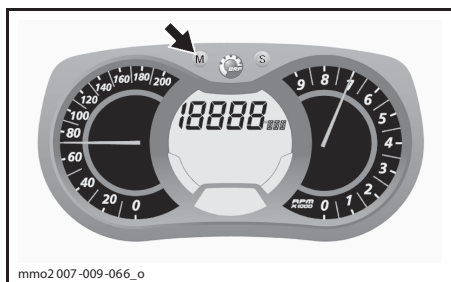

Для сброса показаний нажимайте кнопку MODE (M), чтобы выбрать режим.

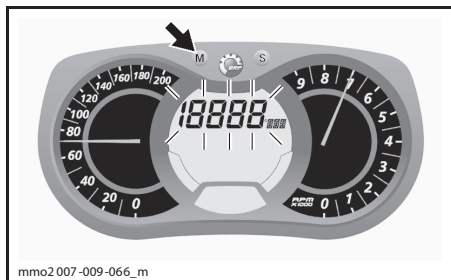

Нажмите и удерживайте кнопку SET (S) в течение 5 секунд, чтобы сбросить показания.

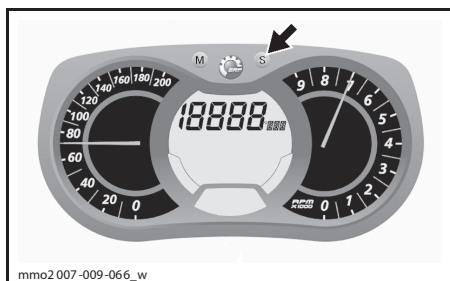

Ж) Интенсивность обогрева рукояток руля

Интенсивность обогрева отображается на сегментном индикаторе.

Для получения более подробной информации см. «ВЫКЛЮЧАТЕЛЬ ЭЛЕКТРООБГРЕВА РУКОЯТОК РУЛЯ».

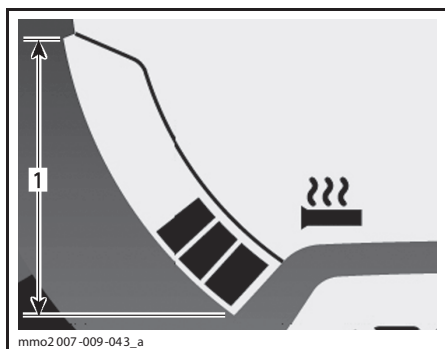

ИНТЕНСИВНОСТЬ ОБОГРЕВА РУКОЯТОК РУЛЯ
1. Рабочий диапазон

К) Интенсивность обогрева рычага дроссельной заслонки

Интенсивность обогрева отображается на сегментном индикаторе.

При включении обогрева рычага дроссельной заслонки дисплей заменяет показания уровня топлива на индикацию интенсивности электрообогрева рычага дроссельной заслонки. После отпущания выключателя электрообогрева рычага дроссельной заслонки, дисплей возвращается к прежним показаниям.

Более подробное описание приведено в параграфе «ВЫКЛЮЧАТЕЛЬ ЭЛЕКТРООБГРЕВА РЫЧАГА ДРОССЕЛЬНОЙ ЗАСЛОНКИ».

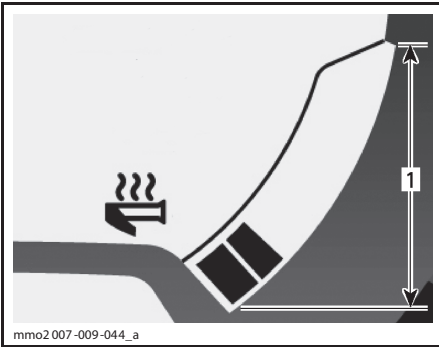

mmo2007-009-044_a

ИНТЕНСИВНОСТЬ ОБОГРЕВА РЫЧАГА ДРОС- СЕЛЬНОЙ ЗАСЛОНКИ

1. Рабочий диапазон

L) Средний расход топлива

ТОЛЬКО МОДЕЛИ С ДВИГАТЕЛЕМ E-TEC

Рассчитывает и показывает осреднённый расход топлива за время поездки.

Для отображения среднего расхода топлива выполните следующее.

Нажимайте кнопку MODE (M), чтобы выбрать дисплей.

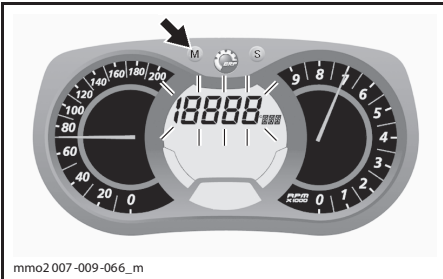

mmo2007-009-066_m

ПРИМЕЧАНИЕ: Дисплей будет мигать приблизительно 5 секунд, а затем вернётся в предыдущий режим, если выбор дисплея не выполнен.

Нажмите кнопку SET (S), чтобы выбрать режим отображения среднего расхода топлива (L/100 km).

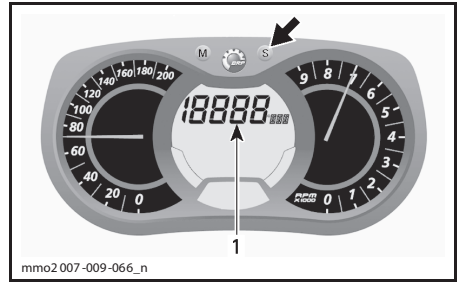

mmo2007-009-066_n

1. Режим отображения среднего расхода топлива (L/100 km)

Для подтверждения выбора нажмите кнопку MODE (M) или подождите 5 секунд.

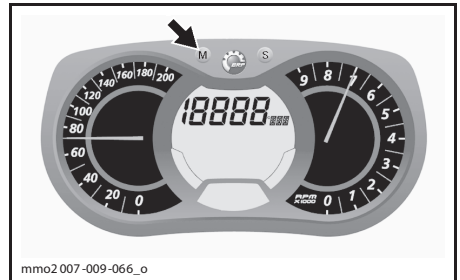

mmo2007-009-066_o

M) Суммарный расход топлива

ТОЛЬКО МОДЕЛИ С ДВИГАТЕЛЕМ E-TEC

Измеряет средний расход топлива после последнего сброса показаний.

Для показа суммарного расхода топлива выполните следующее.

Нажимайте кнопку MODE (M), чтобы выбрать дисплей.

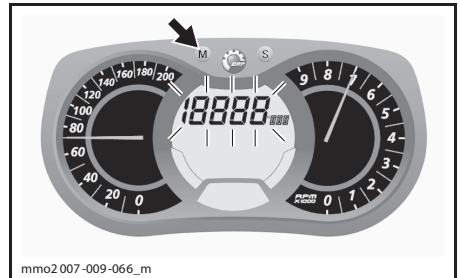

mmo2007-009-066_m

ПРИМЕЧАНИЕ: Дисплей будет мигать приблизительно 5 секунд, а затем вернётся в предыдущий режим, если выбор дисплея не выполнен.

Нажимайте кнопку SET (S), чтобы выбрать режим отображения суммарного расхода топлива (TC).

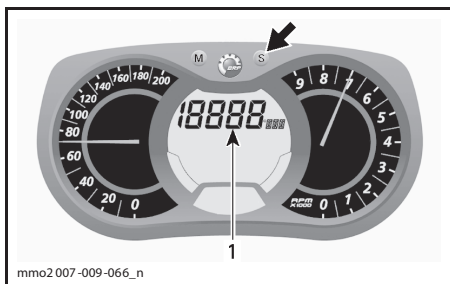

1. Суммарный расход топлива (TC)

При включении данного режима должно появиться условное обозначение TC.

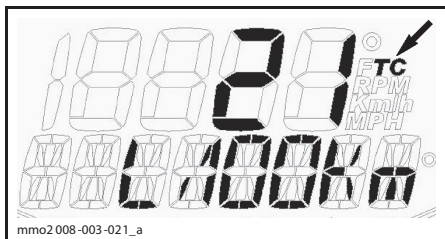

ТИПОВОЙ ВАРИАНТ

Для подтверждения выбора нажмите кнопку MODE (M) или подождите 5 секунд.

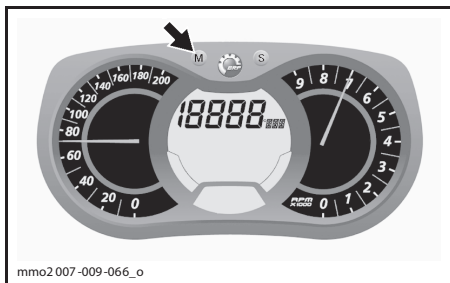

Для сброса показаний установите счётчик пробега за поездку в режим TRIP B, как подробно описано в параграфе «СЧЁТЧИК ПРОБЕГА ЗА ПОЕЗДКУ «А» ИЛИ «В».

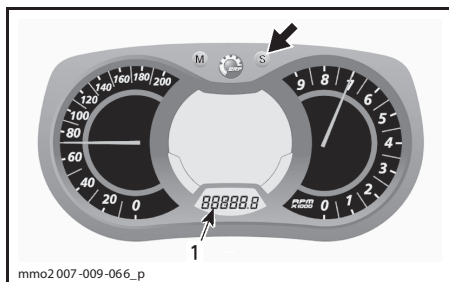

1. Режим счётчика пробега за поездку (TRIP B)

Нажмите и удерживайте кнопку SET (S), чтобы сбросить показания.

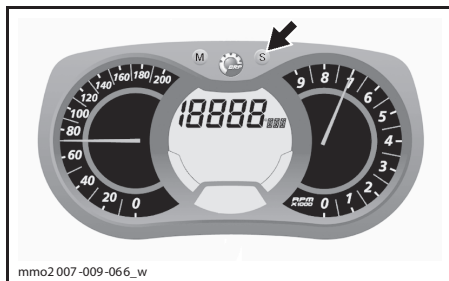

Н) Дисплей сообщений

Данный дисплей используется совместно с сигнальными лампами для привлечения вашего внимания, а также отображения краткого описания неисправности или информирования о текущем состоянии.

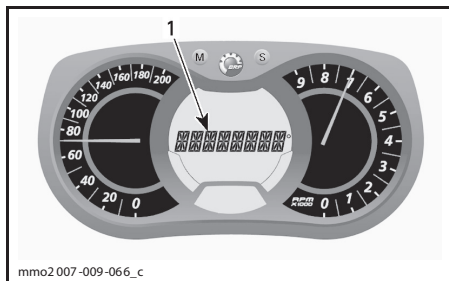

1. Дисплей сообщений

Отображение сообщений будет сопровождаться включением соответствующих сигнальных ламп и звуковыми сигналами.

Более подробная информация о предупреждающих сигналах и порядке действий при включении сигнальных ламп приведена в разделе «СИГНАЛЬНЫЕ ЛАМПЫ ИНФОРМАЦИОННОГО ЦЕНТРА».

| СООБЩЕНИЕ | ОПИСАНИЕ |
|------------------|--|
| ENGINE | Перегрев двигателя |
| CHECK ENGINE | Неисправность двигателя |
| LOW BAT/HIGH BAT | Низкое/высокое напряжение аккумуляторной батареи (если установлена) |
| REVERSE | Включён реверс |
| REV. FAIL | Неудачная попытка включения реверса, повторите попытку |
| LOW OIL | Низкий уровень инжекционного масла (не доступно на моделях с двигателем 550) |
| KNOCK | Убедитесь, что используется рекомендованное топливо |
| SHUTDOWN | Перегрев двигателя |

16) Специальный захват на руле

ТОЛЬКО МОДЕЛИ XTRIM

Специальный захват на руле предназначен для того, чтобы водитель держался за него во время движения по склону.

⚠ ПРЕДОСТЕРЕЖЕНИЕ

Не пользуйтесь этим захватом для буксировки или подъёма снегохода. Его единственное назначение — служить опорой во время движения по склону. При этом одна рука всегда должна держаться за руль.

17) Багажное отделение (только некоторые модели)

⚠ ПРЕДОСТЕРЕЖЕНИЕ

Все багажные отделения должны быть заперты и в них не должны располагаться острые, тяжёлые и хрупкие предметы.

⚠ ОСТОРОЖНО МАКСИМАЛЬНАЯ грузоподъёмность 1,8 кг (груз должен быть равномерно распределён).

Осторожно потяните защёлку вверх, а затем назад, чтобы отпереть крышку.

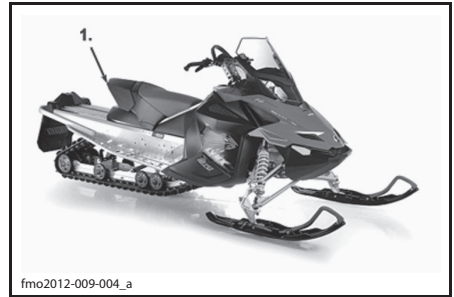

1. Багажное отделение

18) Задняя багажная площадка

⚠ ПРЕДОСТЕРЕЖЕНИЕ

Предметы на заднем багажнике должны быть надёжно закреплены. Не перевозите хрупкие предметы. Тяжёлый груз на заднем багажнике может ухудшить управляемость снегохода.

⚠ ОСТОРОЖНО Всегда выполняйте регулировку подвески в соответствии с нагрузкой. Грузоподъёмность задней багажной площадки ограничена: **МАКСИМУМ — 15,8 кг.** При перевозке груза передвигайтесь осторожно. Неровности дороги преодолевайте на малой скорости.

19) Капот и боковые панели

Капот

Для открытия капота следует освободить фиксаторы и сдвинуть капот в направлении передней части снегохода.

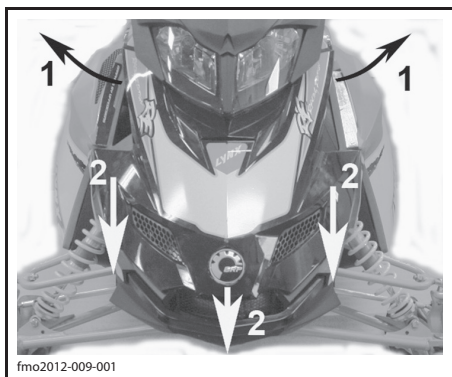

fmo2012-009-001

Шаг 1: Освободите фиксаторы
Шаг 2: Сдвиньте капот вперёд

Боковые панели

Для открытия боковой панели растяните и отстегните защёлки.

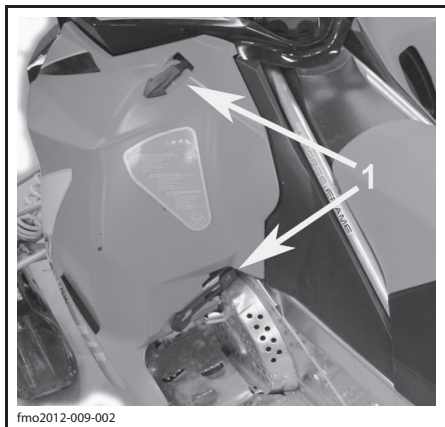

fmo2012-009-002

ТИПОВОЙ ВАРИАНТ
1. Защёлки

20) Предохранители

Электрическая система защищена предохранителями, более подробная информация приведена в разделе «ТЕХНИЧЕСКОЕ ОБСЛУЖИВАНИЕ».

Держатели предохранителей располагаются в моторном отсеке.

▲ ОСТОРОЖНО Запрещается использовать предохранитель с более высоким номиналом во избежание повреждения электрических компонентов и/или возможного возгорания.

▲ ПРЕДОСТЕРЕЖЕНИЕ

В случае перегорания предохранителя, прежде чем запускать двигатель, найдите и устраните причину неисправности. Обратитесь к авторизованному дилеру Lynx.

Все двигатели

МОДЕЛИ, НЕ ОБОРУДОВАННЫЕ ЭЛЕКТРИЧЕСКИМ СТАРТЕРОМ

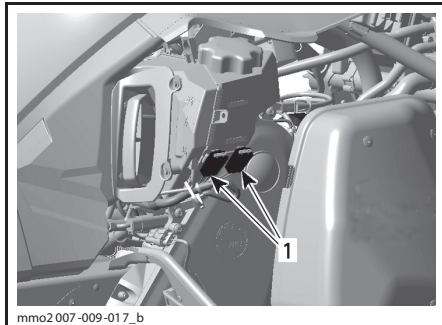

mno2007-009-017_b

ПРАВАЯ СТОРОНА МОТОРНОГО ОТСЕКА
1. Расположение предохранителей

МОДЕЛИ, ОБОРУДОВАННЫЕ ЭЛЕКТРИЧЕСКИМ СТАРТЕРОМ

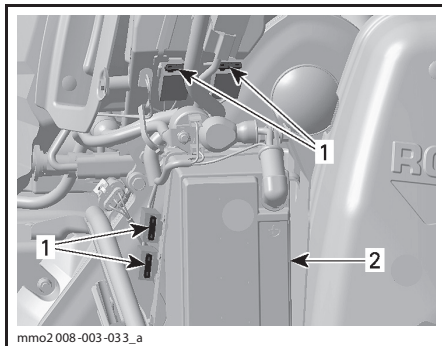

mno2008-003-033_a

ПРАВАЯ СТОРОНА МОТОРНОГО ОТСЕКА
1. Расположение предохранителей
2. Аккумуляторная батарея

Электрический датчик уровня топлива

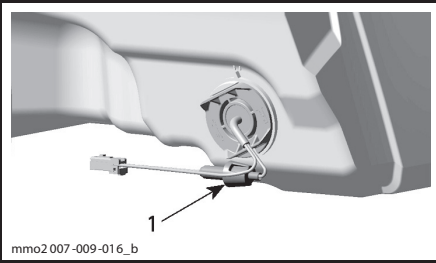

ЗА ГЛУШИТЕЛЕМ ВПУСКА

1. Расположение предохранителя

21) Задние рукоятки

ТОЛЬКО МОДЕЛИ XTRIM

Задние ручки предназначены для пассажира, который должен держаться за них во время движения снегохода.

22) Выключатель обогрева поручней пассажира

ТОЛЬКО МОДЕЛИ XTRIM RE-X (ДОП. ОБОРУДОВАНИЕ)

Выключатель может занимать одно из трёх фиксированных положений. Установите его в такое положение, при котором будет обеспечиваться комфортная температура для Ваших рук.

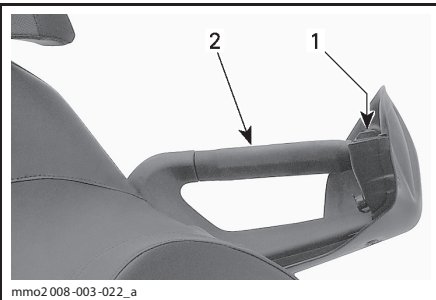

ЛЕВАЯ ЗАДНЯЯ РУКОЯТКА

1. Выключатель

2. Левая задняя рукоятка

23) Держатель запасного ремня вариатора

Запасной ремень вариатора следует хранить в специальном держателе.

ПРИМЕЧАНИЕ: Запасной ремень вариатора не входит в комплект поставки снегохода.

▲ ОСТОРОЖНО Во избежание повреждения ремня вариатора, закреплённого в держателе, убедитесь в отсутствии его контакта с выпускной трубой.

ВСЕ МОДЕЛИ, КРОМЕ BOONDOCKER И RAVE 800 E-TEC

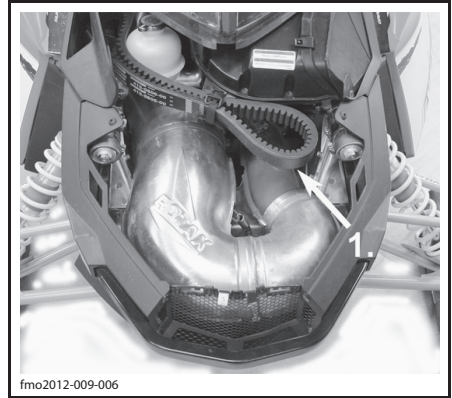

ВЕРНАЯ УСТАНОВКА

1. Убедитесь в отсутствии контакта с выпускной трубой

BOONDOCKER И RAVE 800 E-TEC

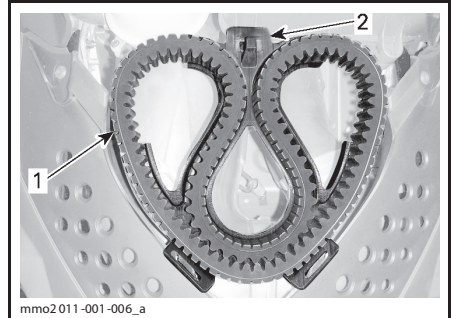

ВЕРНАЯ УСТАНОВКА

1. Ремень вариатора

2. Держатель ремня вариатора

24) Щитки и кожушки

▲ ПРЕДОСТЕРЕЖЕНИЕ

Пуск и работа двигателя с ненадёжно установленным/закреплённым кожухом ремня вариатора, с открытым или снятым кожухом тормозного диска, снятым или открытым капотом, снятыми или открытыми боковыми панелями категорически запрещается.

Некоторые узлы снегохода ограждены щитками и кожухами. Эти защитные устройства нужны для того, чтобы предотвратить захват одежды водителя или пассажира движущимися деталями механизмов и оберечь водителя или пассажира от случайного прикосновения к сильно нагретым деталям двигателя. Не регулируйте движущиеся детали механизмов при работающем двигателе.

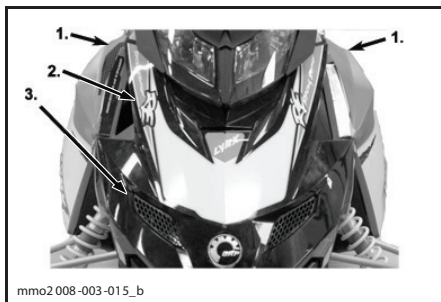

mмо2 008-003-015_b

ТИПОВОЙ ВАРИАНТ

1. Боковые панели
2. Верхний капот
3. Нижний капот

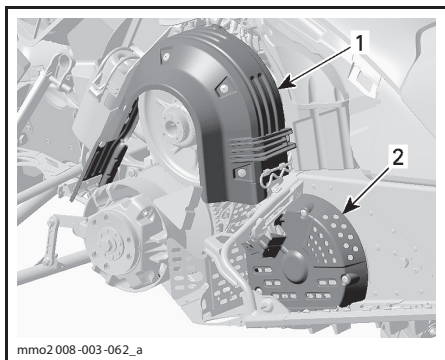

mмо2 008-003-062_a

1. Кожух
2. Кожух тормозного диска

25) Сцепное устройство С-типа

Только модели Xtrim (на модели BoonDocker сцепное устройство отсутствует).

▲ ОСТОРОЖНО Допустимый вес буксируемого груза указан в табличке на корпусе снегохода. Не перегружайте снегоход.

▲ ПРЕДОСТЕРЕЖЕНИЕ

Использование каната для буксировки груза запрещено. Используйте жёсткую буксирную штангу. Груз, буксируемый на канате, может врезаться в снегоход при внезапном торможении или на склоне и опрокинуть его.

Порядок использования сцепного устройства С-типа

Сняв проволочный фиксатор, отсоедините сцепное устройство от опоры.

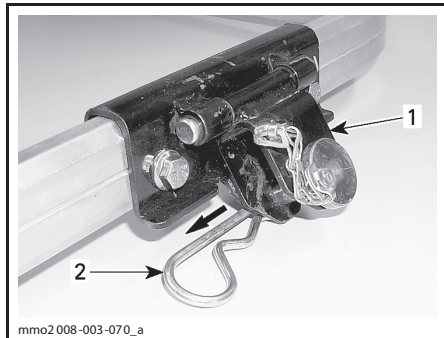

mмо2 008-003-070_a

1. Сцепное устройство
2. Проволочный фиксатор

Извлеките палец из сцепного устройства и присоедините буксирную штангу.

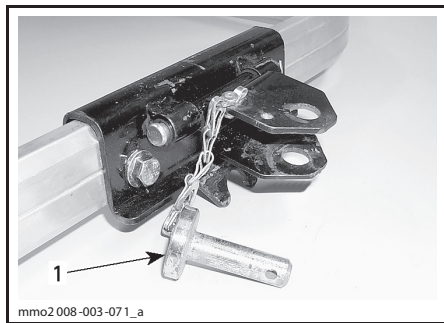

mмо2 008-003-071_a

ТИПОВОЙ ВАРИАНТ

1. Палец

Закрепите палец с помощью проволочного фиксатора.

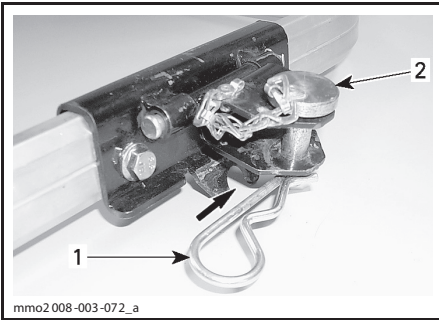
**ТИПОВОЙ ВАРИАНТ**

1. Проволочный фиксатор
2. Палец

▲ ОСТОРОЖНО Во избежание повреждений снегохода отсоединяйте сцепное устройство от опоры. Убедитесь, что при буксировке сцепное устройство перемещается свободно.

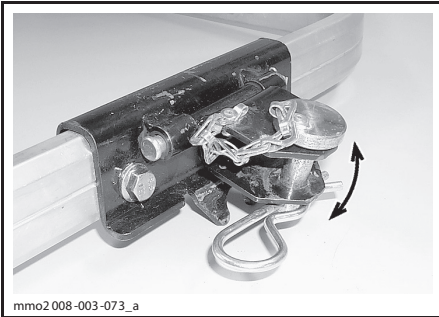

ПРИ БУКСИРОВКЕ СЦЕПНОЕ УСТРОЙСТВО ДОЛЖНО ПЕРЕМЕЩАТЬСЯ СВОБОДНО

Когда сцепное устройство не используется для буксировки, закрепляйте его к опоре с помощью проволочного фиксатора.

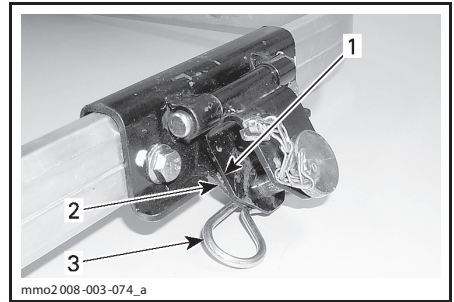

СЦЕПНОЕ УСТРОЙСТВО НЕ ИСПОЛЬЗУЕТСЯ

1. Сцепное устройство
2. Опора
3. Проволочный фиксатор

26) Защитный кожух ремня вариатора

▲ ПРЕДОСТЕРЕЖЕНИЕ

Не допускается работа двигателя:
 – со снятым кожухом ремня вариатора и щитками;
 – с открытыми и/или снятыми капотом или боковыми панелями.
ЗАПРЕЩАЕТСЯ выполнять регулировки подвижных частей при работающем двигателе.

27) Электрическая розетка (12 В)

ТОЛЬКО МОДЕЛИ XTRIM (КРОМЕ BOON-DOCKER)

Электрическая розетка предназначена для подключения электроприборов, напряжение питания которых составляет 12 В. Напряжение подаётся только при работающем двигателе.

РЕКОМЕНДУЕМОЕ ТОПЛИВО

Рекомендуемое топливо

Пользуйтесь неэтилированным бензином, который продаётся на автозаправочных станциях, или топливом с кислородными добавками, содержащим не более 10% этилового или метилового спирта. Октановое число используемого бензина указано в расположенной ниже таблице.

| МИНИМАЛЬНОЕ ОКТАНОВОЕ ЧИСЛО | |
|-----------------------------|------------------|
| ДВИГАТЕЛИ | 95 RON E10 |
| 550 | X |
| 600 HO E-TEC | X ⁽¹⁾ |
| 800R E-TEC | X ⁽¹⁾ |

⁽¹⁾ Для достижения оптимальных рабочих характеристик двигателя рекомендуется использовать высококачественный неэтилированный бензин с октановым числом не ниже 98 RON.

⚠ ОСТОРОЖНО Не экспериментируйте с другими сортами топлива (по составу или октановому числу). Эксплуатация снегохода на нерекондованных сортах топлива может привести к ухудшению технических характеристик изделия и к выходу из строя ответственных деталей топливной системы и двигателя. Не перепутайте крышки топливного бака и масляного резервуара. На крышке масляного резервуара имеется надпись «OIL».

⚠ ПРЕДОСТЕРЕЖЕНИЕ

Во время заправки топливом двигатель должен быть выключен. Топливо является пожаро- и взрывоопасным продуктом. Производите заправку на открытом воздухе или в хорошо вентилируемом помещении. Не курите поблизости и не подносите к снегоходу открытое пламя или искрящие предметы. Медленно отворачивайте крышку топливного бака. Если при отворачивании крышки слышен свист, свидетельствующий о наличии избыточного или недостаточного давления в баке, покажите снегоход дилеру — возможно, требуется небольшой ремонт. Эксплуатация снегохода на это время запрещена. Не переполняйте топливный бак; не заправляйте бак доверху, если собираетесь оставить снегоход в теплом помещении. При увеличении температуры топливо расширяется и может вытечь. Вытирайте все потеки топлива с корпуса снегохода. Регулярно проверяйте состояние топливной системы.

Топливный антифриз

При использовании топлива с кислородными добавками специальный топливный антифриз и водопоглощающие присадки не применяются.

При использовании стандартного неэтилированного бензина настоятельно рекомендуем добавить в топливо специальный антифриз на изопропиловой основе (150 мл топливного антифриза на 40 л бензина).

Эта мера предосторожности позволяет защитить карбюраторы и другие компоненты топливной системы от замерзания, что, при определённых условиях, может привести к сильным повреждениям двигателя.

ПРИМЕЧАНИЕ: Топливный антифриз не должен содержать метилгидрата.

Заправка топливом**⚠ ПРЕДОСТЕРЕЖЕНИЕ**

- Топливо является пожаро- и взрывоопасным продуктом.
- Не пользуйтесь источником открытого огня для проверки уровня топлива.
- Не курите и убедитесь, что поблизости отсутствуют источники открытого огня или искр.
- Производите заправку на открытом воздухе или в хорошо вентилируемом помещении.

1. Остановите двигатель.

⚠ ПРЕДОСТЕРЕЖЕНИЕ

Прежде чем приступить к заправке, остановите двигатель.

2. Оператор и пассажир должны сойти со снегохода.

⚠ ПРЕДОСТЕРЕЖЕНИЕ

Не позволяйте никому сидеть на снегоходе во время заправки.

3. Медленно отверните пробку топливного бака против часовой стрелки и снимите её.

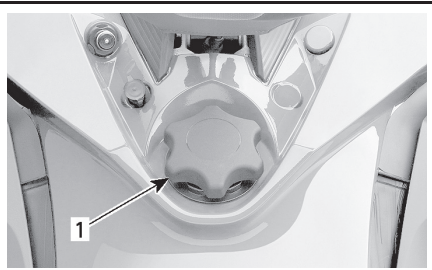

mmo2008-008-004_a

ТИПОВОЙ ВАРИАНТ

1. Крышка топливного бака

⚠ ПРЕДОСТЕРЕЖЕНИЕ

Если при этом слышен свист, свидетельствующий о наличии избыточного давления в баке, покажите снегоход дилеру — возможно, требуется небольшой ремонт. Эксплуатация снегохода на это время запрещена.

4. Вставьте воронку в заливную горловину топливного бака.
5. Заливайте топливо медленно, чтобы воздух успевал выходить из топливного бака и не происходило разбрызгивание топлива. Будьте внимательны: не допускайте разлива топлива.
6. Прекратите заправку, когда уровень топлива поднимется до кромки заливной горловины. Не переливайте.

⚠ ПРЕДОСТЕРЕЖЕНИЕ

Не переполняйте топливный бак; не заправляйте бак доверху, если собираетесь оставить снегоход в теплом месте. При увеличении температуры топлива расширяется и может вытечь.

7. Плотно заверните пробку по часовой стрелке.

⚠ ПРЕДОСТЕРЕЖЕНИЕ

Вытирайте все потеки топлива с корпуса снегохода.

ПРИМЕЧАНИЕ: Пока крышка топливного бака не закрыта и не затянута как следует, не садитесь на сиденье и не опирайтесь на него.

ИНЖЕКЦИОННОЕ МАСЛО

Рекомендуемое инжекционное масло

МОДЕЛИ 550

| ДВИГАТЕЛЬ | РЕКОМЕНДУЕМОЕ ИНЖЕКЦИОННОЕ МАСЛО |
|-----------|--|
| 550F | XPS INJECTION OIL (P/N 619 590 100) |
| | XPS SYNTHETIC BLEND 2-STROKE OIL (P/N 619 590 103) |

ВНИМАНИЕ Двигатель снегохода сконструирован и прошёл эксплуатационные испытания с использованием масла BRP XPS™. Компания BRP настоятельно рекомендует на протяжении всего срока эксплуатации использовать масло XPS. Повреждения, вызванные использованием масла, которое не рекомендовано для данного двигателя, не будут устраняться в рамках гарантийного обслуживания.

ВНИМАНИЕ Запрещается использовать масла для подвесных моторов NMMA TC-W, TC-W2, TC-W3 или другие малозольные масла для 2-тактных двигателей.

МОДЕЛИ С ДВИГАТЕЛЕМ E-TEC

| РЕКОМЕНДУЕМОЕ ИНЖЕКЦИОННОЕ МАСЛО | | |
|----------------------------------|--|--|
| ДВИГАТЕЛИ | XPS SYNTHETIC BLEND 2-STROKE OIL (P/N 619 590 103) | XPS SYNTHETIC 2-STROKE OIL (P/N 619 590 106) |
| 600 HO E-TEC | ✓ | ✓ |
| 800R E-TEC | ✓ | ✓ |

ВНИМАНИЕ Двигатель снегохода сконструирован и прошёл эксплуатационные испытания с использованием масла BRP XPS™. Компания BRP настоятельно рекомендует на протяжении всего срока эксплуатации использовать масло XPS. Повреждения, вызванные использованием масла, которое не рекомендовано для данного двигателя, не будут устраняться в рамках гарантийного обслуживания.

Проверка уровня инжекционного масла

Резервуар системы смазки располагает-ся за правой боковой панелью. Операция открывания приведена в главе «КОРПУС/РАМА».

Следите, чтобы в резервуаре инжекционной системы смазки двигателя было достаточное количество рекомендованного масла.

ВНИМАНИЕ Проверяйте и, при необходимости, доводите до нормы уровень инжекционного масла при каждой заправке снегохода топливом.

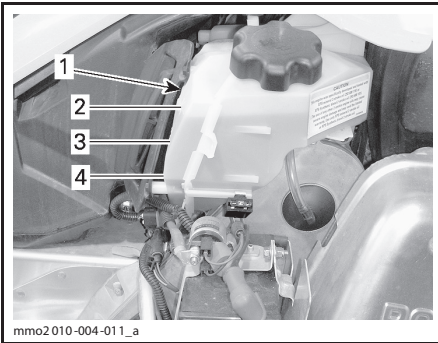

1. Резервуар инжекционной системы смазки
2. 3/4
3. 1/2
4. 1/4

Долив инжекционного масла

Снимите крышку резервуара системы смазки.

Долейте инжекционное масло. Не переполняйте масляный бак.

Установите и надёжно затяните крышку.

ВНИМАНИЕ Не перепутайте крышки топливного бака и масляного резервуара.

⚠ ПРЕДОСТЕРЕЖЕНИЕ

Вытирайте насухо все потеки масла. Масло является продуктом, опасным в пожарном отношении.

ОБКАТКА СНЕГОХОДА

Двигатель

▲ ОСТОРОЖНО Двигатель снегохода требует обкатки в течение 10 моточасов или на протяжении пробега около 500 км, прежде чем Вы сможете эксплуатировать снегоход на полную мощность.

Во время обкатки не следует открывать дроссельную заслонку более чем на три четверти. Однако в обкаточный период полезно давать снегоходу кратковременные разгоны и двигаться с различными скоростями.

▲ ОСТОРОЖНО Разгоны с полностью открытой дроссельной заслонкой, длительное движение на высокой скорости и перегрев двигателя противопоказаны для нормальной обкатки.

В течение периода обкатки:

- избегайте длительного полного открытия дроссельной заслонки;
- избегайте продолжительных ускорений;
- избегайте длительного движения с постоянной скоростью;
- не допускайте перегрева двигателя.

Однако в обкаточный период полезно давать снегоходу кратковременные разгоны и двигаться с различными скоростями.

В течение нескольких первых часов обкатки система управления двигателем контролирует некоторые параметры двигателя, что приводит к незначительному снижению мощности.

ТОЛЬКО ДВИГАТЕЛЬ 550

В период начальной приработки деталей нового двигателя следует добавить в топливо 500 мл рекомендованного моторного масла. Масло добавляют только один раз при первой полной заправке топливного бака. После обкатки двигателя необходимо очистить свечи зажигания.

МОДЕЛИ С ДВИГАТЕЛЕМ E-TEC

В течение заранее определённого периода система управления двигателем контролирует некоторые параметры двигателя.

Продолжительность периода обкатки определяется на основании данных о расходе топлива. Для проведения обкатки требуется израсходовать приблизительно два полных бака топлива.

В этот период:

- Эксплуатационные характеристики и режимы работы двигателя не оптимальны.
- Расход топлива увеличен.

Ремень вариатора

Новый ремень вариатора прирабатывается приблизительно на протяжении первых 50 км пробега. В течение этого периода следует избегать интенсивных разгонов и торможений снегохода, буксировки грузов, а также длительного движения с постоянной высокой скоростью.

В течение периода обкатки:

- избегайте активных ускорений/торможений;
- не перевозите и не буксируйте грузы;
- не двигайтесь на слишком высокой скорости.

Осмотр после наработки 10 моточасов

ПРИМЕЧАНИЕ: Техническое обслуживание снегохода после наработки первых 10 моточасов проводится за счёт владельца.

Как и любое технически сложное изделие, содержащее высокоточные узлы и детали, Ваш снегоход нуждается в проведении контрольного осмотра после наработки первых 10 моточасов или пробега 500 км, в зависимости от того, что наступит раньше. Для этого обратитесь к дилеру Lynx. Используйте осмотр, чтобы одновременно проконсультироваться и получить у специалистов ответы на вопросы, возникшие у Вас в период обкатки снегохода.

ОСНОВНЫЕ ОПЕРАЦИИ

Контрольный осмотр перед выездом

⚠ ПРЕДОСТЕРЕЖЕНИЕ

Контрольный осмотр — важная часть процедуры подготовки снегохода к выезду. Проверьте работоспособность основных элементов управления, средств защиты, механических узлов и деталей. Нарушение указанных требований ставит под угрозу Вашу безопасность во время поездки.

- Сметите снег, удалите лёд с корпуса, сиденья, подножек, рычагов и кнопок управления и контрольных приборов.
- Осветительные приборы — фары, габаритный фонарь и стоп-сигнал являются стандартной принадлежностью снегохода. Очистите осветительные приборы от грязи и снега, проверьте их работоспособность.
- Убедитесь, что гусеничная лента и направляющие катки не забиты льдом, который может мешать их вращению.

⚠ ПРЕДОСТЕРЕЖЕНИЕ

Во время проверки гусеничной ленты снегоход должен стоять на механической опоре с широким основанием. Пустите двигатель и слегка нажмите рычаг дроссельной заслонки — гусеничная лента должна двигаться с очень малой скоростью.

- Нажмите на рычаг тормоза и убедитесь, что тормозной механизм полностью включается до того, как рычаг коснётся рукоятки руля. После отпускания рычаг тормоза должен автоматически возвращаться в исходное положение.
- Проверьте функционирование стояночного тормоза. Приведите в действие стояночный тормоз, чтобы убедиться, что он функционирует нормально.
- Рычаг дроссельной заслонки должен двигаться плавно и самостоятельно возвращаться в исходное положение после отпускания.

⚠ ПРЕДОСТЕРЕЖЕНИЕ

Рычаг дроссельной заслонки должен перемещаться плавно и без заеданий. После отпускания рычаг должен самостоятельно возвращаться в исходное положение.

- Проверьте исправность и работу шнура безопасности (ключ DESS), выключателя двигателя, переключателя света фары (ближний/дальний), заднего габаритного фонаря, стоп-сигнала и сигнальных ламп.
- Проверьте исправность и функционирование лыж и рулевого управления снегохода. Руль и лыжи должны поворачиваться согласованно.
- Проверьте уровни топлива и моторного масла, а также убедитесь в отсутствии подтеканий указанных эксплуатационных жидкостей. Дозаправьте топливный и масляный баки. При обнаружении протечек обратитесь к дилеру Lynx.
- Проверьте и, при необходимости, очистите от снега предварительный фильтр глушителя шума впуска воздуха.
- Все багажные отделения должны быть закрыты и в них не должны располагаться тяжёлые и хрупкие предметы. Капот и боковые панели также должны быть закрыты.

⚠ ПРЕДОСТЕРЕЖЕНИЕ

Все регулируемые узлы и системы должны быть настроены оптимальным образом. Надёжно затяните крепёжные элементы.

- Начиная движение, убедитесь, что перед снегоходом и позади него нет людей и препятствий. Начиная движение, убедитесь, что перед снегоходом и позади него нет людей и препятствий.
- Ваша экипировка должна соответствовать погодным условиям. Рекомендуем приобрести предметы одежды, специально предназначенные для езды на снегоходе.

КОНТРОЛЬНЫЙ ЛИСТ ПРОВЕДЕНИЯ ОСМОТРА ПЕРЕД ВЫЕЗДОМ

| УЗЕЛ, СИСТЕМА | ОПЕРАЦИЯ | ✓ |
|---|---|---|
| Корпус, сиденье, подножки, осветительные и контрольные приборы, органы управления | Очистить от снега и льда. | |
| Гусеница и направляющие катки | Проверить свободу движения. | |
| Рычаг тормоза | Проверить работоспособность. | |
| Стояночный тормоз | Проверить работоспособность. | |
| Рычаг дроссельной заслонки | Проверить работоспособность. | |
| Переключатели и осветительные приборы | Проверить работоспособность. Шнур безопасности должен быть прикреплен к одежде водителя. | |
| Лыжи и рулевое управление | Проверить свободу перемещения и работоспособность. | |
| Топливо и масло | Проверить уровни жидкостей и отсутствие утечек. | |
| Предварительный фильтр глушителя шума впуска воздуха | Очистить от снега и льда. | |
| Регулируемые узлы | Проверить оптимальность регулировок и надёжность затяжки крепёжных элементов. | |
| Багажное отделение | Проверить надёжность запоров крышек, отсутствие тяжёлых и хрупких предметов. | |
| Расположение снегохода | Проверить отсутствие людей и препятствий перед снегоходом и позади него. Начиная движение, убедитесь, что перед снегоходом и позади него нет людей и препятствий. | |
| Одежда | Ваша экипировка должна соответствовать погодным условиям. Рекомендуем приобрести предметы одежды, специально предназначенные для езды на снегоходе. | |

Пуск двигателя**Последовательность действий**

1. Задействуйте стояночный тормоз.
2. Убедитесь в нормальном функционировании рычага дроссельной заслонки.
3. Наденьте шлем.
4. Проверьте, пристегнут ли шнур безопасности к петле на одежде и надёжно ли крепление колпачка (ключа DESS) на выключателе.
5. Убедитесь, что выключатель двигателя установлен в положение ON (вкл.).
6. Установите воздушную заслонку в положение, соответствующее температуре наружного воздуха. См. раздел «ИСПОЛЬЗОВАНИЕ ВОЗДУШНОЙ ЗАСЛОНКИ (МОДЕЛИ 550)» ниже (модели 550).

7. Запустите двигатель как описано ниже.

⚠ ПРЕДОСТЕРЕЖЕНИЕ

При пуске двигателя не нажимайте рычаг дроссельной заслонки.

8. Отпустите стояночный тормоз.

ПРИМЕЧАНИЕ: После запуска холодного двигателя не отключайте стояночный тормоз. Выполните процедуру «ПРОГРЕВ СНЕГОХОДА», см. ниже.

Запуск двигателя с использованием ручного стартера**МОДЕЛИ 550**

1. Установите ключ зажигания в положение «ON».

2. Крепко обхватите и медленно тяните рукоятку ручного стартера, пока не почувствуете возросшего сопротивления своему усилию, после чего энергично дерните рукоятку — двигатель должен запуститься.

МОДЕЛИ С ДВИГАТЕЛЕМ E-TEC

Крепко обхватите и медленно тяните рукоятку ручного стартера, пока не почувствуете возросшего сопротивления своему усилию, после чего энергично дерните рукоятку — двигатель должен запуститься.

⚠ ПРЕДОСТЕРЕЖЕНИЕ

При запуске двигателя не нажимайте рычаг дроссельной заслонки.

Пуск двигателя электрическим стартером МОДЕЛИ 550

1. Для включения стартера поверните ключ в замке зажигания по часовой стрелке.

ПРИМЕЧАНИЕ: Если по каким-либо причинам двигатель не запускается с помощью электрического стартера, запустите двигатель с помощью ручного стартера.

ВНИМАНИЕ Не включайте электрический стартер более чем на 10 секунд. Перед повторной попыткой пуска двигателя необходимо сделать паузу, чтобы дать возможность стартеру остыть.

2. Отключите стояночный тормоз.

ПРИМЕЧАНИЕ: После запуска холодного двигателя не отключайте стояночный тормоз. Выполните процедуру «ПРОГРЕВ СЕГОХОДА», см. ниже.

E-TEC

Нажмите кнопку START/RER для включения электрического стартера и запустите двигатель.

После того как двигатель будет запущен, незамедлительно отпустите кнопку.

⚠ ПРЕДОСТЕРЕЖЕНИЕ

При запуске двигателя не нажимайте рычаг дроссельной заслонки.

⚠ ОСТОРОЖНО Не включайте электрический стартер более чем на 10 секунд. Перед повторной попыткой пуска двигателя необходимо сделать паузу, чтобы дать возможность стартеру остыть. Если продолжать удерживать ключ в положении «START» после запуска двигателя, то возможна поломка деталей стартера.

ПРИМЕЧАНИЕ: Если по каким-либо причинам двигатель не запускается, запустите двигатель с помощью ручного стартера.

Запуск карбюраторного двигателя (модели 550)

Последовательность действий

1. Убедитесь в нормальном функционировании рычага дроссельной заслонки.
2. Проверьте, пристегнут ли шнур безопасности к петле на одежде и надёжно ли крепление колпачка (ключа DESS) на выключателе.
3. Убедитесь, что выключатель двигателя установлен в положение ON (вкл.).
4. Установите воздушную заслонку в положение, соответствующее температуре наружного воздуха как описано ниже.

Использование воздушной заслонки (модели 550)

Пуск холодного двигателя при температуре ниже -10°C

ПРИМЕЧАНИЕ: Не нажимайте на рычаг дросселя, когда воздушная заслонка закрыта.

Установите рычаг воздушной заслонки в положение «3» и запустите двигатель.

ПРИМЕЧАНИЕ: Прогрейте заработавший двигатель на высоких холостых оборотах, пока они не начнут уменьшаться. После этого верните рычаг воздушной заслонки в положение OFF, чтобы обеспечить подачу нормального состава топливовоздушной смеси.

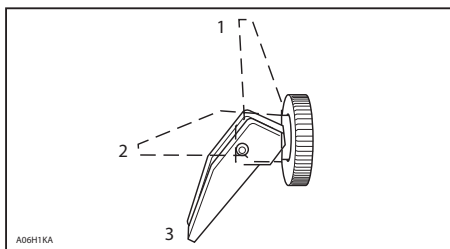

1. OFF (выкл.)
2. Положение 2
3. Положение 3

Пуск холодного двигателя при температуре выше -10°C

Установите рычаг воздушной заслонки в положение «2» и запустите двигатель.

ПРИМЕЧАНИЕ: После того как двигатель заработает, верните рычаг воздушной заслонки в положение «OFF», чтобы обеспечить подачу нормального состава топливовоздушной смеси.

Пуск прогретого двигателя

Пусть двигатель, не прикрывая воздушную заслонку. Если двигатель не начал работать после двух попыток с использованием ручного стартера или после двух включений электрического стартера (по 5 секунд), поверните рычаг воздушной заслонки в положение «2». Пусть двигатель, не нажимая рычаг дросселя. Когда двигатель заработает, полностью откройте воздушную заслонку (положение OFF).

Прогрев снегохода

Перед каждой поездкой необходимо прогреть снегоход в следующем порядке:

1. Запустите двигатель как описано в разделе «ПУСК ДВИГАТЕЛЯ».
2. Дайте двигателю поработать на холостом ходу в течение 1—2 минут.

МОДЕЛИ 550

ПРИМЕЧАНИЕ: Не допускайте работы двигателя на оборотах холостого хода более 10 минут.

МОДЕЛИ С ДВИГАТЕЛЕМ E-TEC

ПРИМЕЧАНИЕ: Двигатель останавливается приблизительно после 12 минут работы на холостом ходу (кроме моделей 550).

ВСЕ МОДЕЛИ

3. Снимите снегоход со стояночного тормоза.
4. Нажимайте рычаг дроссельной заслонки, пока не включится ведущий шкив. Первые две три минуты двигайтесь с низкой скоростью.

ВНИМАНИЕ Если после нажатия рычага дроссельной заслонки снегоход не пришёл в движение, заглушите двигатель, снимите колпачок шнура безопасности с выключателя и выполните следующее:

- Проверьте, не застряли ли не примёрзли ли лыжи. Поднимите и отпустите поочерёдно каждую лыжу.
- Проверьте, не застряла ли гусеница. Поднимите заднюю часть снегохода, чтобы гусеница оторвалась от земли. Затем опустите.
- Проверьте, что в гусенице нет образований снега или льда, которые могут помешать её вращению. Очистите при необходимости.

▲ ОСТОРОЖНО Избегайте получения травм, при поднимании снегохода применяйте правильную технику подъёма — используйте силу ног. Не поднимайте заднюю часть снегохода, если у Вас для этого недостаточно сил.

▲ ПРЕДОСТЕРЕЖЕНИЕ

Не вставляйте перед снегоходом, а также не производите никаких действий с гусеницей или задней подвеской, не убедившись, что колпачок шнура безопасности снят с выключателя.

ПРИМЕЧАНИЕ: На моделях с двигателем E-TEC процесс прогрева двигателя контролируется электронной системой управления. Во время прогрева двигателя (до 10 минут, в зависимости от температуры воздуха) частота вращения коленчатого вала ограничена.

Включение заднего хода

При нажатии кнопки включения реверса, при работающем двигателе, частота вращения коленчатого вала будет снижена почти до полной остановки, после чего произойдёт изменение угла опережения зажигания и коленчатый вал начнёт вращаться в противоположную сторону.

- После остановки двигателя и при его последующем запуске коленчатый вал двигателя начнёт вращаться в нормальном направлении (для движения снегохода вперёд).
- Процедура переключения будет иметь место, только если двигатель работает.
- Если коленчатый вал двигателя вращается с частотой превышающей 4300 об/мин, функция включения реверса будет не активна.
- Перед включением реверса рекомендуется прогреть двигатель до рабочей температуры.

Включение передачи заднего хода

⚠ ПРЕДОСТЕРЕЖЕНИЕ

Включение электронного реверса на данных моделях снегохода осуществляется нажатием кнопки RER при работающем двигателе. Выждите, пока активируется звуковой сигнал и включится сигнальная лампа реверса на информационном центре, прежде чем нажать рычаг дроссельной заслонки. Скорость движения задним ходом не ограничена. Соблюдайте осторожность, движение задним ходом с высокой скоростью может стать причиной потери снегоходом устойчивости. Полностью остановите снегоход, прежде чем нажать кнопку RER. Перед включением передачи заднего хода, оставаясь на сиденье, нажмите рычаг тормоза. Прежде чем начать движение назад, убедитесь, что позади снегохода отсутствуют люди или какие-либо препятствия.

Убедившись, что снегоход полностью остановлен, а его двигатель работает на оборотах холостого хода, нажмите и отпустите кнопку включения реверса (RER).

При включении электронного реверса соответствующая сигнальная лампа (RER) будет мигать.

Медленно и плавно нажмите рычаг дроссельной заслонки. После включения ведомого шкива вариатора осторожно ускоряйтесь.

Включение передачи переднего хода

Убедившись, что снегоход полностью остановлен, а его двигатель работает на оборотах холостого хода, нажмите и отпустите кнопку включения реверса (RER).

Контрольная лампа режима реверса погаснет.

Медленно и плавно нажмите рычаг дроссельной заслонки. После включения ведомого шкива вариатора осторожно ускоряйтесь.

Остановка двигателя

Отпустите рычаг дроссельной заслонки, дождитесь, когда двигатель перейдёт на обороты холостого хода.

Остановите двигатель с помощью выключателя двигателя или, сняв колпачок шнура безопасности (ключ DESS) с контактного устройства.

⚠ ПРЕДОСТЕРЕЖЕНИЕ

Когда снегоход не используется, всегда снимайте колпачок шнура безопасности (ключ DESS) с контактного устройства — это большое искушение для детей и угонщиков.

Заключительные операции после поездки

Остановите двигатель. Поднимите заднюю часть снегохода и поставьте её на механическую опору с широким основанием.

Удалите снег и лёд с задней и передней подвесок, гусеницы, рулевого привода и лыж.

Оставляя снегоход на ночь (или на более длительное время), накройте его чехлом. Это защитит снегоход от замерзания и позволит надолго сохранить его привлекательный внешний вид.

ОСОБЫЕ УСЛОВИЯ ЭКСПЛУАТАЦИИ

Высокогорье

▲ ОСТОРОЖНО Пренебрежение перекалибровкой может стать причиной серьёзного повреждения двигателя.

Обратитесь к авторизованному дилеру Lynx.

Движение в условиях низких температур

МОДЕЛИ С КАРБЮРАТОРНЫМ ДВИГАТЕЛЕМ

Все заводские регулировки выполнены для температуры окружающей среды -20°C . Эти же регулировки успешно работают и в более тёплую погоду.

▲ ОСТОРОЖНО Если снегоход эксплуатируется при температуре окружающей среды ниже -20°C , то во избежание поломок двигателя необходимо заново откалибровать карбюратор (-ы). Обратитесь к авторизованному дилеру Lynx.

Также см. раздел «**ВЫСОКОГОРЬЕ**».

Аварийный пуск двигателя

В случае необходимости двигатель может быть пущен при помощи аварийного пускового шнура, который входит в состав возможного комплекта инструментов.

Снимите защитный кожух ремня вариатора.

▲ ПРЕДОСТЕРЕЖЕНИЕ

Не наматывайте пусковой шнур на кисть руки. Держите шнур за рукоятку. Не прибегайте к аварийному пуску двигателя без крайней необходимости. При первой же возможности устраните неисправность снегохода.

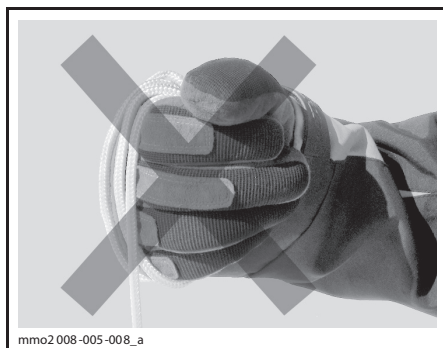

mмо2 008-005-008_a

Привяжите один конец пускового шнура к рукоятке.

ПРИМЕЧАНИЕ: В качестве рукоятки можно использовать свечной ключ из возможного комплекта инструментов.

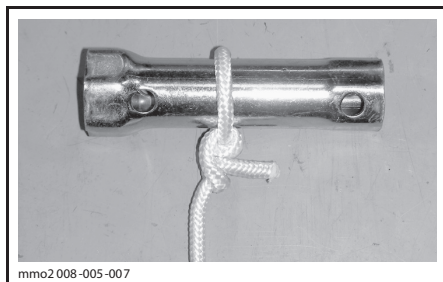

mмо2 008-005-007

Другой конец шнура привяжите к пусковому зажиму, который входит в комплект инструментов.

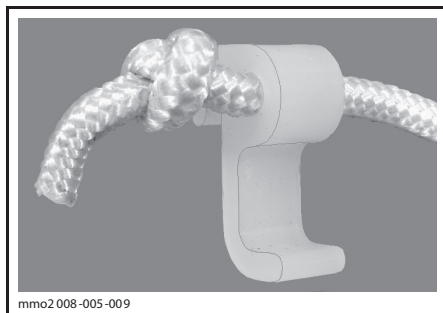

mмо2 008-005-009

Закрепите зажим на ведущем шкиве.

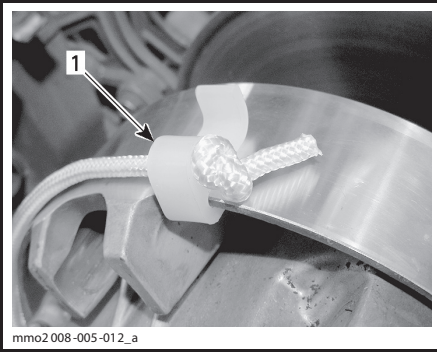

1. Расположение зажима

Пусковой шнур плотно намотайте на ведущий шкив вариатора. Во время запуска двигателя шкив вариатора должен вращаться против часовой стрелки.

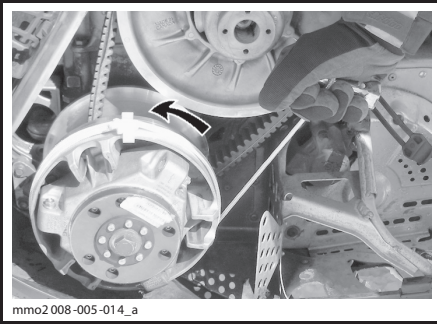

Резко дерните за пусковой шнур так, чтобы он размотался и в конце соскочил с ведущего шкива.

Запустите двигатель, так как будто вы запускаете его с помощью ручного стартера.

⚠ ПРЕДОСТЕРЕЖЕНИЕ

После аварийного пуска не устанавливайте защитный кожух ремня вариатора. Двигаясь на небольшой скорости, вернитесь на базу для устранения неисправности.

Буксировка груза

Для буксировки каких-либо грузов с помощью снегохода используйте жёсткую буксирную тягу. Буксируемый объект должен иметь светоотражатели на обеих боковых сторонах и сзади. Ознакомьтесь с требованиями местного законодательства в части, касающейся применения стоп-сигналов при буксировке.

⚠ ПРЕДОСТЕРЕЖЕНИЕ

Использование каната для буксировки груза запрещено. Используйте жёсткую буксирную штангу. Груз, буксируемый на канате, может врезаться в снегоход при внезапном торможении или на склоне и опрокинуть его.

Буксировка другого снегохода

Неисправный снегоход буксируйте на жёсткой буксирной тяге. Снимите ремень вариатора с неисправного снегохода и буксируйте его на умеренной скорости.

⚠ ОСТОРОЖНО Во избежание повреждения ремня и поломки деталей системы привода обязательно снимайте приводной ремень с буксируемого снегохода.

В исключительных случаях вместо жёсткой сцепки можно использовать буксировочный канат, но при этом необходимо принять самые строгие меры предосторожности и быть особо внимательным во время движения. Следует учитывать, что в некоторых областях такой вид буксировки может оказаться вне закона. Проконсультируйтесь с представителями местных органов власти.

Снимите приводной ремень, закрепите канат на стойках (опорах) лыж. На буксируемом снегоходе должен находиться человек, который будет следить за движением и, при необходимости, затормаживать ход. Буксируйте снегоход на самой малой скорости.

⚠ ОСТОРОЖНО Во избежание поломки рулевой системы не крепите буксировочный канат в проушинах (рукоятках) лыж.

⚠ ПРЕДОСТЕРЕЖЕНИЕ

Во время буксировки неисправного снегохода двигайтесь на самой малой скорости, примите все необходимые меры предосторожности и будьте предельно внимательны. Двигайтесь медленно с особой осторожностью.

Транспортировка снегохода

Проверьте плотность затяжки крышек масляного резервуара и топливного бака.

Трейлер с наклоняемой платформой, на котором Вы собираетесь перевозить свою машину, необходимо оборудовать подъёмным механизмом. Не загоняйте снегоход на платформу своим ходом. Это часто заканчивается авариями и несчастными случаями. С помощью строп надёжно закрепите снегоход, спереди и сзади, на платформе транспортного средства. Не пренебрегайте креплением даже при перевозке на близкое расстояние. Проверьте надёжность крепления всех приборов и оборудования. Накройте снегоход чехлом, чтобы дорожная грязь не повредила его механизмы.

Оборудование трейлера должно отвечать требованиям, предъявляемым к перевозочным средствам в Вашем регионе. Убедитесь в надёжности буксирной сцепки и цепей, проверьте функционирование тормозов, сигналов поворота и габаритных огней.

РЕГУЛИРОВКИ ПОДВЕСКИ

Управляемость и плавность хода Вашего снегохода зависят от регулировки подвески.

Выбор оптимального сочетания параметров подвески определяется нагрузкой снегохода, массой водителя, особенностями индивидуального стиля вождения и субъективными предпочтениями, скоростным режимом и состоянием трассы.

Регулируемая подвеска

ПРИМЕЧАНИЕ: Некоторые из описываемых регулировок подвески могут не применяться на Вашем снегоходе. Используйте специальный ключ, входящий в возимый комплект инструментов (НЕКОТОРЫЕ МОДЕЛИ).

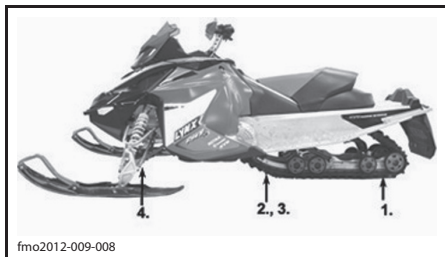

fmo2012-009-008

1. Задние пружины — плавность хода, высота подвески
2. Центральная пружина — управляемость
3. Ленточный ограничитель — перераспределение веса
4. Передние амортизаторы — управляемость

Регулировка подвески

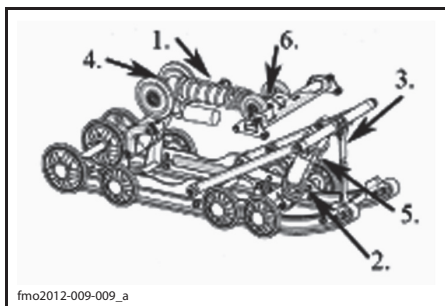

fmo2012-009-009_a

ТИПОВОЙ ВАРИАНТ — ПОДВЕСКА PPS

1. Задние пружины регулируются для обеспечения комфорта и изменения высоты подвески
2. Центральная пружина — управляемость
3. Ленточный ограничитель — перераспределение веса
4. Задний амортизатор — усилие демпфирования
5. Центральный амортизатор — усилие демпфирования (не виден на рис.)
6. Регулировка усилия демпфирования хода отбоя

Ниже приведены основные положения по тонкой настройке подвески.

Рекомендуем начать с заводской установки и затем поочередно изменять по одному регулируемому параметру подвески. Например, после регулировки передних пружин, возможно, потребуется заново отрегулировать центральную пружину. Каждый шаг настройки подвески необходимо проверить тестовым пробегом на снегоходе в идентичных условиях: трасса, состояние снежного покрова, скорость движения, положение водителя на сиденье и т. д. должны быть одинаковыми. Последовательно и в полном объеме выполните все регулировки до получения желаемого результата.

⚠ ПРЕДОСТЕРЕЖЕНИЕ

Всегда отсоединяйте шнур безопасности системы DESS (если иное не требуется по условиям проверки). Для выполнения регулировки выберите безопасное место вдали от снежных трасс. Перед регулировкой подвески лыж поднимите переднюю часть снегохода с помощью какого-либо подъемника. Прежде чем приступить к регулировке задней подвески, поднимите заднюю часть снегохода над опорной поверхностью и установите её на механическую опору с широким основанием и отражающим щитком.

⚠ ПРЕДОСТЕРЕЖЕНИЕ

Во избежание травм не пытайтесь поднять тяжёлый снегоход в одиночку. Пользуйтесь подъёмными устройствами и приспособлениями или позовите кого-нибудь на помощь. Прежде чем приступить к регулировке компонентов подвески, необходимо убедиться, что подъёмное устройство надёжно установлено и закреплено.

⚠ ОСТОРОЖНО Всякий раз после регулировки задней подвески проверьте и, при необходимости, регулируйте натяжение гусеницы.

Если при движении на снегоходе по самым неровным участкам трассы наблюдаются лишь лёгкие пробои подвески, значит, регулировка узлов подвески выполнена правильно.

ПРИМЕЧАНИЕ: Некоторые модели снегоходов на предприятии-изготовителе оборудуются амортизаторами Take/Apart (T/A). Они являются разборными и регулируемыми. Необходимо выполнять техническое обслуживание амортизаторов Take/Apart не реже одного раза в год или после 1500 км пробега (см. Регламент технического обслуживания). Обратитесь к авторизованному дилеру Lynx.

РЕГУЛИРОВКИ АМОРТИЗАТОРОВ

АМОРТИЗАТОР С РЕГУЛЯТОРОМ КОЛЬЦЕВОГО ТИПА

На некоторых моделях сначала необходимо отпустить стопорное кольцо, а затем повернуть регулировочное кольцо в необходимое положение.

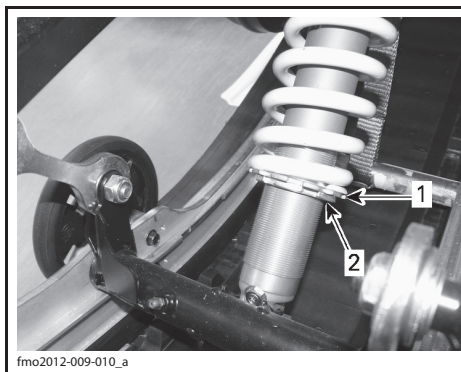

ТИПОВОЙ ВАРИАНТ

1. Увеличение и уменьшение предварительного натяжения пружины
2. Стопорное кольцо

Регулировка демпфирующего усилия амортизатора

На некоторых моделях вы также можете отрегулировать демпфирующее усилие амортизатора.

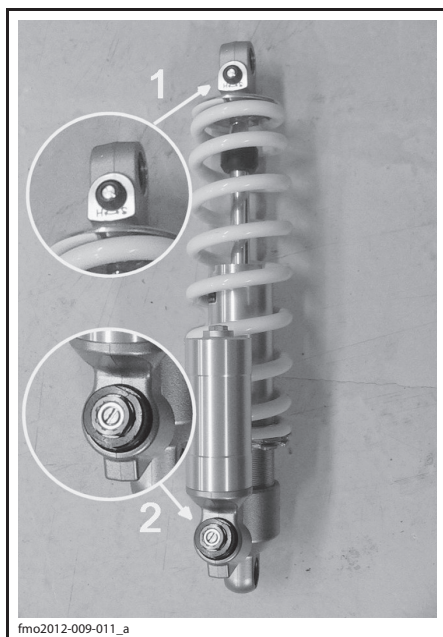

ТОЛЬКО НА НЕКОТОРЫХ МОДЕЛЯХ

1. Регулировка демпфирующего усилия хода отбоя
2. Регулировка демпфирующего усилия хода сжатия

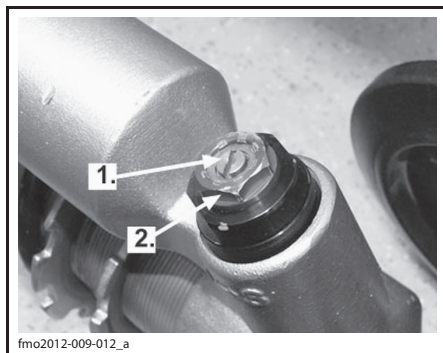

1. Регулировка демпфирующего усилия хода сжатия на низкой скорости (отвёртка с плоской рабочей частью)
2. Регулировка усилия демпфирования хода сжатия на высокой скорости (ключ 17 мм)

Вращение регулировочного винта [1] по часовой стрелке увеличивает усилие демпфирования на низкой скорости.

Вращение красной гайки [2] по часовой стрелке увеличивает усилие демпфирования на высокой скорости.

Данные регулировки не оказывают влияние на характеристики амортизатора при ходе отбоя.

Задние пружины — комфорт

ВАЖНО: Убедитесь, что все перевозимые предметы и груз, уложены в багажное отделение и на заднюю багажную площадку.

- Возьмитесь за задний бампер и поднимайте заднюю часть снегохода, пока ход подвески не будет полностью выбран.
- Считая от этой точки, после посадки водителя и пассажира (если применимо) задняя часть снегохода должна опуститься на 50—75 мм. Измерьте расстояние до заднего бампера, как показано на приведённом ниже рисунке.

⚠ ПРЕДОСТЕРЕЖЕНИЕ

Во избежание травм не пытайтесь поднять тяжёлый снегоход в одиночку. Пользуйтесь подъёмными устройствами и приспособлениями, позовите кого-нибудь на помощь.

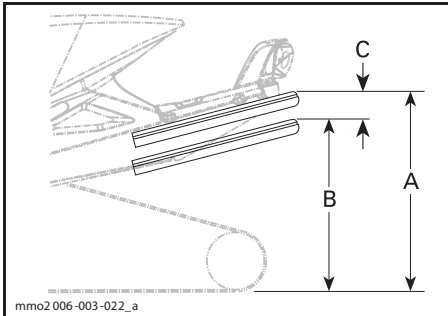

ТИПОВОЙ ВАРИАНТ — ПРАВИЛЬНАЯ РЕГУЛИРОВКА

- A. Подвеска растянута на полный ход
 B. Подвеска сжата под тяжестью водителя, пассажира (-ов) и груза
 C. Разница между замерами «А» и «В», см. таблицу ниже

Регулировка задних пружин

| Расстояние «С», мм | ПРИЧИНА | СПОСОБ УСТРАНЕНИЯ |
|--------------------|-----------------------------|---|
| 50—75 | | Регулировка не требуется |
| Более 75 | Слишком мягкая регулировка | Увеличить преднатяг (см. регулировка преднатяга) |
| Менее 50 | Слишком жёсткая регулировка | Уменьшить преднатяг (см. регулировка преднатяга). |

ПРИМЕЧАНИЕ: Модели Rave и Xtrim с дополнительным пассажирским сиденьем. При перевозке пассажира следует увеличить предварительный натяг задней пружины на 5—10 мм.

Центральная пружина — управляемость

- Совершите пробную поездку по трассе на средней скорости.
- Если рулевое управление чрезмерно затруднено или чрезмерно облегчено, отрегулируйте центральную пружину.

⚠ ПРЕДОСТЕРЕЖЕНИЕ

Перед проведением регулировки подвески, выполните следующее:

- Остановите снегоход в безопасном месте.
- Снимите колпачок шнура безопасности с выключателя двигателя.
- Установите заднюю часть снегохода на опору с широким основанием и специальным отражающим щитком.
- убедитесь, что подъёмное устройство стоит на прочном основании и надёжно закреплено.

Регулировка предварительного натяжения

| РЕГУЛИРОВКА ЦЕНТРАЛЬНОЙ ПРУЖИНЫ | | | | |
|---------------------------------|--------------|--------------------------------|-----------------------------|---------------------------------|
| УПРАВЛЯЕМОСТЬ | | | РЕГУЛИРОВКА | |
| СКОРОСТЬ ДВИЖЕНИЯ | руль | УПРАВЛЯЕМОСТЬ | ПРОБЛЕМА | СПОСОБ УСТРАНЕНИЯ |
| Средняя | Лёгкий | Нейтраль | Регулировка не требуется | |
| | Тяжёлый | Избыточная поворачиваемость | Слишком мягкая регулировка | Увеличить предварительный натяг |
| | Очень лёгкий | Недостаточная поворачиваемость | Слишком жёсткая регулировка | Уменьшить предварительный натяг |

Ленточный ограничитель — перераспределение веса

- Двигаясь на малой скорости, полностью нажмите рычаг акселератора, дав снегоходу полное ускорение.
- Обратите внимание на управляемость снегохода.
- При необходимости отрегулируйте ленточный ограничитель соответствующим образом.

⚠ ПРЕДОСТЕРЕЖЕНИЕ

Перед проведением регулировки подвески, выполните следующее:

- остановите снегоход в безопасном месте.
- снимите колпачок шнура безопасности с выключателя двигателя.
- поднимите заднюю часть снегохода над опорной поверхностью с помощью соответствующего подъёмного устройства
- убедитесь, что подъёмное устройство стоит на прочном основании и надёжно закреплено.

⚠ ОСТОРОЖНО После регулировки длины ленточного ограничителя необходимо отрегулировать натяжение гусеницы.

Регулировка длины ленточного ограничителя

| ЛЕНТОЧНЫЙ ОГРАНИЧИТЕЛЬ — ПЕРЕРАСПРЕДЕЛЕНИЕ ВЕСА | | | | |
|---|--------------------------------------|------------------------------|---|------------------------------|
| ПЕРЕРАСПРЕДЕЛЕНИЕ НАГРУЗКИ | | | РЕГУЛИРОВКИ | |
| УПРАВЛЯЕМОСТЬ | ГУСЕНИЦА | ЛЫЖИ | ПРОБЛЕМА | СПОСОБ УСТРАНЕНИЯ |
| Комфортная | Хорошее перераспределение веса | Небольшое давление | Регулировка не требуется | |
| Лёгкая | Чрезмерное перераспределение веса | Отрыв от опорной поверхности | Слишком длинный ленточный ограничитель | Уменьшите длину ограничителя |
| Тяжёлая | Недостаточное перераспределение веса | Большое давление | Слишком короткий ленточный ограничитель | Увеличить длину ограничителя |

Передние пружины — управляемость

- Двигаясь с умеренной скоростью, обратите внимание на управляемость снегохода.
- Отрегулируйте передние пружины соответствующим образом.

⚠ ПРЕДОСТЕРЕЖЕНИЕ

Перед проведением регулировки подвески, выполните следующее:

- остановите снегоход в безопасном месте.
- снимите колпачок шнура безопасности с выключателя двигателя.
- установите заднюю часть снегохода на опору с широким основанием и специальным отражающим щитком.
- убедитесь, что подъёмное устройство стоит на прочном основании и надёжно закреплено.

⚠ ПРЕДОСТЕРЕЖЕНИЕ

Пружины передней подвески должны иметь одинаковые регулировки.

Регулировка предварительного натяжения

| РЕГУЛИРОВКА ПЕРЕДНИХ ПРУЖИН | | | |
|-----------------------------|--------------|-----------------------------|---|
| УПРАВЛЯЕМОСТЬ | РУЛЬ | ПРОБЛЕМА | СПОСОБ УСТРАНЕНИЯ |
| Хорошая | Комфорт. | Регулировка не требуется | |
| Плохая | Очень лёгкий | Слишком мягкая регулировка | Увеличить предварительное натяжение |
| Плохая | Тяжёлый | Слишком жёсткая регулировка | Уменьшение предварительного натяжения пружины |

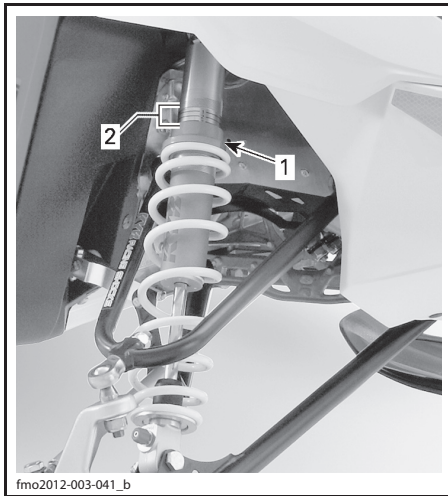

fmo2012-003-041_b

ПОКАЗАН КУВ 36 R

1. Регулировочное кольцо
2. Положения кольца

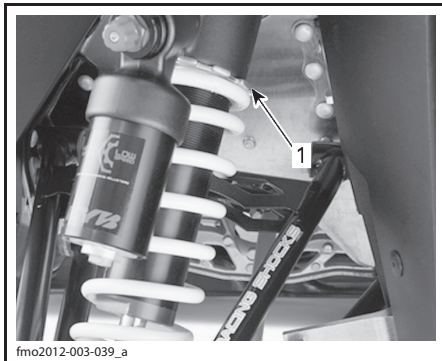

fmo2012-003-039_a

ПОКАЗАН КУВ 40 PB HLCR

1. Регулировочное кольцо

▲ ОСТОРОЖНО Убедитесь, что при подъёме передней части снегохода над опорной поверхностью сохраняется предварительное натяжение обеих передних пружин.

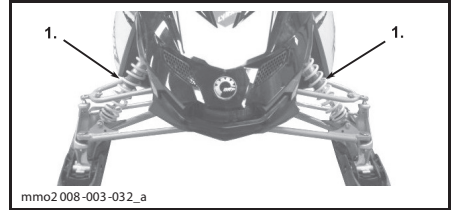

mmo2008-003-032_a

ПЕРЕДНЯЯ ПОДВЕСКА

1. Передние пружины — управляемость

Ниже приведены основные положения по тонкой настройке подвески.

Рекомендуем начать с заводской установки и затем поочерёдно изменять по одному регулируемому параметру подвески. Регулировки взаимосвязаны. Например, после регулировки передних пружин, возможно, потребуется заново отрегулировать центральную пружину. Каждый шаг настройки подвески необходимо проверить тестовым пробегом на снегоходе в идентичных условиях: трасса, состояние снежного покрова, скорость движения, положение водителя на сиденье и т. д. должны быть одинаковыми. Последовательно и в полном объёме выполните все регулировки до получения желаемого результата.

▲ ПРЕДОСТЕРЕЖЕНИЕ

Перед началом выполнения операций по регулировке и техническому обслуживанию снегохода всегда снимайте колпачок шнура безопасности (если не требуется иное) с контактного устройства. Для выполнения регулировки выберите безопасное место вдали от снегоходных трасс. Перед регулировкой подвески лыж поднимите переднюю часть снегохода с помощью какого-либо подъёмника. Прежде чем приступить к регулировке задней подвески, поднимите заднюю часть снегохода над опорной поверхностью и установите её на механическую опору с широким основанием и отражающим щитком.

⚠ ПРЕДОСТЕРЕЖЕНИЕ

Во избежание травм не пытайтесь поднять тяжёлый снегоход в одиночку. Пользуйтесь подъёмными устройствами и приспособлениями или позовите кого-нибудь на помощь. Прежде чем приступить к регулировке компонентов подвески, необходимо убедиться, что подъёмное устройство надёжно установлено и закреплено.

⚠ ОСТОРОЖНО Всякий раз после регулировки задней подвески проверяйте и, при необходимости, регулируйте натяжение гусеницы.

Демпфирующее усилие амортизаторов передней подвески**Регулировка демпфирующего усилия при ходе сжатия/отбоя**

Передние амортизаторы на указанных выше моделях имеют регулировку усилия демпфирования при ходе сжатия/отбоя.

Регулировка осуществляется вращением соответствующего регулятора. Вращение регулятора по часовой стрелке увеличивает демпфирующее усилие амортизатора (увеличение жёсткости).

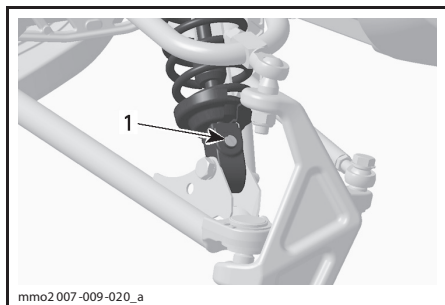

mmo2 007-009-020_a

ТИПОВОЙ ВАРИАНТ — РЕГУЛИРОВКА ДЕМПФИРУЮЩЕГО УСИЛИЯ ПРИ ХОДЕ ОТБОЯ

1. Регулятор демпфирующего усилия

Указания по регулировке подвески

| ПРОБЛЕМА | МЕТОДЫ УСТРАНЕНИЯ |
|---|--|
| «Рысканье» передней подвески | <p>Проверьте положение лыж и угол развала. Обратитесь к авторизованному дилеру Lух. Уменьшите давление лыж на опорную поверхность.</p> <ul style="list-style-type: none"> – Уменьшите предварительное натяжение пружин передней подвески. – Увеличьте предварительное натяжение центральной пружины. – Уменьшите предварительное натяжение задней пружины. |
| Создается впечатление, что снегоход поворачивается вокруг своего центра | <ul style="list-style-type: none"> – Уменьшите силу действия переднего рычага задней подвески. – Уменьшите предварительное натяжение центральной пружины. – Увеличьте предварительное натяжение задней пружины. – Увеличьте предварительное натяжение пружин передней подвески. |
| Рулевое управление затруднено | <ul style="list-style-type: none"> – Уменьшите давление лыж на опорную поверхность. – Уменьшите предварительное натяжение пружин передней подвески. – Увеличьте предварительное натяжение центральной пружины. |
| Задняя подвеска кажется слишком жёсткой | Уменьшите предварительное натяжение задней пружины. |
| Задняя часть снегохода кажется слишком мягкой | Увеличьте предварительное натяжение задней пружины. |
| Периодические «пробои» переднего амортизатора задней подвески | Увеличьте предварительное натяжение центральной пружины. |
| Сильная пробуксовка гусеницы в начале движения | Увеличьте длину ленточного ограничителя. |

Особенности движения по глубокому снегу

При движении по глубокому снегу может возникнуть необходимость в регулировке ленточного ограничителя, а также в перемене позы водителя с целью корректировки угла касания гусеницы с опорной поверхностью. Водитель, имеющий достаточные знания и опыт, всегда сможет подобрать самый оптимальный вариант регулировки с учётом состояния снежного покрова.

УКАЗАНИЯ ПО ПОИСКУ И УСТРАНЕНИЮ НЕИСПРАВНОСТЕЙ (550)

КОЛЕНЧАТЫЙ ВАЛ ПРОВОРАЧИВАЕТСЯ, НО ДВИГАТЕЛЬ НЕ ЗАПУСКАЕТСЯ

1. Выключатель двигателя установлен в положение «OFF» (выкл.) или колпачок шнура безопасности (ключ DESS) снят с контактного устройства.
 - *Переведите выключатель двигателя или ключ зажигания в положение «ON» и установите колпачок шнура безопасности на выключатель.*
2. Недостаточное обогащение рабочей смеси для пуска холодного двигателя.
 - *Проверьте уровень топлива в баке.*
 - *Убедитесь, что рукоятка воздушной заслонки используется правильно, см. «ИСПОЛЬЗОВАНИЕ ВОЗДУШНОЙ ЗАСЛОНКИ (МОДЕЛИ 550)» в разделе «ОСНОВНЫЕ ОПЕРАЦИИ».*
3. Перелив топлива (свеча зажигания «мокрая»).
 - *Не пользоваться воздушной заслонкой. Выверните мокрую свечу зажигания, установите выключатель двигателя в положение «OFF» и несколько раз проверните коленчатый вал двигателя. Установите чистую и сухую свечу зажигания.*
 - *Запустите двигатель в обычном порядке. Если по-прежнему наблюдается перелив топлива обратитесь к дилеру Lух.*
4. Топливо не поступает в двигатель (свеча зажигания «сухая»).
 - *Проверьте уровень топлива в баке. Убедитесь, что залито топливо надлежащего качества. Проверьте состояние топливопроводов и их соединений. Возможна неисправность топливного насоса или карбюратора, обратитесь к авторизованному дилеру Lух.*
5. Неисправны свечи или система зажигания (отсутствует искра между электродами свечи зажигания).
 - *Установите новые свечи и попробуйте запустить двигатель. Если двигатель не запускается, обратитесь к авторизованному дилеру Lух.*
6. Недостаточное компрессия в цилиндрах двигателя.
 - *При ручном пуске двигателя должна ощущаться пульсирующая усилие на рукоятке, что связано с движением поршней и периодическим сжатием воздуха в цилиндрах.*
 - *Если пульсация не ощущается, то компрессия в цилиндрах двигателя недостаточна. Обратитесь к авторизованному дилеру Lух.*

ПОТЕРЯ МОЩНОСТИ ДВИГАТЕЛЯ/СНЕГОХОД НЕ РАЗВИВАЕТ МАКСИМАЛЬНОЙ СКОРОСТИ

1. Загрязнена или неисправна свеча зажигания.
 - *См. пункт 5 раздела «КОЛЕНЧАТЫЙ ВАЛ ПРОВОРАЧИВАЕТСЯ, НО ДВИГАТЕЛЬ НЕ ЗАПУСКАЕТСЯ».*
2. Топливо не поступает в двигатель.
 - *См. пункт 4 раздела «КОЛЕНЧАТЫЙ ВАЛ ПРОВОРАЧИВАЕТСЯ, НО ДВИГАТЕЛЬ НЕ ЗАПУСКАЕТСЯ».*
3. Нарушена регулировка карбюратора.
 - *Обратитесь к авторизованному дилеру Lух.*
4. Изношен ремень вариатора.
 - *Уменьшение ширины ремня вариатора всего на 3 мм заметно сказывается на динамических свойствах снегохода.*
 - *Замените ремень.*
5. Не отрегулирована гусеница.
 - *Обратитесь к разделу «ТЕХНИЧЕСКОЕ ОБСЛУЖИВАНИЕ» и/или к авторизованному дилеру Lух для выполнения правильной регулировки гусеницы.*

ПОТЕРЯ МОЩНОСТИ ДВИГАТЕЛЯ/СНЕГОХОД НЕ РАЗВИВАЕТ МАКСИМАЛЬНОЙ СКОРОСТИ

6. Требуется техобслуживание ведущего и ведомого шкивов вариатора.
 - Обратитесь к авторизованному дилеру Lynx.
7. Перегрев двигателя
 - Проверить состояние и натяжение ремня вентилятора.
 - Проверить состояние охлаждающих ребер цилиндров. Очистить при необходимости.
 - Если двигатель продолжает перегреваться, обращайтесь к авторизованному дилеру Lynx.

РАБОТА ДВИГАТЕЛЯ СОПРОВОЖДАЕТСЯ ХЛОПКАМИ В СИСТЕМЕ ВЫПУСКА

1. Неисправна свеча зажигания (нагар).
 - См. пункт 5 раздела «КОЛЕНЧАТЫЙ ВАЛ ПРОВОРАЧИВАЕТСЯ, НО ДВИГАТЕЛЬ НЕ ЗАПУСКАЕТСЯ».
2. Перегрев двигателя.
 - См. пункт 7 раздела «ПОТЕРЯ МОЩНОСТИ ДВИГАТЕЛЯ/СНЕГОХОД НЕ РАЗВИВАЕТ МАКСИМАЛЬНУЮ СКОРОСТЬ».
3. Неправильный угол опережения зажигания или неисправность системы зажигания двигателя.
 - Обратитесь к авторизованному дилеру Lynx.

ПРОПУСК ЗАЖИГАНИЯ

1. Загрязнены/неисправны/изношены свечи зажигания.
 - Прочистить свечи зажигания. Проверить исправность свечей зажигания и соответствие их характеристик двигателю. При необходимости заменить свечи зажигания.
2. Двигатель расходует слишком много масла.
 - Неправильная регулировка масляного насоса, обращайтесь к авторизованному дилеру Lynx.
3. Наличие воды в топливе.
 - Опорожнить топливную систему. Заправить бак чистым топливом.

ОСТАНОВКА ДВИГАТЕЛЯ

1. Двигатель останавливается после продолжительной работы на оборотах холостого хода.
 - Не допускайте продолжительной работы двигателя на оборотах холостого хода. См. главу «ПРОГРЕВ СНЕГОХОДА» раздела «ОСНОВНЫЕ ОПЕРАЦИИ».

УКАЗАНИЯ ПО ПОИСКУ И УСТРАНЕНИЮ НЕИСПРАВНОСТЕЙ (600 НО E-TEC И 800R E-TEC)

ЭЛЕКТРИЧЕСКИЙ СТАРТЕР НЕ РАБОТАЕТ

1. Выключатель двигателя установлен в положение «OFF» (выкл.) или колпачок шнура безопасности (ключ DESS) снят с контактного устройства.
 - Переведите выключатель двигателя в положение «ON» (вкл.) и установите колпачок шнура безопасности (ключ DESS) на контактное устройство.
2. Во время пуска двигателя был нажат рычаг дроссельной заслонки.
 - Не используйте рычаг дроссельной заслонки во время пуска двигателя.

КОЛЕНЧАТЫЙ ВАЛ ДВИГАТЕЛЯ ВРАЩАЕТСЯ, НО ДВИГАТЕЛЬ НЕ ЗАПУСКАЕТСЯ

1. Отсутствует подача топлива в двигатель.
 - Проверить уровень топлива в баке, при необходимости, долейте топливо.
2. Слишком низкое бортовое напряжение.
 - Обратитесь к авторизованному дилеру Lynx.

ДВИГАТЕЛЬ НЕ РАЗВИВАЕТ ЧАСТОТУ ВРАЩЕНИЯ, ДОСТАТОЧНУЮ ДЛЯ ВКЛЮЧЕНИЯ ВАРИАТОРА

1. Система DESS не распознает код ключа DESS, расположенного в колпачке шнура безопасности. Сигнальная лампа DESS мигает (короткие звуковые сигналы, повторяющиеся с небольшой частотой).
 - Правильно установите колпачок шнура безопасности (ключ DESS) на контактное устройство.
2. Система DESS получила код, отличный от того, который запрограммирован в ней. Сигнальная лампа DESS мигает (быстрые короткие звуковые сигналы).
 - Установить шнур безопасности с кодом, запрограммированным для данного снегохода.

ПОТЕРЯ МОЩНОСТИ ДВИГАТЕЛЯ

1. Не завершена процедура прогрева двигателя.
 - В течение нескольких минут двигайтесь с низкой скоростью.
2. Не завершён период обкатки двигателя (E-TEC).
 - Дождитесь завершения периода обкатки.
3. Неправильная регулировка ведущего шкива вариатора.
 - Отрегулируйте ведущий шкив вариатора, см. раздел «ТЕХНИЧЕСКОЕ ОБСЛУЖИВАНИЕ».
4. Требуется техобслуживание ведущего и ведомого шкивов вариатора.
 - Обратитесь к авторизованному дилеру Lynx.
5. Перегрев двигателя
 - Проверьте уровень охлаждающей жидкости, см. раздел «ТЕХНИЧЕСКОЕ ОБСЛУЖИВАНИЕ».
 - Убедитесь, что теплообменник не загрязнён. Очистить при необходимости.
6. Изношен ремень вариатора.
 - Уменьшение ширины ремня вариатора всего на 3 мм заметно сказывается на динамических свойствах снегохода.
 - Замените ремень.
7. Не отрегулирована гусеница.
 - Обратитесь к разделу «ТЕХНИЧЕСКОЕ ОБСЛУЖИВАНИЕ» и/или к авторизованному дилеру Lynx для выполнения правильной регулировки гусеницы.

ПОТЕРЯ МОЩНОСТИ ДВИГАТЕЛЯ (ПРОДОЛЖЕНИЕ)

8. Неисправность RAVE-клапанов.
 - Обратитесь к авторизованному дилеру Lynx.
9. Слишком низкое давление топлива.
 - Обратитесь к авторизованному дилеру Lynx.

РАБОТА ДВИГАТЕЛЯ СОПРОВОЖДАЕТСЯ ХЛОПКАМИ В СИСТЕМЕ ВЫПУСКА

1. Перегрев двигателя.
 - См. пункт 5 раздела «ДВИГАТЕЛЬ НЕ РАЗВИВАЕТ ПОЛНОЙ МОЩНОСТИ».
2. Нарушен угол опережения зажигания или неисправна система зажигания.
 - Обратитесь к авторизованному дилеру Lynx.
3. Утечки в системе выпуска отработавших газов.
 - Обратитесь к авторизованному дилеру Lynx.
4. Слишком низкое давление топлива.
 - Обратитесь к авторизованному дилеру Lynx.

ПРОПУСК ЗАЖИГАНИЯ

1. Наличие воды в топливе.
 - Опорожнить топливную систему. Заправить бак чистым топливом.
2. Неисправность RAVE-клапанов.
 - Обратитесь к дилеру Lynx для проверки системы клапанов RAVE.

НЕ ФУНКЦИОНИРУЕТ ПОДОГРЕВ РУКОЯТОК РУЛЯ/РЫЧАГА ДРОССЕЛЬНОЙ ЗАСЛОНКИ

1. Слишком низкая частота вращения коленчатого вала двигателя.
 - Для функционирования подогрева частота вращения коленчатого вала двигателя должна превышать 2000 об/мин.

ОСТАНОВКА ДВИГАТЕЛЯ

1. Двигатель останавливается после продолжительной работы на оборотах холостого хода.
 - Не допускайте продолжительной работы двигателя на оборотах холостого хода. См. главу «ПРОГРЕВ СНЕГОХОДА» раздела «УКАЗАНИЯ ПО ЭКСПЛУАТАЦИИ».

ТЕХНИЧЕСКИЕ ХАРАКТЕРИСТИКИ

ПРИМЕЧАНИЕ: Придерживаясь политики постоянного совершенствования своей продукции и внедрения инновационных технологий, компания BRP оставляет за собой право на изменение технических характеристик, конструкции, дизайна и комплектации оборудованием выпускаемых изделий, при этом компания BRP не берет на себя обязательств произвести аналогичные изменения на ранее выпущенных изделиях.

| МОДЕЛЬ | RAVE | | XTRIM | |
|--|---|-----------|-------|--|
| | 550 | | 550 | |
| ДВИГАТЕЛЬ | | | | |
| Тип двигателя | Rotax 550SK, воздушное охлаждение, w-образный лепестковый клапан | | | |
| Количество цилиндров | 2 | | | |
| Рабочий объем, см ³ | 553,4 | | | |
| Диаметр цилиндра, мм | 76 | | | |
| Ход поршня, мм | 61 | | | |
| Максимальная частота вращения коленчатого вала, об/мин | 6800 | | | |
| Карбюратор | 2 × VM30, воздушная заслонка | | | |
| Система выпуска отработавших газов | Единая настроенная труба, глушитель | | | |
| Ремень вентилятора | 420 980 517 | | | |
| СИСТЕМА ПРИВОДА | | | | |
| Тип ведущего шкива вариатора | eDrive | | | |
| Тип ведомого шкива вариатора | QRS | | | |
| Ремень вариатора | 417 300 367 | | | |
| Включение вариатора, об/мин | 3900 | 3000 | | |
| Количество зубьев малой звёздочки | 21, сталь | 19, сталь | | |
| Количество зубьев большой звёздочки | 45 | | | |
| Количество зубьев ведущей звёздочки | 8 | | | |
| Тормозная система | Гидравлическая, тип R-EX T, привод от рычага | | | |
| Номинальная ширина гусеницы, мм | 380 | 406 | | |
| Номинальная длина гусеницы, мм | 3052 | 3705 | | |
| Высота профиля гусеницы | 25,4 | 39 | | |
| Регулировка гусеницы | Прогиб, мм | 30—35 | 40—45 | |
| | Усилие ⁽¹⁾ , кг | 7,3 | | |
| Центровка гусеницы | Равное расстояние между полозьями и направляющими гребнями гусеничной ленты с обеих сторон. | | | |
| ПОДВЕСКА | | | | |
| Передняя подвеска | A-LFS | | | |
| Передний амортизатор | HPG 36 | HPG 36 | | |
| Максимальный ход передней подвески, мм | 242 | | | |

| МОДЕЛЬ | | RAVE | XTRIM |
|--|-----------|-------------------------------------|----------------|
| | | 550 | 550 |
| ПОДВЕСКА (продолжение) | | | |
| Задняя подвеска | | PPS-3000 | PPS-3700 |
| Центральный амортизатор | | HPG 36 | HPG 36 |
| Задний амортизатор | | HPG 36 | HPG 36 |
| Максимальный ход задней подвески, мм | | 390 | |
| ЭЛЕКТРООБОРУДОВАНИЕ | | | |
| Электрооборудование | | 340 Вт при 6000 об/мин | |
| Лампы фары (дальний/ближний свет) | | 2 × 60/55 Вт (H4) | |
| Лампа заднего фонаря | | 21/5 Вт | |
| Свечи зажигания | Тип | NGK BR9ES | |
| | Зазор, мм | 0,45 ± 0,05 | |
| Предохранитель | | См. раздел «ПРЕДОХРАНИТЕЛИ». | |
| РАЗМЕРЫ И МАССА | | | |
| Общая длина, мм | | 2870 | 3230 |
| Общая ширина, мм | | 1225 | 1120 (1162) |
| Общая высота, мм | | 1130 | 1210 |
| «Сухая» масса, кг | | 193 | 209 |
| Лыжная колея, мм | | 1080 | 975 (+42 пер.) |
| ЭКСПЛУАТАЦИОННЫЕ ЖИДКОСТИ | | | |
| Рекомендуемое топливо | | Стандартный неэтилированный бензин | |
| Минимальное октановое число | RON | 95E E10 | |
| Рекомендуемое масло (двигатель) ⁽³⁾ | | XP-S 2 stroke mineral injection oil | |
| Тормозная жидкость | | DOT 4 | |
| Тип масла (картер цепной передачи/коробка передач) | | XP-S synthetic chaincase oil | |
| ЗАПРАВОЧНЫЕ ОБЪЁМЫ | | | |
| Ёмкость топливного бака, л | | 39 | |
| Ёмкость масляного бака, л | | 3,7 | |

- (1) Измеряется между накладкой полоза и внутренней нижней частью гусеницы при приложенном вертикальном усилии.
- (2) После установки нового ремня вариатора необходимо проверить его регулировку по высоте. Обратитесь к дилеру Lulx, чтобы проверить правильность выбора ремня для Вашей модели снегохода.
- (3) Важно: Несмотря на то, что допускается использование масла XP-S mineral 2-stroke injection oil или XP-S semi-synthetic 2-stroke injection oil, рекомендуется использовать масло XP-S Synthetic 2-stroke injection oil, которое позволит обеспечить лучшую защиту в экстремальных условиях.

ТЕХНИЧЕСКИЕ ХАРАКТЕРИСТИКИ

| МОДЕЛЬ | | RAVE SC 600 HO E-TEC/ RAVE RE 600 HO E-TEC/ XTRIM SC 600 HO E-TEC |
|--|--|---|
| ДВИГАТЕЛЬ | | |
| Тип двигателя | | Rotax 600 HO E-TEC, жидкостное охлаждение, лепестковые клапаны, 3D RAVE |
| Количество цилиндров | | 2 |
| Рабочий объём, см ³ | | 594,4 |
| Диаметр цилиндра, мм | | 72 |
| Ход поршня, мм | | 73 |
| Максимальная частота вращения коленчатого вала, об/мин | | 8100 |
| Подача топлива | | Непосредственный впрыск E-TEC |
| Система выпуска отработавших газов | | Единая настроенная труба, глушитель |
| СИСТЕМА ПРИВОДА | | |
| Тип ведущего шкива вариатора | | TRA III |
| Тип ведомого шкива вариатора | | QRS |
| Включение, об/мин | | 3400 |
| Ремень вариатора | | 417 300 383 ⁽³⁾ |
| Количество зубьев малой звёздочки | Rave SC 600 HO E-TEC | 25 |
| | Rave RE 600 HO E-TEC | 23 |
| | Xtrim SC 600 HO E-TEC | 22 |
| Количество зубьев большой звёздочки | Rave SC 600 HO E-TEC Rave RE 600 HO E-TEC | 45 |
| | Xtrim SC 600 HO E-TEC | 45 |
| Количество зубьев ведущей звёздочки | | 8 |
| Тормозная система | | Гидравлическая, тип RE-X |
| Номинальная ширина гусеницы, мм | Rave SC 600 HO E-TEC Rave RE 600 HO E-TEC | 380 |
| | Xtrim SC 600 HO E-TEC | 406 |

| МОДЕЛЬ | | RAVE SC 600 HO E-TEC/ RAVE RE 600 HO E-TEC/ XTRIM SC 600 HO E-TEC |
|--|---|---|
| СИСТЕМА ПРИВОДА (продолжение) | | |
| Номинальная длина гусеницы, мм | Rave SC 600 HO E-TEC | 3052 |
| | Rave RE 600 HO E-TEC | 3269 |
| | Xtrim SC 600 HO E-TEC | 3705 |
| Высота профиля гусеницы, мм | Rave SC 600 HO E-TEC | 32 |
| | Rave RE 600 HO E-TEC | 38 |
| | Xtrim SC 600 HO E-TEC | 39 |
| Натяжение гусеницы | Прогиб, мм Rave SC 600 HO E-TEC Rave RE 600 HO E-TEC | 30—35 |
| | Прогиб, мм Xtrim SC 600 HO E-TEC | 40—44 |
| | Усилие ⁽¹⁾ , кг | 7,3 кг |
| Центровка гусеницы | Равное расстояние между полозьями и направляющими гребнями гусеничной ленты с обеих сторон. | |
| ПОДВЕСКА | | |
| Передняя подвеска | | A-LFS |
| Передние амортизаторы | Rave SC 600 HO E-TEC Xtrim SC 600 HO E-TEC | KYB 36 R |
| | Rave RE 600 HO E-TEC | KYB 40 PB HLCR |
| Максимальный ход передней подвески, мм | | 242 |
| Задняя подвеска | Rave SC 600 HO E-TEC | PPS-3000 |
| | Rave RE 600 HO E-TEC | PPS-3300 |
| | Xtrim SC 600 HO E-TEC | PPS-3700 |
| Центральный амортизатор | Rave SC 600 HO E-TEC Xtrim SC 600 HO E-TEC | KYB 36 |
| | Rave RE 600 HO E-TEC | KYB 46 PB HLCR |

| МОДЕЛЬ | | RAVE SC 600 HO E-TEC/ RAVE RE 600 HO E-TEC/ XTRIM SC 600 HO E-TEC |
|--------------------------------------|-----------------------|---|
| ПОДВЕСКА (продолжение) | | |
| Задний амортизатор | Rave SC 600 HO E-TEC | KYB 46 PB |
| | Xtrim SC 600 HO E-TEC | KYB 46 |
| | Rave RE 600 HO E-TEC | KYB 46 PB HLCR |
| Максимальный ход задней подвески, мм | | 390 |
| ЭЛЕКТРООБОРУДОВАНИЕ | | |
| Электрооборудование | | 12 В/55 В/1200 Вт |
| Лампы фары (дальний/ближний свет) | | 2 × 60/55 Вт (H-4) |
| Задний фонарь | | Светодиодный |
| Свечи зажигания | Тип | NGK PZFR6F ⁽²⁾ |
| | Зазор | Не регулируется (0,8 +0/-0,1 мм) |
| | Момент затяжки | Операция установки подробно описана в разделе «СНЯТИЕ/УСТАНОВКА СВЕЧИ ЗАЖИГАНИЯ». |
| Предохранитель | | См. раздел «ПРЕДОХРАНИТЕЛИ». |

| МОДЕЛЬ | | RAVE SC 600 HO E-TEC/ RAVE RE 600 HO E-TEC/ XTRIM SC 600 HO E-TEC |
|---------------------------------------|--|---|
| РАЗМЕРЫ И МАССА | | |
| Общая длина, мм | Rave SC 600 HO E-TEC | 2870 |
| | Rave RE 600 HO E-TEC | 3000 |
| | Xtrim SC 600 HO E-TEC | 3230 |
| Общая ширина, мм | | 1225 (1183) |
| Общая высота, мм | Rave SC 600 HO E-TEC Rave RE 600 HO E-TEC | 1130 |
| | Xtrim SC 600 HO E-TEC | 1210 |
| | Rave SC 600 HO E-TEC | 206 |
| «Сухая» масса, кг | Rave RE 600 HO E-TEC | 219 |
| | Xtrim SC 600 HO E-TEC | 218 |
| | Rave SC 600 HO E-TEC Rave RE 600 HO E-TEC | 1080 |
| Лыжная колея, мм | Xtrim SC 600 HO E-TEC | 1080 (-42 per.) |
| | ЭКСПЛУАТАЦИОННЫЕ ЖИДКОСТИ | |
| Рекомендуемое топливо | | Стандартный неэтилированный бензин |
| Минимально допустимое октановое число | | 95 E (RON) E10 |
| Рекомендуемое масло (двигатель) | | См. раздел «ИНЖЕКЦИОННОЕ МАСЛО» |
| Тормозная жидкость | | DOT 4 |
| Тип масла (картер цепной передачи) | | XP-S synthetic chaincase oil |
| Охлаждающая жидкость | Смесь | 50% антифриза/50% дистиллированной воды. Используйте охлаждающую жидкость, специально предназначенную для алюминиевых двигателей |
| | Готовая охлаждающая жидкость | (P/N 219 700 362) 12 × 1 л |

| МОДЕЛЬ | RAVE SC 600 HO E-TEC/ RAVE RE 600 HO E-TEC/ XTRIM SC 600 HO E-TEC |
|----------------------------|---|
| ЗАПРАВОЧНЫЕ ОБЪЁМЫ | |
| Ёмкость топливного бака, л | 39 |
| Ёмкость масляного бака, л | 3,7 |

(1) Измеряется между накладкой полоза и внутренней нижней частью гусеницы при приложенном вертикальном усилии.

(2) ВНИМАНИЕ: Регулировка межэлектродного зазора данных свечей зажигания не допускается.

(3) После установки нового ремня вариатора необходимо проверить его регулировку по высоте. Обратитесь к дилеру Lynx, чтобы проверить правильность выбора ремня для Вашей модели снегохода.

| МОДЕЛЬ | | RAVE RE 800R E-TEC | XTRIM BOONDOCKER 800R E-TEC |
|--|----------------------------|---|--------------------------------|
| ДВИГАТЕЛЬ | | | |
| Тип двигателя | | Rotax 800R E-TEC | |
| Количество цилиндров | | 2 | |
| Рабочий объём, см ³ | | 799,5 | |
| Диаметр цилиндра, мм | | 82 | |
| Ход поршня, мм | | 76 | |
| Максимальная частота вращения коленчатого вала, об/мин | | 8000 | |
| Подача топлива | | Непосредственный впрыск E-TEC | |
| Система выпуска отработавших газов | | Единая настроенная труба, глушитель | |
| СИСТЕМА ПРИВОДА | | | |
| Тип ведущего шкива вариатора | | TRA 7 | |
| Тип ведомого шкива вариатора | | QRS | |
| Ремень вариатора | | 417 300 391 ⁽³⁾ | |
| Включение вариатора, об/мин | | 3800 | |
| Количество зубьев малой звёздочки | | 25 | 21 |
| Количество зубьев большой звёздочки | | 45 | |
| Количество зубьев ведущей звёздочки | | 8 | |
| Тормозная система | | Гидравлическая, тип R-EX T | |
| Номинальная ширина гусеницы, мм | | 380 | 406 |
| Номинальная длина гусеницы, мм | | 3269 | 3705 |
| Высота профиля гусеницы, мм | | 38 | 44 |
| Регулировка гусеницы | Прогиб, мм | 30—35 | 40—45 |
| | Усилие ⁽¹⁾ , кг | 7,3 | |
| Центровка гусеницы | | Равное расстояние между полозьями и направляющими гребнями гусеничной ленты с обеих сторон. | |

ТЕХНИЧЕСКИЕ ХАРАКТЕРИСТИКИ

| МОДЕЛЬ | | RAVE RE 800R E-TEC | XTRIM BOONDOCKER 800R E-TEC |
|--|-------|----------------------------------|--|
| ПОДВЕСКА | | | |
| Передняя подвеска | | A-LFS | A-LFS, стабилизатор поперечной устойчивости с возможностью быстрого отсоединения |
| Передний амортизатор | | KYB 40 PB HLCR | KYB 40 PB HLCR |
| Максимальный ход передней подвески, мм | | 242 | |
| Задняя подвеска | | PPS-3300 | PPS-3700 |
| Центральный амортизатор | | KYB 46 PB HLCR | KYB 36 |
| Задний амортизатор | | KYB 46 PB HLCR | KYB 46 PB HLCR |
| Максимальный ход задней подвески, мм | | 390 | |
| ЭЛЕКТРООБОРУДОВАНИЕ | | | |
| Электрооборудование | | 12 В/55 В/1200 Вт | |
| Лампы фары (дальний/ближний свет) | | 2 × 60/55 Вт (H-4) | |
| Задний фонарь | | Светодиодный | |
| Свечи зажигания | Тип | NGK PFR7AB ⁽²⁾ | |
| | Зазор | Не регулируется (0,80 ± 0,05) мм | |
| Предохранитель | | См. раздел «ПРЕДОХРАНИТЕЛИ». | |
| РАЗМЕРЫ И МАССА | | | |
| Общая длина, мм | | 3000 | 3230 |
| Общая ширина, мм | | 1225 | 1120 (1162) |
| Общая высота, мм | | 1130 | |
| «Сухая» масса, кг | | 225 | 218 |
| Лыжная колея, мм | | 1080 | 975 (+42 пер.) |

| МОДЕЛЬ | | RAVE RE 800R E-TEC | XTRIM BOONDOCKER 800R E-TEC |
|--|-----|---|--------------------------------|
| ЭКСПЛУАТАЦИОННЫЕ ЖИДКОСТИ | | | |
| Рекомендуемое топливо | | Высококачественный неэтилированный бензин | |
| Минимальное октановое число | RON | 95E E10 | |
| Рекомендуемое масло (двигатель) ⁽³⁾ | | См. раздел «ИНЖЕКЦИОННОЕ МАСЛО» | |
| Тормозная жидкость | | DOT 4 | |
| Тип масла (картер цепной передачи/коробка передач) | | XP-S synthetic chaincase oil | |
| ЗАПРАВочНЫЕ ОБЪЕМЫ | | | |
| Ёмкость топливного бака, л | | 39 | |
| Ёмкость масляного бака, л | | 3,7 | |

(1) Измеряется между накладкой полоза и внутренней нижней частью гусеницы при приложенном вертикальном усилии.

(2) ВНИМАНИЕ: Регулировка межэлектродного зазора данных свечей зажигания не допускается.

(3) После установки нового ремня вариатора необходимо проверить его регулировку по высоте. Обратитесь к дилеру Lynx, чтобы проверить правильность выбора ремня для Вашей модели снегохода.

| МОДЕЛЬ | | 49 RANGER 600 HO E-TEC |
|--|---|------------------------|
| ДВИГАТЕЛЬ | | |
| Тип двигателя | Rotax 600 HO E-TEC, жидкостное охлаждение, лепестковые клапаны, 3D RAVE | |
| Количество цилиндров | 2 | |
| Рабочий объём, см ³ | 594,4 | |
| Диаметр цилиндра, мм | 72 | |
| Ход поршня, мм | 73 | |
| Максимальная частота вращения коленчатого вала, об/мин | 8100 | |
| Подача топлива | Непосредственный впрыск E-TEC | |
| Система выпуска отработавших газов | Единая настроенная труба, глушитель | |
| СИСТЕМА ПРИВОДА | | |
| Тип ведущего шкива вариатора | TRA III | |
| Тип ведомого шкива вариатора | QRS | |
| Включение вариатора, об/мин | 3400 | |
| Ремень вариатора | 417 300 383 ⁽³⁾ | |
| Количество зубьев малой звёздочки | 25 | |
| Количество зубьев большой звёздочки | 45 | |
| Количество зубьев ведущей звёздочки | 8 | |
| Тормозная система | Гидравлическая, тип RE-X | |
| Номинальная ширина гусеницы | 406 | |
| Номинальная длина гусеницы | 3923 | |
| Высота профиля гусеницы | 39 мм | |
| Натяжение гусеницы | Прогиб, мм | 40—44 |
| | Усилие ⁽¹⁾ , кг | 7,3 |
| Центровка гусеницы | Равное расстояние между полозьями и направляющими гребнями гусеничной ленты с обеих сторон. | |

| МОДЕЛЬ | | 49 RANGER 600 HO E-TEC |
|--|----------------|---|
| ПОДВЕСКА | | |
| Передняя подвеска | | A-LFS |
| Передний амортизатор | | HPG 36 |
| Максимальный ход передней подвески, мм | | 190 |
| Задняя подвеска | | PPS 3900-A |
| Центральный амортизатор | | HPG 36 |
| Задний амортизатор | | HPG 36 |
| Максимальный ход задней подвески, мм | | 340 |
| ЭЛЕКТРООБОРУДОВАНИЕ | | |
| Электрооборудование | | 12 В/55 В/1200 Вт |
| Лампы фары (дальний/ближний свет) | | 2 × 60/55 Вт (H-4) |
| Задний фонарь | | Светодиодный |
| Свечи зажигания | Тип | NGK PZFR6F ⁽²⁾ |
| | Зазор | Не регулируется (0,8 +0/-0,1 мм) |
| | Момент затяжки | Операция установки подробно описана в разделе «СНЯТИЕ/УСТАНОВКА СВЕЧИ ЗАЖИГАНИЯ». |
| Предохранители | | См. раздел «ПРЕДОХРАНИТЕЛИ». |

| МОДЕЛЬ | | 49 RANGER 600 HO E-TEC |
|--|------------------------------|--|
| РАЗМЕРЫ И МАССА | | |
| Общая длина, мм | | 3230 |
| Общая ширина, мм | | 1070 (1112) |
| Общая высота (вкл. ветровое стекло), мм | | 1455 |
| «Сухая» масса, кг | | 231 |
| Лыжная колея, мм | | 1080 |
| | | 895 (per. +42) |
| ЭКСПЛУАТАЦИОННЫЕ ЖИДКОСТИ | | |
| Рекомендуемое топливо | | Стандартный неэтилированный бензин |
| Минимально допустимое октановое число | | 95 E (RON) E10 |
| Рекомендуемое масло (двигатель) | | См. раздел «ИНЖЕКЦИОННОЕ МАСЛО». |
| Тормозная жидкость | | DOT 4 |
| Тип масла (картер цепной передачи) | | XPS synthetic chaincase oil |
| Охлаждающая жидкость | Смесь | 50% антифриза/50% дистиллированной воды. Используйте охлаждающую жидкость, специально предназначенную для алюминиевых двигателей |
| | Готовая охлаждающая жидкость | (P/N 219 700 362) 12 × 1 л |
| ЗАПРАВОЧНЫЕ ОБЪЁМЫ | | |
| Ёмкость топливного бака, л | | 39 |
| Ёмкость масляного бака, л | | 3,7 |
| <p>(1) Измеряется между накладкой полоза и внутренней нижней частью гусеницы при приложенном вертикальном усилии.</p> <p>(2) ВНИМАНИЕ: Регулировка межэлектродного зазора данных свечей зажигания не допускается.</p> <p>(3) После установки нового ремня вариатора необходимо проверить его регулировку по высоте. Обратитесь к дилеру Lynx, чтобы проверить правильность выбора ремня для Вашей модели снегохода.</p> | | |

***ТЕХНИЧЕСКОЕ
ОБСЛУЖИВАНИЕ***

РЕГЛАМЕНТ ТЕХНИЧЕСКОГО ОБСЛУЖИВАНИЯ

ПРЕДОСТЕРЕЖЕНИЕ

Техническое обслуживание компонентов и систем, не включённых в настоящий раздел, рекомендуем проводить у авторизованного дилера Lynx. Все операции ТО, если не оговорено особо, проводятся при выключенном, остывшем двигателе. Перед началом операций по регулировке и техническому обслуживанию снегохода снимите колпачок шнура безопасности (если не требуется иное) с контактного устройства. Для выполнения регулировки выберите безопасное место вдали от снеговых трасс.

ПРЕДОСТЕРЕЖЕНИЕ

Обратите внимание на предостережения, которые приведены в настоящем Руководстве и касаются проверяемых узлов и систем снегохода. Неисправные детали замените подлинными деталями компании BRP или рекомендованными деталями с аналогичными характеристиками.

Некоторые операции технического обслуживания (ТО) могут не иметь отношения к вашей модели снегохода. Для получения более подробной информации обратитесь к авторизованному дилеру Lynx.

КОНТРОЛЬНЫЙ ОСМОТР СНЕГОХОДА ПОСЛЕ ОБКАТКИ

Снегоход нуждается в проведении контрольного осмотра после наработки первых 10 моточасов (или после первых 500 километров пробега — в зависимости от того, что наступит раньше). Проведите осмотр у авторизованного дилера Lynx. Проведение контрольного осмотра очень важно — не следует пренебрегать им.

ПРИМЕЧАНИЕ: Контрольный осмотр снегохода после обкатки проводится за счёт владельца снегохода.

| КОНТРОЛЬНЫЙ ОСМОТР СНЕГОХОДА ПОСЛЕ ОБКАТКИ (ДВУХТАКТНЫЕ ДВИГАТЕЛИ) |
|---|
| Проверить состояние опор двигателя |
| Проверить состояние системы выпуска отработавших газов и убедиться в отсутствии утечек |
| Затянуть болты крепления выпускного коллектора указанным моментом |
| Проверить уровень охлаждающей жидкости |
| Проверить состояние топливopроводов и соединений |
| Проверить трос привода дроссельной заслонки |
| Проверить регулировку масляного насоса инжекционной системы смазки (все, кроме E-TEC) |
| Проверить состояние ремня вариатора |
| Осмотреть ведущий шкив вариатора |
| Затянуть болт крепления ведущего шкива указанным моментом |
| Осмотреть ведомый шкив вариатора |
| Проверить состояние свечей зажигания (все, кроме E-TEC) |
| Отрегулировать натяжение и отцентровать гусеницу |
| Заменить масло в картере цепной передачи/коробке передач |
| Затянуть винты крепления крышки коробки передач, расположенные рядом с электрическим разъёмом датчика скорости, крутящим моментом 10 Н•м (только модели XU) |
| Отрегулировать натяжение приводной цепи (кроме моделей, оборудованных коробкой передач) |
| Проверить уровень тормозной жидкости |
| Проверить состояние тормозного шланга, накладок тормозных колодок и тормозного диска |
| Проверить состояние рулевого механизма |
| Проверить состояние лыж и коньков |
| Затянуть болты крепления элементов пирамидальной структуры рамы рекомендованным моментом |
| Проверить состояние передней подвески |
| Проверить состояние задней подвески и накладок опорных полозьев |
| Смазать переднюю и заднюю подвески |

РЕГЛАМЕНТ ТЕХНИЧЕСКОГО ОБСЛУЖИВАНИЯ (ДВУХТАКТНЫЕ ДВИГАТЕЛИ)

ПРИМЕЧАНИЕ: Регулярное проведение технического обслуживания в соответствии с регламентом не исключает необходимость проведения контрольного осмотра снегохода перед поездкой.

| КАЖДЫЕ 1500 КМ |
|---|
| Замена масла/обслуживание амортизаторов Т/А (разборных). Первый раз после 1500 км пробега, далее замена масла производится один раз в год или каждые 3000 км пробега. |
| Модели с цепной передачей: Отрегулировать приводную цепь |
| Модели с коробкой передач: проверить уровень масла |

| КАЖДЫЕ 3000 КМ ИЛИ 1 ГОД (В ЗАВИСИМОСТИ ОТ ТОГО, ЧТО НАСТУПИТ РАНЬШЕ) |
|---|
| Проверить состояние термозащитных кожухов |
| Проверить состояние опор двигателя |
| Проверить состояние системы выпуска отработавших газов и убедиться в отсутствии утечек |
| Проверить состояние крышки, шлангов и хомутов системы охлаждения. Убедиться в отсутствии утечек |
| Заменить свечи зажигания (за исключением E-TEC) |
| Очистить RAVE клапана |
| Проверить состояние электромагнитного клапана RAVE-клапанов |
| Отрегулировать упор двигателя |
| Осмотреть и очистить ведущий шкив вариатора |
| Затянуть болт крепления ведущего шкива указанным моментом |
| Очистить ведомый шкив вариатора |
| Отрегулировать натяжение и отцентровать гусеницу |
| Проверить состояние тормозного шланга, накладок тормозных колодок и тормозного диска |
| Проверить состояние рулевого механизма |
| Проверить состояние передней подвески |
| Проверить состояние задней подвески и ленточного ограничителя. Подвеска PPS: заменить ленточный ограничитель. |
| Смазать переднюю и заднюю подвески, если снегоход используется в условиях повышенной влажности (мокрый снег, дождь, лужи) |
| Смазать шлицевую часть первичного вала коробки передач (QRS) (модели XU) |

КАЖДЫЕ 6000 КМ ИЛИ 2 ГОДА (В ЗАВИСИМОСТИ ОТ ТОГО, ЧТО НАСТУПИТ РАНЬШЕ)

Осмотреть сетчатый фильтр топливного насоса и, при необходимости, заменить

Заменить свечи зажигания (только модели с двигателем 800 E-TEC)

Заменить тормозную жидкость

Проверить трос привода дроссельной заслонки

КАЖДЫЕ 10 000 КМ ИЛИ 3 ГОДА (В ЗАВИСИМОСТИ ОТ ТОГО, ЧТО НАСТУПИТ РАНЬШЕ)

Заменить масляный фильтр (E-TEC: Осмотреть сетчатый фильтр масляного насоса и, при необходимости, очистить его)

Заменить свечи зажигания (только модели с двигателем 600 E-TEC)

КАЖДЫЕ 5 ЛЕТ

Замените топливный фильтр, установленный на топливопроводе

Заменить охлаждающую жидкость

ПРЕДСЕЗОННАЯ ПОДГОТОВКА

| ПРЕДСЕЗОННАЯ ПОДГОТОВКА (ДВУХТАКТНЫЕ ДВИГАТЕЛИ) |
|---|
| Проверить состояние опор двигателя |
| Проверить состояние системы выпуска отработавших газов и убедиться в отсутствии утечек |
| Затянуть указанным моментом винты или гайки крепления выпускного патрубка |
| Заменить свечи зажигания (за исключением E-TEC) |
| Проверить состояние крышки расширительного бачка, шлангов и хомутов системы охлаждения |
| Проверить плотность охлаждающей жидкости |
| Проверить состояние сальника коленчатого вала со стороны РТО |
| Проверить состояние топливopроводов и соединений |
| Очистить и проверить состояние дроссельной заслонки |
| Проверить трос привода дроссельной заслонки |
| Проверить состояние ремня вариатора (выполнять регулировку по высоте при каждой замене ремня) |
| Очистить и выполнить осмотр ведущего шкива вариатора |
| Очистить и осмотреть ведомый шкив вариатора |
| Проверить состояние, отрегулировать натяжение и проверить центровку гусеницы |
| Отрегулировать натяжение приводной цепи (кроме моделей, оборудованных коробкой передач) |
| Заменить масло в картере цепной передачи/коробке передач |
| Проверить уровень тормозной жидкости |
| Проверить состояние тормозного шланга, накладок тормозных колодок и тормозного диска |
| Проверить состояние рулевого механизма |
| Проверить состояние лыж и коньков |
| Проверить состояние передней подвески |
| Проверить состояние ленточного ограничителя задней подвески |
| Заменить аккумуляторную батарею (если она установлена) |
| Отрегулировать свет фар |

ХРАНЕНИЕ

Если снегоход предполагается вывести из эксплуатации более чем на три месяца (например, летом), то необходимо подготовить его к хранению.

| ХРАНЕНИЕ |
|--|
| Очистите снегоход. |
| Добавьте в топливо стабилизатор, следуя указаниям, предоставленными производителем препарата. После добавления препарата в топливо запустите двигатель. |
| Модели с двухтактными двигателями: Выполните процедуру подготовки двигателя к хранению. См. главу «ПОДГОТОВКА ДВИГАТЕЛЯ К ХРАНЕНИЮ» в Руководстве по эксплуатации. |
| Смажьте механизм рычага тормоза. |
| Проверьте состояние и смажьте заднюю подвеску. |
| Во время хранения аккумуляторная батарея должна быть полностью заряжена. Заряжайте аккумуляторную батарею не реже одного раза в месяц. |
| Заткните глушитель ветошью. |
| Приподнимите заднюю часть снегохода, чтобы гусеница не касалась опорной поверхности. Не ослабляйте натяжение гусеничной ленты. |
| Смазать переднюю и заднюю подвески |

ДВИГАТЕЛЬ

Проверка воздушного фильтра

Убедитесь, что предварительный фильтр глушителя шума впуска воздуха правильно установлен и находится в хорошем состоянии, замените его, если он повреждён.

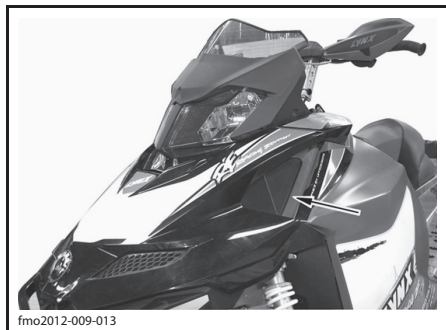

Воздушный фильтр с двумя воздухозаборниками (только двигателя E-TEC 800R)

Проверка состояния воздушного фильтра

Имеется два воздушных фильтра по одному с каждой стороны консоли.

Убедитесь, что фильтры предварительной очистки воздуха правильно установлены, не загрязнены и находятся в исправном состоянии.

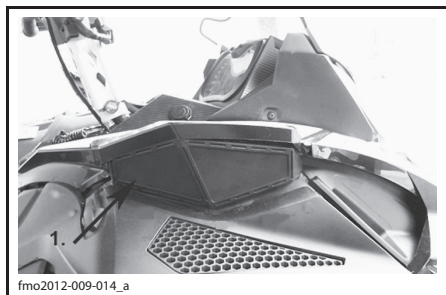

1. Правый воздушный фильтр

Система охлаждения

При комнатной температуре проверьте уровень охлаждающей жидкости: При этом уровень жидкости должен располагаться вровень с меткой на расширительном бачке (COLD LEVEL).

ПРИМЕЧАНИЕ: При низкой температуре уровень охлаждающей жидкости может быть чуть ниже метки на стенке бачка.

Если необходимо добавить большое количество охлаждающей жидкости, а также для её замены, обращайтесь к авторизованному дилеру Lynx.

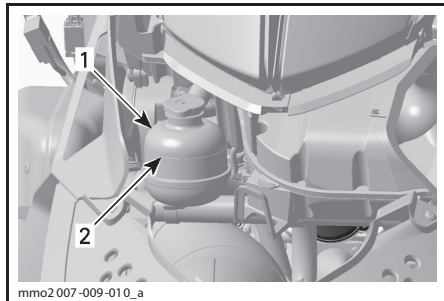

ТИПОВОЙ ВАРИАНТ

1. Расширительный бачок
2. Метка «COLD LEVEL»

Система выпуска отработавших газов

Выхлопная труба глушителя должна располагаться по центру отверстия в нижнем поддоне. Труба не должна иметь коррозионных повреждений и неплотностей в соединениях. Убедитесь, что хомуты надёжно затянуты.

Система выпуска предназначена для снижения уровня шума работающего двигателя и улучшения его мощностных характеристик. В некоторых странах внесение изменений в конструкцию выхлопной системы запрещено законом.

▲ ОСТОРОЖНО Отсутствие какого-либо компонента системы выпуска, конструктивные изменения или повреждения деталей могут стать причиной для серьёзных поломок двигателя.

СИСТЕМА ПРИВОДА

Снятие и установка защитного кожуха ремня вариатора

⚠ ПРЕДОСТЕРЕЖЕНИЕ

Не допускается работа двигателя:

- со снятым кожухом ремня вариатора и щитками;
 - с открытыми и/или снятыми капотом или боковыми панелями.
- ЗАПРЕЩАЕТСЯ** выполнять регулировки подвижных частей при работающем двигателе.

ПРИМЕЧАНИЕ: Защитный кожух ремня вариатора специально изготовлен несколько большего размера, чтобы обеспечить натяг в сопряжении с фиксаторами. Это позволяет снизить уровень шума и вибраций. При установке кожуха необходимо сохранить этот натяг.

Отсоедините колпачок шнура безопасности (ключ DESS) от выключателя двигателя.

Откройте левую боковую панель моторного отсека.

Извлеките проволочный фиксатор

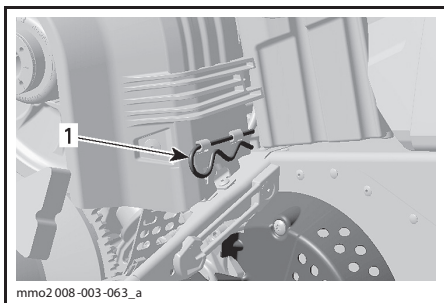

1. Проволочный фиксатор

Поднимите кожух за его заднюю часть и извлеките из передних выступов.

При установке кожуха обратите внимание на то, чтобы его вырез был обращён вперёд.

Сначала установите пазы защитного кожуха ремня вариатора над выступами, затем зафиксируйте другой конец в заднем фиксаторе.

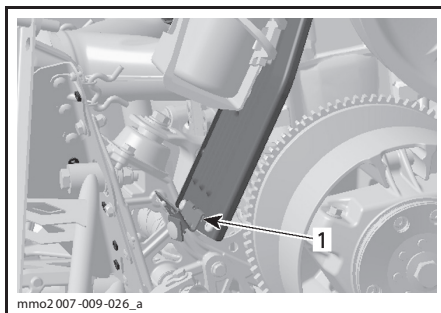

ТИПОВОЙ ВАРИАНТ

1. Пазы

Закрепите защитный кожух ремня вариатора с помощью проволочного фиксатора.

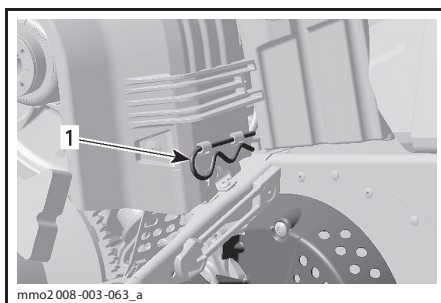

1. Проволочный фиксатор

Тормозная жидкость

Пользуйтесь тормозной жидкостью DOT 4 из герметичной упаковки. Жидкость в открытой упаковке может быть засорена или могла впитать влагу из воздуха.

⚠ ПРЕДОСТЕРЕЖЕНИЕ

Пользуйтесь тормозной жидкостью DOT 4 из герметичной упаковки. Во избежание серьёзного повреждения тормозной системы запрещается использование тормозных жидкостей, не рекомендуемых типов, также запрещается смешивать разные типы жидкости для пополнения бачка.

ВНИМАНИЕ Тормозная жидкость может повредить окрашенные или пластиковые поверхности. Соблюдайте осторожность. Если жидкость пролилась, тщательно протрите это место водой.

Проверка уровня тормозной жидкости

ВНИМАНИЕ Во время проверки уровней эксплуатационных жидкостей снегоход должен стоять на ровной горизонтальной площадке.

Проверьте уровень тормозной жидкости (DOT 4) в бачке. При необходимости долейте тормозную жидкость.

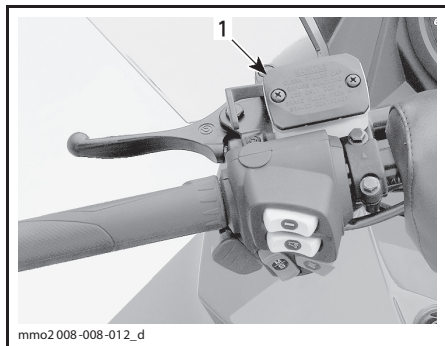

mmo2 008-008-012_d

ТИПОВОЙ ВАРИАНТ

1. Тормозной бачок

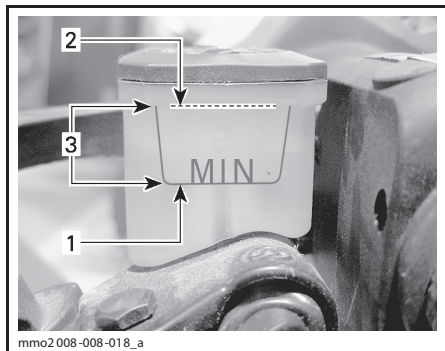

mmo2 008-008-018_a

1. Минимум
2. Максимум
3. Рабочий диапазон

▲ ОСТОРОЖНО Избегайте попадания тормозной жидкости на кожу или в глаза — это может вызвать опасные ожоги. В случае контакта с кожей, тщательно промойте это место. В случае попадания в глаза, немедленно промывайте глаза большим количеством воды на протяжении минимум 10 минут, и как можно скорее обратитесь к врачу.

Состояние тормозного механизма

▲ ПРЕДОСТЕРЕЖЕНИЕ

От состояния тормозного механизма зависит Ваша безопасность. Тормозной механизм всегда должен быть в исправном состоянии. Запрещается эксплуатировать снегоход при неисправной тормозной системе. Регулярно проверяйте техническое состояние и степень износа деталей тормозного механизма.

Регулировка тормозного механизма

Гидравлический тормозной привод не требует никаких регулировочных операций. При необходимости обратитесь к дилеру Lynx.

Масло в картере цепной передачи

Рекомендуемое масло для картера цепной передачи

РЕКОМЕНДУЕМОЕ МАСЛО ДЛЯ КАРТЕРА ЦЕПНОЙ ПЕРЕДАЧИ

XPS SYNTHETIC CHAINCASE OIL
(P/N 413 803 300)

ВНИМАНИЕ Цепная передача снегохода сконструирована и прошла эксплуатационные испытания с использованием масла XPS™ Synthetic chaincase oil. Компания BRP настоятельно рекомендует на протяжении всего срока эксплуатации использовать масло XPS Synthetic chaincase oil. Повреждения, вызванные использованием масла, которое не рекомендовано для данной цепной передачи, не будут устраняться в рамках гарантийного обслуживания.

Проверка уровня масла в картере цепной передачи

Установите снегоход на горизонтальную поверхность. Для проверки уровня масла отверните контрольную пробку на левой стороне картера цепной передачи. Уровень масла должен доходить до нижнего края отверстия.

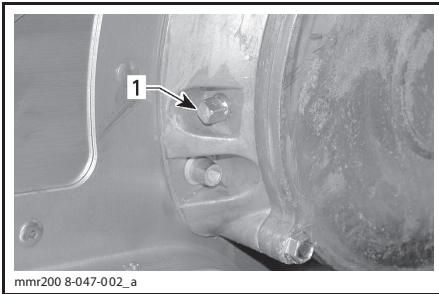

1. Магнитная пробка контрольного отверстия

ПРИМЕЧАНИЕ: Наличие металлических частиц на поверхности магнитной пробки не является признаком неисправности. При обнаружении крупных металлических частиц снимите крышку картера цепной передачи и осмотрите её компоненты.

Долив масла в картер цепной передачи

Снимите магнитную пробку контрольного отверстия.

Снимите крышку заливного отверстия картера цепной передачи.

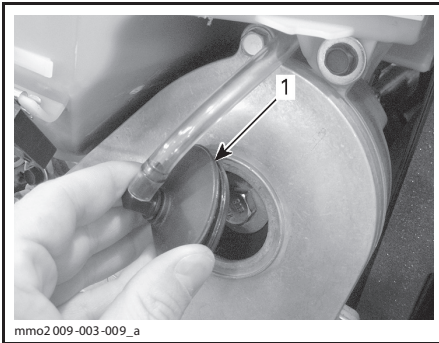

1. Крышка заливной горловины

Доливайте масло в картер цепной передачи через заливное отверстие, пока масло не начнёт вытекать через контрольное отверстие.

Установите пробку контрольного отверстия на место и затяните её указанным моментом.

МОМЕНТ ЗАТЯЖКИ ПРОБКИ КОНТРОЛЬНОГО ОТВЕРСТИЯ

$(6 \pm 1) \text{ Н}\cdot\text{м}$

Установите на место крышку заливной горловины.

Натяжение приводной цепи

Обратитесь к авторизованному дилеру Lynx.

Проверка ремня вариатора

Осмотрите ремень вариатора. Ремень не должен иметь трещин, потёртостей, признаков ненормального износа (неравномерный или односторонний износ, отсутствие внутренних зубцов, разрывы нитей армирующего корда и т. д.). Возможные причины ненормального износа: неправильная установка шкивов вариатора, трогание снегохода при излишне высоких оборотах двигателя, когда гусеничная лента приморожена, начало движения до прогрева двигателя, наличие задигов или загрязнения рабочих поверхностей шкивов, попадание масла на ремень или остаточные деформации запасного ремня. Обратитесь к авторизованному дилеру Lynx.

Замена ремня вариатора

СНЯТИЕ РЕМНЯ ВАРИАТОРА

1. Снимите колпачок шнура безопасности (ключ DESS) с контактного устройства выключателя двигателя.
2. Откройте левую боковую панель, см. раздел «КОРПУС/ПАНА».
3. Снимите защитный кожух, как описано в разделе «СНЯТИЕ И УСТАНОВКА ЗАЩИТНОГО КОЖУХА РЕМНЯ ВАРИАТОРА».
4. Чтобы развести половинки ведомого шкива, вставьте специальное приспособление, входящее в комплект возимого инструмента, в резьбовое отверстие регулировочной муфты (см. рисунок).

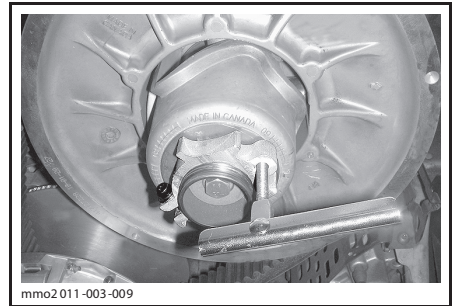

ПРИСПОСОБЛЕНИЕ ДЛЯ РАЗВЕДЕНИЯ ШКИВА ВА В АЛЮМИНИЕВОЙ РЕГУЛИРОВОЧНОЙ МУФТЕ

5. Заворачивая приспособление, разведите половинки ведомого шкива.
6. Перетащив ремень через верхний край, снимите его сначала с ведомого, а затем ведущего шкивов.

Установка ремня вариатора

1. При необходимости разведите половинки ведомого шкива, см. «СНЯТИЕ И УСТАНОВКА РЕМНЯ ВАРИАТОРА».
2. Наденьте ремень сначала на ведущий, а затем на ведомый шкивы вариатора.

ВНИМАНИЕ Во избежание разрыва или повреждения корда ремня запрещается применять усилие или какие-либо рычаги для установки ремня на место.

ПРИМЕЧАНИЕ: Максимальный срок службы ремня достигается, если ремень установлен таким образом, что стрелки, нанесённые на нем, совпадают с направлением его рабочего движения.

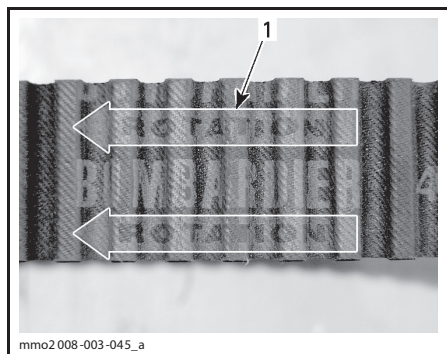

1. Стрелки, указывающие направления рабочего движения ремня

3. Выверните и снимите приспособление для разведений ведомого шкива.
4. Несколько раз проверните ведомый шкив, чтобы ремень занял правильное положение между половинками.
5. Если установлен новый ремень, произведите регулировку ремня по высоте. См. «СНЯТИЕ И УСТАНОВКА ЗАЩИТНОГО КОЖУХА РЕМНЯ ВАРИАТОРА».
6. Установите защитный кожух, см. главу «РЕГУЛИРОВКА РЕМНЯ ВАРИАТОРА ПО ВЫСОТЕ».
7. Закройте боковую панель, см. «КОРПУС/РАМА».

Регулировка ремня вариатора по высоте

После установки нового ремня вариатора необходимо проверить его регулировку по высоте.

Регулировка ремня вариатора по высоте осуществляется в следующей последовательности:

1. Снимите ключ DESS с контактного устройства.
2. Откройте левую боковую панель, см. главу «КОРПУС/РАМА».
3. Снимите защитный кожух, как описано в разделе «СНЯТИЕ И УСТАНОВКА ЗАЩИТНОГО КОЖУХА РЕМНЯ ВАРИАТОРА».
4. Отпустите фиксирующий винт.

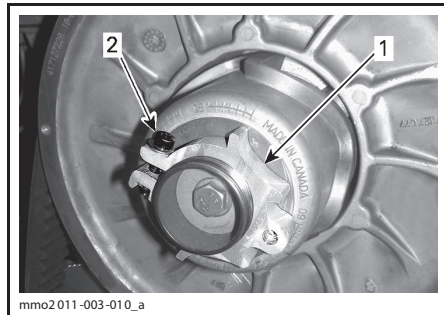

АЛЮМИНИЕВАЯ РЕГУЛИРОВОЧНАЯ МУФТА

1. Регулировочная муфта
2. Фиксирующий винт

5. Используя специальное приспособление для регулировки подвески, входящее в комплект возимого инструмента, поворачивайте регулировочную муфту на четверть оборота за раз, после чего проворачивайте ведомый шкив, чтобы ремень занял правильное положение между половинками шкива.

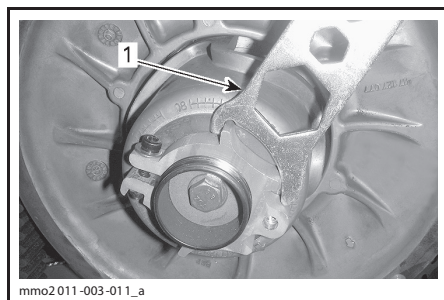

АЛЮМИНИЕВАЯ РЕГУЛИРОВОЧНАЯ МУФТА

1. Приспособление для регулировки

ПРИМЕЧАНИЕ: Регулировочная муфта имеет левую резьбу.

РЕМЕНЬ, НЕ ИМЕЮЩИЙ ВНЕШНЕЙ ЗУБЧАТОЙ ПОВЕРХНОСТИ/МОДЕЛИ 550

Повторяйте шаг 5, пока внешняя поверхность ремня вариатора не окажется на 2 мм выше края ведомого шкива.

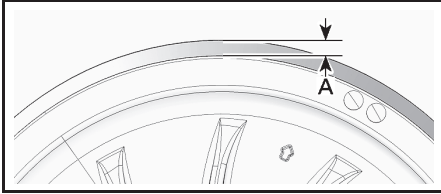

ПРЕДВАРИТЕЛЬНАЯ РЕГУЛИРОВКА
1. 2 мм

РЕМЕНЬ, ИМЕЮЩИЙ ВНЕШНЮЮ ЗУБЧАТУЮ ПОВЕРХНОСТЬ/МОДЕЛИ E-TEC

Повторяйте шаг 5, пока нижние поверхности канавок внешней зубчатой поверхности ремня вариатора не совпадут с краем ведомого шкива.

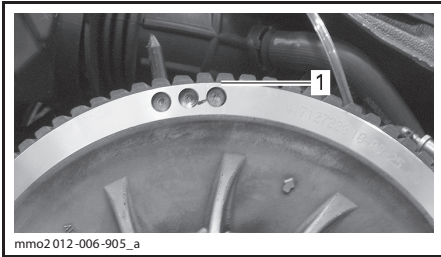

ТИПОВОЙ ВАРИАНТ — ПРЕДВАРИТЕЛЬНАЯ РЕГУЛИРОВКА

1. Нижние поверхности канавок ремня вариатора вровень с краем ведомого шкива

РЕМНИ ВАРИАТОРА ВСЕХ ТИПОВ

ПРИМЕЧАНИЕ: Вращение регулировочной муфты против часовой стрелки приводит к опусканию наружной поверхности ремня вариатора относительно края шкива. И наоборот, при вращении муфты по часовой стрелке поверхность ремня поднимается.

6. Надёжно затяните фиксирующий винт. По возможности затяните винт указанным моментом, используя динамометрический ключ.

МОМЕНТ ЗАТЯЖКИ

| | |
|------------------|-----------------|
| Фиксирующий винт | (5,5 ± 0,5) Н•м |
|------------------|-----------------|

- Установите защитный кожух ремня вариатора, см. «СНЯТИЕ И УСТАНОВКА ЗАЩИТНОГО КОЖУХА РЕМНЯ ВАРИАТОРА».
- Закройте боковую панель, см. «КОРПУС/РАМА».

ПРИМЕЧАНИЕ: Данные регулировки являются предварительными, но, как правило, подходят для всех моделей и типов ремней. В некоторых случаях, при запуске двигателя, снегоход может «ползти» — это указывает на то, что ремень перетянут.

Если снегоход «ползёт», произведите повторную регулировку ремня вариатора, опустив его внешнюю поверхность относительно края ведомого шкива. При необходимости повторяйте регулировку, пока движение снегохода не прекратится.

Включение передачи заднего хода

ПРИМЕЧАНИЕ: Если внешняя поверхность ремня находится слишком высоко над краем ведомого шкива, передача заднего хода может не включаться. Если включение передачи заднего хода не происходит правильно, убедитесь в правильной регулировке ремня вариатора. При необходимости опустите внешнюю поверхность ремня относительно края ведомого шкива вариатора.

Регулировка ведущего шкива вариатора**⚠ ПРЕДОСТЕРЕЖЕНИЕ**

Перед началом операций по регулировке и техническому обслуживанию снегохода снимите колпачок шнура безопасности (если не требуется иное) с контактного устройства выключателя двигателя. Для выполнения регулировки выберите безопасное место вдали от снегоходных трасс.

Общие сведения

Заводская регулировка ведущего шкива обеспечивает передачу максимальной мощности двигателя при заданной частоте вращения коленчатого вала. Под действием различных факторов (температура воздуха, атмосферное давление, высота над уровнем моря) обороты двигателя могут измениться, что вызовет изменение динамических и других эксплуатационных свойств снегохода.

Конструкция ведущего шкива позволяет согласовать работу вариатора с характеристиками двигателя, чтобы он мог развивать максимальную мощность в широком диапазоне скоростей.

Регулировочными винтами необходимо добиться, чтобы фактические максимальные обороты двигателя соответствовали оборотам максимальной мощности двигателя.

| ДВИГАТЕЛЬ | ЧАСТОТА ВРАЩЕНИЯ КОЛЕНЧАТОГО ВАЛА, ПРИ КОТОРОЙ РАЗВИВАЕТСЯ МАКСИМАЛЬНАЯ МОЩНОСТЬ, об/мин |
|--------------|--|
| 550 SK | 6800 ± 100 |
| 600 HO E-TEC | 8100 ± 100 |
| 800 R E-TEC | 7900 ± 100 |

ПРИМЕЧАНИЕ: Для измерения частоты вращения коленчатого вала пользуйтесь цифровым тахометром высокого класса точности.

ПРИМЕЧАНИЕ: Описываемая ниже регулировка влияет на работу двигателя только на высокой частоте вращения коленчатого вала.

На приливах крышки вокруг регулировочного винта нанесены шесть меток, обозначенных цифрами от 1 до 6.

Регулировочные болты могут занимать одно из 6 различных положений, которые определяются цифрами, нанесёнными на их головках.

Текущая настройка определяется цифрой на головке болта, совпадающей с меткой на шкиве.

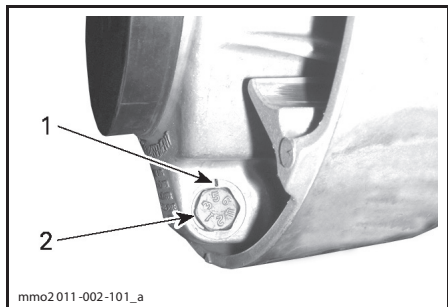

НАСТРОЙКА ШКИВА

1. Метка
2. Цифра

Изменение регулировки в соседнее положение приводит к изменению максимальной частоты вращения примерно на 200 об/мин.

Чем больше номер позиции регулировочного винта, тем более высокие обороты развивает двигатель, и наоборот.

Пример:

Регулировочный болт повернут из положения «4» в положение «6» — максимальная

частота вращения коленчатого вала двигателя увеличится на 400 об/мин.

Регулировка

Ослабьте контргайку, чтобы частично вытянуть регулировочный винт из крышки и переставить его в требуемое положение. Не отворачивайте контргайку полностью. После регулировки затяните контргайку крутящим моментом 10 Н•м.

▲ ОСТОРОЖНО Запрещается полностью вынимать калибровочный болт во избежание выпадения внутренних шайб. Все три регулировочных болта ведущего шкива должны быть установлены в одинаковое положение.

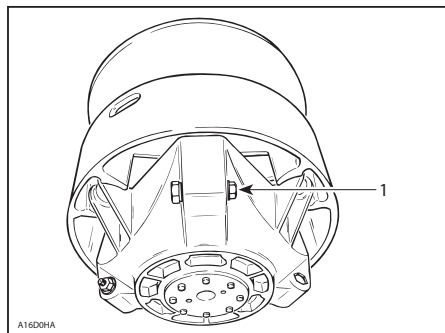

ТИПОВОЙ ВАРИАНТ

1. Ослабьте настолько, чтобы повернуть калибровочный болт

▲ ПРЕДОСТЕРЕЖЕНИЕ

Разборка и модификация ведущего шкива ЗАПРЕЩЕНЫ. Неправильно собранный или самостоятельно переделанный шкив может внезапно разрушиться от напряжений, возникающих при передаче большого крутящего момента. Это может привести к трагическим последствиям, не исключая летальный исход. Ремонт и техническое обслуживание ведущего шкива должен выполнять только авторизованный дилер Lynx. Неквалифицированное обслуживание отрицательно сказывается на ходовых свойствах и приводит к снижению ресурса приводного ремня. Соблюдайте регламент технического обслуживания снегохода.

▲ ПРЕДОСТЕРЕЖЕНИЕ

Не допускается работа двигателя:
 – со снятым кожухом ремня вариатора и щитками;
 – с открытыми и/или снятыми капотом или боковыми панелями.
ЗАПРЕЩАЕТСЯ выполнять регулировки подвижных частей при работающем двигателе.

Гусеница**▲ ПРЕДОСТЕРЕЖЕНИЕ**

Не устанавливайте на гусеницу шипы, если это не разрешено инструкциями BRP. Установка шипов на нерекомендованный тип гусеницы увеличивает опасность разрыва и сход гусеницы с направляющих катков, что может привести к получению серьёзных травм и гибели.

Прежде чем приступить к установке шипов на гусеницу, необходимо обратиться к авторизованному дилеру Lynx, чтобы выяснить наличие такой возможности и узнать тип устанавливаемых шипов.

Компания BRP **не рекомендует** продолжать время и на **высокой скорости** двигаться на снегоходе, оборудованном гусеницей с высокими грунтозацепами, по трассе покрытой плотным снегом или льдом.

Если приходится двигаться в таких условиях, снизьте скорость и, по возможности, сократите пройденное по таким покрытиям расстояние.

▲ ОСТОРОЖНО Движение по трассе, покрытой плотным снегом или льдом, на высокой скорости ведёт к перегреву грунтозацепов гусеницы. Во избежание повреждения гусеницы, снизьте скорость движения и, по возможности, сократите пройденное в таких условиях движения расстояние.

Инструкции по уходу за гусеницей содержатся в главах «ГУСЕНИЦА» и «НАТЯЖЕНИЕ И ЦЕНТРОВКА ГУСЕНИЦЫ» раздела «ТЕХНИЧЕСКОЕ ОБСЛУЖИВАНИЕ» настоящего Руководства.

Состояние гусеницы**▲ ПРЕДОСТЕРЕЖЕНИЕ**

Перед началом операций по регулировке и техническому обслуживанию снегохода снимите колпачок шнура безопасности (если не требуется иное) с контактного устройства. Для выполнения регулировки выберите безопасное место вдали от снегоходных трасс.

Отсоедините колпачок шнура безопасности (ключ DESS) от выключателя двигателя.

Поднимите заднюю часть снегохода и поставьте её на широкую опору с отражательным щитком. Не запуская двигатель, вручную проверните гусеницу и проверьте её состояние. При обнаружении повреждений, порезов, обнажения корда, отсутствия или повреждения направляющих обратитесь к авторизованному дилеру Lynx.

Гусеница не должна иметь:

- проколов;
- следов износа
- сломанных и изношенных грунтозацепов с обнажёнными стержнями;
- расслоений резины;
- сломанных стержней;
- утерянных направляющих гребней;

Замените гусеницу, если замечены признаки начала её разрушения.

В сомнительных случаях обратитесь за советом к дилеру.

▲ ПРЕДОСТЕРЕЖЕНИЕ

Эксплуатация снегохода с повреждённой гусеницей может привести к потере контроля, что в свою очередь может стать причиной получения серьёзных травм или гибели.

Натяжение и центровка гусеницы

ПРИМЕЧАНИЕ: Операции регулирования натяжения и выравнивания гусеничной ленты являются взаимосвязанными. Обе регулировки должны производиться одновременно.

⚠ ПРЕДОСТЕРЕЖЕНИЕ

Во избежание серьезных травм и увечий:

- НЕ СТОЙТЕ позади или рядом с вращающейся гусеницей;
- всегда используйте механическую опору с широким основанием и отражающим щитком;
- гусеницу, поднятую над опорной поверхностью, проворачивайте только на малой скорости.

Под действием центробежной силы посторонние предметы, поврежденные или ослабленные шипы, поврежденные участки гусеницы или вся гусеница могут вылететь из рамы со значительной силой, что может стать причиной увечья ноги или других серьезных травм.

Проверка натяжения гусеницы

ПРИМЕЧАНИЕ: Перед регулировкой натяжения гусеничной ленты совершите пробег на снегоходе по снежному покрову в течение 15—20 минут.

Отсоедините колпачок шнура безопасности (ключ DESS) от выключателя двигателя.

Поднимите заднюю часть снегохода и установите на опору с широким основанием.

⚠ ОСТОРОЖНО Практикуйте правильную технику подъема, преимущественно используйте силу ног. Не поднимайте заднюю часть снегохода, если у Вас для этого недостаточно сил.

Проверьте наличие зазора приблизительно посередине между передними и задними направляющими катками. Измерьте зазор между гусеницей и накладкой опорных полозьев посередине длины опорных полозьев. При нормальном натяжении гусеничной ленты величина зазора должна соответствовать номинальному значению, которое приведено в разделе «ТЕХНИЧЕСКИЕ ХАРАКТЕРИСТИКИ». Если натяжение гусеничной ленты недостаточно, движение снегохода будет сопровождаться глухим шумом.

ПРИМЕЧАНИЕ: Для измерения натяжения гусеницы рекомендуем применять специальный инструмент (P/N 414 348 200).

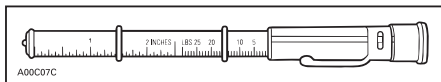

ИНСТРУМЕНТ ДЛЯ ИЗМЕРЕНИЯ НАТЯЖЕНИЯ ГУСЕНИЦЫ

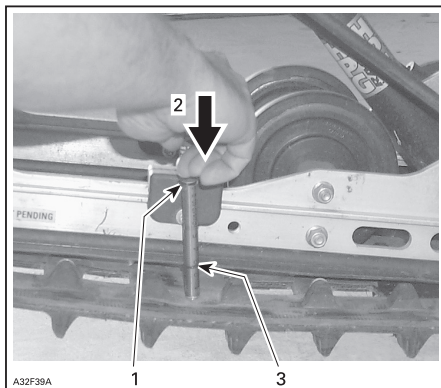

ТИПОВОЙ ВАРИАНТ

1. Верхнее кольцо в положении, соответствующем усилию 7,3 кг.
2. Нажимайте на верхнюю часть инструмента, пока она не войдет в соприкосновение с верхним кольцом
3. Измеренная величина прогиба гусеницы (значение прогиба для вашей модели снегохода приведено в разделе «ТЕХНИЧЕСКИЕ ХАРАКТЕРИСТИКИ»)

⚠ ОСТОРОЖНО Слишком большое натяжение гусеницы приводит к потере мощности и чрезмерной нагрузке на компоненты подвески.

Для регулировки гусеницы выполните следующее:

- Снимите колпачок шнура безопасности (ключ DESS) с контактного устройства.
- Снимите колпачки задних катков (если имеются).
- Ослабьте болты крепления задних направляющих катков.
- Выполните регулировку, вращая регулировочные болты

Если Вам не удаётся правильно отрегулировать натяжение гусеницы, обратитесь к дилеру Lynx.

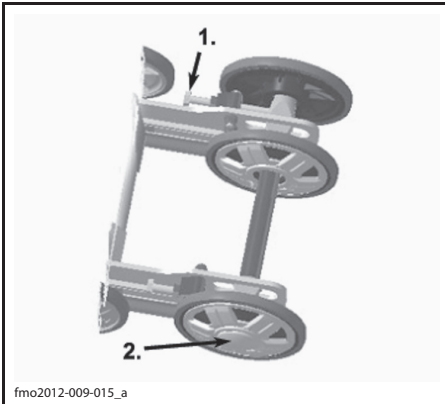

fmo2012-009-015_a

ТИПОВОЙ ВАРИАНТ

1. Регулировочные болты
2. Отпущенные болты

- Затяните крепёжные болты.
- Проверьте центровку гусеницы, как описано ниже.

Центровка гусеничной ленты**⚠ ПРЕДОСТЕРЕЖЕНИЕ**

Перед проверкой положения гусеницы убедитесь в отсутствии в ней посторонних предметов, которые могут вылететь при включении двигателя. Следите, чтобы руки, ноги, инструмент или одежда не оказались захвачены вращающимися деталями. Поднимите и поставьте снегоход на опору с широким основанием и отражательным щитком. Убедитесь в отсутствии людей поблизости и позади снегохода. Не проворачивайте гусеницу на высокой скорости. Под действием центробежной силы посторонние предметы, повреждённые участки гусеницы или вся гусеница могут вылететь из рамы со значительной силой, что может стать причиной увечья ноги или других серьёзных травм.

Пустите двигатель и слегка нажмите на рычаг дроссельной заслонки, чтобы гусеничная лента начала медленно вращаться. Длительность работы гусеницы в таком режиме не должна превышать 20-ти секунд.

Проверьте симметричность положения гусеничной ленты относительно накладок полозьев: расстояние между полозьями и направляющими гребнями гусеничной ленты должно быть одинаковым с обеих сторон.

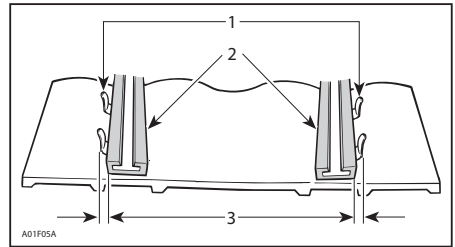

1. Направляющие гребни
2. Накладки полозьев
3. Одинаковое расстояние с обеих сторон

Центровка гусеницы**⚠ ПРЕДОСТЕРЕЖЕНИЕ**

Перед началом операций по регулировке и техническому обслуживанию снегохода снимите колпачок шнура безопасности (если не требуется иное) с контактного устройства. Для выполнения регулировки выберите безопасное место вдали от снеговых трасс.

- Снимите колпачок шнура безопасности (ключ DESS) с контактного устройства.
- Ослабьте болты крепления задних направляющих катков.
- Подтяните регулировочный болт на той стороне движителя, где расстояние между направляющими гребнями и опорным полозом наибольшее.

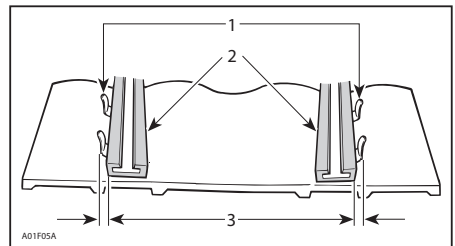

1. Направляющие гребни
2. Накладки полозьев
3. Подтяните регулировочный болт на этой стороне

Затянуть болты крепления.

⚠ ПРЕДОСТЕРЕЖЕНИЕ

Убедитесь, что крепёжные болты направляющих катков надёжно затянуты, чтобы избежать самопроизвольного демонтажа направляющего катка и последующего заклинивания гусеницы.



fmo2012-009-016_a

ТИПОВОЙ ВАРИАНТ

1. Затянуть моментом 48 Н•м

Снова пустите двигатель и на малой скорости движения гусеничной ленты проверьте симметричность её положения относительно опорных полозьев.

Опустите снегоход на опорную поверхность.

Установите на место колпачки задних катков (если имеются).

ЗАДНЯЯ ПОДВЕСКА

Состояние задней подвески

Осмотрите все компоненты подвески, включая накладки опорных полозьев, пружины, катки и другие детали.

ПРИМЕЧАНИЕ: При движении машины по снежному покрову снег играет роль смазки и охладителя поверхности скольжения. Продолжительное движение снегохода по обледеневшей поверхности или по зернистому снегу приводит к перегреву и преждевременному износу накладок опорных полозьев гусеницы.

Состояние ленточного ограничителя

Проверьте ленточный ограничитель на наличие трещин и признаков износа. Проверьте затяжку резьбовых крепёжных деталей. Проверьте состояние отверстий в ленточном ограничителе. При необходимости заменить. Затяните гайку моментом 11 Н·м

Смазка компонентов задней подвески

Смажьте заднюю подвеску в местах расположения пресс-маслёнок синтетической смазкой SUSPENSION GREASE (P/N 293 550 033). Периодичность обслуживания указана в Регламенте технического обслуживания.

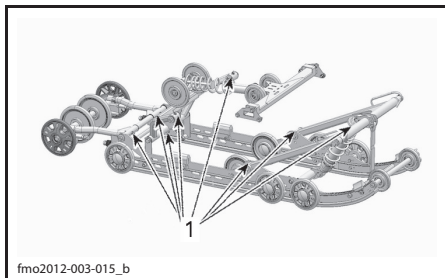

1. Пресс-масленки

РУЛЕВОЕ УПРАВЛЕНИЕ И ПЕРЕДНЯЯ ПОДВЕСКА

Визуально проверьте затяжку крепёжных элементов рулевого управления и передней подвески (шаровые опоры и шаровые шарниры рычагов и тяг рулевого привода, болты шарнирного крепления, болты крепления лыж и цапф лыж, и т. д.). При необходимости обратитесь к авторизованному дилеру Lynx.

Состояние лыж и коньков

Проверьте состояние лыж и твёрдосплавных коньков. При обнаружении признаков износа обратитесь к дилеру Lynx.

⚠ ПРЕДОСТЕРЕЖЕНИЕ

Сильно изношенные лыжи и/или коньки ухудшают управляемость снегохода.

ЭЛЕКТРООБОРУДОВАНИЕ

Рекомендуемые свечи зажигания

▲ ОСТОРОЖНО Используйте только рекомендованные свечи зажигания, указанные ниже. При установке свечи следует затянуть указанным моментом, процедура установки подробно описана в разделе «СНЯТИЕ/УСТАНОВКА СВЕЧИ ЗАЖИГАНИЯ».

Снятие/установка свечи зажигания

▲ ОСТОРОЖНО Снятие/установка свечей зажигания двигателя E-TEC должна выполняться только авторизованным дилером Lynx.

Снятие

Откройте левую боковую панель.

Снимите защитный кожух, как описано в разделе «СНЯТИЕ И УСТАНОВКА ЗАЩИТНОГО КОЖУХА РЕМНЯ ВАРИАТОРА».

Отсоедините высоковольтный провод от свечи зажигания.

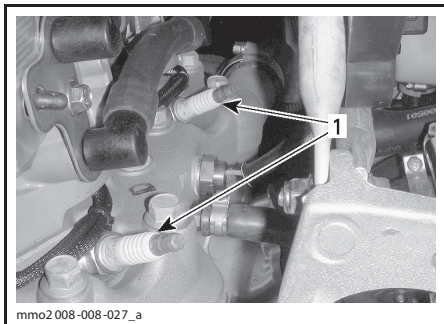

ЛЕВАЯ СТОРОНА МОТОРНОГО ОТСЕКА
1. Свечи зажигания

Используя ключ, входящий в комплект возимого инструмента, отверните свечи зажигания на один оборот.

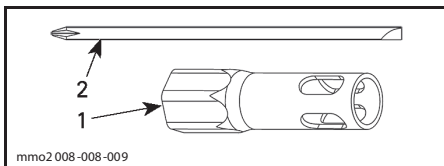

1. Ключ «на 16»
2. Стержень отвёртки

Очистите свечи зажигания и головки цилиндров, используя по возможности сжатый воздух.

▲ ПРЕДОСТЕРЕЖЕНИЕ

При работе со сжатым воздухом всегда используйте средства защиты глаз.

Полностью выверните свечи зажигания и снимите их.

Установка

Прежде чем приступить к установке, необходимо убедиться в отсутствии нагара на контактных поверхностях головки цилиндра и свечей зажигания.

Проверьте межэлектродный зазор свечей зажигания, используя специальный щуп.

Если величина зазора выходит за пределы диапазона допустимых значений, свечу зажигания необходимо заменить.

▲ ОСТОРОЖНО Регулировка межэлектродного зазора этих свечей не допускается.

| ДВИГАТЕЛЬ | ТИП СВЕЧИ ЗАЖИГАНИЯ | МЕЖЭЛЕКТРОДНЫЙ ЗАЗОР, ММ |
|-----------------|---------------------|-------------------------------------|
| 550 | NGK BR 9 ES | 0,45 +0,05/-0,05 |
| 600 HO E-TEC | NGK PZFR6F | Не регулируется 0,8 + 0,05/-0,1 |
| 800R E-TEC | NGK PFR7AB | Не регулируется 0,75 +0,05/-0,05 |

Заверните свечу зажигания от руки до упора.

Затяните свечу, используя ключ из возимого комплекта инструментов или динамометрический ключ и соответствующую головку.

С использованием ключа из комплекта возимого инструмента

Используйте ключ 16 мм и стержень отвёртки из комплекта возимого инструмента

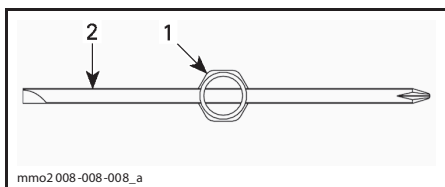

mmo2 008-008-008_a

ВИД СВЕРХУ

1. Ключ 16 мм
2. Стержень отвёртки

Затяните свечи зажигания в соответствии с указаниями, приведёнными на следующих рисунках.

ПРИМЕЧАНИЕ: Убедитесь, что свеча и уплотнительное кольцо правильно установлены на головку цилиндра.

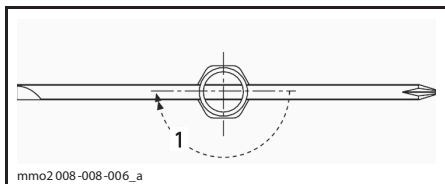

mmo2 008-008-006_a

НОВАЯ СВЕЧА ЗАЖИГАНИЯ

1. Затянуть на 1/2 оборота

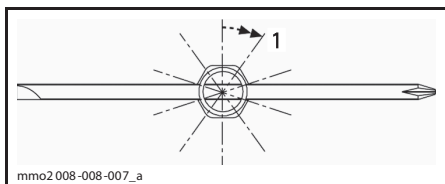

mmo2 008-008-007_a

БЫВШАЯ В УПОТРЕБЛЕНИИ СВЕЧА ЗАЖИГАНИЯ

1. Затянуть на 1/10 оборота

С использованием динамометрического ключа

Затяните свечи зажигания моментом 27,5 Н•м.

Свечи зажигания (E-TEC)

Проверка состояния или замена свечей зажигания должны выполняться авторизованным дилером Lynx.

Снятие/проверка предохранителей

Система электрооборудования защищена предохранителями. Держатели предохранителей располагаются в моторном отсеке.

Проверьте и, при необходимости, замените предохранитель.

Извлеките предохранитель из держателя. Проверьте, не оплавлена ли его нить.

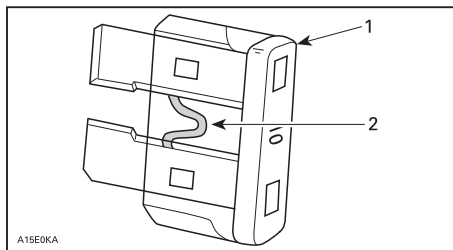

A15E0KA

1. Предохранитель
2. Проверьте, не оплавилась ли нить

▲ ОСТОРОЖНО Запрещается использовать предохранитель с более высоким номиналом во избежание повреждения электрических компонентов и/или возможного возгорания.

▲ ПРЕДОСТЕРЕЖЕНИЕ

В случае перегорания предохранителя, прежде чем запускать двигатель, найдите и устраните причину неисправности. Обратитесь к авторизованному дилеру Lynx.

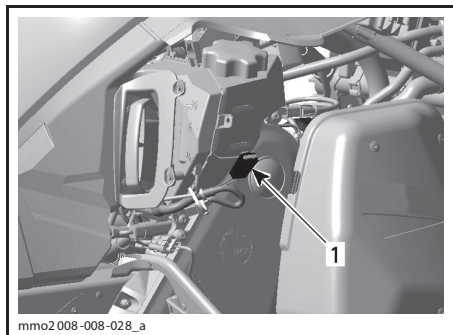

mmo2 008-008-028_a

ТИПОВОЙ ВАРИАНТ — ПРАВАЯ СТОРОНА МОТОРНОГО ОТСЕКА

1. Главный предохранитель (5 А)

Двигатели 550

МОДЕЛИ, НЕ ОБОРУДОВАННЫЕ ЭЛЕКТРИЧЕСКИМ СТАРТЕРОМ

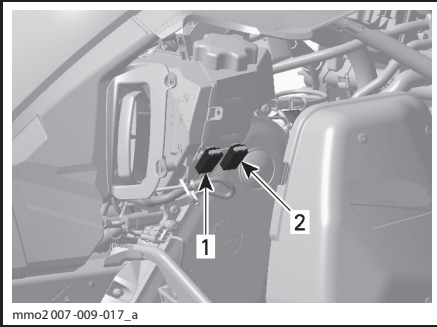

ПРАВАЯ СТОРОНА МОТОРНОГО ОТСЕКА

1. Предохранитель фар (15 А) (КРАСНЫЙ/ОРАНЖЕВЫЙ провод)
2. Предохранитель доп. оборудования (15 А) (КРАСНЫЙ/ЖЕЛТЫЙ провод)

МОДЕЛИ, ОБОРУДОВАННЫЕ ЭЛЕКТРИЧЕСКИМ СТАРТЕРОМ

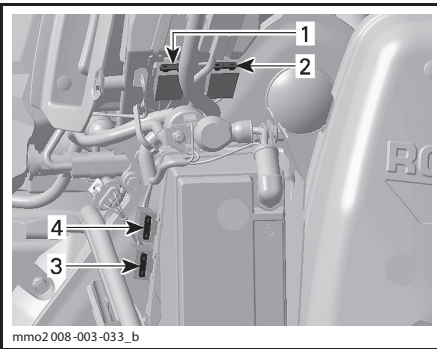

ПРАВАЯ СТОРОНА МОТОРНОГО ОТСЕКА

1. Предохранитель фар (15 А) (КРАСНЫЙ/ОРАНЖЕВЫЙ провод)
2. Предохранитель доп. оборудования (15 А) (КРАСНЫЙ/ЖЕЛТЫЙ провод)
3. Система заряда (30 А)
4. ЕСМ (блок управления двигателем) (5 А)

Электрический датчик уровня топлива

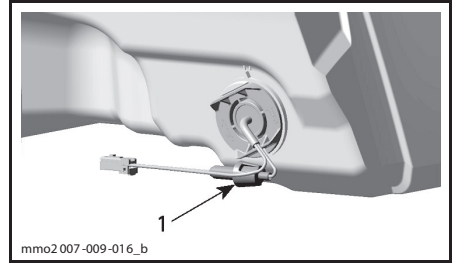

ЗА ГЛУШИТЕЛЕМ ВПУСКА

1. Предохранитель (0,25 А)

КОРПУС/РАМА

Заключительные операции после поездки

Удалите снег и лёд с задней и передней подвесок, гусеницы, рулевого привода и лыж.

⚠ ПРЕДОСТЕРЕЖЕНИЕ

Не вставляйте перед снегоходом, а также не производите никаких действий с гусеницей или задней подвеской, не убедившись, что колпачок шнура безопасности снят с выключателя двигателя.

Оставляя снегоход на ночь (или на более длительное время), накройте его чехлом. Это защитит снегоход от замерзания и позволит надолго сохранить его привлекательный внешний вид.

Чистка и защитная смазка

Вымойте снегоход водой с применением мягкого моющего средства. Используйте ведро из фланелевой или аналогичной ткани.

⚠ ОСТОРОЖНО Мягкая фланелевая ткань не оставляет царапин на обрабатываемых поверхностях. Пользуйтесь фланелью для протирки ветрового стекла и капота.

Для чистки снегохода, включая его нижний поддон и металлические детали, пользуйтесь чистящим средством Heavy duty cleaner (P/N 293 110 001 (аэрозольный баллон 400 г) и 293 110 002 (ёмкость 4 л)).

⚠ ОСТОРОЖНО Не применяйте Heavy Duty Cleaner для чистки табличек и виниловых деталей.

Для ухода за виниловыми и пластиковыми деталями предназначено чистящее средство Vinyl & Plastic Cleaner (P/N 413 711 200, 6 бутылей по 1 л).

Для удаления царапин с поверхности ветрового стекла и капота пользуйтесь комплектом Scratch Remover Kit (P/N 861 774 800).

⚠ ОСТОРОЖНО Запрещается применять сильнодействующие моющие средства, обезжириватели, краскорастворители, ацетон, вещества, содержащие хлор, и другие агрессивные средства для чистки корпуса снегохода и пластмассовых деталей.

Протрите тарелки обоих шкивов чистящим средством Pulley Flange Cleaner (P/N 413 711 809).

Осмотрите корпус снегохода, устранимые замеченные дефекты.

Закрасьте мелкие точечные дефекты на металлических деталях. На все металлические детали, включая хромированные стержни амортизаторов, распылите защитную смазку XP-S Lube (P/N 293 600 016).

Нанесите защитную восковую пасту на корпус снегохода и все окрашенные детали рамы.

ПРИМЕЧАНИЕ: Наносите пасту только на поверхности с блестящей, глянцевой отделкой. Накройте снегоход чехлом, чтобы во время хранения на его корпусе не скапливалась пыль.

⚠ ОСТОРОЖНО Снегоход должен храниться в сухом прохладном месте, накрытый непрозрачным чехлом. Это позволит защитить пластмассовые детали и лакокрасочное покрытие от грязи и воздействия солнечных лучей.

Приподнимите заднюю часть снегохода, чтобы гусеница не касалась опорной поверхности. Установите опору с широким основанием с отражающим щитком.

⚠ ПРЕДОСТЕРЕЖЕНИЕ

Во избежание травм не пытайтесь поднять тяжёлый снегоход в одиночку. Пользуйтесь подъёмными устройствами и приспособлениями, позовите кого-нибудь на помощь.

ПРИМЕЧАНИЕ: Не ослабляйте натяжение гусеничной ленты.

Замена ламп

После замены перегоревшей лампы проверьте работоспособность соответствующего осветительного прибора.

Фары

▲ ОСТОРОЖНО Во избежание сокращения срока службы галогенных ламп не касайтесь пальцами стеклянной колбы лампы. Если Вы дотронулись до стеклянной колбы, очистите её изопропиловым спиртом, который не оставляет плёнку на стекле.

С помощью маленькой отвёртки освободите защёлки информационного центра.

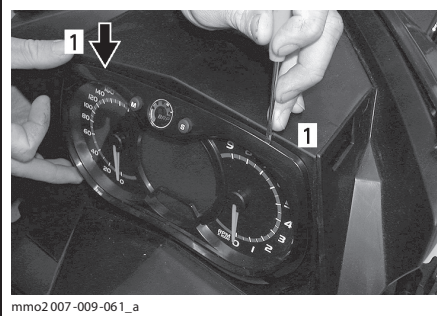

1. Защёлки

Осторожно потяните многофункциональный центр и отведите его в сторону.



Отсоедините разъём перегоревшей лампы. Снимите резиновый чехол.

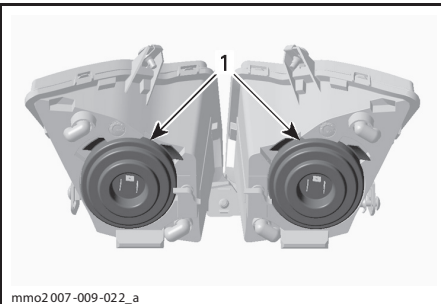

1. Резиновый чехол

Одновременно сожмите и потяните оба конца фиксатора, чтобы извлечь лампу.

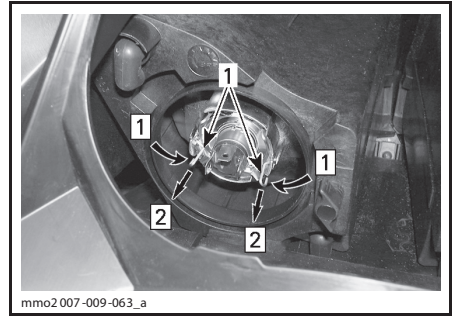

Шаг 1: Сжать с обеих сторон
Шаг 2: Потяните, чтобы освободить
1. Фиксатор

Извлеките и замените лампу. Установка осуществляется в последовательности, обратной снятию.

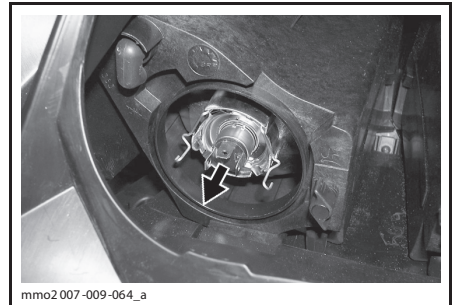

ВЫНЬТЕ ЛАМПУ И ЗАМЕНИТЕ ЕЁ

Задний фонарь

Для доступа к перегоревшей лампе заднего фонаря, отверните два винта и снимите пластиковый рассеиватель красного цвета. Чтобы снять рассеиватель, выверните два винта его крепления.

Замена светодиодов заднего фонаря не предусмотрена. Задний фонарь заменяется в сборе. Закрепите новый задний фонарь с помощью винтов.

Регулировка света фар

Снимите многофункциональный центр, как описано в разделе «ЗАМЕНА ЛАМП». Для регулировки направления пучка света вращайте рукоятку.

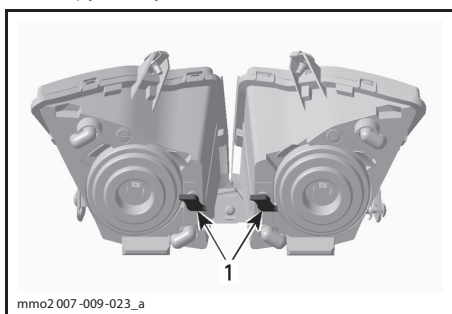

mmo2 007-009-023_a

ТИПОВОЙ ВАРИАНТ

1. Рукоятка

ХРАНЕНИЕ И ПРЕДСЕЗОННАЯ ПОДГОТОВКА

⚠ ПРЕДОСТЕРЕЖЕНИЕ

Авторизованный дилер Lynx должен проверить систему смазки и топливную систему снегохода в ходе выполнения регулярного техобслуживания.

Хранение (550)

МОДЕЛИ 550

Если снегоход предполагается вывести из эксплуатации более чем на три месяца (например, летом), то необходимо подготовить его к хранению.

Обращайтесь к авторизованному дилеру Lynx.

Чтобы облегчить проведение осмотра и убедиться, что смазка компонентов проведена правильно рекомендуется полностью вымыть снегоход.

Когда процедура подготовки к хранению выполнена, заткните глушитель чистой ветошью.

Приподнимите заднюю часть снегохода, чтобы гусеница не касалась опорной поверхности. Установите опору с широким основанием с отражающим щитком.

⚠ ОСТОРОЖНО Подъем снегохода осуществляйте с помощью специальных приспособлений или пригласите помощника. Если подъем снегохода осуществляется без применения специальных технических средств, практикуйте правильную технику подъема, используйте преимущественно силу ног. Не поднимайте заднюю часть снегохода, если у Вас для этого недостаточно сил.

ПРИМЕЧАНИЕ: Не ослабляйте натяжение гусеничной ленты.

Накройте снегоход чехлом, чтобы во время хранения на его корпусе не скапливалась пыль.

ВНИМАНИЕ Снегоход должен храниться в сухом прохладном месте, накрытый непрозрачным чехлом. Это позволит защитить пластиковые детали и лакокрасочное покрытие от грязи и воздействия солнечных лучей.

Подготовка двигателя к хранению (550F)

ВНИМАНИЕ Прежде чем приступить к выполнению процедуры смазки двигателя, необходимо добавить стабилизатор топлива, чтобы защитить карбюратор от образования лаковых отложений.

Необходимо выполнить смазку внутренних частей двигателя, чтобы во время хранения защитить их от образования коррозии.

Последовательность действий:

1. Установите снегоход в хорошо вентилируемом месте.
2. Запустите двигатель и оставьте его работать на оборотах холостого хода. Дождитесь, пока двигатель прогреется до рабочей температуры.
3. Остановите двигатель.
4. Снимите первичный глушитель впуска воздуха в соответствии с приведённым ниже описанием:
 - 4.1 Снимите левую боковую панель. См. «ОРГАНЫ УПРАВЛЕНИЯ, ПРИБОРЫ, ОБОРУДОВАНИЕ».
 - 4.2 Снимите защитный кожух ремня вариатора См. раздел «СИСТЕМА ПРИВОДА».
 - 4.3 Поднимите фиксатор на задней части соединительной трубы.
 - 4.4 Поверните трубчатый адаптер против часовой стрелки и слегка стяните его с первичного глушителя спуска воздуха.

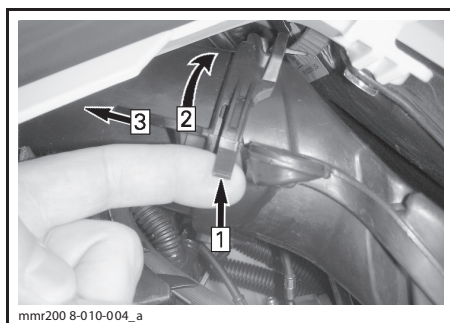

ТИПОВОЙ ВАРИАНТ

Шаг 1: Поднимите фиксатор

Шаг 2: Поверните адаптер

Шаг 3: Потяните

- 4.5 Нажмите фиксатор крепления первичного глушителя впуска воздуха и снимите глушитель с пластины адаптера.

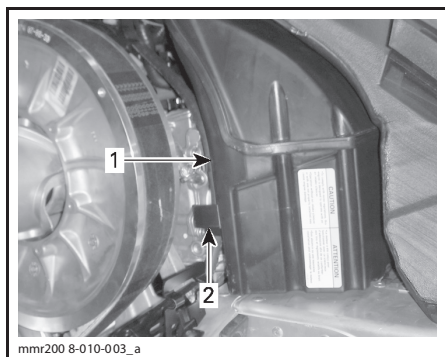

1. Первичный глушитель впуска воздуха
2. Фиксатор первичного глушителя впуска воздуха

5. Вновь запустите двигатель и оставьте его работать на оборотах холостого хода.
6. Распыляйте консервационное масло в каждый карбюратор/корпус дроссельной заслонки, пока двигатель не заглохнет, или пока в него не будет подано достаточное количество масла (приблизительно половина банки).
7. Убедившись, что двигатель остановлен, выверните свечи зажигания и распылите смазку XPS STORAGE OIL (P/N 413 711 600) в каждый цилиндр.
8. Медленно проверните коленчатый вал двигателя на 2—3 оборота, чтобы равномерно распределить масло в цилиндрах.
9. Установите свечи зажигания и первичный глушитель впуска воздуха на место.

Предсезонная подготовка (550)

Обращайтесь к авторизованному дилеру Lynx.

ВНИМАНИЕ Прежде чем запустить двигатель, очистите карбюраторы.

Хранение (E-TEC)

ДВИГАТЕЛИ E-TEC

Если снегоход предполагается вывести из эксплуатации более чем на один месяц (например, летом), то необходимо подготовить его к хранению.

Обращайтесь к авторизованному дилеру Lynx.

Система охлаждения двигателя

ДВИГАТЕЛИ E-TEC

В целях предотвращения разложения охлаждающей жидкости её следует заменять каждые 5 года или 6000 км пробега.

Замену антифриза и проверку его плотности должен проводить дилер Lynx.

▲ ОСТОРОЖНО Неправильно составленный антифриз не способен предотвратить замерзание воды в системе охлаждения во время хранения снегохода при низкой температуре окружающей среды. Это приведёт к серьёзному повреждению двигателя. Если оставить старый антифриз, то он, скорее всего, утратит свои свойства за время хранения снегохода и не сможет эффективно охлаждать двигатель при дальнейшей эксплуатации.

▲ ОСТОРОЖНО Не запускайте двигатель во время периода хранения снегохода.

Подготовка двигателя к хранению

ДВИГАТЕЛИ E-TEC

Как и другие двигатели, двигатель E-TEC нуждается в защите внутренних частей, для чего требуется его смазка перед постановкой на хранение. Система E-TEC имеет функцию смазки двигателя, которой может воспользоваться водитель.

Для выполнения процедуры проделайте следующее:

1. Поместите снегоход в хорошо проветриваемое место.
2. Запустите двигатель и оставьте его работать на оборотах холостого хода. Дождитесь, пока двигатель прогреется до рабочей температуры (следите за температурой охлаждающей жидкости на дисплее информационного центра или дождитесь, пока задний теплообменник станет тёплым).
3. Нажимайте кнопку SET (S), чтобы выбрать режим одометра.

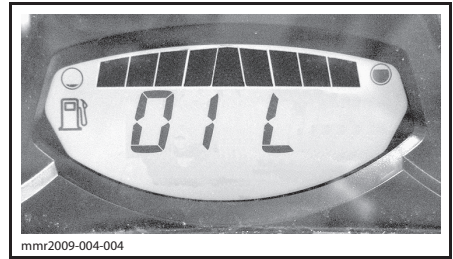
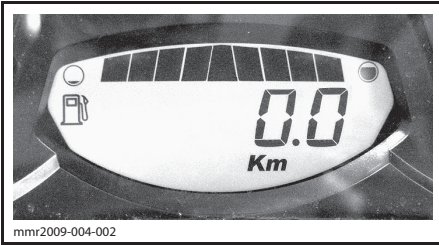

ПРИМЕЧАНИЕ: Режим подготовки двигателя к хранению не включается при выборе других режимов (trip A, trip B и hr trip).

4. Нажав и удерживая кнопку SET (S), несколько раз одновременно нажмите переключатель света фар.
5. Когда на дисплее отобразится сообщение «PUSH S», отпустите выключатель и кнопку.

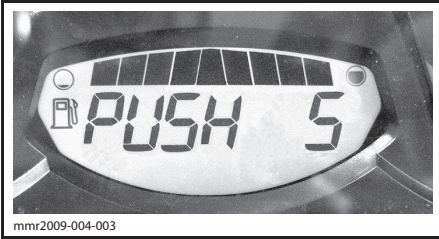

6. Снова нажмите и удерживайте в течение 2—3 секунд кнопку SET (S).
7. Когда на дисплее появится сообщение «OIL», отпустите кнопку и дождитесь окончания операции.

Продолжительность операции смазки составляет приблизительно 1 минуту. Во время этого частота вращения коленчатого вала двигателя незначительно увеличится.

В завершении операции блок управления остановит двигатель.

Снимите колпачок шнура безопасности с выключателя двигателя.

ВНИМАНИЕ Запрещается заводить двигатель во время периода хранения.

Предсезонная подготовка

Обратитесь к авторизованному дилеру Lynx.

▲ ОСТОРОЖНО Прежде чем запустить двигатель, очистите карбюраторы.

***ГАРАНТИЙНЫЕ
ОБЯЗАТЕЛЬСТВА***

МЕЖДУНАРОДНАЯ ОГРАНИЧЕННАЯ ГАРАНТИЯ: СНЕГОХОДЫ LYNX® 2012

1) ПРЕДМЕТ ГАРАНТИЙНЫХ ОБЯЗАТЕЛЬСТВ

Компания BRP Finland Oy (далее BRP) гарантирует отсутствие дефектов материалов и производственных дефектов в снегоходах Lynx 2012 в течение срока, указанного ниже.

На все подлинные запасные части и аксессуары компании BRP, установленные авторизованным дистрибьютором/дилером BRP (определён ниже) на момент поставки снегохода Lynx 2012, предоставляется такая же гарантия, как и на сам снегоход.

Использование изделия, в том числе и предыдущим владельцем, для участия в гонках и других соревновательных мероприятиях аннулирует настоящие гарантийные обязательства.

2) СРОК ДЕЙСТВИЯ ГАРАНТИИ

Гарантийный срок исчисляется со дня доставки изделия первому покупателю или с первого дня эксплуатации изделия, в зависимости от того, что наступит раньше, и устанавливается на период:

A) ДВЕНАДЦАТЬ (12) ПОСЛЕДОВАТЕЛЬНЫХ МЕСЯЦЕВ, если снегоход приобретён для личного использования.

B) ДВЕНАДЦАТЬ (12) ПОСЛЕДОВАТЕЛЬНЫХ МЕСЯЦЕВ, если снегоход приобретён для коммерческого использования.

C) ДВАДЦАТЬ ЧЕТЫРЕ (24) ПОСЛЕДОВАТЕЛЬНЫХ МЕСЯЦА, если снегоход приобретён на территории Европейского союза и России для личного использования. Ремонт и замена деталей, а также выполнение гарантийного обслуживания не являются основанием для продления гарантийного срока.

3) УСЛОВИЯ ПРИЗНАНИЯ ГАРАНТИЙНЫХ ОБЯЗАТЕЛЬСТВ

Данная гарантия распространяется только на снегоход Lynx 2012, который приобретён первым владельцем в новом, не эксплуатировавшемся состоянии у дистрибьютора/дилера, уполномоченного распространять изделия Lynx в стране, где совершена покупка (далее дистрибьютор/дилер BRP), и прошёл предпродажную подготовку в соответствии с требованиями BRP, что должно быть подтверждено соответствующими документами. Гарантийные обязательства распространяются только на изделия, зарегистрированные дистрибьютором/дилером BRP. Кроме того, гарантийные обязательства распространяются только на то изделие, которое приобретено в стране проживания покупателя. В случае несоблюдения вышеуказанных условий компания BRP не несёт ответственности по гарантийным обязательствам перед любым пользователем. Указанные ограничения вводятся, чтобы компания BRP имела возможность гарантировать как безопасность использования своей продукции, так и безопасность потребителей и других людей.

Снегоход Lynx 2012 регулярно проходит техническое обслуживание в соответствии с регламентом, приведённым в настоящем Руководстве, что является обязательным условием признания действительности гарантийных обязательств. Компания BRP оставляет за собой право потребовать доказательства надлежащего ухода за изделием.

4) УСЛОВИЯ ПРИЗНАНИЯ ПРАВА НА ГАРАНТИЙНОЕ ОБСЛУЖИВАНИЕ

Владелец должен известить дистрибьютора/дилера BRP о дефекте материала или изготовлении в течение двух (2) месяцев с момента обнаружения и предоставить беспрепятственный доступ к изделию с целью ремонта. Владелец также должен представить дилеру BRP доказательство приобретения изделия и подписать ремонтный наряд до начала ремонта. Все детали, заменяемые в процессе гарантийного ремонта, переходят в собственность компании BRP.

5) ДЕЙСТВИЯ КОМПАНИИ BRP

В течение гарантийного срока компания BRP обязуется, по своему усмотрению, бесплатно отремонтировать или заменить через дилера/дистрибьютора BRP любую деталь, в которой обнаружен дефект материала или изготовления, на подлинную деталь BRP при условии нормальной эксплуатации и технического обслуживания снегохода.

Компания BRP оставляет за собой право вносить улучшения или изменения в свою продукцию без обязательства производить аналогичную модификацию ранее выпущенных изделий.

6) ИСКЛЮЧЕНИЯ

Гарантийные обязательства не распространяются на:

- естественный износ узлов и деталей;
- периодическое обслуживание, настройки и регулировки;
- повреждения, связанные с нарушением правил ухода и/или хранения, изложенных в настоящем Руководстве по эксплуатации;
- повреждения, возникшие в результате демонтажа деталей, неправильного ремонта, обслуживания, внесения изменений или использования не рекомендованных или не одобренных к применению деталей, а также выполнения ремонта лицом, не являющимся авторизованным дилером BRP;
- повреждения, возникшие в результате неправильной или небрежной эксплуатации изделия, движения по лишённой снега поверхности и нарушения правил эксплуатации изделия, изложенных в настоящем Руководстве по эксплуатации;
- повреждения, возникшие в результате аварии, затопления, пожара, хищения, актов вандализма и иных неконтролируемых обстоятельств;
- повреждения, возникшие вследствие использования топлива, масла и смазок, не предназначенных для этого изделия;
- повреждения двигателя, возникшие в результате попадания воды или снега;
- случайный или закономерный ущерб, связанный, но не ограниченный, с буксировкой, хранением, телефонными переговорами, арендой, использованием такси, выплатой кредитов и страховых взносов, потерей времени, потерей дохода;
- повреждения, возникшие вследствие оснащения гусеницы шипами, если установка шипов не одобрена инструкциями BRP.

7) ОГРАНИЧЕНИЯ ГАРАНТИЙНЫХ ОБЯЗАТЕЛЬСТВ

ДАННЫЕ ГАРАНТИЙНЫЕ ОБЯЗАТЕЛЬСТВА ЯВЛЯЮТСЯ ИСКЛЮЧИТЕЛЬНЫМИ И НЕ ПРЕДУСМАТРИВАЮТ НИКАКИХ ИНЫХ ГАРАНТИЙНЫХ ОБЯЗАТЕЛЬСТВ, ВЫРАЖЕННЫХ ИЛИ ПОДРАЗУМЕВАЮЩИХСЯ, В ТОМ ЧИСЛЕ ГАРАНТИЙ КОММЕРЧЕСКОЙ ЦЕННОСТИ ИЗДЕЛИЯ ИЛИ ЕГО СООТВЕТСТВИЯ КАКОМУ-ЛИБО ОПРЕДЕЛЁННОМУ ПРЕДНАЗНАЧЕНИЮ. СРОК ДЕЙСТВИЯ ПОДРАЗУМЕВАЮЩИХСЯ ГАРАНТИЙ В ЧАСТИ, НЕ ДОПУСКАЮЩЕЙ ИСКЛЮЧЕНИЯ, ОГРАНИЧЕН СРОКОМ ВЫРАЖЕННЫХ ГАРАНТИЙ. ДАННЫЕ ГАРАНТИЙНЫЕ ОБЯЗАТЕЛЬСТВА НЕ РАСПРОСТРАНЯЮТСЯ НА ЗАКОНОМЕРНЫЙ ИЛИ СЛУЧАЙНЫЙ УЩЕРБ. В ПРЕДЕЛАХ НЕКОТОРЫХ ТЕРРИТОРИАЛЬНЫХ ЕДИНИЦ НЕ ДОЗВОЛЯЕТСЯ ИСКЛЮЧАТЬ ИЛИ ОГРАНИЧИВАТЬ ОТВЕТСТВЕННОСТЬ ПО УКАЗАННЫМ ВЫШЕ ОБСТОЯТЕЛЬСТВАМ, ПОЭТОМУ ПРИВЕДЁННЫЕ ВЫШЕ ИСКЛЮЧЕНИЯ ИЛИ ОГРАНИЧЕНИЯ МОГУТ НЕ ОТНОСИТЬСЯ К ВАМ ЛИЧНО. ЭТИ ГАРАНТИЙНЫЕ ОБЯЗАТЕЛЬСТВА ДАЮТ ВАМ ОПРЕДЕЛЁННЫЕ ПРАВА, ТАКЖЕ ВЫ МОЖЕТЕ ИМЕТЬ ДРУГИЕ ЗАКОННЫЕ ПРАВА, КОТОРЫЕ МОГУТ МЕНЯТЬСЯ В ЗАВИСИМОСТИ ОТ МЕСТА ПРОЖИВАНИЯ.

Ни дистрибьютор, ни дистрибьютор/дилер BRP, ни какое-либо иное лицо не уполномочены совершать действия, делать заявления или давать гарантии, отличные от приведенных в настоящих гарантийных обязательствах, и, будучи сделаны, такие действия, заявления или гарантии не будут иметь исковой силы в отношении компании BRP.

Компания BRP оставляет за собой право на изменения данной гарантии в любое время, при этом подразумевается, что такие изменения не могут быть применены к снегоходам Lynx, проданным на ранее действовавших условиях осуществления гарантийных обязательств.

8) ПЕРЕДАЧА ГАРАНТИЙНЫХ ОБЯЗАТЕЛЬСТВ

В случае перепродажи изделия права на гарантийное обслуживание в течение оставшегося срока действия гарантии переходят к новому владельцу при условии, что компания BRP или авторизованный дистрибьютор/дилер BRP получают доказательство того, что прежний владелец согласен на передачу прав владения изделием другому лицу.

9) ПОДДЕРЖКА ПОТРЕБИТЕЛЕЙ

1. Споры и разногласия, возникшие в связи с применением данных ограниченных гарантийных обязательств, компания BRP предлагает разрешать на уровне дилера. Рекомендуем обсудить проблему с сервис-менеджером или владельцем компании-дилера.
2. Если требуется другой уровень решения проблемы, обратитесь в сервисный отдел дистрибьютора.
3. Если вопрос остается нерешённым, напишите в компанию BRP по приведённом ниже адресу:

АДРЕС:

BRP-FINLAND OY

SERVICE DEPARTMENT

P.O. BOX 8039

FIN-96101 ROVANIEMI

FINLAND

КОНФИДЕНЦИАЛЬНОСТЬ/ОТКАЗ ОТ УСЛУГ

Мы хотели бы проинформировать Вас, что Ваши данные будут использоваться исключительно в целях обеспечения безопасности и в гарантийных случаях. Иногда мы также используем данные наших клиентов для ознакомления с нашей продукцией и нашими предложениями. Если Вы не хотите получать информацию о нашей продукции, видах обслуживания и предложениях, пожалуйста, сообщите нам об этом, написав по адресу, приведённому ниже.

Также примите во внимание, что время от времени мы передаём данные наших клиентов специально отобранным и внушающим доверие организаторам рекламных акций качества нашей продукции и обслуживания. Если Вы не хотите, чтобы Ваши данные были переданы кому-либо, пожалуйста, сообщите нам об этом, написав по адресу, приведённому ниже.

ДЛЯ СКАНДИНАВСКИХ И ЕВРОПЕЙСКИХ СТРАН:

BRP FINLAND OY

Service Department
Isoaavantie 7
FIN-96320 Rovaniemi
Finland
Fax +358 16 3420 316

ИЗМЕНЕНИЕ АДРЕСА ВЛАДЕЛЬЦА ИЛИ ПЕРЕПРОДАЖА

В случае изменения адреса или смены владельца снегохода заполните, и отправьте дилеру бланк, приведённый в конце Руководства.

В случае перепродажи снегохода необходимо приложить документ, свидетельствующий о переуступке прав новому владельцу.

Своевременное извещение компании BRP об изменившихся обстоятельствах важно, прежде всего, из соображений Вашей безопасности, независимо от того, истёк срок гарантии или нет. Компания BRP свяжется с Вами, когда возникнет необходимость внесения каких-либо изменений в конструкцию снегохода. Отправьте по почте талон регистрации нового владельца. Только при наличии этого талона Вы сможете пользоваться бесплатным гарантийным обслуживанием в течение оставшегося срока гарантии.

В СЛУЧАЕ ХИЩЕНИЯ: В случае кражи снегохода Вы должны сообщить об этом авторизованному дилеру Lynx и в отдел гарантийного обслуживания компании BRP. Сообщите Вашу фамилию, номер телефона, заводской номер транспортного средства и день, когда произошла кража.

СЕРВИСНАЯ КНИЖКА



Код модели

ГАРАНТИЙНЫЙ ТАЛОН

Код Талона

Наименование

Серийный номер

Дата продажи

число

месяц

год

Использование

личное

коммерческое

демонстрация

Данные о владельце

Фамилия

Имя

Отчество

Название организации
владельца (если владелец
юридическое лицо)

ИНН

Адрес

Регион

Район

Населенный пункт

Страна

Индекс

Телефон

Факс

Адрес
электронной почты

■ Настоящим подтверждаю, что мне предоставлена в полном объеме информация об изделии в соответствии со ст. 10 Закона РФ "О защите прав потребителей", в том числе: об основных потребительских свойствах изделия, о работе всех систем и органов управления изделия; о правилах эффективного и безопасного использования изделия.

■ Я ознакомлен с "Гарантийными обязательствами изготовителя", которые являются неотъемлемой частью договора купли-продажи изделия, с обязанностями владельца в части соблюдения правил эксплуатации изделия, установленного регламента технического обслуживания и инструкций по уходу за изделием; с порядком регистрации и учета технического обслуживания.

■ Я ознакомлен с комплектацией приобретаемого мной изделия и подтверждаю факт покупки изделия в данном исполнении и в данной комплектации. Претензий к качеству и комплектации изделия не имею.

■ Руководство по эксплуатации на русском языке получил.

Подпись владельца

Название
официального дилера BRP

ФИО и подпись
представителя официального дилера BRP

CAN-AM



SEA-DOO



ski-doo



LYNX



EVINRUDE



ОТМЕТКИ О ПРОХОЖДЕНИИ РЕГЛАМЕНТНЫХ РАБОТ

Проведение регулярного и квалифицированного технического обслуживания транспортного средства является очень важным фактором для поддержания его в технически исправном и безопасном для эксплуатации состоянии. Периодически проверяйте техническое состояние транспортного средства и следуйте указаниям, приведённым в разделе «ТЕХНИЧЕСКОЕ ОБСЛУЖИВАНИЕ». Невыполнение регулярного технического обслуживания приведёт к отказу производителя от гарантийных обязательств. Условия гарантийного обслуживания приведены в разделе «ГАРАНТИЙНЫЕ ОБЯЗАТЕЛЬСТВА».

Предпродажная подготовка

Дата:

Пробег: км

Наработка: моточасы

Дилер:

Сервис-менеджер:

Подпись:

Рекомендации:

.....

М.П.

Следующее техническое обслуживание:

Дата: Пробег: км Наработка: моточасы

Контрольный осмотр после окончания обкатки

Дата:

Пробег: км

Наработка: моточасы

Дилер:

Сервис-менеджер:

Подпись:

Рекомендации:

.....

М.П.

Следующее техническое обслуживание:

Дата: Пробег: км Наработка: моточасы

Консервация

Дата:

Пробег: км

Наработка: моточасы

Дилер:

Сервис-менеджер:

Подпись:

Рекомендации:

.....

М.П.

Следующее техническое обслуживание:

Дата: Пробег: км Наработка: моточасы

Техническое обслуживание
Консервация
Предсезонная подготовка

Дата:
Пробег: КМ
Наработка: моточасы
Дилер:
Сервис-менеджер:
Подпись:
Рекомендации:

М.П.

Следующее техническое обслуживание:

Дата:
Пробег: КМ
Наработка: моточасы

(в зависимости от того, что наступит раньше)

Техническое обслуживание
Консервация
Предсезонная подготовка

Дата:
Пробег: КМ
Наработка: моточасы
Дилер:
Сервис-менеджер:
Подпись:
Рекомендации:

М.П.

Следующее техническое обслуживание:

Дата:
Пробег: КМ
Наработка: моточасы

(в зависимости от того, что наступит раньше)

Техническое обслуживание
Консервация
Предсезонная подготовка

Дата:
Пробег: КМ
Наработка: моточасы
Дилер:
Сервис-менеджер:
Подпись:
Рекомендации:

М.П.

Следующее техническое обслуживание:

Дата:
Пробег: КМ
Наработка: моточасы

(в зависимости от того, что наступит раньше)

Техническое обслуживание
Консервация
Предсезонная подготовка

Дата:
Пробег: КМ
Наработка: моточасы
Дилер:
Сервис-менеджер:
Подпись:
Рекомендации:

М.П.

Следующее техническое обслуживание:

Дата:
Пробег: КМ
Наработка: моточасы

(в зависимости от того, что наступит раньше)

| | |
|---------------------------------|--------------------------|
| Техническое обслуживание | <input type="checkbox"/> |
| Консервация | <input type="checkbox"/> |
| Предсезонная подготовка | <input type="checkbox"/> |

Дата:

Пробег: КМ

Наработка: моточасы

Дилер:

Сервис-менеджер:

Подпись:

Рекомендации:

.....

М.П.

Следующее техническое обслуживание:

Дата:

Пробег: КМ

Наработка: моточасы

(в зависимости от того, что наступит раньше)

| | |
|---------------------------------|--------------------------|
| Техническое обслуживание | <input type="checkbox"/> |
| Консервация | <input type="checkbox"/> |
| Предсезонная подготовка | <input type="checkbox"/> |

Дата:

Пробег: КМ

Наработка: моточасы

Дилер:

Сервис-менеджер:

Подпись:

Рекомендации:

.....

М.П.

Следующее техническое обслуживание:

Дата:

Пробег: КМ

Наработка: моточасы

(в зависимости от того, что наступит раньше)

| | |
|---------------------------------|--------------------------|
| Техническое обслуживание | <input type="checkbox"/> |
| Консервация | <input type="checkbox"/> |
| Предсезонная подготовка | <input type="checkbox"/> |

Дата:

Пробег: КМ

Наработка: моточасы

Дилер:

Сервис-менеджер:

Подпись:

Рекомендации:

.....

М.П.

Следующее техническое обслуживание:

Дата:

Пробег: КМ

Наработка: моточасы

(в зависимости от того, что наступит раньше)

| | |
|---------------------------------|--------------------------|
| Техническое обслуживание | <input type="checkbox"/> |
| Консервация | <input type="checkbox"/> |
| Предсезонная подготовка | <input type="checkbox"/> |

Дата:

Пробег: КМ

Наработка: моточасы

Дилер:

Сервис-менеджер:

Подпись:

Рекомендации:

.....

М.П.

Следующее техническое обслуживание:

Дата:

Пробег: КМ

Наработка: моточасы

(в зависимости от того, что наступит раньше)

ТРАНСПОРТНОЕ СРЕДСТВО

МОДЕЛЬ № _____

ТРАНСПОРТНОЕ СРЕДСТВО

ИДЕНТИФИКАЦИОННЫЙ НОМЕР (VIN) _____

ДВИГАТЕЛЬ

ИДЕНТИФИКАЦИОННЫЙ НОМЕР (EIN) _____

Владелец: _____

Ф.И.О.

СТРАНА

ПОЧТОВЫЙ ИНДЕКС

ГОРОД

УЛИЦА

№ ДОМА

№ КВАРТИРЫ

Дата продажи: _____

ГОД

МЕСЯЦ

ДЕНЬ

Дата истечения

гарантийного срока: _____

ГОД

МЕСЯЦ

ДЕНЬ

Заполняется дилером при продаже

ШТАМП ДИЛЕРА

Рекомендуем проверить у дилера регистрацию Вашего мотовездехода в BRP.

Напоминаем, что в тексте Руководства важная информация выделена следующим образом:

⚠ ПРЕДОСТЕРЕЖЕНИЕ**Текст в рамке содержит инструкции, нарушение которых может привести к авариям, несчастным случаям, травмам или гибели людей.**



brp.com

LYNX[®]

