

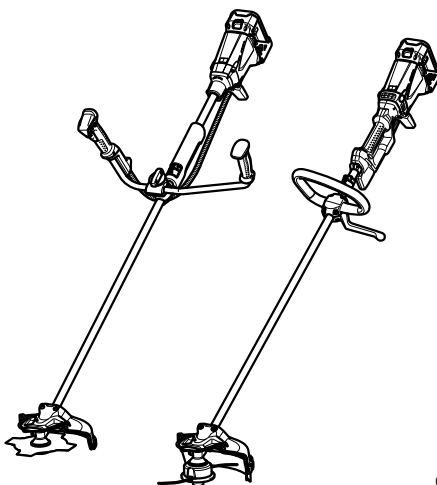

GB	Cordless Brushcutter/ Cordless String Trimmer	Instruction manual
S	Batteridriven röjsåg/ Batteridriven trimmer	Bruksanvisning
N	Batteridrevet skogsrydder/ Batteridrevet gressrydder	Bruksanvisning
FIN	Akkukäyttöinen pensasleikkuri/ Akkukäyttöinen viimeistelyleikkuri	Käyttöohje
LT	Akumulatorinė krūmapjovė/ Akumulatorinė vielinė žoliapjovė	Eksploatacijos instrukcija
LV	Bezvada krūmgriezis/ Bezvada zāles trimers	Lietošanas rokasgrāmata
EE	Akuga võsalõikur/ Akuga trimmer	Kasutusjuhend
RUS	Аккумуляторная коса/ Аккумуляторная газонокосилка	Инструкцию по эксплуатации

BBC231U
BBC300L
BC231UD
BC300LD



010751

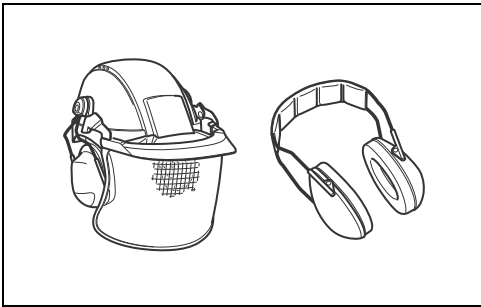

1

010820



2

010821

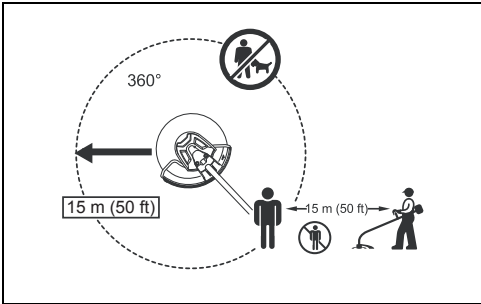

3

010822

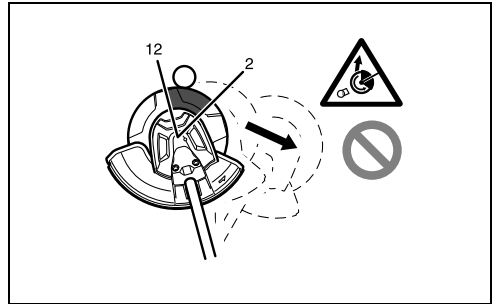

4

010810

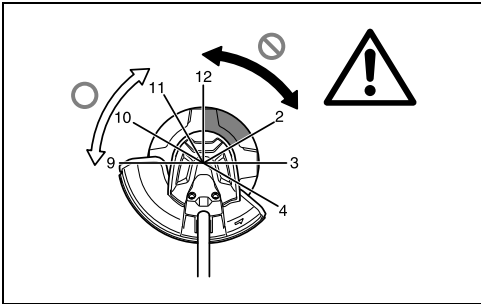

5

010811

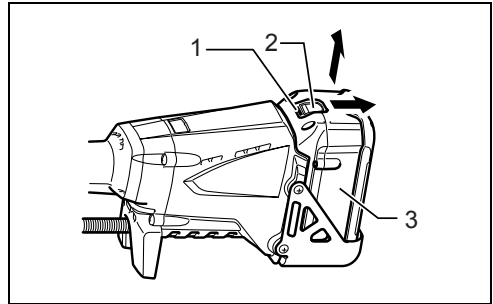

6

010752

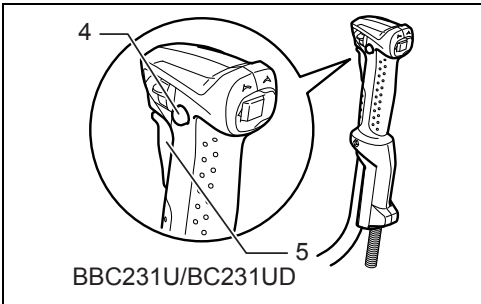

7

011720

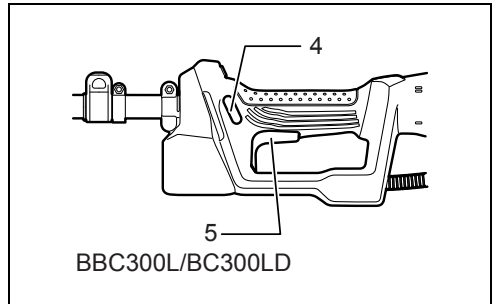

8

011723

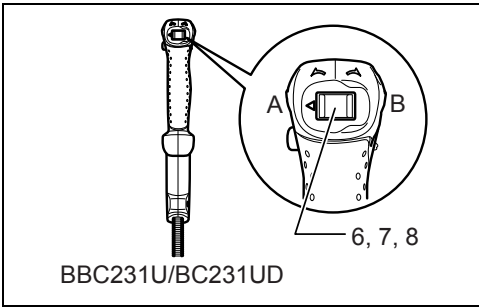

9

011722

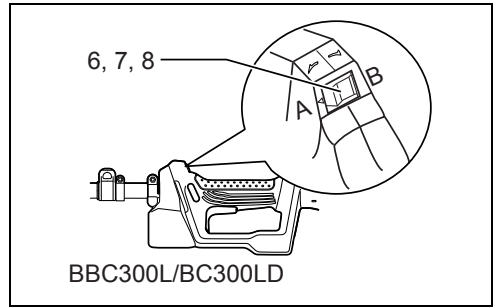

10

011726

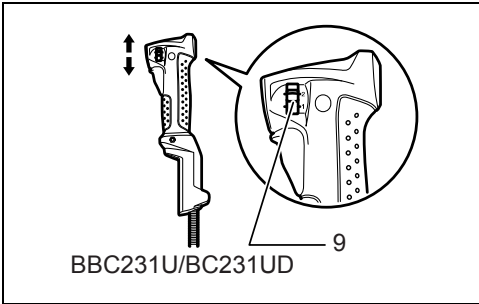

11

011721

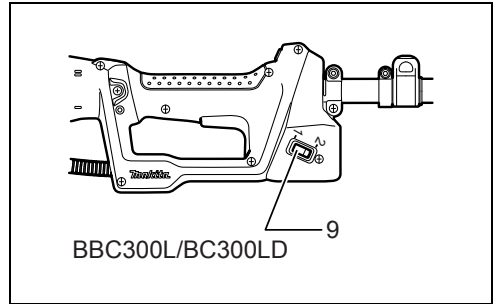

12

011724

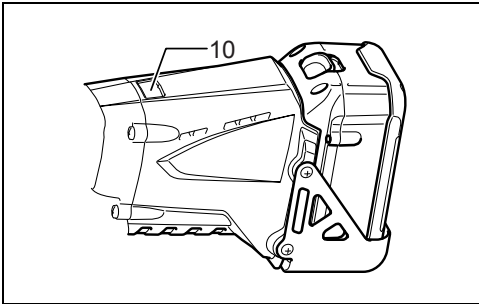

13

010765

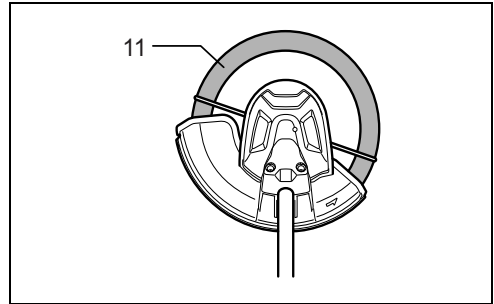

14

010770

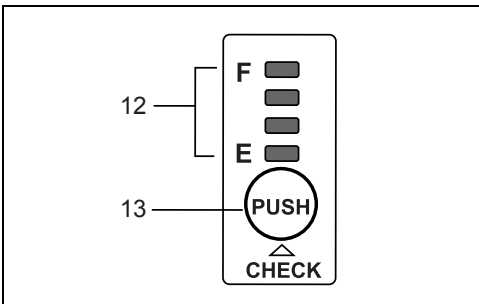

15

011715

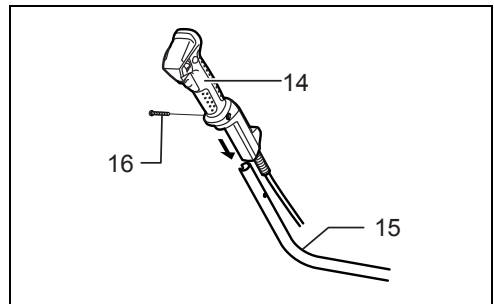

16

012456

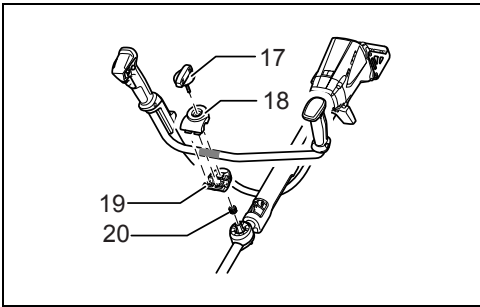

17

011485

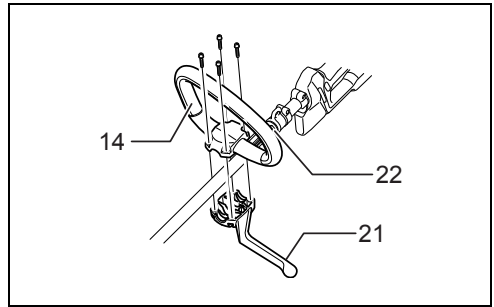

18

011475

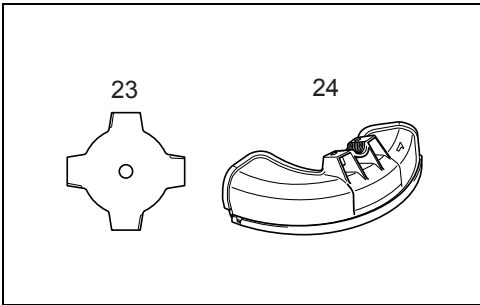

19

010755

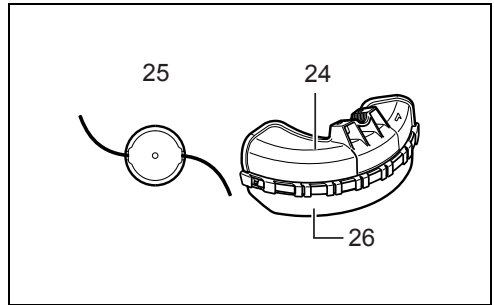

20

010768

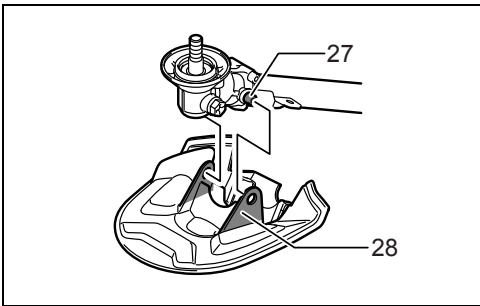

21

012457

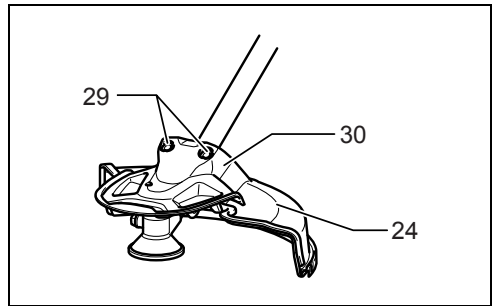

22

010778

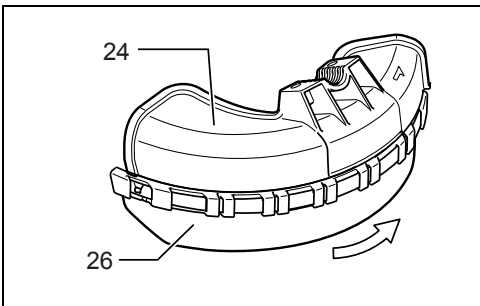

23

010777

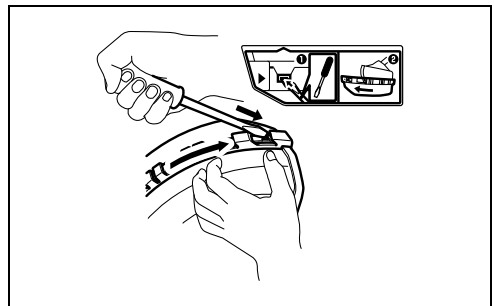

24

010849

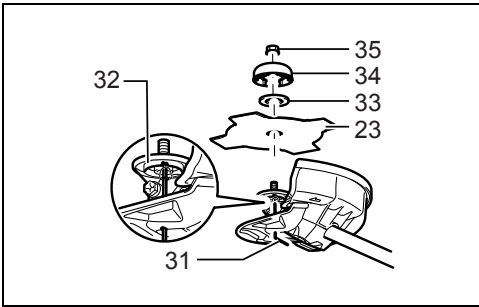

25

010756

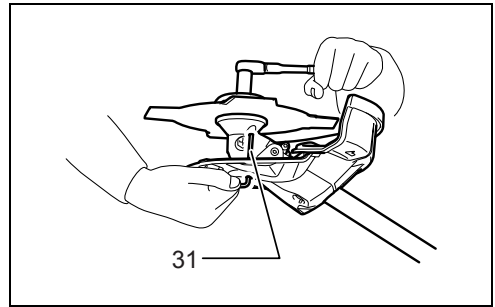

26

010757

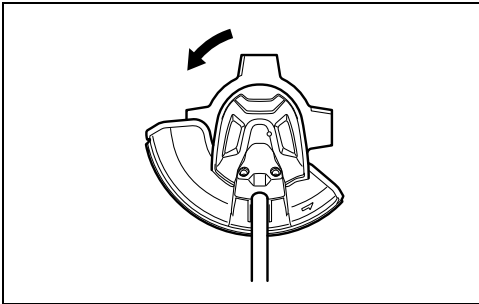

27

010758

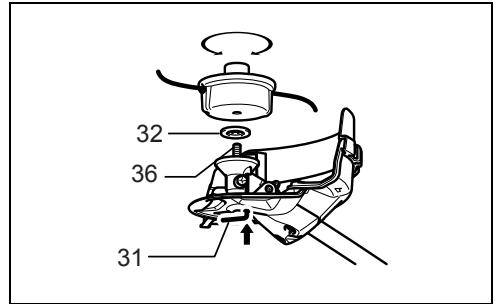

28

010769

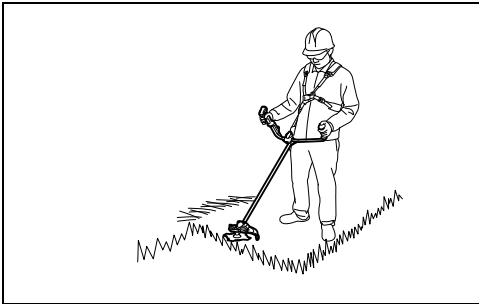

29

010753

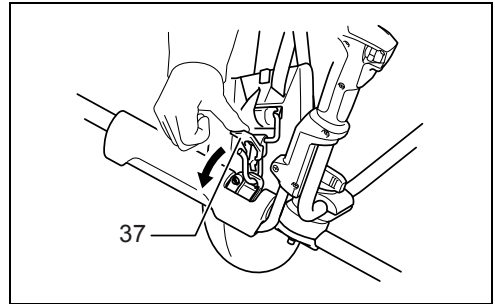

30

010760

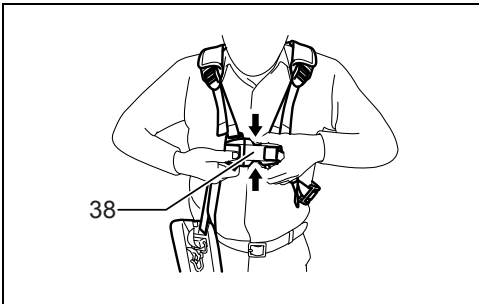

31

010759

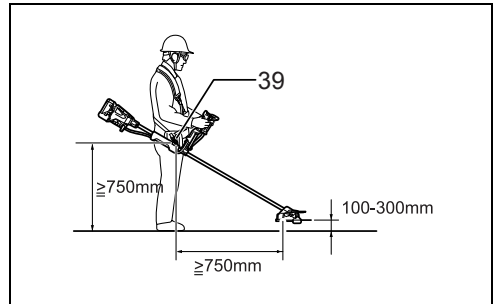

32

012478

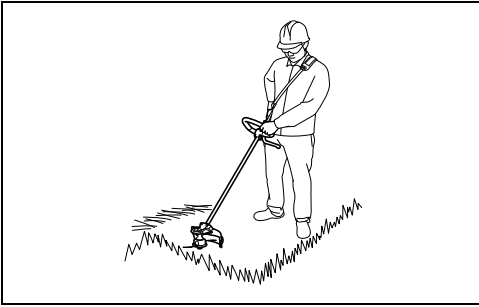

33

010767

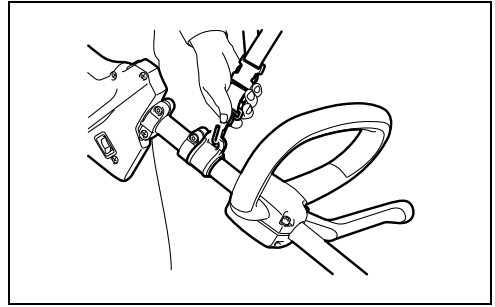

34

010816

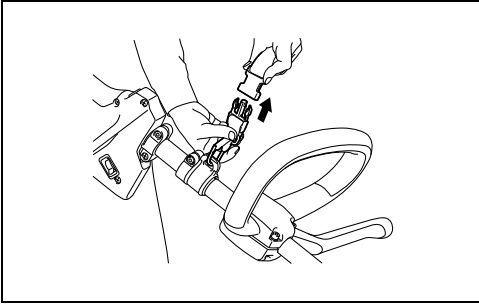

35

010817

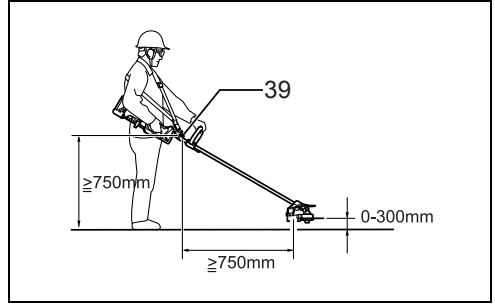

36

012479

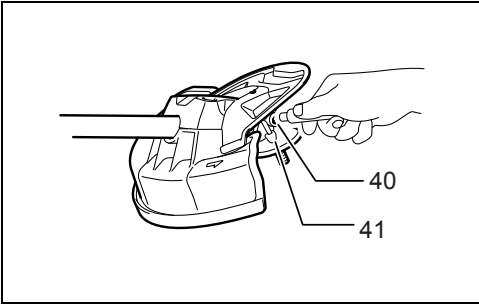

37

010812

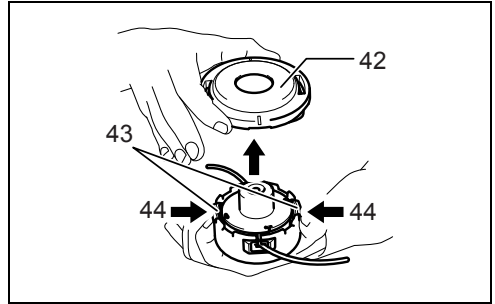

38

010772

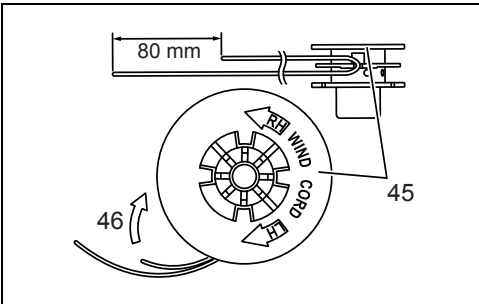

39

010992

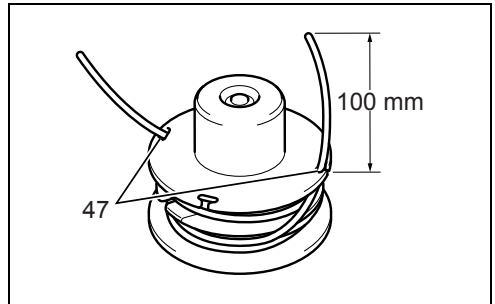

40

010993

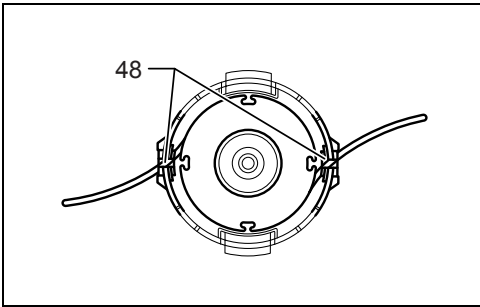

41

010994

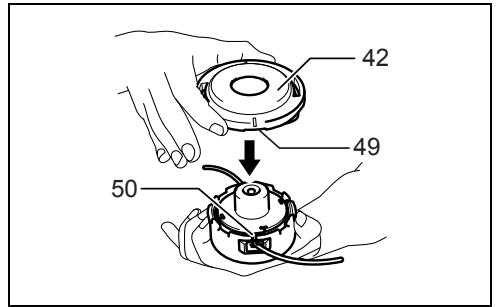

42

010776

ENGLISH (Original instructions)

Explanation of general view

- | | | |
|---|------------------------|----------------------------|
| 1. Red indicator | 17. Knob | 35. Hex nut |
| 2. Slide button | 18. Handle clamp | 36. Threaded spindle |
| 3. Battery cartridge | 19. Handle holder | 37. Lever |
| 4. Lock-off button | 20. Compression spring | 38. Buckle |
| 5. Switch trigger | 21. Barrier | 39. Hanger |
| 6. Reversing switch | 22. Spacer | 40. Grease hole |
| 7. A position depressed for normal operation | 23. Cutter blade | 41. Gear case |
| 8. B position depressed for weed and debris removal | 24. Guard | 42. Cover |
| 9. Speed change switch lever | 25. Nylon cutting head | 43. Latches |
| 10. Indication lamp | 26. Guard extension | 44. Press |
| 11. Most effective cutting area | 27. Bolt | 45. Spool |
| 12. Indicator lamps | 28. Wing | 46. For left hand rotation |
| 13. CHECK button | 29. Two bolts | 47. Notches |
| 14. Grip | 30. Protector cover | 48. Eyelets |
| 15. Handle | 31. Hex wrench | 49. Protrusion (Not shown) |
| 16. Screw | 32. Receive washer | 50. Slot of the eyelet |
| | 33. Clamp washer | |
| | 34. Cup | |

SPECIFICATIONS









Model		BBC231U/BC231UD	BBC300L/BC300LD
Type of handle		Bike handle	Loop handle
No load speed	High	0 - 7,300 min ⁻¹	0 - 6,600 min ⁻¹
	Low	0 - 5,300 min ⁻¹	0 - 4,900 min ⁻¹
Overall length		1,880 mm	1,850 mm
Cutting blade diameter		230 mm	-
Cutting diameter with nylon cutting head		-	300 mm
Net weight		7.1 kg	5.9 kg
Rated voltage		D.C. 36 V	
Standard battery cartridge(s)		BL3626/BL3622A	
 Warning: Use only the battery cartridge(s) described.			

- Due to our continuing programme of research and development, the specifications herein are subject to change without notice.
- Specifications and battery cartridge may differ from country to country.
- Weight, with battery cartridge, according to EPTA-Procedure 01/2003

Symbols

END008-1

The following show the symbols used for the equipment. Be sure that you understand their meaning before use.

-  Take particular care and attention.
-  Read instruction manual.
-  Danger; be aware of thrown objects.
-  The distance between the tool and bystanders must be at least 15 m.
-  Keep bystanders away.
-  Keep distance at least 15 m.
-  Avoid kickback.
-  Wear a helmet, goggles and ear protection.



- Wear protective gloves.
- Wear sturdy boots with nonslip soles. Steeltoed safety boots are recommended.
- Do not expose to moisture.
- Top permissible tool speed.
- Only for EU countries
- Do not dispose of electric equipment or battery pack together with household waste material!
- In observance of European Directive 2002/96/EC on waste electric and electronic equipment, 2006/66/EC on batteries and accumulators and waste batteries and accumulators and their

implementation in accordance with national laws, electric equipment and battery pack that have reached the end of their life must be collected separately and returned to an environmentally compatible recycling facility.

IMPORTANT SAFETY INSTRUCTIONS

GEB068-2

⚠ WARNING! Read all safety warnings and all instructions. Failure to follow the warnings and instructions may result in electric shock, fire and/or serious injury.

Save all warnings and instructions for future reference.

General instructions

1. Do not allow persons unfamiliar with the brushcutter/string trimmer or these instructions to operate the tool. Brushcutter and String trimmers are dangerous in the hands of untrained users.
2. Be sure that anyone who is to operate the brushcutter/string trimmer has first read the instruction manual.
3. Never allow people unfamiliar with these instructions, people (including children) with reduced physical, sensory or mental capabilities, or lack of experience and knowledge to use the tool. Local regulations can restrict the age of the operator.
4. Use the tool with the utmost care and attention.
5. Operate the tool only if you are in good physical condition. Perform all work calmly and carefully. Use common sense and keep in mind that the operator or user is responsible for accidents or hazards occurring to other people or their property.
6. Never operate the tool when tired, feeling ill or under the influence of alcohol or drugs.
7. The tool should be switched off immediately if it shows any signs of abnormal operation.
8. Disconnect the battery from the tool before making any adjustments, changing accessories or storing. Such preventive safety measures reduce the risk of starting the tool accidentally.
9. Don't force the tool. It will do the job better and with less likelihood of a risk of injury at the rate for which it was designed.
10. Don't overreach. Keep proper footing and balance at all times.

Intended use of the tool

1. Use right tool. The cordless brushcutter/string trimmer is only intended for cutting grass, weeds, bushes and undergrowth. It should not be used for any other purpose such as edging or hedge cutting as this may cause injury.

Personal protective equipment

1. Dress Properly. The clothing worn should be functional and appropriate, i.e. it should be tight-fitting but not cause hindrance. Do not wear either jewelry or clothing which could become entangled with bushes

or shrubs. Wear protective hair covering to contain long hair.

2. In order to avoid either head, eye, hand or foot injuries as well as to protect your hearing the following protective equipment and protective clothing must be used during operation of the equipment. (**Fig. 1**)
3. Always wear a helmet where there is a risk of falling objects. The protective helmet is to be checked at regular intervals for damage and is to be replaced at least every five years. Use only approved protective helmets.
4. The visor of the helmet (or alternatively goggles) protects the face from flying debris and stones. During operation of the tool always wear goggles, or a visor to prevent eye injuries.
5. Wear adequate noise protection equipment to avoid hearing impairment (ear muffs , ear plugs etc.). (**Fig. 2**)
6. Work overalls protect against flying stones and debris. It is strongly recommended that the user wears work overalls.
7. Special gloves made of thick leather are part of the prescribed equipment and must always be worn during operation of the tool.
8. When using the tool, always wear sturdy shoes with a nonslip sole. This protects against injuries and ensures a good footing.

Electrical and battery safety

1. Avoid dangerous environment. Don't use the tool in damp or wet locations or expose it to rain. Water entering the tool will increase the risk of electric shock.
2. Recharge only with the charger specified by the manufacturer. A charger that is suitable for one type of battery pack may create a risk of fire when used with another battery pack.
3. Use power tools only with specifically designated battery packs. Use of any other battery packs may create a risk of injury and fire.
4. When battery pack is not in use, keep it away from other metal objects, like paper clips, coins, keys, nails, screws or other small metal objects, that can make a connection from one terminal to another. Shorting the battery terminals together may cause burns or a fire.
5. Under abusive conditions, liquid may be ejected from the battery; avoid contact. If contact accidentally occurs, flush with water. If liquid contacts eyes, seek medical help. Liquid ejected from the battery may cause irritation or burns.
6. Do not dispose of the battery(ies) in a fire. The cell may explode. Check with local codes for possible special disposal instructions.
7. Do not open or mutilate the battery(ies). Released electrolyte is corrosive and may cause damage to the eyes or skin. It may be toxic if swallowed.

Starting up the tool (Fig. 3)

1. Make sure that there are no children or other people within a working range of 15 meters (50 ft), also pay attention to any animals in the working vicinity. Otherwise stop using the tool.
2. Before use always check that the tool is safe for operation. Check the security of the cutting tool and the guard and the switch trigger/lever for easy and

- proper action. Check for clean and dry handles and test the on/off function of the switch.
3. Check damaged parts before further use of the tool. A guard or other part that is damaged should be carefully checked to determine that it will operate properly and perform its intended function. Check for alignment of moving parts, binding of moving parts, breakage of parts, mounting, and any other condition that may affect its operation. A guard or other part that is damaged should be properly repaired or replaced by our authorized service center unless indicated elsewhere in this manual.
 4. Switch on the motor only when hands and feet are away from the cutting tool.
 5. Before starting make sure that the cutting tool has no contact with hard objects such as branches, stones etc. as the cutting tool will revolve when starting.

Method of operation

1. Only use the tool in good light and visibility. During the winter season beware of slippery or wet areas, ice and snow (risk of slipping). Always ensure a safe footing.
2. Take care against injury to feet and hands from the cutting tool.
3. Never cut above waist height.
4. Never stand on a ladder and run the tool.
5. Never climb up into trees to perform cutting operation with the tool.
6. Never work on unstable surfaces.
7. Remove sand, stones, nails etc. found within the working range. Foreign particles may damage the cutting tool and can cause dangerous kick-backs.
8. Should the cutting tool hit stones or other hard objects, immediately switch off the motor and inspect the cutting tool.
9. Inspect the cutting blade at short regular intervals for damage (detection of hairline cracks by means of tapping-noise test).
10. Before commencing cutting, the cutting tool must have reached full working speed.
11. Operate the tool only with the shoulder harness attached which is to be suitably adjusted before putting the tool into operation. It is essential to adjust the shoulder harness according to the user size to prevent fatigue occurring during use.
12. During operation always hold the tool with both hands. Never hold the tool with one hand during use. Always ensure a safe footing.
13. The cutting tool has to be equipped with the guard. Never run the tool with damaged guards or without guards in place!
14. All protective equipment such as guards and the shoulder harness supplied with the tool must be used during operation.
15. Never hit weeds or similar materials with the cutting tool to cut them away.
16. Except in case of emergency, never drop or cast the tool to the ground or this may severely damage the tool.
17. Never drag the tool on the ground when moving from place to place, the tool may become damaged if moved in this manner.
18. Always remove the battery cartridge from the tool:
 - whenever leaving the tool unattended;

- before clearing a blockage;
 - before checking, cleaning or working on the tool;
 - whenever the tool starts vibrating abnormally.
19. Always ensure that the ventilation openings are kept clear of debris.

Kickback (blade thrust)

1. When operating the tool, uncontrolled kickback (blade thrust) may occur. (Fig. 4)
2. This is particularly the case when attempting to cut within a blade segment between 12 and 2 o'clock.
3. Never apply the tool within a segment between 12 and 2 o'clock.
4. Never apply this segment of the cutter blade to solids, such as bushes and trees, etc., having a diameter in excess of 3 cm or the cutter blade will be deflected at great force with the risk of injuries.

Kickback prevention

To avoid kickbacks, observe the following:

1. Operation within a blade segment between 12 and 2 o'clock presents positive hazards, especially when using metal cutting tools. (Fig. 5)
2. Cutting operations within a blade segment between 11 and 12 o'clock, and between 2 and 5 o'clock, must only be performed by trained and experienced operators, and then only at their own risk.
3. Easy cutting with almost no kickback is possible within a blade segment between 9 and 11 o'clock.

Cutting Tools

1. Employ only the correct cutting tool for the job in hand.
2. To cut thick materials, such as weed, high grass, bushes, shrubs, underwood, thicket etc. (max. 2 cm dia. thickness), perform the cutting work by swinging the tool evenly in half-circles from right to left (similar to using a scythe).

Maintenance instructions

1. The condition of the cutting tool, protective devices and shoulder harness must be checked before commencing work.
2. Particular attention is to be paid to the cutting blades which must be correctly sharpened.
3. Turn off the motor and remove the battery cartridge before carrying out maintenance, replacing the cutting tool and cleaning the tool.
4. Check for loose fasteners and damaged parts such as cracks in the cutting tool.
5. Follow instructions for lubricating the tool.
6. When not in use store the equipment in a dry location that is locked up or out of children's reach.
7. Use only the manufacturer's recommended replacement parts and accessories.
8. Inspect and maintain the tool regularly, especially before/after use. Have the tool repaired only by our authorized service center.
9. Keep handles dry, clean and free from oil and grease.

SAVE THESE INSTRUCTIONS.

⚠ WARNING:
DO NOT let comfort or familiarity with product (gained from repeated use) replace strict adherence to safety

rules for the subject product. MISUSE or failure to follow the safety rules stated in this instruction manual may cause serious personal injury.

IMPORTANT SAFETY INSTRUCTIONS

ENC007-7

FOR BATTERY CARTRIDGE

1. Before using battery cartridge, read all instructions and cautionary markings on (1) battery charger, (2) battery, and (3) product using battery.
2. Do not disassemble battery cartridge.
3. If operating time has become excessively shorter, stop operating immediately. It may result in a risk of overheating, possible burns and even an explosion.
4. If electrolyte gets into your eyes, rinse them out with clear water and seek medical attention right away. It may result in loss of your eyesight.
5. Do not short the battery cartridge:
 - (1) Do not touch the terminals with any conductive material.
 - (2) Avoid storing battery cartridge in a container with other metal objects such as nails, coins, etc.
 - (3) Do not expose battery cartridge to water or rain.

A battery short can cause a large current flow, overheating, possible burns and even a breakdown.

6. Do not store the tool and battery cartridge in locations where the temperature may reach or exceed 50°C (122°F).
7. Do not incinerate the battery cartridge even if it is severely damaged or is completely worn out. The battery cartridge can explode in a fire.
8. Be careful not to drop or strike battery.
9. Do not use a damaged battery.

SAVE THESE INSTRUCTIONS.

Tips for maintaining maximum battery life

1. Charge the battery cartridge before completely discharged.
Always stop tool operation and charge the battery cartridge when you notice less tool power.
2. Never recharge a fully charged battery cartridge. Overcharging shortens the battery service life.
3. Charge the battery cartridge with room temperature at 10°C - 40°C (50°F - 104°F). Let a hot battery cartridge cool down before charging it.
4. Charge the battery cartridge once in every six months if you do not use it for a long period of time.

PARTS DESCRIPTIONS

BBC231U / BC231UD

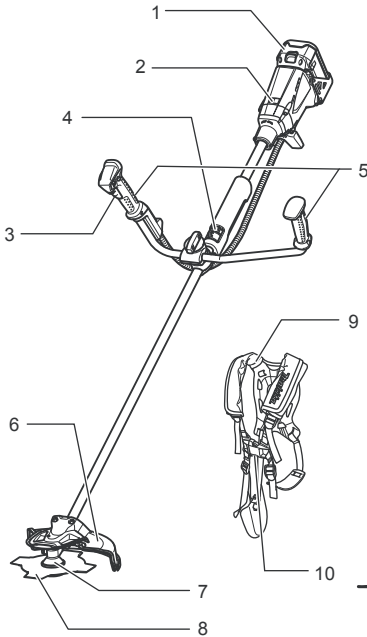

BBC300L / BC300LD

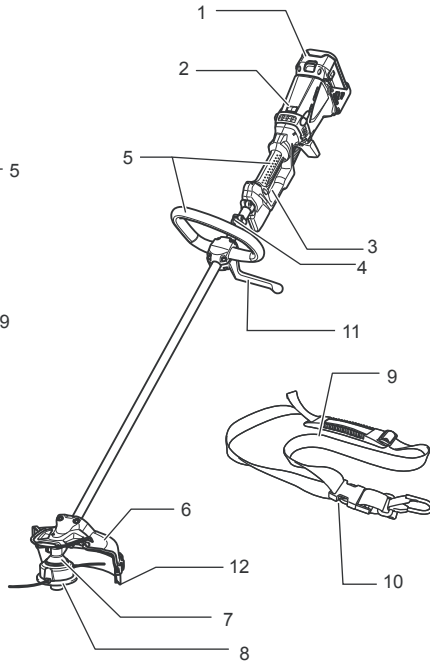

1	Battery cartridge	7	Gear case
2	Indication lamp	8	Cutting tool
3	Switch trigger	9	Shoulder harness
4	Hanger (suspension point)	10	Buckle
5	Grip	11	Barrier
6	Guard	12	Guard extension

011725

FUNCTIONAL DESCRIPTION

⚠ WARNING:

- Always be sure that the tool is switched off and battery cartridge is removed before adjusting or checking the functions on the tool. Failure to switch off and remove the battery cartridge may result in serious personal injury from accidental start-up.

Installing or removing battery cartridge

⚠ CAUTION:

- Hold the tool and the battery cartridge firmly when installing or removing battery cartridge. Failure to hold the tool and the battery cartridge firmly may cause them to slip off your hands and result in damage to the tool and battery cartridge and a personal injury.
- Always switch off the tool before insertion or removal of the battery cartridge. (Fig. 6)

To remove the battery cartridge, withdraw it from the tool while sliding the button on the front of the cartridge.

To insert the battery cartridge, align the tongue on the battery cartridge with the groove in the housing and slip it into place. Always insert it all the way until it locks in place with a little click. If you can see the red indicator on the upper side of the button, it is not locked completely. Insert it fully until the red indicator cannot be seen. If not, it may accidentally fall out of the tool, causing injury to you or someone around you.

NOTE:

- Do not use force when inserting the battery cartridge. If the cartridge does not slide in easily, it is not being inserted correctly.

Power switch action

⚠ WARNING:

- Before inserting the battery cartridge in the tool, always check to see that the switch trigger actuates properly and returns to the "OFF" position when released. Do not pull the switch trigger hard without pressing in the lock-off button.

This can cause switch breakage. Operating a tool with a switch that does not actuate properly can lead to loss of control and serious personal injury. (Fig. 7 & 8)

To prevent the switch trigger from being accidentally pulled, a lock-off button is provided. To start the tool, press in the lock-off button and pull the switch trigger. The tool speed is increased by increasing pressure on the switch trigger. Release the switch trigger to stop.

Reversing Switch for Debris Removal (Fig. 9 & 10)

This tool has a reversing switch which is only provided to change the direction of rotation so that it can be used to remove weeds and debris entangled in the tool. To operate the tool normally the "A" side of the switch should be depressed.

To remove weeds and debris that are jammed in the rotating head the tool can be reversed by depressing the "B" side of the switch. In the reverse position the tool will only operate for a short period of time and automatically shut off.

WARNING:

- **Always be sure that the tool is switched off and battery cartridge is removed before removing weeds or debris entangled in the tool that could not be removed when operated in the reverse mode.**

Failure to switch off and remove the battery cartridge

may result in serious personal injury from accidental start-up.

NOTICE:

- Always check the direction of rotation before operation.
- Use the reversing switch only after the tool comes to a complete stop. Changing the direction of rotation before the tool stops may damage it.

Speed change (Fig. 11 & 12)



Two speed ranges can be preselected with the speed change switch.

Flipping the speed change switch lever to the "1" position will set the tool to the low speed range and the "2" position will set the tool to the high speed range.

Battery/motor protection system

The battery cartridge and tool are provided with protection devices that will automatically reduce or cut off power to the tool when overload situations develop that may cause damage to the tool or battery cartridge. If the tool becomes overloaded but not locked up a protector is provided to reduce the revolutions to protect the motor. In this case the two indicator lamps described in the table below do not light or blink.

All other protection functions can be identified by the indicator lights described in the table below. (Fig. 13)

		Status	Action to be taken
-	Blinking	Battery power has been nearly used up.	Replace the battery with fully charged one.
-	Lighting On	Battery protector is shutting off the power - battery power has been used up.	Replace the battery with fully charged one.
Blinking	-	Overload protector is shutting off the power - the motor was locked.	Release the switch trigger and remove the cause of the motor lock or overload. If the cutting tool is locked by entangling weeds or the like, always remove the battery cartridge before clearing it.
Lighting On	-	Overheat protector is shutting off the power - overheating.	Rest the equipment for a while.
Blinking	Blinking	Electric or electronic malfunction	Ask your local authorized service center for repairs.

010823

Nylon cutting head (optional accessory for a product that comes with a cutter blade)

NOTICE:

- Do not attempt to bump feed the head while the tool is operating at a high RPM. Bump feeding at a high RPM may cause damage to the nylon cutting head.
- The bump feed will not operate properly if the head is not rotating. (Fig. 14)

The nylon cutting head is a dual string trimmer head provided with a bump & feed mechanism. To cause the nylon cord to feed out, the cutting head should be bumped against the ground while rotating at a low RPM. As the

nylon cord is feeding out it will automatically be cut to the proper length by the cutters on the guard extension.































NOTE:

If the nylon cord does not feed out while bumping the head, rewind/replace the nylon cord by following the procedures described under "Maintenance."

Battery remaining capacity indicator (only for models with Battery BL3622A)

Battery BL3622A is equipped with the battery remaining capacity indicator. (Fig. 15)

Press the CHECK button to indicate the battery remaining capacity. The indicator lamps will then light for approx. three seconds.

Indicator lamps	Remaining capacity
 Lighted  Off  Blinking	
E     F	70% to 100%
   	45% to 70%
   	20% to 45%
   	0% to 20%
   	Charge the battery.
       	The battery may have malfunctioned.

011713

- When only the lowermost indicator lamp (next to the "E") blinks, or when none of the indicator lamps light, the battery capacity has run out, so the tool does not operate. In these cases, charge the battery or replace the empty battery with a fully charged one.
- When two or more indicator lamps do not light even after charging is complete, the battery has reached the end of its service life.
- When the upper two and lower two indicator lamps light alternately, the battery may have malfunctioned. Contact your local Makita authorized service center.

NOTE:

- The indicated capacity may be lower than the actual level during use or immediately after using the tool.
- Depending on the conditions of use and the ambient temperature, the indication may differ slightly from the actual capacity.

ASSEMBLY

WARNING:

- **Always be sure that the tool is switched off and battery cartridge is removed before carrying out any work on the tool.** Failure to switch off and remove the battery cartridge may result in serious personal injury from accidental start-up.
- **Never start the tool unless it is completely assembled.** Operation of the tool in a partially assembled state may result in serious personal injury from accidental start-up.

Installing the handle

For model BBC231U, BC231UD

Insert the shaft of the handle into the grip as shown. Align the screw hole in the grip with the one in the shaft. Tighten the screw securely. (Fig. 16)

Loosen knob.

Place handle between handle clamp and handle holder. Adjust the handle to an angle that provides a comfortable working position and then secure by firmly hand-tightening knob. (Fig. 17)

For model BBC300L, BC300LD (Fig. 18)

Fit the barrier and grip onto the shaft pipe with four screws. Make sure that the spacer on the shaft pipe is

located between the grip/barrier assembly and the hanger.

Position the barrier on the left side of the tool. Then tighten four screws so that the grip/barrier assembly cannot move or rotate on the shaft pipe.

WARNING:

- **Do not remove or shrink the spacer.** The spacer keeps a certain distance between both hands. Setting the grip/barrier assembly close to the other grip beyond the length of the spacer may cause loss of control and serious personal injury.

Installing the guard (Fig. 19 & 20)

WARNING:

- **Never use the tool without the guard illustrated in place.** Failure to do so can cause serious personal injury.

CAUTION:

- **While installing the guard extension be careful not to contact the sharp nylon cord cutter provided on the guard extension.** Contact with the cutter could result in personal injury.

Attach the protector cover onto the gear case. Slightly push the wings outward and put the bolts into the holes in the wings. (Fig. 21)

NOTICE:

- **Do not push the wings outward too much.** Otherwise it may break.

Fix the guard to the clamp with two bolts as shown.

Tighten the right and left bolts evenly. (Fig. 22)

When using a nylon cutting head, mount the guard extension. Place the guard extension onto the mounting track provided on the lower edge of the guard. And slide it into position until the guard extension clicks and locks into place. The guard extension is designed so that it will only mount onto the guard in one direction. (Fig. 23)

NOTE:

- Remove tape adhered to cutter, which cuts nylon cord, on guard extension at the first use. (Fig. 24)

To remove the guard extension, use a flat-blade screwdriver and place it into the small notch provided on the locking nub. To unlock the guard extension press down on the locking nub while sliding the lower guard extension in the direction indicated in the figure. Once the guard extension starts to slide it is unlocked and can be removed by continuing to slide it off of the guard.

Installing the cutter blade

WARNING:

- **The outside diameter of the cutter blade must be 230 mm.** Never use any blade exceeding 230 mm in outside diameter.

CAUTION:

- The cutter blade must be well polished, free of cracks or breakage. Polish or replace the cutter blade every three hours of operation.
- Always wear gloves when handling the cutter blade.
- Always attach the blade cover when the tool is not in use or is being transported.
- The cutter blade-fastening nut (with spring washer) is a consumable part. If there appears any wear or

deformation on the spring washer, replace the nut. Ask your local authorized service center to order it.

NOTICE:

- Be sure to use genuine Makita cutter blade.
- Turn the tool upside down so that you can replace the cutter blade easily. (Fig. 25)
- To dismount the cutter blade, insert the hex wrench through the hole on the protector cover and gear case. Rotate the receive washer until it is locked with the hex wrench. Loosen the hex nut (left-hand thread) with the socket wrench and remove the nut, cup, clamp washer and hex wrench. (Fig. 26)
- Mount the cutter blade onto the shaft so that the guide of the receive washer fits in the arbor hole in the cutter blade. Install the clamp washer, cup, and secure the cutter blade with the hex nut with 13 to 23 Nm of tightening torque during holding the receive washer with hex wrench. (Fig. 27)
- Make sure that the blade is the left way up.

Installing nylon cutting head

⚠ CAUTION:

- **Only use the nylon cutting head with the guard and guard extension in place.** Failure to do so can cause serious personal injury.

NOTICE:

- Be sure to use genuine Makita nylon cutting head.
- Turn the tool upside down so that you can replace the nylon cutting head easily. (Fig. 28)
- Insert the hex wrench through the hole on the protector cover and the gear case and rotate the receive washer until it is locked with the hex wrench. Mount the nylon cutting head onto the threaded spindle directly and tighten it by turning it counterclockwise. Remove the hex wrench. To remove the nylon cutting head, turn the nylon cutting head clockwise while holding the receive washer with the hex wrench.

⚠ CAUTION:

- **If during operation the nylon cutting head accidentally impacts a rock or hard object the trimmer should be stopped and inspected for any damage. If the nylon cutting head is damaged it should be replaced immediately.** Use of a damaged nylon cutting head could result in serious personal injury.

OPERATION

Correct handling of tool (BBC231U, BC231UD)

Correct posture

⚠ WARNING:

- **Always position the tool on your right-hand side so that the shaft of the left handle is always in front of your body.** Correct positioning of the tool allows for maximum control and will reduce the risk of serious personal injury caused by kickback.

As shown in the figure fit the shoulder harness and hang the tool firmly on your right side so that the shaft of the left handle is always ahead of you. (Fig. 29)

Attachment of shoulder harness (Fig. 30)

Wear the shoulder harness on your back and buckle it up until a click is heard. Make sure that it cannot be taken off with pulling it off. Hang the tool as shown.

Detachment (Fig. 31)

The buckle is provided with a means of quick release which can be accomplished by simply squeezing the sides and the buckle.

⚠ WARNING:

- **Be extremely careful to maintain control of the tool at this time. Do not allow the tool to be deflected toward you or anyone in the work vicinity.** Failure to do so could result in serious injury.

Adjustment of the hanger position and shoulder harness

When replacing an accessory with another, the weight balance of the tool may change. In such case, adjust the hanger position and shoulder harness length as follows. To change the hanger position, loosen the fixing screw on the hanger with the supplied wrench and then move the hanger and the cushion. The cushion can be moved easily by twisting it.

Adjust the hanger position and shoulder harness length so that:

- the hanger positions 750 mm or higher from the ground,
- the cutting tool positions 100 mm to 300 mm high from the ground and
- the unguarded part of cutting tool is horizontally 750 mm or farther away from the hanger. (Fig. 32)

After adjusting the hanger position, tighten the screw with the wrench securely.

Correct handling of tool (BBC300L, BC300LD)

Correct posture

⚠ WARNING:

- **Always position the tool on your right-hand side so that the barrier is always in front of your body.** Correct positioning of the tool allows for maximum control and will reduce the risk of serious personal injury caused by kickback.

As shown in the figure, put the shoulder harness on your left shoulder by putting your head and right arm through it and keep the tool on your right side while always keeping the barrier in front of your body. (Fig. 33)

Attachment of shoulder harness (Fig. 34)

After putting the shoulder harness on it can be attached to the tool by connecting the buckles provided on both the tool hook and the harness. Be sure that the buckles click and lock completely in place.

Detachment (Fig. 35)

The buckle is provided with a means of quick release which can be accomplished by simply squeezing the sides and the buckle.

⚠ WARNING:

- **Be extremely careful to maintain control of the tool at all times. Do not allow the tool to be deflected toward you or anyone in the work vicinity.** Failure to

keep control of the tool could result in serious injury to the bystander and the operator.

Adjustment of the hanger position and shoulder harness

When replacing an accessory with another, the weight balance of the tool may change. In such case, adjust the hanger position and shoulder harness length as follows. To change the hanger position, loosen the fixing screw on the hanger with the supplied wrench and then move the hanger.

Adjust the hanger position and shoulder harness length so that:

- the hanger positions 750 mm or higher from the ground,
- the cutting tool positions up to 300 mm high from the ground and
- the unguarded part of cutting tool is horizontally 750 mm or farther away from the hanger. (Fig. 36)

After adjusting the hanger position, tighten the screw with the wrench securely.

MAINTENANCE

WARNING:

- **Always be sure that the tool is switched off and battery cartridge is removed before attempting to perform inspection or maintenance on the tool.** Failure to switch off and remove the battery cartridge may result in serious personal injury from accidental start-up.

NOTICE:

- Never use gasoline, benzene, thinner, alcohol or the like. Discoloration, deformation or cracks may result.

Supply of grease to gear case (Fig. 37)

Supply grease (Shell Alvania 2 or equivalent) to the gear case through the grease hole every 30 hours. (Genuine Makita grease may be purchased from your Makita dealer.)

Replacing the nylon cord

WARNING:

- **Always be sure that the tool is switched off and battery cartridge is removed before attempting to**

perform inspection or maintenance on the tool.

Failure to switch off and remove the battery cartridge may result in serious personal injury from accidental start-up.

- **Make sure that the cover of the nylon cutting head is secured to the housing properly as described below.** Failure to properly secure the cover may cause the nylon cutting head to fly apart resulting in serious personal injury. (Fig. 38)

Press inward on the housing latches and lift upward to remove the cover. Discard any of the remaining nylon cord. (Fig. 39)

Hook the middle of the new nylon cord to the notch located at the center of the spool between the 2 channels provided for the nylon cord. One side of the cord should be about 80mm longer than the other side.

Wind both ends firmly around the spool in the direction marked on the head for left hand direction indicated by LH. (Fig. 40)

Wind all but about 100 mm of the cords, leaving the ends temporarily hooked through a notch on the side of the spool. (Fig. 41)

Mount the spool in the housing so that the grooves and protrusions on the spool match up with those in the housing. Keep the side with letters on the spool visible on the top. Now, unhook the ends of the cord from their temporary position and feed the cords through the eyelets to come out of the housing. (Fig. 42)

Align the protrusion on the underside of the cover with the slots of the eyelets. Then push cover firmly onto the housing to secure it. Make sure the latches fully spread in the cover.

To maintain product SAFETY and RELIABILITY, repairs, any other maintenance or adjustment should be performed by Makita Authorized Service Centers, always using Makita replacement parts.

TROUBLE SHOOTING

Before asking for repairs, conduct your own inspection first. If you find a problem that is not explained in the manual, do not attempt to dismantle the tool. Instead, ask Makita Authorized Service Centers, always using Makita replacement parts for repairs.

Malfunction status	Cause	Action
Motor does not run.	Battery cartridge is not installed.	Install the battery cartridge.
	Battery problem (under voltage)	Recharge the battery. If recharging is not effective, replace battery.
	The drive system does not work correctly.	Ask your local authorized service center for repair.
Motor stops running after a little use.	Rotation is reverse.	Change the direction of rotation with the reversing switch.
	Battery's charge level is low.	Recharge the battery. If recharging is not effective, replace battery.
	Overheating.	Stop using of tool to allow it to cool down.

Malfunction status	Cause	Action
It does not reach maximum RPM.	Battery is installed improperly.	Install the battery cartridge as described in this manual.
	Battery power is dropping.	Recharge the battery. If recharging is not effective, replace battery.
	The drive system does not work correctly.	Ask your local authorized service center for repair.
Cutting tool does not rotate: stop the machine immediately!	Foreign object such as a branch is jammed between the guard and the nylon cutting head or cutter blade.	Remove the foreign object.
	Cutter blade fastening nut is loose.	Tighten the nut properly as described in this manual.
	The cutter blade is bended.	Replace the cutter blade.
	The drive system does not work correctly.	Ask your local authorized service center for repair.
Abnormal vibration: stop the machine immediately!	One of nylon cord has been broken and the head got unbalanced.	Bump the nylon cutting head against the ground while it is rotating to cause the cord to feed.
	The cutter blade is bended, cracked or worn.	Replace the cutter blade.
	Cutter blade fastening nut is loose.	Tighten the nut properly as described in this manual.
	Cutter blade is fastened improperly.	
The drive system does not work correctly.	Ask your local authorized service center for repair.	
Cutting tool and motor cannot stop: Remove the battery immediately!	Electric or electronic malfunction.	Remove the battery and ask your local authorized service center for repair.

010824

OPTIONAL ACCESSORIES

⚠ CAUTION:

- These accessories or attachments are recommended for use with your Makita tool specified in this manual. The use of any other accessories or attachments might present a risk of injury to persons. Only use accessory or attachment for its stated purpose.

If you need any assistance for more details regarding these accessories, ask your local Makita Service Center.

- Cutter blade
- Nylon cutting head
- Pole hedge trimmer attachment (for model BBC300L, BC300LD)
- Pole saw attachment (for model BBC300L, BC300LD)
- Cultivator attachment (for model BBC300L, BC300LD)
- Makita genuine battery and charger

NOTE:

- Some items in the list may be included in the tool package as standard accessories. They may differ from country to country.

Noise ENG905-1
The typical A-weighted noise level determined according to ISO22868:

Model BBC231U, BC231UD

Sound pressure level (L_{pA}): 79.7 dB (A)

Uncertainty (K): 2.5 dB (A)

The noise level under working may exceed 80 dB (A).

Noise

ENG905-1

The typical A-weighted noise level determined according to EN786:

Model BBC300L, BC300LD

Sound pressure level (L_{pA}): 79.3 dB (A)

Uncertainty (K): 2.5 dB (A)

The noise level under working may exceed 80 dB (A).

Wear ear protection.

Vibration

ENG904-1

The vibration emission value determined according to ISO22867, EN786:

Model BBC231U, BC231UD

Vibration emission (a_h): 2.5 m/s² or less

Uncertainty (K): 1.5 m/s²

Vibration

ENG904-1

The vibration emission value determined according to EN786:

Model BBC300L, BC300LD

Vibration emission (a_h): 2.5 m/s² or less

Uncertainty (K): 1.5 m/s²

ENG901-1

- The declared vibration emission value has been measured in accordance with the standard test method and may be used for comparing one tool with another.
- The declared vibration emission value may also be used in a preliminary assessment of exposure.

⚠ WARNING:

- The vibration emission during actual use of the power tool can differ from the declared emission value depending on the ways in which the tool is used.

- Be sure to identify safety measures to protect the operator that are based on an estimation of exposure in the actual conditions of use (taking account of all parts of the operating cycle such as the times when the tool is switched off and when it is running idle in addition to the trigger time).

For European countries only ENH035-2
EC Declaration of Conformity
We Makita Corporation as the responsible manufacturer declare that the following Makita machine(s):

Designation of Machine:
Cordless Brushcutter
Model No./ Type: BBC231U, BC231UD
Specifications: see "SPECIFICATIONS" table.
are of series production and

Conforms to the following European Directives:

2000/14/EC, 2006/42/EC

And are manufactured in accordance with the following standards or standardised documents:

EN/ISO11806, EN60335, EN60745

The technical documentation is kept by our authorised representative in Europe who is:

Makita International Europe Ltd.
Michigan Drive, Tongwell,
Milton Keynes, Bucks MK15 8JD, England

The conformity assessment procedure required by Directive 2000/14/EC was in Accordance with annex V.

Measured Sound Power Level: 93.6 dB (A)

Guaranteed Sound Power Level: 95 dB (A)

16. 10. 2009



Tomoyasu Kato
Director
Makita Corporation
3-11-8, Sumiyoshi-cho,
Anjo, Aichi, 446-8502, JAPAN

The conformity assessment procedure required by Directive 2000/14/EC was in Accordance with annex VIII.

Notified Body:

TÜV Rheinland LGA Products GmbH
Tillystraße 2
D-90431 Nürnberg
Identification number 0197

Measured Sound Power Level: 91.3 dB (A)

Guaranteed Sound Power Level: 93 dB (A)

10. 8. 2010



Tomoyasu Kato
Director
Makita Corporation
3-11-8, Sumiyoshi-cho,
Anjo, Aichi, 446-8502, JAPAN

For European countries only ENH215-3
EC Declaration of Conformity
We Makita Corporation as the responsible manufacturer declare that the following Makita machine(s):

Designation of Machine:
Cordless String Trimmer
Model No./ Type: BBC300L, BC300LD
Specifications: see "SPECIFICATIONS" table.
are of series production and

Conforms to the following European Directives:

2000/14/EC, 2006/42/EC

And are manufactured in accordance with the following standards or standardised documents:

EN709, EN/ISO10517, EN/ISO11680, EN/ISO11806,
EN60335, EN60745

The technical documentation is kept by our authorised representative in Europe who is:

Makita International Europe Ltd.
Michigan Drive, Tongwell,
Milton Keynes, Bucks MK15 8JD, England

SVENSKA (Originalanvisningar)

Förklaring till översiktstillbilderna

- | | | |
|--|------------------------|-------------------------------|
| 1. Röd indikator | 17. Vred | 35. Sexkantmutter |
| 2. Skjutknapp | 18. Handtagsklämma | 36. Gängad axel |
| 3. Batterikassett | 19. Handtagsfäste | 37. Spak |
| 4. Startspärr | 20. Kompressionsfjäder | 38. Spänne |
| 5. Avtryckare | 21. Spärr | 39. Bygel |
| 6. Reverseringsknapp | 22. Distansbricka | 40. Öppning för växellådsolja |
| 7. Läge A nedtryckt för normal användning | 23. Skärblad | 41. Växellåda |
| 8. Läge B nedtryckt för borttagning av ogräs och skräp | 24. Skydd | 42. Lock |
| 9. Skjutknapp för hastighetsbyte | 25. Trimmerhuvud | 43. Spärrar |
| 10. Indikatorlampa | 26. Förlängningsskydd | 44. Tryck |
| 11. Effektivaste skärområde | 27. Bult | 45. Rulle |
| 12. Indikatorlampor | 28. Vinge | 46. För vänster rotation |
| 13. CHECK-knapp | 29. Två bultar | 47. Skåror |
| 14. Grepp | 30. Skyddshölje | 48. Hål |
| 15. Handtag | 31. Insexnyckel | 49. Utskjutning (Visas inte) |
| 16. Skruv | 32. Mottagarbricka | 50. Skåra vid hål |
| | 33. Klämbricka | |
| | 34. Kopp | |

SPECIFIKATIONER

Modell		BBC231U/BC231UD	BBC300L/BC300LD
Handtagsmodell		Cykelstyre	Bygelhandtag
Obelastat varvtal	Högt	0 - 7 300 min ⁻¹	0 - 6 600 min ⁻¹
	Lågt	0 - 5 300 min ⁻¹	0 - 4 900 min ⁻¹
Längd		1 880 mm	1 850 mm
Skärbladets diameter		230 mm	-
Skärdiameter med trimmerhuvud		-	300 mm
Totalvikt		7,1 kg	5,9 kg
Märkspänning		36 V likström	
Standard-batterikassett(er)			
 Varning: Använd endast den/de beskrivna batterikassetten/batterikassetterna.		BL3626/BL3622A	

- På grund av vårt pågående program för forskning och utveckling kan dessa specifikationer ändras utan föregående meddelande.
- Specifikationer och batterikassett kan variera från land till land.
- Vikt med batterikassett i enlighet med EPTA-procedur 01/2003

Symboler

END008-1

Följande symboler används för utrustningen. Se till att du förstår dess innebörd innan du använder maskinen.

 Var särskilt försiktig och uppmärksam!

 Läs bruksanvisningen.

 Fara! Se upp för flygande föremål.

 Avståndet mellan maskinen och åskådare måste vara minst 15 m.

 Håll åskådare borta.

 Håll avstånd på minst 15 m.

 Undvik bakåtkast.

 Bär hjälm, skyddsglasögon och hörselskydd.

 Använd skyddshandskar.

 Använd kraftiga stövlar med halkfri sula. Skyddsstövlar med stålförstärkt tåhätta rekommenderas.

 Utsätt inte maskinen för fukt.

 Högsta tillåtna maskinhastighet.

 Gäller endast EU-länder. Elektrisk utrustning eller batteripaket får inte kastas i hushållssoptorna! Enligt direktivet 2002/96/EG som avser äldre elektrisk och elektronisk utrustning och direktivet 2006/66/EG som avser

batterier och ackumulatörer och förbrukade batterier och ackumulatörer samt dess tillämpning enligt nationell lagstiftning, ska utjänt elektrisk utrustning och batteripaket sorteras separat och lämnas till miljövänlig återvinning.

VIKTIGA SÄKERHETSANVISNINGAR GEB068-2

⚠ VARNING! Läs igenom alla säkerhetsvarningar och anvisningar. Underlåtenhet att följa varningar och anvisningar kan leda till elektrisk stöt, brand och/eller allvariga personskador.

Spara alla varningar och anvisningar för framtida bruk.

Allmänna anvisningar

1. Tillåt inte att personer som inte är förtrogna med röjsågen/trimmern eller dessa anvisningar att använda maskinen. Röjsåg och trimmer är farliga i händerna på ovana användare.
2. Se till att den person som ska använda röjsågen/trimmern först har läst igenom bruksanvisningen.
3. Tillåt aldrig personer som inte är förtrogna med dessa anvisningar, personer (inklusive barn) med nedsatt fysisk, sensorisk eller mental förmåga, eller personer utan erfarenhet av och kunskap om maskinen att använda den. Lokala bestämmelser kan ange en åldersgräns för användaren.
4. Använd maskinen med största försiktighet och uppmärksamhet.
5. Använd endast maskinen när du är i god fysisk kondition. Utför allt arbete noggrant och i lugnt tempo. Använd sunt förnuft och glöm inte att användaren är ansvarig för olyckor eller eventuell fara gentemot andra personer och deras egendom.
6. Arbeta aldrig med maskinen när du är trött, känner dig sjuk eller under påverkan av alkohol eller droger.
7. Maskinen ska stängas av omedelbart om den visar tecken på något onormalt.
8. Ta ut batteriet ur maskinen innan du utför några justeringar, byter tillbehör eller ställer undan maskinen för förvaring. Sådana förebyggande säkerhetsåtgärder minskar risken för att maskinen startas oavsiktligt.
9. Tvinga inte maskinen. Den gör sitt arbete bättre och med mindre risk för olycka med den fart som den är konstruerad för.
10. Översträck inte. Stå alltid stabilt och ha god balans.

Maskinens användningsområde

1. Använd rätt maskin. Den batteridrivna röjsågen/trimmern är endast avsedd för att klippa gräs, ogräs, buskar och undervegetation. Den ska inte användas för något annat syfte såsom kant- eller häckklippning eftersom detta kan orsaka skada.

Personlig skyddsutrustning

1. Klä dig rätt. Tänk på att ha en bekväm och funktionell klädsel med god passform, dvs varken för hårt eller löst sittande plagg. Bär varken smycken eller kläder

som kan trassla in sig i sly eller buskar. Använd skyddsmössa om du har långt hår.

2. För att undvika skador på huvud, ögon, händer och fötter samt för att skydda hörseln måste följande skyddsutrustning bäras när maskinen används. (Fig. 1)
3. Bär alltid hjälm om det finns risk för fallande föremål. Skyddshjälmen ska kontrolleras med jämna mellanrum så att det inte uppstått några skador och bytas ut senast var femte år. Använd endast godkända skyddshjälm.
4. Hjälmens visir (eller alternativa korgglasögon) skyddar ansiktet mot flygande skräp och stenar. När du använder maskinen ska du alltid bära korgglasögon eller visir för att förhindra ögonskador.
5. Bär lämplig hörselskyddsutrustning för att undvika försämrad hörsel (hörselskydd, öronproppar etc.). (Fig. 2)
6. Arbetsoveraller skyddar mot flygande stenar och skräp. Vi rekommenderar starkt att användaren bär arbetsoverall.
7. Speciella handskar tillverkade av tjockt läder är en del av den obligatoriska utrustningen och måste alltid bäras under användningen av maskinen.
8. Bär alltid kraftiga skor med halkfri sula när du arbetar med maskinen. Detta skyddar mot skador och garanterar en god balans.

EI- och batterisäkerhet

1. Undvik farliga miljöer. Använd inte maskinen på fuktiga eller blöta områden, eller utsätt den för regn. Vatten som kommer in i maskinen ökar risken för elektrisk stöt.
2. Ladda endast med den batteriladdare som angetts av tillverkaren. En laddare som passar en viss typ av batterier kan skapa risk för brand när den används tillsammans med annat batteri.
3. Använd endast maskinen tillsammans med tillhörande batterier. Om andra batterier används kan risken för personskada och brand öka.
4. När batteriet inte används bör det hållas borta från andra metallföremål som till exempel gem, mynt, nycklar, spik, skruv eller andra små metallföremål som kan skapa anslutning från en terminal till en annan. Kortslutning av batteripoolerna kan orsaka brännskador eller brand.
5. Under hårda förhållande kan det komma vatten ur batteriet. Undvik kontakt. Spola med vatten om kontakt ändå råkar uppstå. Om du får vätska i ögonen, spola med vatten och uppsök läkare. Vätska från batteriet kan orsaka irritation på huden eller brännskador.
6. Släng inte batteriet/batterier i öppen eld. Cellen kan explodera. Kontrollera de lokala reglerna för möjliga speciella avfallshanteringar.
7. Öppna inte eller förstör batteriet/batterierna. Elektrolyt som kommer ut är frätande och kan ge ögon- eller hudskador. Det kan vara giftigt vid intag.

Starta maskinen (Fig. 3)

1. Kontrollera att barn och andra obehöriga inte befinner sig inom ett arbetsområde på 15 meter (50 ft) och var även uppmärksam på eventuella djur i omgivningen. I annat fall sluta att använda maskinen.

2. Kontrollera alltid före användningen att maskinen är säker att använda. Kontrollera säkerheten för klippverktyget och skyddet samt avtryckaren/ startspaken för enkel och korrekt funktion. Kontrollera att handtagen är rena och torra, och testa strömbrytarens on/off-funktion (på/av).
3. Kontrollera skadade delar före fortsatt användning av maskinen. Ett skadat skydd eller annan del som är skadad, ska noggrant kontrolleras för att avgöra om den kommer att fungera korrekt och utför det arbete som den är avsedd för. Kontrollera inriktningen och fästet för rörliga delar, om det finns trasiga delar, monteringen eller andra förhållande som kan påverka användningen av maskinen. Ett skydd eller annan del som är skadad ska repareras ordentligt eller bytas ut av en auktoriserad serviceverkstad om inte något annat anges i denna bruksanvisning.
4. Starta endast motorn när du inte har dina händer och fötter i närheten av skärverktyget.
5. Kontrollera innan du startar att skärverktyget inte är i kontakt med hårda föremål såsom grenar, stenar etc. eftersom skärverktyget roterar vid start.
17. Dra aldrig maskinen på marken när du flyttar den från plats till plats. I annat fall kan den skadas.
18. Ta alltid bort batterikassetten från maskinen:
 - när maskinen lämnas utan uppsikt.
 - innan du tar bort något som fastnat i maskinen.
 - innan maskinen kontrolleras, rengörs eller något arbete utförs på den.
 - om maskinen börjar vibrera på ett onormalt sätt.
19. Försäkra dig alltid om att lufthålen är fria från smuts.

Bakåtkast (skärbladet slår bakåt)

1. Bakåtkast (skärbladet slår bakåt) kan uppstå vid användning av maskinen. (Fig. 4)
2. Detta är särskilt fallet vid försök att klippa inom bladsegmentet klockan 12 och 2.
3. Använd aldrig maskinen inom segmentet klockan 12 och 2.
4. Använd aldrig detta segment av skärbladet på hårt material, såsom buskar och träd etc. som har en diameter på mer än 3 cm eftersom skärbladet kommer att bli böjt vid stort motstånd med risk för skador.

Förhindra bakåtkast

Observera följande för att undvika bakåtkast:

1. Att arbeta inom bladsegmentet klockan 12 och 2 ger klara risker, speciellt vid användning av metallskärverktyg. (Fig. 5)
2. Skårarbete inom bladsegmentet klockan 11 och 12, och mellan 2 och 5 får endast utföras av utbildade och erfarna användare samt på egen risk.
3. Lätt klippning med nästan inga bakåtkast är möjligt inom bladsegmentet klockan 9 och 11.

Skärverktyg

1. Använd endast det rätta skärverktyget för jobbet som ska utföras.
2. För att klippa tjockt material såsom ogräs, högt gräs, buskar, sly, undervegetation, snår etc. (max. 2 cm dia. tjocklek) ska klipparbetet utföras genom att svänga maskinen jämnt i halvcirklar från höger till vänster (såsom en lie).

Underhållsanvisningar

1. Skärverktygets, skyddsenheternas och axelremmens förhållande måste kontrolleras innan arbetet påbörjas.
2. Särskild uppmärksamhet måste observeras för skärbladen som måste vara rätt slipade.
3. Stäng av motorn och ta bort batterikassetten innan du utför något underhållsarbete, byter ut skärverktyget eller rengör maskinen.
4. Kontrollera om det finns lösa fästankordningar och skadade delar såsom sprickor i skärverktyget.
5. Följ anvisningarna för smörjning av maskinen.
6. När utrustningen inte används ska den förvaras på en torr plats som är låst eller där barn inte kan komma åt den.
7. Använd endast tillverkarens rekommenderade reservdelar och tillbehör.
8. Inspektera och underhåll maskinen regelbundet, speciellt före och efter användning. Låt endast vårt auktoriserade servicecenter reparera maskinen.
9. Håll handtagen torra, rena och fria från olja och smuts.

Arbetsmetod

1. Använd endast maskinen då du har goda ljus- och siktförhållanden. Var uppmärksam på våta och hala fläckar, snö och is under vintersäsongen (risk att halka). Se till att alltid ha bra fotfäste.
2. Var försiktig så att du inte skadar händer och fötter på skärverktyget.
3. Klipp aldrig över midjehöjd.
4. Stå aldrig på en stege när du kör maskinen.
5. Klättra aldrig upp i träd för att klippa med maskinen.
6. Arbeta aldrig på ostadigt underlag.
7. Ta bort sand, stenar, spikar etc. som finns i arbetsområdet. Främmande material kan skada skärverktyget och eventuellt orsaka farliga bakåtkast.
8. Stäng omedelbart av motorn och inspektera skärverktyget om det har slagit i stenar eller andra hårda föremål.
9. Kontrollera om det finns några skador på skärbladet under korta regelbundna intervaller (uppmärksamma härfinna sprickor med hjälp av knackande ljudtest).
10. Innan klippningen kan börja måste skärverktyget uppnått full arbetshastighet.
11. Använd endast maskinen med axelremmen fastsatt vilken ska justeras efter användaren innan maskinen börjar användas. Det är väsentligt att justera axelremmen efter användarens storlek för att förhindra trötthet under användningen.
12. Håll alltid maskinen med båda händerna. Håll aldrig maskinen med en hand under användningen. Se till att alltid ha bra fotfäste.
13. Skärverktyget måste vara utrustat med skydd. Kör aldrig maskinen med skadade skydd eller utan skydden på plats!
14. All skyddsutrustning såsom skydd och axelremmen som levereras med maskinen, måste användas under användningen av maskinen.
15. Slå aldrig med skärverktyget på ogräs eller liknande material för att skära av dem.
16. Tappa inte eller kasta maskinen på marken förutom i nödsituationer eftersom det allvarigt kan skada den.

SPARA DESSA ANVISNINGAR.

VARNING:

LÅT INTE bekvämlighet eller produktvana (pga upprepad användning) ersätta noggrann efterlevnad av produktens säkerhetsregler. OVARSAM hantering eller underlåtenhet att följa säkerhetsanvisningarna i denna bruksanvisning kan leda till allvarliga personskador.

VIKTIGA SÄKERHETSANVISNINGAR ENC007-7

FÖR BATTERIKASSETTEN

1. Innan batterikassetten används ska alla anvisningar och varningsmärken på (1) batteriladdaren, (2) batteriet och (3) produkten som använder batteri läsas.
2. Montera inte isär batterikassetten.
3. Om driftstiden blivit avsevärt kortare ska användningen omedelbart avbrytas. Det kan uppstå överhettning, brännskador och t o m en explosion.
4. Om du får elektrolyt i ögonen ska du skölja ögonen med rent vatten och omedelbart söka läkarvård. Det finns risk för att förlora synen.
5. Kortslut inte batterikassetten:
 - (1) Rör inte vid polerna med något strömförande material.
 - (2) Undvik att förvara batterikassetten i en behållare tillsammans med andra metallobjekt som t ex spik, mynt etc.
 - (3) Utsätt inte batterikassetten för vatten eller regn.
Ett kortslutet batteri kan orsaka ett stort strömlöde, överhettning, eventuella brännskador och maskinen kan till och med gå sönder.
6. Förvara inte maskinen och batterikassetten på platser där temperaturen kan nå eller överstiga 50°C (122°F).
7. Bränn inte upp batterikassetten även om den är svårt skadad eller helt utsliten. Batterikassetten kan explodera i öppen eld.
8. Var försiktig så att du inte tappar batteriet och utsätt det inte för stötar.
9. Använd inte ett skadat batteri.

SPARA DESSA ANVISNINGAR.

Tips för att bevara batteriets maximala livslängd

1. Ladda batterikassetten innan den är helt urladdad. Sluta att använda maskinen och ladda batterikassetten när du märker att kraften avtar.
2. Ladda aldrig en fulladdad batterikasset. Överladdning förkortar batteriets livslängd.
3. Ladda batterikassetten vid en rumstemperatur på 10°C - 40°C (50°F - 104°F). Låt en varm batterikasset svalna innan den laddas.
4. Ladda batterikassetten om du inte har använt den på mer än sex månader.

BESKRIVNING AV DELAR

BBC231U / BC231UD

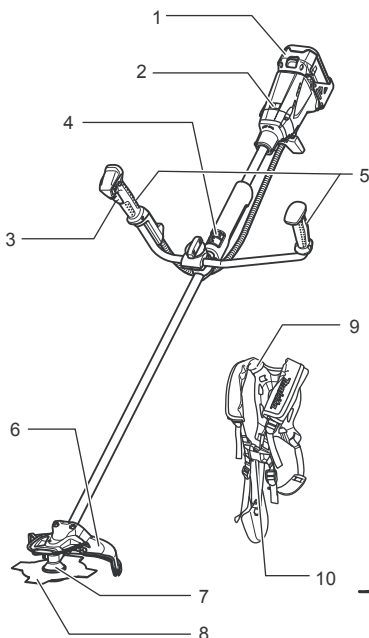

BBC300L / BC300LD

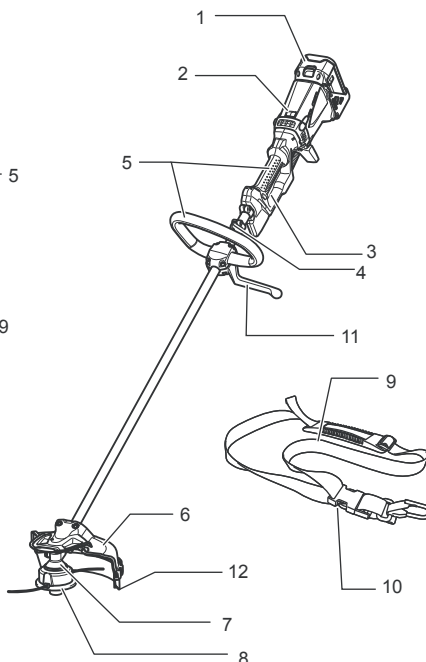

1	Batterikassett	7	Växellåda
2	Indikatorlampa	8	Skärverktyg
3	Avtryckare	9	Axelrem
4	Bygel (upphängningspunkt)	10	Spänne
5	Handtag	11	Spärr
6	Skydd	12	Förlängningsskydd

011725

FUNKTIONSBESKRIVNING

⚠ VARNING:

- Se alltid till att maskinen är avstängd och att batterikassetten är borttagen innan du justerar eller kontrollerar maskinens funktioner. I annat fall kan det resultera i allvarlig personskada vid en oavsiktlig start.

Montera eller demontera batterikassetten

⚠ FÖRSIKTIGHET:

- **Håll stadigt i maskinen och batterikassetten när du monterar eller tar bort batterikassetten.** I annat fall kan det leda till att de glider ur dina händer och orsakar skada på maskinen och batterikassetten samt personskada.
- Stäng alltid av maskinen innan du sätter in eller tar ur batterikassetten. (Fig. 6)

Lossa batterikassetten genom att dra av den från maskinen medan du skjuter på knappen på kassetterns framsida.

Sätt fast batterikassetten genom att rikta in tungan mot spåret i höljet och skjut den på plats. Tryck alltid in batterikassetten ordentligt tills den låser fast med ett klick. Om du kan se den röda indikatorn på knappens ovansida är batterikassetten inte låst ordentligt. Skjut in den helt tills den röda indikatorn inte syns längre. I annat fall kan den oväntat fall ur maskinen och skada dig eller någon annan.

OBS:

- Ta inte i för hårt när du sätter fast batterikassetten. Om kassetten inte lätt glider på plats är den felinsatt.

Avtryckarfunktion

⚠ VARNING:

- **Innan du sätter i batterikassetten i maskinen ska du alltid kontrollera att avtryckaren fungerar korrekt och återgår till läget "OFF" när du släpper den. Tryck inte in avtryckaren hårt utan att ha tryckt in startspärren. Det kan skada avtryckaren.** Att använda en maskin med en avtryckare som inte fungerar korrekt kan leda till att du tappar kontrollen

över maskinen och orsakar allvarlig personskada.
(Fig. 7 och 8)

En startspärr förhindrar oavsiktlig aktivering av avtryckaren. Tryck in startspärren och avtryckaren för att starta maskinen. Hastigheten ökar genom att du trycker hårdare på avtryckaren. Släpp avtryckaren för att stanna maskinen.

Reverseringsknapp för byte av rotationsriktning vid skräpborttagning (Fig. 9 och 10)

Denna maskin är utrustad med en reverseringsknapp som endast är till för att ändra rotationsriktningen så att den kan användas för att ta bort ogräs och skräp som har fastnat i maskinen. För att använda maskinen normalt ska knappens "A"-sida vara nedtryckt.

För att ta bort ogräs och skräp som har fastnat i det roterande huvudet kan maskinen ställas in reverserat läge genom att tryck ned knappens "B"-sida. I det reverserade läget arbetar maskinen endast en kort stund och stänger sedan automatiskt av.

⚠ VARNING:

- Se alltid till att maskinen är avstängd och att batterikassetten är borttagen innan du tar bort ogräs eller skräp som har fastnat i maskinen som inte kunde tas bort i det reverserade läget. I annat

fall kan det resultera i allvarlig personskada vid en oavsiktlig start.

OBS:

- Kontrollera alltid rotationsriktningen före användning.
- Använd endast reverseringsknappen när maskinen stannat helt. Maskinen kan skadas om du byter rotationsriktning medan den fortfarande roterar.



Byte av hastighet (Fig. 11 och 12)

Två hastighetslägen kan förinställas med skjutknappen för hastighetsbyte.

Vid växling av skjutknappen för hastighetsbyte till läge "1" ställs maskinen in på låg hastighet och läge "2" på hög hastighet.

Skyddssystem för batteri/motor

Batterikassetten och maskinen är utrustade med skyddsenheter som automatiskt minskar eller stänger av strömmen till maskinen när den blir överbelastad, vilket kan orsaka skada på maskinen eller batterikassetten. Om maskinen blir överbelastad men inte läser sig har maskinen ett skydd för att minska varvantalet för att skydda motorn. Om så är fallet lyser eller blinkar inte de två indikatorlamporna som beskrivs i tabellen nedan. Alla andra skyddsfunktioner kan identifieras med indikatorlamporna som beskrivs i tabellen nedan. (Fig. 13)

		Status	Vidtagande åtgärder
-	Blinkar	Batterikapaciteten är nästan slut.	Byt ut batteriet mot ett fulladdat.
-	Lampan tänd	Batteriskyddet stänger av strömmen - strömmen i batteriet är slut.	Byt ut batteriet mot ett fulladdat.
Blinkar	-	Överbelastningsskyddet stänger av strömmen - motorn var låst.	Släpp avtryckaren och ta bort det som orsakar att motorn är låst eller överbelastad. Om skärverktyget är låst av intrasslat ogräs eller liknande ska alltid batterikassetten först tas bort innan du börjar rengöra den.
Lampan tänd	-	Överhettningsskyddet stänger av strömmen - överhettning.	Låt maskinen vila en stund.
Blinkar	Blinkar	Elektrisk eller elektronisk felfunktion.	Be ditt lokala auktoriserade servicecenter om reparation.

010823

Trimmerhuvud (valfritt tillbehör för produkt som levereras med ett skärblad)

OBS:

- Försök inte att stöta i huvudet för att mata ut tråd medan maskinen går på ett högt varvtal. I annat fall kan det orsaka skada på trimmerhuvudet.
- Stöt- och matarfunktionen kommer inte att fungera korrekt om huvudet inte roterar. (Fig. 14)

Trimmerhuvudet har en dubbelfunktion med en stöt- och matarmekanism. För att mata ut nylontråd ska trimmerhuvudet stötas i marken medan det roterar på ett lågt varvtal. När nylontråden matas ut kommer den automatiskt att klippas av vid rätt längd av knivarna på förlängningsskyddet.















OBS:

Om nylontråden inte matas ut vid stöt, vira upp/byt ut nylontråden genom att följa procedurerna som beskrivs i avsnittet "Underhåll".

Indikator för kvarvarande batterikapacitet (endast för modeller med batteri BL3622A)

Batteriet BL3622A är utrustat med indikator för kvarvarande batterikapacitet. (Fig. 15)

Tryck på CHECK-knappen för att se kvarvarande batterikapacitet. Indikatorlamporna lyser då i cirka tre sekunder.

Indikatorlampor		Kvarvarande kapacitet
 Tänd	 Av	
E 		F 70% till 100%
		45% till 70%
		20% till 45%
		0% till 20%
		Ladda batteriet.
		Kan bero på felaktig funktion hos batteriet.
		

011713

- När endast indikatorlampan längst ner (intill "E") blinkar, eller när inte någon av indikatorlamporna lyser, är batteriet urladdat och maskinen startar inte. Ladda då batteriet eller byt ut det mot ett fullt laddat batteri.
- När två eller fler indikatorlampor inte lyser även efter det att laddningen är klar, är batteriet slut.
- När de övre två och de nedre två indikatorlamporna lyser växelvis, kan det bero på felaktig funktion hos batteriet. Kontakta ditt lokala Makita servicecenter.

OBS:

- Den indikerade kapaciteten kan vara lägre än den aktuella nivån under användning eller direkt efter användningen av maskinen.
- Beroende på användningsförhållandena och den omgivande temperaturen kan indikationen skilja sig lätt från den aktuella batterikapaciteten.

MONTERING

⚠ VARNING:

- Se alltid till att maskinen är avstängd och batterikassetten borttagen innan något underhållsarbete utförs på maskinen.** I annat fall kan det resultera i allvarlig personskada vid en oavsiktlig start.
- Starta aldrig maskinen om den inte är komplett monterad.** Att använda maskinen om den är delvis monterad kan resultera i allvarlig personskada vid en oavsiktlig start.

Montera handtaget

För modell BBC231U, BC231UD

Sätt i handtagsskaffet i greppet, såsom illustreras. Rikta in skruvhålet i greppet med det i skaffet. Fäst skruven ordentligt. (Fig. 16)

Lossa vredet.

Placera handtaget mellan handtagsklämman och handtagsfästet.

Justera handtagets vinkel så att det ger ett bekväm arbetsläge och fäst sedan genom att ordentligt dra åt vredet med handen. (Fig. 17)

⚠ FÖRSIKTIGHET:

- Skärbladet måste vara ordentligt slipat och fri från

För modell BBC300L, BC300LD (Fig. 18)

Fäst spärren och handtaget på skaffet med fyra skruvar. Kontrollera så att distansbrickan på skaffet är placerad mellan handtags-/spärrkonstruktionen och bygeln. Placera spärren på maskinens vänster sida. Dra sedan åt de fyra skruvarna så att handtags-/spärrkonstruktionen inte kan flytta sig eller rotera på skaffet.

⚠ VARNING:

- Ta inte bort eller minska distansbrickan.** Distansbrickan ser till att hålla ett visst avstånd mellan båda händerna. Att montera handtags-/spärrkonstruktionen nära det andra handtaget, med kortare avstånd än distansbrickans längd, kan leda till att du tappar kontrollen över maskinen och allvarlig personskada kan uppstå.

Montering av skyddet (Fig. 19 och 20)

⚠ VARNING:

- Använd aldrig maskinen utan det illustrerade skyddet på plats.** I annat fall kan allvarlig personskada uppstå.

⚠ FÖRSIKTIGHET:

- Var försiktig vid monteringen av förlängningsskyddet så att du inte kommer i kontakt med den vassa nylontrådniven på förlängningsskyddet.** I annat fall kan det leda till personskada.

Fäst skyddshöljet på växellådan. Tryck ut vingarna lätt och sätt bultarna i hålen på vingarna. (Fig. 21)

OBSERVERA:

- Tryck inte ut vingarna för mycket.** I annat fall kan de gå av.

Fäst skyddet på klämman med två bultar enligt figuren. Dra åt höger och vänster bult jämnt. (Fig. 22)

Montera förlängningsskyddet när trimmerhuvudet används. Placera förlängningsskyddet på monteringsspåret som sitter längst ned på skyddet. Och skjut in det i rätt läge tills förlängningsskyddet klickar och låser på plats. Förlängningsskyddet är utformad så att det endast går att montera det i en riktning på skyddet. (Fig. 23)

OBS:

- Vid första användningen ska tapen som sitter på kniven, vilken skär av nylontråden, tas bort. Kniven är fäst på förlängningsskyddet. (Fig. 24)

För att ta bort förlängningsskyddet kan du använda en platt skruvmejsel och placera den i den smala skåran i låsdelen. För att frigöra förlängningsskyddet ska du trycka ned låsdelen medan du skjuter den nedre delen av förlängningsskyddet i den riktning som indikeras i figuren. När förlängningsskyddet börjar glida är den frigjord och kan tas bort genom att fortsätta att skjuta den tills den kommer av skyddet.

Montering av skärblad

⚠ VARNING:

- Skärbladets ytterdiameter måste vara 230 mm.** Använd aldrig något blad som överskrider 230 mm i ytterdiameter.

sprickor eller brott. Slipa eller byt ut skärbladet var tredje arbetstimma.

- Bär alltid handskar när du hanterar skärblad.
- Sätt alltid fast bladsyddet när maskinen inte används eller vid transport.
- Skärbladets ådragningsmutter (med fjäderbricka) är en förbrukningsdel. Om det uppstår något slitage eller deformation på fjäderbrickan ska muttern bytas ut. Be ditt lokala auktoriserade servicecenter att beställa det.

OBS:

- Använd endast Makitas originalskärblad.

Vänd maskinen upp och ned så att du enkelt kan byta ut skärbladet. (Fig. 25)

För att demontera skärbladet sätter du in insexnyckeln genom hålet på skyddshöljet och växellådan. Vrid mottagarbrickan tills den är låst med insexnyckeln. Lossa sexkantsmuttern (vänstergångad) med hylsnyckeln och ta bort muttern, koppen, klämbrickan och insexnyckeln. (Fig. 26)

Montera skärbladet på skaftet så att mottagarbrickans styrstift passar in i skärbladets axelhål. Montera klämbrickan, koppen och fäst skärbladet med sexkantsmuttern med 13 till 23 Nm ådragningsmoment, medan du håller mottagarbrickan med insexnyckeln. (Fig. 27)

Kontrollera så att bladet roterar åt vänster.

Montera trimmerhuvud

⚠ FÖRSIKTIGHET:

- **Använd endast trimmerhuvudet med skyddet och förlängningssyddet på plats.** I annat fall kan allvarlig personskada uppstå.

OBS:

• Använd endast Makitas originaltrimmerhuvud. Vänd maskinen upp och ned så att du enkelt kan byta ut trimmerhuvudet. (Fig. 28)

Sätt in insexnyckeln genom hålet i skyddshöljet och växellådan och snurra mottagarbrickan tills den låser fast med insexnyckeln. Montera trimmerhuvudet direkt på den gångade axeln och dra åt det genom att vrida det moturs. Ta bort insexnyckeln.

För att ta bort trimmerhuvudet vrider du det medurs medan du håller mottagarbrickan med insexnyckeln.

⚠ FÖRSIKTIGHET:

- **Om trimmerhuvudet oavsiktligt slår emot en sten eller ett hårt föremål under användningen ska trimmern stängas av och inspekteras för eventuella skador. Om trimmerhuvudet är skadat ska det bytas ut omedelbart.** I annat fall kan det resultera i allvarlig personskada.

DRIFT

Korrekt hantering av maskinen (BBC231U, BC231UD)

Rätt ställning

⚠ VARNING:

- **Placera alltid maskinen på din högra sida så att vänster handtagsskaft alltid är framför dig.** Korrekt maskinposition ger maximal kontroll och minskar risken för allvarlig personskada orsakad av bakåtkast.

Fäst axelremmen såsom visas i figuren och häng maskinen stadigt på din högra sida så att vänster handtagsskaft alltid är framför dig. (Fig. 29)

Fastsättning av axelremmen (Fig. 30)

Bär axelremmen på ryggen och spänn fast den tills du hör ett klickljud. Kontrollera så att den inte kan tas av genom att dra av den. Häng maskinen såsom visas.

Lösgöra (Fig. 31)

Spännet är till för att snabbt lossa maskinen vilket kan göras genom att enkelt trycka in sidorna och spännet.

⚠ VARNING:

- **Var ytterst försiktig så att du behåller kontrollen över maskinen nu. Låt inte maskinen böjas mot dig eller mot någon annan i arbetsområdets närhet.** I annat fall kan det leda till allvarlig skada.

Justering av bygelpositionen och axelremmen

När ett tillbehör byts ut mot ett annat kan maskinens viktbalans ändras. Om så är fallet, justera bygelpositionen och axelremmens längd enligt följande.

För att ändra bygelpositionen ska fästskruven lossas på bygeln med medföljande nyckel och sedan ska bygeln och kudden flyttas. Kudden kan lätt flyttas genom att vicka på den.

Justera bygelpositionen och axelremmens längd så att:

- bygeln placeras 750 mm eller högre från marken.
- skärverktyget placeras 100 mm till 300 mm högre från marken och
- den delen av skärverktyget som är utan skydd befinner sig horisontalt 750 mm eller längre bort från bygeln. (Fig. 32)

Fäst skruven med nyckeln ordentligt efter justeringen av bygelpositionen.

Korrekt hantering av maskinen (BBC300L, BC300LD)

Rätt ställning

⚠ VARNING:

- **Placera alltid maskinen på din högra sida så att spärren alltid är framför dig.** Korrekt maskinposition ger maximal kontroll och minskar risken för allvarlig personskada orsakad av bakåtkast.

Placera axelremmen, såsom visas i figuren, på din vänstra axel genom att föra igenom huvudet och höger arm och håll maskinen på din högra sida medan du alltid har spärren framför dig. (Fig. 33)

Fastsättning av axelremmen (Fig. 34)

Efter att du har satt på dig axelremmen kan den fästas på maskinen genom att ansluta spännena som finns både på maskinkroken och remmen. Kontrollera så att spännena klickar och låser helt på plats.

Lösgöra (Fig. 35)

Spännet är till för att snabbt lossa maskinen vilket kan göras genom att enkelt trycka in sidorna och spännet.

⚠ VARNING:

- **Var ytterst försiktig så att du alltid behåller kontrollen över maskinen. Låt inte maskinen böjas mot dig eller mot någon annan i arbetsområdets närhet.** I annat fall kan det resultera i allvarlig olycka.

Justering av bygelpositionen och axelremmen

När ett tillbehör byts ut mot ett annat kan maskinens viktbalans ändras. Om så är fallet, justera bygelpositionen och axelremmens längd enligt följande.

För att ändra bygelpositionen ska fästskruven lossas på bygelns med följande nyckel och sedan ska bygelns flyttas.

Justera bygelpositionen och axelremmens längd så att:

- bygelns placeras 750 mm eller högre från marken.
- skärverktyget placeras upp till 300 mm högre från marken och
- den delen av skärverktyget som är utan skydd befinner sig horisontalt 750 mm eller längre bort från bygelns.

(Fig. 36)

Fäst skruven med nyckeln ordentligt efter justeringen av bygelpositionen.

UNDERHÅLL

⚠ VARNING:

- **Se alltid till att maskinen är avstängd och batterikassetten borttagen innan inspektion eller underhåll utförs på maskinen.** I annat fall kan det resultera i allvarlig personskada vid en oavsiktlig start.

OBS:

- Använd inte bensin, thinner, alkohol eller liknande. Missfärgning, deformation eller sprickor kan uppstå.

Påfyllning av olja i växellådan (Fig. 37)

Fyll på växellådsolja (Shell Alvania 2 eller liknande) i växellådan genom hålet för oljan var 30:e timme. (Åkta Makita-växellådsolja måste köpas från din Makita-leverantör.)

Utbyte av nylontråden

⚠ VARNING:

- **Se alltid till att maskinen är avstängd och batterikassetten borttagen innan inspektion eller underhåll utförs på maskinen.** I annat fall kan det resultera i allvarlig personskada vid en oavsiktlig start.

Felfunktionstatus	Orsak	Åtgärd
Motorn startar inte.	Batterikassetten är inte monterad.	Montera batterikassetten.
	Batteriproblem (under spänning)	Ladda batteriet. Byt ut batteriet om laddningen inte har någon effekt.
	Drivsystemet fungerar inte korrekt.	Be ditt lokala auktoriserade servicecenter om reparation.
Motorn stannar efter kort användning.	Rotationsriktningen är fel.	Ändra rotationsriktningen med reverseringsknappen.
	Batteriets laddningsnivå är lågt.	Ladda batteriet. Byt ut batteriet om laddningen inte har någon effekt.
	Överhettning.	Sluta använda maskinen för att låta den svalna.
Den når inte maximal varvtal.	Batteriet är felmonterat.	Montera batterikassetten enligt beskrivning i bruksanvisningen.
	Batterikapaciteten faller.	Ladda batteriet. Byt ut batteriet om laddningen inte har någon effekt.
	Drivsystemet fungerar inte korrekt.	Be ditt lokala auktoriserade servicecenter om reparation.

- **Se till att skyddet på trimmerhuvudet är ordentligt fäst på kåpan, såsom beskrivs nedan.** I annat fall kan det orsaka att trimmerhuvudet flyger isär vilket leder till allvarlig personskada. (Fig. 38)

Tryck kåpan spjärr inåt och lyft uppåt för att ta bort skyddet. Kasta den nylontråd som finns kvar. (Fig. 39)

Haka fast mitten av nylontråden i skåran i centrum av rullen mellan de 2 kanalerna som är avsedda för nylontråden. Den ena sidan av tråden ska vara cirka 80 mm längre än den andra sidan.

Linda upp båda ändarna stadigt runt rullen i den riktning som är markerad på huvudet för vänster riktning, indikerat med LH. (Fig. 40)

Linda upp allt utom 100 mm av trådarna och lämna tillfälligt ändarna fasthållade i en skåra på rullens sida.

(Fig. 41)

Montera rullen i kåpan så att spåren och de utskjutande delarna på rullen passar in i med de i kåpan. Håll den sida av rullen med bokstäver synlig uppåt. Lossa nu tråändarna från dess tillfälliga placering och mata trådarna genom de små hålen så att de kommer ut genom kåpan. (Fig. 42)

Linjera den utskjutande delen på undersidan av locket med skårorna i hålen. Tryck sedan på locket ordentligt på kåpan för att fästa det. Kontrollera så att spärrarna sprids helt i skyddet.

För att upprätthålla produktens SÄKERHET och TILLFÖRLITLIGHET bör alla reparationer, allt underhåll- och justeringsarbete utföras av ett auktoriserat Makita servicecenter och alltid med reservdelar från Makita.

FELSÖKNING

Innan du ber om reparation ska du först utföra en egen inspektion. Om du hittar ett problem som inte finns förklarad i bruksanvisningen, ska du inte försöka att ta isär maskinen. Fråga istället ett auktoriserat servicecenter för Makita, och använd alltid reservdelar från Makita för reparation.

Felfunktionstatus	Orsak	Åtgärd
Skärbladet roterar inte: stoppa maskinen omedelbart!	Främmande föremål såsom en kvist har fastnat mellan skyddet och trimmerhuvudet eller skärbladet.	Ta bort det främmande föremålet.
	Skärbladets fästmutter är lös.	Dra åt muttern ordentligt enligt beskrivning i bruksanvisningen.
	Skärbladet är böjt.	Byt ut skärbladet.
	Drivsystemet fungerar inte korrekt.	Be ditt lokala auktoriserade servicecenter om reparation.
Onormal vibration: stoppa maskinen omedelbart!	En av nylåntrådarna har gått av och huvudet är obalanserat.	Stöt trimmerhuvudet i marken medan det roterar för att få tråden att matas.
	Skärbladet är böjt, sprucket eller utslitet.	Byt ut skärbladet.
	Skärbladets fästmutter är lös.	Dra åt muttern ordentligt enligt beskrivning i bruksanvisningen.
	Skärbladet är inte korrekt fastsatt.	Be ditt lokala auktoriserade servicecenter om reparation.
Skärverktyget och motorn kan inte stoppa: ta omedelbart bort batteriet!	Drivsystemet fungerar inte korrekt.	Be ditt lokala auktoriserade servicecenter om reparation.
	Elektrisk eller elektronisk felfunktion.	Ta bort batteriet och be ditt lokala auktoriserade servicecenter om reparation.

010824

VALFRIA TILLBEHÖR

FÖRSIKTIGHET:

- Följande tillbehör eller tillsatser rekommenderas för användning med den Makita-maskin som denna bruksanvisning avser. Användning av andra tillbehör eller tillsatsverktyg kan orsaka personskador. Använd endast tillbehör eller tillsatsverktyg för avsett ändamål. Kontakta ditt lokala Makita servicecenter om du behöver ytterligare information om dessa tillbehör.

- Skärblad
- Trimmerhuvud
- Häcksax-tillsats (för modell BBC300L, BC300LD)
- Stängsåg-tillsats (för modell BBC300L, BC300LD)
- Jordfräs-tillsats (för modell BBC300L, BC300LD)
- Makitas originalbatteri och -laddare

OBS:

- Några av tillbehören i listan kan vara inkluderade i maskinpaketet som standardtillbehör. De kan variera mellan olika länder.

Buller ENG905-1

Typisk A-viktad bullernivå fastställd enligt ISO22868:

Modell BBC231U, BC231UD

Ljudtrycksnivå (L_{pA}): 79,7 dB (A)

Måttolerans (K): 2,5 dB (A)

Bullernivån under drift kan överstiga 80 dB (A).

Buller ENG905-1

Typisk A-viktad bullernivå fastställd enligt EN786:

Modell BBC300L, BC300LD

Ljudtrycksnivå (L_{pA}): 79,3 dB (A)

Måttolerans (K): 2,5 dB (A)

Bullernivån under drift kan överstiga 80 dB (A).

Bär hörselskydd.

Vibration ENG904-1

Vibrationsemissionsvärdet är bestämt enligt ISO22867, EN786:

Modell BBC231U, BC231UD

Vibrationsemission (a_{h1}): 2,5 m/s² eller lägre

Måttolerans (K): 1,5 m/s²

Vibration ENG904-1

Vibrationsemissionsvärdet är bestämt enligt EN786:

Modell BBC300L, BC300LD

Vibrationsemission (a_{h1}): 2,5 m/s² eller lägre

Måttolerans (K): 1,5 m/s²

ENG901-1

- Det deklarerade vibrationsemissionsvärdet har uppmätts i enlighet med standardtestmetoden och kan användas för jämförandet av en maskin med en annan.
- Det deklarerade vibrationsemissionsvärdet kan också användas i en preliminär bedömning av exponering för vibration.

VARNING:

- Vibrationsemissionen under faktisk användning av maskinen kan skilja sig från det deklarerade emissionsvärdet beroende på hur maskinen används.
- Se till att hitta de säkerhetsåtgärder som kan utföras för att skydda användaren som grundar sig på en uppskattning av exponering i verkligheten (ta med i beräkningen alla delar av användandet såsom när maskinen är avstängd och när den körs på tomgång utöver då startomkopplaren används).

Gäller endast Europa ENH035-2

EU-deklaration om överensstämmelse

Vi Makita Corporation som ansvarig tillverkare deklarerar här med att följande maskin(er) från Makita:

Maskinbeteckning:
Batteridriven röjsåg
Modellnr./typ: BBC231U, BC231UD
Specifikationer: se tabellen "SPECIFIKATIONER".

ingår i serieproduktion och

uppfyller följande Europeiska direktiv:

2000/14/EU, 2006/42/EU

Och är tillverkade enligt följande standarder eller standardiseringsdokument:

EN/ISO11806, EN60335, EN60745

Den tekniska dokumentationen förs av vår auktoriserade representant i Europa som är:

Makita International Europe Ltd.
Michigan Drive, Tongwell,
Milton Keynes, Bucks MK15 8JD, England

Konformitetsgodkännandet som krävs av direktiv 2000/14/EU, var i överensstämmelse med Annex V.

Uppmätt ljudeffektnivå: 93,6 dB (A)

Garanterad ljudeffektnivå: 95 dB (A)

16. 10. 2009



Tomoyasu Kato
Direktör

Makita Corporation
3-11-8, Sumiyoshi-cho,
Anjo, Aichi, 446-8502, JAPAN

Anmält organ:

TÜV Rheinland LGA Products GmbH
Tillystraße 2
D-90431 Nürnberg
Identifieringsnummer 0197

Uppmätt ljudeffektnivå: 91,3 dB (A)

Garanterad ljudeffektnivå: 93 dB (A)

10. 8. 2010



Tomoyasu Kato
Direktör

Makita Corporation
3-11-8, Sumiyoshi-cho,
Anjo, Aichi, 446-8502, JAPAN

Gäller endast Europa

ENH215-3

EU-deklaration om överensstämmelse

**Vi Makita Corporation som ansvarig tillverkare
deklarerar här med att följande maskin(er) från
Makita:**

Maskinbeteckning:
Batteridrivna trimmer
Modellnr./typ: BBC300L, BC300LD
Specifikationer: se tabellen "SPECIFIKATIONER".

ingår i serieproduktion och

uppfyller följande Europeiska direktiv:

2000/14/EU, 2006/42/EU

Och är tillverkade enligt följande standarder eller standardiseringsdokument:

EN709, EN/ISO10517, EN/ISO11680, EN/ISO11806,
EN60335, EN60745

Den tekniska dokumentationen förs av vår auktoriserade representant i Europa som är:

Makita International Europe Ltd.
Michigan Drive, Tongwell,
Milton Keynes, Bucks MK15 8JD, England

Konformitetsgodkännandet som krävs av direktivet 2000/14/EU har utförts av Annex VIII.

NORSK (Originalinstruksjoner)

Forklaring til oversikten

- | | | |
|---|---------------------------|------------------------------|
| 1. Rød indikator | 16. Skrue | 34. Hette |
| 2. Skyveknapp | 17. Knott | 35. Sekskantmutter |
| 3. Batteri | 18. Håndtaksklemme | 36. Gjenget spindel |
| 4. AV-sperreknapp | 19. Håndtakhoder | 37. Hendel |
| 5. Startbryter | 20. Trykkfjær | 38. Spenne |
| 6. Reversbryter | 21. Stopper | 39. Henger |
| 7. Trykk ned innstilling A for normal drift | 22. Avstandsskive | 40. Greasehull |
| 8. Trykk ned innstilling B for fjerning av ugress og fiis | 23. Skjæreblad | 41. Girhus |
| 9. Hastighetsvelger | 24. Vern | 42. Deksel |
| 10. Indikatorlampe | 25. Nylontrimmerhode | 43. Klemmer |
| 11. Område som ryddes mest effektivt | 26. Forlengelse av vernet | 44. Trykk |
| 12. Indikatorlamper | 27. Bolt | 45. Spole |
| 13. CHECK-knapp | 28. Vinge | 46. For venstrehåndsdreieing |
| 14. Grep | 29. To skruer | 47. Fordypninger |
| 15. Håndtak | 30. Vernepose | 48. Åpninger |
| | 31. Sekskantnøkkel | 49. Fremspring (ikke vist) |
| | 32. Mottakerskive | 50. Spor i åpningen |
| | 33. Klemmeskive | |

TEKNISKE DATA

Modell		BBC231U/BC231UD	BBC300L/BC300LD
Type håndtak		Ergonomisk håndtak	Buet håndtak
Ubelastet turtall	Høy	0 - 7 300 min ⁻¹	0 - 6 600 min ⁻¹
	Lav	0 - 5 300 min ⁻¹	0 - 4 900 min ⁻¹
Total lengde		1 880 mm	1 850 mm
Skjærebladdiameter		230 mm	-
Trimmediameter med nylontrimmerhode		-	300 mm
Nettovekt		7,1 kg	5,9 kg
Merkespenning		Likestrøm 36 V	
Standard batteri		BL3626/BL3622A	
⚠ Advarsel: Bruk kun batteriet/batteriene som er beskrevet.			

- Som følge av vårt kontinuerlige forsknings- og utviklingsprogram kan de tekniske dataene endres uten ytterligere forvarsel.
- Tekniske data og batteri kan variere fra land til land.
- Vekt, med batteri, i henhold til EPTA-prosedyre 01/2003

Symboler

END008-1

Nedenfor ser du symbolene som brukes for dette utstyret.

Forsikre deg om at du forstår hva de betyr, før du begynner å bruke utstyret.

 Vær meget forsiktig.

 Les bruksanvisningen.

 Fare! Vær oppmerksom på steinsprut o.l.

 Avstanden mellom maskinen og andre personer enn operatøren må være minst 15 m.

 Hold tilskuere unna.

 Hold en avstand på minst 15 m.

 Unngå tilbakeslag.

 Bruk hjelm, vernebriller og hørselvern.

 Bruk vernehansker.

 Bruk robust fottøy med såler som gir godt feste. Vernesko med stålkappe anbefales.

 Må ikke utsettes for fuktighet.

 Høyeste tillatte maskinhastighet.

 Kun for EU-land
Kast aldri elektroutstyr eller batteripakker i husholdningsavfallet!
I henhold til EU-direktiv 2002/96/EF om kasserte elektriske og elektroniske produkter, 2006/66/EF om batterier og akkumulatører og kasserte batterier og

akkumulatorer, og deres iverksetting i nasjonal rett, må elektrolytt og batteripakker som ikke lenger skal brukes, samles separat og returneres til et miljøvennlig gjenvinningsanlegg.

VIKTIGE SIKKERHETSINSTRUKSJONER

GEB068-2

⚠ ADVARSEL! Les alle sikkerhetsrelevante advarsler og alle instruksjoner. Hvis du ikke følger alle advarslene og instruksjonene, kan det føre til elektriske støt, brann og/eller alvorlige helseskader.

Oppbevar alle advarsler og instruksjoner for senere bruk.

Generelle anvisninger

1. La ikke noen som er ukjent med skogsrydderen/gresstrimmeren eller disse instruksjonene bruke maskinen. Skogsrydere og gresstrimmere er farlige i hendene til uvøde brukere.
2. Sørg for at enhver bruker av skogsrydderen/gresstrimmeren har lest bruksanvisningen først.
3. Du må ikke la dette utstyret brukes av personer som er ukjent med disse instruksjonene, personer (inklusive barn) med reduserte fysiske evner, sanseevner eller mentale evner, eller som mangler erfaring og kunnskap. Lokale bestemmelser kan omfatte aldersgrenser for bruk av utstyret.
4. Utstyret må brukes med største forsiktighet og oppmerksomhet.
5. Bruk utstyret bare hvis du er i god fysisk form. Utfør alt arbeid rolig og forsiktig. Bruk sunn fornuft og husk at operatøren er ansvarlig for ulykker eller farer som berører andre mennesker eller deres eiendom.
6. Bruk aldri utstyret om du er trøtt, føler deg syk eller er påvirket av alkohol eller medikamenter.
7. Utstyret bør slås av umiddelbart dersom du oppdager tegn på unormal drift.
8. Koble ut batteriet fra utstyret før du utfører justeringer, forandrer på tilleggsutstyr eller setter det til lagring. Slike forebyggende sikkerhetstiltak reduserer risikoen for at utstyret skal starte ved et ulykkestilfelle.
9. Ikke bruk makt på utstyret. Det vil gjøre jobben bedre og med mindre risiko for skader i den hastigheten det er konstruert for.
10. Ikke len deg over utstyret. Pass på alltid å være i balanse og ha godt fotfeste.

Riktig bruk av maskinen

1. Bruk riktig verktøy. Den batteridrevne skogsrydderen/gresstrimmeren er kun beregnet på trimming av gress, ugress, busker og underskog. Den bør ikke brukes for andre formål, som kantklipping eller hekktrimming, da dette kan medføre helseskader.

Personlig verneutstyr

1. Bruk riktig arbeidstøy. Bruk funksjonelle og passende klær. De bør være tettstittende, men ikke gjøre det vanskelig å bevege seg. Ikke ha på smykker eller klær som kan føre til at du blir hengende fast i busker eller

grener. Bruk beskyttende hårnnett for å holde på langt hår.

2. For å forhindre skader på hode, hender, føtter, syn eller hørsel må det nedenfor anførte verneutstyr benyttes ved bruk av utstyret. (Fig. 1)
3. Bruk alltid hjelm når det er fare for fallende gjenstander. Vernehjelmen må regelmessig sjekkes mht. skader, og byttes ut senest etter 5 år. Anvend kun godkjente vernehjelmer.
4. Visiret på hjelmen (eller alternativt vernebrillene) beskytter ansiktet mot flygende flis og steiner. Når du bruker utstyret, må du alltid bruke vernebriller eller et visir for å hindre skader på øynene.
5. Bruk passende personlig hørselvern for å unngå hørselskader (øreklodder, ørepropper osv.). (Fig. 2)
6. Arbeidsdress beskytter mot flygende steiner og flis. Det anbefales på det sterkeste at brukerne bruker arbeidsdress.
7. Spesialhansker av tykt skinn inngår i det foreskrevne utstyret og må alltid brukes ved bruk av utstyret.
8. Ved bruk av utstyret må du alltid bruke robust, sklisikkert fottøy. Dette beskytter mot helseskader og sørger for godt fotfeste.

Elektrisk sikkerhet og batterisikkerhet

1. Unngå farlige omgivelser. Ikke bruk utstyret i fuktige eller våte omgivelser, og ikke utsett det for regn. Hvis det kommer vann inn i utstyret, vil det øke risikoen for elektriske støt.
2. Batteriet må kun lades opp igjen med en lader angitt av produsenten. En lader som passer til én batteritype, kan være brannfarlig når den brukes med en annen batteritype.
3. Bruk elektroverktøy kun med spesifikt angitte batterier. Hvis det brukes et hvilket som helst annet batteri, kan det utgjøre en fare for helseskader og brann.
4. Når batteriet ikke er i bruk, må du holde det unna metallgjenstander som binders, mynter, nøkler, spiker, skruer og andre små metallgjenstander som kan skape forbindelse mellom de to polene. Hvis batteripolene kortsluttes, kan du få brannskår, eller det kan begynne å brenne.
5. Hvis batteriet utsettes for hardhendt bruk, kan væske komme til å sprute fra batteriet. Unngå kontakt med væsken. Hvis du kommer i kontakt med batterivæske, må du skylle med vann. Kontakt lege hvis du får væske i øynene. Væske fra batteriet kan forårsake irritasjon eller forbrenninger.
6. Ikke kast batteriet (batteriene) på åpen ild. Cellen kan eksplodere. Batterier skal leveres til en forhandler av elektrolytt eller til et kommunalt avfallsmottak.
7. Ikke åpne eller ødelegg batteriet (batteriene). Elektrolytt som lekker ut, er korroderende og kan forårsake skader på øyne og hud. Den kan være giftig hvis den svelges.

Starte utstyret (Fig. 3)

1. Forviss deg om at ingen barn eller andre personer oppholder seg innenfor en arbeidsradius på 15 meter (50 fot), og ta også hensyn til eventuelle dyr i nærheten. Hvis så ikke er tilfelle, må du avslutte bruken av utstyret.

2. Før bruk må du kontrollere at det vil være trygt å bruke utstyret. Kontroller at skjæreverktøyet er trygt å bruke, og at vernet og startbryteren/hendelen fungerer lett og på riktig måte. Kontroller at håndtakene er rene og tørre, og test av/på-funksjonen av startbryteren.
3. Kontroller utstyret med tanke på skadde deler, før du fortsetter å bruke det. Du må foreta en grundig sjekk av evt. skadde deler, som vern eller liknende, for å fastslå om de vil fungere som de skal og fylle sin tiltenkte funksjon. Kontroller at bevegelige deler beveger seg riktig i forhold til hverandre, at bevegelige deler kan bevege seg fritt, om noen deler er brukket, om monteringen er som den skal, eller om andre forhold kan påvirke driften av maskinen. Et vern eller en annen del som er skadet, må repareres ordentlig eller skiftes av vårt autoriserte servicesenter, med mindre det står noe annet i denne håndboken.
4. Motoren må kun slås på når hender og føtter er i god avstand fra skjærende verkøy.
5. Før du starter må du forvisse deg om at skjæreverktøyet ikke berører faste gjenstander som grener, steiner osv., da det vil rotere når det startes.
17. Du må aldri slepe utstyret langs bakken når du flytter det fra sted til sted, da dette kan påføre utstyret skade.
18. Ta alltid ut batteriet av utstyret:
 - når du lar utstyret være uten tilsyn;
 - før du fjerner ting som har satt seg fast;
 - før du kontrollerer, renser eller utfører arbeid på utstyret;
 - når utstyret begynner å vibrere unormalt kraftig.
19. Pass på at ventilasjonsåpningene alltid holdes fri for rusk og rask.

Tilbakeslag

1. Når du bruker utstyret, kan det oppstå ukontrollerte tilbakeslag (kickbacks). (**Fig. 4**)
2. Dette gjelder særlig når du rydder eller kapper innenfor bladsegmentet mellom klokken 12 og klokken 2.
3. Ikke bruk utstyret i segmentet mellom klokken 12 og klokken 2.
4. Ikke bruk dette segmentet av skjærebladet til faste stoffer, som busker og trær osv., med en diameter på mer enn 3 cm, ellers vil skjærebladet slås bort med stor kraft, noe som kan medføre helseskader.

Mottiltak mot kickbacks

For å unngå tilbakeslag (kickbacks), må du ta hensyn til følgende:

1. Drift innenfor et bladsegment mellom klokken 12 og 2 utgjør en definitiv fare, særlig ved bruk av skjæreverktøy av metall. (**Fig. 5**)
2. Skjæreoperasjoner i bladsegmentet mellom klokken 11 og 12, og mellom 2 og 5, må kun utføres av skolerte og erfarne operatører, og da kun på egen risiko.
3. Enkel rydding nesten helt uten tilbakeslag er mulig i bladsegmentet mellom klokken 9 og 11.

Skjæreverktøy

1. Bruk kun det skjæreverktøyet som er riktig for den jobben som skal gjøres.
2. For å kutte tykke materialer, som ugress, høyt gress, busker, underskog, kratt osv. (maks. 2 cm tykkelse i diameter), må du svinge utstyret jevnt i halvsirkler fra høyre til venstre (som en ljå).

Vedlikeholdsinstruksjoner

1. Du må kontrollere tilstanden til skjæreverktøyet, beskyttelsesutstyret og skulderselen før du tar i bruk verkøyet.
2. Ta særlig hensyn til skjærebladene, som må være riktig skjerpet.
3. Slå av motoren og fjern batteriet før du utfører vedlikehold, skifter ut skjæreverktøyet eller rengjør utstyret.
4. Kontroller utstyret med tanke på løse festemidler og ødelagte deler, som f.eks. sprekker i skjæretilbehøret.
5. Følg instruksjonene for å smøre utstyret.
6. Utstyret oppbevares på et tørt sted som er låst eller utenfor barns rekkevidde når det ikke er i bruk.
7. Bruk bare reservedeler og tilbehør som er anbefalt av produsenten.
8. Inspiser og vedlikehold utstyret med jevne mellomrom, særlig før og etter bruk. Reparasjoner skal kun utføres av vårt autoriserte servicesenter.

Bruksmåte

1. Utstyret må kun brukes i godt lys og med god sikt. Om vinteren må du være oppmerksom på glatte eller våte områder, is og snø (fare for å skli). Pass på at du har godt fotfeste.
2. Ta nødvendige forholdsregler for å unngå at skjærende verkøy skader føtter eller hender.
3. Sag aldri over midjehøyde.
4. Du må aldri bruke utstyret mens du står på en stige.
5. Ikke klatre opp i trær for å skjære med utstyret.
6. Arbeid aldri på ustabil underlag.
7. Fjern sand, steiner, spiker osv. du finner innenfor arbeidsområdet. Fremmedlegemer kan ødelegge skjæreutstyret og forårsake farlige tilbakeslag (kickbacks).
8. Hvis skjæreverktøyet kommer i kontakt med steiner eller andre harde gjenstander, må du slå av motoren omgående og kontrollere skjæreverktøyet.
9. Kontroller skjæreverktøyet med jevne mellomrom med tanke på skader (oppdagelse av smale sprekker med banketest).
10. Før du begynner ryddingen, må skjæreverktøyet ha nådd full driftshastighet.
11. Utstyret må ikke brukes uten at skulderselen er festet. Denne må være korrekt justert før utstyret startes. Det er meget viktig å justere skulderselen i henhold til brukerens størrelse, så ikke vedkommende blir unødvendig fort sliten av arbeidet.
12. Når du bruker utstyret, må du alltid holde det med begge hender. Utstyret må aldri holdes med én hånd mens det er i bruk. Pass på at du har godt fotfeste.
13. Skjæreverktøyet må utstyres med vernet. Utstyret må aldri kjøres med ødelagte vern eller uten at vernene er monterte!
14. Alt beskyttelsesutstyr som vern og skulderselen som følger med verkøyet må benyttes under bruk.
15. Forsøk aldri å klippe vekk ugress eller lignende med skjæreverktøyet.
16. Bortsett fra i nødstillfaller må du aldri slippe eller kaste utstyret ned på bakken, da dette kan påføre utstyret store skader.

- Hold håndtakene tørre, rene og fri for olje og smørefett.

TA VARE PÅ DISSE INSTRUKSJONENE.

ADVARSEL:

IKKE LA hensynet til hva som er "BEHAGELIG" eller det faktum at du kjenner produktet godt (etter mange gangers bruk) gjøre deg mindre oppmerksom på sikkerhetsreglene for bruken av produktet. MISBRUK av verktøyet eller mislighold av sikkerhetsreglene i denne brukerhåndboken kan resultere i alvorlige personskader.

VIKTIGE SIKKERHETSINSTRUKSJONER

ENC007-7

FOR BATTERIET

- Før du bruker batteriet, må du lese alle anvisninger og advarsler på (1) batteriladeren, (2) batteriet og (3) det produktet batteriet skal brukes i.
- Ikke ta fra hverandre batteriet.
- Hvis driftstiden er blitt vesentlig kortere, må du omgående slutte å bruke verktøyet. Hvis ikke kan resultatet bli overoppheting, mulige forbrenninger og til og med en eksplosjon.
- Hvis du får elektrolytt i øynene, må du skylle dem med store mengder rennende vann og oppsøke lege med én gang. Denne typen uhell kan føre til varig blindhet.
- Ikke kortslutt batteriet.
 - Ikke berør batteripolene med ledende materialer.
 - Ikke lagre batteriet i samme beholder som andre metallgjenstander, som for eksempel spiker, mynter osv.
 - Ikke la batteriet komme i kontakt med vann eller regn.

En kortslutning av batteriet kan føre til kraftig strømstøt, overoppheting, mulig forbrenning og til at batteriet går i stykker.

- Ikke lagre maskinen og batteriet på steder hvor temperaturen kan komme opp i 50 °C (122 °F) eller mer.
- Ikke sett fyr på batteriet, ikke engang om det er sterkt skadet eller helt oppbrukt. Batteriet kan eksplodere hvis det begynner å brenne.
- Vær forsiktig så du ikke mister batteriet eller utsetter det for slag.
- Ikke bruk et skadet batteri.

TA VARE PÅ DISSE INSTRUKSJONENE.

Tips for å opprettholde maksimal batterilevetid

- Lad batteriet igjen før det er fullstendig utladet. Slutt å bruke verktøyet når du merker at det er lite strøm på batteriet. Sett batteriet til lading.
- Et helt oppladet batteri må aldri settes til ny lading. Overopplading forkorter batteriets levetid.
- Lad opp batteriet ved romtemperatur, dvs. 10 °C til 40 °C (50 °F til 104 °F). Hvis batteriet er varmt, må det avkjøles før lading.
- Lad batteriet én gang hver sjette måned hvis det ikke blir brukt i en lengre periode.

DELEBESKRIVELSER

BBC231U / BC231UD

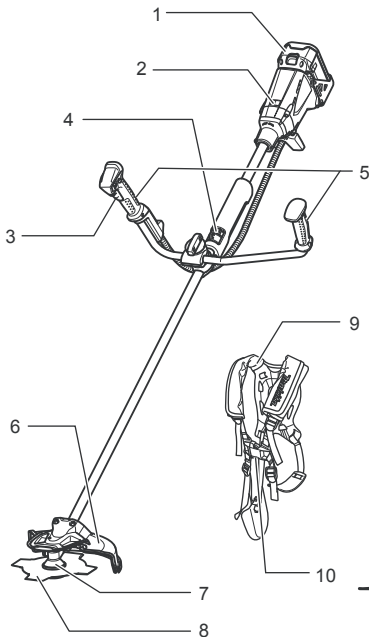

BBC300L / BC300LD

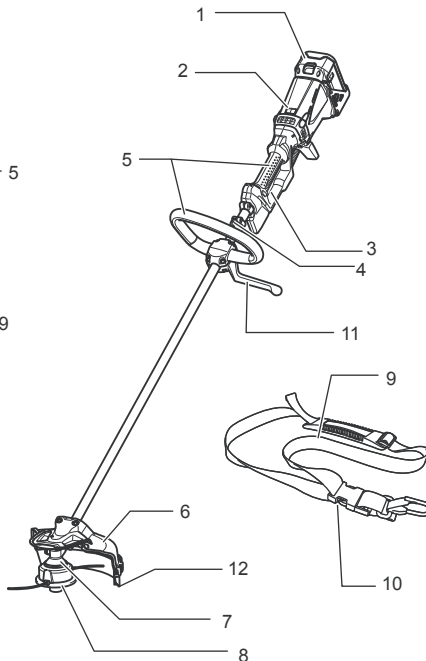

1	Batteri	7	Girhus
2	Indikatorlampe	8	Skjæreverktøy
3	Startbryter	9	Skuldersele
4	Henger (opphengspunkt)	10	Spenne
5	Håndtak	11	Stopper
6	Vern	12	Forlengelse av vernet

011725

FUNKSJONSBEKRIVELSE

⚠ ADVARSEL:

- Forsikre deg om at maskinen er slått av og batteriet tatt ut før du justerer maskinen eller kontrollerer dens funksjoner. Hvis maskinen ikke er avslått og batteriet fjernet, kan den utilsikket bli startet opp og forårsake alvorlige personskader.

Montere eller demontere batteriet

⚠ FORSIKTIG:

- Hold maskinen og batteriet i et godt grep når du monterer eller fjerner batteriet.** Hvis du ikke gjør dette kan du miste grepet, og det kan resultere i skade på maskinen og batteriet samt personskader.
- Verktøyet må alltid slås av før du setter inn eller tar ut batteriet. (Fig. 6)

For å ta ut batteriet må du trekke det ut av maskinen mens du skyver knappen på forsiden av batteriet.

Når du skal sette inn batteriet, må du plassere tungen på batteriet på linje med sporet i huset og skyve batteriet på plass. Batteriet må alltid skyves helt inn til det går i inngrep med et lite klikk. Hvis du kan se den røde anviseren på oversiden av knappen, er det ikke gått skikkelig i lås. Sett batteriet helt inn, så langt at den røde anviseren ikke lenger er synlig. Hvis dette ikke gjøres, kan batteriet falle ut av maskinen og skade deg eller andre som oppholder seg i nærheten.

MERK:

- Ikke bruk makt når du setter inn batteriet. Hvis batteriet ikke gli lett inn, er det fordi det ikke settes inn på riktig måte.

Strømbryterens funksjon

⚠ ADVARSEL:

- Før du setter batteriet inn i maskinen, må du alltid kontrollere om startbryteren aktiverer maskinen på riktig måte og går tilbake til av-stilling når den slippes. Ikke press hardt på startbryteren uten å**

trykke inn "AV"-spærreknappen. Dette kan få bryteren til å bryte. Å bruke maskinen med en bryter som ikke fungerer som den skal, kan føre til tap av kontroll og alvorlige helseskader. (Fig. 7 og 8)

For å unngå at startbryteren trykkes inn ved en feiltakelse, er maskinen utstyrt med en AV-spærreknapp. For å starte maskinen må du trykke inn AV-spærreknappen og trykke på startbryteren. Hvis du trykker hardere på startbryteren, økes turtallet på verktøyet. Slipp startbryteren for å stoppe maskinen.

Reversbryter for turtallsending av elektrisk flisfjerner (Fig. 9 og 10)

Dette verktøyet har en reversbryter som kun er til for å endre retning slik at ugress og flis som er festet i verktøyet kan bli fjernet. For normal drift av verktøyet skal "A"-siden av bryteren være trykket ned.

Trykk inn "B"-siden av bryteren for å reversere verktøyet og fjerne ugress og flis som er festet i det roterende trimmerhodet. Verktøyet vil kun gå i kort tid og slås av automatisk i reversert stilling.

⚠ ADVARSEL:

- **Sørg alltid for at verktøyet er slått av og at batteriet er fjernet før du fjerner ugress eller flis som har festet seg i verktøyet, og som ikke ble fjernet ved å sette verktøyet i revers.** Hvis maskinen ikke er avslått

og batteriet ikke er fjernet, kan den utilsiktet bli startet opp og forårsake alvorlige personskader.

MERK:

- Før arbeidet begynner, må du alltid kontrollere rotasjonsretningen.
- Bruk reversbryteren bare etter at verktøyet har stoppet helt. Hvis du endrer rotasjonsretningen før utstyret har stoppet, kan det bli ødelagt.

Turtallsending (Fig. 11 og 12)



To hastighetsområder kan forhåndsvelges med hastighetsvelgeren.

Ved å sette hastighetsvelgeren i stilling "1", stilles verktøyet inn på lav hastighet. I stilling "2", stilles det inn på høy hastighet.

Batteri-/motorbeskyttelsessystem

Batteriet og verktøyet leveres med beskyttelsesutstyr som automatisk reduserer eller slår av strømmen i verktøyet ved overbelastning som kan skade verktøyet eller batteriet. Dersom verktøyet blir overbelastet, men ikke slås av, vil et vern redusere antall omdreininger for å beskytte motoren. Dersom dette er tilfelle, vil de to indikatorlampene som blir beskrevet i tabellen nedenfor verken lyse eller blinke.

Alle øvrige beskyttelsesfunksjoner kan gjenkjennes ved hjelp av indikatorlysene som beskrevet i tabellen nedenfor. (Fig. 13)

		Status	Tiltak som skal treffes
-	Blink	Batteriet er nesten tomt.	Skift ut batteriet med et fulladet et.
-	Lys på	Batteribeskytteren slår av strømmen - batteriet er tomt.	Skift ut batteriet med et fulladet et.
Blink	-	Overlastvernet slår av strømmen - motoren var blokkert.	Slipp startbryteren og fjern årsaken til at motoren er blokkert eller overbelastet. Hvis skjæreverktøyet er blokkert av ugress e.l., må du alltid ta ut batteriet før du fjerner det som har satt seg fast.
Lys på	-	Termosikringen slår av strømmen - overoppvarming.	La utstyret hvile en stund.
Blink	Blink	Elektrisk eller elektronisk feil	Be nærmeste autoriserte serviceverksted reparere utstyret.

010823

Nylontrimmerhode (valgfritt tilleggsutstyr for produkter som er utstyrt med et skjæreblad)

MERK:

- Du må ikke forsøke å mate hodet ved å dunke det når verktøyet går i høy hastighet. Mating ved dunking ved høy hastighet kan forårsake skader på nylontrimmerhodet.
- Dunkematingen vil ikke fungere på en korrekt måte dersom ikke hodet roterer. (Fig. 14)

Nylontrimmerhodet er et trimmerhode med dobbel snor, med støt- og matemekanismer. Trimmerhodet bør dunkes i bakken ved lav hastighet for at nylontråden skal mates frem. Idet nylontråden mates frem, vil den automatisk

kuttes til korrekt lengde av skjærebladene på forlengelsen av vernet.

MERK:

Hvis nylontråden ikke mates frem når trimmerhodet dunkes mot bakken, må du vikle opp/skifte ut nylontråden med de prosedyrene som er beskrevet under "Vedlikehold".

Indikator for gjenværende batterikapasitet (kun for modeller med batteri BL3622A)

Batteri BL3622A er utstyrt med indikator for gjenværende batterikapasitet. (Fig. 15)

Trykk på CHECK-knappen for å vise gjenværende batterikapasitet. Indikatorlampene lyser da i ca. tre sekunder.

Indikatorlamper		Gjenværende kapasitet		
Lyser	Av		Blinker	
E	████████	████████	F	70 % til 100 %
	████████	████████	████████	45 % to 70 %
	████████	████████	████████	20 % to 45 %
	████████	████████	████████	0 % to 20 %
	████████	████████	████████	Lad batteriet.
	████████	████████	████████	Batteriet kan ha svikket.

011713

- Når den nederste indikatorlampe (ved siden av "E") blinker, eller når ingen av indikatorlampene lyser, er batterikapasiteten så lav at verktøyet ikke fungerer. Lad batteriet eller bytt det tomme batteriet med et ladet et i disse tilfellene.
- Når to eller flere indikatorlamper ikke lyser selv etter ladningen er ferdig, har batteriet kommet til slutten av levetiden sin.
- Når de øvre to og nedre to indikatorlampene lyser vekselvis, kan batteriet ha svikket. Ta kontakt med ditt lokale autoriserte Makita-servicenter.

MERK:

- Den viste kapasiteten kan være lavere enn det faktiske nivået under bruk eller rett etter verktøyet er brukt.
- Visningen kan variere litt fra den faktiske kapasiteten avhengig av bruksforholdene og temperaturen.

MONTERING

⚠ ADVARSEL:

- Forviss deg alltid om at maskinen er slått av og batteriet tatt ut før du utfører noe arbeid på maskinen.** Hvis maskinen ikke er avslått og batteriet fjernet, kan den utilsikket bli startet opp og forårsake alvorlige personskader.
- Du må aldri ta i bruk maskinen dersom den ikke er fullstendig montert.** Hvis maskinen brukes ved delvis montering, kan den utilsikket bli startet opp og forårsake alvorlige personskader.

Montere håndtak

For modell BBC231U, BC231UD

Sett inn skaffet på håndtaket i grepet som vist. Juster skruerhullet i grepet til hullet i skaffet. Stram skruen godt. (Fig. 16)

Løsne knappen.

Plasser håndtaket mellom håndtaksklemmen og håndtakholderen.

Juster håndtaket til en vinkel som gir en behagelig arbeidsstilling, og fest det så ved å stramme knappen godt for hånd. (Fig. 17)

For modell BBC300L, BC300LD (Fig. 18)

Fest stopperen og håndtaket på skaffet med fire skruer. Kontroller at avstandsskiven på skaffet befinner seg mellom monteringen av håndtaket/stopperen og hengeren.

Plasser stopperen til venstre for maskinen. Deretter fester du de fire skruene slik at monteringen av håndtaket/stopperen ikke kan bevege seg eller rotere på skaffet.

⚠ ADVARSEL:

- Ikke fjern avstandsskiven eller gjør det mindre.** Avstandsskiven holder en bestemt avstand mellom begge hendene. Hvis du monterer håndtaket/stopperen nært det andre grepet, utenfor lengden av avstandsskiven, kan du miste kontrollen og det igjen føre til alvorlig personskade.

Montere vernet (Fig. 19 og 20)

⚠ ADVARSEL:

- Du må aldri bruke verktøyet uten at vernet som er vist på bildet er på plass.** Hvis du ikke retter deg etter dette, kan det resultere i alvorlige helseskader.

⚠ FORSIKTIG:

- Pass på at du ikke kommer i kontakt med den skarpe nylontråds skjæreren på forlengelsen av vernet når du fester forlengelsen.** Kontakt med skjæreren kan forårsake personskader.

Fest verneleddet til girhuset. Skyv vingene litt utover og sett boltene inn i hullene i vingene. (Fig. 21)

OBS:

- Skyv ikke vingene for langt ut.** Ellers kan de brykke. Fest vernet til klemmen med to skruer, som vist. Stram høyre og venstre skruer jevnt. (Fig. 22)

Når man bruker et nylontrimmerhode, må forlengelsen på vernet monteres. Plasser forlengelsen av vernet på monteringssporet som finnes på nedre kant på vernet. Skyv den deretter på plass til forlengelsen av vernet klikker og låses på plass. Forlengelsen av vernet er konstruert slik at den kun kan monteres på vernet i én retning. (Fig. 23)

MERK:

- Ved første gangs bruk må du fjerne tapen fra kniven som kutter nylontråden (kniven sitter på forlengelsen av vernet). (Fig. 24)

Bruk en skrutrekker og sett den i det lille hakket på låsestykket for å fjerne forlengelsen av vernet. Trykk ned låsestykket og skyv vekk forlengelsen av vernet som vist på illustrasjonen for å løse det. Når forlengelsen av vernet skyves til side, løsner det og kan fjernes ved å fortsette å skyve det av vernet.

Montere skjærebladet

⚠ ADVARSEL:

- Utvendig diameter av skjærebladet må være 230 mm.** Du må aldri bruke et blad som er større enn 230 mm i utvendig diameter.

⚠ FORSIKTIG:

- Skjærebladet må være ordentlig polert og uten sprekker eller skader. Poler eller skift ut skjærebladet hver tredje driftstime.
- Når du håndterer skjærebladet, må du alltid bruke hansker.

- Sett alltid på bladdekslet når maskinen ikke skal brukes mer, eller skal transporteres.
- Festemutteren for skjærebladet (med fjærskive) er en forbruksdel. Hvis det er det minste tegn til slitasje eller deformasjon av fjærskiven, må mutteren skiftes ut. Be nærmeste autoriserte serviceverksted om å bestille den.

MERK:

- Pass på å bruke originale Makita-skjæreblad. Snu maskinen opp ned, så kan du lett skifte skjærebladet. (Fig. 25)

For å avmontere skjærebladet må du sette en sekskantnøkkel inn gjennom hullet i verne dekslet og girhuset. Drei mottakerskiven inntil den er låst med sekskantnøkkelen. Løsne sekskantomutteren (venstregjenger) med pipenøkkelen og fjern mutteren, hetten, klemmeskiven og sekskantnøkkelen. (Fig. 26) Monter skjærebladet på riggrøret, så føringen til mottakerskiven passer i akselhullet i skjærebladet. Monter klemmeskiven og hetten, og fest skjærebladet med sekskantomutteren med 13 til 23 Nm dreiemoment mens du holder mottakerskiven med sekskantnøkkelen. (Fig. 27)

Forviss deg om at bladet roterer mot klokken.

Montere nylontrimmerhodet

⚠ FORSIKTIG:

- Nylontrimmerhodet må kun brukes når vernet og forlengelsen av vernet er på plass. Hvis du ikke retter deg etter dette, kan det resultere i alvorlige helseskader.

MERK:

- Pass på å bruke et originalt Makita nylontrimmerhode. Snu maskinen opp ned, så kan du lett skifte nylontrimmerhodet. (Fig. 28)

Sett sekskantnøkkelen inn gjennom hullet i verne dekslet og girhuset, og drei mottakerskiven til den er låst med sekskantnøkkelen. Monter nylontrimmerhodet direkte på den gjengede spindelen, og stram det ved å dreie det mot urviserne. Fjern sekskantnøkkelen.

For å avmontere nylontrimmerhodet må du dreie nylontrimmerhodet med urviserne mens du holder mottakerskiven med sekskantnøkkelen.

⚠ FORSIKTIG:

- Dersom nylontrimmerhodet ved et uhell treffer en stein eller et hardt materiale, bør trimmeren slås av og kontrolleres for skade. Dersom nylontrimmerhodet er skadet, bør det skiftes ut umiddelbart. Bruk av et skadet nylontrimmerhode kan medføre alvorlige personskader.

BRUK

Korrekt bruk av verktøy (BBC231U, BC231UD)

Riktig arbeidsstilling

⚠ ADVARSEL:

- Du må alltid plassere utstyret på høyre side av deg, så røret til det venstre håndtaket alltid er foran deg. Korrekt plassering av verktøyet gir maksimal kontroll

og reduserer faren for alvorlige personskader forårsaket av tilbakeslag.

Tilpass skulderselen som vist, og la maskinen henge godt på din høyre side, så røret til det venstre håndtaket alltid er foran deg. (Fig. 29)

Feste skulderselen (Fig. 30)

Ta på deg skulderselen over ryggen, og fest den med spennen til den sier klikk. Pass på at selen ikke kan trekkes av. Heng maskinen som vist.

Frakobling (Fig. 31)

Spennen er utstyrt med hurtigtutløsing. Dette gjøres ved å klemme på sidene og på spennen.

⚠ ADVARSEL:

- Pass ekstremt godt på at du opprettholder kontrollen over maskinen i denne situasjonen. Ikke la maskinen kastes mot deg eller noen andre i nærheten av arbeidsstedet. Hvis du ikke retter deg etter dette, kan det medføre alvorlige helseskader.

Justering av hengerstillingen og skulderselen

Når man skifter ut et tilbehør med et annet, kan vektbalansen til verktøyet endre seg. I slike tilfeller må hengerstillingen og skulderselengden justeres som følger.

For å endre hengerstillingen løsner du festeskruen på hengeren med den medfølgende skrunøkkelen og beveger deretter hengeren og puten. Du kan enkelt fjerne puten ved å vri på den.

Juster hengerstillingen og skulderselengden slik at:

- hengeren plasseres minst 750 mm fra bakken,
- skjæreverktøyet har en stilling på 100 mm til 300 mm fra bakken og
- den ubeskyttede delen av skjæreverktøyet er horisontalt 750 mm eller mer fra hengeren. (Fig. 32)

Etter justering av hengerstillingen strammes skruen godt med skrunøkkelen.

Korrekt bruk av verktøy (BBC300L, BC300LD)

Riktig arbeidsstilling

⚠ ADVARSEL:

- Du må alltid plassere utstyret på høyre side av deg, slik at sperren alltid er foran deg. Korrekt plassering av verktøyet gir maksimal kontroll og reduserer faren for alvorlige personskader forårsaket av tilbakeslag. Fest skulderselen på venstre skulder som vist ved å føre hodet og høyre arm gjennom den, og ha verktøyet på høyre side og sperren foran deg. (Fig. 33)

Feste skulderselen (Fig. 34)

Når du har festet skulderselen, kan du feste den til verktøyet ved å feste de to medfølgende spennene på verktøykroken og selen. Sørg for at spennene klikker og låses skikkelig på plass.

Frakobling (Fig. 35)

Spennen er utstyrt med hurtigtutløsing. Dette gjøres ved å klemme på sidene og på spennen.

⚠ ADVARSEL:

- Pass ekstremt godt på at du opprettholder kontrollen over maskinen i denne situasjonen. Ikke la maskinen kastes mot deg eller noen andre i nærheten av arbeidsstedet. Manglende kontroll over

maskinen kan forårsake alvorlige personskader på tilsikere og fører.

Justering av hengerstillingen og skulderselen

Når man skifter ut et tilbehør med et annet, kan vektbalansen til verktøyet endre seg. I slike tilfeller må hengerstillingen og skulderselengden justeres som følger.

For å endre hengerstillingen løsner du festeskruen på hengeren med den medfølgende skrunøkkel og beveger deretter hengeren.

Juster hengerstillingen og skulderselengden slik at:

- hengeren plasseres minst 750 mm fra bakken,
- skjæreverktøyet plasseres inntil 300 mm fra bakken og
- den ubeskyttede delen av skjæreverktøyet er horisontalt 750 mm eller mer fra hengeren. (Fig. 36)

Etter justering av hengerstillingen strammes skruen godt med skrunøkkel.

VEDLIKEHOLD

⚠ ADVARSEL:

- **Forsikre deg om at maskinen er slått av og at batteriet er tatt ut før du foretar inspeksjon eller vedlikehold.** Hvis maskinen ikke er avslått og batteriet fjernet, kan den utilsiktet bli startet opp og forårsake alvorlige personskader.

MERK:

- Må ikke brukes med bensin, rensbensin, tynner, alkohol eller liknende. Det kan føre til misfarging, deformering eller sprekkdannelse.

Greasetilførsel til girhuset (Fig. 37)

Tilfør grease (Shell Alvania 2 eller tilsvarende) til girhuset gjennom greasehullet hver 30. time. (Original Makita-grease kan kjøpes fra Makita-forhandleren din.)

Skifte nylontråden

⚠ ADVARSEL:

- **Forsikre deg om at maskinen er slått av og at batteriet er tatt ut før du foretar inspeksjon eller**

vedlikehold. Hvis maskinen ikke er avslått og batteriet fjernet, kan den utilsiktet bli startet opp og forårsake alvorlige personskader.

- **Pass på at dekeleet til nylontrimmerhodet er godt festet til huset, som beskrevet nedenfor.** Dersom dekeleet ikke er festet skikkelig, kan nylontrimmerhodet gå fra hverandre og forårsake alvorlige personskader. (Fig. 38)

Trykk kabinettfestene innover og løft oppover for å fjerne dekeleet. Fjern eventuelle rester av nylontråden. (Fig. 39) Fest midten av den nye nylontråden til hakket midt på spolen mellom de 2 sporene for nylontråden. Den ene siden av tråden bør være ca. 80 mm lenger enn den andre.

Surr begge endene godt rundt spolen i den retning som er angitt på hodet for venstre retning, som indikert av LH. (Fig. 40)

Vikle opp all tråden, unntatt de ytterste 100 mm, og fest endene midlertidig i et hakk på siden av spolen. (Fig. 41) Monter spolen i huset, slik at sporene og fremspringene på spolen passer til dem i huset. Hold siden med bokstavene på spolen synlig øverst. Løsne så trådens ender fra deres midlertidige plassering og før dem gjennom åpningene og ut av huset. (Fig. 42)

Juster fremspringet på undersiden av dekeleet slik at det passer til sporene til åpningene. Skyv deretter dekeleet fast inn på huset for å feste det. Sørg for at klemmene sprer seg fullstendig i dekeleet.

For å opprettholde produktets SIKKERHET og PÅLITELIGHET, må reparasjoner, vedlikehold og justeringer utføres av Makitas autoriserte servicesentre, og det må alltid brukes reservedeler fra Makita.

FEILSØKING

Før du bestiller reparasjon, bør du inspisere utstyret selv. Hvis du får problemer som ikke er beskrevet i håndboken, må du ikke ta fra hverandre verktøyet. I stedet bør du ta kontakt med et av Makitas autoriserte servicesentre, som alltid bruker reservedeler fra Makita til reparasjoner.

Feilstatus	Arsak	Tiltak
Motoren går ikke.	Det oppladbare batteriet er ikke installert.	Installer batteriet.
	Batteriproblem (for lav spenning)	Lad batteriet. Hvis batteriet ikke kan lades opp, må det skiftes ut.
	Motorsystemet fungerer ikke korrekt.	Be nærmeste autoriserte serviceverksted reparere utstyret.
Motoren stopper etter kort tid.	Rotasjonen går feil vei.	Endre rotasjonsretningen med reversbryteren.
	Batterinivået er lavt.	Lad batteriet. Hvis batteriet ikke kan lades opp, må det skiftes ut.
	Overoppvarming.	Avslutt bruken av verktøyet for å la det kjøle seg ned.
Det når ikke maksimal omdreiningshastighet.	Batteriet er ikke installert korrekt.	Installer det oppladbare batteriet som beskrevet i denne håndboken.
	Batterieffekten faller.	Lad batteriet. Hvis batteriet ikke kan lades opp, må det skiftes ut.
	Motorsystemet fungerer ikke korrekt.	Be nærmeste autoriserte serviceverksted reparere utstyret.

Feilstatus	Årsak	Tiltak
Skjæreverktøyet roterer ikke: Stopp maskinen omgående!	Et fremmedelement, f.eks. en grein, har satt seg fast mellom vernet og nylontrimmerhodet eller skjæreverktøyet.	Fjern fremmedlegemet.
	Skjærebladets festemutter er løs.	Stram mutteren skikkelig, som beskrevet i denne håndboken.
	Skjærebladet er bendt.	Skift ut skjærebladet.
	Motorsystemet fungerer ikke korrekt.	Be nærmeste autoriserte serviceverksted reparere utstyret.
Unormal vibrasjon: Stopp maskinen omgående!	En av nylontrådene har røket og hodet er ute av balanse.	Dunk nylontrimmerhodet mot bakken mens det roterer for å mate tråden.
	Skjærebladet er bendt, sprukket eller slitt.	Skift ut skjærebladet.
	Skjærebladets festemutter er løs.	Stram mutteren skikkelig, som beskrevet i denne håndboken.
	Skjærebladet er ikke festet skikkelig.	
Motorsystemet fungerer ikke korrekt.	Be nærmeste autoriserte serviceverksted reparere utstyret.	
Skjæreverktøyet og motoren kan ikke stoppes: Fjern batteriet omgående!	Elektrisk eller elektronisk feil.	Fjern batteriet og be ditt nærmeste, autoriserte servicecenter om å reparere utstyret.

010824

EKSTRAUTSTYR

⚠ FORSIKTIG:

- Du bør bruke dette tilbehøret og verktøyet sammen med den Makita-maskinen som er spesifisert i denne håndboken. Bruk av annet tilbehør eller verktøy kan forårsake helseskader. Tilbehør og verktøy må kun brukes til det formålet det er beregnet på.

Ta kontakt med ditt lokale Makita-servicesenter hvis du trenger mer informasjon om dette tilbehøret.

- Skjæreblad
- Nylontrimmerhode
- Hektrimmer (for modell BBC300L, BC300LD)
- Stangsag (for modell BBC300L, BC300LD)
- Harv (for modell BBC300L, BC300LD)
- Originalbatteri og -lader fra Makita

MERK:

- Enkelte av elementene på listen kan være inkludert som standard tilbehør i verktøypakken. Disse elementene kan variere fra land til land.

Støy ENG905-1

Typisk A-vektet lydtrykknivå bestemt i samsvar med ISO22868:

Modell BBC231U, BC231UD

Lydtrykknivå (L_{pA}): 79,7 dB (A)

Usikkerhet (K): 2,5 dB (A)

Støynivået under arbeid kan overskride 80 dB (A).

Støy ENG905-1

Typisk A-vektet lydtrykknivå bestemt i samsvar med EN786:

Modell BBC300L, BC300LD

Lydtrykknivå (L_{pA}): 79,3 dB (A)

Usikkerhet (K): 2,5 dB (A)

Støynivået under arbeid kan overskride 80 dB (A).

Bruk hørselvern.

Vibrasjon ENG904-1

Verdien for de genererte vibrasjonene, bestemt i samsvar med ISO22867, EN786:

Modell BBC231U, BC231UD

Genererte vibrasjoner (a_h): 2,5 m/s² eller mindre

Usikkerhet (K): 1,5 m/s²

Vibrasjon ENG904-1

Verdien for de genererte vibrasjonene, bestemt i samsvar med EN786:

Modell BBC300L, BC300LD

Genererte vibrasjoner (a_h): 2,5 m/s² eller mindre

Usikkerhet (K): 1,5 m/s²

ENG901-1

- Den oppgitte verdien for genererte vibrasjoner har blitt målt i henhold til standard testmetode, og kan bli brukt til å sammenligne ett verktøy med et annet.
- Den oppgitte verdien for genererte vibrasjoner kan også benyttes i foreløpig risikovurdering.

⚠ ADVARSEL:

- Genererte vibrasjoner under faktisk bruk av verktøyet kan være forskjellig fra den oppgitte verdien, avhengig av hvordan verktøyet brukes.
- Vær påpasselig med å finne sikkerhetstiltak som beskytter operatøren, basert på en oppfatning av risiko under faktiske bruksforhold (på bakgrunn av alle sider ved brukssyklusen, som når verktøyet slås av og når det går på tomgang, i tillegg til oppstarten).

Kun for land i Europa ENH035-2

EF-samsvarserklæring

Som ansvarlig produsent, erklærer vi, Makita Corporation, at følgende Makita-maskin(er):

Maskinbetegnelse:

Batteridrevet skogsrydder

Modellnr./ type: BBC231U, BC231UD

Tekniske data: Se tabellen "TEKNISKE DATA".

er serieprodusert og

samsvarer med følgende EU-direktiver:

2000/14/EF, 2006/42/EF

og er produsert i henhold til følgende standarder eller standardiserte dokumenter:

EN/ISO11806, EN60335, EN60745

Den tekniske dokumentasjonen oppbevares hos vår autoriserte representant i Europa, som er:

Makita International Europe Ltd.

Michigan Drive, Tongwell,

Milton Keynes, Bucks MK15 8JD, England

Samsvarsvurderingen som er påkrevet i henhold til direktiv 2000/14/EF ble utført jf. vedlegg V.

Målt lydeffektnivå: 93,6 dB (A)

Garanterert lydeffektnivå: 95 dB (A)

16. 10. 2009



Tomoyasu Kato

Direktør

Makita Corporation

3-11-8, Sumiyoshi-cho,

Anjo, Aichi, 446-8502, JAPAN

Kun for land i Europa

ENH215-3

EF-samsvarserklæring

Som ansvarlig produsent, erklærer vi, Makita Corporation, at følgende Makita-maskin(er):

Maskinbetegnelse:

Batteridrevet gressrydder

Modellnr./ type: BBC300L, BC300LD

Tekniske data: Se tabellen "TEKNISKE DATA".

er serieprodusert og

samsvarer med følgende EU-direktiver:

2000/14/EF, 2006/42/EF

og er produsert i henhold til følgende standarder eller standardiserte dokumenter:

EN709, EN/ISO10517, EN/ISO11680, EN/ISO11806, EN60335, EN60745

Den tekniske dokumentasjonen oppbevares hos vår autoriserte representant i Europa, som er:

Makita International Europe Ltd.

Michigan Drive, Tongwell,

Milton Keynes, Bucks MK15 8JD, England

Samsvarsvurderingen som er påkrevet i henhold til direktiv 2000/14/EF ble utført jf. vedlegg VIII.

Teknisk kontrollorgan:

TÜV Rheinland LGA Products GmbH

Tillystraße 2

D-90431 Nürnberg

Identifikasjonsnr. 0197

Målt lydeffektnivå: 91,3 dB (A)

Garanterert lydeffektnivå: 93 dB (A)

10. 8. 2010



Tomoyasu Kato

Direktør

Makita Corporation

3-11-8, Sumiyoshi-cho,

Anjo, Aichi, 446-8502, JAPAN

SUOMI (Alkuperäiset ohjeet)

Yleisnäkymän selitykset

- | | | |
|---|----------------------------|-------------------------------|
| 1. Punainen ilmaisin | 17. Nuppi | 35. Kuusiomutteri |
| 2. Liukunäppäin | 18. Kahvan kiinnitysholkki | 36. Kiertäinen kara |
| 3. Akku | 19. Kahvan pidin | 37. Vipu |
| 4. Lukituksen vapautusnappi | 20. Puristusjousi | 38. Solki |
| 5. Liipaisinkytkin | 21. Este | 39. Ripustin |
| 6. Pyörimissuunnan vaihtokytkin | 22. Välikappale | 40. Rasvausnipa |
| 7. A asento normaalia käyttöä varten | 23. Leikkuuterä | 41. Hammasrattaiston kotelo |
| 8. B asento rikkaruohojen ja roskien poistamista varten | 24. Suojus | 42. Kansi |
| 9. Nopeudenvaihtokytkin | 25. Nailonsiimapää | 43. Salvat |
| 10. Merkkivalo | 26. Suojuksen jatke | 44. Paina |
| 11. Tehokkain leikkuualue | 27. Pultti | 45. Kela |
| 12. Merkkivalot | 28. Kieleke | 46. Pyörimissuunta vasemmalle |
| 13. CHECK-painike | 29. Kaksi pulttia | 47. Lovet |
| 14. Kädensija | 30. Suojakansi | 48. Silmäkkeet |
| 15. Kahva | 31. Kuusiokoloavain | 49. Ulkonema (ei näkyvässä) |
| 16. Ruuvi | 32. Vasta-aluslevy | 50. Silmäkkeen lovi |
| | 33. Kiristysaluslevy | |
| | 34. Kupu | |

TEKNISET TIEDOT









Malli	BBC231U/BC231UD	BBC300L/BC300LD
Kahvan tyyppi	Pyöränkahva	Silmukkakahva
Joutokäyntinopeus	Suuri	0 - 7 300 min ⁻¹
	Alhainen	0 - 5 300 min ⁻¹
Kokonaispituus	1 880 mm	1 850 mm
Leikkuuterän halkaisija	230 mm	-
Nailonsiimapään leikkuuhalkaisija	-	300 mm
Nettopaino	7,1 kg	5,9 kg
Nimellisjännite	DC 36 V	
Vakioakut	BL3626/BL3622A	
 Varoitus: Käytä vain tässä mainittuja akkuja.		

- Jatkuvan tutkimus- ja kehitysohjelman vuoksi pidätämme oikeuden muuttaa tässä mainittuja teknisiä ominaisuuksia ilman ennakoilmoitusta.
- Tekniset ominaisuudet ja akku saattavat vaihdella maakohtaisesti.
- Paino akun kanssa EPTA-menetelmän 01/2003 mukaan

Symbolit

END008-1

Laitteessa on käytetty seuraavia symboleja. Varmista ennen käyttöä, että ymmärrät niiden merkityksen.

-  Noudata erityistä varovaisuutta.
-  Lue käyttöohje.
-  Vaara, varo sinkoutuvia kappaleita.
-  Sivullisten henkilöiden etäisyyden työkalusta on oltava vähintään 15 m.
-  Pidä sivulliset loitolla.
-  Pysy vähintään 15 m:n etäisyydellä.
-  Varo takapotkua.
-  Käytä kypärää, suojalaseja ja kuulosuojaimia.



..... Käytä suojakäsineitä.



..... Käytä tukevia saappaita, joissa on luistamaton pohja. On suositeltavaa käyttää teräskärkisiä turvasaappaita.



..... Älä altista kosteudelle.



..... Työkalun suurin sallittu nopeus.



 Koskee vain EU-maita
Älä hävitä sähkölaitteita tai akkuja tavallisen kotitalousjätteen mukana! Sähkö- ja elektroniikkalaiteromua koskevan EU-direktiivin 2002/96/EY ja paristoja ja akkuja sekä käytettyjä paristoja ja akkuja koskevan direktiivin 2006/66/EY ja näiden maakohtaisten sovellusten mukaisesti käytetyt sähkölaitteet ja akut on toimitettava

ongelmajätteen keräyspisteeseen ja ohjattava ympäristöstävälliseen kierrätykseen.

TÄRKEITÄ TURVAOHJEITA GEB068-2

VAROITUS! Lue kaikki turvallisuusvaroitukset ja käyttöohjeet. Varoitusten ja ohjeiden noudattamatta jättäminen voi johtaa sähköiskuihin, tulipaloon ja/tai vakavaan vammautumiseen.

Säilytä varoitukset ja ohjeet tulevaa käyttöä varten.

Yleisiä ohjeita

1. Älä anna työkalun käyttöä osaamattomien henkilöiden käyttäjä pensas-/viimeistelyleikkuria. Pensas-/viimeistelyleikkurit ovat vaarallisia taitamattomissa käsissä.
2. Varmista, että kaikki pensas-/viimeistelyleikkurin käyttäjät ovat lukeneet käyttöohjeet.
3. Älä koskaan anna lasten tai henkilöiden, joiden fyysiset, sensoriset tai henkiset kyvyt tai kokemuksen tai tiedon puute estävät heitä käyttämästä laitetta turvallisesti, käyttää työkalua. Älä myöskään anna näihin ohjeisiin perehtymättömien henkilöiden käyttää työkalua. Paikallisissa määräyksissä saatetaan asettaa laitteen käytölle vähimmäisikäraja.
4. Työkalua käytettäessä tulee olla äärimmäisen huolellinen ja varovainen.
5. Käytä työkalua vain, jos olet hyvässä fyysisessä kunnossa. Työskentele rauhallisesti ja varovaisesti. Käytä tervettä järkeä ja muista, että käyttäjä vastaa itse tapaturmista tai vahingoista, jotka hän aiheuttaa muille ihmisille tai heidän omaisuudelleen.
6. Älä koskaan käytä työkalua väsyneenä, sairaana tai alkoholin tai huumausainien aineiden vaikutuksen alaisena.
7. Työkalun virta on katkaistava heti, jos työkalu vaikuttaa toimivan epänormaali tavalla.
8. Irrota akku työkalusta ennen säätöjen tekemistä, lisävarusteiden vaihtamista tai varastointia. Tällaiset ehkäisevät turvatoimet pienentävät työkalun vahingossa käynnistymisen vaaraa.
9. Älä käytä työkalua liian suurella voimalla. Työkalu toimii tarkoituksenmukaisesti ja loukkaantumisvaara pienenee, kun sitä käytetään sille suunnitellulla teholla.
10. Älä kurota. Seiso tukevassa asennossa ja säilytä tasapainosi.

Työkalun käyttötarkoitus

1. Käytä työhön sopivaa työkalua. Akkukäyttöinen pensas-/viimeistelyleikkuri on tarkoitettu vain nurmikon, rikkaruohojen, pensaiden ja aluskasvillisuuden leikkaamiseen. Sitä ei saa käyttää muihin tarkoituksiin, kuten reunojen tasaamiseen tai pensasaidan leikkaamiseen, sillä tällainen käyttö voi aiheuttaa loukkaantumisen.

Henkilösuojaimet

1. Pukeudu asianmukaisesti. Käytettävän vaatetuksen tulee olla asianmukaista ja käytännöllistä. Niiden tulee olla työkoistuvia, mutta ne eivät kuitenkaan saa haitata

liikkumista. Älä käytä koruja tai vaatteita, jotka voivat tarttua pensasiin tai oksiin. Pitkät hiukset täytyy pitää kiinni.

2. Seuraavia suojavälineitä sekä -vaatetusta on käytettävä puhallinta käytettäessä, jotta mahdolliset pää-, silmä-, käsi- tai jalkavammat samoin kuin kuulovammat voidaan välttää. **(Kuva 1)**
3. Käytä aina kypärää, jos työskentelyalueelle voi pudota esineitä. Suojakypärä on tarkastettava säännöllisin väliajoin ja vaihdettava viimeistään viiden vuoden kuluttua. Käytä ainoastaan hyväksyttyä suojakypärää.
4. Kypärän visiiri (tai vaihtoehtoisesti suojalasi) suojaavat kasvoja lentäviltä irtoroskilta ja kiviltä. Työkalun käytön aikana silmät on aina suojattava suojalaseilla tai visiirillä.
5. Käytä kuuluvaurioiden välttämiseksi aina asianmukaisia melusuojaimia (esim. kuulonsuojaimia tai korvatulppia). **(Kuva 2)**
6. Työhaalarin suojaavat lentäviltä kiviltä ja irtoroskilta. Työhaalarin käyttäminen on erittäin suositeltavaa.
7. Paksusta nahasta valmistetut erikoiskäsineet kuuluvat tarvittaviin suojarusteisiin, joita on aina käytettävä työkalua käytettäessä.
8. Kun käytät työkalua, käytä aina tukevia kenkiä, joissa on luistamaton pohja. Se suojaa loukkaantumiselta ja varmistaa tukevan jalansijan.

Sähköturvallisuus ja akku

1. Vältä vaarallisia ympäristöjä. Älä käytä työkalua kosteissa tai märissä paikoissa äläkä allista sitä sateelle. Työkalun sisään päässyt vesi lisää sähköiskun vaaraa.
2. Lataa akkua vain valmistajan hyväksymällä laturilla. Yhdenlaiselle akulle sopiva laturi voi aiheuttaa tulipalovaaran, jos sitä käytetään jonkin toisenlaisen akun kanssa.
3. Käytä sähkötyökaluja vain määritysten mukaisten akkujen kanssa. Muunlaisten akkujen käyttäminen voi aiheuttaa loukkaantumia- tai tulipalovaaran.
4. Kun akku ei ole käytössä, säilytä se erillään metalliesineistä, kuten paperiliittimistä, kolkoista, avaimista, nauloista, ruuveista ja muista pienistä metalliesineistä, jotka voivat yhdistää akun navat. Akun napojen oikosulkeminen voi aiheuttaa palovamman tai tulipalon.
5. Akusta voi vuotaa nestettä, jos sitä käsitellään väärin. Vältä kosketusta. Jos kosketat nestettä vahingossa, huuhtele iho vedellä. Jos nestettä pääsee silmiin, hakeudu lääkärin hoitoon. Akkunesteet voivat ärsyttää ihoa tai aiheuttaa palovammoja.
6. Älä hävitä akkuja polttamalla. Akkukenko voi räjähtää. Tarkista, onko paikallisissa määräyksissä erityisiä laitetta koskevia hävitysohjeita.
7. Älä avaa tai riko akkuja. Akusta mahdollisesti vuotava elektrolyytti on syövyttävää ja saattaa vaurioittaa ihoa tai silmiä. Se saattaa olla myrkyllistä nieltynä.

Työkalun käynnistäminen (Kuva 3)

1. Varmista, ettei lapsia tai muita henkilöitä ole työskentelyalueella 15 metrin (50 jalan) säteellä. Varmista myös, ettei työskentelyalueen läheisyydessä ole eläimiä. Muussa tapauksessa työkalun käyttäminen on lopetettava.

- Varmista aina ennen käyttöä, että työkalun käyttö on turvallista. Tarkista terän ja suojuksen kiinnitys sekä vaihtokytkimien toimivuus. Tarkista, että kahvat ovat puhtaat ja kuivat ja että käyttökatkaisin toimii.
- Tarkista ennen käyttöä, onko jokin työkalun osa vaurioitunut. On syytä varmistaa, että suojus tai muu vaurioitunut osa toimii tarkoituksensa mukaisella tavalla oikein Varmista, että liikkuvat osat ovat oikeissa asennoissa ja että ne voivat liikkua esteettä. Tarkasta myös osien eheys, kiinnitykset sekä muut toimintaan mahdollisesti vaikuttavat seikat. Suojus tai muu vaurioitunut osa tulee viedä valtuutettuun huoltooliikkeeseen korjattavaksi tai vaihdettavaksi, jollei tässä käyttöoppaassa muuta mainita.
- Kun käynnistät moottorin, varmista, että jalkasi ja kätesi ovat kaukana terästä.
- Varmista ennen käynnistystä, että terä ei kosketa kovia esineitä, kuten oksia, kiviä jne., sillä terä pyörii käynnistettäessä.

Käyttötavat

- Käytä työkalua vain hyvissä valaistus- ja näkyvyysoloissa. Varo talviaikana liukkaista tai märkiä alueita, jäätä ja lunta (liukastumisvaara). Varmista tukeva jalansija.
- Varo, ettei terä vahingoita jalkojasi tai käsiäsi.
- Älä koskaan leikkaa korkeammalta kuin vyötärön korkeudelta.
- Älä koskaan seiso tikkailla työkalua käyttäessäsi.
- Älä koskaan kiipeä puuhun työkalulla leikatessasi.
- Älä työskentele epävakailta alustoilla.
- Poista hiekkaa, kivet, naulat jne. työskentelyalueelta. Vierasesineet voivat vahingoittaa terää ja aiheuttaa vaarallisia takapotkuja.
- Jos terä osuu kiviin tai muihin koviin esineisiin, sammuta moottori heti ja tarkasta terä.
- Tarkista terä säännöllisin väliajoin vaurioiden varalta (hiusmurtumien tarkastus koputtelemalla).
- Terän pitää pyöriä täydellä nopeudella ennen leikkaamisen aloittamista.
- Käytä työkalua vain olkahihna paikalleen kiinnitettynä. Hihna pitää säätää sopivaksi ennen työkalun käyttämistä. On tärkeää säätää olkahihna käyttäjän kokoon sopivaksi niin, ettei käyttäjä väsy käytön aikana.
- Pidä työkalusta aina molemmin käsin kiinni käytön aikana. Älä koskaan kannattele työkalua yhdellä kädellä käytön aikana. Varmista tukeva jalansija.
- Terä on varustettava suojuksella. Älä koskaan käytä työkalua, jos suojus on vaurioitunut tai poistettu!
- Käytön aikana on käytettävä kaikkia työkalun mukana toimitettuja suojarusteita, kuten teränsuojuksia ja olkahihnaa.
- Älä koskaan yritä katkaista rikkaruohoja tai vastaavia työkalulla lyömällä.
- Älä koskaan pudota tai heitä työkalua maahan muutoin kuin hätätilanteessa, sillä se voi aiheuttaa työkalulle vakavia vaurioita.
- Älä koskaan siirrä työkalua vetämällä sitä maata pitkin, sillä se voi vahingoittaa työkalua.
- Poista akku aina työkalusta seuraavissa tilanteissa:
 - kun poistut työkalun luota
 - ennen tukoksen selvittämistä

- ennen työkalun tarkistamista, puhdistamista tai kunnossapitoa
 - aina, kun työkalu alkaa täristä epänormaalisti.
- Varmista, etteivät ilmanvaihtoaukot tukkeudu.

Takapotku

- Työkalua käytettäessä voi esiintyä hallitsematon takapotku. **(Kuva 4)**
- Vaara on erityisen suuri yritettäessä leikata terän sektorilla, joka on kello 12:n ja 2:n välillä.
- Älä koskaan yritä leikata terän sektorilla, joka on kello 12:n ja 2:n välillä.
- Älä koskaan käytä terän tätä sektoria kiinteisiin kohteisiin, kuten pensaisiin ja puihin, joiden läpimitta on yli 3 cm., sillä tällöin terä saattaa ponnahtaa suurella voimalla, mikä voi aiheuttaa loukkaantumisen.

Takapotkujen ennaltaehkäisy

Takapotku voidaan välttää noudattamalla seuraavia ohjeita:

- Leikkaaminen terän sektorilla, joka on kello 12:n ja 2:n välissä, on vaarallista erityisesti käytettäessä metallisia leikkausteriä. **(Kuva 5)**
- Leikkaaminen terän kello 11:n ja 12:n sekä kello 2:n ja 5:n välisillä sektoreilla tulee jättää käyttöön perehtyneiden, kokeneiden käyttäjien tehtäväksi. Leikkuria käytetään tällöin käyttäjän omalla vastuulla.
- Leikkaaminen on helpointa ja takapotkuvaara pienin käytettäessä kello 9:n ja 11:n välissä olevaa terän osaa.

Terät

- Käytä vain käsillä olevaan työhön sopivaa terää.
- Kun leikkaat paksuja materiaaleja, kuten rikkaruohoja, korkeaa heinikköä, pensaita, oksia, taimia tai risukkoa (paksuus enintään 2 cm), leikkaa heiluttamalla työkalua tasaisesti puoliympyrän muotoisella liikkeellä oikealta vasemmalle (samalla tavalla kuin viikatteella niitettäessä).

Huolto-ohjeet

- Ennen työn aloittamista on tarkistettava leikkausterän, suojarusteiden ja olkahihnan kunto.
- Erytystä huomiota tulee kiinnittää leikkausteriin, joiden pitää olla asianmukaisesti teroitettuja.
- Sammuta moottori ja irrota akku ennen laitteen huoltamista, terien vaihtamista tai laitteen puhdistamista.
- Tarkasta, ettei laitteessa ole irtonaisia kiinnittimiä tai vaurioituneita osia, kuten halkeamia leikkuterässä.
- Voitele työkalu ohjeiden mukaisesti.
- Säilytä työkalua kuivassa lukitussa paikassa poissa lasten ulottuvilta.
- Käytä vain valmistajan suosittelemia varaosia ja tarvikkeita.
- Tarkista ja huolla työkalu säännöllisesti, erityisesti ennen käyttöä ja käytön jälkeen. Korjauta työkalu vain valtuutetussa huoltooliikkeessä.
- Pidä kahvat kuivina, puhtaina ja erossa öljystä ja rasvasta.

SÄILYTÄ NÄMÄ OHJEET.

VAROITUS:

ÄLÄ anna työkalun helppokäyttöisyyden tai toistuvan käytön tuottaa väärää turvallisuuden tunnetta niin, että laiminlyöt turvaohjeiden noudattamisen. **VÄÄRINKÄYTTÖ** tai tämän käyttöohjeen turvamääräysten laiminlyönti voi johtaa vakaviin henkilövahinkoihin.

TÄRKEITÄ TURVAOHJEITA ENC007-7

AKKU

1. Ennen akun käyttöönottoa tutustu kaikkiin laturissa (1), akussa (2) ja akkukäyttöisessä tuotteessa (3) oleviin varoitusteksteihin.
2. Älä pura akkua.
3. Jos akun toiminta-aika lyhenee merkittävästi, lopeta akun käyttö. Seurauksena voi olla ylikuumentuminen, palovammoja tai jopa räjähdys.
4. Jos elektrolyyttiä pääsee silmiin, huuhtelee puhtaalla vedellä ja hakeudu välittömästi lääkärin hoitoon. Seurauksena voi olla sokeutuminen.
5. Älä saata akkua oikosulkuun:
 - (1) Älä koske akun napoihin millään sähköä johtavalla materiaalilla.
 - (2) Älä säilytä akkua yhdessä muiden metalliesineiden, kuten naulojen, kolikoiden yms. kanssa.
 - (3) Älä altista akkua vedelle tai sateelle. Akun oikosulku voi aiheuttaa voimakkaan sähkövirran, palovammoja ja jopa laitteen rikkoutumisen.
6. Älä säilytä laitetta ja akkua paikassa, jossa lämpötila voi nousta 50 °C:een tai sitäkin korkeammaksi.
7. Älä hävitä akkua polttamalla, vaikka se olisi pahoin vaurioitunut tai täysin loppuun kulunut. Avotuli voi saada akun räjähtämään.
8. Varo kolhimasta tai pudottamasta akkua.
9. Älä käytä vahingoittunutta akkua.

SÄILYTÄ NÄMÄ OHJEET.

Vinkkejä akun käyttöiän pidentämiseksi

1. Lataa akku ennen kuin se ehtii purkautua kokonaan.
Lopeta laitteen käyttö ja lataa akku aina, kun huomaat tehon heikkenevän.
2. Älä koskaan lataa täyttä akkua.
Yliilataus lyhentää akun käyttöikää.
3. Lataa akkupaketti huoneenlämmössä 10–40°C.
Anna kuumen akun jäähtyä ennen latausta.
4. Lataa akku kuuden kuukauden välein, jos sitä ei käytetä pitkään aikaan.

OSIEN KUVAUKSET

BBC231U / BC231UD

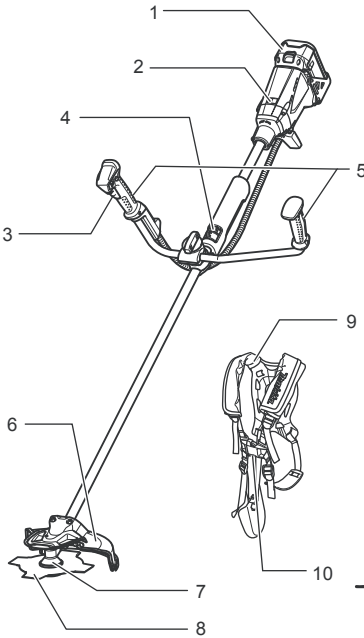

BBC300L / BC300LD

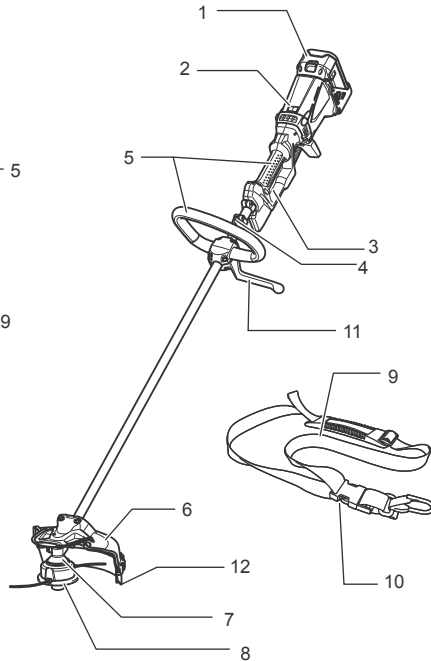

1	Akku	7	Hammasrattaiston kotelo
2	Merkkivalo	8	Terä
3	Liipaisinkytkin	9	Olkahihna
4	Ripustin (kannatuspiste)	10	Solki
5	Kahva	11	Este
6	Suojus	12	Suojuksen jatke

011725

TOIMINTAKUVAUS

⚠️ VAROITUS:

- Varmista aina ennen säätöjä ja tarkastuksia, että työkalu on sammutettu ja akku irrotettu. Jos työkalu ei sammuteta ja akkua irroteta, työkalu voi käynnistyä vahingossa ja aiheuttaa vakavan henkilövahingon.

Akun kiinnitys ja irrotus

⚠️ HUOMIO:

- **Pidä työkalusta ja akusta tiukasti kiinni, kun irrotat tai kiinnität akkua.** Jos akku tai työkalu putoaa, ne voivat vaurioitua tai aiheuttaa loukkaantumisen.
- Katkaise työkalusta aina virta ennen akun kiinnitystä tai irrotusta. **(Kuvat 6)**

Irrota akku vetämällä samalla, kun työntäät akun etupuolella olevaa painiketta.

Akku kiinnitetään sovittamalla akun kieleke kotelon uraan ja työntämällä se sitten paikoilleen. Työnnä akku pohjaan asti niin, että kuulet sen napsahavan paikoilleen. Jos

painikkeen yläpuolella näkyy punainen ilmaisin, akku ei ole lukkiutunut täysin paikoilleen. Työnnä se pohjaan asti, niin että ilmaisin ei enää näy. Jos akku ei ole kunnolla paikallaan, se voi pudota työkalusta ja aiheuttaa vammoja joko sinulle tai sivullisille.

HUOMAUTUS:

- Älä käytä voimaa, kun kiinnität akkua paikalleen. Jos akku ei mene paikalleen helposti, se on väärässä asennossa.

Virtakytkimen toiminta

⚠️ VAROITUS:

- **Tarkista aina ennen akun kiinnittämistä työkaluun, että liipaisinkytkin kytkeytyy oikein ja palaa "OFF"-asentoon, kun se vapautetaan. Älä vedä liipaisinkytkimestä voimakkaasti, ellei samalla paina lukituksen vapautuspainiketta. Kytkin voi rikkoutua.** Jos työkalua käytetään, vaikka kytkin ei toimi moitteettomasti, seurauksena voi olla työkalun

hallinnan menettäminen ja vakava henkilövahinko.
(Kuvat 7 ja 8)

Laitteessa on lukituksen vapautuspainike, joka estää liipaisinkytkimen painamisen vahingossa. Käynnistä työkalu painamalla vapautuspainiketta sisään ja vetämällä liipaisinkytkimestä. Mitä voimakkaammin liipaisinkytkintä painetaan, sitä nopeammin terä pyörii. Työkalu pysäytetään vapauttamalla liipaisinkytkin.

Suunnanvaihtokytkin roskien poistamista varten (Kuvat 9 ja 10)

Tämä työkalu on varustettu suunnanvaihtokytkimellä, joka vaihtaa terän pyörimissuunnan työkaluun kiinnittyneiden rikkaruohojen ja muiden roskien poistamiseksi. Kun haluat käyttää työkalua normaalisti, paina kytkintä suuntaan "A".

Jos haluat poistaa terän ympärille kietoutuneet rikkaruohot ja muut roskat, voit pyörittää työkalua vastakkaiseen suuntaan painamalla kytkintä suuntaan "B". Työkalu pyörii vastakkaiseen suuntaan vain lyhyen ajan kerrallaan, minkä jälkeen se pysähtyy automaattisesti.

⚠️ VAROITUS:

- **Jos työkaluun kiertyneitä rikkaruohoja ja muita roskia ei voi poistaa pyörittämällä työkalua vastakkaiseen suuntaan, varmista aina ennen niiden poistamista, että laite on sammutettu ja akku irrotettu.** Jos työkalua ei sammuteta ja akkua irroteta,

työkalu voi käynnistyä vahingossa ja aiheuttaa vakavan henkilövahingon.

HUOMAUTUS:

- Tarkista aina pyörimissuunta ennen käyttöä.
- Käytä pyörimissuunnan vaihtokytkintä vasta sen jälkeen, kun kone on lakannut kokonaan pyörimästä. Pyörimissuunnan vaihtaminen työkalun vielä pyöriessä voi vahingoittaa työkalua.



Nopeuden säätö (Kuvat 11 ja 12)

Nopeudenvaihtokytkimellä voi valita kaksi eri nopeusaluetta.

Kun nopeudenvaihtokytkin siirretään asentoon "1", työkalu käyttää hidasta nopeusaluetta. Aseennossa "2" työkalu käyttää nopeaa nopeusaluetta.

Akun/moottorin suojausjärjestelmä

Akkua ja työkalu on varustettu suojauslaitteilla, jotka automaattisesti alentavat tehoa tai katkaisevat virran kokonaan ylikuormitustilanteissa, jotka voisivat vaurioittaa akkua tai työkalua. Jos työkalu ylikuormittuu, mutta ei juutu paikalleen, suojaustoiminto suojaa moottoria alentamalla sen kierroslukua. Silloin kaksi alla olevassa taulukossa mainittua merkivaloa eivät vilku tai pala. Muut suojaustoiminnot voi tunnistaa merkivalojen perusteella seuraavassa taulukossa kerrotulla tavalla.
(Kuva 13)

		Tila	Ryhdy toimenpiteisiin
-	Vilkkuu	Akku on lähes lopussa.	Vaihda akku täysin ladattuun.
-	Valo palaa	Akun suojaustoiminto katkaisee virran, akku on lopussa.	Vaihda akku täysin ladattuun.
Vilkkuu	-	Ylikuormitussuoja katkaisee virran, moottori oli lukittu.	Vapauta liipaisinkytkin ja poista ylikuormittamisen tai moottorin lukituksen syyt. Jos terä on lukkiutunut esimerkiksi siihen kiertyneiden rikkaruohojen takia, irrota aina akku ennen niiden poistamista.
Valo palaa	-	Ylikuormenemissuoja katkaisee virran, laite on ylikuumentunut.	Anna laitteen olla käyttämättä jonkin aikaa.
Vilkkuu	Vilkkuu	Sähkö- tai elektroniikkavika	Kysy korjausohjeita valtuutetulta huoltoliikkeeltä.

010823

Nailonsiimapää (lisävaruste tuotteessa, joka toimitetaan leikkuuterällä varustettuna)

HUOMAUTUS:

- Älä yritä syöttää siimaa napauttamalla, kun työkalu pyörii suurella nopeudella. Siimapään napauttaminen maata vasten työkalun pyöriessä suurella nopeudella voi vaurioittaa nailonsiimapäätä.
- Siiman syöttäminen napauttamalla ei toimi oikein, jos siimapää ei pyöri. **(Kuva 14)**

Nailonsiimapää on kaksisiimainen leikkuupää, jossa on napautusten mukaan ohjautuva syöttömekanismi. Jos haluat saada lisää siimaa ulos, napauta siimapäätä maata vasten työkalun pyöriessä hitaalla nopeudella. Kun

nailonsiima pitenee, teränsuojuksen jatkeen leikkurit katkaisevat sen sopivan mittaiseksi.









HUOMAUTUS:

Jos siimapään napauttaminen maata vasten ei tuota lisää siimaa, kelaa siima takaisin tai vaihda se kohdassa "Kunnossapito" kuvatulla tavalla.

Akun varaustason ilmaisimien (vain BL3622A-akulla varustetut mallit)

BL3622A-akku on varustettu akun varaustason ilmaisimella. **(Kuva 15)**

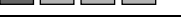
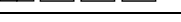
Painamalla CHECK-painiketta saat näkyviin akun varaustason. Merkkivalot palavat noin kolmen sekunnin ajan.

Merkkivalot			Varaustaso
 Palaa	 Ei pala	 Vilkkuu	
E 		F	70–100 %
			45–70 %
			20–45 %
			0–20 %
			Lataa akku.
			Akussa voi olla toimintahäiriö.

011713

- Kun vain alin merkkivalo (E-kirjaimen vieressä) vilkkuu tai kun mikään merkkivalo ei enää pala, akun varaus on lopussa eikä laite toimi. Lataa silloin akku tai vaihda tyhjä akku ladattuun.
- Jos vähintään kaksi merkkivaloa ei pala edes akun lataamisen jälkeen, akun käyttöikä on lopussa.
- Kun kaksi ylintä ja kaksi alinta merkkivaloa palavat vuorotellen, akussa voi olla toimintahäiriö. Ota yhteyttä paikalliseen Makitan valtuutettuun huoltopisteeseen.

HUOMAUTUS:

- Aku ilmoitettu varaustaso voi olla todellista pienempi työkalun käytön aikana tai heti käytön jälkeen.
- Ilmoitettu varaustaso voi erota hieman todellisesta varaustasosta sen mukaan, millaisissa oloissa ja missä lämpötilassa laitetta käytetään.

KOKOAMINEN

⚠️ VAROITUS:

- Varmista aina ennen mitään työkalulle tehtäviä toimenpiteitä, että työkalusta on katkaistu virta ja että akku on irrotettu.** Jos työkalusta ei katkaista virtaa eikä akkua irroteta, työkalu voi käynnistyä vahingossa ja aiheuttaa vakavan henkilövahingon.
- Älä koskaan käynnistä työkalua, jos sen kaikki osat eivät ole paikallaan.** Jos kaikki osat eivät ole paikallaan, työkalu voi käynnistyä tahattomasti ja aiheuttaa vakavan henkilövahingon.

Kahvan asentaminen

Malli BBC231U, BC231UD

Työnnä kahvan varsi kädensijan sisään kuvassa esitetyllä tavalla. Kohdista kahvassa oleva ruuvinreikä varressa olevaan vastaavaan reikään. Kiristä ruuvi tiukasti.

(Kuva 16)

Löysää nappi.

Aseta kahva kahvan kiinnitysholkin ja pitimen väliin. Säädä kahva kulmaan, joka mahdollistaa miellyttävän työskentelyasennon, ja kiristä nappi sitten tiukasti kiinni käsin kääntämällä. (Kuva 17)

Malli BBC300L, BC300LD (Kuva 18)

Asenna este ja kahva varteen neljällä ruuvilla. Varmista, että varressa oleva välikappale on kahva-esteyhdistelmän ja ripustimen välissä.

Sijoita este työkalun vasemmalle puolelle. Kiristä sitten neljä ruuvia, jotta kahva-esteyhdistelmä ei pääse liikkumaan tai kiertymään varressa.

⚠️ VAROITUS:

- Älä irrota tai pienennä välikappaletta.** Välikappale takaa, että käsin välissä on tietty etäisyys. Jos kahva-esteyhdistelmä sijoitetaan alle välikappaleen mitan päähän toisesta kahvasta, seurauksena voi olla työkalun hallinnan menettäminen ja vakava henkilövahinko.

Suojuksen kiinnittäminen (Kuvat 19 ja 20)

⚠️ VAROITUS:

- Älä koskaan käytä työkalua ilman kuvassa näkyvää suojusta.** Muuten seurauksena voi olla vakava henkilövahinko.

⚠️ HUOMIO:

- Kun kiinnität suojuksen jatkeen, varo siinä olevia teräviä nailonsiiman leikkuuteriä.** Terän koskettaminen saattaa aiheuttaa vamman.

Kiinnitä suojus hammasrattaiston kotelon päälle. Taivuta kielekkeitä hieman ulospäin ja aseta pultit kielekkeissä oleviin reikiin. (Kuva 21)

HUOMAUTUS:

Älä taivuta kielekkeitä liikaa. Ne voivat murtua. Kiinnitä suojus kiinnitysholkiin kahdella pultilla kuvassa esitetyllä tavalla. Kiristä oikean- ja vasemmanpuoleiset pultit tasaisesti. (Kuva 22)

Jos käytät nailonsiimapäätä, asenna suojuksen jatke. Aseta suojuksen jatke suojuksen alareunassa olevaan asennusraan. Työnnä suojuksen jatketta, kunnes se napsahtaa ja lukittuu paikalleen. Suojuksen jatke sopii paikalleen vain yhdellä tavalla. (Kuva 23)

HUOMAUTUS:

- Irrota suojuksen jatkeessa olevaan nailonsiiman katkaisemiseen tarkoitettuun leikkuriin kiinnitetty teippi. (Kuva 24)

Jos haluat irrottaa suojuksen jatkeen, työnnä tasapäinen ruuvitaltta lukituskielekkeessä olevaan pieneen koloon. Irrota suojuksen jatke painamalla lukituskielekkettä alas ja vähemällä suojuksen jatketta kuvassa esitetyyn suuntaan. Kun suojuksen jatke alkaa liikkua, vedä sitä samaan suuntaan, kunnes jatke irtaota suojuksesta.

Leikkuuterän kiinnittäminen

⚠️ VAROITUS:

- Leikkuuterän ulkoläpimitan on oltava 230 mm.** Älä koskaan käytä leikkuuterää, jonka ulkoläpimita on yli 230 mm.

⚠️ HUOMIO:

- Leikkuuterän pitää olla hyvin teroitettu eikä siinä saa olla murtumia tai muita vaurioita. Teroitita tai vaihda leikkuuterä kolmen käyttötunnin välein.
- Käytä aina suojakäsineitä, kun käsittelet leikkuuterää.
- Kiinnitä teränsuojus aina työkalun kuljetuksen tai varastoinnin ajaksi.
- Leikkuuterän kiinnitysmutteri (jousialuslevylinen) on kuluva osa. Jos jousialuslevyissä näkyy kulumisen tai vääntymisen merkkejä, vaihda mutteri. Tilaa osa valtuutetusta huoltoliikkeestä.

HUOMAUTUS:

- Käytä vain aitoja Makita-leikkuuteriä.

Käännä työkalu ylösalaisin, minkä jälkeen voit helposti vaihtaa leikkuuterän. **(Kuva 25)**
Irrota leikkuuterä asettamalla kuusiokoloavain suojuksessa ja hammasrattaiston kotelossa olevaan koloon. Kierrä vasta-aluslevyä, kunnes se lukittuu kuusiokoloavainta vasten. Irrota kuusiomutteri (vasenkätinen kierre) hylsyavaimella ja irrota mutteri, kupu, kiristysaluslevy ja kuusiokoloavain. **(Kuva 26)**
Kiinnitä leikkuuterä akseliin siten, että vasta-aluslevyn ohjain asettuu leikkuuterän tangonreikään. Kiinnitä kiristysaluslevy ja kupu ja kiristä kuusiomutteri 13–23 Nm:n tiukkuuteen pitäen vasta-aluslevyä paikallaan kuusiokoloavaimella. **(Kuva 27)**
Varmista, että terän vasen puoli on ylöspäin.

Nailonsiimapään asentaminen

⚠ HUOMIO:

- **Käytä nailonsiimapäätä vain, jos suojuus ja suojuksen jatke on paikallaan.** Muuten seurauksena voi olla vakava henkilövahinko.

HUOMAUTUS:

• Käytät vain aitoja Makita-nailonsiimapäitä. Käännä työkalu ylösalaisin, minkä jälkeen voit helposti vaihtaa nailonsiimapään. **(Kuva 28)**
Aseta kuusiokoloavain suojuksessa ja hammasrattaiston kotelossa olevaan koloon ja kierrä vasta-aluslevyä, kunnes se lukittuu kuusiokoloavaimen. Kiinnitä nailonsiimapää suoraan kierteiseen karaan ja kiristä se kiertämällä sitä vastapäivään. Irrota kuusiokoloavain. Jos haluat irrottaa nailonsiimapään, kierrä nailonsiimapäätä myötäpäivään pitäen vasta-aluslevyä paikallaan kuusiokoloavaimella.

⚠ HUOMIO:

- **Jos nailonsiimapää osuu käytön aikana kiveen tai kovaan esineeseen, sammuta leikkuri tarkista, ettei se ole vaurioitunut. Jos nailonsiimapää on vaurioitunut, vaihda se heti.** Vaurioituneen nailonsiimapään käyttäminen voi aiheuttaa vakavan henkilövahingon.

KÄYTTÖ

Työkalun oikea käsittely (BBC231U, BC231UD)

Oikea asento

⚠ VAROITUS:

- **Pidä työkalua aina oikealla puolellasi siten, että vasemmanpuoleisen kahvan varsi on aina vartalosi edessä.** Oikeassa asennossa työkalua voi hallita mahdollisimman hyvin, mikä vähentää vammautumisen vaaraa takapotkun tapahtuessa. Aseta olkahihna kuvassa esitetyllä tavalla ja kannattele työkalua tukevasti oikealla puolellasi siten, että vasemmanpuoleisen kahvan varsi on aina edessäsi. **(Kuva 29)**

Olkahihnan kiinnittäminen (Kuva 30)

Pue olkahihna päällesi ja työnnä solki paikalleen, kunnes kuuluu naksahdus. Varmista, ettei voi vetää sitä pois päältäsi. Kannattele työkalua kuvassa esitetyllä tavalla.

Irrottaminen (Kuva 31)

Olkahihnassa on pikalukituksella varustettu solki, jonka voi avata nopeasti puristamalla soljen sivuista.

⚠ VAROITUS:

- **Huolehdi tällöin, että työkalu pysyy hallinnassasi. Älä päästä työkalua ponnahtamaan itseäsi tai ketään muuta lähistöllä olevaa kohti.** Muutoin vaarana voi olla vakava vammautuminen.

Ripustimen paikan ja olkahihnan säätö

Kun vaihdat työkalun toiseen, laitteen painopiste voi siirtyä. Säädä silloin ripustimen paikkaa ja olkahihnan pituutta seuraavasti.

Jos haluat muuttaa ripustimen paikkaa, löysää ripustimen kiinnitysruuvi laitteen mukana toimitetulla ruuviavaimella ja siirrä sitten ripustinta ja pehmustetta. Pehmustetta on helppo siirtää kiertämällä sitä.

- Säädä ripustimen paikka ja olkahihnan pituus siten, että
- ripustin on vähintään 750 mm:n korkeudella maanpinnasta
 - leikkaustyökalu on 100–300 mm:n korkeudella maanpinnasta ja
 - leikkaustyökalun suojaamaton osa on vaakasuunnassa vähintään 750 mm:n etäisyydellä ripustimesta. **(Kuva 32)**

Kun olet säätänyt ripustimen paikan, kiristä ruuvi tiukasti ruuviavaimella.

Työkalun oikea käsittely (BBC300L, BC300LD)

Oikea asento

⚠ VAROITUS:

- **Pidä työkalua aina oikealla puolellasi siten, että este on aina vartalosi edessä.** Oikeassa asennossa työkalua voi hallita mahdollisimman hyvin, mikä vähentää vammautumisen vaaraa takapotkun tapahtuessa.

Pujota olkahihna pääsi ja vasemman olkasi yli kuvassa esitetyllä tavalla ja kannattele työkalua tukevasti oikealla puolellasi siten, että este on aina vartalosi edessä. **(Kuva 33)**

Olkahihnan kiinnittäminen (Kuva 34)

Kun olet pukenut olkahihnan päällesi, voit kiinnittää sen työkaluun olkahihnassa ja työkalussa olevien solkien avulla. Varmista, että soljet lukittuvat paikalleen.

Irrottaminen (Kuva 35)

Olkahihnassa on pikalukituksella varustettu solki, jonka voi avata nopeasti puristamalla soljen sivuista.

⚠ VAROITUS:

- **Huolehdi aina, että työkalu pysyy hallinnassasi. Älä päästä työkalua ponnahtamaan itseäsi tai ketään muuta lähistöllä olevaa kohti.** Työkalun hallinnan menettäminen voi aiheuttaa vakavia vammoja sivullisille tai työkalun käyttäjille.

Ripustimen paikan ja olkahihnan säätö

Kun vaihdat työkalun toiseen, laitteen painopiste voi siirtyä. Säädä silloin ripustimen paikkaa ja olkahihnan pituutta seuraavasti.

Jos haluat muuttaa ripustimen paikkaa, löysää ripustimen kiinnitysruuvi laitteen mukana toimitetulla ruuviavaimella ja siirrä sitten ripustinta.

Säädä ripustimen paikka ja olkahihnan pituus siten, että

- ripustin on vähintään 750 mm:n korkeudella maanpinnasta
- leikkaustyökalu enintään 300 mm:n korkeudella maanpinnasta ja
- leikkaustyökalun suojaamaton osa on vaakasuunnassa vähintään 750 mm:n etäisyydellä ripustimesta.

(Kuva 36)

Kun olet säätänyt ripustimen paikan, kiristä ruuvi tiukasti ruuviavaimella.

KUNNOSSAPITO

⚠ VAROITUS:

- **Varmista aina ennen tarkastuksia tai huoltoa, että työkalusta on katkaistu virta ja että akku on irrotettu.** Jos työkalusta ei katkaista virtaa eikä akkua irroteta, työkalu voi käynnistyä vahingossa ja aiheuttaa vakavan henkilövahingon.

HUOMAUTUS:

- Älä koskaan käytä bensiiniä, ohentimia, alkoholia tms. aineita. Muutoin pinta voi halkeilla tai sen värit ja muoto voivat muuttua.

Hammasrattaiston kotelon rasvaaminen (Kuva 37)

Lisää hammasrattaiston koteloon rasvaa (Shell Alvania 2 tai vastaava) rasvausnipan kautta 30 tunnin välein. (Voit hankkia aitoa Makita-rasvaa omalta Makita-jälleenmyyjältäsi.)

Nailonsiiman vaihtaminen

⚠ VAROITUS:

- **Varmista aina ennen tarkastuksia tai huoltoa, että työkalusta on katkaistu virta ja että akku on**

irrotettu. Jos työkalusta ei katkaista virtaa eikä akkua irroteta, työkalu voi käynnistyä vahingossa ja aiheuttaa vakavan henkilövahingon.

- **Varmista, että nailonsiimappään kansi on tukevasti kiinni kotelossa alla kuvatulla tavalla.** Jos nailonsiimappään kansi ei ole tukevasti kiinni, siimappää voi sinkoutua irti ja aiheuttaa vakavan henkilövahingon. (Kuva 38)

Irota kansi painamalla kotelon salpoja sisäänpäin ja nostamalla kansi ylös. Poista mahdollinen jäljellä oleva nailonsiima. (Kuva 39)

Pujota nailonsiiman lenkki kelan keskellä olevaan loveen, joka on nailonsiimalle tarkoitettujen kahden kanavan välissä. Siiman toisen pään tulee olla noin 80 mm pitempi kuin toisen.

Kierrä molemmat päät tukevasti kelan ympärille merkinnällä LH osoitettuun suuntaan. (Kuva 40)

Jätä noin 100 mm siimoista kelaamatta niin, että niiden päät ovat väliaikaisesti kiinni kelan reunassa olevissa loviissa. (Kuva 41)

Kiinnitä kela koteloon siten, että kelan urat ja ulkonemat tulevat vasten kotelon uria ja ulkonemia. Pidä kela niin, että sen kirjainpuoli näkyy ylöspäin. Irota siiman päät sitten väliaikaisesti kiinnityksestään ja pujota siimat silmäkkeiden läpi niin, että ne tulevat ulos kotelosta. (Kuva 42)

Kohdista kannan alapuolen ulkonemat silmäkkeiden loviin. Työnnä kansi sitten tiukasti kiinni koteloon. Varmista, että salvat asettuvat oikein kannen päälle.

Tuotteen TURVALLISUUDEN ja LUOTETTAVUUDEN takaamiseksi korjaukset, muut huoltotyöt ja säädöt on teetettävä Makitan valtuutetussa huoltopisteessä Makitan varaosia käyttäen.

VIANMÄÄRITYS

Tarkista laite ensin itse, ennen kuin viet sen korjattavaksi. Jos ongelmaan ei löydy ratkaisua käyttöoppaasta, älä kuitenkaan yritä purkaa laitetta osiin. Vie laite sen sijaan Makita-huoltopisteeseen tai käytä alkuperäisiä Makita-varaosia.

Vikatoiminto	Syy	Toimenpide
Moottori ei käy.	Akku ei ole paikallaan.	Kiinnitä akku paikalleen.
	Akkuvika (jännitteisenä)	Lataa akku. Jos lataus ei onnistu, vaihda akku.
	Voimansiirto ei toimi oikein.	Kysy korjausohjeita valtuutetusta huoltoliikkeestä.
Moottori pysähtyy toimittuaan lyhyen ajan.	Pyörimissuunta on vaihdettu.	Vaihda pyörimissuunta pyörimissuunnan vaihtokytkimellä.
	Akun varaus ei riitä.	Lataa akku. Jos lataus ei onnistu, vaihda akku.
	Laite ylikuumenee.	Lopeta työkalun käyttö ja anna sen jäähtyä.
Laite ei saavuta suurinta kierrosnopeutta.	Akku on kiinnitetty väärin.	Kiinnitä akku paikalleen tässä käyttöohjeessa kuvatulla tavalla.
	Akun teho heikkenee.	Lataa akku. Jos lataus ei onnistu, vaihda akku.
	Voimansiirto ei toimi oikein.	Kysy korjausohjeita valtuutetulta huoltoliikkeeltä.

Vikatoiminto	Syy	Toimenpide
Leikkuuterä ei pyöri: pysäytä laite heti!	Nailonsiimapään tai leikkuriterän ja suojuksen väliin on juuttunut jotakin, esimerkiksi oksa.	Irrota juuttunut esine.
	Leikkuuterän kiinnitysmutteri on löystynyt.	Kiristä mutteri tässä käyttöohjeessa kuvatulla tavalla.
	Leikkuuterä on vääntynyt.	Vaihda leikkuuterä.
	Voimansiirto ei toimi oikein.	Kysy korjausohjeita valtuutetulta huoltoliikkeeltä.
Laite tärisee epänormaalisti: pysäytä laite heti!	Toinen nailonsiimoista on katkennut ja siimapää on epätasapainossa.	Syötä lisää siimaa napauttamalla nailonsiimapäätä maata vasten.
	Leikkuuterä on vääntynyt, murtunut tai kulunut.	Vaihda leikkuuterä.
	Leikkuuterän kiinnitysmutteri on löystynyt.	Kiristä mutteri tässä käyttöohjeessa kuvatulla tavalla.
	Leikkuuterä on väärin kiinnitetty.	
	Voimansiirto ei toimi oikein.	Kysy korjausohjeita valtuutetulta huoltoliikkeeltä.
Leikkuuterä ja moottori ei pysähdy: irrota akku heti!	Sähkö- tai elektroniikkavika.	Irrota akku ja kysy korjausohjeita valtuutetulta huoltoliikkeeltä.

010824

LISÄVARUSTEET

⚠️ HUOMIO:

- Seuraavia lisävarusteita tai laitteita suositellaan käytettäväksi tässä ohjeessa kuvatun Makita-työkalan kanssa. Muiden lisävarusteiden tai laitteiden käyttö voi aiheuttaa henkilövahinkoja. Käytä lisävarustetta tai laitetta vain ilmoitettuun käyttötarkoitukseen.

Jos tarvitset lisätietoja varusteista, ota yhteyttä Makitan paikalliseen huoltopisteeseen.

- Leikkuuterä
- Nailonsiimapää
- Pensasleikkuri (malliin BBC300L, BC300LD)
- Oksasaha (malliin BBC300L, BC300LD)
- Jyrsin (malliin BBC300L, BC300LD)
- Aito Makitan akku ja laturi

HUOMAUTUS:

- Jotkin luettelossa mainitut varusteet voivat sisältyä työkalun toimitukseen vakiovarusteina. Ne voivat vaihdella maittäin.

Melu ENG905-1

ISO22868-standardin mukaisesti määritetty tyypillinen A-painotettu melutaso:

Malli BBC231U, BC231UD

Äänenpainetaso (L_{pA}): 79,7 dB (A)
Virhemarginaali (K): 2,5 dB (A)

Työskentelyn aikana melutaso voi ylittää 80 dB (A).

Melu ENG905-1

EN786-standardin mukaisesti määritetty tyypillinen A-painotettu melutaso:

Malli BBC300L, BC300LD

Äänenpainetaso (L_{pA}): 79,3 dB (A)
Virhemarginaali (K): 2,5 dB (A)

Työskentelyn aikana melutaso voi ylittää 80 dB (A).

Käytä kuulosuojaimia.

Tärinä ENG904-1

ISO22867, EN786 -standardin mukaan määräytyvä tärinäpäästöarvo:

Malli BBC231U, BC231UD

Tärinäpäästö (a_{h1}): 2,5 m/s² tai vähemmän
Virhemarginaali (K): 1,5 m/s²

Tärinä ENG904-1

EN786-standardin mukaan määräytyvä tärinäpäästöarvo:

Malli BBC300L, BC300LD

Tärinäpäästö (a_{h1}): 2,5 m/s² tai vähemmän
Virhemarginaali (K): 1,5 m/s²

ENG901-1

- Ilmoitettu tärinäpäästöarvo on mitattu standarditestausten menetelmän mukaisesti, ja sen avulla voidaan vertailla työkaluja keskenään.
- Ilmoitettua tärinäpäästöarvoa voidaan käyttää myös altistumisen alustavaan arviointiin.

⚠️ VAROITUS:

- Työkalan käytön aikana mitattu todellinen tärinäpäästöarvo voi poiketa ilmoitetusta tärinäpäästöarvosta työkalun käyttötavan mukaan.
- Selvitä käyttäjän suojaamiseksi tarvittavat varoimet todellisissa käyttöolosuhteissa tapahtuvan arvioitun altistumisen mukaisesti (ottaen huomioon käyttöjaksokokonaisuudessaan, myös jaksot, joiden aikana työkalu on sammutettuna tai käy tyhjäkäynnillä).

Koskee vain Euroopan maita ENH035-2

EY-vaatimustenmukaisuusvakuutus

Vastuullinen valmistaja Makita Corporation ilmoittaa vastaavansa siitä, että seuraava(t) Makitan valmistama(t) kone(et):

Koneen tunnistetiedot:

Akkukäyttöinen pensasleikkuri

Mallinro/tyyppi: BBC231U, BC231UD

Tekniset tiedot: katso TEKNISET TIEDOT -taulukkoa.

ovat sarjavalmisteisia ja

täyttävät seuraavien eurooppalaisten direktiivien vaatimukset:

2000/14/EY, 2006/42/EY

ja että ne on valmistettu seuraavien standardien tai standardoitujen asiakirjojen mukaisesti:

EN/ISO11806, EN60335, EN60745

Teknisen dokumentaation ylläpidosta vastaa valtuutettu Euroopan-edustajamme, jonka yhteystiedot ovat:

Makita International Europe Ltd.

Michigan Drive, Tongwell,

Milton Keynes, Bucks MK15 8JD, England

Direktiivissä 2000/14/EY edellytetty

vaatimustenmukaisuusarviointi tehtiin liitteen V mukaisesti.

Mitattu äänitehotaso: 93,6 dB (A)

Taattu äänitehotaso: 95 dB (A)

Mitattu äänitehotaso: 91,3 dB (A)

Taattu äänitehotaso: 93 dB (A)

10. 8. 2010



Tomoyasu Kato

Johtaja

Makita Corporation

3-11-8, Sumiyoshi-cho,

Anjo, Aichi, 446-8502, JAPAN

16. 10. 2009



Tomoyasu Kato

Johtaja

Makita Corporation

3-11-8, Sumiyoshi-cho,

Anjo, Aichi, 446-8502, JAPAN

Koskee vain Euroopan maita

ENH215-3

EY-vaatimustenmukaisuusvakuutus

Vastuullinen valmistaja Makita Corporation ilmoittaa

vastaavansa siitä, että seuraava(t) Makitan

valmistama(t) kone(et):

Koneen tunnistetiedot:

Akkukäyttöinen viimeistelyleikkuri

Mallinro/tyyppi: BBC300L, BC300LD

Tekniset tiedot: katso TEKNISET TIEDOT -

taulukkoa.

ovat sarjavalmisteisia ja

täyttävät seuraavien eurooppalaisten direktiivien

vaatimukset:

2000/14/EY, 2006/42/EY

ja että ne on valmistettu seuraavien standardien tai standardoitujen asiakirjojen mukaisesti:

EN709, EN/ISO10517, EN/ISO11680, EN/ISO11806,

EN60335, EN60745

Teknisen dokumentaation ylläpidosta vastaa valtuutettu

Euroopan-edustajamme, jonka yhteystiedot ovat:

Makita International Europe Ltd.

Michigan Drive, Tongwell,

Milton Keynes, Bucks MK15 8JD, England

Direktiivissä 2000/14/EY edellytetty vastaavuuden

arviointitoimenpide suoritettiin liitteen VIII mukaisesti.

Ilmoitettu laitos:

TÜV Rheinland LGA Products GmbH

Tillystraße 2

D-90431 Nürnberg

Tunnistenumero 0197

LIETUVIŲ KALBA (Originali instrukcija)

Bendrasis aprašymas

- | | | |
|--|---------------------------------------|-------------------------|
| 1. Raudonas indikatorius | 17. Rankenėlė | 34. Gaubtelis |
| 2. Slenkamas mygtukas | 18. Rankenos spaustukas | 35. Šešiakampė veržlė |
| 3. Akumuliatoriaus kasetė | 19. Rankenos laikiklis | 36. Sriegiuotas velenas |
| 4. Atlaisvinimo mygtukas | 20. Suspaudimo spyruoklė | 37. Svirtis |
| 5. Svirtinis jungiklis | 21. Užtvara | 38. Sąvara |
| 6. Atbulinės eigos jungiklis | 22. Skėtiklis | 39. Pakaba |
| 7. A mygtuko nuspaudimo padėtis įprastam darbui | 23. Pjovimo diskas | 40. Tepimo anga |
| 8. B mygtuko nuspaudimo padėtis piktžolėms ir purvui šalinti | 24. Apsauginis gaubtas | 41. Pavarų dėžė |
| 9. Greičio keitimo svirtinis jungiklis | 25. Nailoninė pjovimo galvutė | 42. Gaubtelis |
| 10. Kontrolinė lemputė | 26. Papildoma apsauginio gaubto dalis | 43. Skląstys |
| 11. Veiksmingiausia pjovimo vieta | 27. Varžtas | 44. Spaustuvas |
| 12. Kontrolinės lemputės | 28. Sparnelis | 45. Ritė |
| 13. Tikrinimo mygtukas „CHECK“ | 29. Du varžtai | 46. Sukimuisi į kairę |
| 14. Rankena | 30. Apsauginis gaubtas | 47. Grioveliai |
| 15. Rankena | 31. Šešiabriaunis veržliaraktis | 48. Ašelės |
| 16. Varžtas | 32. Imtuvo poveržlė | 49. Iškyša (neparodyta) |
| | 33. Suspaudimo poveržlė | 50. Ašelės anga |

TECHNINIAI DUOMENYS









Modelis		BBC231U/BC231UD	BBC300L/BC300LD
Rankenos tipas		Dviračio rankena	Kilpinė rankena
Greitis be apkrovos	Didelis	0 - 7 300 min ⁻¹	0 - 6 600 min ⁻¹
	Mažas	0 - 5 300 min ⁻¹	0 - 4 900 min ⁻¹
Bendras ilgis		1 880 mm	1 850 mm
Pjovimo peilio skersmuo		230 mm	-
Nailoninės pjovimo galvutės pjovimo skersmuo		-	300 mm
Grynasis svoris		7,1 kg	5,9 kg
Nominalioji įtampa		nuolatinė srovė, 36 V	
Standartinė(s) akumuliatoriaus kasetė(s) ⚠ Įspėjimas: Naudokite tik nurodytą akumuliatoriaus kasetę(-es).		BL3626/BL3622A	

- Dėl mūsų nuolat tęsiamos tyrimų ir plėtos programos čia pateiktos specifikacijos gali būti keičiamos be įspėjimo.
- Specifikacijos ir akumuliatorių kasetės įvairiose šalyse gali skirtis.
- Svoris su akumuliatoriaus kasete pagal Europos elektrinių įrankių asociacijos metodiką „EPTA-Procedure 01/2003“

Ženkliai

END008-1

Toliau nurodyti įrangai naudojami simboliai. Prieš naudodami įsitikinkite, kad suprantate jų reikšmes.

-  Būkite itin atsargūs ir dėmesingi.
-  Perskaitykite naudojimo instrukciją.
-  Pavojus: saugokitės svaidomų objektų.
-  Tarp įrankio ir šalia esančių žmonių turi būti bent 15 m atstumas.
-  Neleiskite artyn pašalinių asmenų.
-  Išlaikykite bent 15 m atstumą.
-  Venkite atatrankos.
-  Dėvėkite šalmą, apsauginius akinius ir ausų apsaugas.



..... Mūvėkite apsaugines pirštines.



..... Mūvėkite tvirtus batus neslidžiais padais. Rekomenduojama mūvėti batus su plieno apsaugomis kojų pirštams.



..... Saugokite įrankį nuo drėgmės.



..... Maksimalus leistinas įrankio greitis.



 Tiktai ES valstybėms
Neišmeskite elektros įrangos arba akumuliatoriaus bloko į buitinius šiukšlynus!
Pagal ES direktyvą 2002/96/EB dėl naudotos elektros ir elektroninės įrangos, 2006/66/EB dėl matinimo elementų bei akumuliatorių ir panaudotų matinimo elementų bei akumuliatorių ir jų įdiegimo pagal nacionalinius įstatymus, naudotą

elektros įrangą ir akumulatoriaus bloką būtina surinkti atskirai ir nugabenti antrinių žaliavų perdirbimui aplinkai nekenksmingu būdu.

SVARBŪS NURODYMAI DĖL SAUGOS

GEB068-2

⚠️ ĮSPĖJIMAS! Perskaitykite visus saugos įspėjimus ir visus nurodymus. Jei bus nesilaikoma toliau pateiktų įspėjimų ir nurodymų, gali kilti elektros smūgio, gaisro ir (arba) sunkaus sužeidimo pavojus.

Išsaugokite visus įspėjimus ir nurodymus ateičiai.

Bendrieji nurodymai

1. Neleiskite šį įrankį naudoti žmonėms, kurie nemoka naudoti krūmapjovės/vielinės žoliapjovės arba nėra perskaitę šios instrukcijos. Krūmapjovės ir vielinės žoliapjovės yra pavojingos, kai su jomis dirba ne kvalifikuoti naudotojai.
2. Kiekvienas, kuris naudoja šią krūmapjovę/vielinę žoliapjovę, prieš tai privalo perskaityti šią instrukciją.
3. Niekada neleiskite, kad šį prietaisą naudotų žmonės (įskaitant vaikus) su fizine, jutimine ar psichine negalia arba stokojantys patirties ir žinių, kaip naudoti šį įrankį. Operatoriaus amžius gali būti reglamentuojamas vietinių įstatymų.
4. Naudodami šį įrankį, būkite labai atsargūs ir atidūs.
5. Naudokite šį įrankį tik būdami geros fizinės būklės. Visus darbus atlikite ramiai ir atidžiai. Vadovaukitės sveika nuovoka ir prisiminkite, kad operatorius arba vartotojas yra atsakingas už nelaimingus atsitikimus ar žalą, padarytą kitiems žmonėms arba jų turtui.
6. Nenaudokite šio įrankio, jei esate pavargę, jaučiatės sergą arba apsvaigę nuo alkoholio ar narkotikų.
7. Jeigu įrankis ima neįprastai veikti, nedelsdami išjunkite jį.
8. Prieš atlikdami bet kokius reguliavimo darbus, prieš keisdami priedus arba prieš padėdami įrankį saugoti, pirma atjunkite įrankį nuo maitinimo tinklo. Tokios apsaugos priemonės sumažina įrankio atsitiktinio įsijungimo pavojų.
9. Neforsuokite šio įrankio. Naudodami jį numatytu pajėgumu, darbą atliksite geriau ir saugiau - sumažės tikimybė susižeisti.
10. Nepersitempkite. Visada tvirtai remkitės kojomis ir išlaikykite lygsvarą.

Numatytoji įrankio paskirtis

1. Naudokite tinkamą įrankį. Ši akumuliatorinė krūmapjovė/vielinė žoliapjovė skirta tik pjauti žolę, piktžolės, krūmus ir atžalynus. Ji nėra skirta jokiems kitiems tikslams, pavyzdžiui, dekoratyviniams augalams ar gyvatvorėms karpyti, nes galima susižeisti.

Asmeninės saugos priemonės

1. Naudokite tinkamą aprangą. Reikia dėvėti tinkamus darbinus drabužius, t.y., jie turi būti priglundę, bet neaptempti. Nedėvėkite papuošalų ar plačių drabužių,

kurie galėtų įsipainioti krūmuose ar krūmynuose. Dėvėkite apsauginį plaukų apdangalą, kad prilaikytų ilgus plaukus.

2. Norint išvengti galvos, akių, rankų ar kojų sužeidimų, taip pat apsaugoti klausą, naudojant šį prietaisą, būtina dėvėti apsaugines priemones. **(1. pav.)**
3. Ten, kur kyla krįntančių daiktų keliamas pavojus, visuomet dėvėkite šalną. Apsauginį šalną reikia reguliariai tikrinti, ar jis nesugadintas, ir keisti jį bent kas penkis metus. Naudokite tik aprobuotus apsauginius šalmus.
4. Apsauginis šalmo skydelis (arba darbo akiniai) apsaugo veidą nuo sviedžiamos žolės ir akmenukų. Naudodami šį įrankį, visuomet dėvėkite apsauginius akinius arba skaidrų vantveidį, kad išvengtumėte sužeidimų.
5. Dėvėkite tinkamas, nuo triukšmo apsaugančias priemones, kad išvengtumėte klausos pablogėjimo (ausines, ausų kištukus ir pan.). **(2. pav.)**
6. Darbo kombinezonai apsaugau nuo svaidomų akmenų ir šiukšlių. Primitygtinai rekomanduojama, kad vartotojai dėvėtų darbo kombinezonus.
7. Specialios pirštinės, pagamintos iš storos odos, yra būtina saugos priemonių dalis - jas visuomet būtina mūvėti naudojant šį įrankį.
8. Naudodami šį įrankį, visuomet dėvėkite tvirtus batus neslidžiais padais. Jie apsaugo kojas nuo sužeidimų ir užtikrina tinkamą pusiausvyrą.

Elektros ir akumulatoriaus sauga

1. Venkite pavojingos aplinkos. Nenaudokite šio įrankio drėgnoje arba šlapioje vietoje; saugokite jį nuo lietaus. Į šį įrankį patekęs vanduo padidina elektros smūgio pavojų.
2. Įkraukite naudodami tik gamintojo nustatytą įkroviklį. Įkroviklis, kuris tinka vienam akumuliatorių tipui įkrauti, gali kelti gaisro pavojų, jei bus naudojamas su kitų tipų akumuliatoriais.
3. Elektrinius įrankius naudokite tik su specialiai jiems skirtais akumuliatoriais. Naudojant bet kurį kitą akumuliatorių, gali kilti sužeidimo ir gaisro pavojus.
4. Kai akumuliatorius nėra naudojamas, laikykite jį toliau nuo kitų metalinių daiktų, pavyzdžiui, popieriaus sąvaržėlių, monetų, raktų, vinių, varžtų ir kitų mažų metalinių daiktų, dėl kurių gali kilti trumpasis jungimas tarp kontaktų. Akumuliatorių kontaktų trumpasis jungimas gali būti nudegimų arba gaisro priežastis.
5. Netinkamai naudojant, iš akumulatoriaus gali ištekėti skysčio; venkite sąlyčio su juo. Jei sąlytis atsitiktinai įvyko, gausiai nuplaukite vandeniu. Jeigu skysčio patektų į akis, kreipkitės pagalbos į medikus. Iš akumulatoriaus išbėgęs skystis gali sudirginti arba nudeginti odą.
6. Nemeskite akumuliatoriaus(-ių) į ugnį. Akumuliatoriaus elementas gali sprogti. Pasitikrinkite, ar vietiniai įstatymai neaprašo specialaus išmetimo būdo.
7. Neatidarykite ir neardykite akumuliatoriaus(-ių). Ištekėjęs elektrolitas yra edančioji medžiaga, kuri gali pažeisti akis ar odą. Nuryta, ji gali apnuodyti.

Įrankio paleidimas (3. pav.)

1. Įsitinkinkite, kad vaikai ar kiti žmonės būtų bent per 15 metrų (50 pėdų) nuo darbo vietos, taip pat

- atkreipkite dėmesį, ar netoliese nėra kokių nors gyvūnų. Kitaip nenaudokite šio įrankio.
- Prieš pradėdami naudoti šį įrankį, patikrinkite, ar jį saugu naudoti. Patikrinkite pjovimo įrankio saugą ir įsitikinkite, ar lengvai ir tinkamai veikia apsauginis gaubtas ir svirtinis jungiklis/svirts. Patikrinkite, ar rankenos yra švarios ir sausos; taip pat patikrinkite, ar tinkamai veikia įjungimo/išjungimo jungiklis.
 - Prieš pradėdami naudoti šį įrankį, patikrinkite, ar nėra sugedusių dalių. Atidžiai apžiūrėkite sugadintą apsauginį gaubtą ar kitą dalį ir nustatykite, ar ji veiks tinkamai ir atliks savo funkciją. Patikrinkite judamųjų dalių sulyginimą, judamųjų dalių suveržimą, ar nėra sulūžusių dalių, ar dalys tinkamai montuotos ir kitas sąlygas, kurios gali paveikti prietaiso veikimą. Sugadintą apsauginį gaubtą ar kitą dalį reikia tinkamai pataisyti arba pakeisti mūsų įgaliotajame techninio aptarnavimo centre, nebent šioje instrukcijoje būtų nurodyta kitaip.
 - Įjunkite variklį tik tuomet, kai rankos ir kojos bus atokiai nuo pjovimo įrankio.
 - Prieš įjungdami šį pjovimo įrankį, įsitikinkite, kad jis nesiliečia prie jokių kietų objektų, pavyzdžiui, šaku, akmenų ir pan., nes įjungus įrankį gali įvykti atatranka.

Naudojimo būdas

- Naudokite šį įrankį tik esant geram apšvietimui ir matomumui. Žiemos metu saugokitės slidžių ar šlapių vietų, ledo ir sniego (pavojus paslysti). Visuomet tvirtai stovėkite ant žemės.
- Būkite atsargūs, kad nesusižeistumėte pjovimo įrankiu kojų ir rankų.
- Niekada nepjaukite aukščiau savo juosmens.
- Niekada nenaudokite šio įrankio stovėdami ant kopėčių.
- Niekada nelipkite į medžius, kad nupjautumėte šakas šiuo įrankiu.
- Niekada nedirbkite stovėdami ant nestabilių paviršių.
- Iš darbo vietos pašalinkite smėlį, akmenis, vinis ir pan. Pašaliniai daiktai ir dalės gali sugadinti pjovimo įrankį ir sukelti pavojingą atatranką.
- Jei pjovimo įrankis atsitrenkų į amkenį ar kokį nors kitą kietą objektą, tuoj pat išjunkite variklį ir apžiūrėkite pjovimo įrankį.
- Reguliariai tikrinkite pjovimo peilį, ar jis neapgadintas (vielos įtrūkimas tikrinkite atlikdami tapšnojoimo-garso bandymą).
- Prieš pradėdami pjauti, pjovimo įrankis turi pasiekti maksimalų darbo greitį.
- Naudokite šį įrankį tik užsidėję ant peties diržą, kurį reikia tinkamai pareguliuoti prieš pradėdami naudoti šį įrankį. Būtina pareguliuoti peties diržą pagal vartotojo ūgį, kad sumažėtų darbo metu patiriamas nuovargis.
- Dirbdami, visuomet tvirtai laikykite šį įrankį abejomis rankomis. Naudodami šį įrankį, niekuomet nevaldykite jo viena ranka. Visuomet tvirtai stovėkite ant žemės.
- Pjovimo įrankis turi būti su uždėtu apsauginiu gaubtu. Niekada nenaudokite šio įrankio, jei apgadinti arba nuimti jo apsauginiai gaubtai!
- Darbo metu privaloma naudoti visus su šiuo įrankiu pateiktus apsauginius įtaisus, pavyzdžiui, apsauginius gaubtus ir perpetės diržą.
- Niekada nedaužykite piktžolių ar panašių medžiagų pjovimo įrankiu, kad jas nukirstumėte.

- Niekuomet nemeskite šio įrankio ant žemės, išskyrus avarinius atvejus, nes kitaip galite smarkiai jį sugadinti.
- Niekada netempkite įrankio žeme iš vienos vietos į kitą, nes traukiant įrankį tokiu būdu, jis gali būti sugadintas.
- Visuomet ištraukite iš įrankio akumulatoriaus kasetę:
 - kai paliekate įrankį be priežiūros;
 - prieš pašalindami užsikimšimą;
 - prieš atlikdami šio įrankio patikrą, valymą ir prieš pradėdami darbą;
 - jeigu įrankis pradeda neįprastai vibruoti.
- Ventiliacijos angos turi būti švarios: nedulkėtos ir nepurvinos.

Atatranka (peilio sviedimas)

- Naudojant šį įrankį, gali įvykti nevaldoma atatranka (peilio sviedimas). **(4. pav.)**
- Tai ypač dažnai nutinka bandant pjauti peilio dalimi nuo 12 iki 2 valandos.
- Niekada nepjaukite šiuo įrankiu, kai jo peilio dalis yra nuo 12 iki 2 valandos.
- Niekada nelieskite šio pjovimo peilio dalies prie kietų daiktų, pavyzdžiui, krūmų, medžių ir panašių daiktų, kurių skersmuo yra didesnis nei 3 cm, nes pjovimo peilis gali nukrypti nuo kurso didele jėga ir sužeisti.

Atatrankos prevencija

Norėdami išvengti atatrankos, laikykitės šių nurodymų:

- Pjaunant peilio dalimi nuo 12 iki 2 valandų, kyla pavojus, ypač, jei naudojami metaliniai pjovimo įrankiai. **(5. pav.)**
- Pjovimo darbus, kurių metu peilio dalis yra nuo 11 iki 12 valandų ir nuo 2 iki 5 valandų, privalo atlikti tik kvalifikuoti ir patyrę operatoriai ir tik tuomet, kai nekeliamas pavojus kitiems.
- Lengvai pjauti beveik be atatrankos galima tada, kai peilio dalis yra nuo 9 iki 11 valandos.

Pjovimo įrankiai

- Naudokite tik darbu tinkamą pjovimo įrankį.
- Norėdami pjauti storas medžiagas, pavyzdžiui, piktžoles, aukštą vešlią žolę, krūmus, krūmynus, atžalas, tankumynus ir pan., (maks. 2 cm skersmens storio), pjovimo darbą atlikite tolygiai sukinedami šį įrankį pusručiais iš dešinės į kairę (lyg pjautumėte žolę dalgiu).

Techninės priežiūros instrukcija

- Prieš pradėdami darbą, būtina patikrinti šio pjovimo įrankio, apsauginių įtaisų ir perpetės diržo būklę.
- Reikia atkreipti ypatingą dėmesį į pjovimo peilius, kurie privalo būti tinkamai pagaląsti.
- Prieš atlikdami techninės priežiūros darbus, keisdami arba valydami pjovimo įrankį, išjunkite variklį ir išimkite akumulatoriaus kasetę.
- Patikrinkite, ar neatsilaisvino tvirtinimo dalys ir ar nepažeistos dalys, pavyzdžiui, ar pjovimo įrankyje nėra įtrūkimų.
- Vadovaukitės įrankio tepimo instrukcija.
- Nenaudojamą prietaisą laikykite sausoje, rakinamoje patalpoje arba aukštai padėta, kad jo nepasiektų vaikai.

7. Naudokite tik gamintojo rekomenduojamas keičiamąsias dalis ir priedus.
8. Reguliariai valykite įrankį, ypač prieš/po naudojimo. Šis įrankis privalo būti remontuojamas tik mūsų įgaliotajame techninio aptarnavimo centre.
9. Rankenos turi būti sausas, ir varios ir neilgi teptos tepalu.

SAUGOKITE ŠIAS INSTRUKCIJAS.

ĮSPĖJIMAS:

NELEISKITE, kad patogumas ir gaminio pažinimas (įgyjamas pakartotinai naudojant) susilpnintų griežtą saugos taisyklių, taikytinų šiam gaminiui, laikymąsi. Dėl NETINKAMO NAUDOJIMO arba saugos taisyklių nesilaikymo, kurios pateiktos šioje instrukcijoje galima rimtai susižeisti.

SVARBŪS NURODYMAI DĖL SAUGOS

ENC007-7

AKUMULATORIAUS KASETEI

1. Prieš naudodami akumulatoriaus kasetę, perskaitykite visus nurodymus ir įspėjamuosius ženklus, esančius ant (1) akumulatoriaus kroviklio, (2) akumulatoriaus ir (3) gaminio, kuriame naudojamas akumulatorius.
2. Neardykite akumulatoriaus kasetės.
3. Jei įrankio darbo laikas žymiai sutrumpėjo, nedelsdami nutraukite darbą su įrankiu. Tai gali kelti perkaitimo, nudegimų ar net sproginimo pavojų.
4. Jei elektrolito pateko į akis, plaukite jas švariu vandeniu ir nedelsdami kreipkitės į gydytoją. Yra regėjimo praradimo pavojus.
5. Nesujunkite akumulatoriaus kasetės gnybtų trumpuoju jungimu:
 - (1) nelieskite gnybtų jokiais elektra laidžiomis medžiagomis.
 - (2) Venkite laikyti akumulatoriaus kasetę kartu su kitais metaliniais daiktais, pavyzdžiui, vinimis, monetomis ir pan.
 - (3) Saugokite akumulatoriaus kasetę nuo vandens ir lietaus.Trumpasis jungimas akumulatoriuje gali sukelti stiprią srovę, perkaitimą, galimus nudegimus ar net akumulatoriaus gedimą.
6. Nelaikykite įrankio ir akumulatoriaus kasetės tose vietose, kur temperatūra gali siekti ar viršyti 50°C (122°F).
7. Nedeginkite akumulatoriaus kasetės, net jei yra stipriai pažeista ar visiškai susidėvėjusi. Ugnyje akumulatoriaus kasetė gali sprogti.
8. Saugokite akumulatorių nuo numetimo ar smūgių.
9. Nenaudokite akumulatoriaus, jei jis sugedęs.

SAUGOKITE ŠIAS INSTRUKCIJAS.

Patarimai, ką daryti, kad akumulatorius tarnautų kuo ilgiau

1. Įkraukite akumulatoriaus kasetę, kol ji dar nėra visiškai išseikvota. Pastebėję, kad sumažėjo įrankio galia, visuomet išjunkite jį ir įkraukite akumulatoriaus kasetę.
2. Niekada nemėginkite pakartotinai įkrauti visiškai įkrautos akumulatoriaus kasetės. Perkrova sutrumpina akumulatoriaus tarnavimo laiką.
3. Kraukite akumulatoriaus kasetę esant kambario temperatūrai, 10°C - 40°C (50°F - 104°F). Prieš kraudami leiskite atvėsti karštai akumulatoriaus kasetei.
4. Įkraukite akumulatoriaus kasetę kas šešis mėnesius, kai jos ilgai nenaudojate.

DALIŲ APRAŠYMAI

BBC231U / BC231UD

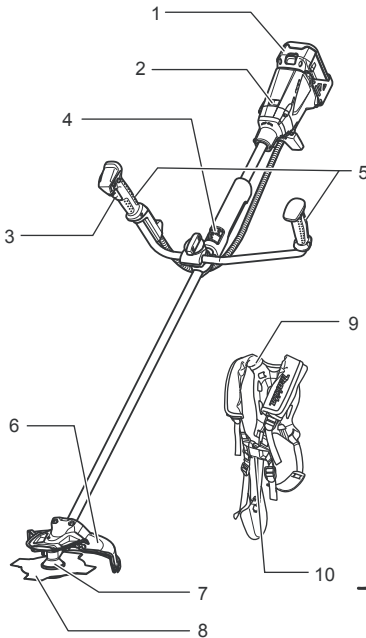

BBC300L / BC300LD

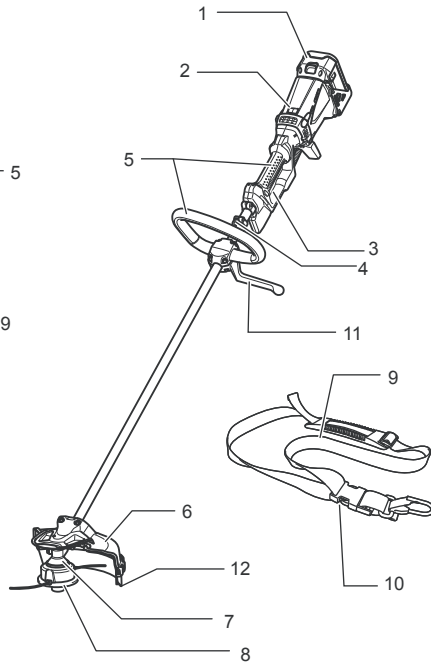

1	Akumulatoriaus kasetė	7	Pavarų dėžė
2	Kontolinė lemputė	8	Pjovimo įrankis
3	Svirtinis jungiklis	9	Perpetinis diržas
4	Pakaba (kabinimo taškas)	10	Sąvara
5	Rankena	11	Užtvara
6	Apsauginis gaubtas	12	Papildoma apsauginio gaubto dalis

011725

FUNKCINIS APRAŠYMAS

⚠️ ĮSPĖJIMAS:

- Prieš reguliuodami įrenginį arba tikrindami jo veikimą visada patikrinkite, ar įrenginys išjungtas, o akumuliatorių kasetė – nuimta. Neišjungus įrankio arba neištraukus iš jo akumuliatoriaus kasetės, įrankis gali netyčia pasileisti ir sunkiai sužeisti.

Akumuliatoriaus kasetės įdėjimas arba išėmimas

⚠️ PERSPĖJIMAS:

- Įdėdami arba išimdami akumuliatoriaus kasetę, tvirtai laikykite įrankį ir akumuliatoriaus kasetę. Jeigu įrankio ir akumuliatoriaus kasetės nelaikysite tvirtai, jie gali išslsti iš rankų ir įrankis bei akumuliatoriaus kasetė gali būti sugadinti, o jūs galite susižeisti.
- Visuomet išjunkite įrankį prieš įdėdami ar nuimdami akumuliatoriaus kasetę. (6. pav.)

Jei norite išimti akumuliatoriaus kasetę, išimkite ją iš įrankio stumdami mygtuką, esantį kasetės priekyje. Jei norite įdėti akumuliatoriaus kasetę, sulygiuokite liežuvelį ant akumuliatoriaus kasetės su grioveliu korpuse ir įstumkite į skirtą vietą. Visuomet įdėkite iki galo, kol spragtelėdama užsifiksuos. Jei matote raudoną indikatorį viršutinėje mygtuko pusėje, jis ne visiškai užfiksnuotas. Įstumkite jį iki galo tol, kol nebematysite raudono indikatoriaus. Priešingu atveju ji gali atsitiktinai iškristi iš įrankio, sužeisti jus ar aplinkinius.

PASTABA:

- Nenaudokite jėgos dėdami akumuliatoriaus kasetę. Jei kasetė sunkiai lenda, ji neteisingai kišama.

Maitinimo jungiklio veikimas

⚠️ ĮSPĖJIMAS:

- Prieš dėdami akumuliatoriaus kasetę į įrankį, visuomet patikrinkite, kad gaiduko mygtukas gerai veiktų ir atleistas grįžtų į padėtį „OFF“ (išjungti). Negalima stipriai spausti jungiklio gaiduko,

nenuspaudus atlaisvinimo mygtuko. Galite sugadinti jungiklį. Naudojant įrankį su netinkamai įjungtu jungikliu, galima prarasti kontrolę ir sunkiai susižeisti. **(7. ir 8. pav.)**

Kad gaidukas nebūtų atsitiktinai nuspaustas, yra atlaisvinimo mygtukas. Norėdami įjungti įrankį, spauskite atlaisvinimo mygtuką ir nuspauskite gaiduką. Įrankio greitis didėja stipriau spaudžiant svirtinį jungiklį. Norėdami išjungti, atleiskite gaiduką.

Atbulinės eigos jungiklis purvui šalinti (9. ir 10. pav.)

Šis įrankis turi atbulinės eigos jungiklį sukimosi kryptiai keisti, kad būtų pašalintos aplink plovimo įrankį apsisukusios piktžolės ir purvas. Norint naudoti įrankį įprastai, turi būti nuspausta jungiklio dalis „A“.

Norint pašalinti aplink besisukančią įrankio galvutę apsisukusias piktžoles ir purvą, įrankį galima paleisti suktais atbuline eiga, paspaudus jungiklio dalį „B“. Nustatytas veikti atbulinės eigos režimu, įrankis paveiks trumpai ir automatiškai išsijungs.

⚠️ **ISPĖJIMAS:**

- **Prieš pašalindami aplink plovimo įrankį apsisukusias piktžoles ar purvą, kurių neįmanoma pašalinti įjungus atbulinės eigos režimą, visada patikrinkite, ar įrankis išjungtas, o akumulatoriaus kasetė – išimta.** Neišjungus įrankio arba neištraukus iš

jo akumulatoriaus kasetės, įrankis gali netyčia pasileisti ir sunkiai sužeisti.

PASTABA.

- Prieš naudodami visuomet patikrinkite sukimosi kryptį.
- Atbulinės eigos jungiklį naudokite tik įrankiui visiškai sustojus. Jei keisite sukimosi kryptį prieš įrankiui sustojant, galite jį sugadinti.

Greičio keitimas (11. ir 12. pav.)



Greičio keitimo jungikliu galite iš anksto pasirinkti dviejų greičių intervalus.

Pastūmus greičio keitimo svirtinį jungiklį į padėtį „1“, įrankis veiks lėtai, o nustačius jį į padėtį „2“, įrankis veiks dideliu greičiu.

Akumulatoriaus/variklio apsaugos sistema

Akumulatoriaus kasetė ir įrankyje įrengti apsauginiai įtaisai, kurie automatiškai sumažina arba išjungia įrankio maitinimą esant perkrovos sąlygoms, dėl kurių gali būti pažeistas įrankis arba akumulatoriaus kasetė. Jeigu įrankis būtų perkrautas bet neužstrigdytas, įrengtas apsauginis įtaisas sumažintų variklio apsukas, kad variklis būtų apsaugotas. Tokiu atveju nedega arba nežybcioja dvi kontrolinės lemputės, aprašytos toliau pateiktoje lentelėje.

Visas kitas apsaugines funkcijas parodo kontrolinės lemputės, aprašytos toliau pateiktoje lentelėje. **(13. pav.)**

		Būsena	Ką daryti
-	Žybčioja	Beveik išseikvota akumulatoriaus energija.	Pakeiskite akumuliatorių visiškai įkrautu.
-	Apšvietimas įjungtas	Akumulatoriaus saugiklis išjungia maitinimą - išseikvota akumulatoriaus energija.	Pakeiskite akumuliatorių visiškai įkrautu.
Žybčioja	-	Perkrovos saugiklis išjungia maitinimą - variklis užblokuotas.	Atleiskite svirtinį jungiklį ir pašalinkite variklio blokavimo priežastį arba perkrovą. Jeigu plovimo įrankis sustojo dėl apsisukusių piktžolių ar panašių medžiagų, prieš išvalydami jį, visuomet ištraukite akumulatoriaus kasetę.
Apšvietimas įjungtas	-	Perkrovos saugiklis išjungia maitinimą - perkaitimas.	Šiek tiek palaukite, kol prietaisas atvės.
Žybčioja	Žybčioja	Elektros arba elektronikos gedimas	Kreipkitės į vietos įgaliotąjį techninio aptarnavimo centrą, kad pataisytų.

010823

Nailoninė plovimo galvutė (pasirenkamas priedas įrankiams, kuriuose įrengtas plovimo peilis)

PASTABA.

- Nemėginkite stuktelių įrankio, kad būtų į jo galvutę būtų tiekiami nailoninė viela, kai įrankis veikia didelėmis apskukomis. Stuktelių galvutę, kad nailoninė viela būtų tiekiami, kai variklis veikia didelėmis apskukomis, nailoninė plovimo galvutė gali būti sugadinta.
- Tiekimo stuktelių funkcija tinkamai neveiks, jeigu galvutė nesisuks. **(14. pav.)**

Nailoninė plovimo galvutė yra dviguba vielinės žoliapjovės galvutė su paleidimo ir tiekimo mechanizmu (paleidžiamu stuktelių). Norint, kad nailoninė viela būtų tiekiami, varikliui veikiant mažomis apskukomis, stuktelių nailoninė plovimo galvutė į žemę. Papildomoje apsauginio gaubto dalyje esantys pjovikliai automatiškai nupjaus vielos perteklių, kad viela būtų tinkamo ilgio.

PASTABA:

Jeigu stuktelių galvutę nailoninė viela netiekiami, atsukite/pakeiskite nailoninę vielą, atlikdami veiksmus, aprašytus skyriuje „Techninė priežiūra“.

Likusios akumulatoriaus energijos indikatorius (tik modeliams su akumulatoriumi BL3622A)

Akumuliatoriuje BL3622A įrengtas likusios akumulatoriaus energijos indikatorius. **(15 pav.)** Paspauskite tikrinimo mygtuką CHECK, kad būtų rodoma likusi akumulatoriaus energija. Tuomet maždaug trimis sekundėmis užsideds kontrolinės lemputės.

Kontrolinės lemputės	Likusia energija
	70 % – 100 %
	45 % – 70 %
	20 % – 45 %
	0 % – 20 %
	Įkraukite akumuliatorių.
	Gali būti įvykęs akumulatoriaus gedimas.

011713

- Kai žybcioja apatinė kontrolinė lemputė (esanti šalia „E“) arba nešviečia nei viena kontrolinė lemputė, akumulatoriaus energija yra išseivota, todėl įrankis neveiks. Tokiais atvejais įkraukite akumuliatorių arba pakeiskite išseivotą akumuliatorių visiškai įkrautu.
- Jeigu net ir pabaigus krauti neužsidega dvi arba daugiau kontrolinių lemputėlių, akumulatoriaus naudojimo laikas yra pasibaigęs.
- Jeigu pakaitomis užsidega dvi viršutinės ir dvi apatinės lemputės, tai gali reikšti akumulatoriaus gedimą. Kreipkitės į vietas „Makita“ įgaliotąjį techninio aptarnavimo centrą.

PASTABA:

- Naudojant įrankį arba tuoj pat po jo naudojimo rodoma energija gali būti mažesnė už faktinį lygį.
- Rodmuo gali šiek tiek skirtis nuo faktinės energijos lygio – tai priklauso nuo naudojimo sąlygų ir aplinkos temperatūros.

MONTAVIMAS

⚠️ ĮSPĖJIMAS:

- Prieš darydami ką nors įrankiu visada patikrinkite, ar įrenginys išjungtas, o akumuliatorių kasetė – nuimta.** Neišjungus įrankio arba neištraukus iš jo akumulatoriaus kasetės, įrankis gali netyčia pasileisti ir sunkiai sužeisti.
- Niekada neužveskite įrankio, jeigu jis visiškai nesumontuotas.** Naudojant dalinai sumontuotą įrankį, jis gali netyčia pasileisti ir sunkiai sužeisti.

Rankenos montavimas

Įkiškite rankenos veleną į rankeną kaip parodyta. Sutapdinkite rankenoje esančią varžto skylę su veleno esančia skylė. Tvirtai užveržkite varžtą. **(16 pav.)**

Atsukite rankenėlę.

Dėkite rankeną tarp rankenos veržtuvo ir rankenos laikiklio.

Pareguliuokite rankenos kampa, kad jums būtų patogiu dirbti, tuomet tvirtai ją priveržkite, ranka užsukdami tvirtinimo rankenėlę. **(17. pav.)**

Modeliui BBC300L, BC300LD (18. pav.)

Keturiais varžtais pritvirtinkite užtvartą ir rankeną veleno vamzdyje. Įsitikinkite, kad skėtiklis ant veleno vamzdžio būtų uždėtas tarp rankenos/užtvartos įtaiso ir pakabos. Nustatykite užtvartą kairėje įrankio pusėje. Tuomet priveržkite keturis varžtus taip, kad rankenos/užtvartos įtaisai negalėtų pajudėti arba pasisukti ant veleno vamzdžio.

⚠️ ĮSPĖJIMAS:

- Nenuimkite ir nepatraukite skėtiklio.** Skėtiklis padeda išlaikyti tam tikrą atstumą tarp abiejų rankų. Nustačius rankenos/užtvartos įtaisą arti kitos rankenos, neišlaikant skėtiklio užtikrinamo atstumo, galima prarasti įrankio kontrolę ir sunkiai susižeisti.

Apsauginio gaubto montavimas (19. ir 20. pav.)

⚠️ ĮSPĖJIMAS:

- Niekuomet nenaudokite šio įrankio be apsauginio gaubto, kaip parodyta paveikslėlyje.** Nesilaikant šių nurodymų, kyla pavojus sunkiai susižeisti.

⚠️ PERSPĖJIMAS:

- Montuodami papildomą apsauginio gaubto dalį, būkite atsargūs, kad nesusižeistumėte į aštrų pjoviklį, esantį papildomos apsauginio gaubto dalies viduje, skirtą nailoninei vielai nupjauti.** Prisliesius prie pjoviklio, galima susižeisti.

Pritvirtinkite apsauginį gaubtą ant pavarų dėžės. Šiek tiek palenkite sparnelius išorėn ir įkiškite varžtus į sparneliuose esančias skylės. **(21 pav.)**

PASTABA:

- Nelenkite sparnelių išorėn per daug.** Kitaip jie gali nulūgti.

Dviem varžtais pritvirtinkite apsauginį gaubtą prie veržtuvo, kaip parodyta. Vienodai priveržkite kairįjį ir dešinį varžtus. **(22 pav.)**

Jeigu naudojate nailoninę pjovimo galvutę, sumontuokite papildomą apsauginio gaubto dalį. Dėkite papildomą apsauginio gaubto dalį ant montavimo griovelio, esančio ant apsauginio gaubto apatinio krašto. Tuomet stumkite jį į tinkamą padėtį, kol papildoma apsaugos dalis spragtelėdama tinkamai užsifiksuos. Papildoma apsauginio gaubto dalis pagaminta taip, kad ją ant apsauginio gaubto galima sumontuoti sukant tik viena kryptimi. **(23 pav.)**

PASTABA:

- Pirmą kartą naudodami prietaisą, nuplėškite prie pjoviklio, kuris nupjauna nailoninę vielą, priklijuotą lipnią juostą, esančią ant papildomos apsauginio gaubto dalies. **(24. pav.)**

Norėdami nuimti papildomą apsauginio gaubto dalį, naudokite atsuktuvą plokščiu galu ir įkiškite jį į mažą griovelį, esantį fiksavimo storumėje. Norėdami atlaisvinti papildomą apsauginio gaubto dalį, paspauskite fiksavimo storumę, tuo pat metu traukdami apatinę papildomą

apsauginio gaubto dalį paveikslėlyje nurodyta kryptimi. Kai tik papildoma apsauginio gaubto dalis pradeda slinkti, ji yra atlaisvinta ir ją galima nuimti, nuslenkant ją nuo apsauginio gaubto.

Pjovimo peilio montavimas

⚠️ ĮSPĖJIMAS:

- Išorinis pjovimo peilio skersmuo privalo būti 230 mm. Niekada nenaudokite peilių, kurių išorinis skersmuo viršija 230 mm.

⚠️ PERSPĖJIMAS:

- Pjovimo peilis turi būti aštrus ir be jokių įtrūkimų ar įskilimų. Pagaląskite arba pakeiskite pjovimo peilį kad tris darbo valandas.
- Montuodami pjovimo peilį, visuomet mūvėkite pirštines.
- Visuomet uždenkite peilio gaubtą, kai įrankis yra nenaudojamas arba gabenamas.
- Pjovimo peilio priveržimo veržlę (su spyruokline poveržle) yra susidėvinti dalis. Jei spyruoklinė poveržlė nusidėvėtų arba pastebėtumėte, kad ji deformavosi, pakeiskite veržlę nauja. Kreipkitės į vietos įgaliotąjį techninio aptarnavimo centrą, kad sutvarkytų.

PASTABA.

- Būtinai naudokite originalų „Makita“ pjovimo peilį.

Apverskite įrankį aukštyn kojomis ir galėsite lengvai pakeisti pjovimo peilį. **(25. pav.)** Norėdami nuimti pjovimo peilį, įkiškite šešiabriaunį veržliaraktį į saugiklio gaubte ir pavarų dėžėje esančią angą. Sukite imtuvo poveržlę tol, kol ji bus užblokuota šešiabriaunio veržliarakčio. Galinio veržliarakčio atsukite šešiakampę veržlę (su kairiniu sriegiu) ir nuimkite veržlę, gaubtelį, suspaudimo poveržlę bei šešiabriaunį veržliaraktį. **(26. pav.)**

Uždėkite pjovimo peilį ant veleno taip, kad imtuvo poveržlės kreiptuvas įsitaisytų pjovimo peilio veleno angoje. Uždėkite suspaudimo poveržlę, gaubtelį ir, laikydami imtuvo poveržlę šešiabriaunio veržliarakčiu, priveržkite pjovimo peilį šešiakampe veržlę 13 – 23 Nm sukimo momento jėga. **(27. pav.)** Patikrinkite, ar peilis sukasi į kairę pusę.

Nailoninės pjovimo galvutės montavimas

⚠️ PERSPĖJIMAS:

- Nailoninę pjovimo galvutę naudokite tik su apsauginiu gaubtu ir papildoma apsauginio gaubto dalimi. Nesilaikant šių nurodymų, kyla pavojus sunkiai susižeisti.

PASTABA.

- Būtinai naudokite tik originalią „Makita“ nailoninę pjovimo galvutę.

Apverskite įrankį aukštyn kojomis ir galėsite lengvai pakeisti nailoninę pjovimo galvutę. **(28. pav.)** Pro saugiklio gaubte ir pavarų dėžėje esančią skylę įkiškite šešiabriaunį veržliaraktį ir sukite imtuvo poveržlę tol, kol ji bus užblokuota šešiakampiu veržliarakčiu. Sumontuokite nailoninę pjovimo galvutę tiesiai ant sriegiuoto veleno ir priveržkite ją, sukdami prieš laikrodžio rodyklę. Ištraukite šešiabriaunį veržliaraktį. Norėdami uimti nailoninę pjovimo galvutę, laikydami imtuvo poveržlę šešiabriaunio veržliarakčiu, sukite nailoninę pjovimo galvutę pagal laikrodžio rodyklę.

⚠️ PERSPĖJIMAS:

- Jeigu dirbant nailoninė pjovimo galvutė netyčia atsitrenktų į akmenį arba kitą kietą objektą, žoliapjovę reikia išjungti ir apžiūrėti, ar ji neapgadinta. Jeigu nailoninė pjovimo galvutė apgadinta, ją būtina nedelsiant pakeisti. Naudojant apgadintą nailoninę pjovimo galvutę, galima sunkiai susižeisti.

NAUDOJIMAS

Tinkamas įrenginio nešimas (BBC231U, BC231UD)

Tinkama poza

⚠️ ĮSPĖJIMAS:

- Visuomet laikykite įrankį dešinėje pusėje, kad kairės rankenos ašis visuomet būtų priešais jūsų kūną. Tinkamai laikant įrankį, jį galima maksimaliai kontroliuoti ir sumažinti susižeidimo pavojų, kurį sukelia atatranka.

Užsidėkite perpetės diržą, kaip parodyta paveikslėlyje, ir tvirtai pakabinkite įrankį dešinėje pusėje, kad kairės rankenos ašis visuomet būtų priešais jus. **(29. pav.)**

Pertėtės diržo užsidėjimas (30. pav.)

Užsidėkite pertelės diržą ant nugaros ir susekite jį sagtimi taip, kad išgirstumėte spragtelėjimą. Patikrinkite, ar diržo negalima atsegti, patraukdami už jo galų. Pakabinkite įrankį, kaip parodyta.

Nuėmimas (31. pav.)

Diržas susegamas greitai atsegama sąvara, kurią galima atsegti tiesiog suspaudus sąvarą ir jos šonus.

⚠️ ĮSPĖJIMAS:

- Tuo metu būkite labai atsargūs, kad suvaldytumėte įrankį. Neleiskite, kad įrankis būtų nuviestas link jūsų ar šalia dirbančių žmonių. Kitaip jis gali sąlygoti sunkų sužeidimą.

Pakabos ir perpetės diržo reguliavimas

Keičiant vieną priedą kitu, gali pasikeisti įrankio svorio balansas. Tokiu atveju pareguliuokite pakabos padėtį ir perpetės diržo ilgį.

Norėdami pakeisti pakabos padėtį, pateiktuojų veržliarakčiu atlaisvinkite pakabos fiksavimo varžtą, tuomet patraukite pakabą ir padėklą. Padėklą galima lengvai patraukti ją sukant.

Pareguliuokite pakabos padėtį ir perpetės diržo ilgį, kad:

- pakaba būtų 750 mm arba aukščiau nuo žemės;
- pjovimo įrankis būtų 100–300 mm aukštyje nuo žemės ir

- neuždengta pjovimo įrankio dalis horizontaliai būtų 750 mm arba toliau nuo pakabos. **(32 pav.)**

Nustatę pakabos padėtį, tvirtai veržliarakčiu priveržkite varžtą.

Tinkamas įrenginio nešimas (BBC300L, BC300LD)

Tinkama poza

⚠️ ĮSPĖJIMAS:

- Visuomet laikykite įrankį dešinėje pusėje, kad užtvaras visuomet būtų priešais jūsų kūną. Tinkamai laikant įrankį, jį galima maksimaliai

kontroliuoti ir sumažinti susižeidimo pavojų, kurį sukelia atatranka.

Dėkite diržą ant kairiojo peties, prakišdami pro jį galvą ir dešinę ranką, kaip parodyta paveikslėlyje, ir laikykite įrankį dešinėje kūno pusėje; užtvaras visuomet turi būti priešais jūsų kūną. (33. pav.)

Pertėtės diržo užsidėjimas (34. pav.)

Užsidėjus pertėtės diržą, jį galima prisegti prie įrankio, susegant sąvaras, esančias ir ant įrankio ašelis, ir ant diržo. Užsegant sąvaras, būtinai turi pasigirsti spragtelėjimas, kad jos tinkamai užsifiksuotų.

Nuėmimas (35. pav.)

Diržas susegamas greitai atsegama sąvara, kurią galima atsegti tiesiog suspaudus sąvarą ir jos šonus.

⚠️ ĮSPĖJIMAS:

- **Tuo metu būkite labai atsargūs, kad suvaldytumėte įrankį. Neleiskite, kad įrankis būtų nusviestas link jūsų ar šalia dirbančių žmonių.** Nesuvaldžius įrankio, galima sunkiai susižeisti arba sužeisti šalia esančius žmones.

Pakabos ir pertėtės diržo reguliavimas

Keičiant vieną priedą kitu, gali pasikeisti įrankio svorio balansas. Tokiu atveju pareguliuokite pakabos padėtį ir pertėtės diržo ilgį.

Norėdami pakeisti pakabos padėtį, pateiktuojų veržliarakčių atlaisvinkite pakabos fiksavimo varžtą, tuomet patraukite pakabą.

Pareguliuokite pakabos padėtį ir pertėtės diržo ilgį, kad:

- pakaba būtų 750 mm arba aukščiau nuo žemės;
- pjovimo įrankis būtų iki 300 mm aukštyje nuo žemės ir
- neuždengta pjovimo įrankio dalis horizontaliai būtų 750 mm arba toliau nuo pakabos. (36 pav.)

Nustatę pakabos padėtį, tvirtai veržliarakčių priveržkite varžtą.

Techninė priežiūra

⚠️ ĮSPĖJIMAS:

- **Visuomet įsitikinkite, kad įrankis yra išjungtas ir akumulatoriaus kasetė yra nuimta prieš atliekant apžiūrą ir priežiūrą.** Neišjungus įrankio arba neištraukus iš jo akumulatoriaus kasetės, įrankis gali netyčia pasileisti ir sunkiai sužeisti.

PASTABA.

- Niekada nenaudokite gazolino, benzino, tirpiklio, spirito arba panašių medžiagų. Gali atsirasti išblukimų, deformacijų arba įtrūkimų.

Tepalo tiekimas į pavarų dėžę (37. pav.)

Patepkite („Shell Alvania 2“ arba atitinkamu tepalu) pavarų dėžę pro tepimo angą kas 30 darbo valandų.

(Originalaus „Makita“ tepalo galite įsigyti iš savo „Makita“ pardavimo atstovo.)

Nailoninės vielos keitimas

⚠️ ĮSPĖJIMAS:

- **Visuomet įsitikinkite, kad įrankis yra išjungtas ir akumulatoriaus kasetė yra nuimta prieš atliekant apžiūrą ir priežiūrą.** Neišjungus įrankio arba neištraukus iš jo akumulatoriaus kasetės, įrankis gali netyčia pasileisti ir sunkiai sužeisti.
- **Įsitikinkite, kad nailoninės pjovimo galvutės gaubtas yra tinkamai pritvirtintas prie korpuso, kaip aprašyta toliau.** Tinkamai neuždėjus apsauginio gaubto, nailoninė pjovimo galvutė gali nuskristi ir sunkiai sužeisti vartotoją. (38. pav.)

Įspauskite korpuso skląstis į vidų ir pakelkite aukštyn, kad galėtumėte nuimti apsauginį gaubtą. Išmeskite likusią nailoninę vielą. (39. pav.)

Sulenkite naują nailoninę vielą, padarydami kilpą ir užkabinkite ją ant ritės centre, tarp 2 griovelių esančios įrantos, skirtos nailoninei vielai užkabinti. Vienas vielos galas turi būti maždaug 80 mm ilgesnis už kitą galą. Tvirtai suvyniokite abu galus ant ritės, vyniodami juos kryptimi, pažymėta ant galvutės, kur kairiąją kryptį parodo LH. (40. pav.)

Suvyniokite beveik visą vielą, palikdami 100 mm galus, laikinai įkišdami juos abejose ritės kraštelių pusėse esančiose įrantomse. (41. pav.)

Įdėkite ritę į korpusą taip, kad ritės grioveliai ir išsikišimai atitiktų korpuso griovelius ir išsikišimus. Ritės šone esančios raidės turi būti viršuje. Dabar atkabinkite vielos galus, kurie buvo laikinai prikabinoti, ir įkiškite vielos galus pro ašeles, kad jie išlįstų pro korpusą. (42. pav.)

Sulyginkite išsikišimus apatinėje gaubto dalyje su ašelių angomis. Tuomet tvirtai užspauskite gaubtą ant korpuso, kad jis užsifiksuotų. Įsitikinkite, ar skląstys visiškai įkištos į gaubtą.

Kad gaminys būtų SAUGUS ir PATIKIMAS, jį taisyti, apžiūrėti ar vykdyti bet kokią kitą priežiūrą ar derinimą turi įgaliotasis kompanijos „Makita“ techninės priežiūros centras; reikia naudoti tik kompanijos „Makita“ pagamintas atsargines dalis.

GEDIMŲ ŠALINIMAS

Prieš kreipdamiesi dėl remonto darbų, pirmiausia patikrinkite gedimus patys. Jeigu susidursite su problemomis, kurios nėra paaiškintos vartotojo vadove, nemėginkite išmontuoti įrankio. Vietoj to kreipkitės į įgaliotuosius „Makita“ techninio aptarnavimo centrus, kuriuose remontui visuomet naudojamos originalios „Makita“ keičiamosios dalys.

Veikimo sutrikimo būseną	Priežastis	Veiksmai
Variklis neveikia.	Neįdėta akumulatoriaus kasetė.	Įdėkite akumulatoriaus kasetę.
	Akumulatoriaus gedimas (nepakankama įtampa)	Įkraukite akumuliatorių. Jeigu pakartotinis įkrovimas būtų neveiksmingas, pakeiskite akumuliatorių.
	Netinkamai veikia pavarų sistema.	Kreipkitės į vietos įgaliotąjį techninio aptarnavimo centrą, kad pataisytų.

Veikimo sutrikimo būseną	Priežastis	Veiksmai
Šiek tiek paveikęs, variklis išsijungia.	Ijungta atbulinė sukimosi eiga.	Atbulinės eigos jungikliu pakeiskite sukimosi kryptį.
	Išsikrovęs akumulatorius.	Ikraukite akumulatorių. Jeigu pakartotinis įkrovimas būtų neveiksmingas, pakeiskite akumulatorių.
	Variklis perkaista.	Išjunkite įrankį ir palaukite, kol jis atvės.
Nepasiekiamos maksimalios apsuokos.	Netinkamai įdėtas akumulatorius.	Įdėkite akumulatoriaus kasetę taip, kaip aprašyta šiame vadove.
	Mažėja akumulatoriaus galia.	Ikraukite akumulatorių. Jeigu pakartotinis įkrovimas būtų neveiksmingas, pakeiskite akumulatorių.
	Netinkamai veikia pavarų sistema.	Kreipkitės į vietos įgaliotąjį techninio aptarnavimo centrą, kad pataisytų.
Nesisuka pjovimo įrankis: tuoj pat išjunkite prietaisą!	Tarp apsauginio gaubto ir nailoninės pjovimo galvutės arba pjoviklio peilio įstrigo koks nors pašalinis objektas, pavyzdžiui, šaka.	Pašalinkite pašalinį objektą.
	Atsilaisvino pjovimo peilio tvirtinimo veržlė.	Tinkamai priveržkite veržlę, kaip aprašyta šiame vartotojo vadove.
	Sulenktas pjovimo peilis.	Pakeiskite pjovimo peilį.
	Netinkamai veikia pavarų sistema.	Kreipkitės į vietos įgaliotąjį techninio aptarnavimo centrą, kad pataisytų.
Neįprasta vibracija: tuoj pat išjunkite prietaisą!	Nutrūko vienas nailoninės vielos galas ir galvutė išsibalansavo.	Naudodami prietaisą, stumtelėkite nailoninę pjovimo galvutę į žemę. kai ji sukasi, kad būtų tiekiami viela.
	Sulenktas, įtrūkės arba nusidėvėjęs pjovimo peilis.	Pakeiskite pjovimo peilį.
	Atsilaisvino pjovimo peilio tvirtinimo veržlė.	Tinkamai priveržkite veržlę, kaip aprašyta šiame vartotojo vadove.
	Netinkamai priveržtas pjovimo peilis.	Tinkamai priveržkite veržlę, kaip aprašyta šiame vartotojo vadove.
Netinkamai veikia pavarų sistema.	Netinkamai veikia pavarų sistema.	Kreipkitės į vietos įgaliotąjį techninio aptarnavimo centrą, kad pataisytų.
	Netinkamai veikia pavarų sistema.	Kreipkitės į vietos įgaliotąjį techninio aptarnavimo centrą, kad pataisytų.
Pjovimo įrankis ir variklis neišsijungia: Tuoj pat išimkite akumulatorių!	Elektros arba elektronikos gedimas.	Išimkite akumulatorių ir kreipkitės į vietos įgaliotąjį techninio aptarnavimo centrą, kad pataisytų.

010824

PASIRENKAMI PRIEDAI

⚠ PERSPĖJIMAS:

- Šiuos papildomus priedus arba įtaisus rekomenduojama naudoti su šioje instrukcijoje nurodytu „Makita“ bendrovės įrankiu. Naudojant bet kokius kitus papildomus priedus arba įtaisus, gali kilti pavojus sužeisti žmones. Naudokite tik nurodytam tikslui skirtus papildomus priedus arba įtaisus.
- Jei reikia kokios nors pagalbos ir išsamesnės informacijos apie šiuos papildomus priedus, kreipkitės į vietinį „Makita“ bendrovės techninės priežiūros centrą.
- Pjovimo diskas
- Nailoninė pjovimo galvutė
- Vamzdinis krūmapjovės priedas (modeliui BBC300L, BC300LD)
- Vamzdinis pjovimo priedas (modeliui BBC300L, BC300LD)
- Kultivatoriaus priedas (modeliui BBC300L, BC300LD)
- Originalus „Makita“ akumulatorius ir kroviklis.

PASTABA:

- Kai kurios sąrašė pateiktos dalys gali būti pateiktos įrankio pakuotėje kaip standartiniai priedai. Jie įvairiose šalyse gali skirtis.

Triukšmas ENG905-1

Įprastas triukšmo A lygis, nustatytas pagal ISO22868:

Modelis BBC231U, BC231UD

Garso slėgio lygis (L_{pA}): 79,7 dB (A)

Paklaida (K): 2,5 dB (A)

Dirbant triukšmo lygis gali viršyti 80 dB (A).

Triukšmas ENG905-1

Įprastas triukšmo A lygis, nustatytas pagal EN786:

Modelis BBC300L, BC300LD

Garso slėgio lygis (L_{pA}): 79,3 dB (A)

Paklaida (K): 2,5 dB (A)

Dirbant triukšmo lygis gali viršyti 80 dB (A).

Naudokite ausų apsaugos priemones.

Vibracija ENG904-1
Keliama vibracijos dydis, nustatytas pagal standartą
ISO22867, EN786:

Modelis BBC231U, BC231UD

Vibracijos emisija (a_h): 2,5 m/s² arba mažiau
Paklaida (K): 1,5 m/s²

Vibracija ENG904-1
Keliama vibracijos dydis, nustatytas pagal standartą
EN786:

Modelis BBC300L, BC300LD

Vibracijos emisija (a_h): 2,5 m/s² arba mažiau
Paklaida (K): 1,5 m/s²

ENG901-1

- Paskelbtasis vibracijos emisijos dydis nustatytas pagal standartinį testavimo metodą ir jį galima naudoti vienam įrankiui palyginti su kitu.
- Paskelbtasis keliama vibracijos dydis taip pat gali būti panaudotas preliminariai įvertinant vibracijos poveikį.

⚠ ĮSPĖJIMAS:

- Faktiškai naudojant elektrinį įrankį, keliamos vibracijos dydis gali skirtis nuo paskelbtojo dydžio, priklausomai nuo būdų, kuriais yra naudojamas šis įrankis.
- Siekiant apsaugoti operatorių, būtina įvertinkite saugos priemones, remdamiesi vibracijos poveikio įvertinimu esant faktinėms naudojimo sąlygoms (atsižvelgdami į visas darbo ciklo dalis, pavyzdžiui, ne tik kiek laiko įrankis veikia, bet ir kiek kartų jis yra išjungiamas bei kai jis veikia be apkrovų).

Tik Europos šalims ENH035-2

EB atitikties deklaracija

Mes, „Makita Corporation“ bendrovė, būdami atsakingas gamintojas, pareiškiame, kad šis „Makita“ mechanizmas(-ai):

Mechanizmo paskirtis:
Akumuliatorinė krūmapjovė
Modelio Nr./ tipas: BBC231U, BC231UD
Techninės sąlygos: žr. lentelę „TECHNINIAI DUOMENYS“.

priklauso serijinei gamybai ir

atitinka šias Europos direktyvas:

2000/14/EB, 2006/42/EB

ir yra pagamintas pagal šiuos standartus arba normatyvinius dokumentus:

EN/ISO11806, EN60335, EN60745

Techninė dokumentacija saugomas pas mūsų įgaliotąjį

atstovą Europoje, kuris yra:

Makita International Europe Ltd.

Michigan Drive, Tongwell,

Milton Keynes, Bucks MK15 8JD, England (Anglija)

Atitikties įvertinimo procedūra, būtina pagal Tarybos

Direktyvą 2000/14/EB, atlikta atsižvelgiant į V priedą.

Nustatytas garso galios lygis: 93,6 dB (A)
Garantuotas garso galios lygis: 95 dB (A)

16. 10. 2009



Tomoyasu Kato

Direktorius

Makita Corporation

3-11-8, Sumiyoshi-cho,

Anjo, Aichi, 446-8502, JAPAN

Tik Europos šalims

ENH215-3

EB atitikties deklaracija

Mes, „Makita Corporation“ bendrovė, būdami atsakingas gamintojas, pareiškiame, kad šis „Makita“ mechanizmas(-ai):

Mechanizmo paskirtis:

Akumuliatorinė vielinė žolijaprovė

Modelio Nr./ tipas: BBC300L, BC300LD

Techninės sąlygos: žr. lentelę „TECHNINIAI DUOMENYS“.

priklauso serijinei gamybai ir

atitinka šias Europos direktyvas:

2000/14/EB, 2006/42/EB

ir yra pagamintas pagal šiuos standartus arba

normatyvinius dokumentus:

EN709, EN/ISO10517, EN/ISO11680, EN/ISO11806,

EN60335, EN60745

Techninė dokumentacija saugomas pas mūsų įgaliotąjį atstovą Europoje, kuris yra:

Makita International Europe Ltd.

Michigan Drive, Tongwell,

Milton Keynes, Bucks MK15 8JD, England (Anglija)

Atitikties įvertinimo procedūra, būtina pagal Tarybos

Direktyvą 2000/14/EB, atlikta atsižvelgiant į VIII priedą.

Paskelbtoji įstaiga:

TÜV Rheinland LGA Products GmbH

Tillystraße 2

D-90431 Nürnberg

Identifikacijos numeris 0197

Nustatytas garso galios lygis: 91,3 dB (A)

Garantuotas garso galios lygis: 93 dB (A)

10. 8. 2010



Tomoyasu Kato

Direktorius

Makita Corporation

3-11-8, Sumiyoshi-cho,

Anjo, Aichi, 446-8502, JAPAN

LATVIEŠU (Oriģinālās instrukcijas)

Kopskata skaidrojums

- | | | |
|---|--------------------------------|------------------------------|
| 1. Sarkans indikators | 17. Izvirzījums | 35. Seššķautņu uzgrieznis |
| 2. Slīdslēdzis | 18. Roktura skava | 36. Vārpsta ar vītņi |
| 3. Akumulatora kasetne | 19. Roktura balsts | 37. Svira |
| 4. Atbloķēšanas poga | 20. Kompresijas atspere | 38. Sprādze |
| 5. Slēdža sprūds | 21. Barjera | 39. Cilpa |
| 6. Griešanās virziena pārslēdzējs | 22. Atstarpinātājs | 40. Atvērums smērvielai |
| 7. Nospiests A stāvoklī parastai ekspluatācijai | 23. Griežņa asmens | 41. Pievada korpus |
| 8. Nospiests B stāvoklī nezāju un netīrumu izņemšanai | 24. Aizsargs | 42. Vāks |
| 9. Ātruma regulēšanas slēdža svira | 25. Neilona griezējgalva | 43. Aizturi |
| 10. Indikatora lampa | 26. Aizsarga pagarinājums | 44. Nospiests |
| 11. Visefektīvākā griešanas zona | 27. Bultskrūve | 45. Spole |
| 12. Indikatora lampa | 28. Spārns | 46. Rotācijai uz kreiso pusi |
| 13. Poga CHECK | 29. Divas skrūves | 47. Ierobi |
| 14. Rokturis | 30. Aizsargierīces vāks | 48. Actiņas |
| 15. Rokturis | 31. Seššķautņu uzgriežņatslēga | 49. Izcilnis (nav redzams) |
| 16. Skrūve | 32. Uztveršanas blīve | 50. Actiņas sprauga |
| | 33. Piespiedējblīve | |
| | 34. Kauss | |

TEHNISKIE DATI







Modelis		BBC231U/BC231UD	BBC300L/BC300LD
Roktura veids		Ragu tipa rokturis	Cilpas rokturis
Brīvgaitas ātrums	Liels	0 - 7 300 min ⁻¹ /min.	0 - 6 600 min ⁻¹ /min.
	Mazs	0 - 5 300 min ⁻¹ /min.	0 - 4 900 min ⁻¹ /min.
Kopējais garums		1 880 mm	1 850 mm
Griezējasmens diametrs		230 mm	-
Griešanas diametrs ar neilona griezējgalvu		-	300 mm
Neto svars		7,1 kg	5,9 kg
Nominālais spriegums		Līdzstrāva 36 V	
Standarta akumulatora kasetne(-s)  Brīdinājums: Lietojiet tikai norādīto(-ās) akumulatora kasetni(-es).		BL3626/BL3622A	

- Nepārtrauktās izpētes un attīstības programmas īstenošanas rezultātā šeit norādītie tehniskie dati bez brīdinājuma var tikt mainīti.
- Tehniskie dati un akumulatora kasetne dažādās valstīs var atšķirties.
- Svārs ar akumulatora kasetni atbilstošs EPTA procedūrai 01/2003.

Simboli

END008-1

Zemāk ir attēloti simboli, kas attiecas uz iekārtu. Pirms ierīces izmantošanas pārliecinieties, vai pareizi izprotat to nozīmi.

-  Esiet īpaši rūpīgi un uzmanīgi!
-  Izlasiet rokasgrāmatu.
-  Bīstami! Uzmanieties no izmestiem priekšmetiem.
-  Attālumam starp darbarīku un personām jābūt vismaz 15 m.
-  Neļaujiet tuvumā atrasties nepiederošām personām.
-  Attālumam jābūt vismaz 15 m.
-  Nepieļaujiet atsitieni.

 Izmantojiet ķiveri, aizsargbrilles un ausu aizsargus.

 Valkājiet aizsargcimdus.

 Valkājiet cietus apavus ar neslīdošām zolēm. Ieteicami apavi ar tērauda purngaliem.

 Neatstājiet darbarīku mitrumā.

 Lielākais pieļaujamais ierīces ātrums.

 Tikai ES valstīm
 Neizmest elektrisko aprīkojumu vai akumulatoru sadzīves atkritumos!
 Saskaņā ar Eiropas Direktīvu 2002/96/EK par elektrisko un elektronisko iekārtu atkritumiem, 2006/66/EK par baterijām un akumulatoriem, un bateriju un

akumulatoru atkritumiem un to īstenošanu saskaņā ar valsts likumdošanu lietotais elektriskais aprīkojums un akumulators kalpošanas laika beigās jāsavāc atsevišķi un jānogādā otrreizējai pārstrādei vidi saudzējošā veidā.

SVARĪGAS DROŠĪBAS NORĀDES

GEB068-2

⚠ BRĪDINĀJUMS! Izlasiet visus drošības brīdinājumus un visus norādījumus. Ja netiek ievēroti visi brīdinājumi un norādījumi, var saņemt elektriskās strāvas triecienu, izraisīt ugunsgrēku un/vai gūt nopietnus ievainojumus.

Saglabājiet visus brīdinājumus un norādījumus turpmākai uzziņai.

Vispārēji norādījumi

1. Neatļaujiet krūmgriezi/ zāles trimeru lietot personām, kas nav apmācītas tā lietošanā vai nepārzina šos norādījumus. Krūmgriezis/ zāles trimers kļūst bīstams, ja to lieto neapmācītas personas.
2. Nodrošiniet, lai visi, kas lieto krūmgriezi/ zāles trimeru vispirms izlasa rokasgrāmatu.
3. Šo darbarīku nevar izmantot personas, kas nav iepazīnušās ar šiem norādījumiem, personas (tai skaitā bērni) ar samazinātām fiziskām, sensoriskām vai psihiskām spējām, vai kam trūkst pieredze un zināšanas. Vietējie noteikumi var ierobežot lietotāja vecumu.
4. Darbarīku izmantojiet ar vislielāko rūpību un uzmanību.
5. Darbarīku lietojiet tikai tad, ja esat labā fiziskā stāvoklī. Visus darbus veiciet mierīgi un uzmanīgi. Sekojiet savai darbībai un ņemiet vērā, ka operators vai lietotājs ir atbildīgs par negadījumiem vai apdraudējumu, kas radīts citiem cilvēkiem vai to īpašumam.
6. Nelietojiet darbarīku, ja esat noguris, slims vai atrodaties alkohola vai medikamentu ietekmē.
7. Darbarīks jāizslēdz nekavējoties, ja pamanāt nepareizas darbības pazīmes.
8. Pirms darbarīka regulēšanas, piederumu nomaiņšānas vai novietošanas glabāšanā no darbarīka izņemiet akumulatoru. Šādu drošības aizsargpasākumu rezultātā mazinās nejausības darbarīka iedarbināšanas risks.
9. Nepārslogojiet darbarīku. Darbs būs paveikts labāk un ar mazāku ievainojumu risku, ja darbarīku izmantosit paredzētajā ātrumā.
10. Nesniedzieties pāri. Vienmēr cieši stāviet uz piemērota atbalsta un saglabājiet līdzsvaru.

Darbarīka paredzētā izmantošana

1. Lietojiet piemērotu darbarīku. Bezvada krūmgriezis/ bezvada zāles trimers ir paredzēts tikai zāles, nezāļu, krūmu un krūmāju griešanai. To nedrīkst izmantot citiem mērķiem, piemēram, malu apgriešanai vai dzīvzogu cirpšanai, jo tas var izraisīt ievainojumus.

Individuālās aizsardzības līdzekļi

1. Valkājiet piemērotu apģērbu. Valkātajam apģērbam jābūt funkcionālam un piemērotam, t.i., tam jābūt cieši pieguļošam, taču tas nedrīkst ierobežot kustības. Nenēsājiet tādas rotaslietas vai apģērbu, kas var iekerties krūmos vai brikšņos. Ja jums ir gari mati, lietojiet galvassegu, kas tos savāc.
2. Ierīces ekspluatācijas laikā jālieto šeit minētais aizsargaprīkojums un aizsargapģērbs, lai neievainotu galvu, acis, plaukstas vai pēdas, kā arī lai pasargātu dzirdi. **(1. att.)**
3. Vienmēr valkājiet aizsargcepurī, ja pastāv prasību priekšmetu risks. Regulāri jāpārbauda, vai aizsargcepurei nav bojājumu un tā jānomaina vismaz reizi 5 gados. Izmantojiet tikai apstiprinātu aizsargcepuri.
4. Aizsargcepures aizsargstikls (vai aizsargbrilles) seju aizsargā no lidojošiem netīrumiem un akmeņiem. Darbarīka ekspluatācijas laikā vienmēr lietojiet aizsargbrilles vai aizsargstiklu, lai neievainotu acis.
5. Izmantojiet piemērotus trokšņa aizsardzības līdzekļus (austiņas, ausu aizbāžņus u.c.). **(2. att.)**
6. Darba kombinēzons aizsargā no izmestiem akmeņiem un netīrumiem. Mēs stingri iesakām lietotajam valkāt darba kombinēzonu.
7. Īpaši cimdi, kas izgatavoti no biezas ādas, ir daļa no minētajiem līdzekļiem, un tie vienmēr jāvalkā, lietojot darbarīku.
8. Izmantojot darbarīku, vienmēr valkājiet cietus apavus ar neslīdošām zolēm. Tie pasargā no ievainojumiem un nodrošina stabilu pamatu.

Elektrodrošība un akumulatora drošība

1. Izvairieties no bīstamas vides. Neizmantojiet darbarīku mitrās vai slapjās vietās un nepakļaujiet to lietus. Ja darbarīkā nokļūš ūdens, palielināsies elektriskās strāvas trieciena risks.
2. Uzglādei izmantojiet tikai ražotāja norādītos uzglādetājus. Vienam akumulatoru tipam paredzēta uzglādetāja izmantošana cita tipa akumulatoru uzglādei var radīt ugunsgrēka risku.
3. Izmantojiet mehānizētos darbarīkus tikai ar paredzētajiem akumulatoriem. Jebkura cita tipa akumulatoru izmantošana var radīt ievainojuma un ugunsgrēka risku.
4. Kamēr akumulators netiek izmantots, neturiet to blakus metāla priekšmetiem, piemēram, saspraudēm, monētām, atslēgām, naglām, skrūvēm un citiem nelieliem metāla priekšmetiem, kas var savienot izvadus. Akumulatora izvadu īssavienojums var izraisīt uzliesmojumu vai ugunsgrēku.
5. Nepareizas lietošanas gadījumā šķidrums var izteciēt no akumulatora, nepieskarieties tam. Ja jūs nejauši pieskārtāties šķidrumam, noskalojiet saskarsmes vietu ar ūdeni. Ja šķidrums nokļūst acīs, griezties pie ārsta. No akumulatora izteciējušais šķidrums var izraisīt kairinājumu vai apdegumus.
6. Nelikvidējiet akumulatoru, to sadedzinot. Tas var eksplodēt. Pārbaudiet vietējos noteikumus, lai uzzinātu iespējamās īpašās likvidēšanas norādījumus.
7. Neatveriet un nedeformējiet akumulatoru(-s). Izteciējušais elektrolīts ir kodīgs un var izraisīt acu vai ādas bojājumus. Norijot tas var būt toksisks.

Darbarīka iedarbināšana (3. att.)

1. Pārbaudiet, vai darba zonas apgabalā — 15 metru (50 pēdu) attālumā — neatrodas bērni vai citi cilvēki, kā arī uzmanieties no dzīvniekiem tuvumā. Pretējā gadījumā pārtrauciet darbarīka lietošanu.
2. Pirms lietošanas vienmēr pārbaudiet, vai darbarīks ir ekspluatācijā drošs. Pārbaudiet griezējinstrumenta un aizsarga drošību un pārbaudiet, vai slēdža sprūds/ svira darbojas viegli un pareizi. Pārbaudiet, vai rokturi ir tīri un sausi un pārbaudiet slēdža ieslēgšanas/ izslēgšanas funkciju.
3. Pirms darbarīka izmantošanas pārbaudiet, vai tam nav bojātas daļas. Bojātais aizsargs vai cita daļa ir rūpīgi jāpārbauda, lai noteiktu, vai tā darbosies pareizi un izpildīs savas funkcijas. Pārbaudiet, vai kustīgās daļas ir pareizi savienotas, tās var brīvi darboties, daļas nav salūzušas, pārbaudiet uzstādīšanu un citus apstākļus, kas var ietekmēt darbarīka darbību. Bojātais aizsargs vai citas daļas jāmaina vai to remonts pareizi jāveic pilnvarotā servisa centrā, ja vien šajā lietošanas rokasgrāmatā nav norādīts citādi.
4. Motoru ieslēdziet tikai tad, ja rokas un kājas neatrodas griezējinstrumenta tuvumā.
5. Pirms iedarbināšanas pārbaudiet, vai griezējinstrumentam nesaskaras ar cietiem priekšmetiem, piemēram, zariem, akmeņiem u.c., jo pēc iedarbināšanas griezējinstrumentam sāks griezties.

Ekspluatācijas metode

1. Darbarīku izmantojiet tikai labā apgaismojumā un redzamībā. Ziemā esiet uzmanīgi slidenās vai slapjās vietās, uz ledus un sniegā (paslīdēšanas risks). Vienmēr pārliecinieties par stabili pamatu.
2. Uzmanieties, lai griezējinstrumentam neievainotu kājas un rokas.
3. Nekad nezaļģējiet augstāk par vidukļa augstumu.
4. Nekad nestāviet uz kāpnēm ar iedarbinātu darbarīku.
5. Nekad nekāpiet kokā, lai veiktu griešanu ar darbarīku.
6. Nekad nestrādādiet uz nestabilām virsmām.
7. Atbrīvojiet darba zonas apgabalu no smiltīm, akmeņiem, naglām u.c. Svešķermeņi var bojāt griezējinstrumentu un izraisīt bīstamu atsitienu.
8. Ja griezējinstrumentam saskaras ar akmeņiem vai citiem cietiem priekšmetiem, nekavējoties izslēdziet motoru un pārbaudiet griezējinstrumentu.
9. Regulāri pārbaudiet, vai griezējasmensim nav bojājumu (šīkas plaisas nosakiet ar uzsīšanas trokšņa pārbaudi).
10. Pirms griešanas uzsākšanas griezējinstrumentam ir jāsasniedz pilns darba ātrums.
11. Darbarīku lietojiet tikai ar piestiprinātu pleca siksnu, ko pirms darbarīka ekspluatācijas piemēroti noregulējiet. Svarīgi ir noregulēt pleca siksnu atbilstoši lietotāja izmēram, lai novērstu nogurumu, kas var rasties lietošanas laikā.
12. Ekspluatācijas laikā vienmēr turiet darbarīku ar abām rokām. Lietošanas laikā nekad neturiet darbarīku ar vienu roku. Vienmēr pārliecinieties par stabili pamatu.
13. Griezējinstrumentam jāaprīko ar aizsargu. Nekad nelietojiet darbarīku ar bojātu aizsargu vai bez tā!
14. Ekspluatācijas laikā jāizmanto viss aizsargaprīkojums, piemēram, aizsargi un pleca siksnas, kas piegādāta kopā ar ierīci.

15. Nekad nesietiet pa nezālēm vai citiem augiem ar griezējinstrumentu, lai tos nogrieztu.
16. Izņemot ārkārtas gadījumus, nekad nemetiet vai nesviediet darbarīku pret zemi, jo tas var nopietni bojāt darbarīku.
17. Nekad neveiciet darbarīku pa zemi, kad to pārvietojat. To šādi pārvietojot, iespējams sabojāt.
18. Vienmēr noņemiet akumulatora kasetni no darbarīka:
 - atstājot darbarīku bez uzraudzības;
 - pirms nosprostošanas tīrīšanas;
 - pirms darbarīka pārbaudīšanas, tīrīšanas vai labošanas;
 - ja darbarīks sāk neparasti vibrēt.
19. Vienmēr nodrošiniet, lai ventilācijas atverēs nav netīrumi.

Atsitiens (asmens grūdiens)

1. Izmantojot darbarīku, var rasties nekontrolēts atsitiens (asmens grūdiens). **(4. att.)**
2. Tas ir īpaši iespējams, ja griešanu veic ar asmens posmu, kas attēlā redzams kā posms starp 12 un 2.
3. Nekad neveiciet griešanu ar darbarīku ar asmens posmu no 12 līdz 2.
4. Nekad neizmantojiet šo griezējasmens posmu cietu priekšmetu, piemēram, krūmu, koku, u.c. priekšmetu tuvumā tuvāk par 3 cm, jo griezējasmens ar lielu spēku var mainīt virzienu, radot ievainojumu risku.

Atsitiena novēršana

Lai nepieļautu atsitienu, ievērojiet šādus norādījumus:

1. Lietojot asmeni posmā no 12 līdz 2, rodas neizbēgams apdraudējums, jo īpaši, izmantojot metāla griezējinstrumentu. **(5. att.)**
2. Griešanu ar asmens posmu no 11 līdz 12 un no 2 līdz 5 var veikt tikai apmācīti un pieredzējuši lietotāji, kas paši pilnībā uzņemas atbildību par risku.
3. Vienkāršu griešanu, kad atsitiens gandrīz nav iespējams, var veikt ar asmens posmu no 9 līdz 11.

Griezējinstrumenti

1. Izmantojiet tikai pareizo griezējinstrumentu paredzētajam darbam.
2. Biezu materiālu, piemēram, nezāļu, garas zāles, krūmu, brikšņu, krūmāju, ataugu u. c. griešanai (maks. biežums 2 cm diametrā) darbarīku vienmērīgi pārvietojiet pusaplī no labās uz kreiso pusi (līdzīgi kā ar izkapti).

Tehniskās apkopes norādījumi

1. Pirms darba sākšanas pārbaudiet griezējinstrumenta stāvokli, aizsargierīces un pleca siksnu.
2. Īpašu uzmanību pievēršiet griezējasmensiem, kas ir pareizi jāuzsina.
3. Pirms veikt tehnisko apkopi, mainīt griezējinstrumentu vai tīrīt darbarīku, izslēdziet motoru un izņemiet akumulatora kasetni.
4. Pārbaudiet, vai sastiprināšanas detaļas nav vaļīgas un vai griezējinstrumentam nav bojātu daļu, piemēram, tās nav saplaisājušas.
5. Ievērojiet eļļošanas norādījumus.
6. Kad darbarīku neizmanto, tas jāuzglabā sausā vietā, kas ir aizslēgta un nav sasniedzama bērniem.

7. Izmantojiet tikai ražotāja ieteiktās rezerves daļas un papildpiederumus.
8. Regulāri pārbaudiet un apkopiet darbarīku, jo sevišķi pirms/pēc lietošanas. Darbarīku drīkst labot tikai pilnvarotā servisa centrā.
9. Rūpējieties, lai rokturi vienmēr būtu sausi, tīri un lai uz tiem nebūtu eļļas un smērvielas.

SAGLABĀJIET ŠOS NORĀDĪJUMUS.

BRĪDINĀJUMS:

NEZAUDĒJIET modrību darbarīka lietošanas laikā (tas var gadīties pēc darbarīka daudzkārtējas izmantošanas) un rūpīgi ievērojiet drošības noteikumus šim izstrādājumam. **NEPAREIZI LIETOJOT** instrumentu vai neievērojot šajā lietošanas instrukcijā minētos drošības noteikumus, varat gūt nopietnus savainojumus.

SVARĪGAS DROŠĪBAS NORĀDES

ENC007-7

PAR AKUMULATORA KASETNI

1. Pirms akumulatora uzlādes ierīces izmantošanas izlasiet visas norādes un brīdinājumus, kas attiecas uz (1) akumulatora uzlādes ierīci, (2) akumulatoru un (3) izstrādājumu, kurā tiek izmantots akumulators.
2. Nekad neizjauciet akumulatora kasetni.
3. Ja akumulatora darbības laiks kļuva ievērojami īsāks, nekavējoties pārtrauciet to izmantot. Citādi, tas var izraisīt ierīces pārkaršanu, aizdegšanos vai pat sprādzienu.
4. Ja elektrolīts nonāk acīs, izskalojiet tās ar tīru ūdeni un nekavējoties griezieties pie ārsta. Tas var izraisīt akumu.
5. Neradiet akumulatorā īsslēgumu:
 - (1) Nepieskarieties spaiļēm ne ar kādu elektrību vadošu materiālu.
 - (2) Neuzglabājiet akumulatora kasetni kopā ar citiem metāla priekšmetiem, piemēram, naglām, monētām utt.
 - (3) Nepakļaujiet akumulatora kasetni ūdens vai lietus iedarbībai.Īssavienojums var radīt lielu strāvas plūsmu, pārkaršanu, var radīt apdegumus vai pat bojājumus.
6. Neuzglabājiet darbarīku un akumulatora kasetni vietās, kur temperatūra var sasniegt vai pārsniegt 50 °C (122 °F).
7. Nededziniet akumulatora kasetni, pat ja tā ir stipri bojāta vai pilnībā nolietota. Akumulatora kasetne ugunī var eksplodēt.
8. Uzmanieties, lai neļautu akumulatoram nokrist un nepakļautu to sitenam.
9. Neizmantojiet bojātu akumulatoru.

SAGLABĀJIET ŠOS NORĀDĪJUMUS.

Ieteikumi akumulatora kalpošanas laika pagarināšanai

1. Lādējiet akumulatoru kasetni iekams tā pilnīgi izlādējusies.
Ja pamanāt jaudas zudumu, vienmēr pārtrauciet darbu un izslēdziet darbarīku.
2. Nekad nelādējiet pilnībā uzlādētu akumulatoru kasetni.
Pārlādēšana saīsina akumulatora kalpošanas laiku.
3. Lādējiet akumulatoru kasetni istabas temperatūrā 10 °C - 40 °C (50 °F - 104 °F). Karstai akumulatora kasetnei pirms uzlādes ļaujiet atdzist.
4. Uzlādējiet akumulatora kasetni reizi sešos mēnešos, ja to neizmantojat ilgu laiku.

DAĻU APRAKSTS

BBC231U / BC231UD

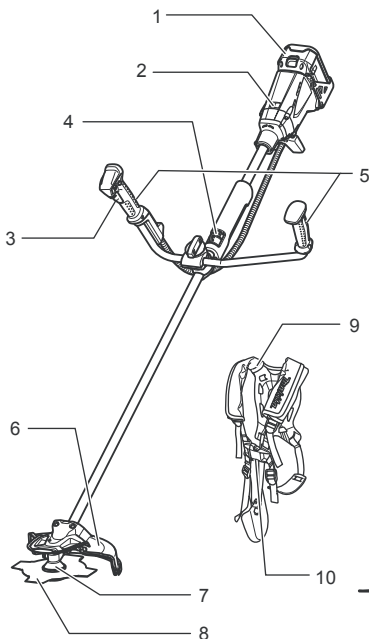

BBC300L / BC300LD

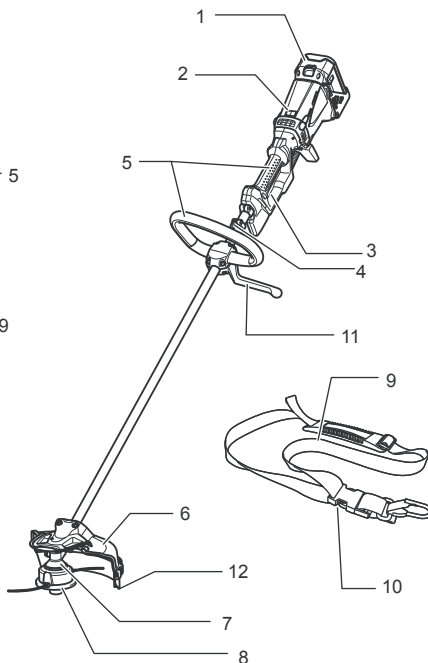

1	Akumulatora kasetne	7	Pievada korpuss
2	Indikatora lampiņa	8	Griezējinstrument
3	Slēdža sprūds	9	Pleca sikсна
4	Cilpa (piestiprināšanas vieta)	10	Sprādze
5	Rokturis	11	Barjera
6	Aizsargs	12	Aizsarga pagarinājums

011725

FUNKCIJU APRAKSTS

⚠ BRĪDINĀJUMS:

- Pirms darbarīka regulēšanas vai tā funkciju pārbaudes vienmēr pārliecinieties, vai darbarīks ir izslēgts un akumulatora kasetne ir izņemta. Ja darbarīku neizslēdz un neizņem akumulatora kasetni, nejauša iedarbināšana var izraisīt nopietnus ievainojumus.

Akumulatora kasetnes uzstādīšana un izņemšana

⚠ UZMANĪBU:

- Uzstādot vai izņemot akumulatora kasetni, darbarīku un akumulatora kasetni turiet cieši. Ja darbarīku un akumulatora kasetni netur cieši, tie var izkrist no rokām un radīt bojājumus darbarīkam un akumulatora kasetnei, kā arī izraisīt ievainojumus.
- Pirms akumulatoru kasetnes uzstādīšanas vai izņemšanas vienmēr izslēdziet darbarīku. (6. att.)

Lai izņemtu akumulatora kasetni, velciet to ārā no darbarīka, pārbīdot kasetnes priekšpusē esošo pogu. Lai uzstādītu akumulatora kasetni, salāgojiet mēlīti uz akumulatora kasetnes ar rienu ietvarā un iebīdiēt to vietā. Vienmēr bīdiēt to iekšā līdz klikšķim, kas nozīmē, ka tā ir pareizi uzstādīta. Ja pogas augšējā daļā ir redzams sarkans indikators, tas nozīmē, ka tā nav pilnīgi bloķēta. Iebīdiēt to tā, lai sarkanais indikators nebūtu redzams. Pretējā gadījumā tā var nejauši izkrist no darbarīka un radīt jums vai apkārtējiem ievainojumu.

PIEZĪME:

- Ievietojot akumulatora kasetni, nespiediet to ar spēku. Ja kasetne neslid ietvarā viegli, tā nav pareizi ielikta.

Strāvas slēdža darbība

⚠ BRĪDINĀJUMS:

- Pirms akumulatora kasetnes uzstādīšanas darbarīkā, vienmēr pārbaudiet, vai slēdža sprūds darbojas pareizi un pēc atļaišanas atgriežas stāvoklī „OFF” (izslēgts). Nevelciet slēdža mēlīti ar

spēku, neiespiežot atbloķēšanas pogu uz iekšu.

Rezultātā varat sabojāt slēdzi. Lietojot darbarīku, kura slēdzis nedarbojas pareizi, var zaudēt kontroli un radīt nopietnus ievainojumus. **(7. un 8. att.)**

Lai nepieļautu slēdža sprūda nejašu pavilkšanu, darbarīks ir aprīkots ar bloķēšanas pogu. Lai darbarīku iedarbinātu, iespiediet atbloķēšanas pogu uz iekšu un pavelciet slēdža sprūdu. Ierīces ātrums pieaug, palielinoties spiedienam uz slēdža sprūda. Lai apturētu ierīci, atlaidiet slēdža sprūdu.

Griešanās virziena pārslēdzējs netīrumu izņemšanai (9. un 10. att.)

Šī darbarīka griešanās virziena pārslēdzējs ir paredzēts, lai tikai mainītu rotācijas virzienu, un to izmantotu darbarīkā iekērušos nezāļu un netīrumu izņemšanai. Lai darbarīks darbotos normāli, jānospiež slēdža „A” puse. Lai izņemtu nezāles un netīrumus, kas iekērušies darbarīka rotējošā galvā, var mainīt darbarīka griešanās virzienu, nospiežot slēdža „B” pusi. Pretējā virzienā darbarīks darbojas tikai īsu laika brīdi un pēc tam automātiski izslēdzas.

BRĪDINĀJUMS:

- **Pirms tādu iekērušos nezāļu vai netīrumu izņemšanas, ko nevar izņemt ar darbarīka iedarbināšanu pretējā virzienā, vienmēr pārļiecinieties, vai darbarīks ir izslēgts un vai akumulatora kasetne ir no tā izņemta.** Ja darbarīku neizslēdz un neizņem akumulatora kasetni, nejauša iedarbināšana var izraisīt nopietnus ievainojumus.

PIEZĪME:

- Pirms sākat strādāt vienmēr pārbaudiet griešanās virzienu.
- Izmantojiet griešanās virziena pārslēdzēju tikai pēc darbarīka pilnīgas apstāšanās. Griešanās virziena maiņa pirms darbarīka pilnīgas apstāšanās var to sabojāt.



Ātruma regulēšana (11. un 12. att.)

Divus dažādus ātrumus iespējams iepriekš atlasīt ar ātruma regulēšanas slēdža palīdzību.

Pārslēdzot ātruma regulēšanas slēdža sviru stāvoklī „1”, darbarīks darbosies mazākā ātruma diapazonā, bet, pārslēdzot stāvoklī „2”, darbarīks darbosies lielākā ātruma diapazonā.

Akumulatora/motora aizsardzības sistēma

Akumulatora kasetne un darbarīks ir aprīkots ar aizsardzības ierīcēm, kas automātiski samazina vai atslēdz darbarīka jaudu, kad rodas pārslodze, kas var izraisīt bojājumus darbarīkam vai akumulatora kasetnei. Ja darbarīkam ir pārslodze, taču tas nav bloķēts, motora aizsardzībai iedarbojas aizsargierīce, kas samazina apgriezienus. Šajā gadījumā nedeg un nemirgo divas indikatora lampiņas, kas aprakstītas tabulā turpmāk. Citas aizsardzības funkcijas var noteikt pēc indikatora lampiņām, kas aprakstītas tabulā turpmāk. **(13. att.)**

		Stāvoklis	Veicamā darbība
-	Mirgo	Akumulatora jauda ir gandrīz izlietota.	Nomainiet akumulatoru pret pilnīgi uzlādētu.
-	Izgaismots	Akumulatora aizsargs izslēdz jaudu — akumulatora jauda ir izlietota.	Nomainiet akumulatoru pret pilnīgi uzlādētu.
Mirgo	-	Pārslodzes aizsargierīce izslēdz jaudu — motors ir bloķēts.	Atlaidiet slēdža sprūdu un novērsiet motora bloķēšanas un pārslodzes iemeslu. Ja griezējinstrumentu bloķē iekērušās nezāles vai cits materiāls, pirms to iztīrīšanas vienmēr izņemiet akumulatora kasetni.
Izgaismots	-	Pārkaršanas aizsargierīce izslēdz jaudu — pārkaršana.	Uz brīdi pārtrauciet ierīces izmantošanu.
Mirgo	Mirgo	Elektrisko vai elektronisko daļu nepareiza darbība.	Vietējā pilnvarotā servisa centrā lūdziet salabot.

010823

Neilona griezējgalva (piederums izstrādājumam, kas pievienots griezējasmehānismam)

PIEZĪME:

- Nemēģiniet izmantot pavedi ar uzsišanu pa galvu, kamēr darbarīks darbojas ar lieliem apgriezieniem minūtē. Padeve ar uzsišanu pie lieliem apgriezieniem minūtē var sabojāt neilona griezējgalvu.
- Padeve ar uzsišanu nedarbojas pareizi, ja galva negriežas. **(14. att.)**

Neilona griezējgalva ir divējāda zāles trimera galva ar uzsišanas mehānismu. Lai pagarinātu neilona auklu, griezējgalva ir jāatsit pret zemi, kamēr darbarīks darbojas pie maziem apgriezieniem minūtē. Neilona auklas pagarināšanas laikā tā tiek nogriezta vajadzīgajā garumā, izmantojot griezējdaļas pie aizsarga pagarinājuma.







PIEZĪME:

Ja neilona aukla nepagarinās pēc uzsitiņa, attīniet/nomainiet neilona auklu, ievērojot sadaļā „Tehniskā apkope” norādītās procedūras.

Akumulatora atlikušās jaudas indikators (tikai modeļiem ar akumulatoru BL3622A)

Akumulators BL3622A ir aprīkots ar akumulatora atlikušās jaudas indikatoru. (15. att.)

Nospiediet pogu CHECK, lai pārbaudītu akumulatora atlikušo jaudu. Indikatora lampiņas tad izgaismosies apmēram 3 sekundes.

Indikatora lampiņas	Atlikusī jauda
 Izgaismota Izslēgta Mirgo	
 E F	70% līdz 100%
	45% līdz 70%
	20% līdz 45%
	0% līdz 20%
	Uzlādējiet akumulatoru.
	Akumulators, iespējams, ir bojāts.

011713

- Ja izgaismojas tikai pati apakšējā indikatora lampiņa (blakus „E”) vai ja neizgaismojas neviena no indikatora lampiņām, akumulatora jauda ir beigusies, un tādēļ darbarīks nedarbojas. Šādā gadījumā veiciet akumulatora uzlādi vai nomainiet tukšo akumulatoru pret pilnībā uzlādētu.
- Ja neizgaismojas divas vai vairāk indikatora lampiņas pat pēc uzlādes, akumulatoram ir beidzies kalpošanas laiks.
- Ja pārmaiņus izgaismojas divas augšējās un divas apakšējās indikatora lampiņas, akumulators, iespējams, ir bojāts. Sazinieties ar vietējo Makita pilnvaroto servisa centru.

PIEZĪME

- Norādītā jauda var būt zemāka nekā reālais līmenis darbarīka lietošanas laikā vai uzreiz pēc tās.
- Reālā jauda var nedaudz atšķirties no norādītās atkarībā no lietošanas apstākļiem un apkārtējās temperatūras.

MONTĀŽA

⚠ BRĪDINĀJUMS:

- Pirms darbarīka regulēšanas vai apkopes vienmēr pārliecinieties, vai darbarīks ir izslēgts un akumulatora kasetne ir izņemta.** Ja darbarīku neizslēdz un neizņem akumulatora kasetni, nejauša iedarbināšana var izraisīt nopietnus ievainojumus.
- Neiedarbiniet darbarīku, ja tas nav pilnībā samontēts.** Daļēji samontēta darbarīka nejauša iedarbināšana var izraisīt nopietnus ievainojumus.

Roktura uzstādīšana

Modelim BBC231U, BC231UD

Ievietojiet roktura vārpstu rokturī, kā parādīts. Savietojiet skrūves atveri rokturī ar skrūves atveri vārpstā. Cieši pieskrūvējiet skrūvi. (16. att.)

Atskrūvējiet kloķi.

Novietojiet rokturi starp roktura skavu un roktura balstu. Noregulējiet rokturi tādā leņķī, kas sniedz ērtu darba stāvokli un pēc tam to cieši piestipriniet, ar roku pieskrūvējot kloķi. (17. att.)

Modelim BBC300L, BC300LD (18. att.)

Pie vārpstas caurules ar četrām skrūvēm piestipriniet barjeru un rokturi. Pārbaudiet, vai atstarpinātājs uz vārpstas caurules atrodas starp rokturi/barjeru un cilpu. Novietojiet barjeru darbarīka kreisajā pusē. Pēc tam pieskrūvējiet četras skrūves, lai rokturis/barjera uz vārpstas caurules nevar izkustēties un pagriezties.

⚠ BRĪDINĀJUMS:

- Neņņemiet un nesaīsiniet atstarpinātāju.**

Atstarpinātājs palīdz saglabāt noteiktu attālumu starp abām rokām. Ja rokturi/barjeru uzstāda pārāk tuvu otram rokturim, pārsniedzot atstarpinātāja garumu, atstarpinātājs var izraisīt kontroles zudumu un nopietnus ievainojumus.

Aizsarga uzstādīšana (19. un 20. att.)

⚠ BRĪDINĀJUMS:

- Neizmantojiet darbarīku, ja savā vietā neatrodas attēlotais aizsargs.** To neievērojot, var gūt nopietnus ievainojumus.

⚠ UZMANĪBU:

- Uzstādot aizsarga pagarinājumu, nepieskarieties ar aso neilona auklas griezējdaļu pie aizsarga pagarinājuma.** Saskare ar griezējdaļu var izraisīt ievainojumus.

Piestipriniet aizsargierces vāku uz pievada korpusa. Viegli pavelciet spārnus uz ārpusi un ievietojiet bulskrūves atverēs spārnos. (21. att.)

PIEZĪME:

- Nevelciet spārnus uz ārpusi pārāk daudz.** Tie var salūzt.

Piestipriniet aizsargu pie skavas ar divām skrūvēm, kā parādīts. Vienādi pieskrūvējiet labo un kreiso skrūvi. (22. att.)

Izmantojot neilona griezējgalvu, uzstādiet aizsarga pagarinājumu. Novietojiet aizsarga pagarinājumu uz montāžas slīdes, kas atrodas uz aizsarga apakšējās malas. Virziet to, līdz aizsarga pagarinājums noklikšķ un nofiksējas savā vietā. Aizsarga pagarinājums ir izveidots tā, lai to var piestiprināt uz aizsarga tikai vienā virzienā. (23. att.)

PIEZĪME:

- Pirmajā lietošanas reizē neņemiet plēvi, kas atrodas uz aizsarga pagarinājuma esošās griezējdaļas. (24. att.)** Lai noņemtu aizsarga pagarinājumu, izmantojiet plakano skrūvgriezi un ievietojiet to nelielajā ierobā, kas atrodas uz bloķēšanas daļas. Lai atbloķētu aizsarga pagarinājumu, nospiediet bloķēšanas daļu, vienlaicīgi virzot aizsarga pagarinājumu attēlā norādītajā virzienā. Kad aizsarga pagarinājums sāk virzīties, tas ir atbloķēts un to var noņemt, to turpinot stumt nost no aizsarga.

Griezējasmens uzstādīšana

⚠ BRĪDINĀJUMS:

- Griezējasmens ārējam diametram jābūt 230 mm. Neizmantojiet asmeni, kura ārējais diametrs ir lielāks par 230 mm.

⚠ UZMANĪBU:

- Griezējasmenim jābūt nopulētam, bez plaisām un lūzumiem. Ik pēc trim ekspluatācijas stundām griezējasmeni notīriet vai nomainiet.
- Rīkojoties ar griezējasmeni, vienmēr valkājiet cimdus.
- Kamēr darbarīku neizmantojat vai to pārvietojat, vienmēr piestipriniet asmens aizsargu.
- Griezējasmeni nostiprinošais uzgrieznis (ar elastīgo paplāksni) var nolietoties. Ja elastīgā paplāksne izskatās nodilusi vai bojāta, nomainiet uzgriezni. Vietējā pilnvarotā servisa centrā lūdziet to pasūtīt.

PIEZĪME:

- Izmantojiet oriģinālu Makita griezējasmeni. Apgrieziet darbarīku otrādi, lai varētu vieglāk nomainīt griezējasmeni. (25. att.)

Lai noņemtu griezējasmeni, ievietojiet seššķautņu uzgriežņatslēgu atvērumā aizsargierīces vākā un pievada korpusā. Grieziet uzveršanas blīvi ar seššķautņu uzgriežņatslēgu, līdz blīve ir nobloķēta. Ar gala uzgriežņu atslēgu atskrūvējiet seššķautņu uzgriezni (vītne uz kreiso pusi) un noņemiet uzgriezni, kausu, piespiedējblīvi un seššķautņu uzgriežņatslēgu. (26. att.)

Piestipriniet griezējasmeni pie vārpstas tā, lai uzvēršanās starplikas virzītājs atrastos griezējasmens ass atverē. Uzstādiet piespiedējblīvi, kausu un ar seššķautņu uzgriezni un nostipriniet griezējasmeni, izmantojot 13 līdz 23 Nm griezes momentu, vienlaicīgi turot uzvēršanas blīvi ar seššķautņu uzgriežņatslēgu. (27. att.)

Pārbaudiet, vai asmens kreisā pusē ir augšpusē.

Neilona griezējgalvas uzstādīšana

⚠ UZMANĪBU:

- **Griezējgalvu izmantojiet tikai tad, kad ir uzstādīts aizsargs un aizsarga pagarinājums.** To neievērojot, var gūt nopietnus ievainojumus.

PIEZĪME:

- Izmantojiet oriģinālu Makita neilona griezējgalvu. Apgrieziet darbarīku otrādi, lai varētu vieglāk nomainīt neilona griezējgalvu. (28. att.)
- Sešstūru uzgriežņatslēgu ievietojiet atverē aizsargierīces vākā un pievada korpusā un pieskrūvējiet uzvēršo starpliku, līdz seššķautņu uzgriežņatslēga to nofiksē. Uzskrūvējiet neilona griezējgalvu tieši uz vārpstas ar vītņi un to pieskrūvējiet, griežot pretēji pulksteņrādītāja virzienam. Izņemiet sešstūru uzgriežņatslēgu.
- Lai noņemtu neilona griezējgalvu, to grieziet pulksteņrādītāja virzienā, vienlaicīgi turot uzvēršanas blīvi ar seššķautņu uzgriežņatslēgu.

⚠ UZMANĪBU:

- **Ja ekspluatācijas laikā neilona griezējgalva nejausi atsitas pret akmeni vai cietu priekšmetu, trimers ir jāizslēdz un jāpārbauda, vai tam nav bojājumu. Ja neilona griezējgalva ir bojāta, tā nekavējoties jānomaina.** Bojātas neilona griezējgalvas izmantošana var izraisīt nopietnus ievainojumus.

EKSPLUATĀCIJA

Darbarīka pareiza izmantošana (BBC231U, BC231UD)

Pareiza stāja

⚠ BRĪDINĀJUMS:

- **Vienmēr novietojiet darbarīku labajā pusē tā, lai kreisās puses roktura vārpsta vienmēr ir jums priekšā.** Darbarīka pareizs novietojums nodrošina maksimālu kontroli un samazina nopietnu ievainojumu risku, ko izraisa atsitens.

Novietojiet pleca siksnu, kā parādīts attēlā, un cieši piestipriniet darbarīku labajā pusē tā, lai kreisās puses roktura vārpsta vienmēr ir jums priekšā. (29. att.)

Pleca siksnas piestiprināšana (30. att.)

Novietojiet pleca siksnu uz muguras un piesprādzējiet, līdz dzirdat klikšķi. Pārbaudiet, vai to nevar noņemt noraujot. Piestipriniet darbarīku, kā parādīts.

Atvienošana (31. att.)

Darbarīka sprādzi var ātri attaisīt, ko var paveikt, vienkārši saspiežot abas puses un sprādzi.

⚠ BRĪDINĀJUMS:

- **Šādā situācijā esiet īpaši uzmanīgi, lai saglabātu darbarīka kontroli. Nejauciet darbarīkam mainīt virzienu uz jūsu pusi vai pret citām personām darba vietās tuvumā.** Tā neievērošana var radīt nopietnus ievainojumus.

Cilpas stāvokļa un pleca siksnas noregulēšana

Nomainot vienu piederumu pret citu, darbarīka svāra līdzsvārs var mainīties. Šādā gadījumā noregulējiet cilpas stāvokli un pleca siksnas garumu, kā šeit norādīts. Lai mainītu cilpas stāvokli, ar komplektā esošo uzgriežņatslēgu atskrūvējiet cilpas stiprinājuma skrūvi un pavisiet cilpu un blīvi. Blīvi var viegli pavisīt, to pagriežot. Noregulējiet cilpas stāvokli un pleca siksnas garumu tā, lai:

- cilpa no zemes atrastos 750 mm vai augstāk,
- griežējinstruments no zemes atrastos 100 mm līdz 300 mm augstumā un
- griežējinstrumenta neaizsargātā daļa horizontāli atrastos 750 mm vai tālāk no cilpas. (32. att.)

Pēc cilpas stāvokļa noregulēšanas ar uzgriežņatslēgu cieši pieskrūvējiet skrūvi.

Darbarīka pareiza izmantošana (BBC300L, BC300LD)

Pareiza stāja

⚠ BRĪDINĀJUMS:

- **Vienmēr novietojiet darbarīku labajā pusē tā, lai barjera vienmēr ir jums priekšā.** Darbarīka pareizs novietojums nodrošina maksimālu kontroli un samazina nopietnu ievainojumu risku, ko izraisa atsitens.

Novietojiet pleca siksnu uz kreisā pleca tā, lai tās iekšpusē atrastos galva un labā roka, kā parādīts attēlā, un turiet darbarīku labajā pusē tā, lai barjera vienmēr ir jums priekšā. (33. att.)

Pleca siksnas piestiprināšana (34. att.)

Pēc pleca siksnas aplikšanas to var piestiprināt pie darbarīka, savienojot sprādzes, kas atrodas uz darbarīka āķa un uz siksnas. Pārļiecinieties, vai sprādzes noklikšķņ un pilnībā nofiksējas savā vietā.

Atvienošana (35. att.)

Darbarīka sprādzi var ātri attaisīt, ko var paveikt, vienkārši saspiežot abas puses un sprādzi.

⚠ BRĪDINĀJUMS:

- Šādā situācijā vienmēr esiet īpaši uzmanīgi, lai saglabātu darbarīka kontroli. Neļaujiet darbarīkam mainīt virzienu uz jūsu pusi vai pret citām personām darba vietās tuvumā. Ja nesaglabā darbarīka kontroli, iespējams izraisīt nopietnus ievainojumus tuvumā esošām personām un lietotājam.

Cilpas stāvokļa un pleca siksnas noregulēšana

Nomainot vienu piederumu pret citu, darbarīka svāra līdzsvars var mainīties. Šādā gadījumā noregulējiet cilpas stāvokli un pleca siksnas garumu, kā šeit norādīts. Lai mainītu cilpas stāvokli, ar komplektā esošo uzgriežņatslēgu atskrūvējiet cilpas stiprinājuma skrūvi un pārvirziet cilpu.

Noregulējiet cilpas stāvokli un pleca siksnas garumu tā, lai:

- cilpa no zemes atrastos 750 mm vai augstāk,
- griezējinstrumentu no zemes atrastos līdz 300 mm augstumā un
- griezējinstrumenta neaizsargātā daļa horizontāli atrastos 750 mm vai tālāk no cilpas. (36. att.)

Pēc cilpas stāvokļa noregulēšanas ar uzgriežņatslēgu cieši pieskrūvējiet skrūvi.

TEHNISKĀ APKOPE

⚠ BRĪDINĀJUMS:

- Pirms darbarīka pārbaudes vai apkopes vienmēr pārļiecinieties, vai darbarīks ir izslēgts un akumulatora kasetne ir noņemta. Ja darbarīku neizslēdz un neizņem akumulatora kasetni, nejauša iedarbināšana var izraisīt nopietnus ievainojumus.

PIEZĪME:

- Nekad neizmantojiet gazoļīnu, benzīnu, atšķaidītāju, spirtu vai līdzīgus šķidrums. Tas var radīt izbalēšanu, deformāciju vai plaisas.

Smērvielas ievadīšana pievada korpusā (37. att.)

Ik pēc 30 stundām caur atvērumu smērvielai ievadiet smērvielu (Shell Alvania 2 vai ekvivalentu) pievada

korpusā. (No Makita izplatītāja var nopirkt oriģinālo Makita smērvielu.)

Neilona auklas nomaiņa

⚠ BRĪDINĀJUMS:

- Pirms darbarīka pārbaudes vai apkopes vienmēr pārļiecinieties, vai darbarīks ir izslēgts un akumulatora kasetne ir noņemta. Ja darbarīku neizslēdz un neizņem akumulatora kasetni, nejauša iedarbināšana var izraisīt nopietnus ievainojumus.
- Pārbaudiet, vai neilona griezējgalvas aizsargs ir pareizi piestiprināts korpusam, kā aprakstīts turpmāk. Ja aizsargs nav pareizi piestiprināts, neilona griezējgalva var izjukt, radot nopietnus ievainojumus. (38. att.)

Iespiediet uz iekšu korpusa aizmuguri un paceliet uz augšu, lai noņemtu aizsargu. Izņemiet atlikušo neilona auklu. (39. att.)

Aizākājiet neilona auklas vidu aiz ieroba, kas atrodas spoles centrā starp 2 kanāliem, kas paredzēti neilona auklai. Vienam auklas galam jābūt par apmēram 80 mm garākam nekā otram galam.

Abus galus cieši aptiniet ap spoli virzienā, kas uz galvas atzīmēts kā kreisās puses virziens ar norādi „LH”.

(40. att.)

Auklu iztīniet apmēram 100 mm, galus pagaidām aizākējot aiz ierobiem spoles sānos. (41. att.)

Piestipriniet spoli korpusam tā, lai spoles rievās un izciļņi atbilst tādiem pašiem korpusā. Spoles sānus ar burtiem novietojiet tā, lai tie ir redzami augšpusē. Pēc tam atākējiet auklas galus no to pagaidu stāvokļa un auklas caur actiņām izvelciet no korpusa. (42. att.)

Novietojiet vāka apakšdaļas izciļņus pret actiņu spraugām. Pēc tam cieši piespiediet vāku, lai to nostiprinātu. Pārbaudiet, vai aizturi pilnībā ievirzās aizsargā.

Lai izstrādājums darbotos DROŠI un UZTICAMI, remontdarbus, apkopi un regulēšanu uzticiet tikai Makita pilnvarotam servisa centram un vienmēr izmantojiet tikai Makita rezerves daļas.

PROBLĒMU NOVĒRŠANA

Pirms labošanas vispirms veiciet pārbaudi pats/-i. Ja atklājat problēmu, kas nav izskaidrota rokasgrāmatā, nemēģiniet izjaukt darbarīku. Tā vietā griezieties Makita pilnvarotā servisa centrā un remontam vienmēr izmantojiet tikai Makita rezerves daļas.

Nepareiza darbība	Cēlonis	Rīcība
Motors nedarbojas.	Nav uzstādīta akumulatora kasetne.	Uzstādiet akumulatora kasetni.
	Bojāts akumulators (zem sprieguma).	Veiciet uzlādi akumulatoram. Ja uzlāde nepalīdz, nomainiet bateriju.
	Piedziņas sistēma nedarbojas pareizi.	Vietējā pilnvarotā servisa centrā lūdziet salabot.

Nepareiza darbība	Cēlonis	Rīcība
Motors pārtrauc darboties pēc neilga lietošanas laika.	Rotācija ir pretēja.	Ar griešanās virziena pārslēdzēju mainiet griešanās virzienu.
	Akumulatora uzlādes līmenis ir zems.	Veiciet uzlādi akumulatoram. Ja uzlāde nepalīdz, nomainiet bateriju.
	Pārkaršana.	Pārtrauciet darbarīka izmantošanu, ļaujot tam atdzist.
Tas nesasniedz maksimālo apgriezīgu skaitu minūtē.	Akumulators ir uzstādīts nepareizi.	Uzstādiet akumulatora kasetni, kā aprakstīts šajā rokasgrāmatā.
	Akumulatora jauda samazinās.	Veiciet uzlādi akumulatoram. Ja uzlāde nepalīdz, nomainiet bateriju.
	Piedziņas sistēma nedarbojas pareizi.	Vietējā pilnvarotā servisa centrā lūdziet salabot.
Griezējinstrumenta negriežas — nekavējoties apturiet ierīci!	Starp aizsargu un neilona griezējgalvu vai griezējasmēni ir iesprūdis kāds priekšmets, piemēram, zars.	Izņemiet priekšmetu.
	Griezējasmēni nostiprinātais uzgrieznis ir vaļīgs.	Pieskrūvējiet uzgriezni pareizi, kā aprakstīts šajā rokasgrāmatā.
	Griezējasmēns ir saliekts.	Nomainiet griezējasmēni.
	Piedziņas sistēma nedarbojas pareizi.	Vietējā pilnvarotā servisa centrā lūdziet salabot.
Neparastas vibrācija — nekavējoties apturiet ierīci!	Saplīsis viens neilona auklas gals, un galva kļuvusi nelīdzsvarota.	Uzsitiet neilona griezējgalvu pret zemi, kamēr galva ir nobloķēta, lai padotu auklu.
	Griezējasmēns ir saliekts, saplīsis vai nodilis.	Nomainiet griezējasmēni.
	Griezējasmēni nostiprinātais uzgrieznis ir vaļīgs.	Pieskrūvējiet uzgriezni pareizi, kā aprakstīts šajā rokasgrāmatā.
	Griezējasmēns ir nepareizi nostiprināts.	
	Piedziņas sistēma nedarbojas pareizi.	Vietējā pilnvarotā servisa centrā lūdziet salabot.
Nevar apstādināt griezējinstrumentu un motoru — nekavējoties izņemiet akumulatoru!	Elektrisko vai elektronisko daļu nepareiza darbība.	Izņemiet akumulatoru un vietējā pilnvarotā servisa centrā lūdziet salabot.

010824

PAPILDPIEDERUMI

⚠ UZMANĪBU:

- Kopā ar šajā rokasgrāmatā aprakstīto Makita darbarīku ieteicams izmantot šos piederumus vai papildierces. Izmantojot citus piederumus vai papildierces, var būt ievainojums. Piederumu vai papildierci izmantojiet tikai tai paredzētajam nolūkam.

Ja nepieciešama sīkāka informācija par šiem piederumiem, jautājiet vi vietējā Makita servisa centrā.

- Griežņa asmens
- Neilona griezējgalva
- Dzīvzoga stieņa griezēja papildierce (modelim BBC300L, BC300LD)
- Stieņa zāga papildierce (modelim BBC300L, BC300LD)
- Kultivatora papildierce (modelim BBC300L, BC300LD)
- Makita oriģinālais akumulators un lādētājs

PIEZĪME:

- Daži priekšmeti sarakstā var būt iekļauti darbarīka komplektā kā standarta piederumi. Tie dažādās valstīs var būt atšķirīgi.

Troksnis

ENG905-1

Tipveida A svērtais skaņas līmenis noteikts saskaņā ar standartu LVS ISO 22868:

Modelis BBC231U, BC231UD

Skaņas spiediena līmenis (L_{pA}): 79,7 dB (A)

Nenoteiktība (K): 2,5 dB (A)

Darbības laikā trokšņa līmenis var pārsniegt 80 dB (A).

Troksnis

ENG905-1

Tipveida A svērtais skaņas līmenis noteikts saskaņā ar standartu LVS EN 786:

Modelis BBC300L, BC300LD

Skaņas spiediena līmenis (L_{pA}): 79,3 dB (A)

Nenoteiktība (K): 2,5 dB (A)

Darbības laikā trokšņa līmenis var pārsniegt 80 dB (A).

Lietojiet ausu aizsardzības līdzekļus.

Vibrācija

ENG904-1

Vibrācijas emisijas vērtība noteikta atbilstoši LVS ISO 22867, LVS EN 786:

Modelis BBC231U, BC231UD

Vibrācija (a_h): 2,5 m/s² vai mazāk

Neoteiktība (K): 1,5 m/s²

**Tikai Eiropas Savienības dalībvalstīm
EK atbilstības deklarācija**

ENH215-3

Vibrācija

ENG904-1

Vibrācijas emisijas vērtība noteikta atbilstoši LVS EN 786:

Modelis BBC300L, BC300LD

Vibrācija (a_h): 2,5 m/s² vai mazāk

Neoteiktība (K): 1,5 m/s²

ENG901-1

- Paziņotā vibrācijas emisijas vērtība noteikta atbilstoši standarta pārbaudes metodei un to var izmantot, lai salīdzinātu vienu darbarīku ar citu.
- Paziņoto vibrācijas emisijas vērtību arī var izmantot iedarbības sākotnējā novērtējumā.

⚠ BRĪDINĀJUMS.

- Reāli lietojot mehanizēto darbarīku, vibrācijas emisija var atšķirties no paziņotās emisijas vērtības atkarībā no darbarīka izmantošanas veida.
- Lai aizsargātu lietotāju, nosakiet drošības pasākumus, kas pamatoti ar iedarbību reālos darba apstākļos (ņemot vērā visus ekspluatācijas cikla posmus, piemēram, laiku, kamēr darbarīks ir izslēgts un kad darbojas tukšgaitā, kā arī palaides laiku).

Tikai Eiropas Savienības dalībvalstīm

ENH035-2

EK atbilstības deklarācija

**Uzņēmums „Makita Corporation”, kā atbildīgais
ražotājs paziņo, ka šāds/-i „Makita” instruments/-i:**

Darbarīka nosaukums:

Bezvada krūmgriezis

Modeļa Nr./ tips: BBC231U, BC231UD

Specifikācijas: skatīt tabulu „TEHNISKIE DATI”.

Ir sērijveida izstrādājums/-i un

atbilst šādām Eiropas Savienības Direktīvām:

2000/14/EK, 2006/42/EK

Un ražots/-i saskaņā ar šādiem standartiem vai
normatīvajiem dokumentiem:

LVS EN/ISO 11806, LVS EN 60335, LVS EN 60745

Tehnisko dokumentāciju uztur mūsu pilnvarots pārstāvis
Eiropā –

Makita International Europe Ltd.

Michigan Drive, Tongwell

Milton Keynes, Bucks MK15 8JD, England

Atbilstības novērtējuma procedūra, ko nosaka Direktīva
2000/14/EK, veikta atbilstoši V pielikumam.

Novērtētais skaņas jaudas līmenis: 93,6 dB (A)

Garantētais skaņas jaudas līmenis: 95 dB (A)

**Uzņēmums „Makita Corporation”, kā atbildīgais
ražotājs paziņo, ka šāds/-i „Makita” instruments/-i:**

Darbarīka nosaukums:

Bezvada zāles trimers

Modeļa Nr./ tips: BBC300L, BC300LD

Specifikācijas: skatīt tabulu „TEHNISKIE DATI”.

Ir sērijveida izstrādājums/-i un

atbilst šādām Eiropas Savienības Direktīvām:

2000/14/EK, 2006/42/EK

Un ražots/-i saskaņā ar šādiem standartiem vai
normatīvajiem dokumentiem:

LVS EN 709, LVS EN/ISO 10517, LVS EN/ISO

11680, LVS EN/ISO 11806, LVS EN 60335, LVS EN

60745

Tehnisko dokumentāciju uztur mūsu pilnvarots pārstāvis
Eiropā –

Makita International Europe Ltd.

Michigan Drive, Tongwell

Milton Keynes, Bucks MK15 8JD, England

Atbilstības novērtējuma procedūru, ko nosaka Direktīva
2000/14/EK, veica atbilstoši VIII pielikumam.

Pieteiktā iestāde:

TÜV Rheinland LGA Products GmbH

Tillystraße 2

D-90431 Nürnberg

Identifikācijas numurs 0197

Novērtētais skaņas jaudas līmenis: 91,3 dB (A)

Garantētais skaņas jaudas līmenis: 93 dB (A)

10. 8. 2010



Tomojasu Kato

Direktors

Makita Corporation

3-11-8, Sumiyoshi-cho,

Anjo, Aichi, 446-8502, JAPAN

16. 10. 2009



Tomojasu Kato

Direktors

Makita Corporation

3-11-8, Sumiyoshi-cho,

Anjo, Aichi, 446-8502, JAPAN

- | | | |
|---|------------------------|----------------------------|
| 1. Punane märgutuli | 16. Kruvi | 34. Välisvõru |
| 2. Liugurnupp | 17. Nupp | 35. Kuuskantmutter |
| 3. Akukassett | 18. Käepideme klamber | 36. Keermesvarras |
| 4. Lukust avamise nupp | 19. Käepideme hoidik | 37. Hoob |
| 5. Lülitusnupp | 20. Survedru | 38. Pannal |
| 6. Suunamuutmislüüti | 21. Tõke | 39. Riputi |
| 7. Asend A allasurutud tavapäraseks käitamiseks. | 22. Vahetükk | 40. Määrdeava |
| 8. Asend B allasurutud umbrohtude ja sodi eemaldamiseks | 23. Lõiketera | 41. Ülekande korpus |
| 9. Kiiruseregulaatori lülituskang | 24. Kaitse | 42. Kate |
| 10. Märgutuli | 25. Nailonist lõikepea | 43. Riivid |
| 11. Kõige efektiivsem lõikamispiirkond | 26. Kaitsemepikendus | 44. Vajutage |
| 12. Indikaatori lambid | 27. Polt | 45. Pool |
| 13. KONTROLLIMISE nupp | 28. Tiib | 46. Vasakule pööremiseks |
| 14. Käepide | 29. Kaks polti | 47. Säljud |
| 15. Käepideme toru | 30. Kaitsekate | 48. Aasad |
| | 31. Kuuskantvõti | 49. Eend (ei ole näidatud) |
| | 32. Vaheseib | 50. Aasa pilu |
| | 33. Klambri seib | |

TEHNILISED ANDMED







Mudel	BBC231U/BC231UD	BBC300L/BC300LD
Käepideme tüüp	Torukäepide	Aaskäepide
Koormuseta kiirus	Kiire	0 - 7300 p/min
	Aeglane	0 - 5300 p/min
Täispikkus	1880 mm	1850 mm
Lõiketera läbimõõt	230 mm	-
Nailonist lõikepea lõikediameter	-	300 mm
Netomass	7,1 kg	5,9 kg
Nimipinge	Alalisvool 36 V	
Standardne akukassett/standardsed akukassetid ⚠ Hoiatus: Kasutage ainult kirjeldatud akukasseti/-kassette.	BL3626/BL3622A	

- Meie uurimis- ja arendusprogrammi jätkumise tõttu võivad siin esitatud tehnilised andmed ette teatamata muutuda.
- Spetsifikatsioonid ja akukassett võivad riigiti erineda.
- Kaal koos akukassetiga vastavalt EPTA-protseduurile 01/2003

Sümbolid

END008-1

Järgnevalt kirjeldatakse seadmetel kasutatavaid tingimärke. Veenduge, et olete nende tähendusest aru saanud enne seadme kasutamist.

-  Olge äärmiselt ettevaatlik ja tähelepanelik.
-  Lugege kasutusjuhendit.
-  Oht: pöörake tähelepanu õhkupaiskuvatele objektidele.
-  Seadme ja kõrvalseisjate vaheline vahekaugus peab olema vähemalt 15 m.
-  Hoidke kõrvalseisjad eemal.
-  Hoidke vähemalt 15 m vahekaugust.
-  Vältige tagasilööke.

-  Kasutage kiivrit, kaitseprille ja kõrvakaitsemeid.
-  Kandke kaitsekindaid.
-  Kandke tugevaid libisemiskindla tallaga jalatseid. Kandke terasest ninakapiga kaitsejalatseid.
-  Ärge jätke niiskuse kätte.
-  Seadme maksimaalne lubatud kiirus.
-  Üksnes EL liikmesriikidele
Ärge käidelda kasutuskõlbmatuks muutunud elektriseadmeid ega akusid koos olmejäätmetega!
Vastavalt Euroopa Parlamendi ja Nõukogu direktiivile 2002/96/EÜ elektri- ja elektroonikaseadmete jäätmete kohta,

direktiivile 2006/66/EÜ patareide ja akude ning patareid- ja akujäätmete kohta ning nende nõuete kohaldamisele liikmesriikides tuleb kasutuskoõlmatuks muutunud elektriseadmed ja akud koguda eraldi ja keskkonnasäästlikult korduskasutada või ringlusse võtta.

OLULISED OHUTUSESKIRJAD

GEB068-2

⚠ HOIATUS! Lugege läbi kõik ohutusnõuded ja kõik juhised. Hoiatuste ja juhiste eiramise tulemuseks võib olla elektrilöök, tulekahju ja/või tõsine vigastus.

Hoidke kõik hoiatused ja juhised edaspidiseks alles.

Üldised juhised

1. Ärge lubage kasutada tööriista isikutel, kes ei ole tuttavad kasutusjuhendiga või ei oska võsalõikurit/trimmerit kasutada. Brushcutter ja String trimmerid on ohtlikud kogenematute kasutajate käes.
2. Kindlustage, et võsalõikurit/trimmerit kasutav isik on enne käitamist kasutusjuhendit lugenud.
3. Ärge kunagi laske seadet kasutada inimestel, kes ei ole tutvunud nende juhistega, samuti vähenenud füüsiliste, sensoorsete või vaimsete võimete inimestel (k.a lapsed) või neil, kel puuduvad seadme kasutamiseks piisavad kogemused ja teadmised. Kohalikud määrused võivad seada piiranguid kasutaja vanusele.
4. Tööriista kasutamisel tuleb olla ülimalt ettevaatlik ja tähelepanelik.
5. Tööriista kasutavad inimesed peavad olema heas füüsilises vormis. Töötage rahulikult ja ettevaatlikult. Lähutage kainest mõistusest ja pidage meeles, et muruniduki omanik või kasutaja vastutab teistele isikutele põhjustatud vigastuste või nende varale tekitatud kahjustuste eest.
6. Ärge kasutage tööriista, kui olete väsinud, haige või olles alkoholi või ravimite mõju all.
7. Tööriist tuleb välja lülitada kohe, kui käitamisel tekib ebatavalisi ilminguid.
8. Eemaldage tööriistalt aku enne mis tahes reguleerimist, lisatarvikute vahetamist või hoiustamist. Sellised ennetavad ohutusmeetmed vähendavad tööriista juhkakäivituse riski.
9. Seadmel ei tohi rakendada jõudu. See toimib paremini ning vigastuste põhjustamise tõenäosus on väiksem kiirusel, milleks see on ette nähtud.
10. Ärge küünitage ette. Hoidke kogu aeg jalad kindlalt maas ning säilitage tasakaal.

Seadme ettenähtud kasutusotstarve

1. Kasutage õiget seadet. Akuga võsalõikur/trimmer on mõeldud ainult rohu, umbrohu, põõsaste ja alustaimestiku niitmiseks ja lõikamiseks. Seda ei tohiks kasutada mitte mingil muul eesmärgil nagu näiteks servade piiramine või heki pügamine, sest see võib põhjustada vigastusi.

Isikukaitsevahendid

1. Riietuge sobivalt. Kantav riietus peab vastama töö iseloomule ja olema sobilik, s.t see peaks järgima kehajooni, kuid ei tohiks takistada töötamist. Ärge kandke ethteid ega riietust, mis võivad takerduda võsasse või põõsastesse. Kinnitage pikad juuksed ja kandke kaitsvat peakatet.
2. Et vältida pea-, silma-, kää- ja jalavigastusi ning selleks, et kaitsta oma kuulmiselundeid, tuleb töötamisel seadmega kasutada järgmist kaitsevarustust ja -riietust. (**Joon. 1**)
3. Kandke alati kaitsekiivrit, kui esineb kukkuvate esemete oht. Kaitsekiivrit tuleb regulaarselt kontrollida vigastuste suhtes ning asendada see vähemalt iga viie aasta järel. Kasutage ainult heakskiidetud kaitsekiivreid.
4. Kiivri (või kaitseprillide) näokate kaitseb nägu laialipaiksuva prahi ja kivide eest. Töötamisel seadmega kandke alati kaitseprille või näokatet, et vältida silmade vigastamist.
5. Kandke nõuetekohaseid kuulmiskaitsevahendeid, et vältida kuulmise kahjustamist (kõrvaklapid, kõrvatropid jms). (**Joon. 2**)
6. Töökombinesoon kaitseb laialipaiksvate kivide ja prahi eest. Soovitame kasutajal kindlasti kanda spetsiaalselt töökombinesooni.
7. Spetsiaalsed paksust nahast valmistatud kaitsekindad on üks osa ettenähtud varustusest, mida tuleks alati kanda, kui töotate selle seadmega.
8. Kandke tööriistaga töötamisel alati tugevaid libisemiskindla tallaga jalatseid. See kaitseb kehavigastuste eest ning tagab kindla jalgealuse.

Elektriohutus ja aku ohutu talitus

1. Vältige ohtlikke piirkondi. Ärge kasutage seadet niisketes või märgades kohtades ega jätke seda vihma kätte. Seadmesse sisseläänud vesi suurendab elektrilöögi riski.
2. Laadige alati laadijaga, mis on tootja poolt määratletud. Laadija, mis sobib ühte tüüpi akuga, võib kaasa tuua tulekahju ohu, kui seda kasutada koos mõnda teist tüüpi akuga.
3. Kasutage elektritööriista üksnes spetsiaalselt neile toodetud akudega. Mis tahes muude akude kasutamine võib tekitada tervisekahjustusi või tulekahjuohtu.
4. Kui akut ei kasutata, ärge hoidke seda koos muude metalliesemetega, nagu kirjaklambrid, mündid, võtmed, naelad, kruvid jm väiksed metalliesemed, mis võivad tekitada ühenduse klemmide vahel. Akuklemmide ühis võib põhjustada põletusi ja tulekahjuohtu.
5. Väärkasutamise tagajärjel võib akust välja valguda vedelikku – ärge seda puudutage. Kui olete selle vedelikuga siiski kogemata kokku puutunud, uhtuge antud kohta veega. Kui vedelik satub silma, pöörduge arsti poole. Akust väljalvalgunud vedelik võib põhjustada ärritust ja põletusi.
6. Ärge visake kasutatud akut (akusid) tulle. Element võib plahvatada. Kasutatud akude käitlemise võimalikud erinõuded leiate vastavasisulistest kohalikest eeskirjadest.
7. Akut (akusid) ei tohi avada ega vigastada. Väljalvalgunud elektrilüüt on söövitava toimega ning

võib kahjustada silmi ja nahka. See võib osutada allaneelamisele mürgiseks.

Tööriista käivitamine (Joon. 3)

1. Veenduge, et 15 meetri (50 jalga) kauguses tööpiirkonnas ei viibiks lapsi ega teisi kõrvalisi isikuid. Pöörake tähelepanu ka sellele, et läheduses ei oleks loomi. Vastasel korral lõpetage tööriista kasutamine.
2. Enne kasutamist kontrollige alati, et tööriist oleks töökorras. Kontrollige lõikeriista ja kaitsme ohutust ning lüliti/hoova sujuvat ja korralikku toimimist. Kontrollige, kas käepidemed on puhtad ja kuivad, ning testige käivitamise/seiskamise funktsioneerimist.
3. Kontrollige enne tööriista kasutamist, et selle osad ei oleks kahjustatud. Kahjustatud kaitset või muud osa tuleb hoolikalt kontrollida, et määrata kindlaks, kas see töötab korrektselt ja teostab ettenähtud funktsiooni. Kontrollige liikuvate osade tsentreeringut, liikuvate osade kokkujooksu, purunenud osi, osade paigaldust ja muid tingimusi, mis võivad mõjutada tööriista funktsioneerimist. Kahjustatud kaitse või muu seadme osa tuleb nõuetekohaselt parandada või vahetada välja volitatud teeninduskeskuses, kui juhendis muud soovitatud ei ole.
4. Lülitage mootor sisse ainult siis, kui käed ja jalad on lõikeriistast eemal.
5. Enne käivitamist veenduge, et lõikeriist ei puutuks vastu kõvasid esemeid (näiteks oksad, kivid jne), sest lõikeriist hakkab käivitamisel pöörlema.

Töömeetod

1. Kasutage tööriista ainult hea valguse ja nähtavuse korral. Olge eriti tähelepanelik talvel, kui on libe, märg, jääne ja lumine (libisemisohu). Jälgige kogu töötamise vältel, et seisaksite kindlalt.
2. Olge tähelepanelik, et te ei vigastaks lõikeriistaga oma jalgu ja käsi.
3. Ärge lõigake kunagi oma vöökõrgusest kõrgemalt.
4. Ärge kasutage töötavat tööriista redelil seistes.
5. Ärge lõigake kunagi selle tööriistaga, kui olete ise puu otsas.
6. Ärge töötage kunagi ebakindlal alusel seistes.
7. Eemaldage tööpiirkonnast liiv, kivid, naelad jms. Võõrkehaded võivad kahjustada lõikeriista ja põhjustada ohtlikke tagasilööke.
8. Kui lõikeriist peaks tabama kive või muid kõvasid esemeid, siis lülitage mootor kohe välja ja kontrollige lõikeriista.
9. Kontrollige lõikeriista sageli ja regulaarselt vigastuste esinemise suhtes (juuspeened praod saab koputamise teel kindlaks teha).
10. Lõikeriist peab enne lõikamise alustamist olema saavutanud täiskiiruse.
11. Kasutage tööriista ainult koos kandevööga, mis reguleeritakse parajaks enne tööriista kasutamist. Kandevöö tuleb reguleerida kasutaja kasvu järgi, et vältida töötamisel kiiret väsimist.
12. Kasutamise ajal hoidke tööriista kahe käega. Ärge töötage kunagi tööriistaga, hoides seda vaid ühe käega. Jälgige kogu töötamise vältel, et seisaksite kindlalt.
13. Lõikeriist peab olema varustatud vastava kaitsekattega. Ärge kunagi kasutage tööriista, mille kaitsekatted on kahjustatud või millel ei ole kaitsemeid!

14. Tööriistaga töötamisel tuleb kasutada kaitsevarustust nagu kaitset ja tööriistaga koos tarnitud kandevööd.
15. Kunagi ärge lõige lõikeriistaga lõikamisel umbrohtu või sellega samast materjali.
16. Välja arvatud hädaolukorras, ärge kunagi laske tööriista kukkuda ega visake tööriista maha, sest vastasel juhul võite tööriista tõsiselt kahjustada.
17. Liikumisel ühest kohast teise ärge lohistage tööriist mööda maad, kuna sellisel toimides võite tööriista vigastada.
18. Eemaldage alati tööriistast akukassett:
 - kui lahkute tööriista juurest;
 - enne takistuse või ummistuse kõrvaldamist;
 - enne kontrollimist, puhastamist või tööriista parandamist;
 - kui tööriist hakkab ebatavaliselt vibreerima.
19. Kandke hoolt, et ventilatsioonivad oleksid alati prahist puhtad.

Tagasilöök (tera vastusurve)

1. Tööriista kasutamisel võib ilmnedä juhitamatu tagasilöök (tera vastusurve). (Joon. 4)
2. See võib juhtuda eelkõige siis, kui lõigatakse lõiketera sektoris, mis jääb 12 ja 2 vahele.
3. Ärge töötage tööriistaga sektoris, mis jääb kella 12 ja 2 vahele.
4. Ärge kunagi lõigake lõiketera selle sektoriga tugevat materjali, nagu pöösad, puud jms, mille läbimõõt on suurem kui 3 cm. Vastasel juhul võib lõiketera kaotada juhitavause ja paiskuda suure hooga kõrvale, tekitades vigastuseohtu.

Tagasilöögi vältimine

Tagasilöögi vältimiseks tuleb kinni pidada järgmistest nõuetest:

1. Kl 12 ja 2 vahelises sektoris – eelkõige metallist lõikeriistade kasutamisel – esineb eriti suur tagasilöögi oht; (Joon. 5)
2. Lõiketoiminguid sektorites 11 ja 12 ja 2 kuni 5 tohivad teostada ainult kvalifitseeritud ja vastava kogemusega isikud omal vastutusel;
3. Kui lõiketera on sektoris, mis jääb kl 9 ja 11 vahele, siis on niita kerge ja tagasilöögi oht väike.

Lõikeriistad

1. Kasutage ainult õigeid lõikeriistu, mis on käsiloleva töö teostamiseks ette nähtud.
2. Lõigake paksema massi niitmisel nagu näiteks umbrohi, kõrge rohi, pöösad, puhmad, alustaimestik, võsa jms (maks. 2 cm läbimõõduga) kaarjate liigutustega, liigutades seadet ühtlaselt poolringis paremalt vasakule (nagu niidaksite vikatiga).

Hooldusjuhised

1. Lõiketera-, kaitseesadmete- ja kandevöö olukorda tuleb kontrollida enne tööle asumist.
2. Erilist tähelepanu tuleb pöörata lõiketeradele, need peavad olema nõuetekohaselt teritatud.
3. Lülitage mootor välja ja eemaldage akukassett enne, kui teete hooldustöid, vahetate lõikeriistu või puhastate tööriista.
4. Kontrollige lahtitulnud pinguteid ja kahjustatud osi nagu näiteks pragunenud lõikeriista.
5. Järgige tööriista määrimisjuhiseid.

6. Kui tööriist ei ole kasutusel, hoiustage tööriist kuivas lukustatavas ruumis või lastele kättesaamatus kohas.
7. Kasutage ainult tootja soovitatud varuosi ja tarvikuid.
8. Kontrollige ja hooldage tööriista regulaarselt, eriti enne/peale kasutamist. Laske tööriista parandada ainult volitatud teeninduskeskusel.
9. Hoidke käepidemed kuivad ja puhtad. Need ei tohi olla õlised ega määrdesed.
2. **Ärge kunagi laadige täislaetud akukassetti. Liigne laadimine lühendab aku kasutusiga.**
3. **Laadige akukassetti toatemperatuuril 10°C - 40°C. Laske kuumaal akukassetil enne laadimist maha jahtuda.**
4. **Kui te akukassetti pikemat aega ei kasuta, laadige seda iga kuue kuu järel.**

HOIDKE ANTUD JUHENDID ALLES.

HOIATUS:

ÄRGE laske mugavusel ega kogemustel tootega töötamisest (omandatud korduvast kasutamisest) asendada tootega seotud ohutusnõuete ranget järgimist. VALE KASUTUS või käesoleva kasutusjuhendi ohutuse eeskirjade eiramine võib põhjustada tervisekahjustusi.

OLULISED OHUTUSEESKIRJAD

ENC007-7

AKUKASSETI KOHTA

1. Enne akukasseti kasutamist lugege kõik (1) akulaadijal, (2) akul ja (3) seadmel olevad juhised ja hoiatused läbi.
2. Ärge akukassetti lahti monteerige.
3. Kui tööaeg märgatavalt lüheneb, siis lõpetage kasutamine koheselt. Edasise kasutamise tagajärjeks võib olla ülekuumenemisoht, võimalikud põletused või isegi plahvatus.
4. Kui elektroliit satub silma, siis loputage silma puhta veega ja pöörduge koheselt arsti poole. Selline õnnetus võib põhjustada pimedaksjäämist.
5. Ärge tekitage akukassetis lühist:
 - (1) Ärge puutuge klemme elektrijuhtidega.
 - (2) Ärge hoidke akukassetti tööriistakastis koos metallesemetega, nagu naelad, mündid jne.
 - (3) Ärge tehke akukassetti märjaks ega jätke seda vihma kätte.Aku lühis võib põhjustada tugevat elektrivoolu, ülekuumenemist, põletusi ning ka seadet tõsiselt kahjustada.
6. Ärge hoidke tööriista ja akukassetti kohtades, kus temperatuur võib tõusta üle 50°C.
7. Ärge põletage akukassetti isegi siis, kui see on saanud tõsiselt vigastada või on täiesti kulunud. Akukassett võib tules plahvatada.
8. Olge ettevaatlik ning ärge laske akul maha kukkuda ja vältige lööke selle pihta.
9. Ärge kasutage kahjustatud akut.

HOIDKE JUHEND ALLES.

Nõuandeid aku maksimaalse kasutusea tagamiseks

1. Laadige akukassetti enne, kui see on täielikult tühjenenud. Alati, kui märkate, et tööriist töötab väiksema võimsusega, peatage töö ja laadige akut.

OSADE KIRJELDUSED

BBC231U / BC231UD

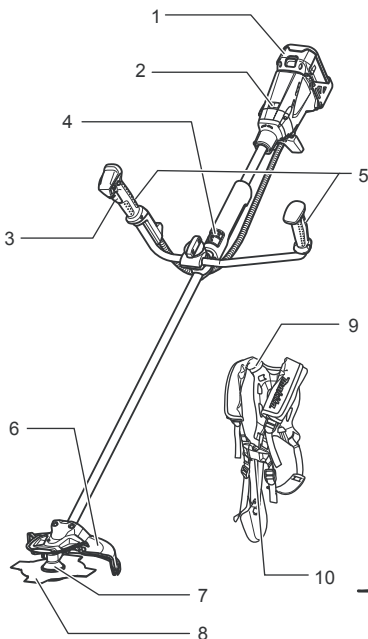

BBC300L / BC300LD

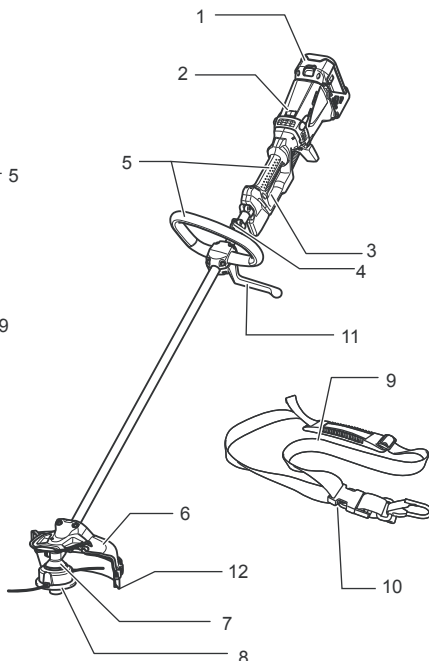

1	Akukassett	7	Ülekande korpus
2	Märkutuli	8	Lõikeriist
3	Lülitusnupp	9	Kandevöö
4	Riputi (riputuspunkt)	10	Pannal
5	Käepide	11	Tõke
6	Kaitse	12	Kaitsmepikendus

011725

FUNKSIONAALNE KIRJELDUS

⚠ HOIATUS:

- Kandke alati hoolt selle eest, et tööriist oleks enne reguleerimist ja kontrollimist välja lülitatud ja akukassett eemaldatud. Kui tööriista akukassett jääb välja lülitamata ja eemaldamata, võib selle juhuslik käivitumine põhjustada tõsiseid vigastusi.

Akukasseti paigaldamine või eemaldamine

⚠ ETTEVAATUST:

- Akukasseti paigaldamisel või eemaldamisel tuleb tööriista ja akukassetti kindlalt paigal hoida.** Kui tööriista ja akukassetti ei hoita kindlalt paigal, võivad need käest libiseda ning kahjustada tööriista ja akukassetti või põhjustada kehavigastusi.
- Enne akukasseti paigaldamist või eemaldamist lülitage tööriist alati välja. (Joon. 6)

Akukasseti äravõtmiseks eemaldage see tööriistast, libistades kassetti esiküljel paiknevat nuppu.

Akukasseti paigaldamiseks joondage akukassetti keel korpuse soonega ja libistage kassett oma kohale. Paigaldage kassett nii kaugelt, et see lukustuks klõpsatusega oma kohale. Kui näete nupu ülaosas punast osa, pole kassett täielikult lukustunud. Sisestage see täies ulatuses nii, et punast osa ei jääks näha. Vastasel korral võib kassett juhuslikult tööriistast välja kukkuda ning vigastada teid või läheduses viibivaid isikuid.

NB:

- Ärge kasutage akukasseti paigaldamisel jõudu. Kui kassett ei sisene kergelt, pole see õigesti paigaldatud.

Lülitusnupu talitus

⚠ HOIATUS:

- Kontrollige alati enne akukasseti seadme külge paigaldamist, kas lüliti funktsioneerib nõuetekohaselt ja liigub lahtilaskmisel tagasi väljalülitatud asendisse. Ärge tõmmake lüliti**

päästikut tugevasti ilma lahtilukustuse nuppu vajutamata. Vastasel juhul võib lüliti puruneda. Masina juhtimine lüliti abil, mis ei toimi korralikult, võib kaasa tuua kontrolli kaotamise ja põhjustada tõsiseid vigastusi. (Joon. 7 ja 8)

Selleks, et lüliti poleks võimalik juhuslikult tõmmata, on tööriista lukustuse avamise nupp. Tööriista käivitamiseks vajutage lahtilukustuse nupp sisse ja tõmmake lüliti päästikut. Tööriista kiirus kasvab, kui suurendate survet lülitile. Seiskamiseks laske lüliti lahti.

Suunamuutmislüliti prahi eemaldamiseks (Joon. 9 ja 10)

Tööriista suunamuutmislüliti kasutatakse pöörlemis-suuna muutmiseks, mis ühtlasi eemaldab tööriista ummistava umbrohu ja prahi. Tööriista tavapäraseks käitamiseks tuleb lüliti „A“ pool alla suruda.

Tööriista pöörlevat pead ummistava umbrohu ja prahi eemaldamiseks saab tööriista suunda muuta, vajutades alla lüliti „B“ poole. Tööriist töötab vastupidises asendis ainult lühikeste aega ja lülitub automaatselt välja.

⚠ HOIATUS:

- **Kandke alati hoolet selle eest, et tööriist oleks välja lülitatud ja akukassett korpuse küljest eemaldatud enne, kui hakkate tööriista puhastama ummistavast umbrohtust ja prahist, mida vastassuunarežiimis ei õnnestunud kõrvaldada.**

Kui tööriista akukassett jääb välja lülitamata ja eemaldamata, võib selle juhuslik käivitumine põhjustada tõsiseid vigastusi.

TÄHELEPANU:

- Enne töö alustamist kontrollige alati pöörlemise suunda.
- Kasutage pöörlemis-suuna lüliti alles pärast tööriista täielikku seiskumist. Pöörlemis-suuna muutmine enne tööriista seiskumist võib seda kahjustada.



Kiiruse reguleerimine (Joon. 11 ja 12)

Kiiruseregulaatori lülitiga saab eelnevalt valida kaks kiirusevahemikku.

Kiiruseregulaatori lüliti seadistamine asendisse „1“ paneb tööriista tööle väiksemal kiirusel ja seadistamine asendisse „2“ käivitab töö suuremal kiirusel.

Aku/mootori kaitsesüsteem

Akukassett ja tööriist on varustatud kaitseseadmetega, mis vähendavad võimsust või lülitavad tööriista automaatselt välja, kui tekib ülekoormus ja tööriista või akukassetti kahjustamisohu. Tööriista ülekoormuse korral, kui lukustumist ei toimu, vähendab kaitseseadis mootori kaitses pöörde arvu. Sellisel juhul kaks märgutuld (kirjeldus tabelis allpool) ei hakka põlema äga vilgu. Kõiki kaitsesüsteemi funktsioone tuvastatakse märgutulede alusel vastavalt alljärgnevale tabelile. (Joon. 13)

		Olek	Vajalik toiming
-	Vilgub	Aku võimsus on peaaegu täiesti ära kasutatud.	Asendage aku täislaetuga.
-	Tuli põleb	Akukaitses lülitab toite välja - aku võimsus on ära kasutatud.	Asendage aku täislaetuga.
Vilgub	-	Ülekoormuse kaitses lülitab toite välja - mootor on blokeeritud.	Vabastage lüliti ja eemaldage tegur, mis blokeeris mootori või põhjustas ülekoormuse. Kui umbrohi vms ummistab lõikeriista, siis eemaldage akukassett alati enne selle puhastamist.
Tuli põleb	-	Ülekuumenemiskaitses lülitab toite välja - ülekuumenemine.	Laske seadmel veidi seista.
Vilgub	Vilgub	Elektri- või elektroonikarike	Pöörduge parandamiseks kohaliku volitatud teeninduskeskuse poole.

010823

Nailonist lõikepea (valikuline lisatarviku tootele, mis tarnitakse koos lõiketeraga)

TÄHELEPANU:

- Ärge püüdke kasutada lõikepea tõuke- ja etteannimehhanismi, kui tööriist töötab kõrgetel pööretel. Tõuke- ja etteannimehhanismi kasutamine kõrgetel pööretel võib kahjustada nailonist lõikepead.
- Tõuke- ja etteannimehhanism ei tööta korralikult, kui lõikepea ei pöörle. (Joon. 14)

Nailonist lõikepea on kahe jõhviga trimmeripea, millel on tõuke- ja etteannimehhanismid. Kui nailonjõhvi ei õnnestu välja kerida koputamise, tuleb lõikepead madalatel pööretel paar korda vastu maad koputada. Kui nailonjõhvi tuleb välja, lõikavad kaitsmepikenduse lõikurid selle automaatselt õiges pikkuses välja.

























NB:

Kui nailonjõhvi ei õnnestu välja kerida koputamise, siis kerige nailonjõhvi tagasi asendage nailonjõhvi nii, nagu on kirjeldatud peatükis „Hooldus“.

Aku järelejäänud mahtvuse indikaator (ainult akuga BL3622A mudelite puhul)

Aku BL3622A on varustatud järelejäänud mahtvuse indikaatoriga. (Joon. 15)

Aku järelejäänud mahtvuse kontrollimiseks vajutage KONTROLLIMISE nupule. Indikaatori lambid süttivad seejärel umbes kolmeks sekundiks.

Indikaatori lambid			Järelejäänud mahtuvus
 Põleb	 Väljas	 Vilgub	
E     F	70% kuni 100%		
   	45% kuni 70%		
  	20% kuni 45%		
 	0% kuni 20%		
   	Laadige akut.		
   	Aku võib olla rikkis.		

011713

- Kui ainult kõige alumine indikaatori lamp („E“ kõrval) vilgub või siis, kui ükski indikaatori lampidest ei põle, on aku mahtuvus vähenenud tasemeni, mis ei võimalda tööriistal töötada. Sellisel juhul tuleb akut laadida või vahetada see välja täielikult laetud aku vastu.
- Kui pärast laadimise lõpetamist ei põle kaks või rohkem indikaatori lampi, on aku jõudnud oma tööea lõppu.
- Kui kaks ülemist ja kaks alumist indikaatori lampi süttivad vaheldumisi, võib aku olla rikkis. Pöörduge oma kohaliku Makita volitatud teeninduskeskuse poole.

MÄRKUS:

- Tööriista kasutamise ajal või kohe pärast selle kasutamist võib näidatud mahtuvus olla tegelikust tasemest madalam.
- Näidatud mahtuvus võib veidi erineda tegelikust mahtuvusest olenevalt kasutustingimustest ja ümbriseva keskkonna temperatuurist.

KOKKUPANEK

⚠ HOIATUS:

- Kandke alati hoolt selle eest, et tööriist oleks enne igasuguseid hooldustöid välja lülitatud ja akukassett eemaldatud.** Kui tööriista akukassett jääb välja lülitamata ja eemaldamata, võib selle juhuslik käivitamine põhjustada tõsiseid vigastusi.
- Ärge kunagi käivitage tööriista enne, kui see on lõpuni kokku pandud.** Osaliselt kokkupandud tööriist võib juhuslikult käivitumisel põhjustada tõsise vigastuse.

Käepideme paigaldamine

Mudel BBC231U, BC231UD

Paigaldage käepideme toru käepideme sisse joonisel näidatud viisil. Seadke käepidemel olev kruvi auk kohakuti käepideme torul oleva kruvi auguga. Keerake kruvi korralikult kinni. (Joon. 16)

Keerake nupp lahti.

Asetage käepide käepideme klambri ja hoidiku vahele. Reguleerige käepide sellise nurga alla, mis tagab mugava tööasendi, ja seejärel keerake nupp käega kõvasti kinni. (Joon. 17)

Mudel BBC300L, BC300LD (Joon. 18)

Pange tõke paika ja kinnitage nelja kruviga toru külge.

Veenduge, et vahetükk asuks torul käepideme/tõkkekooste ja riputi vahel.

Paigaldage tõke seadme vasakule küljele. Seejärel keerake neli kruvi kinni, et käepide/tõkkekooste ei saaks torul liikuda ega pöördeda.

⚠ HOIATUS:

- vahetükki ei tohi eemaldada ega väiksemaks teha.** Vahetükk hoiab käd üksteisest teatud vahekaugusel. Kui käepide/tõkkekooste seatakse teise käepideme lähedale, ületades vahetüki vahekauguse, võib tulemuseks olla kontrolli kaotamine seadme üle ja kehavigastused.

Kaitsme paigaldamine (Joon. 19 ja 20)

⚠ HOIATUS:

- Ärge kunagi kasutage tööriista, millel ei ole kaitsmeid.** Vastasel korral võib tagajärjeks olla tõsine vigastus.

⚠ ETTEVAATUST:

- Kaitsmepikenduse paigaldamisel olge ettevaatlik, et te ei puutuks kokku kaitsmepikenduse terava nailonjõhvi lõikuriga.** Kokkupuude lõikuriga võib põhjustada vigastuse.

Kinnitage kaitsekate ülekande korpuse peale. Lükake tiibu veidi väljapoole ja paigaldage poldid tiibades olevatesse aukudesse. (Joon. 21)

NB:

- Ärge lükake tiibu väljapoole liiga palju.** See võib põhjustada purunemise.

Kinnitage kaitse klambrite kahe poldiga, nagu näidatud. Kinnitage parem- ja vasakpoolne mutter võrdselt.

(Joon. 22)

Nailonist lõikepea kasutamisel paigaldage kaitsmepikendus. Asetage kaitsmepikendus kaitsme alumisel serval olevasse montaažisoonda. Libistage kaitsmepikendus oma õigesse asendisse, kuni see klõpsatades oma kohale lukustub. Kaitsmepikendus on valmistatud selliselt, et seda saab kaitsmele paigaldada ainult ühes suunas. (Joon. 23)

NB:

- Eemaldage nailonjõhvi lõikavalt lõiketeralt teip esmakordselt kasutamisel. (Joon. 24)

Kaitsmepikenduse eemaldamiseks kasutage lameda otsaga kruvikeerajat ja asetage see lukustuselemendi väikesele sälgule. Kaitsmepikenduse lukustuselementi vajutage lukustuselement alla ja libistage samal ajal alumist kaitsmepikendust joonisel näidatud suunas. Kui kaitsmepikendus hakkab libisema, siis on see lukustusest lahti ja seda võib kaitsmelt eemaldamiseks edasi libistada.

Lõiketera paigaldamine

⚠ HOIATUS:

- Lõiketera välimine läbimõõt peab olema 230 mm.** Ärge kunagi kasutage suuremat kui 230 mm välimise läbimõõduga lõiketera.

⚠ ETTEVAATUST:

- Lõiketera peab olema hästi poleeritud, sellel ei tohi olla pragusid ja murdumisi. Teritage või vahetage lõiketera iga kolme töötunni järel.
- Kandke lõiketerade käsitsemisel alati kaitsekindaid.
- Kui tööriista ei kasutata või seda transporditakse, siis tuleb alati rakendada tera katet.
- Lõiketera pingutusmutter (koos vedruseibiga) on asendatav osa. Kui vedruseib on kulunud või deformeerunud, siis asendage mutter. Pöörduge tellimiseks kohaliku volitatud teeninduskeskuse poole.

TÄHELEPANU:

- Kasutage kindlasti originaalset Makita lõiketera.

Keerake tööriist tagurpidi, et saaksite lõiketera lihtsamalt vahetada. **(Joon. 25)**

Lõiketera mahavõtmiseks tuleb kuuskantvõti viia läbi kaitsekatte ja ülekande korpuse oleva augu. Pöörake seibi kuuskantvõtmega, kuni see on lukustunud. Keerake kuuskantmutter (vasakpoolse keermega) silmusvõtmega lahti ja eemaldage mutter, välisvõru, seib ja kuuskantvõti. **(Joon. 26)**

Paigaldage lõiketera vardale nii, et vaheseibi juhik sobitub lõiketeras olevasse vardale auku. Paigaldage seib ja välisvõru ning kinnitage lõiketera kuuskantmutruga pöördemomendiga 13 kuni 23 Nm, hoides samal ajal vaheseibi kuuskantvõtmega paigal. **(Joon. 27)** Veenduge, et lõiketera oleks vasaku poolega üles (vt joonist).

Nailonist lõikepea paigaldamine

⚠ ETTEVAATUST:

- **Kasutage nailonist lõikepead ainult siis, kui kaitse ja kaitsmepikendus on paigaldatud.** Vastasel korral võib tagajärjeks olla tõsine vigastus.

TÄHELEPANU:

- Kasutage kindlasti originaalselt Makita nailonist lõikepead.

Keerake tööriist tagurpidi, et saaksite nailonist lõikepead lihtsamalt vahetada. **(Joon. 28)**

Sisestage kuuskantvõti läbi kaitsekatte ja ülekande korpuses oleva augu ja keerake vastuvõtuseib kuuskantvõtmega tugevasti kinni. Paigaldage nailonist lõikepea otse keermesvardale ja keerake seda vastupäeva. Eemaldage kuuskantvõti. Nailonist lõikepea eemaldamiseks tuleb seda keerata päripäeva, hoides vaheseibi kuuskantvõtmega kinni.

⚠ ETTEVAATUST:

- **Kui käitamise nailonist lõikepea pörkab kokku kivi või muu kõva esemega, tuleb trimmer seisma jätta ja võimalike vigastuste suhtes kontrollida. Kui nailonist lõikepea on vigastatud, tuleb see välja vahetada.** Vigastatud nailonist lõikepea kasutamine võib lõppeda tõsise vigastusega.

TÖÖTAMINE

Tööriista (BBC231U, BC231UD) õige käitsemine

Õige asend

⚠ HOIATUS:

- **Alati seadke tööriist endast paremale nii, et vasaku käepideme vars jääks teie ette.** Tööriista õige asend tagab tööriista maksimaalse juhituduse ja vähendab vigastuse ohtu võimaliku tagasilöögi korral.

Sobitage kandevöö nii, nagu näidatud, ja laske seade kindlalt oma paremale küljele rippu, et vasaku käepideme vars oleks alati teie ees. **(Joon. 29)**

Kandevöö ühendamine (Joon. 30)

Kandke kandevööd oma seljal ja kinnitage pandlaga, kuni kuulete klõpsu. Veenduge, et see ei tule tõmmates ära. Laske tööriist rippu, nagu näidatud.

Lahtivõtmine (Joon. 31)

Pannal on kiirhendusega, mille vabastamiseks tuleb lihtsalt külgedele vajutada.

⚠ HOIATUS:

- **Olge väga ettevaatlik ja säilitage sel ajal kontroll tööriista üle. Ärge laske seadmel kalduda ei enda ega kellegi teise tööpiirkonnas viibija suunas.** Vastasel korral võib tagajärjeks olla tõsine vigastus.

Riputi asendi ja kandevöö reguleerimine

Ühe tarviku asendamisel teisega võib tööriista raskuskese muutuda. Sellisel juhul reguleerige riputi asukohta ja kandevöö pikkust alljärgnevalt.

Riputi asukoha muutmiseks lövendage riputil olevat kinnituskruvi, kasutades tarnekomplekti kuuluvat mutrivõtit, ning seejärel nihutage riputi ja polstrit. Polstrit saab hõlpsasti nihutada seda väänates.

Reguleerige riputi asukohta ja kandevöö pikkust niimoodi, et:

- riputi jääks maapinnast 750 mm kõrgusele või kõrgemale,
- lõikeriist jääks maapinnast 100 mm kuni 300 mm kõrgusele ja
- lõikeriista kaitsmata osa asetuks horisontaalselt ning jääks riputist 750 mm kaugusele või kaugemale. **(Joon. 32)**

Pärast riputi asukoha reguleerimist keerake kruvi mutrivõtmega tugevasti kinni.

Tööriista (BBC300L, BC300LD) õige käitsemine

Õige asend

⚠ HOIATUS:

- **Alati seadke tööriist endast paremale nii, et vasaku käepideme vars jääks teie ette.** Tööriista õige asend tagab tööriista maksimaalse juhituduse ja vähendab vigastuse ohtu võimaliku tagasilöögi korral.

Nagu joonisel näidatud, asetage kandevöö üle pea ja parema käe vasakule õlale, hoides sama ala tõket enda ees. **(Joon. 33)**

Kandevöö ühendamine (Joon. 34)

Pärast kandevöö paigaldamist võib selle tööriistaga ühendada, kasutades selleks tööriista konksul ja vöö

olevaid pandlaid. Kindlustage, et pandlad klõpsataksid ja lukustuksid täielikult kohale.

Lahtivõtmine (Joon. 35)

Pannal on kiirühendusega, mille vabastamiseks tuleb lihtsalt külgedele vajutada.

⚠ HOIATUS:

- **Olge äärmiselt ettevaatlik ja alati säilitage kontroll tööriista üle. Ärge laske seadmel kalduda ei enda ega kellegi teise tööpiirkonnas viibija suunas.** Kui kaotate kontrolli tööriista üle, võib sellega kaasnedes juuresviibija või kasutaja tõsine vigastus.

Riputi asendi ja kandevöö reguleerimine

Uhe tarviku asendamisel teisega võib tööriista raskuse muutuda. Sellisel juhul reguleerige riputi asukohta ja kandevöö pikkust alljärgnevalt.

Riputi asukoha muutmiseks lõdvendage riputil olevat kinnituskruvi, kasutades tarnekomplekti kuuluvat mutrivõtit, ning seejärel nihutage riputi.

Reguleerige riputi asukohta ja kandevöö pikkust niimoodi, et:

- riputi jääks maapinnast 750 mm kõrgusele või kõrgemale,
- lõikeriist jääks maapinnast kuni 300 mm kõrgusele ja
- lõikeriista kaitsmata osa asetuks horisontaalselt ning jääks riputist 750 mm kaugusele või kaugemale.

(Joon. 36)

Pärast riputi asukoha reguleerimist keerake kruvi mutrivõtmega tugevasti kinni.

HOOLDUS

⚠ HOIATUS:

- **Kandke alati enne kontroll- või hooldustoimingute teostamist hoolt selle eest, et tööriist oleks välja lülitatud ja akukassett korpuse küljest eemaldatud.** Kui tööriista akukassett jääb välja lülitamata ja eemaldamata, võib selle juhuslik käivitumine põhjustada tõsiseid vigastusi.

TÄHELEPANU:

- Ärge kunagi kasutage bensiini, vedeldit, alkoholi ega midagi muud sarnast. Selle tulemuseks võib olla luitumine, deformatsioon või pragunemine.

Ülekande korpuse määrimine (Joon. 37)

Määrige (Shell Alvania 2 või samaväärne määre) ülekande korpust määrdeava kaudu iga 30 tunni järel. (Makita originaalmääret saate osta oma Makita müügiesindajalt.)

Nailonjõhvi vahetamine

⚠ HOIATUS:

- **Kandke alati enne kontroll- või hooldustoimingute teostamist hoolt selle eest, et tööriist oleks välja lülitatud ja akukassett korpuse küljest eemaldatud.** Kui tööriista akukassett jääb välja lülitamata ja eemaldamata, võib selle juhuslik käivitumine põhjustada tõsiseid vigastusi.
- **Veenduge, et nailonist lõikepea kate oleks korpusele korralikult kinnitatud, nagu allpool kirjeldatud.** Kui kate ei ole õigesti kinnitatud, siis võib nailonist lõikepea tükideks lennates põhjustada tõsise vigastuse. (Joon. 38)

Vajutage korpuse klambrid sissepoole ja tõstke kate eemaldamiseks üles. Visake ülejäänud nailonjõhv ära.

(Joon. 39)

Kinnitage uue nailonjõhvi keskoht pooli keskel olevale sälgule 2 nailonjõhvi kanalite vahel. Üks jõhvi pool peab olema teisest poolest vähemalt 80 mm pikem.

Keerake mõlemad otsad tugevasti ümber pooli lõikepeal märgitud suunas, mis viitab vasakule märgistusega LH.

(Joon. 40)

Kerige poolile kogu nõör, välja arvatud 100 mm pikkune nõõriots, mis tuleb kinnitada ajutiselt pooli küljel oleva sälgule taha. (Joon. 41)

Paigaldage pool korpusesse nii, et pooli sooned ja servad sobituksid korpuse vastavate osadega. Seadke pool nii, et tähtedega tähistatud osa oleks pealt poolt nähtav. Nüüd vabastage nõõri otsad ajutisest asendist ja suunake läbi avade korpusest välja. (Joon. 42)

Joondage kate alumine eend avade kohale.

Kinnitamiseks suruge kate kindlalt korpusele. Veenduge, et klambrid ulatuksid täiesti üle kate.

Toote OHUTUSE ja TÖÖKINDLUSE tagamiseks tuleb vajalikud remonttööd, muud hooldus- ja reguleerimistööd lasta teha Makita volitatud teeninduskeskustes. Alati tuleb kasutada Makita varuosi.

VEAOTSING

Enne remonditöökohta pöördumist kontrollige seadet ise.
Ärge üritage seadet lahti võtta, kui leiate rikke, mida

kasutusjuhendis ei kirjeldata. Selle asemel pöörduge Makita poolt volitatud remonditöökohta, kasutage parandamiseks alati Makita tagavaraosi.

Rikkestaatus	Põhjus	Toiming
Mootor ei tööta.	Akukassett ei ole paigaldatud.	Paigaldage akukassett.
	Akurike (pinge on madal)	Laadige akut. Kui uuesti laadimine ei ole tulemuslik, vahetage aku.
	Ajamisüsteem ei toimi korralikult.	Pöörduge parandamiseks kohaliku volitatud teeninduskeskuse poole.
Mootor seiskub pärast lühiajalist kasutamist.	Pöörlemissuund on tagurpidine.	Pöörake suunamuutmisülilitiga pöörlemissuunda.
	Aku laetuse tase madal.	Laadige akut. Kui uuesti laadimine ei ole tulemuslik, vahetage aku.
	Ülekuumenemine.	Lõpetage tööriista kasutamine ja laske sellel jahtuda.
Tööriist ei saavuta maksimumkiirust.	Aku on valesti paigaldatud.	Keerake akukassett nii, nagu antud kasutusjuhendis kirjeldatud.
	Aku laetuse tase langeb.	Laadige akut. Kui uuesti laadimine ei ole tulemuslik, vahetage aku.
	Ajamisüsteem ei toimi korralikult.	Pöörduge parandamiseks kohaliku volitatud teeninduskeskuse poole.
Lõikeriist ei pöörle: jätkke masin kohe seisma!	Nailonist lõikepea ja lõiketera vahele on sattunud võõrkeha, näiteks oks.	Eemaldage võõrkeha.
	Lõiketera fiksaatormutter on lahti.	Keerake mutter korralikult kinni, nagu antud kasutusjuhendis kirjeldatud.
	Lõiketera on painutatud.	Vahetage lõiketera välja.
	Ajamisüsteem ei toimi korralikult.	Pöörduge parandamiseks kohaliku volitatud teeninduskeskuse poole.
Ebaharilik vibratsioon: jätkke masin kohe seisma!	Üks nailonjõhvidest on purunenud ja lõikepea ei ole tasakaalus.	Koputage nailonist lõikepead vastu maad, kui see takistab jõhvi etteannet.
	Lõiketera on painutatud, möranenud või kulunud.	Vahetage lõiketera välja.
	Lõiketera fiksaatormutter on lahti.	Keerake mutter korralikult kinni, nagu antud kasutusjuhendis kirjeldatud.
	Lõiketera on halvasti kinnitatud.	
	Ajamisüsteem ei toimi korralikult.	Pöörduge parandamiseks kohaliku volitatud teeninduskeskuse poole.
Lõikeriist ja mootor ei seisku: eemaldage aku viivitamatult!	Elektri- või elektroonikarike.	Eemaldage aku ja pöörduge parandamiseks kohaliku volitatud teeninduskeskuse poole.

010824

VALIKULISED LISATARVIKUD

⚠ ETTEVAATUST:

Neid tarvikuid ja lisaseadiseid on soovitatav kasutada koos Makita seadmega, mille kasutamist selles kasutusjuhendis kirjeldatakse. Muude tarvikute ja lisaseadiste kasutamisega kaasneb vigastamisohu. Kasutage tarvikuid ja lisaseadiseid ainult otstarbekohaselt.

Saate vajadusel kohalikust Makita teeninduskeskusest lisateavet nende tarvikute kohta.

- Lõiketera
- Nailonist lõikepea
- Võsalõikuri lisaseadis (mudelile BBC300L, BC300LD)
- Sae lisaseadis (mudelile BBC300L, BC300LD)
- Kultivaatori lisaseadis (mudelile BBC300L, BC300LD)

- Makita algupärane aku ja laadija

MÄRKUS:

- Mõned nimekirjas loetletud esemed võivad kuuluda standardtarvikute hulka ning need on lisatud tööriista pakendisse. Need võivad riigiti erineda.

Müra

ENG905-1

Tavaline A-raskusega müratase, mis on määratud vastavalt ISO22868:

Mudel BBC231U, BC231UD

Helirõhu tase (L_{pA}): 79,7 dB (A)

Määramatus (K): 2,5 dB (A)

Müratase töö ajal võib ületada 80 dB (A).

Müra ENG905-1

Tavaline A-raskusega müratase, mis on määratud vastavalt EN786:

Mudel BBC300L, BC300LD

Helirõhu tase (L_{pA}): 79,3 dB (A)

Määramatus (K): 2,5 dB (A)

Müratase töö ajal võib ületada 80 dB (A).

Kasutage kõrvakaitsmeid.

Vibratsioon ENG904-1

Vibratsioonitaseme väärtus vastavalt standarditele ISO22867, EN786:

Mudel BBC231U, BC231UD

Vibratsiooni emissioon (a_{h1}): 2,5 m/s² või vähem

Määramatus (K): 1,5 m/s²

Vibratsioon ENG904-1

Vibratsioonitaseme väärtus vastavalt standardile EN786:

Mudel BBC300L, BC300LD

Vibratsiooni emissioon (a_{h1}): 2,5 m/s² või vähem

Määramatus (K): 1,5 m/s²

ENG901-1

- Deklareeritud vibratsiooniemissiooni väärtus on mõõdetud kooskõlas standardse testimismeetodiga ning seda võib kasutada ühe seadme võrdlemiseks teisega.
- Deklareeritud vibratsiooniemissiooni väärtust võib kasutada ka mürataseme esmaseks hindamiseks.

HOIATUS:

- Vibratsioonitase võib elektritööriista tegelikkuses kasutamise ajal erineda deklareeritud väärtusest sõltuvalt tööriista kasutamise viisidest.
- Rakendage kindlasti operaatori kaitsmiseks piisavaid ohutusabinõusid, mis põhinevad hinnangulisel müratasemel tegelikus tööolukorras (võttes arvesse tööperioodi kõik osad nagu näiteks korrad, mil seade lülitatakse välja ja mil seade töötab tühikäigul, lisaks tööajale).

Euroopa riikides ainult ENH035-2

EÜ vastavusdeklaratsioon

Makita korporatsiooni vastutava tootjana kinnitame, et alljärgnev(ad) Makita seade (seadmed):

Masina tähistus:

Akuga võsalõikur

Mudeli nr/tüüp: BBC231U, BC231UD

Tehnilised andmed: vt tabel „TEHNILISED

ANDMED“.

on seeriatoodang ja

vastavad järgmiste Euroopa direktiivide nõuetele:

2000/14/EÜ, 2006/42/EÜ

ning on toodetud vastavalt järgmistele standarditele või standardiseeritud dokumentidele:

EN/ISO11806, EN60335, EN60745

Tehnilist dokumentatsiooni hoitakse meie volitatud

esindaja käes Euroopas, kelleks on:

Makita International Europe Ltd.

Michigan Drive, Tongwell,

Milton Keynes, Bucks MK15 8JD, Inglismaa

Vastavushindamise protseduur direktiivi 2000/14/EÜ alusel oli kooskõlas lisaga V.

Mõõdetud müratugevuse tase: 93,6 dB (A)

Garanteeritud müratugevuse tase: 95 dB (A)

16. 10. 2009



Tomoyasu Kato

Direktor

Makita Corporation

3-11-8, Sumiyoshi-cho,

Anjo, Aichi, 446-8502, JAPAN

Euroopa riikides ainult ENH215-3

EÜ vastavusdeklaratsioon

Makita korporatsiooni vastutava tootjana kinnitame, et alljärgnev(ad) Makita seade (seadmed):

Masina tähistus:

Akuga trimmer

Mudeli nr/tüüp: BBC300L, BC300LD

Tehnilised andmed: vt tabel „TEHNILISED

ANDMED“.

on seeriatoodang ja

vastavad järgmiste Euroopa direktiivide nõuetele:

2000/14/EÜ, 2006/42/EÜ

ning on toodetud vastavalt järgmistele standarditele või standardiseeritud dokumentidele:

EN709, EN/ISO10517, EN/ISO11680, EN/ISO11806,

EN60335, EN60745

Tehnilist dokumentatsiooni hoitakse meie volitatud

esindaja käes Euroopas, kelleks on:

Makita International Europe Ltd.

Michigan Drive, Tongwell,

Milton Keynes, Bucks MK15 8JD, Inglismaa

Vastavuse hindamise protseduur vastavalt direktiivile 2000/14/EÜ oli kooskõlas lisaga VIII.

Teavitatud asutus:

TÜV Rheinland LGA Products GmbH

Tillystraße 2

D-90431 Nürnberg

Teavitatud asutuse number 0197

Mõõdetud müratugevuse tase: 91,3 dB (A)

Garanteeritud müratugevuse tase: 93 dB (A)

10. 8. 2010



Tomoyasu Kato

Direktor

Makita Corporation

3-11-8, Sumiyoshi-cho,

Anjo, Aichi, 446-8502, JAPAN

РУССКИЙ (Оригинальные инструкции)

Пояснения к общему виду

- | | | |
|--|--------------------------------|---------------------------------|
| 1. Красный индикатор | 15. Ручка | 33. Фиксирующая прокладка |
| 2. Сдвигная кнопка | 16. Винт | 34. Колпачок |
| 3. Блок аккумулятора | 17. Круглая рукоятка | 35. Шестигранная гайка |
| 4. Кнопка разблокировки | 18. Зажим | 36. Резьбовой шпindel |
| 5. Курковый выключатель | 19. Держатель рукояток | 37. Рычаг |
| 6. Переключатель направления вращения | 20. Нажимная пружина | 38. Прямка |
| 7. А - нажимается для обычного режима эксплуатации | 21. Барьер | 39. Крючок для подвески |
| 8. В - нажимается для удаления сорняков и мусора | 22. Проставка | 40. Отверстие для смазки |
| 9. Рычаг переключения скорости | 23. Режущий диск | 41. Картер редуктора |
| 10. Индикатор | 24. Ограждение | 42. Крышка |
| 11. Наиболее эффективная зона резки | 25. Нейлоновая режущая головка | 43. Защелки |
| 12. Лампы индикатора | 26. Удлинитель ограждения | 44. Нажмите |
| 13. Кнопка "СЧЕСК" (Проверка) | 27. Болт | 45. Бобина |
| 14. Ручка | 28. Крыло | 46. Для левостороннего вращения |
| | 29. Два болта | 47. Пазы |
| | 30. Защитный кожух | 48. Отверстия |
| | 31. Шестигранный ключ | 49. Выступ (не показан) |
| | 32. Опорная шайба | 50. Углубление отверстия |

ТЕХНИЧЕСКИЕ ХАРАКТЕРИСТИКИ





Модель		BBC231U/BC231UD	BBC300L/BC300LD
Тип рукоятки		Велосипедная рукоятка	Рамочная рукоятка
Скорость без нагрузки	Большой	0 - 7300 мин ⁻¹	0 - 6600 мин ⁻¹
	Малый	0 - 5300 мин ⁻¹	0 - 4900 мин ⁻¹
Общая длина		1880 мм	1850 мм
Диаметр режущего диска		230 мм	-
Диаметр резания с нейлоновой режущей головкой		-	300 мм
Вес нетто		7,1 кг	5,9 кг
Номинальное напряжение		36 В пост. тока	
Стандартный аккумуляторный блок ⚠ Предостережение: Используйте только указанные аккумуляторные блоки.		BL3626/BL3622A	

- По той причине, что мы постоянно проводим работы в области исследований и разработок, приведенные в настоящем документе технические характеристики могут быть изменены без предварительного уведомления.
- технические характеристики и аккумуляторный блок могут отличаться в зависимости от страны.
- Масса (с аккумуляторным блоком) в соответствии с процедурой EPTA 01.2003

Символы

END008-1

Ниже приведены символы, используемые для данного электроинструмента. Перед использованием убедитесь, что вы понимаете их значение.

-  Обратите особое внимание!
-  Прочитайте руководство пользователя.
-  Опасность! Возможен разлет твердых предметов.
-  Расстояние от инструмента до находящихся поблизости людей должно быть не менее 15 м.
-  Не допускайте посторонних к месту работ.

-  Соблюдайте дистанцию не менее 15 м.
-  Берегитесь отдачи инструмента.
-  Надевайте каску, защитные очки и используйте средства защиты слуха.
-  Надевайте защитные очки.
-  Обувайте прочные ботинки с нескользящими подошвами. Рекомендуется использовать защитную обувь со стальными подносками.
-  Беречь от влаги.
-  Максимально допустимая скорость инструмента.



Только для стран ЕС
Не выбрасывайте электрооборудование или аккумуляторы вместе с бытовым мусором!
В соответствии с европейской директивой 2002/96/EG об утилизации электрического и электронного оборудования, директивой 2006/66/EG о батареях и аккумуляторах, а также использованных батареях и аккумуляторах, и их применения в соответствии с местными законами электрооборудование и аккумуляторы, срок эксплуатации которых истек, должны утилизироваться отдельно безопасным для окружающей среды способом.

ВАЖНЫЕ ИНСТРУКЦИИ ПО ТЕХНИКЕ БЕЗОПАСНОСТИ

GEB068-2

⚠ ПРЕДОСТЕРЕЖЕНИЕ! Ознакомьтесь со всеми инструкциями и рекомендациями по технике безопасности. Несоблюдение всех инструкций может привести к поражению электрическим током, пожару и/или серьезной травме.

Сохраните брошюру с инструкциями и рекомендациями для дальнейшего использования.

Общие указания

1. Не позволяйте пользоваться кусторезом/триммером лицам, не знакомым с его работой или не прочитавшим данные инструкции. Кусторез и триммер опасны в руках неопытных пользователей.
2. Перед началом эксплуатации кустореза/триммера необходимо ознакомиться с данным руководством.
3. Не разрешайте пользоваться оборудованием людям, не ознакомившимся с данным руководством, людям (включая детей) с ограниченными физическими, сенсорными или умственными возможностями, либо не имеющими соответствующего опыта или знаний для работы с этим инструментом. В местном законодательстве могут существовать возрастные ограничения для операторов.
4. Используйте инструмент с максимальной осторожностью и вниманием.
5. Используйте инструмент только в том случае, если находитесь в хорошей физической форме. Выполняйте все работы спокойно и тщательно. Руководствуйтесь здравым смыслом; помните, что оператор/пользователь несет ответственность за происшествя и опасные ситуации с другими людьми или их собственностью.

6. Запрещается использовать инструмент в состоянии алкогольного/наркотического опьянения, при усталости или болезни.
7. В случае ненадлежащей работы инструмента немедленно выключите его.
8. Перед выполнением регулировок, сменой принадлежности и приспособлений или хранением инструмента всегда отсоединяйте его аккумулятор. Данные меры предосторожности уменьшают риск случайного пуска инструмента.
9. Не прилагайте больших усилий к инструменту. Работа будет выполнена лучше и безопаснее с расчетной скоростью инструмента.
10. Не напрягайтесь слишком сильно. Всегда сохраняйте устойчивое положение ног и равновесие.

Назначение инструмента

1. Используйте инструмент, соответствующий выполняемой работе. Аккумуляторный кусторез/триммер предназначен только для выкашивания травы, сорняков, обрезки кустов и поросли. Запрещается использовать устройство для любых других целей, таких как подрезка живой изгороди, так как это может привести к травме.

Индивидуальные средства защиты

1. Одевайтесь соответствующим образом. Рабочая одежда должна быть функциональной и соответствующей выполняемым работам, т.е. должна быть в меру облегчающей. Не надевайте ювелирные украшения или одежду, которая может зацепиться за кусты или ветки. Если у вас длинные волосы, убирайте их под соответствующий головной убор.
2. Чтобы избежать травм головы, глаз, рук или ног, а также органов слуха, при эксплуатации оборудования необходимо использовать следующее защитное оборудование и защитную одежду. (Рис. 1)
3. Если существует риск падения предметов, обязательно надевайте защитный шлем. Защитный шлем необходимо проверять на регулярной основе на предмет повреждений, его следует заменять как минимум каждые 5 лет. Пользуйтесь только сертифицированными защитными шлемами.
4. Защитный щиток шлема (либо защитные очки) закрывает лицо от разлетающихся камешков и мусора. Во время работы с инструментом обязательно носите защитные очки или щиток для защиты органов зрения от травм.
5. Для защиты органов слуха используйте надлежащие устройства (наушники, беруши и пр.). (Рис. 2)
6. Рабочий комбинезон защищает от разлетающихся камешков и мусора. Настоятельно рекомендуется надевать рабочий комбинезон.
7. Специальные перчатки из толстой кожи входят в перечень необходимого оборудования, во время работы их надлежит использовать в обязательном порядке.
8. При использовании инструмента обязательно носите прочные ботинки на нескользящей

подошве. Они защитят от травм и обеспечат хорошую устойчивость при работе.

Электробезопасность

1. Избегайте опасных сред. Не используйте инструмент в местах с повышенной влажностью и под дождем. Попавшая в инструмент вода повышает опасность поражения электрическим током.
2. Заряжайте аккумулятор только зарядным устройством, указанным изготовителем. Зарядное устройство, подходящее для одного типа аккумуляторов, может привести к пожару при его использовании с другим аккумуляторным блоком.
3. Используйте электроинструмент только с указанными аккумуляторными блоками. Использование других аккумуляторных блоков может привести к травме или пожару.
4. Когда аккумуляторный блок не используется, храните его отдельно от металлических предметов, таких как скрепки, монеты, ключи, гвозди, шурупы или другие небольшие металлические предметы, которые могут привести к закорачиванию контактов аккумуляторного блока между собой. Короткое замыкание между контактами аккумуляторного блока может привести к ожогам или пожару.
5. При неправильном обращении из аккумуляторного блока может потечь жидкость. Избегайте контакта с ней. В случае контакта с кожей промойте место контакта обильным количеством воды. В случае попадания жидкости в глаза обратитесь к врачу. Жидкость из аккумуляторного блока может вызвать раздражение или ожоги.
6. Не бросайте аккумуляторные блоки в огонь. Они могут взорваться. Уточните местные правила утилизации аккумуляторов.
7. Не вскрывайте и не разбивайте аккумуляторы. Содержащийся в них электролит очень едкий, вы можете повредить глаза или кожу. При проглатывании может быть ядовит.

Включение инструмента (Рис. 3)

1. Убедитесь, что в радиусе 15 метров от места работы нет детей и других лиц, обратите также внимание на животных, которые находятся поблизости. В противном случае выключите инструмент.
2. Перед началом работы обязательно проверяйте безопасность инструмента. Проверьте безопасность режущего узла и ограждения, легкость нажатия и правильность работы куркового выключателя/рычага. Убедитесь, что рукоятки чистые и сухие, и проверьте функционирование выключателя.
3. Перед дальнейшим использованием инструмента осмотрите его на предмет поврежденных деталей. Ограждение или другие поврежденные детали должны быть тщательно осмотрены, чтобы убедиться, что инструмент будет работать нормально и выполнять функции, для которых он предназначен. Убедитесь в соосности движущихся узлов, свободном ходе движущихся деталей, отсутствии поломок деталей, надежности

крепления и отсутствии других дефектов, которые могут повлиять на работу электроинструмента. Поврежденное ограждение или другая деталь должны быть соответствующим образом отремонтированы или заменены авторизованным сервисным центром, если в руководстве по эксплуатации не указано иное.

4. Включайте электродвигатель только если руки и ноги находятся на безопасном расстоянии от режущего узла.
5. Перед пуском двигателя убедитесь, что режущий узел не касается твердых предметов, таких как ветки, камни и т.п., так как при пуске режущий узел начнет вращаться.

Способ эксплуатации

1. Используйте инструмент только при хорошем освещении и достаточной видимости. В зимнее время помните о скользких или мокрых поверхностях, наличии льда и снега (риск поскользывания). Обязательно проверяйте надежность опоры под ногами.
2. Соблюдайте меры безопасности, чтобы не травмировать ноги и руки режущим узлом.
3. Никогда не выполняйте резку на высоте выше уровня пояса.
4. Запрещается работать инструментом, стоя на лестнице.
5. Запрещается влезать на деревья для выполнения обрезки.
6. Запрещается работать на неустойчивых поверхностях.
7. Удаляйте из рабочей зоны песок, камни, гвозди и пр. Посторонние предметы могут повредить режущий узел и вызвать сильную отдачу инструмента.
8. В случае удара режущего инструмента о камень или другой твердый предмет немедленно выключите электродвигатель и осмотрите режущий узел.
9. Осматривайте режущий диск на предмет поврежденных через непродолжительные отрезки времени (постукивание свидетельствует о наличии микротрещин).
10. Перед тем как приступить к обрезке, необходимо дождаться, пока инструмент наберет полную мощность.
11. Эксплуатируйте инструмент только с надетыми плечевыми ремнями, который необходимо соответствующим образом отрегулировать до начала использования инструмента. Чтобы не допустить переутомления при работе, очень важно подобрать надлежащую длину плечевых ремней в соответствии с ростом и комплекцией пользователя.
12. Во время работы обязательно держите инструмент двумя руками. Запрещается во время работы удерживать инструмент только одной рукой. Обязательно проверяйте надежность опоры под ногами.
13. Режущий узел должен быть оснащен защитным кожухом. Запрещается включать инструмент с поврежденным или отсутствующим ограждением!

- Все защитные приспособления (напр., ограждения и плечевые ремни), входящие в комплект поставки устройства, должны использоваться при эксплуатации.
- Запрещается ударять устройством о сорняки и другие обрезки растений, чтобы срезать их.
- За исключением экстренных случаев, не бросайте инструмент на землю, так как это может стать причиной серьезного повреждения инструмента.
- Запрещается тащить инструмент по земле при перемещении с одного места на другое - инструмент можно повредить.
- Обязательно извлекайте аккумуляторный блок в следующих случаях:
 - оставляя инструмент без присмотра;
 - перед устранением засора;
 - перед проверкой, очисткой или обслуживанием;
 - при появлении ненормальной вибрации.
- Следите за тем, чтобы вентиляционные отверстия не были засорены.
- Особое внимание следует обращать на режущие элементы, которые необходимо правильно затачивать.
- Выключите электродвигатель и извлеките аккумуляторный блок, прежде чем приступать к обслуживанию, замене режущего инструмента или чистке инструмента.
- Проверьте затяжку креплений и целостность деталей (отсутствии трещин) в режущем инструменте.
- Следуйте инструкциям по смазке инструмента.
- Если оборудование не используется, оно должно храниться в сухом запечатом месте, недоступном для детей.
- Используйте только рекомендованные производителем запасные части и принадлежности.
- Регулярно осматривайте и обслуживайте инструмент, особенно перед началом и после окончания использования. Ремонт инструмента должен выполняться только в авторизованных сервисных центрах.
- Ручки инструмента всегда должны быть сухими и чистыми и не должны быть испачканы маслом или смазкой.

Отдача (упор ножей)

- Во время работы инструмента может возникнуть неконтролируемая отдача (упор ножей). **(Рис. 4)**
- Особенно это вероятно при попытке выкашивания в сегменте ножа от 12 до 2 часов.
- Запрещается резать сегментом ножа с 12 до 2 часов.
- Запрещается использовать этот сегмент ножа на твердых объектах, таких как кусты, деревья и пр., диаметр которых превышает 3 см. В противном случае нож может отбросить с большой силой и нанести травму оператору.

Предотвращение отдачи

Чтобы предотвратить отдачу, соблюдайте следующие правила:

- Использование для работы сегмента ножа от 12 до 2 часов представляет собой потенциальную опасность, особенно при использовании металлического режущего узла. **(Рис. 5)**
- Работа сегментом ножа от 11 до 12 часов и от 2 до 5 часов должна выполняться только обученными и опытными операторами, причем под собственную ответственность.
- Работа сегментом ножа от 9 до 11 часов обеспечивает простоту эксплуатации и почти полное отсутствие отдачи.

Режущие инструменты

- Используйте только те режущие инструменты, которые соответствуют характеру выполняемой работы.
- Для резки толстых материалов, таких как сорняки, высокая трава, кусты, ветки, поросль и т.п. (не более 2 см в диаметре) равномерно водите инструментом круговыми движениями справа налево (аналогично действиям косой).

Инструкции по уходу

- Перед началом работы необходимо проверять состояние режущего инструмента, защитных приспособлений и плечевого ремня.

СОХРАНИТЕ ДАННЫЕ ИНСТРУКЦИИ.

⚠ ПРЕДОСТЕРЕЖЕНИЕ:

НЕ ДОПУСКАЙТЕ, чтобы удобство или опыт эксплуатации данного устройства (полученный от многократного использования) доминировали над строгим соблюдением правил техники безопасности при обращении с этим устройством. НЕПРАВИЛЬНОЕ ИСПОЛЬЗОВАНИЕ инструмента или несоблюдение правил техники безопасности, указанных в данном руководстве, может привести к тяжелой травме.

ВАЖНЫЕ ИНСТРУКЦИИ ПО ТЕХНИКЕ БЕЗОПАСНОСТИ

ENC007-7

ДЛЯ АККУМУЛЯТОРНОГО БЛОКА

- Перед использованием аккумуляторного блока прочитайте все инструкции и предупреждающие надписи на (1) зарядном устройстве, (2) аккумуляторном блоке и (3) инструменте, работающем от аккумуляторного блока.
- Не разбирайте аккумуляторный блок.
- Если время работы аккумуляторного блока значительно сократилось, немедленно прекратите работу. В противном случае может возникнуть перегрев блока, что приведет к ожогам и даже к взрыву.
- В случае попадания электролита в глаза, промойте их обильным количеством чистой воды и немедленно обратитесь к врачу. Это может привести к потере зрения.

5. **Не замыкайте контакты аккумуляторного блока между собой:**
 - (1) Не прикасайтесь к контактам какими-либо токопроводящими предметами.
 - (2) Избегайте хранить аккумуляторный блок в контейнере вместе с другими металлическими предметами, такими как гвозди, монеты и т. п.
 - (3) Не допускайте попадания на аккумуляторный блок воды или дождя.

Замыкание контактов аккумуляторного блока между собой может привести к возникновению большого тока, перегреву, возможным ожогам и даже разрыву блока.
6. Не храните инструмент и аккумуляторный блок в местах, где температура может достигать или превышать 50°C (122°F).
7. Не бросайте аккумуляторный блок в огонь, даже если он сильно поврежден или полностью вышел из строя. Аккумуляторный блок может взорваться под действием огня.
8. Не роняйте и не ударяйте аккумуляторный блок.
9. Нельзя использовать поврежденный аккумулятор.

СОХРАНИТЕ ДАННЫЕ ИНСТРУКЦИИ.

Советы по обеспечению максимального срока службы аккумуляторного блока

1. Заряжайте аккумуляторный блок до того, как он полностью разрядится.
В случае потери мощности при эксплуатации инструмента, прекратите работу и зарядите аккумуляторный блок.
2. Никогда не заряжайте полностью заряженный аккумуляторный блок.
Перезарядка сокращает срок службы блока.
3. Заряжайте аккумуляторный блок при комнатной температуре в пределах от 10°C до 40°C (от 50°F до 104°F). Перед зарядкой дайте горячему аккумуляторному блоку остыть.
4. Если устройство не используется в течение длительного времени, заряжайте аккумуляторный блок один раз в шесть месяцев.

ОПИСАНИЕ ДЕТАЛЕЙ

BBC231U / BC231UD

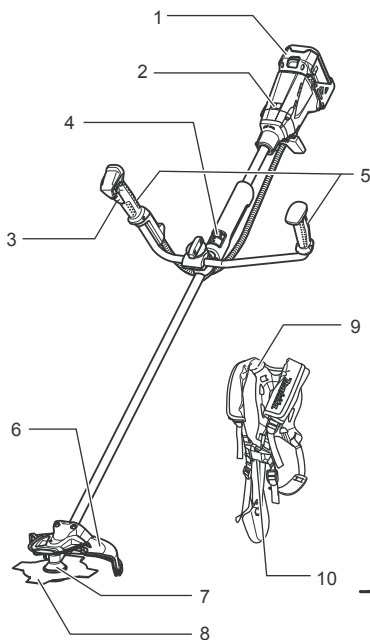

BBC300L / BC300LD

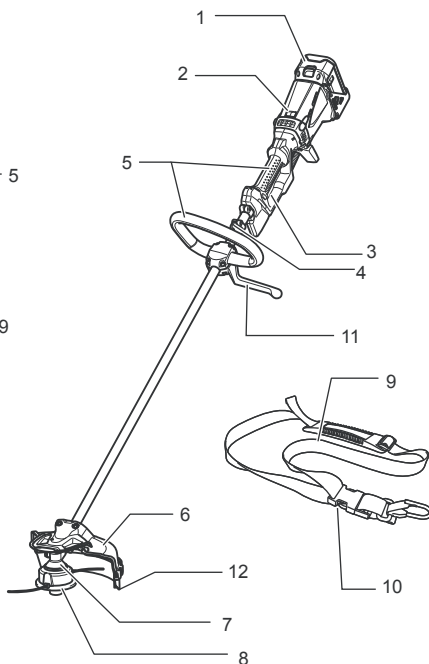

1	Блок аккумулятора	7	Картер редуктора
2	Индикатор	8	Режущий узел
3	Курковый выключатель	9	Плечевые ремни
4	Крючок (точка подвески)	10	Пряжка
5	Ручка	11	Барьер
6	Ограждение	12	Удлинитель ограждения

011725

ТЕХНИЧЕСКОЕ ОПИСАНИЕ

⚠ ПРЕДОСТЕРЕЖЕНИЕ:

- Перед регулировкой или проверкой функций инструмента обязательно убедитесь, что он выключен и аккумуляторный блок снят с инструмента. Несоблюдение этого требования может привести к тяжелой травме из-за случайного пуска инструмента.

Установка или снятие аккумуляторного блока

⚠ ПРЕДУПРЕЖДЕНИЕ:

- При установке и извлечении аккумуляторного блока крепко удерживайте инструмент и аккумуляторный блок. Если не соблюдать это требование, они могут выскользнуть из рук, что приведет к повреждению инструмента, аккумуляторного блока и травмированию оператора.

- Перед установкой или снятием аккумуляторного блока всего выключайте инструмент. **(Рис. 6)** Для снятия аккумуляторного блока сдвиньте клавишу на лицевой стороне блока и снимите блок с инструмента.

Для установки аккумуляторного блока совместите выступ блока с пазом в корпусе и задвиньте его на место. Всегда устанавливайте блок до упора так, чтобы он зафиксировался на месте с небольшим щелчком. Если вы можете видеть красный индикатор на верхней части клавиши, аккумуляторный блок не полностью установлен на месте. Установите его до конца так, чтобы красный индикатор был не виден. В противном случае аккумуляторный блок может выпасть из инструмента и нанести травму вам или другим людям.

ПРИМЕЧАНИЕ:

- Не применяйте силу при установке аккумуляторного блока. Если блок не движется свободно, значит он вставлен неправильно.

Действие выключателя питания

ПРЕДОСТЕРЕЖЕНИЕ:

- Перед установкой аккумуляторного блока в инструмент обязательно убедитесь, что его курковый выключатель работает нормально и при отпускании возвращается в положение “OFF” (ВЫКЛ). Не давите сильно на курковый выключатель, если не была нажата кнопка разблокировки. Это может привести к поломке выключателя. Эксплуатация инструмента с неисправным выключателем может привести к потере контроля над инструментом и получению тяжелой травмы. (Рис. 7 и 8)

Для предотвращения случайного включения курковый выключатель снабжен кнопкой предохранителя. Для включения инструмента нажмите на кнопку разблокировки, а затем - курковый выключатель. Для увеличения числа оборотов нажмите курковый выключатель сильнее. Для выключения инструмента отпустите курковый выключатель.

Переключатель направления вращения для удаления мусора (Рис. 9 и 10)

Данный инструмент оборудован переключателем для изменения направления вращения для удаления сорняков и мусора, скопившихся в инструменте. Для обычного режима эксплуатации необходимо нажать на сторону “А” переключателя.

Для удаления сорняков и мусора, скопившихся во вращающейся головке, на инструменте необходимо изменить направление вращения, нажав на сторону “В” переключателя. После изменения направления вращения инструмент работает в течение небольшого периода времени и затем автоматически отключается.

ПРЕДОСТЕРЕЖЕНИЕ:

- Перед удалением сорняков или другого мусора, скопившихся на инструменте и которые невозможно удалить изменением направления вращения, выключите инструмент и извлеките блок аккумуляторной батареи. Несоблюдение этого требования может привести к тяжелой травме из-за случайного пуска инструмента.

УВЕДОМЛЕНИЕ:

- Перед началом работ всегда проверяйте направление вращения.
- Используйте переключатель направления вращения только после полной остановки инструмента. Изменение направления вращения перед остановкой инструмента может привести к его поломке.

Изменение скорости (Рис. 11 и 12)



Переключателем скорости можно выбрать один из двух скоростных диапазонов.

Переключите рычаг изменения скорости в положение “1” для маленькой скорости вращения и в положение “2” для большой скорости.

Система защиты аккумулятора/ электродвигателя

Аккумуляторный блок и сам инструмент снабжены защитными приспособлениями, которые автоматически снижают или отключают питание при перегрузках во избежание повреждения инструмента или аккумуляторного блока. На инструменте установлено защитное приспособление, которое снижает число оборотов электродвигателя в случае, если он перегружен, но не заблокирован. В этом случае два индикатора, описанные в таблице ниже, не включаются или мигают.

Прочие защитные функции можно обнаружить по индикаторам, описанным в таблице ниже. (Рис. 13)

		Состояние	Необходимые действия
-	Мигает	Аккумулятор почти разряжен.	Замените аккумуляторную батарею полностью заряженной.
-	Включается	Устройство защиты отключает питание - аккумулятор разряжен.	Замените аккумуляторную батарею полностью заряженной.
Мигает	-	Устройство защиты отключает питание - электродвигатель заблокирован.	Отпустите курковый выключатель и устраните причину блокировки или перегрузки электродвигателя. Если режущий узел заблокирован скопившимися сорняками или аналогичными обрезками, обязательно извлеките аккумуляторный блок перед началом очистки.
Включается	-	Устройство защиты от перегрева отключает питание - перегрев.	Выключите оборудование на некоторое время.
Мигает	Мигает	Электрическая или электронная неисправность	Обратитесь в местный авторизованный центр для ремонта.

Нейлоновая режущая головка (дополнительная принадлежность для устройств, оснащенных ножом)

УВЕДОМЛЕНИЕ:

- Не пытайтесь использовать функцию ударного самовыпуска троса, если инструмент работает на высоких оборотах. Самовыпуск на высоких оборотах может привести к повреждению нейлоновой режущей головки.
- Если головка не вращается, функция ударного самовыпуска не будет работать надлежащим образом. (Рис. 14)

Нейлоновая режущая головка представляет собой триммер с двумя нитями и механизмом ударного самовыпуска. Чтобы выпустить нейлоновый шнур, при вращении на низких оборотах коснитесь земли выступом на нейлоновой режущей головке. Нить будет автоматически обрезана до надлежащей длины ножами, расположенными на удлинителе ограждения.







ПРИМЕЧАНИЕ:

Если нить не выходит при ударе о землю, наматывайте/замените нейлоновую нить в соответствии с процедурой в разделе "Обслуживание".

Индикатор заряда аккумулятора (только для моделей с аккумулятором BL3622A)

Аккумулятор BL3622A оснащен индикатором заряда. (Рис. 15)

Нажмите кнопку CHECK (Проверить) для проверки заряда аккумулятора. Индикатор включится примерно на 3 с.

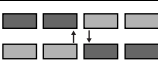
Лампы индикатора	Заряд батареи
 Горит Выкл. Мигает	
 E F	от 70% до 100%
	от 45% до 70%
	от 20% до 45%
	от 0% до 20%
	Зарядите аккумуляторную батарею.
	Возможно, аккумуляторная батарея неисправна.

011713

- Если мигает самая нижняя лампа индикатора (рядом с буквой "E") либо не загорается ни одна лампа, аккумулятор разряжен и устройство не работает. В этом случае зарядите аккумулятор или замените использованный аккумулятор заряженным.
- Если после завершения зарядки две или более лампы индикатора не загораются, срок службы аккумулятора закончен.

- Поочередное мигание двух верхних и двух нижних ламп индикатора говорит о возможной неисправности аккумулятора. Обратитесь в местный официальный сервисный центр Makita.

ПРИМЕЧАНИЕ:

- Индикация емкости при эксплуатации устройства или сразу после окончания эксплуатации может быть ниже фактической.
- В зависимости от условий эксплуатации и температуры окружающего воздуха индикация может незначительно отличаться от фактического значения.

СБОРКА

⚠ ПРЕДОСТЕРЕЖЕНИЕ:

- **Перед выполнением каких-либо работ на инструменте обязательно убедитесь, что он выключен и аккумуляторный блок снят с инструмента.** Несоблюдение этого требования может привести к тяжелой травме из-за случайного пуска инструмента.
- **Разрешается включать инструмент только если он полностью собран.** Несоблюдение этого требования может привести к тяжелой травме из-за случайного пуска инструмента.

Установка рукоятки

Для модели ВВС231U, ВС231UD

Вставьте стержень ручки в зажим как показано на рисунке. Совместите отверстие для винта в зажиме с ответным отверстием на стержне. Надежно затяните винт. (Рис. 16)

Ослабьте круглую ручку.

Вставьте рукоятку между зажимом и держателем.

Отрегулируйте угол рукоятки так, чтобы добиться удобного рабочего положения, затем затяните фиксатор. (Рис. 17)

Для модели ВВС300L, ВС300LD (Рис. 18)

Установите барьер и ручку на трубу вала и зафиксируйте четыре винтами. Убедитесь, что проставка на трубе вала расположена между узлом ручки/барьера и крючком.

Расположите барьер с левой стороны инструмента. Затяните четыре винта, чтобы узел ручки/барьера не смещался и не вращался на трубе вала.

⚠ ПРЕДОСТЕРЕЖЕНИЕ:

- **Не снимайте и не сжимайте проставку.** Проставка сохраняет определенное расстояние между руками. Если установить узел ручки/барьера слишком близко к другой ручке, это может привести к потере контроля над инструментом и тяжелой травме.

Установка ограждения (Рис. 19 и 20)

⚠ ПРЕДОСТЕРЕЖЕНИЕ:

- **Не включайте инструмент без ограждения.** Несоблюдение этого требования может привести к тяжелой травме.

⚠ ПРЕДУПРЕЖДЕНИЕ:

- При установке удлинителя ограждения соблюдайте осторожность, чтобы не коснуться ножа для отрезания нейлонового шнура.

Несоблюдение этого требования может привести к травме.

Присоедините защитный кожух к картеру редуктора.

Слегка нажмите на крылья кнаружи и вставьте болты в отверстия крыльев. (Рис. 21)

ПРИМЕЧАНИЕ:

- Не отгибайте крылья слишком сильно. Они могут сломаться.

Закрепите ограждение на зажиме двумя болтами как показано на рисунке. Затягивайте правый и левый болты равномерно. (Рис. 22)

При использовании нейлоновой режущей головки установите удлинитель ограждения. Поместите удлинитель ограждения на монтажную площадку на нижнем краю ограждения. Затем задвиньте на место до щелчка и фиксации удлинителя ограждения. Удлинитель ограждения разработан таким образом, что устанавливается на ограждение только в одном направлении. (Рис. 23)

ПРИМЕЧАНИЕ:

- При первом использовании снимите ленту с ножа для отрезания нейлонового шнура, расположенного на удлинителе ограждения. (Рис. 24)

Чтобы снять удлинитель ограждения, вставьте плоскую отвертку в небольшой паз на стопоре. Чтобы разблокировать удлинитель ограждения, нажмите на монтажную поверхность и одновременно задвиньте нижний удлинитель ограждения в направлении, указанном на рисунке. Как только удлинитель ограждения начинает сдвигаться, он разблокируется, и его можно снять, сдвинув с ограждения.

Установка ножа

⚠ ПРЕДОСТЕРЕЖЕНИЕ:

- Наружный диаметр ножа должен быть 230 мм. Запрещается использовать ножи, наружный диаметр которых превышает 230 мм.

⚠ ПРЕДУПРЕЖДЕНИЕ:

- Нож должен быть хорошо отполирован, не иметь трещин и повреждений. Полируйте или заменяйте нож через каждые три часа работы.
- При обращении с ножом обязательно надевайте защитные перчатки.
- Если инструмент не используется, или при его транспортировке обязательно устанавливайте крышку лезвия.
- Гайка крепления ножа (с гроверной шайбой) относится к расходным материалам. Если на гроверной шайбе появятся признаки износа или деформации, замените гайку. Для заказа этой детали обратитесь в местный авторизованный сервисный центр.

УВЕДОМЛЕНИЕ:

- Обязательно используйте оригинальные ножи Makita.

Для замены ножа переверните инструмент. (Рис. 25)

Чтобы снять нож, вставьте шестигранный ключ через отверстие в защитном кожухе и картере редуктора. Поверните опорную шайбу до фиксации в шестигранном ключе. Ослабьте шестигранную гайку (левая резьба) торцевым ключом и снимите гайку, колпачок, прижимную шайбу и шестигранный ключ.

(Рис. 26)

Установите нож на вал так, чтобы направляющая опорной шайбы совпала с отверстием шпинделя в ноже. Установите прижимную шайбу, колпачок, и закрепите нож шестигранной гайкой усилием 13-23 Нм, удерживая опорную шайбу шестигранным ключом. (Рис. 27)

Убедитесь, что нож установлен левой стороной вверх.

Установка нейлоновой режущей головки

⚠ ПРЕДУПРЕЖДЕНИЕ:

- Запрещается использовать нейлоновую режущую головку без ограждения и удлинителя ограждения. Несоблюдение этого требования может привести к тяжелой травме.

УВЕДОМЛЕНИЕ:

- Обязательно используйте оригинальную нейлоновую режущую головку Makita.

Для замены нейлоновой режущей головки переверните инструмент. (Рис. 28)

Вставьте шестигранный ключ через отверстие в защитном кожухе и редукторе и поверните опорную шайбу до фиксации шестигранным ключом.

Установите нейлоновую режущую головку непосредственно на резьбовой шпиндель и затяните, повернув против часовой стрелки. Извлеките шестигранный ключ.

Чтобы снять нейлоновую режущую головку, поверните ее по часовой стрелке, удерживая опорную шайбу шестигранным ключом.

⚠ ПРЕДУПРЕЖДЕНИЕ:

- Если во время работы нейлоновая режущая головка наталкивается на камень или другой твердый предмет, немедленно остановите триммер и осмотрите его на предмет повреждений. В случае повреждения нейлоновой режущей головки ее необходимо сразу же заменить. Несоблюдение этого требования может привести к тяжелой травме.

ЭКСПЛУАТАЦИЯ

Правильное обращение с инструментом (BVC231U, BC231UD)

Правильная поза

⚠ ПРЕДОСТЕРЕЖЕНИЕ:

- Обязательно располагайте инструмент справа от себя, чтобы ось левой рукоятки всегда была перед вами. Правильное расположение инструмента позволяет максимально контролировать работу и снижает риск получения травмы из-за отдачи.

Закрепите плечевые ремни как показано на рисунке и повесьте инструмент на правое плечо, чтобы ось левой рукоятки всегда была перед вами. (Рис. 29)

Закрепление плечевого ремня (Рис. 30)

Надевайте плечевые ремни на спину и застегивайте на груди до щелчка. Убедитесь, что ремни надежно удерживаются на плечах. Подвесьте инструмент как показано на рисунке.

Отсоединение (Рис. 31)

Замок оснащен системой быстрого открывания, которое осуществляется простым надавливанием на стороны замка.

⚠ ПРЕДОСТЕРЕЖЕНИЕ:

- **Соблюдайте особую осторожность, чтобы сохранить в этот момент контроль над инструментом. Не допускайте отклонения инструмента по направлению к вам или к другим людям, находящимся поблизости.** Несоблюдение этого требования может стать причиной тяжелой травмы.

Регулировка положения крючка и плечевого ремня

При смене насадки балансировка инструмента может измениться. В этом случае отрегулируйте положение крючка и длину плечевого ремня следующим образом. Чтобы изменить положение крючка, ослабьте зажимной винт на крючке с помощью прилагаемого ключа и сдвиньте крючок и подушку. Для перемещения подушки ее можно перекрутить. Отрегулируйте положение крючка и длины плечевого ремня так, чтобы обеспечить следующее:

- крючок находится в 750 мм или выше над землей;
- режущий инструмент находится в 100 – 300 мм над землей;
- незащищенная часть режущего инструмента находится в 750 мм или более по горизонтали от крючка. (Рис. 32)

После регулировки положения крючка надежно затяните винт ключом.

Правильное обращение с инструментом (BVC300L, BC300LD)

Правильная поза

⚠ ПРЕДОСТЕРЕЖЕНИЕ:

- **Обязательно располагайте инструмент справа от себя, чтобы барьер всегда был перед вами.** Правильное расположение инструмента позволяет максимально контролировать работу и снижает риск получения травмы из-за отдачи.

Повесьте плечевой ремень на левое плечо как показано на рисунке, продев сквозь него голову и правую руку. Обязательно располагайте инструмент справа от себя, чтобы барьер всегда был перед вами. (Рис. 33)

Закрепление плечевого ремня (Рис. 34)

Надев плечевой ремень, его можно подсоединить к инструменту через замки на крючке и ремне инструмента. Убедитесь, что замки защелкнулись и заблокировались.

Отсоединение (Рис. 35)

Замок оснащен системой быстрого открывания, которое осуществляется простым надавливанием на стороны замка.

⚠ ПРЕДОСТЕРЕЖЕНИЕ:

- **Соблюдайте особую осторожность, чтобы сохранять контроль над инструментом во время работы. Не допускайте отклонения инструмента по направлению к вам или к другим людям, находящимся поблизости.** В противном случае существует риск тяжелых травм для оператора и находящихся поблизости людей.

Регулировка положения крючка и плечевого ремня

При смене насадки балансировка инструмента может измениться. В этом случае отрегулируйте положение крючка и длину плечевого ремня следующим образом. Чтобы изменить положение крючка, ослабьте зажимной винт на крючке с помощью прилагаемого ключа и сдвиньте крючок.

Отрегулируйте положение крючка и длины плечевого ремня так, чтобы обеспечить следующее:

- крючок находится в 750 мм или выше над землей;
- режущий инструмент находится на высоте до 300 мм над землей;
- незащищенная часть режущего инструмента находится в 750 мм или более по горизонтали от крючка. (Рис. 36)

После регулировки положения крючка надежно затяните винт ключом.

ОБСЛУЖИВАНИЕ

⚠ ПРЕДОСТЕРЕЖЕНИЕ:

- **Перед выполнением какого-либо осмотра или обслуживания инструмента убедитесь, что устройство выключено и его аккумуляторный блок снят.** Несоблюдение этого требования может привести к тяжелой травме из-за случайного пуска инструмента.

УВЕДОМЛЕНИЕ:

- Запрещается использовать бензин, лигроин, растворитель, спирт и т.п. Это может привести к изменению цвета, деформации и появлению трещин.

Закладка консистентной смазки в картер редуктора (Рис. 37)

Закладка консистентной смазки (Shell Alvania 2 или аналогичная) в картер редуктора через отверстие для смазки осуществляется через каждые 30 часов. (Оригинальную консистентную смазку Makita можно приобрести у местного дилера Makita.)

Замена нейлонового шнура

⚠ ПРЕДОСТЕРЕЖЕНИЕ:

- **Перед выполнением какого-либо осмотра или обслуживания инструмента убедитесь, что устройство выключено и его аккумуляторный блок снят.** Несоблюдение этого требования может привести к тяжелой травме из-за случайного пуска инструмента.

- **Убедитесь, что крышка нейлоновой режущей головки надежно закреплена на корпусе как описано ниже.** В противном случае нейлоновая режущая головка может разрушиться, разлететься на осколки и причинить серьезную травму. **(Рис. 38)** Нажмите на защелки корпуса вовнутрь, поднимите их и снимите крышку. Выбросьте остатки нейлонового шнура. **(Рис. 39)**

Подцепите новый нейлоновый шнур к прорези в центре бобины между двумя каналами, предназначенными для нейлонового шнура. Одна часть шнура должна быть длиннее другой приблизительно на 80 мм.

Плотно намотайте оба конца на бобину в направлении, отмеченном на головке (вращение катушки влево обозначено маркировкой LH). **(Рис. 40)**

Намотайте шнуры, оставив примерно по 100 мм и временно вставив концы в паз на бобине. **(Рис. 41)**

Установите бобину в корпус так, чтобы пазы и выступы на катушке совпали с соответствующими выступами и пазами на корпусе. Сторона катушки с надписью должна быть обращена вверх. Теперь освободите концы шнура из точек временного

закрепления и выдвиньте шнуры через отверстия в корпусе. **(Рис. 42)**

Совместите выступ на нижней стороне крышки с углублениями отверстий. Затем прижмите крышку к корпусу, чтобы зафиксировать ее. Убедитесь, что защелки полностью вошли в крышку.

Для обеспечения БЕЗОПАСНОСТИ и НАДЕЖНОСТИ инструмента выполняйте его ремонт, обслуживание или регулировку только в авторизованных сервисных центрах компании Makita и с использованием только оригинальных запасных частей компании Makita.

ПОИСК И УСТРАНЕНИЕ НЕИСПРАВНОСТЕЙ

Прежде чем обращаться по поводу ремонта, проведите осмотр самостоятельно. Если обнаружена неисправность, не указанная в руководстве, не пытайтесь разобрать инструмент. Обратитесь в один из авторизованных сервисных центров Makita, в которых для ремонта всегда используются оригинальные детали Makita.

Проблема	Причина	Действие
Не работает электромотор.	Не вставлен аккумуляторный блок.	Установите аккумуляторный блок.
	Проблемы с аккумулятором (низкое напряжение)	Зарядите аккумулятор. Если зарядка не помогает, замените аккумулятор.
	Привод работает неправильно.	Обратитесь в местный авторизованный центр для ремонта.
После непродолжительного использования электромотор останавливается.	Вращение в обратную сторону.	Измените направление вращения соответствующим переключателем.
	Низкий уровень заряда аккумулятора.	Зарядите аккумулятор. Если зарядка не помогает, замените аккумулятор.
	Перегрев.	Прекратите работу и дайте инструменту остыть.
Электромотор не достигает максимальных оборотов.	Неправильно установлен аккумулятор.	Вставьте аккумуляторный блок как описано в этом руководстве.
	Заряд аккумулятора падает.	Зарядите аккумулятор. Если зарядка не помогает, замените аккумулятор.
	Привод работает неправильно.	Обратитесь в местный авторизованный центр для ремонта.
Режущий узел не вращается: немедленно остановите устройство!	Посторонний предмет (например, ветка) застрял между ограждением и нейлоновой режущей головкой или режущим диском.	Удалите посторонний предмет.
	Ослабла гайка крепления ножа.	Надежно затяните гайку как описано в руководстве.
	Нож погнут.	Замените нож.
	Привод работает неправильно.	Обратитесь в местный авторизованный центр для ремонта.

Проблема	Причина	Действие
Сильная вибрация: немедленно остановите устройство!	Один из концов нейлонового шнура оборван, балансировка головки нарушена.	При вращении коснитесь земли выступом на нейлоновой режущей головке, чтобы выпустить нейлоновый шнур.
	Нож согнут, треснут или изношен.	Замените нож.
	Ослабла гайка крепления ножа.	Надежно затяните гайку как описано в руководстве.
	Нож неправильно закреплен.	
Привод работает неправильно.	Обратитесь в местный авторизованный центр для ремонта.	
Режущий нож и электродвигатель не останавливаются: немедленно извлеките аккумулятор!	Электрическая или электронная неисправность.	Извлеките аккумулятор и обратитесь в местный авторизованный сервисный центр для ремонта.

010824

ДОПОЛНИТЕЛЬНЫЕ АКСЕССУАРЫ

⚠ ПРЕДУПРЕЖДЕНИЕ:

- Данные принадлежности или приспособления рекомендуются для использования с инструментом Makita, указанным в настоящем руководстве. Использование других принадлежностей или приспособлений может привести к риску получения травмы. Используйте принадлежности или приспособления только для тех целей, для которых они предназначены.

За дополнительной информацией об этих принадлежностях обращайтесь в местный сервисный центр Makita.

- Режущий диск
- Нейлоновая режущая головка
- Насадка - штанговый триммер для обрезки живой изгороди (для модели BVC300L, BC300LD)
- Насадка - штанговая пила (для модели BVC300L, BC300LD)
- Насадка - культиватор (для модели BVC300L, BC300LD)
- Оригинальный аккумулятор и зарядное устройство Makita

ПРИМЕЧАНИЕ:

- Некоторые элементы списка могут входить в комплект инструмента в качестве стандартных приспособлений. Они могут отличаться в зависимости от страны.

Шум ENG905-1

Стандартное психофизическое значение величины шума, определенное в соответствии с ISO22868:

Модуль BVC231U, BC231UD

Уровень звукового давления (L_{pA}): 79,7 дБ (A)

Погрешность (K): 2,5 дБ (A)

Уровень шума при выполнении работ может превышать 80 дБ (A).

Шум ENG905-1

Стандартное психофизическое значение величины шума, определенное в соответствии с EN786:

Модуль BVC300L, BC300LD

Уровень звукового давления (L_{pA}): 79,3 дБ (A)

Погрешность (K): 2,5 дБ (A)

Уровень шума при выполнении работ может превышать 80 дБ (A).

Используйте средства защиты слуха.

Вибрация ENG904-1

Значение распространения вибрации определено в соответствии с ISO22867, EN786:

Модуль BVC231U, BC231UD

Распространение вибрации (a_{h1}): 2,5 м/с² или менее

Погрешность (K): 1,5 м/с²

Вибрация ENG904-1

Значение распространения вибрации определено в соответствии с EN786:

Модуль BVC300L, BC300LD

Распространение вибрации (a_{h1}): 2,5 м/с² или менее

Погрешность (K): 1,5 м/с²

ENG901-1

- Заявленное значение распространения вибрации измерено в соответствии со стандартной методикой испытаний и может быть использовано для сравнения инструментов.
- Заявленное значение распространения вибрации можно также использовать для предварительных оценок воздействия.

⚠ ПРЕДОСТЕРЕЖЕНИЕ:

- Распространение вибрации во время фактического использования электроинструмента может отличаться от заявленного значения в зависимости способа применения инструмента.
- Обязательно определите меры безопасности для защиты оператора, основанные на оценке воздействия в реальных условиях использования (с учетом всех этапов рабочего цикла, таких как выключение инструмента, работа без нагрузки и включение).

Только для европейских стран ENH035-2

Декларация о соответствии ЕС

Makita Corporation, являясь ответственным производителем, заявляет, что следующие устройства Makita:

Обозначение устройства:

Аккумуляторная коса

№ модели / тип: BVC231U, BC231UD

Технические характеристики: см. таблицу
"ТЕХНИЧЕСКИЕ ХАРАКТЕРИСТИКИ".

являются серийными изделиями и

Соответствует следующим директивам ЕС:

2000/14/ЕС, 2006/42/ЕС

И изготовлены в соответствии со следующими
стандартами или нормативными документами:

EN/ISO11806, EN60335, EN60745

Техническая документация хранится у официального
представителя в Европе:

Makita International Europe Ltd.

Michigan Drive, Tongwell,

Milton Keynes, Bucks MK15 8JD, England

Процедура оценки соответствия согласно директиве
2000/14/ЕС была проведена в соответствии с
приложением V.

Измеренный уровень звуковой мощности: 93,6 дБ (А)

Гарантированный уровень звуковой мощности:

95 дБ (А)

Измеренный уровень звуковой мощности: 91,3 дБ (А)

Гарантированный уровень звуковой мощности:

93 дБ (А)

10. 8. 2010



Tomoyasu Kato (Томояшу Като)

Директор

Makita Corporation

3-11-8, Sumiyoshi-cho,

Anjo, Aichi, 446-8502, JAPAN

16. 10. 2009



Tomoyasu Kato (Томояшу Като)

Директор

Makita Corporation

3-11-8, Sumiyoshi-cho,

Anjo, Aichi, 446-8502, JAPAN

Только для европейских стран

ENH215-3

Декларация о соответствии ЕС

**Makita Corporation, являясь ответственным
производителем, заявляет, что следующие
устройства Makita:**

Обозначение устройства:

Аккумуляторная газонокосилка

№ модели / тип: BBC300L, BC300LD

Технические характеристики: см. таблицу

"ТЕХНИЧЕСКИЕ ХАРАКТЕРИСТИКИ".

являются серийными изделиями и

Соответствуют следующим директивам ЕС:

2000/14/ЕС, 2006/42/ЕС

И изготовлены в соответствии со следующими
стандартами или нормативными документами:

EN709, EN/ISO10517, EN/ISO11680, EN/ISO11806,

EN60335, EN60745

Техническая документация хранится у официального
представителя в Европе:

Makita International Europe Ltd.

Michigan Drive, Tongwell,

Milton Keynes, Bucks MK15 8JD, England

Процедура оценки соответствия согласно директиве
2000/14/ЕС была проведена в соответствии с
приложением VIII.

Уполномоченный орган:

TÜV Rheinland LGA Products GmbH

Tillystraße 2

D-90431 Nürnberg

Идентификационный номер 0197

Makita Corporation
Anjo, Aichi, Japan

www.makita.com

884944E985

ALA