

Flymo

Electrolux

PARTNER

Electrolux

McCULLOCH

Electrolux

Power Trim

ET500/ET700

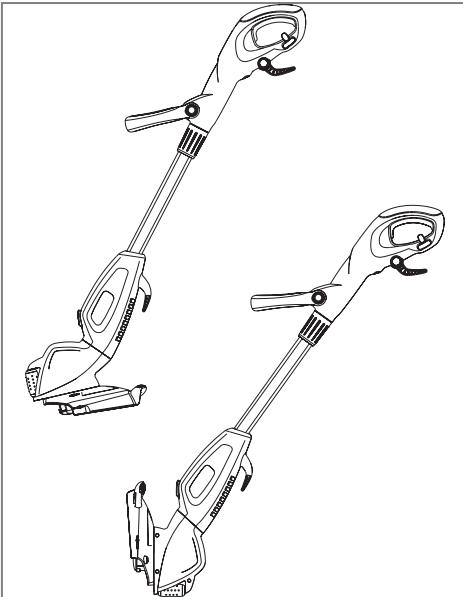

GB

IMPORTANT INFORMATION

Read before use and retain for future reference

DE

WICHTIGE INFORMATION

Bitte vor dem Benutzen des Gerätes durchlesen und gut aufbewahren

FR

RENSEIGNEMENTS IMPORTANTS

A lire avant usage et à conserver pour référence ultérieure

NL

BELANGRIJKE INFORMATIE

Leest u deze informatie voor het gebruik en bewaar ze voor toekomstige raadpleging

NO

VIKTIG INFORMASJON

Les bruksanvisningen nøye før bruk og oppbevar den for senere bruk

FI

TÄRKEÄÄ TIETOJA

Lue tämä ennen käyttöä ja säilytä myöhempää tarvetta varten

SE

VIKTIG INFORMATION

Läs anvisningarna före användningen och spara dem för framtida behov

DK

VIKTIGE OPLYSNINGER

Du bør læse brugsanvisningen før brug og gemme til senere henvisning

ES

INFORMACIÓN IMPORTANTE

Léase antes de utilizar y consérvela como referencia en el futuro

PT

INFORMAÇÕES IMPORTANTES

Leia antes de utilizar e guarde para consulta futura

IT

INFORMAZIONI IMPORTANTI

Leggere prima dell'uso e conservare per ulteriore consultazione

HU

Jótállást vállalni csak rendeltetészerűen használatba vett gépekre tudunk. Kérjük, hogy a gép használatba vétele előtt gondosan olvassa el a kezelési utasításokat.

PL

Gwarancja traci ważność w przypadku używania urządzenia do celów innych niż wymienione w instrukcji obsługi. Prosimy o uważne przeczytanie instrukcji oraz o stosowanie się do zaleceń i wskazówek w niej zawartych

CZ

Záruka se nebude vztahovat na závady způsobené nesprávným používáním, nebo jestliže bude výrobek použit pro jiné účely než pro jaké byl vyroben, nebo také jinak než je uvedeno v návodu k obsluze. Tento návod si přečtěte, prosím, velmi pozorně a uchovejte jej pro možné budoucí odkazy

SK

Záruka na tento produkt nebude uznaná v prípade porúch spôsobených nesprávnou obsluhou alebo používaním výrobku na iný účel alebo iným spôsobom, ako je uvedené. Pred začatím práce si prosím dôkladne prečítajte návod na obsluhu a tento si aj pre prípad potreby uschovajte

SI

Garancija ne velja ob nepravilni uporabi proizvoda in/ali ob uporabi za drugi namen kot je izdelan. Prosimo, da pred uporabo, preverite pazljivo navodila za obratovanje in jih shranite za kasnejšo rabo.

GR

ΣΗΜΑΝΤΙΚΕΣ ΠΛΗΡΟΦΟΡΙΕΣ

Διαβάστε αυτό το φυλλάδιο πριν από τη χρήση της συσκευής και φυλάξτε το για μελλοντική αναφορά

TR

ÖNEMLİ BİLGİLER

Kullanmadan önce okuyunuz ve ileride başvurmak üzere saklayınız.

RU

ВАЖНАЯ ИНФОРМАЦИЯ

Прочитайте перед тем, как включить триммер, и сохраните для дальнейшего использования.

EE

OLULINE TEAVE

Enne seadme kasutuselevõtmist lugege kasutusjuhend läbi ning säilitage see tuleviku tarbeks.

LV

SVARĪGA INFORMĀCIJA

Pirms lietošanas izlasiet un saglabāiet turpmākām uzziņām

RU Информация по охране окружающей среды



Символ  на изделии или на упаковке показывает, что это изделие нельзя выбрасывать вместе с бытовым мусором. Вместо этого оно должно быть отнесено на подходящий сборный пункт для утилизации электрического и электронного оборудования.

Обеспечив, чтобы это изделие было выброшено правильным образом, Вы можете предотвратить потенциальные негативные последствия для окружающей среды и здоровья людей, что могло бы случиться при неправильном обращении с этим изделием, выброшенным в бытовой мусор.

Для более подробной информации об утилизации этого изделия, пожалуйста, свяжитесь с офисом Вашего местного совета, службой удаления бытового мусора или с магазином, где Вы приобрели это изделие.

EE Keskkonnateave



Tähis  seadmel või selle pakendil näitab, et seadet ei tohi käidelda sarnaselt olmejäätmetega. Seade tuleb viia sobivasse elektriliste ja elektrooniliste seadmete kogumispunkti.

Seadet õigesti utiliseerides aitate ära hoida võimalikku keskkonna ja inimeste tervise kahjustamist, mida võib tekitada vale jäätmekäitlus.

Seadme ümbertöötamise kohta saate täpsemat teavet kohalikust keskkonnaametist, olmejäätmete käitlemise ettevõttest või kauplusest, kust seadme ostsite.

LV Informācija par ietekmi uz apkārtējo vidi



Simbols  uz produkta vai uz tā iepakojuma norāda, ka no šī produkta nedrīkst atbrīvoties, kā no mājssaimniecības atkritumiem. Tas ir jānodod atbilstošā savākšanas punktā elektrisko un elektronisko ierīču pārstrādei.

Nodrošinot pareizu atbrīvošanos no šī produkta, jūs palīdzēsiet novērst iespējamās negatīvas sekas videi un cilvēku veselībai, ko pretējā gadījumā varētu izraisīt šī produkta atkritumu apstrāde.

Plašāku informāciju par šī produkta pārstrādi lūdziet savā pašvaldībā, mājssaimniecības atkritumu iznīcināšanas centrā vai veikalā, kur šo produktu iegādājāties.

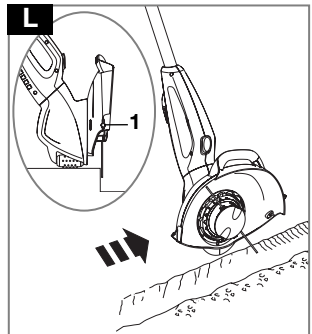
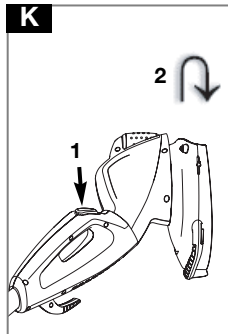
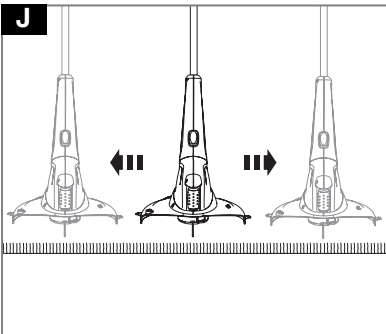
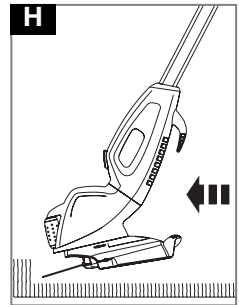
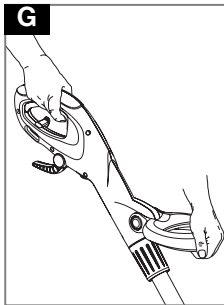
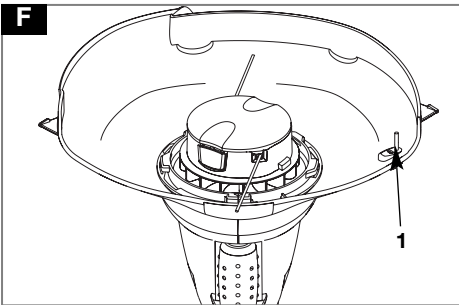
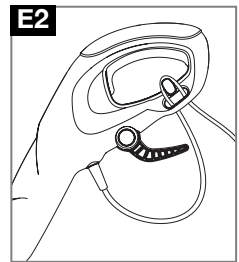
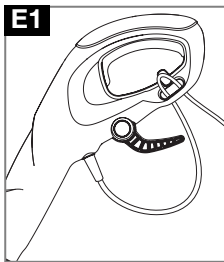
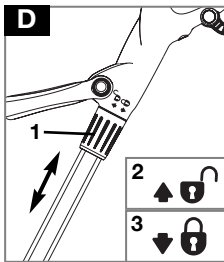
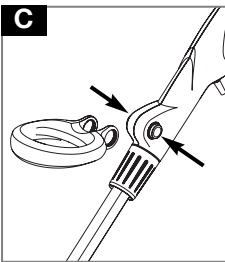
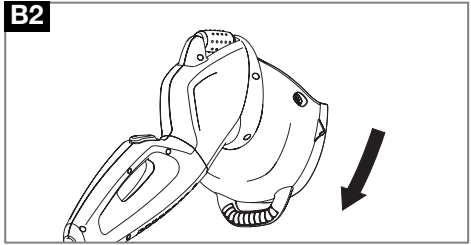
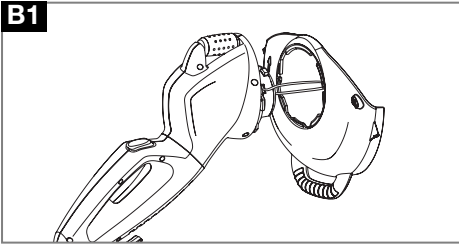
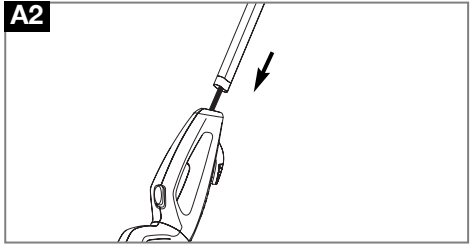
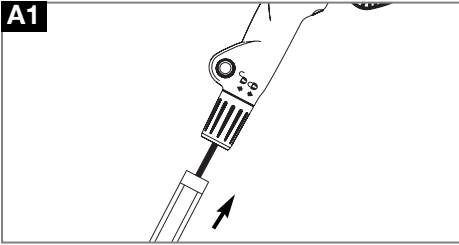

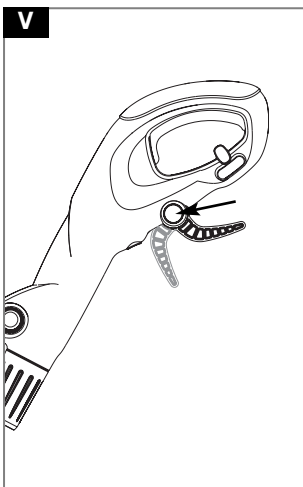
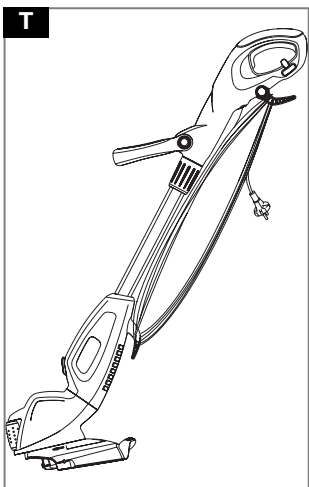
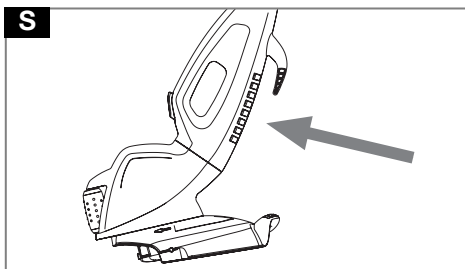
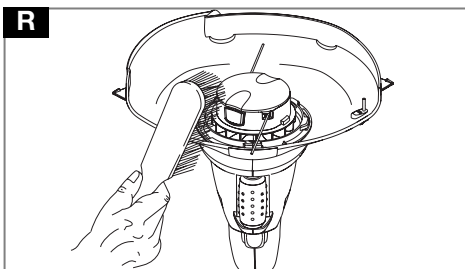
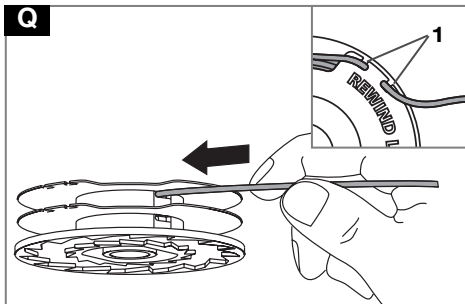
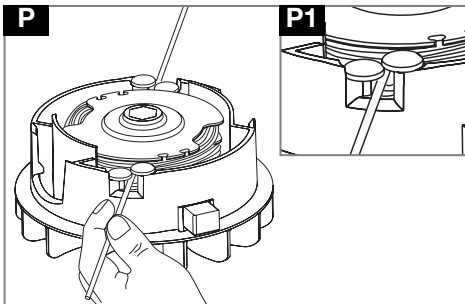
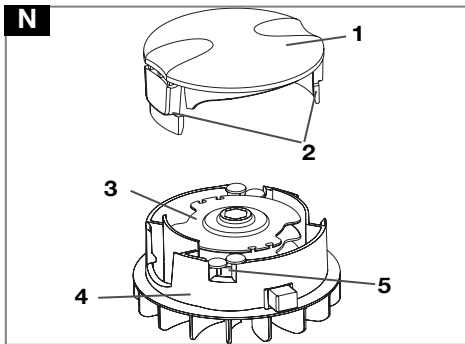
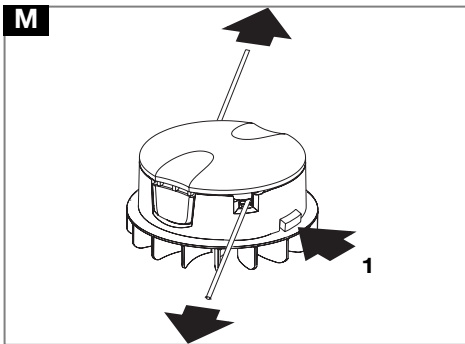

GB - CONTENTS

1. Switch Handle
2. Steady Handle
3. Tube
4. Trimmer Head
5. Instruction Manual
6. Safety Guard
7. Warning Label
8. Product Rating Label
9. Electric Cable with Moulded on Plug

DE - INHALT

1. Schalter-Griff
2. Haltegriff
3. Rohr
4. Trimmerkopf
5. Bedienungsanweisung
6. Schutzvorrichtung
7. Warnetikett
8. Produkttypenschild
9. Geräterkabel mit anvulkanisiertem Geräterstecker

FR - TABLE DES MATIÈRES

1. Manette de contact
2. Poignée auxiliaire
3. Tube
4. Tête de la désherbeuse
5. Manuel d'Instructions
6. Carter
7. Etiquette d'avertissement
8. Plaquelet des Caractéristiques du Produit
9. Câble électrique avec fiche moulée

NL - INHOUD

1. Schakelhendel
2. Tweede handvat
3. Buis
4. Trimmerkop
5. Handleiding
6. Beschermplaat
7. Waarschuwingsetikel
8. Product-informatielabel
9. Snoer met aangespoten stekker

NO - INNHOLD

1. Bryterhåndtak
2. Håndtaksbøyle
3. Rør
4. Trimmerhode
5. Bruksanvisning
6. Trimmerskjerm
7. Advarselsetikett
8. Produktmerking
9. Elektrisk ledning med integrert støpsel

FI - SISÄLTÖ

1. Käynnistyskahva
2. Vakain
3. Varsi
4. Siistijän pää
5. Käyttöopas
6. Teränsuojus
7. Takuukortti
8. Ruohonleikkurin arvokilpi
9. Verkkojohto ja umpipistoke

SE - INNEHÅLL

1. Brytarhandtag
2. Stödhandtag
3. Skaft
4. Trimmerhuvud
5. Bruksanvisning
6. Trimmersköld
7. Varningsetikett
8. Produktmärkning
9. Elektrisk sladd med formad på-plugg

DK - INDHOLD

1. Omskifterhåndtag
2. Støttehåndtag
3. Rør
4. Trimmerhoved
5. Brugsvejledning
6. Beskyttelsesskærm
7. Advarselsmærkat
8. Produktets mærkeskilt
9. Elledning med sammenstøbt stik

ES - CONTENIDO

1. Mango del interruptor
2. Manilla del asa
3. Tubo
4. Cabeza de recortadora
5. Manual de instrucciones
6. Cubierta protectora
7. Etiqueta de Advertencia
8. Placa de Características del Producto
9. Cable eléctrico con enchufe moldeado en él

PT - LEGENDA

1. Pega do interruptor
2. Pega fixa
3. Tubo
4. Cabeça de corte
5. Manual de Instruções
6. Protecção de segurança
7. Etiqueta de Aviso
8. Rótulo de Avaliação do Produto
9. Cabo eléctrico com ficha moldada

IT - INDICE CONTENUTI

1. Maniglia d'interruzione
2. Impugnatura
3. Tubo
4. Testa tagliabordi
5. Manuale di istruzioni
6. Protezione testa di taglio
7. Etichetta di pericolo
8. Etichetta dati del prodotto
9. Cavo elettrico con spina stampata

HU - TARTALOMJEGYZÉK

1. Kézikapcsoló
2. Alsó fogantyú
3. Cső
4. Trimmerelő fej
5. Kezelési útmutató
6. Biztonsági perem
7. Figyelmeztető címke
8. Termékminősítő címke
9. Elektromos kábel öntött dugóval

PL - ZAWARTOSC KARTONU

1. Rączka przelącznika
2. Uchwyt
3. Ramie
4. Glowica tnąca
5. Instrukcja Obsługi
6. Oslona bezpiecznistwa
7. Znaki bezpiecznistwa
8. Tabliczka znamionowa
9. Przewód z wtyczką

CZ - POPIS STROJE

1. Spínací rukojeť
2. Pevná rukojeť
3. Trubice
4. Hlava vyžinače
5. Návod k obsluze
6. Ochranný kryt
7. Výstražný štítek
8. Typový štítek výrobku
9. Elektrický kábel s nalisovanou zástrčkou

SK - OBSAH

1. Spinacia rúčka
2. Oporná rukoväť
3. Trubica
4. Hlava kosačky
5. Prírúčka
6. ochranný kryt
7. Varovný štítok
8. Prístrojový štítok
9. Elektrický kábel s odlievanou zástrčkou

SI - VSEBINA

1. Ročaj s stikalom
2. Ravnotežno držalo
3. Cev
4. Glava trimerja
5. Priručnik
6. Varnostno vodilo
7. Opozorilna oznaka
8. Tipna tablica
9. Električni kábel z vtičakom

GR - ΠΕΡΙΕΧΟΜΕΝΑ

1. Λαβή Διακόπτη
2. Σταθερή Λαβή
3. Σωλήνας
4. Κεφάλι Κλαδευτηριού
5. Εγχειρίδιο Οδηγίας
6. Προστατευτική Ασφάλεια
7. Ετικέτα Προειδοποίησης
8. Ετικέτα Κατάταξης Προϊόντος
9. Ηλεκτρικό Καλώδιο Φορμαρισμένο στην Πρίζα

TR - İÇİNDEKİLER

1. Anahtarlı Kulp
2. Denge Kulpu
3. Boru
4. Kesme Kafası
5. Talimat Elkitabı
6. Emniyet Siperi
7. Uyarı Etiketi
8. Ürün Sınıflandırma Etiketi
9. Yekpare Fişli Elektrik Kabloşu

RU - СОДЕРЖИМОЕ

1. Рукоятка с переклчателем
2. Стабилизирующая рукоятка
3. Трубка
4. Головка триммера
5. Руководство по использованию
6. Предохранитель
7. Предупреждающая этикетка
8. Этикетка с характеристиками изделия
9. Электрический кабель с литым штепселем

EE - SISU

1. Lülituskäepide
2. Juhtkäepide
3. Toru
4. Lõikepea
5. Kasutusjuhend
6. Kaitsekate
7. Hoiatusmärgis
8. Toote nimiaudmesilt
9. Pistikuga toitejuhe (valuvormliidetud)

LV - SATURS

1. Rokturis ar slēdzi
2. Stabilizētājrokturis
3. Caurule
4. Trimer a griezējdaļa
5. Instrukciju rokasgrāmata
6. Drošības pārsegs
7. Etikete ar brīdinājumu
8. Produkta kategorijas etikete
9. Elektrības kabeļis ar kontaktakšū

(GB) CARTON CONTENTS
(DE) KARTONINHALT
(FR) CONTENU DU
CARTON
(NL) INHOUD
(NO) KARTONGEN
INNEHOLDER
(FI) PAKETIN SISÄLTÖ
(SE) FÖRPACKNINGENS
INNEHÅLL

(DK) KARTONINDHOLD
(ES) CONTENIDO DEL
CARTON
(PT) LEGENDAS DOS
DESENHOS
(IT) CONTENUTO
(HU) A DOBOZ TARTALMA
(PL) ZAWARTOŚĆ
KARTONU
(CZ) OBSAH KRABICE

(SK) OBSAH BALEŇIA
(SI) VSEBINA ŠKATLE
(GR) ΠΕΡΙΕΧΟΜΕΝΟ
ΧΑΡΤΟΚΙΒΩΤΙΟΥ
(TR) KUTUNUN İÇERİĞİ
(RU) СОДЕРЖИМОЕ
КАРТОННОЙ УПАКОВКИ
(EE) PAKENDI SISU
(LV) IEPAKOJUMA SATURS

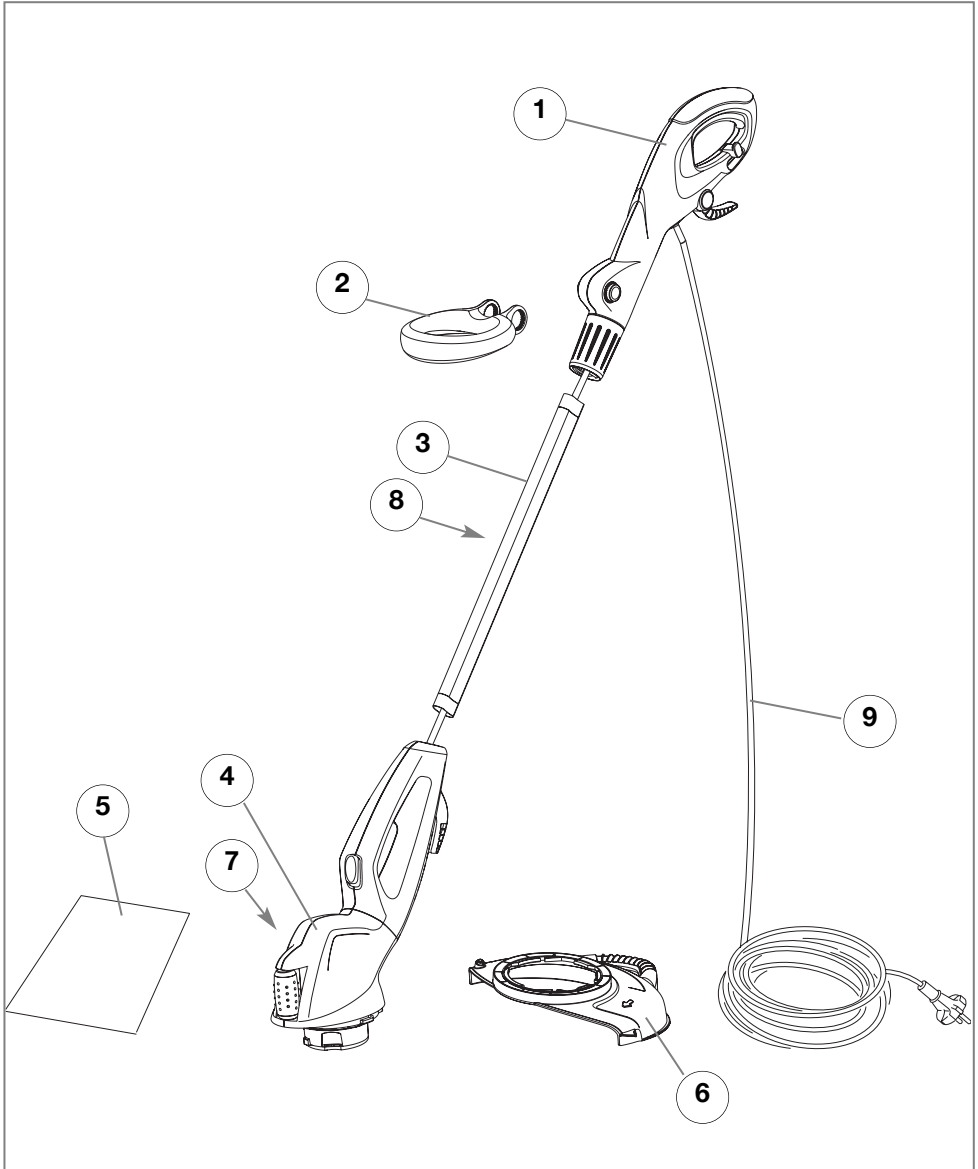

Меры предосторожности



При неправильном использовании триммер может быть опасен! Ваш триммер может причинить серьезные ранения оператору и другим людям, поэтому необходимо следовать предупреждениям и инструкциям по безопасности, чтобы обеспечить приемлемую безопасность и эффективность при использовании Вашего триммера. Оператор является ответственным за следование предупреждениям и инструкциям по безопасности, указанным в этом руководстве и на триммере.

Объяснение символов на Вашем триммере



Предупреждение



Внимательно прочитайте инструкции по использованию, чтобы убедиться, что Вы поняли, как действуют все устройства управления.

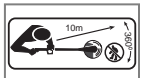

Не подпускайте никого, включая детей, домашних животных и тех, кто наблюдает за Вашей работой, ближе, чем на 10 метров от опасной зоны. Немедленно остановите триммер, если к Вам кто-то подходит.



Рекомендуется использовать защиту для глаз, чтобы предохранить их от обрывков, отбрасываемых режущими деталями триммера.



Не используйте триммер под дождем и не оставляйте его снаружи, если идет дождь.



Выключить! Выньте штепсель из розетки перед регулировкой, очисткой или если кабель запутался или был поврежден.

Предупреждение: Режущая струна продолжает вращаться после того, как машина была выключена.

Общие положения

1. Никогда не позволяйте детям или людям, не ознакомившимся с этими инструкциями, использовать триммер. Местные законы могут ограничивать возраст оператора.
2. Используйте триммер только так, как описано в инструкциях и только для целей, для которых он предназначен.
3. Никогда не работайте с триммером, если Вы устали, больны или находитесь под воздействием алкоголя, транквилизаторов или лекарств.
4. Оператор или пользователь несет ответственность за несчастные случаи или риск по отношению к другим людям или их собственности.

Электрическая часть

1. Рекомендуется использование устройства защиты от токов замыкания на землю с током замыкания не больше, чем 30 мА. Даже с установленным устройством защиты от токов замыкания на землю не может быть гарантирована 100% безопасность и поэтому всегда необходимо следовать правилам безопасной работы. Проверьте Ваше устройство защиты от токов замыкания на землю каждый раз, когда Вы его используете.
2. Перед использованием проверьте, не поврежден ли кабель. Если на кабеле есть признаки повреждения или старения, он должен быть заменен в центре обслуживания, авторизованном производителем, или квалифицированным электриком, чтобы избежать опасности.
3. Не используйте триммер, если электрические кабели повреждены или изношены.
4. Немедленно отсоедините триммер от электрической сети, если кабель разрезан или повреждена изоляция. Не дотрагивайтесь до электрического кабеля, пока триммер не будет отсоединен от сети. Не чините разрезанный или поврежденный кабель. Замените его новым кабелем.
5. Ваш электрический кабель должен быть развернут. Свернутые кабели могут перегреться и уменьшить эффективность работы Вашего триммера.
6. Всегда держите кабель в стороне от препятствий и от места, где производится стрижка.
7. Не тяните кабель вокруг острых предметов.

8. Всегда отсоединяйте триммер от розетки электрической сети перед тем, как отсоединить любой штепсель, кабельный соединитель или кабель-удлинитель.
9. Никогда не тяните за кабель, чтобы отсоединить какой-либо штепсель.
10. Выключите триммер, выньте штепсель из розетки и проверьте, не поврежден ли или не изношен ли кабель электропитания **перед** тем, как сматывать кабель для хранения. Не чините поврежденный кабель, замените его новым кабелем. Используйте для замены только кабель компании Electrolux.
11. Всегда тщательно сматывайте кабель, избегая образования петель.
12. Используйте только электрическое напряжение переменного тока, указанное на этикетке с характеристиками изделия.
13. Наши изделия имеют двойную изоляцию по стандарту EN60335. Ни при каких обстоятельствах заземление не должно присоединяться ни к какой части изделия.

Кабели

Используйте только кабель размера 1,00 мм² максимальной длиной до 40 метров.

Максимальные характеристики:

Кабель размера 1,00 мм² для напряжения переменного тока 250 вольт, 10 ампер.

1. Кабели электропитания и кабели-удлинители можно приобрести в Вашем местном авторизованном сервисном центре компании Electrolux.
2. Используйте только кабели-удлинители, специально изготовленные для применения на открытом воздухе.

Подготовка к работе

1. При работе с триммером всегда носите крепкие ботинки и длинные брюки.
2. Перед использованием триммера и после любого удара проверьте, нет ли знаков повреждения или износа и, если необходимо, произведите ремонт.
3. Перед каждым использованием триммера обследуйте участок, который должен быть подстрижен. Удалите все предметы, такие, как камни, битое стекло, гвозди, проволока, пружины и т.п., которые могут накрутиться на головку триммера или застрять в ней.
4. Проверьте, чтобы режущие детали были установлены правильно.

Использование

ИЗБЕГАЙТЕ СЛУЧАЙНОГО ВКЛЮЧЕНИЯ. ВЫНЬТЕ ШТЕПСЕЛЬ ИЗ РОЗЕТКИ И ДЕРЖИТЕ НОГИ В СТОРОНЕ ОТ РЫЧАГА ПЕРЕКЛЮЧАТЕЛЯ, КОГДА - ПРОИЗВОДИТЕ ОЧИСТКУ ВНУТРЕННЕЙ ЧАСТИ ПРЕДОХРАНИТЕЛЯ, СНИМАЕТЕ ИЛИ СТАВИТЕ НА МЕСТО КОЛПАЧОК КАТУШКИ, ВРУЧНУЮ ЗАПРАВЛЯЕТЕ ИЛИ ЗАМЕНЯЕТЕ НЕЙЛОНОВУЮ СТРУНУ.

1. Используйте триммер только при дневном свет или хорошем искусственном свете.
2. Избегайте использовать Ваш триммер на мокрой траве, где это возможно.
3. Будьте осторожны на мокрой траве, Вы можете поскользнуться.
4. На склонах будьте особенно осторожны, чтобы не поскользнуться, и носите обувь на нескользкой подошве.
5. Не делайте шагов назад во время стрижки, Вы можете споткнуться. Всегда ходите, а не бегите.
6. Держите режущую головку ниже уровня талии.
7. Выключайте триммер перед тем, как передвигать его над поверхностями, другими, чем трава.
8. Никогда не работайте с триммером, у которого поврежден предохранитель или без предохранителя, установленного на своем месте.
9. Никогда не подгоняйте металлические режущие элементы.
10. Всегда держите руки и ноги в стороне от режущих поверхностей и особенно когда Вы включаете электродвигатель.
11. Никогда не поднимайте или не несите Ваш триммер за ка/бель.
12. Не наклоняйтесь над предохранителем триммера – обрезки отбрасываются режущей струной.

Меры предосторожности

13. Выньте штепсель из розетки:
 - перед тем, как оставить триммер без присмотра на какое-то время;
 - перед тем, как очистить засор;
 - перед проверкой, очисткой или работой над триммером;
 - если Вы ударились о какой-либо предмет. Не используйте Ваш триммер до тех пор, пока Вы не будете уверены, что он полностью в безопасном рабочем состоянии;
 - если триммер начал ненормально вибрировать. Немедленно проверьте. Чрезмерная вибрация может послужить причиной ранения.
 - перед тем, как передать триммер другому лицу.

Уход и хранение

1. Держите все гайки, болты и винты крепко закрученными для обеспечения безопасного рабочего состояния триммера.
2. Для безопасности заменяйте изношенные или поврежденные детали.
3. Для замены используйте только детали и комплектующие, предназначенные специально для Вашего прибора.
4. Чтобы избежать риска ранения, держите пальцы и руки в стороне от обрезателя струн на передней кромке предохранителя.
5. Регулярно проверяйте триммер и проводите техническое обслуживание. Любой ремонт должен проводиться только авторизованным мастером.

Инструкции по сборке

Присоединение рукоятки с переключателем к трубке (A1)

- Убедитесь, что внутренний кабель не перекручен.
1. Вставьте трубку в рукоятку с переключателем.
 2. Нажимайте, пока она не защелкнется в заданном положении.
- **УБЕДИТЕСЬ, ЧТО ТРУБКА ПОЛНОСТЬЮ ЗАФИКСИРОВАНА, ПОПЫТАВШИСЬ ЕЕ СНЯТЬ.**

Присоединение головки триммера к трубке (A2)

- Убедитесь, что внутренний кабель не перекручен.
1. Вставьте трубку в головку триммера.
 2. Нажимайте, пока она не защелкнется в заданном положении.
- **УБЕДИТЕСЬ, ЧТО ТРУБКА ПОЛНОСТЬЮ ЗАФИКСИРОВАНА, ПОПЫТАВШИСЬ ЕЕ СНЯТЬ.**

Сборка предохранителя (B1) & (B2)

1. Поместите предохранитель над режущей головкой. Убедитесь, что нейлоновая струна продета через отверстие в предохранителе, как показано на Рис. B1.
2. Нажимайте, пока предохранитель не встанет на место, а затем поворачивайте предохранитель в направлении, показанном на Рис. B2, пока не услышите щелчок и предохранитель не будет плотно зафиксирован в заданном положении.

- **УБЕДИТЕСЬ, ЧТО ПРЕДОХРАНИТЕЛЬ ПОЛНОСТЬЮ ЗАФИКСИРОВАН, ПОПЫТАВШИСЬ ПОВЕРНУТЬ ЕГО.**

Сборка стабилизирующей рукоятки (C)

1. Нажмите две кнопки на сторонах рукоятки с переключателем.
2. Поместите стабилизирующую рукоятку над кнопками и отпустите кнопки.
3. Нажав на кнопки и двигая стабилизирующую рукоятку, отрегулируйте ее так, чтобы она была в наиболее удобном для Вас рабочем положении.

Регулировка высоты (D)

1. Поверните регулятор высоты (D1) в направлении отпирания (D2).
2. Отрегулируйте длину трубки, чтобы она была в наиболее удобном для Вас рабочем положении.
3. Поверните регулятор высоты в противоположном направлении для запертия (D3).

- **УБЕДИТЕСЬ, ЧТО ТРУБКА ПОЛНОСТЬЮ ЗАФИКСИРОВАНА.**

Удерживание кабеля (E1) & (E2)

1. Сделайте петлю на кабеле электропитания и пропустите петлю через прорезь, как показано на рисунке (E1).
2. Чтобы закрепить кабель, накиньте петлю на крючок и потяните кабель обратно через прорезь, как показано на рисунке (E2).

Двойная система автоматической подачи

F1 – Обрезатель струн

Как работает автоматическая подача струны (F)

1. Когда Вы в первый раз включаете триммер, подается небольшая длина струны.
 2. Когда две нейлоновые струны ударят обрезатель струн, будет слышен «грохочущий» шум. **НЕ БЕСПОКОЙТЕСЬ, это совершенно нормально.** После примерно 5 секунд струна будет обрезана до правильной длины и шум уменьшится как только электродвигатель достигнет полной скорости.
- Убедитесь, что электродвигатель достиг полной скорости перед тем, как начать стрижку или обработку кромки.

3. Если Вы не услышали шума обрезаемой нейлоновой струны, значит, нужно подать большую длину струны.
4. Чтобы подать большую длину струны, сначала необходимо дать электродвигателю полностью остановиться, затем запустить двигатель снова, позволив ему достичь полной скорости.
5. Повторяйте шаг 4 до тех пор, пока Вы не услышите, как струны ударились об обрезатель. (Не повторяйте эту процедуру более 6-ти раз).
6. Если имеются проблемы с автоматической подачей струн, посмотрите таблицу нахождения неисправностей.

Как стричь и обрабатывать кромку

Предупреждение

Рекомендуется использовать защиту для глаз. Не наклоняйтесь над триммером во время стрижки и обработки кромки, так как обрезки могут отбрасываться режущей струной. Не позволяйте режущей головке опираться на землю. Не перегружайте Ваш триммер. Перегрузки можно избежать, если убедиться, что скорость электродвигателя чрезмерно не падает. Отсоедините триммер от электрической сети перед тем, как Вы попытаетесь отрегулировать его или произвести техническое обслуживание. **ПЕРЕД ИСПОЛЬЗОВАНИЕМ:** Убедитесь, что обе струны поданы. Убедитесь, что электродвигатель достиг полной скорости перед тем, как стричь или обрабатывать кромку.

Как стричь

1. Держите, как показано на Рис. G.
2. Чтобы начать, нажмите рычаг переключателя.
3. На углах стригите с помощью нейлоновой струны, используя ее кончик. См. Рис. H.
4. Качайте триммер над участком для стрижки и из него, делая небольшую стрижку (J).

5. Струна автоматически подается каждый раз, когда головка триммера перестает вращаться и возвращается к рабочей скорости.
6. Чтобы остановить Ваш триммер, отпустите рычаг переключателя.

Как обрабатывать кромку

1. Чтобы переключиться на режим обработки кромки, нажмите запирающую кнопку (K1) и поверните головку против часовой стрелки (K2). Хорошо слышимый «щелчок» подтвердит, что головка заперта. Убедитесь, что кнопка вернулась в первоначальное положение.
2. Держите, как показано на Рис. G.
3. Чтобы начать, нажмите рычаг переключателя..
4. Поставьте эджер на ролик для дополнительной стабильности и выстройте кромку лужайки с помощью двух индикаторов на предохранителе (L1). Обрежьте кромку в направлении, показанном на Рис. L.
5. Чтобы остановить Ваш триммер, отпустите рычаг переключателя.
6. Чтобы вернуться в режим стрижки, нажмите запирающую кнопку и поверните головку по часовой стрелке. Хорошо слышимый «щелчок» подтвердит, что головка заперта. Убедитесь, что кнопка вернулась в первоначальное положение.

Ручная подача струн

M1 – Кнопка ручной подачи струн

Чтобы подать нейлоновую струну вручную (M)

1. Если нужно, струна может подаваться вручную.
2. Чтобы это сделать, нажмите и отпустите кнопку ручной подачи струн, в то время как Вы легко тянете за одну из струн, пока струна не достигнет обрезателя струн.
3. Когда нужная длина струны подана, легко потяните за вторую струну (не нужно нажимать на кнопку ручной подачи струн снова).
4. Если струна протягивается дальше обрезателя струн, это значит, что была подана слишком большая длина струны.
5. Если подана слишком большая длина струны, снимите колпачок катушки и поворачивайте катушку против часовой стрелки до тех пор, пока струна не будет желаемой длины.

Режущая головка

N1 - Колпачок

N2 – Защелка для снятия колпачка

N3 - Катушка

N4 – Держатель катушки

N5 - Прорезь

Q1 - Зажим

Чтобы снять колпачок катушки

1. Нажмите и держите две защелки колпачка (N).
2. **Станьте** колпачок с держателя катушки (N).

Установка колпачка катушки на место

1. Поддерживайте чистоту колпачка и держателя катушки. Если они не будут чистыми, это может препятствовать прочной фиксации колпачка на держателе катушки.
2. Поставьте колпачок на место, **сильно нажав ВНИЗ** по направлению к держателю катушки, чтобы обеспечить полную фиксацию колпачка.
3. Проверьте, чтобы колпачок был правильно установлен, попытавшись снять его без нажатия двух защелок.

Чтобы заменить нейлоновую струну

Для Вашего удобства рекомендуется, чтобы Вы покупали катушку вместе со струной. Также в продаже имеется только нейлоновая струна. И то и другое входит в ассортимент комплектующих компании Electrolux.

Как установить катушку со струной:

1. Снимите колпачок.
2. Выньте старую катушку.

3. Поставьте новую катушку в держатель катушки.
4. Освободите одну струну из зажима (Q1).
5. Пропустите струну через прорезь (P1).
6. Повторите это со второй струной.
- **Убедитесь, что катушка правильно установлена, легко поворачивая ее во время установки, в то время как держатель катушки неподвижен.**
7. Установите колпачок на место.

Как установить только нейлоновую струну:

- **Запомните!** Ваш триммер компании Electrolux сконструирован так, чтобы использовать только нейлоновую струну с **максимальным диаметром 1,5 мм**. Используйте только подлинную нейлоновую струну компании Electrolux.
1. **ВАЖНО – Всегда сначала наматывайте струну на верхнюю секцию катушки.** Возьмите приблизительно 5 метров струны. Вставьте 15 мм струны в одно из отверстий в верхней секции катушки (Q) и наматывайте струну в направлении стрелок на верху катушки. Оставьте примерно 100 мм струны ненамотанными и зажмите эту часть в зажим, как показано на рисунке Q1. Повторите то же самое в нижней секции катушки.
2. Позаботьтесь, чтобы струна была аккуратно намотана на катушку. Если струна не будет намотана аккуратно, это может ухудшить эффективность автоматической подачи струны.
3. Затем установите катушку как описано выше в разделе 'Как установить катушку со струной'

Уход

• ПРЕДУПРЕЖДЕНИЕ

Перед тем, как производить любую регулировку или уход, отсоедините прибор от электрической сети. Режущая головка продолжает вращаться после того, как триммер был выключен. Держите пальцы и руки в стороне от обрезателя струн на передней кромке предохранителя.

Уход за Вашим триммером Power Trim/ET500/ET700

После того, как Вы закончили пользоваться Вашим триммером Power Trim/ET500/ET700, следуйте процедуре, описанной ниже:

ИЗБЕГАЙТЕ СЛУЧАЙНОГО ВКЛЮЧЕНИЯ. ВЫНЬТЕ ШТЕПСЕЛЬ ИЗ РОЗЕТКИ И ДЕРЖИТЕ НОГИ В СТОРОНЕ ОТ РЫЧАГА ПЕРЕКЛЮЧАТЕЛЯ, КОГДА: - ПРОИЗВОДИТЕ ОЧИСТКУ ВНУТРЕННЕЙ ЧАСТИ ПРЕДОХРАНИТЕЛЯ, СНИМАЕТЕ ИЛИ СТАВИТЕ НА МЕСТО КОЛПАЧОК КАТУШКИ, ВРУЧНУЮ ЗАПРАВЛЯЕТЕ ИЛИ ЗАМЕНЯЕТЕ НЕЙЛОНОВУЮ СТРУНУ.

1. Отсоедините прибор от электрической сети.
2. Никогда не очищайте Ваш триммер водой, моющими жидкостями или растворителями, просто снимите обрезки подходящим инструментом, мягкой щеткой или сухой тканью.

3. Используя мягкую щетку, очистите внутреннюю часть предохранителя, режущую головку (Рис. R) и вентиляционные отверстия на корпусе электродвигателя (Рис. S).
4. Тщательно осмотрите триммер, особенно детали режущей головки.
5. Если Ваш триммер был поврежден каким-либо способом, свяжитесь с Вашим местным авторизованным сервисным центром компании Electrolux.
- **Никогда не используйте поврежденный триммер.**
6. Храните триммер в сухом, прохладном месте, где дети не могут получить доступ к нему.

Хранение кабеля

1. Ваш кабель электропитания может храниться на приборе, как показано на Рис. T.
2. Тщательно сматывайте кабель, избегая образования петель.
3. Чтобы освободить кабель, нажмите на кнопку и крючок упадет (Рис. V).
4. Толкните кабельный крючок обратно в первоначальное положение.

Рекомендации по техническому обслуживанию

- Ваш прибор однозначно идентифицируется по серебристо-черной этикетке с характеристиками изделия.
- Мы настоятельно рекомендуем проводить техническое обслуживание изделия по крайней мере каждые двенадцать месяцев и более часто, если изделие используется профессионально.

Таблица нахождения неисправностей

ПРЕДУПРЕЖДЕНИЕ : Перед тем, как производить любую регулировку или уход, отсоедините прибор от электрической сети.

неисправность	ПРОВЕРЬТЕ	РЕЗУЛЬТАТ	ДЕЙСТВИЯ
струна не подается или струна слишком короткая или триммер вибрирует	Работает ли автоматическая подача струны?	НЕТ	Подайте струну вручную. СМ. "РУЧНАЯ ПОДАЧА СТРУН"
	Подается ли струна наружу так, чтобы это было видно? Освобождена ли струна из зажима?	НЕТ	Снимите колпачок и катушку, освободите струну и установите катушку и колпачок обратно на место. СМ. "РЕЗУЩАЯ ГОЛОВКА"
	Работает ли ручная подача струны?	НЕТ	Струна может заедать на катушке. Перемотайте струну, чтобы избавиться от пересекajoщихся петель. Проверьте, чтобы струна была в правильной секции катушки.
продолжающийся грохочущий шум	Достиг ли электродвигатель полной скорости перед использованием?	НЕТ	Дайте электродвигателю достичь полной скорости перед использованием.
	Не слишком ли большая длина струны подается наружу?	ДА	СМ. "РУЧНАЯ ПОДАЧА СТРУН"
	Не отсутствует ли обрезатель струн на предохранителе?	ДА	Свяжитесь со службой работы с клиентами Вашего местного авторизованного сервисного центра компании Electrolux.
струна постоянно рвется	Используете ли Вы Ваш триммер правильно?	?	Используйте только кончик нейлоновой струны для стрижки. СМ. "Как стричь и обрабатывать кромку"
	Не заедает ли струна на катушке?	ДА	Перемотайте струну на катушке. Если неисправность остается, замените катушку и струну.
если ничего из вышеперечисленного или если неисправность остается	Свяжитесь с Вашим местным авторизованным сервисным центром компании Electrolux.		

Информация по охране окружающей среды

Изделия компании Electrolux Outdoor Products изготовлены согласно Системе мер по охране окружающей среды (ISO 14001), используя, где это практически возможно, детали, изготовленные способом наиболее ответственным по отношению к окружающей среде, согласно процедурам компании и с потенциалом утилизации в конце срока службы изделия.

- Упаковка пригодна быть переработанной для вторичного использования, а пластмассовые детали отмаркированы (там, где это практически возможно) для утилизации по категориям.
- При выбрасывании изделия в конце срока службы следует позаботиться об охране окружающей среды.
- При необходимости свяжитесь с Вашей местной администрацией, чтобы получить информацию об утилизации.

Гарантия и гарантийная политика

Если во время гарантийного периода какая-либо деталь будет признана дефектной из-за неправильного изготовления, компания Electrolux Outdoor Products через своих мастеров из авторизованных сервисных центров произведет ее ремонт или замену для клиента, при условии, что:

- О дефекте было сообщено непосредственно авторизованному мастеру.
- Будет предъявлено доказательство покупки прибора.
- Дефект не был получен в результате неправильного использования, небрежности или неправильной регулировки прибора потребителем.
- Неисправность не случилась из-за обычного износа.
- Машина не обслуживалась, не ремонтировалась, не разбиралась или не была испорчена каким-либо лицом, не авторизованным компанией Electrolux Outdoor Products.
- Машина не была сдана внаем.
- Машина является собственностью первичного покупателя.
- Машина не использовалась в коммерческих целях.

* Эта гарантия является дополнением к законным правам клиента и ни в какой мере не уменьшает его законных прав.

Неисправности, случившиеся из-за нижеперечисленных случаев, не покрываются этой гарантией, поэтому важно, чтобы Вы прочитали инструкции, содержащиеся в этом Руководстве оператора и поняли, как работать с Вашей машиной и осуществлять за ней уход.

Неисправности, не покрываемые гарантией

- * Замена нейлоновой струны.
- * Неисправности, полученные в результате первоначальной неисправности, о которой не было сообщено.
- * Неисправности, полученные в результате внезапного удара.
- * Неисправности, полученные в результате не использования продукта в соответствии с инструкциями и рекомендациями, содержащимися в этом Руководстве оператора.
- * Машины, сданные внаем, не покрываются этой гарантией.
- * Следующие нижеперечисленные элементы рассматриваются как детали, подверженные износу, и срок их службы зависит от регулярного ухода и, следовательно, они обычно не являются субъектами юридически действительного гарантийного требования: нейлоновая струна, катушка со струной, кабель электропитания.

Предупреждение!

Компания Electrolux Outdoor Products не принимает обязательств по этой гарантии по неисправностям, вызванным в целом или частично, прямо или косвенно, установкой деталей для замены или дополнительных деталей, не изготовленных или не утвержденных компанией Electrolux Outdoor Products, или по машине, которая была изменена каким-либо способом.

ΔΗΛΩΣΗ ΣΥΜΜΟΡΦΩΣΗΣ

<p>Εγώ ο κάτωθι υπογεγραμμένος M. Bowden της εταιρείας Electrolux Outdoor Products, Aycliffe Industrial Park, NEWTON AYCLIFFE, Co. Durham. DL5 6UP. Πιστοποιώ δια του παρόντος ότι η συσκευή:- Κατηγορία Ηλεκτρικό Κλαδεύτηρι Χαροταπιάνο Μάρκα Electrolux Outdoor Products Προσαρμόζεται της προδιαγραφές της Οδηγίας 2000/14/EEC</p>	<p>Εγώ ο κάτωθι υπογεγραμμένος M. Bowden της εταιρείας Electrolux Outdoor Products, Aycliffe Industrial Park, NEWTON AYCLIFFE, Co. Durham. DL5 6UP. Πιστοποιώ ότι ένα δείγμα του ανωτέρω προϊόντος έχει εξεταστεί χρησιμοποιώντας την Οδηγία 81/1051/ΕΟΚ ως ορόσηλο. Το μέγιστο ισοσταθμισμένο επίπεδο κατώφλι της πίεσης που καταγράφηκε στη θέση χειριστών υπό τους ελεύθερους όρους αιθουσών τομέων με μισο-ανηχοειδείς ήταν:-</p>	<p>Εγώ ο κάτωθι υπογεγραμμένος M. Bowden της εταιρείας Electrolux Outdoor Products, Aycliffe Industrial Park, NEWTON AYCLIFFE, Co. Durham. DL5 6UP. Πιστοποιώ ότι ένα δείγμα του ανωτέρω προϊόντος έχει εξεταστεί χρησιμοποιώντας την Οδηγία ISO 5349 ως ορόσηλο. Η μέγιστη σταθμισμένη αξία μέσω των τετραγώνων ριζών της δόνησης που καταγράφηκε στη θέση χειριών του χειριστή ήταν:-</p>
<p>Τύπος Τέμνωσας Συσκευής .. Κλωστή Τσιρής Προδιαγραφή της Σειράς..... Δείτε την Ετικέτα Κατάταξης Προϊόντων Πραδικασία Αξιολόγησης Συμμόρφωσης ANNEX VI Ειδοποιημένο Σώμα I.T.S., Cleeve Road, Leatherhead, Surrey, KT22 7SB Αγγλία Άλλες Οδηγίες:-..... 98/37/EEC, 89/336/EEC, 73/23/EEC ε εφαρμοζόμενα πρότυπα:-..... EN786, EN60335-1, IEC60335-2- 91, EN61000-3-2, EN61000-3, EN55014-1, EN55014-2</p>	<p>Τύπος..... A Πλάτος της Περιτοχής..... B Τοχύτητα Περιτοχής Συσκευής Τσιρής..... C Εγγυημένο επίπεδο δύναμης..... D Μετρημένο επίπεδο σωστής δύναμης..... E Επίπεδο..... F Αξία..... G Βάρος..... H</p>	

AB UYUMLULUK BEYANI

<p>Faaliyetlerini Aycliffe Industrial Park, NEWTON AYCLIFFE, Co. Durham. DL5 6UP. adresinde sürdürmekte olan Electrolux Outdoor Products firmasından aşağıda imzası bulunan ben, M. Bowden: Kategori.....Elektrikli Çim Düzeltme Makinesi Marka.....Electrolux Outdoor Products Yukarıda kategori ve markası verilen ürünün 2000/14/EEC sayılı Direktif ile uyumlu olduğunu beyan ederim.</p>	<p>Faaliyetlerini Aycliffe Industrial Park, NEWTON AYCLIFFE, Co. Durham. DL5 6UP. adresinde sürdürmekte olan Electrolux Outdoor Products firmasından aşağıda imzası bulunan ben, M. Bowden, 81/1051/EEC sayılı Direktif bir klavuz olarak kullanılarak yukarıdaki ürünün bir örneği üzerinde deneme yaptığımı beyan ederim. Serbest alan yar yankısız oda koşullarındaki kullanıcı pozisyonunda kaydedilen maksimum A-ağırlıklı ses basınç düzeyi şöyledir:</p>	<p>Faaliyetlerini Aycliffe Industrial Park, NEWTON AYCLIFFE, Co. Durham. DL5 6UP. adresinde sürdürmekte olan Electrolux Outdoor Products firmasından aşağıda imzası bulunan ben, M. Bowden, ISO 5349 ilkelinin bir klavuz olarak kullanılarak yukarıdaki ürünün bir örneği üzerinde deneme yaptığımı beyan ederim. Kullanıcının elinde kaydedilen titreşimin maksimum ağırlıklı kök ortalama kare değeri şöyledir:</p>
<p>Kesme Cihazının Tipi..... Kesme Misinası Serinin Tanısı..... Ürünün Sınıflandırma Etiketine Bakınız Uyumluk Değerlendirme Prosedürü.....ANNEX VI Bildirilen Kuruluş.....I.T.S., Cleeve Road, Leatherhead, Surrey, KT22 7SB İngiltere Diğer Direktifler:.....98/37/EEC, 89/336/EEC, 73/23/EEC ve ilgili standartlar:..... EN786, IEC60335-1, IEC60335-2-91, EN61000-3-2, EN61000-3-3, EN55014-1, EN55014-2</p>	<p>Tip..... A Kesme Genişliği..... B Kesme Cihazının Dönme Hızı..... C Garantili ses gücü düzeyi..... D Ölçülen Ses Gücü Düzeyi..... E Düzye..... F Değer..... G Ağırlık..... H</p>	

ДЕКЛАРАЦИЯ СООТВЕТСТВИЯ СТАНДАРТАМ ЕВРОПЕЙСКОГО СООБЩЕСТВА

<p>Я, нижеподписавшийся M. Bowden от имени компании Electrolux Outdoor Products, находящейся по адресу Aycliffe Industrial Park, NEWTON AYCLIFFE, Co. Durham. DL5 6UP, Великобритания, удостоверяю, что Изделие: Категория..... Электрический газонный триммер Изготовлено компанией..... Electrolux Outdoor Products Соответствует спецификациям Директивы 2000/14/EEC Европейского экономического сообщества.</p>	<p>Я, нижеподписавшийся M. Bowden от имени компании Electrolux Outdoor Products, находящейся по адресу Aycliffe Industrial Park, NEWTON AYCLIFFE, Co. Durham. DL5 6UP, Великобритания, удостоверяю, что образец вышеуказанного изделия был испытан, используя как руководство Директиву 81/1051/EEC Европейского экономического сообщества. Максимальный уровень звукового давления по шкале A, записанного в положении оператора при условиях заглушенной полубезэховой камеры составил:-</p>	<p>Я, нижеподписавшийся M. Bowden от имени компании Electrolux Outdoor Products, находящейся по адресу Aycliffe Industrial Park, NEWTON AYCLIFFE, Co. Durham. DL5 6UP, Великобритания, удостоверяю, что образец вышеуказанного изделия был испытан, используя как руководство стандарт ISO 5349. Максимальное взвешенное среднеквадратичное значение вибрации, записанное в положении руки оператора, составило:-</p>
<p>Тип режущего устройства..... Режущая струна Идентификация серии..... См. этикетку с характеристиками изделия Порядок аттестации соответствия..... ANNEX VI Уполномоченный Орган..... I.T.S., Cleeve Road, Leatherhead, Surrey, KT22 7SB England Другие Директивы:-..... 98/37/EEC, 89/336/EEC, 73/23/EEC & применимые стандарты:- EN786, IEC60335-1, IEC60335-2-91, EN61000-3-2, EN61000-3-3, EN55014-1, EN55014-2</p>	<p>Тип..... A Ширина стрижки..... B Скорость вращения режущего устройства..... C Гарантированный уровень акустической мощности..... D Измеренный уровень акустической мощности..... E Уровень..... F Значение..... G Вес..... H</p>	

EÜ VASTAVUSAVALDUS

<p>Mina, allakirjutanu M. Bowden, esindades ettevõtet Electrolux Outdoor Products, Aycliffe Industrial Park, NEWTON AYCLIFFE, Co. Durham. DL5 6UP. Tõendan käesolevaga, et Toode: kategooria..... elektriline murutrimmer valmistaja..... Electrolux Outdoor Products vastab direktiivi 2000/14/EEC nõuetele</p>	<p>Mina, allakirjutanu M. Bowden, esindades ettevõtet Electrolux Outdoor Products, Aycliffe Industrial Park, NEWTON AYCLIFFE, Co. Durham. DL5 6UP tõendan, et ülalmainitud toode on testitud direktiivi 81/1051/EMÜ suuniste alusel. Maksimaalne A-kaalutud helirõhustase, mis registreeriti kasutaja asukohas vaba välja poolkajavaba kambri tingimustes, oli:</p>	<p>Mina, allakirjutanu M. Bowden, esindades ettevõtet Electrolux Outdoor Products, Aycliffe Industrial Park, NEWTON AYCLIFFE, Co. Durham. DL5 6UP tõendan, et ülalmainitud toote näidis on testitud ISO 5349 suuniste alusel. Maksimaalne kaalutud rütmeskmine vibratsiooni väärtus, mis registreeriti kasutaja käe asukohas, oli:</p>
<p>Lõikeeseadise tüüp..... Lõikejõhv Seerienumber..... Vaadake toote nimiaadressil Vastavushindamismenetlus..... ANNEX VI Teavitatud asutus..... I.T.S., Cleeve Road, Leatherhead, Surrey, KT22 7SB England Muud direktiivid:..... 98/37/EEC, 89/336/EEC, 73/23/EEC ja kohaldatavad standardid: EN786, IEC60335-1, IEC60335-2-91, EN61000-3-2, EN61000-3-3, EN55014-1, EN55014-2</p>	<p>Tüüp..... A Niitmislaius..... B Lõikeeseadise pöörlemiskiirus..... C Suurim helivõimsuse tase..... D Möödetud helivõimsuse tase..... E Tase..... F Väärtus..... G Kaal..... H</p>	

EK DEKLARĀCIJA PAR ATBILSTĪBU

<p>Es, Electrolux Outdoor Products, Aycliffe Industrial Park, NEWTON AYCLIFFE, Co. Durham. DL5 6UP. pārstāvis M. Bowden apstiprinu, ka produkts Kategorija.....elektriskais mauriņa trimers Ražotājs.....Electrolux Outdoor Products atbilst direktīvā 2000/14/EEC norādītajiem tehniskajiem noteikumiem.</p>	<p>Es, Electrolux Outdoor Products, Aycliffe Industrial Park, NEWTON AYCLIFFE, Co. Durham. DL5 6UP. pārstāvis M. Bowden apstiprinu, ka iepriekš minētā produkta paraugs ir testēts atbilstoši direktīvai 81/1051/EEC. Maksimālais A-izsvartais skaņas spiediena līmenis, kas tika fiksēts operatora pozīcijā brīvos lauka daļējas atbalss apstākļos, bija:</p>	<p>Es, Electrolux Outdoor Products, Aycliffe Industrial Park, NEWTON AYCLIFFE, Co. Durham. DL5 6UP. pārstāvis M. Bowden apstiprinu, ka iepriekš minētā produkta paraugs ir testēts atbilstoši standartam ISO 5349. Vibrācijas maksimālā izsvartā paātrinājuma vidējā kvadrātiskā vērtība, kas tika fiksēta operatora roku atrašanās vietā, bija:</p>
<p>Griešanas ierīces tips.....griezējaukļa Sērijas norāde.....sk. produkta kategorijas etiķeti Atbilstības novērtēšanas procedūra....ANNEX VI Sertificēšanas institūcija.....I.T.S., Cleeve Road, Leatherhead, Surrey. KT22 7SB Anglija Citas direktīvas:.....98/37/EEC, 89/336/EEC, 73/23/EEC un piemērojami standarti:- EN786, IEC60335-1, IEC60335-2-91, EN61000-3-2, EN61000-3-3, EN55014-1, EN55014-2</p>	<p>Tips.....A Plāvuma platums.....B Griezējierīces rotācijas ātrums.....C Garantētais skaņas pakāpes līmenis.....D Izmērītais skaņas pakāpes līmenis.....E Līmenis.....F Vērtība.....G Svārs.....H</p>	

A	SET250
B	25 cm
C	10500 RPM
D	93 dB(A)
E	91 dB(A)
F	79.5 dB(A)
G	6.79 m/s²
H	3.26 kg

A	SET300
B	30 cm
C	10300 RPM
D	96 dB(A)
E	94 dB(A)
F	80.4 dB(A)
G	6.38 m/s²
H	3.45 kg



Newton Aycliffe, 17/09/2004
 M. Bowden,
 Research & Development Director

BELGIQUE/BELGIË	Flymo Belgique/België Tel: 02 363 0311, Fax: 02 363 0391
ČESKÁ REPUBLIKA	Electrolux, spol. s.r.o., oz Electrolux Outdoor Products, Na Křečku 365, 109 00 Praha 10 - Horní Měcholupy. Tel: 274008905, Info-linka: 800/110 220 Internet: www.partner-flymo.cz E-mail: info@husqvarna.cz
DANMARK	Electrolux Outdoor Products, Flymo/Partner A/S, Lundtoftegaardsvej 93A, DK 2800 Kgs.Lyngby Tel: 45 87 75 77, Fax: 45 93 33 08, www.flymo-partner.dk
DEUTSCHLAND	Flymo Deutschland Tel: 097 21 7640, Fax:097 21 764202
ESTONIA	Electrolux Estonia Ltd (Electrolux Eesti AS) Tel: (372) 6650010
FRANCE	Flymo France SNC Tel 01 46 67 8141, Fax 01 43 34 2491
FINLAND SUOMI	Electrolux Outdoor Products Finland Tel: 00 358 9 39611, Fax: 00 358 9 3961 2644
ITALIA	McCulloch Italiana s.r.l. - Via Como 72, 23868 Valmadrera (LECCO) - ITALIA Tel: 800 017829, Fax: 0341 581671
IRELAND	Flymo Ireland Tel: 01 4565222, Fax: 01 4568551
MAGYARORSZÁG	Electrolux Lehel Kft Tel: 00 36 1 251 41 47
NORGE	Flymo/Partner, div. av Electrolux Motor a.s. Tel: 69 10 47 90
NEDERLAND	Flymo Nederland Tel: 0172-468322, Fax: 0172-468219
ÖSTERREICH	Husqvarna-Ges.m.b.H. Nfg. KG, Industriezeile 36, 4010 LINZ, Tel: 0732 770101-0, Fax: 0732 770101-40, email: office@husqvarna.co.at Internet: www.husqvarna.at
POLSKA	Electrolux Poland Sp. z.o.o. Husqvarna, Wysockiego 15 b 03-371 Warszawa Tel:- (0-22) 330 96 00, Fax: (0-22) 330 96 35
SLOVENIJA	Husqvarna-Ges.m.b.H. Nfg. KG, Industriezeile 36, 4010 LINZ, Tel: 0732 770101-0, Fax: 0732 770101-40, email: office@husqvarna.co.at Internet: www.husqvarna.at
SLOVENSKA	Electrolux Slovakia s.r.o., Borova Sihot 211, 033 01 Lipt. Hradok Tel: 044 522 14 19, Fax: 044 522 14 18, www.flymo-partner.sk
SCHWEIZ/SUISSE/SUIZZERA	Flymo Schweiz/Suisse/Suizzera Tel 062 889 93 50 / 889 94 25, Fax 062 889 93 60 / 889 94 35
SVERIGE	Electrolux Outdoor Products, Sverige Tel: 036 – 14 67 00, Fax: 036 – 14 60 70
UNITED KINGDOM	Electrolux Outdoor Products United Kingdom Tel: 01325 300303, Fax: 01325 310339

Electrolux Outdoor Products

Aycliffe Industrial Park

NEWTON AYCLIFFE

Co.Durham DL5 6UP

ENGLAND

Telephone - (00) 44 1325 300303 Fax - (00) 44 1325 310339

UK Telephone - 01325 300303 Fax - 01325 310339

www.electrolux.com

Our policy of continuous improvement means that the specification of products may be altered from time to time without prior notice. Electrolux Outdoor Products manufacture products for a number of well known brands under various registered patents, designs and trademarks in several countries.

© Electrolux Outdoor Products Ltd. Registered Office, Electrolux Works, Oakley Road, Luton LU4 9QQ
Registered number 974979 England



The Electrolux Group. The world's No.1 choice.

The Electrolux Group is the world's largest producer of powered appliances for kitchen, cleaning and outdoor use. More than 55 million Electrolux Group products (such as refrigerators, cookers, washing machines, vacuum cleaners, chain saws and lawn mowers) are sold each year to a value of approx. USD 14 billion in more than 150 countries around the world.



5119676-01