

# Видеоняня Motorola MBR-36

## Инструкция по эксплуатации

### 1. ВНИМАНИЕ, ВАЖНО:

- Сохраните оригинальный чек и талон, поскольку он может понадобиться для гарантийного обслуживания этого продукта.
- Перед тем, как воспользоваться видеоняней, мы рекомендуем установить и полностью зарядить батарею в родительском блоке (первая зарядка 24 часа непрерывно).
- Для использования устройства необходима возможность соединения между блоками, дальность приема зависит от состояния окружающего фона. Любые большие металлические объекты, находящиеся между блоками могут блокировать сигнал. Интенсивность сигнала также может быть понижена другими крупными преградами, такими как стены или различное электронное оборудование, например телевизоры, компьютеры, беспроводные или мобильные телефоны и т.д.
- Использование других устройств 2,4 ГГц., такие как беспроводной интернет (WiFi роутеры), система Bluetooth, микроволновые устройства, могут послужить причиной воздействия на этот продукт. Поэтому держите видеоняню вдали, как минимум 1 метр от этих устройств, или выключите их совсем, если они воздействуют на видеоняню.
- Если сигнал слабый, попробуйте переместить родительский и/или детский блоки в другое место в комнатах.
- Держите камеру и шнуры устройства подальше от ребенка. Никогда не устанавливайте их в зоне досягаемости ребенка, например, в коляске или в детской кроватке.
- Используйте только те зарядные устройства и адаптеры, которые идут в комплекте, в противном случае это может повредить устройство и батарею. Не дотрагивайтесь до металлических объектов и контактов. Использование неправильного типа батареи приводит к риску её взрыва.
- Не устанавливайте видеоняню около источника тепла, и не используйте ее возле воды. Не покрывайте устройство полотенцем или одеялом.
- Этот продукт не игрушка. Не разрешайте ребенку играть с ним. Видеоняня не может быть заменой ответственному наблюдению взрослым человеком.

### 2. КОМПЛЕКТАЦИЯ:

- 1 родительский блок
- 1 детский блок
- 1 перезаряжаемая батарея для родительского блока
- 1 блок питания для родительского блока
- 1 блок питания для детского блока

### 3. РОДИТЕЛЬСКИЙ БЛОК, ОБЗОР (см. рис. 1):

1. Дисплей
2. Кнопка «**Вверх**» (Обычный режим: камера вверх, режим меню: вверх)
3. Кнопка «**Вниз**» (Обычный режим: камера вниз, режим меню: вниз)
4. Кнопка «**Влево**» (Обычный режим: камера влево, режим меню: влево)
5. Кнопка «**Вправо**» (Обычный режим: камера вправо, режим меню: вправо)

6. Кнопка «**Меню**» (Нажать для входа в меню)
7. Кнопка «**ОК**»
8. Кнопка «**Видео Вкл/Выкл**» (Нажать для выключения дисплея, нажать опять для включения дисплея)
9. Кнопка «**Разговор**» (Нажать и удерживать для разговора с ребенком)
10. Индикатор сети/батареи (Загорается голубым, при подключении адаптера сети)
11. Индикатор блока Вкл/Выкл (Зеленый)
12. Индикатор уровня звука (Зеленый, оранжевый, красный, красный)
13. Микрофон
14. Кнопка «**Включение**» (Нажать и удержать для Вкл/Выкл блока)
15. Антенна (Поднять антенну для лучшего приёма)
16. Крышка батарейного отсека
17. Ножка
18. Динамик
19. Гнездо USB (Подсоединить к AV входу, кабель продается отдельно)
20. Гнездо сетевого адаптера











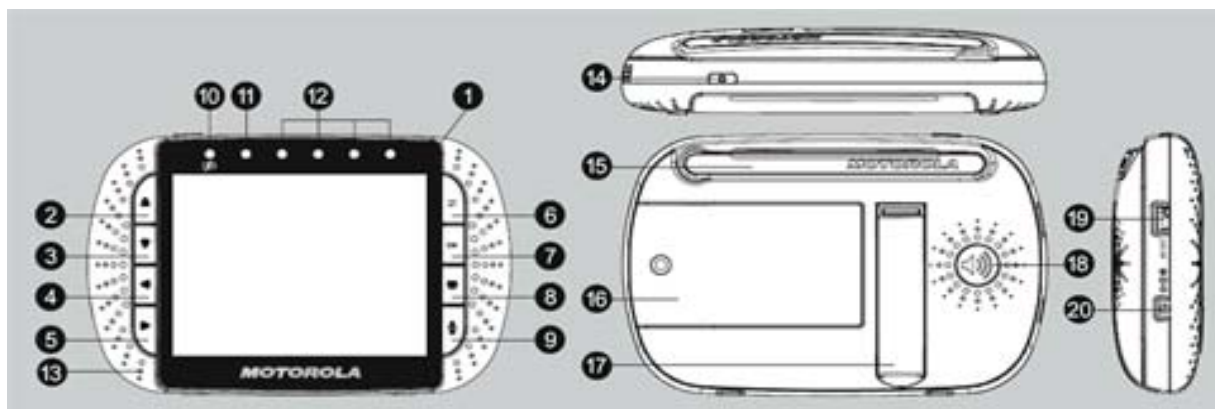







Рис. 1

#### 4. ИКОНКИ МЕНЮ РОДИТЕЛЬСКОГО БЛОКА:

	уровень сигнала (5 уровней)
	режим ночного видения (экран переходит в черно-белый режим)
	режим Обратной связи (Разговор с ребенком)
	индикатор уровня заряда батареи (четыре уровня)
	поворот влево
	поворот вправо
	поворот вверх
	поворот вниз
	контроль уровня громкости (8 уровней)
	контроль уровня яркости (8 уровней)

	контроль колыбельных (5 песен)
	контроль уровня ЗУМ (1х,2х)
	установка сигнала оповещения (6 часов, 4 часа, 2 часа, выкл.)
	контроль камеры (скан, просмотр, добавление, удаление)
	контроль температуры (верхний и нижний предел)

## 5. ДЕТСКИЙ БЛОК, ОБЗОР (см. рис. 2):

1. Фотодатчик (Режим ночного видения)
2. Линза камеры
3. Инфракрасная подсветка
4. Индикатор сети
5. Микрофон
6. Динамик
7. Переключатель «Вкл/Выкл»
8. Гнездо адаптера сети
9. Антенна
10. Температурный датчик
11. Кнопка «Спаривание»



Рис. 2

## 6. НАЧАЛО

### 6.1. Подключение детского блока

1. Подключите маленький штекер адаптера к детскому блоку и другой конец к электросети. Используйте только идущий в комплекте адаптер (5.9 В/1 А).
2. Поверните переключатель Вкл/Выкл в положение Вкл. Индикатор сети загорится зеленым светом.
3. Поверните переключатель Вкл/Выкл в положение Выкл, чтобы выключить видеоняню.

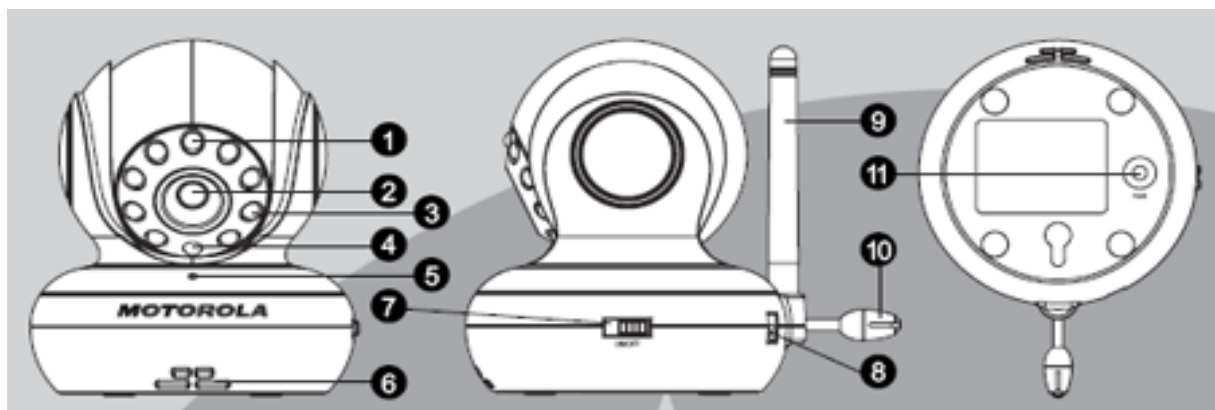
### 6.2. Установка аккумулятора родительского блока

1. Вставьте провод аккумулятора в соответствующее гнездо в аккумуляторном отсеке, и затем установите сам аккумулятор в отсек.

2. Установите крышку аккумуляторного отсека на место, и слегка затяните винт крестовидной отверткой.

### **6.3. Подключение родительского блока**

**Важно:** Очень рекомендуем перед использованием устройства установить аккумулятор и полностью его зарядить (первая зарядка – около 24 часов).

1. Подключите маленький штекер адаптера к родительскому блоку и другой конец к электросети. Используйте только идущий в комплекте адаптер (6 В/500 мА).
2. Нажмите и удерживайте кнопку «**Включение**» около 1 секунды, чтобы включить блок.
3. Как только оба блока будут включены, дисплей родительского блока покажет изображение от детского блока.
4. Если между устройствами нет связи или они вне зоны досягаемости, монитор покажет оповещение **No Signal** и начнет пищать каждые 5 секунд. Переместите блоки ближе друг к другу, чтобы установить связь.
5. Нажмите и удерживайте кнопку «**Включение**» пока на экране не пройдет скроллинг, чтобы выключить устройство.

**Запомните:** Индикатор уровня заряда батареи загорится красным, когда заряд станет слабым. Также каждые 16 секунд видеоняня будет пищать. Это значит, что устройство нужно поставить на зарядку. Обычное время полной зарядки – около 16 часов.

### **6.4. Регистрация (Спаривание)**

Видеоняня уже имеет предустановленную связь (регистрацию) между блоками. Поэтому не нужно после покупки производить данную процедуру, если только по каким-либо причинам эта связь не была потеряна. Чтобы вновь установить связь между блоками, следуйте данной процедуре:

1. Войдите в меню, кнопка «**Меню**»
2. Войдите в раздел **Контроль камеры** 
3. Выберите **ADD** и нажмите **ОК**
4. В списке камер **CAM1/CAM2/CAM3/CAM4** выберите тот номер камеры, которую вы хотите подключить и нажмите **ОК**
5. Нажмите кнопку **ОК** для подтверждения
6. Нажмите и удерживайте кнопку «**Спаривание**» **на камере** пока родительский блок не найдет камеру, монитор пропищит и отобразит видео от камеры на экране.

### **6.5. Просмотр видео на Телевизоре**

Подключите кабель к соответствующему AV выходу на детском блоке и к AV входу на Телевизоре. Выберите необходимые настройки на телевизоре, чтобы просматривать изображение от AV входа. Кабель не идет в комплекте поставки, и должен быть куплен отдельно.

Обратите внимание на то, что перед подключением данного кабеля устройство должно быть включено и камера должна быть спарена, поскольку в этом режиме нет доступа к контролю установок.



## **6.6. Поворотный механизм**

Камерой можно управлять удаленно с родительского блока с помощью соответствующих кнопок на левой панели монитора.

## **6.7. Режим ночного видения**

Детский блок имеет 8 инфракрасных светодиода, чтобы можно было получить изображение в полной темноте. Как только фотодатчик обнаруживает недостаток освещенности, инфракрасная подсветка активируется автоматически и на экране монитора появляется черно-белое изображение. На экране отобразится значок 

## **6.8. Режим Обратная связь (Разговор)**

Нажмите и удерживайте кнопку  «Разговор» на родительском блоке, чтобы говорить к ребенку через динамик детского блока. Иконка  появится на экране.

## **6.9. «Видео Вкл/Выкл»**

Нажмите кнопку  «Видео Вкл/Выкл», чтобы включить и выключить отображение видео на экране монитора. Передача звука остается.

## **6.10. Отображение температуры**

Температура в детской определяется с помощью датчика температуры, который находится на задней стенке камеры. Она постоянно отображается на экране монитора. Если температура выходит за пределы 14°C - 29°C, цифры становятся красными. В случае же, когда температура поднимается выше 36°C или опускается ниже 1°C, цифры заменяются знаками HH°C или LL°C соответственно.

# **7. МЕНЮ**

## **7.1. Регулировка громкости**

Отображается иконкой  и позволяет установить громкость в пределах от 1 до 8 единиц. Значение по умолчанию 4. Для регулировки используйте кнопки навигации.

## **7.2. Регулировка яркости**

Отображается иконкой  и позволяет установить яркость в пределах от 1 до 8 единиц. Значение по умолчанию 4. Для регулировки используйте кнопки навигации.

## **7.3. Колыбельные мелодии**

Отображается иконкой  и позволяет проиграть одну из 5 предустановленных мелодий или проиграть их все по очереди. Значение по умолчанию «Выкл». Для регулировки используйте кнопки навигации.

## **7.4. Зум**

Отображается иконкой  и позволяет установить увеличение 1X или 2X. Значение по умолчанию 1X. Для регулировки используйте кнопки навигации.

### 7.5. Сигнал оповещения

Отображается иконкой  и позволяет установить сигнал оповещения на 6, 4 или 2 часа. Сигнал будет срабатывать постоянно с указанным интервалом. Значение по умолчанию «Выкл». Для регулировки используйте кнопки навигации.

### 7.6. Контроль камеры

Отображается иконкой  и позволяет:

- **ADD** – добавление камеры. Процедуру см. раздел 6.4.
- **VIEW** – выбор камеры. Позволяет указать, какую именно камеру отобразить на экране родительского блока. Для более простого переключения между камерами достаточно просто нажимать кнопку «ОК» и камеры будут сменяться поочередно.
- **DEL** – удаление регистрации камеры. Позволяет удалить идентификатор выбранной камеры с памяти родительского блока.
- **SCAN** – установка режима, когда все зарегистрированные камеры будут сменяться автоматически каждые 12 секунд.

### 7.7. Температура °C или °F

Отображается иконкой  и позволяет установить единицу отображения температуры. Для регулировки используйте кнопки навигации.

## Заключение

**Изготовитель не несет ответственность за работоспособность изделия, вышедшего из строя в результате несоблюдения требований настоящего руководства, несанкционированного обслуживания и ремонта; имеющего механические повреждения корпуса и элементов; а также воздействия открытого пламени, ударов молнии, воды или других природных факторов.**

**Контакты:**

Адрес электронной почты для отзывов: [sales@babymonitor.com.ua](mailto:sales@babymonitor.com.ua)

Контакты: <http://www.babymonitor.com.ua>, tel. +38-044-362-96-08