

HELLOMOTO

Добро пожаловать в мир беспроводной цифровой связи от компании Моторола! Мы рады, что вы выбрали мобильный телефон Motorola V177.



* Функции, зависящие от сети

1

проверьте!

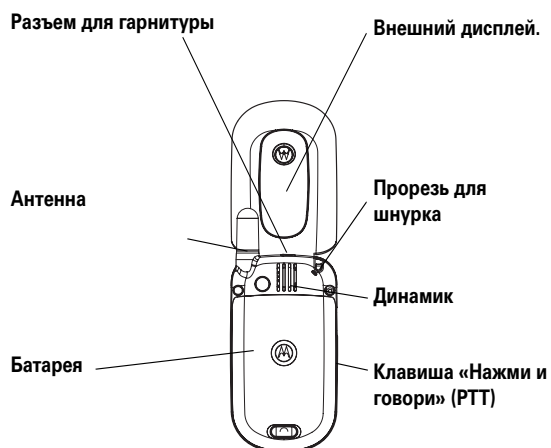

Внешний вид телефона может несколько отличаться от приведенного выше изображения.

www.motorola.com

Некоторые функции мобильного телефона зависят от возможностей и настроек сети конкретного оператора мобильной связи. Кроме того, ряд функций может быть отключён оператором мобильной связи, а действие определенных функций может быть ограничено сетевыми настройками оператора мобильной связи. По вопросам доступности и использования конкретных функций обращайтесь к оператору мобильной связи. Все описания функций, возможностей и других технических характеристик, а также сведения, содержащиеся в руководстве пользователя, приведены на основании последних доступных данных и считаются достоверными на момент публикации. Компания Motorola оставляет за собой право на изменение любых сведений и технических данных без предварительного уведомления и каких-либо обязательств со своей стороны. MOTOROLA и стилизованная эмблема M зарегистрированы в Департаменте патентов и товарных знаков США. Товарные знаки Bluetooth принадлежат их владельцам и используются компанией Motorola, Inc. по лицензии. Java и все остальные марки и товарные знаки, основанные на Java, являются товарными знаками или зарегистрированными товарными знаками корпорации Sun Microsystems, Inc. в США и других странах. Все остальные товарные знаки являются собственностью их владельцев.

© Motorola, Inc. 2005.

Считается, что информация, содержащаяся в руководствах пользователя компании Motorola, не содержит ошибок на момент печати. Компания Motorola сохраняет за собой право вносить изменения в информацию или спецификации без предварительного уведомления. Содержание руководств пользователя компании Motorola предоставляется на условиях «как есть». За исключением случаев, определяемых действующим законодательством, не предоставляется никаких явных или неявных гарантий, включающих, но не ограниченных неявными гарантиями коммерческой выгоды и соответствия конкретным целям в отношении точности, достоверности или содержания этого руководства.

3



Внимание! Изменения конструкции радиотелефона, не утвержденные явно компанией Motorola, ведут к лишению владельца права пользоваться телефоном.

Хотя спецификация и наборы функций могут быть изменены без предварительного уведомления, мы предпринимаем все возможные усилия для регулярного обновления руководств пользователя и поддержания информации о продукте в актуальном состоянии. Тем не менее, если версия вашего печатного руководства пользователя не отражает основные функции нашего продукта, сообщите нам об этом. Вы можете также загрузить самые последние версии руководств в разделе для потребителей на веб-сайте компании Motorola по адресу <http://www.motorola.com>.









4

поиск функций

главное меню

-  **Справочник**
-  **Последн. вызовы**
 - Принят. вызовы
 - Исход. вызовы
 - Блокнот
 - Время вызова
 - Стоим. вызова
-  **Сообщения**
 - Создать
 - Входящ. сообщ.
 - Черновик
 - Исходящ. сообщ.
 - Быстрые заметки
 - Голосовая почта
 - Сообщения браузера
 - Инф. службы
 - Шаблоны MMS
-  **Офисные средства**
 - Калькулятор
 - МоеМеню
 - Будильник
 - Секундомер
 - Чат
 - Службы набора
 - IM
 - Operator Service
-  **Игры**
-  **Интернет**
 - Запуск WAP
 - Закладки
 - Переход к URL
 - Настройки браузера
 - Сохраненные страницы
 - Журнал
 - Общие настройки
-  **Мультимедиа**
 - Картинки
 - Звуки
-  **Мои настройки**
 - Начальный экран
 - Главное меню
 - Установки цвета
 - Приветствие
 - Фон
 - Заставка
 - Быстрый набор
-  **Настройки**
 - (см. следующую страницу)

меню «параметры»

-  **Стиль вызова**
 - Стиль
 - Параметры
-  **Переадресация**
 - Голос. вызовы
 - Факс вызовы
 - Перед. данных
 - Отменить всё
 - Сост. переадр.
-  **Настр. вызовов**
 - Таймер разг.
 - Настр. ст. выз.
 - Мой ID
 - Парам. ответа
 - Ожидан. вызова
-  **Осн. настройки**
 - Время и дата
 - Набор в одно касание
 - Настр. экрана
 - Подсветка
 - Прокрутка
 - Язык
 - Контрастность
 - DTMF
 - Общий сброс
 - Общая очистка
-  **Сост. телефона**
 - Мои номера
 - Активная линия
 - Инд. батареи
-  **Гарнитура**
 - Автоответ
-  **Настройка сети**
 - Новая сеть
 - Настройки сети
 - Доступные сети
 - Мой список сетей
 - Служебный сигнал
 - Сигнал сброса вызова
 - Уст. диапазона
-  **Блокировки**
 - Блокировка тел.
 - Блок. клавишу РТТ
 - Фиксирован набор
 - Блокир. вызова
 - PIN-код
 - Новые пароли
-  **Настройки РТТ**
 - Служба РТТ

Это стандартная раскладка для главного меню. На вашем телефоне организация меню и названия функций могут отличаться. Некоторые функции на вашем телефоне могут быть недоступны.

содержание

проверьте!	2
поиск функций	5
техника безопасности	10
соответствие нормативам ЕС	19
информация о возможности вторичной переработки	20
основные требования	21
про это руководство	21
SIM-карта	22
батарея	22
включение и выключение	25
сделать вызов	25
ответ на вызов	25
свой номер телефона	26
основные преимущества	27
мультимедийные сообщения	27
вызовы «Нажми и говори» (РТТ)	29
использование функции мгновенных сообщений	49

содержание 7

основные положения	55
дисплей	55
меню	60
ввод текста	62
громкость	67
клавиша навигации	67
внешний дисплей	67
гарнитура	68
коды и пароли	68
блокирование и разблокирование телефона	69
проверка состояния батареи	70
закрытие телефона	70
личные настройки	71
стиль оповещения	71
время и дата	72
настройка времени, даты, формата даты и функции NITZ (определение часового пояса через сеть)	72
фон дисплея	73
заставка дисплея	73
настройка изображения	74
параметры ответа	74
персональные приветствия	75
настройка использования дополнительной системы громкой связи	75

вызовы	76
последние вызовы	76
повторный набор	77
ответный вызов	78
блокнот	78
удержать вызов или отключить сигнал	79
ожидание вызова	79
определитель номера	80
экстренные вызовы	80
международные вызовы	81
набор в 1 касание	81
голосовая почта	82
добавление специальных символов в набираемый номер	83
другие функции	84
дополнительные вызовы	84
справочник	87
сообщения	91
использование функции мгновенных сообщений	94
чат	95
персонализация	95
время и стоимость разговора	99
использование громкой связи	100
сеть	100
персональный органайзер	101
игры и развлечения	103
Данные SAR	104

Техника безопасности и общая информация

ВАЖНАЯ ИНФОРМАЦИЯ ПО БЕЗОПАСНОМУ И ЭФФЕКТИВНОМУ ИСПОЛЬЗОВАНИЮ ПРОДУКТА. ОЗНАКОМЬТЕСЬ С ДАННОЙ ИНФОРМАЦИЕЙ ПЕРЕД ИСПОЛЬЗОВАНИЕМ ВАШЕГО ТЕЛЕФОНА ¹.

Воздействие радиочастотной (РЧ) энергии

Ваш телефон снабжен приемником и передатчиком. Будучи включенным, он принимает и передает радиочастотную (РЧ) энергию. Во время разговора по телефону система обработки соединения контролирует уровень мощности, на котором телефон осуществляет передачу.

Телефон Motorola разработан в соответствии с нормативными требованиями по влиянию РЧ на человека, принятыми в Вашей стране.

Меры предосторожности при эксплуатации

Для оптимальной работы телефона и обеспечения допустимого уровня влияния РЧ на человека, предусмотренного соответствующими стандартами, всегда соблюдайте следующие правила.

Внешняя антенна

Если телефон имеет внешнюю антенну, используйте только прилагающуюся антенну или антенну, рекомендованную компанией Motorola. Использование неразрешенных антенн, модификаций или приспособлений может стать причиной повреждения телефона и/или привести к превышению местных нормативных требований по допустимой мощности.

10 техника безопасности

норм воздействия РЧ мощности телефона. Список рекомендуемых принадлежностей Motorola помещен на сайте www.motorola.com.

Радиочастотные помехи/совместимость

Забелжка: Практически все электронные устройства подвержены влиянию радиочастотных помех от внешних источников, если они недостаточно защищены, содержат конструктивные недостатки или неправильно настроены для работы с РЧ. В некоторых случаях Ваш телефон может вызвать радиопомехи.

Забелжка: Данное устройство соответствует требованиям части 15 правил Федеральной комиссии по связи (FCC). Эксплуатация осуществляется в соответствии с указанными ниже условиями: (1) данное устройство не может вызывать помехи и (2) данное устройство должно воспринимать любые помехи, включая помехи, нежелательные для нормальной работы устройства.

Производственные помещения

Отключайте телефон во всех помещениях, где имеются таблички с соответствующими надписями. К таким помещениям относятся больницы или оздоровительные учреждения, которые могут использовать оборудование, чувствительное к внешнему радиоизлучению.

Самолет

Всегда отключайте беспроводное устройство по требованию экипажа. Если устройство имеет специальный режим для работы во время авиaperелета или подобные функции, проконсультируйтесь с экипажем на предмет возможности использования устройства в полете. Если устройство имеет функцию автоматического включения, отключите эту опцию до подъема на борт самолета или до попадания в зону, где использование беспроводных устройств запрещено.

12 техника безопасности

НЕ касайтесь внешней антенны при ПОЛЬЗОВАНИИ телефоном. Это может ухудшить качество связи и привести к превышению необходимого для работы телефона уровня мощности передачи.

Эксплуатация телефона

Разговаривая по телефону, держите его так, как будто это обычный проводной аппарат.

Ношение телефона: голосовая связь

При ношении телефона при необходимости всегда пользуйтесь поставляемыми или разрешенными компанией Motorola клипсами, держателями, футлярами, чехлами или ремешками для этого телефона, чтобы соблюсти требования по допустимому уровню влияния РЧ при обеспечении голосовой связи. Использование принадлежностей, не разрешенных компанией Motorola, может привести к превышению норм воздействия РЧ излучения телефона.

Если Вы не используете вышеупомянутые разрешенные или поставляемые компанией Motorola принадлежности для ношения, и не используете телефон в обычном положении, следите, чтобы телефон и его антенна при передаче находились на расстоянии не менее 2,5 сантиметров от кожного покрова.

Работа с данными

При использовании любой функции в телефоне по работе с данными (с помощью или без помощи вспомогательного кабеля) следите, чтобы телефон и его антенна располагались на расстоянии не менее 2,5 сантиметров от кожного покрова.

Рекомендованные принадлежности

Использование принадлежностей, не разрешенных компанией Motorola, включая, но не ограничиваясь этим, аккумуляторы, антенны и откидные крышки, может привести к превышению

техника безопасности 11

Медицинские устройства

Кардиостимуляторы

Производители кардиостимуляторов рекомендуют держать телефон на расстоянии не менее 15 сантиметров от кардиостимулятора.

Люди с подключенным кардиостимулятором должны:

- ВСЕГДА держать ВКЛЮЧЕННЫЙ телефон на расстоянии более 15 сантиметров от кардиостимулятора.
- НЕ носить телефон в нагрудном кармане.
- При разговоре по телефону держать его у уха с противоположной от кардиостимулятора стороны, чтобы свести к минимуму возможное воздействие.
- Немедленно ОТКЛЮЧИТЬ телефон, если есть подозрение, что он создает помехи кардиостимулятору.

Слуховой аппарат

Некоторые цифровые беспроводные телефоны могут оказывать влияние на слуховые аппараты. В подобной ситуации Вы можете обратиться к производителю слухового аппарата, чтобы обсудить возможные альтернативные варианты.

Прочие медицинские устройства

Если Вы пользуетесь другими персональными медицинскими устройствами, обратитесь к их производителю, чтобы определить степень их защищенности от радиоизлучения. Возможно, лечащий врач может помочь Вам в получении информации такого рода.

техника безопасности 13

Использование во время вождения автомобиля

Проверьте, разрешено ли использование телефонов во время вождения в соответствии с местными законами и нормативными актами. Всегда соблюдайте эти предписания.

При использовании телефона во время вождения, пожалуйста, соблюдайте следующие рекомендации:

- Сосредоточьте все Ваше внимание на процессе вождения и дорожной обстановке. Использование телефона может быть отвлекающим фактором в определенной обстановке. Прекратите разговор, если Вы не можете сосредоточить внимание на процессе вождения.
- Применяйте гарнитуру для громкоговорящей связи (гарнитуру handsfree), если она имеется.
- Если дорожная обстановка требует, сверните с дороги и остановитесь, прежде чем позвонить или ответить на вызов.

Некоторые рекомендации по соблюдению безопасного вождения можно найти в разделе «Меры предосторожности для беспроводных телефонов» в конце этого руководства или на сайте компании Motorola: www.motorola.com/callsmart.

Предупреждения по эксплуатации

Для автомобилей, оснащенных воздушной подушкой безопасности

Запрещается класть телефон на воздушную подушку или в области ее размещения. Подушки безопасности надуваются очень быстро и создают значительное усилие. Если телефон расположен в области размещения подушки, то в момент срабатывания аппарат может быть выброшен с очень большой силой и нанести серьезную травму кому-либо из находящихся в машине.

Бензозаправочные или газонаполнительные станции

Соблюдайте все приведенные на предупреждающих табличках требования, касающиеся использования радиоэлектронного оборудования на бензозаправочных или газонаполнительных станциях. Отключайте свое беспроводное устройство, если этого требует уполномоченный персонал.

Потенциально взрывоопасная среда

Отключите телефон перед тем, как войти в зону с потенциально взрывоопасной средой. Запрещается извлекать, устанавливать или заряжать аккумуляторы в такой обстановке. Искра в потенциально взрывоопасной обстановке может вызвать взрыв или пожар, которые могут стать причиной телесных повреждений или даже смерти.

Примечание. К потенциально взрывоопасным зонам относятся места с наличием горюче-смазочных материалов (например, под палубой корабля), приспособления для транспортировки или хранения топлива или химических веществ, помещения, в воздухе которых присутствуют химические вещества или частицы, такие как волокна, пыль или металлическая пыль. Потенциально взрывоопасные места обычно (но не всегда) оборудованы соответствующими знаками.

Воспламенители и области воспламенения

Чтобы предотвратить возможное воспламенение, ОТКЛЮЧИТЕ телефон, когда Вы находитесь вблизи электрических детонаторов, в местах, где возможно воспламенение, или в местах, где есть таблички с надписью «Отключите электронные устройства». Следуйте всем знакам и инструкциям.

Поврежденные изделия



Если телефон подвергся воздействию воды, сильным ударам или раскололся, не пытайтесь его использовать, пока специалисты авторизованного сервисного центра компании Motorola не оценят степень повреждения телефона. Не пытайтесь высушить его с помощью внешних нагревательных приборов, например, в СВЧ-печи.



Аккумуляторы и зарядные устройства

Аккумуляторы могут нанести вред имуществу и/или причинить травму, например, ожог, при соприкосновении незащищенных клемм с токопроводящими материалами (например, драгоценностями, ключами, цепочками). Токопроводящие материалы могут вызвать короткое замыкание и сильно нагреться. Соблюдайте осторожность при работе с любыми заряженными аккумуляторами, особенно если кладете их в карман, сумку или футляр, в которых находятся металлические предметы. **Используйте только оригинальные аккумуляторы и зарядные устройства с маркировкой Motorola Original™.**

Внимание! Чтобы исключить риск получения травмы, не осуществляйте утилизацию аккумуляторов посредством сжигания.

На аккумуляторах или на телефоне могут быть следующие символы:

Символ	Описание
	Важная информация по технике безопасности.
	Нельзя сжигать использованные аккумуляторы или телефон.
	Аккумуляторы или телефон следует сдать на переработку в соответствии с действующими правилами. За более подробной информацией обратитесь в местный центр утилизации.

Символ	Описание
	Запрещается выбрасывать аккумуляторы или телефон в мусорный контейнер.
	В телефоне используется ионно-литиевый аккумулятор.

Риск задохнуться

Ваш телефон и его принадлежности могут содержать съемные детали, при проглатывании которых маленькие дети могут задохнуться. Держите телефон и его принадлежности вне досягаемости маленьких детей.

Припадки / временное потемнение в глазах

Некоторые люди подвержены эпилептическим припадкам или потемнению в глазах, если они смотрят на мерцающий свет, например, при просмотре телевизора или во время видеоигры. Эти припадки или потемнения в глазах могут случиться с людьми, даже если раньше они никогда не возникали.

Если Вы подвержены таким припадкам или потемнениям в глазах или подозреваете наследственную предрасположенность к ним, проконсультируйтесь с Вашим врачом, прежде чем Вы начнете играть в видеоигры на телефоне или использовать телефон, при котором возникает мерцающий свет на телефоне. (Включение режима, при котором возникает мерцающий свет, предусмотрено не на всех моделях).

Родители должны контролировать детей, когда они используют видеоигры или другие функции телефона, при которых возникает мерцающий свет. Вы должны прекратить пользование телефоном и проконсультироваться с врачом, если у Вас наблюдается любой из указанных ниже симптомов: судороги, подергивания глаз или мышц, потеря сознания, непроизвольные движения или дезориентация.

Чтобы уменьшить вероятность появления таких симптомов, соблюдайте следующие меры предосторожности:

- Не играйте в видеоигры и не используйте режим с мерцающим светом, если Вы устали или хотите спать.
- Каждый час делайте перерыв не менее чем на 15 минут.
- Играйте в комнате, в которой включено все внутреннее освещение.
- При игре держите экран на максимальном расстоянии от глаз.

Травмы при повторяющихся движениях

Когда Вы выполняете повторяющиеся действия, например, при нажатии клавиш или вводе символов с клавиатуры, Вы можете ощущать определенный дискомфорт в кистях, предплечьях и плечах, шее или других частях тела. Чтобы свести к минимуму опасность возникновения таких проблем, как тендинит, кистевой туннельный синдром или скелетно-мышечные нарушения, руководствуйтесь следующими инструкциями:

- Через каждый час игры делайте перерыв не менее чем на 15 минут.
- Если Ваши кисти, запястья или предплечья устали или затекли во время игры, сделайте перерыв в игре на несколько часов.
- Если Вы чувствуете боль в запястьях, кистях или предплечьях во время или после игры, прекратите игру и обратитесь за медицинской помощью.

1. Информация, приведенная в настоящем документе, заменяет общую информацию по технике безопасности в руководстве пользователя, выпущенном до 28 января 2005 г.

Заявление о соответствии директивам Европейского Союза



Компания Motorola настоящим удостоверяет, что данный продукт находится в соответствии со следующими документами:

- Основными требованиями и прочими релевантными положениями Директивы 1999/5/EC
- Всеми другими релевантными Директивами ЕС

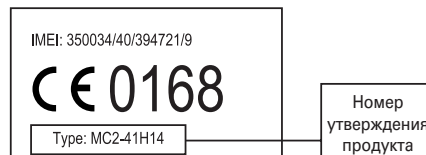

Выше показано, как выглядит типичный Номер утверждения продукта.

Вы можете найти Декларацию о соответствии (ДОС) Вашего продукта Директиве 1999/5/EC (Директиве R&TTE) в Интернет по адресу www.motorola.com/rtte – чтобы найти нужную ДОС, введите в строку поиска этого Web-сайта Номер утверждения с этикетки Вашего продукта.

Правильная утилизация — забота об окружающей среде



Если на изделие компании Motorola нанесен указанный символ, не утилизируйте устройство вместе с бытовыми отходами.

Утилизация мобильных телефонов и их аксессуаров



Не утилизируйте мобильные телефоны или их электрические аксессуары, например, зарядные устройства или гарнитуры, вместе с бытовыми отходами. В некоторых странах или регионах налажена система сбора и утилизации электрических и электронных компонентов. Свяжитесь с региональными властями для получения более детальной информации. Если система сбора и утилизации не налажена, возвратите ненужные сотовые телефоны и электрические аксессуары в любой авторизованный сервисный центр компании Motorola в своем регионе.

основные требования



про это руководство

В этом руководстве показано, как найти функцию меню:

Поиск. Нажмите клавишу  > **Последн. вызовы** > **Исход. вызовы**

В этом примере показано, что из начального меню необходимо нажать , чтобы открыть меню, выделить и выбрать  **Последн. вызовы**, а затем выделить и выбрать **Исход. вызовы**.

Нажмите клавишу , чтобы прокрутить меню и выделить функцию. Нажмите клавишу **ВЫБРАТЬ**, чтобы выбрать выделенную функцию меню.

СИМВОЛЫ	
	Это означает, что функция зависит от настроек сети или условий подключения и может быть недоступна в некоторых регионах. За дополнительными сведениями следует обратиться к своему оператору сотовой связи.
	Это означает, что для функции необходима дополнительная принадлежность.

SIM-карта

На SIM-карте (*Subscriber Identity Module, модуль идентификации абонента*) содержится персональная информация, такая как номер вашего телефона и записи справочника.

Внимание! Не сгибайте и не царапайте SIM-карту. Оберегайте ее от статического электричества, попадания воды и грязи.

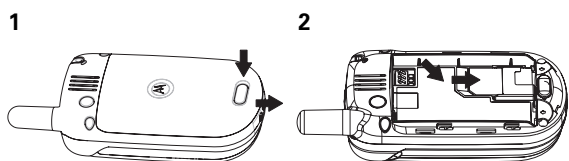

батарея

установка батареи

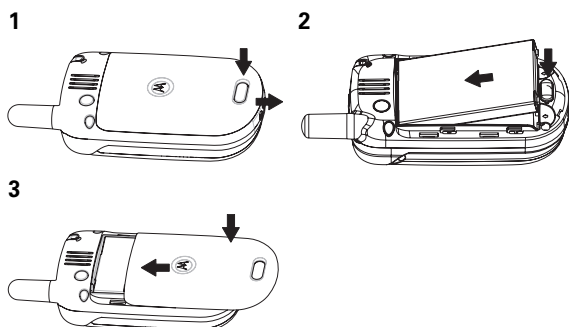

зарядка батареи

Прежде чем использовать телефон, необходимо полностью зарядить батарею. Новые батареи не заряжены полностью. Включите зарядное устройство в розетку электропитания и подсоедините его к своему телефону. После завершения зарядки на дисплее телефона отобразится **Зарядка завершена**.



Совет. Батарею невозможно зарядить больше, чем позволяет ее номинал. Она будет работать лучше после нескольких циклов полной зарядки и разрядки.

подсказки по использованию батареи

Время работы батареи зависит от сети, интенсивности сигнала, функций и используемых принадлежностей.

- Всегда используйте только оригинальные батареи и зарядные устройства Motorola. Гарантия не распространяется на повреждения, вызванные использованием батарей и/или зарядных устройств, произведенных не компанией Motorola.
- Зарядка новых батарей или батарей, которые долго не использовались, может занять больше времени.



- При зарядке батареи постарайтесь, чтобы ее температура приближалась к температуре помещения.
- Хранить батарею необходимо в разряженном состоянии, поместив в прохладное, темное и сухое место, например, в холодильник.
- Нельзя подвергать батарею воздействию температур ниже -10°C или выше +45°C. Покидая автомобиль, всегда забирайте с собой телефон.
- Постепенно батарея изнашивается, и для ее полной зарядки требуется больше времени. Если время работы батареи сократилось, возможно, пришло время заменить ее на новую.



Обратитесь в местный центр по утилизации отходов для надлежащей утилизации батареи.

Предостережение. Никогда не бросайте батарею в открытый огонь, поскольку она может взорваться.

Примечание. Если батарею извлечь из телефона на несколько секунд, то необходимо будет снова выставить правильные дату и время. Если будет выбран вариант отмены или игнорирования, дата и время не будут учитываться.

Поиск. Нажмите > **Настройки** > **Осн. настройки** > **Время и дата**

ВКЛЮЧЕНИЕ И ВЫКЛЮЧЕНИЕ

Чтобы включить или выключить телефон, нажмите и удерживайте кнопку в течение 2-х секунд. При необходимости введите четыре цифры кода разблокирования или 6 цифр PIN-кода.



Внимание! Если три раза подряд вводится неверный PIN-код, SIM-карта будет заблокирована, а на дисплее появится сообщение **SIM заблокирован**. Свяжитесь с оператором сотовой связи.

Чтобы выключить телефон, нажмите и удерживайте кнопку в течение 2 секунд. Если необходимо, введите четырехзначный код разблокирования.

сделать вызов

Чтобы сделать вызов, введите номер телефона и нажмите клавишу .

Чтобы завершить вызов, сложите телефон или нажмите кнопку .

ОТВЕТ НА ВЫЗОВ

Когда телефон звонит и/или вибрирует, чтобы ответить, просто откройте его и/или нажмите клавишу .

Чтобы завершить вызов, сложите телефон или нажмите кнопку .

свой номер телефона

Чтобы увидеть свой номер телефона:

Поиск. Нажмите > **Настройки** > **Сост. телефона** > **Мои номера**

Чтобы сохранить или изменить свое имя или номер телефона на SIM-карте, нажмите клавишу **СМОТР.**, когда он отображается. Если вы не знаете свой номер телефона, обратитесь к оператору сотовой связи.

ОСНОВНЫЕ преимущества

мультимедийные сообщения

Дополнительная информация по функциям сообщений приведена на странице 91.

отправить мультимедийное сообщение

Сообщение *Службы мультимедийных сообщений - Multimedia Messaging Service (MMS)*  содержит страницы с текстом и мультимедийными объектами (например, картинки или звуки). Мультимедийные сообщения можно отправлять на другие телефоны с MMS и на адреса электронной почты.

Поиск. Нажмите  > **Сообщения** > **Создать** > **MMS** или **Шаблоны MMS**

Примечание. Шаблоны MMS не могут загружаться и распространяться. Использовать можно только стандартный шаблон.

1 При помощи клавиш введите текст на странице (подробная информация по вводу текста приведена на странице 62).

Чтобы вставить на страницу **картинку, звук** или **другой объект**, нажмите клавишу **ВСТАВИТЬ** или  > **Вставить**. Выберите тип объекта, а затем файл.

основные преимущества **27**

Чтобы вставить в сообщение следующий слайд, введите текст или вставьте объекты на текущей странице и нажмите  > **Вставить** > **Добавить слайд**. На новой странице можно ввести дополнительный текст и вставить больше объектов.

2 Чтобы завершить создание сообщения, нажмите клавишу **ОК**.

3 Выберите одного или нескольких адресатов для параметра **КОМУ**:

Чтобы выбрать **запись справочника**, выделите запись и нажмите клавишу **ДОБАВ**. Повторите эти действия, чтобы добавить другие записи справочника.

Чтобы **вести** новый номер, выделите **Доступно**: и нажмите клавишу **ВЫБРАТЬ**.

Чтобы **вести и сохранить** новый номер, выделите **[Новая запись]**, а затем нажмите клавишу **ВЫБРАТЬ**.

4 После ввода всех необходимых номеров/адресов нажмите клавишу **ГОТОВО**. Телефон отобразит поля сообщения.

Чтобы ввести **тему** сообщения, выделите **Тема**, а затем нажмите клавишу **ИЗМЕН**.

Чтобы сделать запрос на **подтверждение доставки** сообщения, выделите **Получение**, а затем нажмите клавишу **ИЗМЕН**. Затем нажмите клавишу **ВЫБРАТЬ**.

5 Чтобы **отправить** сообщение, нажмите клавишу **ОТПР**.

Чтобы **отменить или сохранить** сообщение как **Черновик**, нажмите .

28 основные преимущества

получение мультимедийного сообщения

При получении мультимедийного сообщения или письма телефон воспроизводит сигнал и отображает **Новое сообщение** с индикатором сообщения, таким как .

Нажмите клавишу **ЧТЕНИЕ**, чтобы открыть сообщение.

Если мультимедийное сообщение содержит объекты:

- Фотографии, картинки и анимация отображаются при чтении сообщения.
- Звуковой файл воспроизводится, когда отображается его ползунок.

вызовы «Нажми и говори» (РТТ)

«Нажми и говори» (Push to Talk - РТТ) – это функция, которая позволяет общаться как по радию с другими абонентами услуги «Нажми и говори». Можно общаться как с одним абонентом, так и одновременно с группой людей.

Выполнить вызов «Нажми и говори» можно следующим образом:

- Выберите контакт «Нажми и говори» из своего списка **Контакты РТТ** или выберите группу «Нажми и говори» из списка **Группы РТТ**
- Выберите контакт «Нажми и говори» из списков **Исход. вызовы** или **Принят. вызовы**
- Наберите номер телефона подписчика «Нажми и говори» при помощи клавиш, а затем нажмите кнопку «Нажми и говори» ()

основные преимущества **29**

ВЫЗОВЫ ОДИН-НА-ОДИН

Вызовы один-на-один осуществляются между вами и одним контактом.



ГРУППОВЫЕ ВЫЗОВЫ

Групповые вызовы (один-ко-многим) позволяют одновременно разговаривать всем членам группы контактов.

НАСТРОЙКА КОНТАКТОВ И СПИСКОВ ГРУПП РТТ

Индивидуальные контакты сохраняются в списке **Контакты РТТ**. Группы сохраняются в списке **Группы РТТ**. Чтобы настроить списки **Контакты РТТ** и **Группы РТТ**, обратитесь к оператору сотовой связи.

ПРОСМОТР КОНТАКТОВ И СПИСКОВ ГРУПП РТТ

- 1 В начальном меню нажмите , чтобы отобразить **Меню контактов**.
- 2 Нажмите , чтобы выделить **Контакты РТТ** или **Группы РТТ**.
- 3 Нажмите **ВЫБРАТЬ**, чтобы открыть выделенный список.

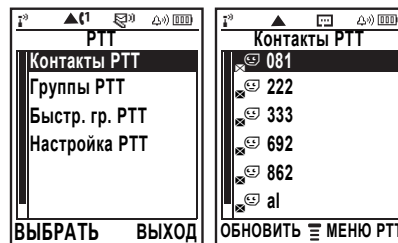

- 4 Чтобы выйти из списка, нажмите **НАЗАД**.
- 5 Чтобы просмотреть другой список, нажмите , чтобы выделить его, а затем нажмите **ВЫБРАТЬ**, чтобы открыть его.

или

Нажмите **ВЫХОД**, чтобы выйти из **Меню контактов**.

Пиктограммы присутствия слева от записей в списках **Контакты РТТ** и **Группы РТТ** указывают на наличие или отсутствие подключения (см. стр. 32).

ПРОСМОТР ДАННЫХ ПО СПИСКАМ КОНТАКТОВ И ГРУПП РТТ

Поиск. Нажмите  > **Меню контактов** > **Контакты РТТ** или **Группы РТТ**

Отобразится подробный **ПОКАЗ. Контактв РРТ:**





- значки подключения
- имена и номера
- настройки оповещения о подключении
- настройки режима блокирования

Отобразится подробный **ПОКАЗ. Группы РРТ:**

- значки подключения
- название группы
- настройки оповещения о подключении

ПИКТОГРАММЫ ПОДКЛЮЧЕНИЯ

Пиктограммы присутствия слева от записей в списках **Контакты РТТ** и **Группы РТТ** показывают состояние группы контактов.

пиктограмма	состояние
	Контакт подключен к сети.
	Группа подключена к сети.
	Контакт не подключен к сети.
	Группа не подключена к сети.
	Контакт заблокирован (см. стр. 39).

пиктограмма	состояние
	Оповещение о подключении было установлено в режим оповещения, когда контакт, отключенный от сети, снова подключается (см. стр. 37).

ПЕРСОНАЛИЗАЦИЯ ПАРАМЕТРОВ «НАЖМИ И ГОВОРИ»

СОРТИРОВКА (ПО МЕТОДУ «ДЛЯ ОТКРЫТИЯ») СПИСКОВ КОНТАКТОВ И ГРУПП РТТ

Сортировать контакты и группы можно в алфавитном порядке по имени (**Начало списка**) или по последним полученным вызовам (**Последний вызов**).

Поиск. Нажмите  > **Меню контактов** > **Контакты РТТ** или **Группы РТТ**

- 1 Чтобы открыть список, нажмите **ВЫБРАТЬ**.
- 2 Чтобы открыть список параметров, нажмите .
- 3 Нажмите , чтобы выделить **Настройка РТТ**.
- 4 Нажмите **ВЫБРАТЬ**, чтобы открыть меню **Настройка РТТ**.
- 5 Нажмите , чтобы выделить **Личн. настройки**.
- 6 Нажмите **ВЫБРАТЬ**, чтобы открыть меню **Личн. настройки**.
- 7 Нажмите , чтобы выделить **Открыть для**.
- 8 Нажмите **ИЗМЕН.**, чтобы отобразить параметры.

9 Нажмите **·⦿·**, чтобы выделить **Начало списка** или **Последний вызов**.

10 Чтобы установить порядок сортировки «для открытия», нажмите **ВЫБРАТЬ**.

сортировка списков контактов и групп РТТ

Сортировать контакты и группы можно в алфавитном порядке по **имени**, подключению к сети, параметрам **Состояние** или **Частота**.

Поиск. Нажмите **☰** > **Меню контактов** > **Контакты РТТ** или **Группы РТТ**

- 1 Чтобы открыть список, нажмите **ВЫБРАТЬ**.
- 2 Чтобы открыть список параметров, нажмите **☰**.
- 3 Нажмите **·⦿·**, чтобы выделить **Настройка РТТ**.
- 4 Нажмите **ВЫБРАТЬ**, чтобы открыть меню **Настройка РТТ**.
- 5 Нажмите **·⦿·**, чтобы выделить **Личн. настройки**.
- 6 Нажмите **ВЫБРАТЬ**, чтобы открыть меню **Личн. настройки**.
- 7 Нажмите **·⦿·**, чтобы выделить **Сортировать по**.
- 8 Нажмите **ИЗМЕН.**, чтобы отобразить параметры.
- 9 Нажмите **·⦿·**, чтобы выделить **Имя, Состояние** или **Частота**.
- 10 Чтобы выбрать порядок сортировки «сортировать по», нажмите **ВЫБРАТЬ**.

пиктограмма	состояние
Не беспокоить	Телефон не принимает входящие вызовы «Нажми и говори». Примечание. Когда выбрана эта настройка, телефон отображает индикатор пропущенного вызова, если был сделан вызов «Нажми и говори».

настройка режима громкой связи для вызовов «Нажми и говори»

Можно установить режим громкой связи в значение **Вкл.** или **Выкл.** для входящих и исходящих вызовов «Нажми и говори».

Поиск. Нажмите **☰** > **Меню контактов** > **Контакты РТТ** или **Группы РТТ**

- 1 Чтобы открыть список, нажмите **ВЫБРАТЬ**.
- 2 Чтобы открыть список параметров, нажмите **☰**.
- 3 Нажмите **·⦿·**, чтобы выделить **Настройка РТТ**.
- 4 Нажмите **ВЫБРАТЬ**, чтобы открыть меню **Настройка РТТ**.
- 5 Нажмите **·⦿·**, чтобы выделить **Личн. настройки**.
- 6 Нажмите **ВЫБРАТЬ**, чтобы открыть меню **Личн. настройки**.
- 7 Нажмите **·⦿·**, чтобы выделить **Громкогов. РТТ**.
- 8 Нажмите **ИЗМЕН.**, чтобы отобразить параметры.
- 9 Нажмите **·⦿·**, чтобы выделить **Вкл.** или **Выкл.**
- 10 Чтобы установить режим громкой связи, нажмите **ВЫБРАТЬ**.

настройка режима ответа для входящих вызовов «Нажми и говори»

Поиск. Нажмите **☰** > **Меню контактов** > **Контакты РТТ** или **Группы РТТ**

- 1 Чтобы открыть список, нажмите **ВЫБРАТЬ**.
- 2 Чтобы открыть список параметров, нажмите **☰**.
- 3 Нажмите **·⦿·**, чтобы выделить **Настройка РТТ**.
- 4 Нажмите **ВЫБРАТЬ**, чтобы открыть меню **Настройка РТТ**.
- 5 Нажмите **·⦿·**, чтобы выделить **Личн. настройки**.
- 6 Нажмите **ВЫБРАТЬ**, чтобы открыть меню **Личн. настройки**.
- 7 Нажмите **·⦿·**, чтобы выделить **Мой реж. ответа**.
- 8 Нажмите **ИЗМЕН.**, чтобы отобразить параметры.
- 9 Нажмите **·⦿·**, чтобы выделить **Вручную, Автоматически** или **Не беспокоить**.
- 10 Чтобы выбрать параметр ответа, нажмите **ВЫБРАТЬ**.

Параметры режима ответа:

пиктограмма	состояние
Вручную	Можно выбрать ответ или игнорирование входящих вызовов «Нажми и говори».
Автоматически	При поступлении сигнала вызова телефон автоматически принимает вызов «Нажми и говори».

использование громкой связи для вызовов «Нажми и говори», когда громкая связь выключена

Когда громкая связь установлена в режим **Выкл.**, ее можно использовать для вызова «Нажми и говори», нажав **▶** или **ГРОМКОГОВ**. После завершения вызова громкая связь остается в режиме **Выкл.**, пока она не будет установлена в режим **Вкл.** в меню **Громкогов. РТТ**, или пока во время вызова не будет нажата **▶** или **ГРОМКОГОВ**.

настройка оповещения о подключении

Если контакт отключен от сети, можно установить оповещение, которое уведомит вас о подключении контакта.

Поиск. Нажмите **☰** > **Меню контактов** > **Контакты РТТ** или **Группы РТТ**

- 1 Чтобы открыть список, нажмите **ВЫБРАТЬ**.
- 2 Чтобы выделить контакт или группу, нажмите **·⦿·**.
- 3 Чтобы открыть список параметров, нажмите **☰**.
- 4 Нажмите **·⦿·**, чтобы выделить **Настройка РТТ**.
- 5 Чтобы открыть список параметров, нажмите **ВЫБРАТЬ**.
- 6 Нажмите **·⦿·**, чтобы выделить **Уст. сиг. в сети**.
- 7 Нажмите **ИЗМЕН.**, чтобы отобразить параметры.
- 8 Нажмите **·⦿·**, чтобы выделить **Вкл.** или **Выкл.**
- 9 Чтобы установить оповещение, нажмите **ВЫБРАТЬ**.

обновление отображения списков контактов и групп РТТ

Состояние подключения списков **Контакты РТТ** и **Группы РТТ** обновляется автоматически, если нажать ☹ для совершения или завершения вызова или когда изменяется состояние контакта или группы. Тем не менее, можно обновить контакты или группы вручную.

обновление вручную записи в списке контактов или групп РТТ

Поиск. Нажмите ☹ > **Меню контактов** > **Контакты РТТ** или **Группы РТТ**

- 1 Чтобы открыть список, нажмите **ВЫБРАТЬ**.
- 2 Чтобы выделить контакт или группу, нажмите ⚙.
- 3 Чтобы открыть список параметров, нажмите ☰.
- 4 Нажмите ⚙, чтобы выделить **Обновить список**.
- 5 Чтобы обновить состояние контакта или группы, нажмите **ВЫБРАТЬ**.

доступ к списку часто используемых

Контакты РТТ и группы РТТ, вызовы которых вы часто осуществляете из списков **Принят. вызовы** и **Исход. вызовы**, автоматически сохраняются в списке **Часто использ.**

Поиск. Нажмите ☹ > **Меню контактов** > **Контакты РТТ** или **Группы РТТ**

- 1 Чтобы открыть список, нажмите **ВЫБРАТЬ**.
- 2 Чтобы открыть список параметров, нажмите ☰.
- 3 Нажмите ⚙, чтобы выделить **Часто использ.**
- 4 Чтобы открыть список, нажмите **ВЫБРАТЬ**.

Примечание. Если список пуст, в верхней части экрана отображается **[Нет контактов]**.

блокирование контактов РТТ

Можно заблокировать контакты, чтобы они не могли осуществлять вызовы «Нажми и говори» на ваш телефон.

Примечание. Невозможно заблокировать группы, чтобы они не могли осуществлять вызовы «Нажми и говори» на ваш телефон.

Поиск. Нажмите ☹ > **Меню контактов** > **Контакты РТТ** или **Группы РТТ**

- 1 Чтобы открыть список, нажмите **ВЫБРАТЬ**.
- 2 Чтобы выделить контакт, нажмите ⚙.
- 3 Чтобы открыть список параметров, нажмите ☰.
- 4 Нажмите ⚙, чтобы выделить **РЕДАКТ**.
- 5 Нажмите **ВЫБРАТЬ**, чтобы открыть **Настр. ред.**
- 6 Нажмите ⚙, чтобы выделить **Режим блокир.**
- 7 Чтобы заблокировать контакт, нажмите **ИЗМЕН**.

разблокирование контактов РТТ

- 1 Чтобы открыть список, нажмите **ВЫБРАТЬ**.
- 2 Чтобы выделить контакт, нажмите ⚙.
- 3 Чтобы открыть список параметров, нажмите ☰.
- 4 Нажмите ⚙, чтобы выделить **РЕДАКТ**.
- 5 Нажмите **ВЫБРАТЬ**, чтобы открыть **Настр. ред.**
- 6 Нажмите ⚙, чтобы выделить **Режим блокир.**
- 7 Чтобы разблокировать контакт, нажмите **ИЗМЕН**.



сигналы оповещения «Нажми и говори» (РТТ)

В приведенной ниже таблице приведены описания сигналов исходящих и входящих вызовов «Нажми и говори».

сигнал	исходящий или входящий
Оповещение о подключении	когда состояние контакта или группы РТТ изменяется с отключенного на подключенное
Соединение для разговора	когда доступ есть у всех пользователей вызова Примечание. Когда доступ есть у всех пользователей, любой из них может говорить, нажав кнопку «Нажми и говори» (☹)
Оповещение	при получении оповещения о вызове
Извещение о разговорном вызове	перед тем, как отправить или принять извещение о разговорном вызове Примечание. Некоторые разговорные вызовы могут отправляться или приниматься без извещения.
Без общего доступа	когда общий доступ закрыт, но уже используется
Сигнал «линия занята»	если исходящий вызов «Нажми и говори» адресуется контакту, который уже принял вызов

значки и текст «Нажми и говори» (РТТ)

Отображаемые пиктограммы и текст информируют о состоянии вызовов «Нажми и говори».

пиктограмма/текст	отображает
 Входящее оповещение (Имя или Номер)	при получении оповещения о вызове от контакта
 Подключение (Имя или Номер)	при установлении подключения с контактом
 Подключен (Имя или Номер)	когда связь с контактом установлена
 Идет разговор с (Имя или Номер)	при разговоре с контактом
 Абонент слушает (Имя или Номер)	при прослушивании контакта
 Входящий (Группа или Номер)	при получении вызова от группы
 Подключение (Группа или Номер)	при подключении разговорного вызова к группе
 Подключен (Группа или Номер)	когда разговорный вызов подключен к группе
 Идет разговор с (Группа или Номер)	при разговоре с группой
 Абонент слушает (Группа или Номер)	при прослушивании члена группы
	Примечание. Правом управления обладает только один член группы.

42 основные преимущества

- Отпустите клавишу , чтобы передать управление другому пользователю вызова.

Примечание. Если никто не говорит (или никто не нажимает и удерживает клавишу ) на протяжении 20 секунд или больше, соединение разрывается.

- Чтобы завершить вызов, нажмите **ВЫХОД** или .

осуществление разговорных вызовов из списков последних звонков

- В начальном меню нажмите .
- Нажмите клавишу , чтобы открыть **Последн. вызовы**.
- Чтобы открыть меню, нажмите **ВЫБРАТЬ**.
- Нажмите , чтобы выделить **Принят. вызовы** или **Исход. вызовы**.
- Чтобы открыть выделенный список, нажмите **ВЫБРАТЬ**.
- Чтобы выделить контакт или группу в списке, нажмите .
- Нажмите и удерживайте клавишу , затем дождитесь сигнала соединения для разговора, чтобы осуществить исходящий разговорный вызов для группы или контакта.
- После появления сигнала соединения для разговора продолжайте удерживать клавишу , чтобы говорить.

Примечание. Управление доступно для всех участников вызова «Нажми и говори». Если не дождаться сигнала соединения для разговора и начать говорить раньше, часть сказанного остальные контакты могут не услышать.

44 основные преимущества

осуществление вызовов «Нажми и говори» (РТТ)

Когда в верхней части начального меню отображается , можно осуществлять и принимать вызовы «Нажми и говори».

осуществление разговорных вызовов для контактов и групп РТТ

Вызов «Нажми и говори», адресованный группе, всегда начинается как разговорный вызов. Звонящий получает право управления (возможность говорить).

- Из начального меню, нажмите и отпустите , чтобы отобразить **Меню контактов**.
- Нажмите , чтобы выделить **Контакты РТТ** или **Группы РТТ**.
- Чтобы открыть выделенный список, нажмите **ВЫБРАТЬ**.
- Чтобы выделить контакт или группу для вызова, нажмите .
- Нажмите и удерживайте  и подождите сигнала соединения для разговора, чтобы начать вызов группы или контакта.
- После появления сигнала соединения для разговора продолжайте удерживать клавишу , чтобы говорить.

Примечание. Управление доступно для всех участников вызова «Нажми и говори». Если не дождаться сигнала соединения для разговора и начать говорить раньше, часть сказанного остальные контакты могут не услышать.

основные преимущества 43



- Отпустите клавишу , чтобы передать управление другому пользователю вызова.

Примечание. Если никто не говорит (или никто не нажимает и удерживает клавишу ) на протяжении 20 секунд или больше, соединение разрывается.

- Чтобы завершить вызов, нажмите **ВЫХОД** или .

осуществление вызова оповещения из списков контактов и групп РТТ



Вызовы оповещения не могут быть направлены группам, они направляются только контактам. При осуществлении Вызова оповещения контакт получает сигнал оповещения. Получающий контакт может принять вызов, нажав клавишу **ОТВЕТ**, или отклонить вызов, нажав клавишу **ИГНОР**.

- Из начального меню, нажмите и отпустите , чтобы отобразить **Меню контактов**.
- Нажмите , чтобы выделить **Контакты РТТ**.
- Чтобы открыть список контактов, нажмите **ВЫБРАТЬ**.
- Чтобы выделить контакт, нажмите .
- Чтобы отправить запрос вызова контакту, нажмите **ОПОВЕЩЕНИЕ**. Контакт получает сигнал оповещения, и на его дисплее отображается **Входящий вызов**.







Если запрос вызова принят, контакт получает управление.

Если вызов не принят, отображается сообщение **Вызов завершен**.

основные преимущества 45

- 6 Когда управление отпущено, чтобы говорить, нажмите и удерживайте клавишу .
- 7 Отпустите клавишу , чтобы передать управление другому пользователю.
- 8 Чтобы завершить вызов, нажмите **ВЫХОД** или .



осуществление вызовов оповещения из списков последних звонков

- 1 В начальном меню нажмите .
- 2 Нажмите , чтобы выделить **Последн. вызовы**.
- 3 Чтобы открыть меню, нажмите **ВЫБРАТЬ**.
- 4 Нажмите , чтобы выделить **Принят. вызовы** или **Исход. вызовы**.
- 5 Чтобы открыть выделенное меню, нажмите **ВЫБРАТЬ**.
- 6 Чтобы выделить контакт в списке, нажмите .
- 7 Чтобы отправить запрос вызова контакту, нажмите **ОПОВЕЩЕНИЕ**. Контакт получает сигнал оповещения, и на его дисплее отображается **Входящий вызов**.
Если запрос вызова принят, контакт получает управление.
Если вызов не принят, отображается сообщение **Вызов завершен**.
- 8 Когда управление получено, чтобы говорить, нажмите и удерживайте клавишу .
- 9 Отпустите клавишу , чтобы передать управление другому контакту.
- 10 Чтобы завершить вызов, нажмите **ВЫХОД** или .

ответ на вызовы «Нажми и говори» (РТТ)

ответ на разговорный вызов

При получении разговорного вызова звучит сигнал оповещения о разговорном вызове, после чего следует обращение вызывающего контакта.



- 1 Когда управление передано вам, нажмите и удерживайте клавишу , дождитесь сигнала соединения для разговора, а затем говорите.
- 2 Осуществление основных действий для разговора и прослушивания.
- 3 Чтобы завершить вызов, нажмите **ВЫХОД** или .

ответ на оповещение о вызове

- 1 После получения оповещения о вызове нажмите **ОТВЕТ**, чтобы ответить на вызов, или **ИГНОР.**, чтобы отклонить вызов.
- 2 Осуществления основных действий для разговора и прослушивания.
- 3 Чтобы завершить вызов, нажмите **ВЫХОД** или .

осуществление вызова «Нажми и говори» с внешнего дисплея.



Поиск. Нажмите  > **Настройка РТТ** > **Мои настройки** > **Открыть СИ в**

- 1 Чтобы осуществить вызов, нажмите .
- 2 Если контакт или группа принимает вызов, выполняйте основные действия для разговора и прослушивания.
- 3 Чтобы завершить вызов, нажмите **ВЫХОД** или .

Примечание. При осуществлении вызовов РТТ с внешнего дисплея вызовы осуществляются для последних набранных номеров, первого контакта в списке контактов и первого контакта в списке группы или последнего контакта в списке группы. Настройки можно изменить:

 > **Настройка РТТ** > **Мои настройки** > **Открыть СИ в**

осуществление ответа на вызов «Нажми и говори» с внешнего дисплея.

- 1 После получения сигнала оповещения нажмите и отпустите , чтобы ответить на вызов.
- 2 Нажмите и удерживайте клавишу , дождитесь сигнала соединения для разговора, а затем говорите.
- 3 Осуществления основных действий для разговора и прослушивания.
- 4 Чтобы завершить вызов, нажмите **ВЫХОД** или .



отмена входящего вызова «Нажми и говори» (РТТ)

Нажмите клавишу **ИГНОР.** или .

пропущенные вызовы «Нажми и говори» (РТТ)

Если сигнал вызова пропущен, будет отображено сообщение «Пропущенный вызов».

Примечание. Телефон не сообщает о пропущенных разговорных вызовах.

- 1 Нажмите **СМОТР.** для просмотра списка **Принят. вызовы**.
- 2 Нажмите , чтобы прокрутить список и выделить **Пропущ. вызов**.
- 3 Чтобы осуществить ответный вызов, нажмите клавишу .

использование функции мгновенных сообщений

Функция *мгновенных сообщений* используется для обмена сообщениями с другими пользователями мобильных телефонов в реальном времени. Отправляемые сообщения сразу отображаются на дисплее телефона другого пользователя.





подключение к IM



Поиск. Нажмите  > **Офисные средства** > **IM** > **Подключиться**

- 1 Воспользуйтесь клавиатурой, чтобы ввести свой **Ид. IM**.
 - 2 Нажмите клавишу **OK**, чтобы подтвердить **Ид. IM**.
 - 3 Воспользуйтесь клавиатурой, чтобы ввести свой **Пароль** (регистр символов учитывается).
 - 4 Нажмите клавишу **OK**, чтобы подтвердить **Пароль**.
- Совет.** Чтобы в следующий раз войти в систему автоматически, перейдите к пункту **Автоном. настр.** > **Автомат. вход** послед подтверждения своего пароля.
- 5 Нажмите , чтобы прокрутить к своему **Список конт.**
 - 6 Нажмите **ВЫБРАТЬ**, чтобы просмотреть **Список конт.**

Список конт. отсортирован по состоянию подключения:



- **Разговоры** отображаются первыми. Это подключенные пользователи IM, которые ведут с вами разговор. Чтобы начать с ними разговор, нажмите **СМОТР**.
 - **Онлайн-контакты** подключены к IM. Чтобы отправить пользователю сообщение, нажмите **ОТП. IM**. Индикатор  (занято) означает, что кто-то занят и не может ответить.
 - **Оффлайн-контакты** отключены от IM. Чтобы отправить сообщение, можно нажать **ОТП. IM**, если пользователь подключился после обновления списка.
- Примечание.** Чтобы обновить **Список конт.**, нажмите  > **Обновить список** во время просмотра списка.

50 основные преимущества

- Нажмите  > **Заверш. разговор**, чтобы завершить разговор
- Примечание.** Если вы отключены от IM, все равно можно просматривать текст разговора, нажав в начальном меню  > **IM** > **Откл. собеседн.** После выключения телефона данные разговора будут стерты.

настройка своего состояния подключения

Когда вы подключены к IM, ваше состояние подключения могут видеть другие пользователи IM. Настройка состояния подключения:

- 1 Нажмите , чтобы перейти к **Состояние**
- 2 Чтобы выбрать вариант, нажмите **ВЫБРАТЬ**
- 3 Нажмите , чтобы перейти к **Доступен**, **Занят** или **Невидим**
- 4 Нажмите **ВЫБРАТЬ**, чтобы выбрать настройку состояния





52 основные преимущества

Получение и отправка немедленных сообщений

Когда вы подключены к IM, можно обмениваться сообщениями с другими пользователями IM.

- 1 Нажмите , чтобы перейти к имени в **Список конт.**
- 2 Нажмите **ОТП. IM**, чтобы начать разговор с пользователем или нажмите **СМОТР.**, чтобы открыть уже начатый разговор
- 3 Воспользуйтесь клавиатурой, чтобы ввести текст сообщения
- 4 Чтобы отправить сообщение, нажмите **ОТПР**

Телефон отображает журнал разговора, в котором находится отправленный текст и поступившие ответы другого пользователя. В дисплее разговора вы можете:

- Нажать **НАЗАД**, чтобы вернуться к **Список конт.**, где можно начать новые разговоры
 - Чтобы вернуться к начальному меню, нажмите , не отключаясь от IM и не завершая разговор
- Примечание.** Телефон отображает  **Новое IM от:** когда вы получаете сообщение, находясь в начальном меню или в другом приложении.
- Нажмите  > **Свед. о конт.**, чтобы просмотреть имя и состояние подключения пользователя, участвующего в этом разговоре
 - Нажмите  > **Добав. контакт**, чтобы добавить имя в свой список контактов

основные преимущества 51

настройка IM

добавление и удаление контактов

Чтобы добавить имя, откройте **Список конт.** или начните разговор и нажмите  > **Добав. контакт**. Если вы не ведете разговор, введите новое имя и нажмите **OK**. IM пришлет сообщение об ошибке, если введенное имя отсутствует на сервере.

Чтобы удалить имя из **Список конт.**, выделите имя и нажмите  > **Удалить контакт**.

настройка сообщения о том, что вы заняты

Если вы подключены к IM, но не отвечаете на новое сообщение, можно установить индикатор  (занято), который будет отображаться рядом с вашим именем в **Список конт.** остальных пользователей. Из меню **IM подкл.** выберите **Состояние** > **Занят**.

Чтобы создать или изменить сообщение о том, что вы заняты, которое автоматически отправляется пользователям IM, пытающимся связаться с вами, выберите **Сообщ. о занят.** из меню **IM подкл.**

Примечание. Меню **IM подкл.** отображается, когда вы подключены и когда вы нажимаете **НАЗАД** из **Список конт.**

основные преимущества 53

настройка оповещения IM

IM может воспроизводить сигнал оповещения, когда приходят новые сообщения.

Чтобы включить или выключить оповещение IM, выберите **Настройки > Настр. звуков** в меню **IM подкл.**

отключение от IM.

Выберите **Отключиться** в меню **IM подкл.**

Примечание. Приведенная инструкция предназначена для режима **Пользовательский**, процесс использования AIM и ICQ будет аналогичным.

ОСНОВНЫЕ ПОЛОЖЕНИЯ

Общее изображение телефона находится на стр. 1.

дисплей

При включении телефона на экране отображается *Начальное меню*. Чтобы произвести набор номера из начального меню, нажмите на клавиши с цифрами, а потом нажмите

Примечание. Начальное меню вашего телефона может отличаться от того, что изображено на этой странице, в зависимости от оператора сотовой связи.

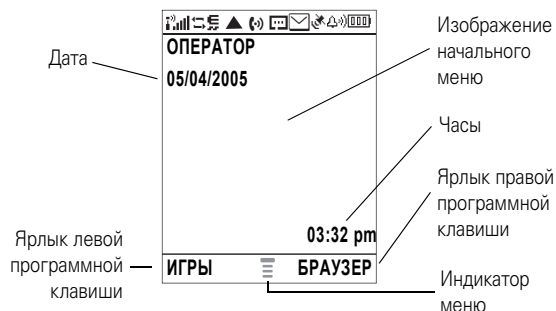

Индикатор меню показывает, что нажатием клавиши можно открыть меню. Ярлыки *Программных клавиш* показывают функции, назначенные им на данный момент.

основные положения 55

Информация по расположению программных клавиш приведена на странице 1.

Чтобы воспользоваться функциями основного меню, нажимайте клавишу вверх, вниз, влево или вправо. Можно включить или выключить отображение значков начального меню.

Поиск. Нажмите клавишу > **Мои настройки** > **Начальный экран** > **Клавиши нач. экрана** > **Значки**

Индикатор состояния может отображать в верхней строке начального меню:

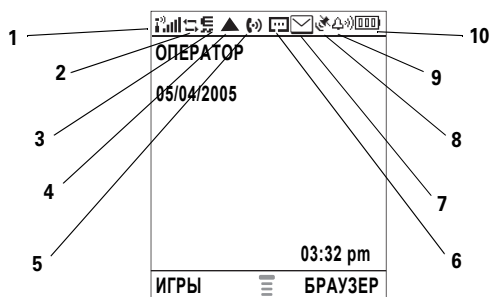

1 Индикатор интенсивности сигнала – вертикальные столбики показывают интенсивность сигнала сетевого соединения. Вы не сможете осуществлять или принимать звонки, если отображается или .

56 основные положения

2 Индикатор GPRS – показывает, что ваш телефон использует высокоскоростное сетевое соединение *General Packet Radio Service – пакетная передача данных по радиоканалу* (GPRS). GPRS обеспечивает высокую скорость передачи данных. Также могут отображаться следующие индикаторы:

= GPRS PDP активность контекста = пакет GPRS доступные данные

3 Индикатор данных – показывает состояние соединения.

= защищенная пакетная передача данных = незащищенная пакетная передача данных
 = защищенное соединение для приложений = незащищенное соединение для приложений
 = защищенный звонок по Коммутируемым каналам (CSD) = незащищенный звонок по CSD

Примечание. Значок незащищенной пакетной передачи данных отображается при регистрации услуги РТТ, осуществлении звонка контакту РТТ или при соединении с контактом РТТ.

основные положения 57

4 Индикатор роуминга – отображается, когда телефон производит поиск или использует другую сеть за пределами базовой сети сотовой связи. Индикаторы могут отображать:

☎ = домашняя сеть 2G 🌐 = роуминг 2G
 📶 = домашняя сеть 2.5G 🌐 = роуминг 2.5G

5 Индикатор активной линии – отображается для обозначения активного звонка или для обозначения включенной переадресации звонков. Индикаторы для двойных телефонных линий (необходима SIM-карта для 2-х телефонных линий) могут быть следующими:

☎1 = линия 1 активна ☎2 = линия 2 активна
 ☎1☎2 = линия 1 активна, вызов переадресован на ☎2☎1 = линия 2 активна, вызов переадресован на

6 Индикатор наличия сообщений – отображается, когда включена функция Instant Messaging (IM). Индикаторы могут отображать:

☎ = подключен 📧 = новое сообщение
 🗨 = «Нажми и говори»

Примечание. Показанные выше IM-значки относятся к особым IM.

7 Индикатор сообщения – Отображается, когда получено новое сообщение. Индикаторы могут отображать:

☎ = текстовое сообщение 📞 = сообщение голосовой почты
 📞 = сообщение голосовой почты и текстовое сообщение 🗨 = активный сеанс чата
 📧 = IM-сообщение 📧 = IM-сообщение

Примечание. Показанные выше IM-значки относятся к особым IM.

8 Индикатор расположения – отображается, когда ваш телефон может отправлять информацию о расположении 📍, или когда не может 📍.

9 Индикатор стиля оповещения – отображает настройку стиля оповещения.

🔔 = на улице 📞 = вибровывозов, затем звонок
 🏠 = в офисе/дома 📞 = бесшумный
 📞 = вибровывозов 📞 = вибровывозов и звонок

10 Индикатор уровня заряда батареи – вертикальные столбики показывают уровень заряда батареи. Произведите перезарядку батареи, когда телефон показывает **Батарея разряж**.

МЕНЮ

Чтобы войти в главное меню, нажмите клавишу в начальном меню.



Приведенные ниже значки меню могут быть доступны в зависимости от оператора сотовой связи и условий подключения.

функции меню	
Справочник	Интернет
Последн. вызовы	Мультимедиа
Сообщения	Мои настройки
Офисные средства	Настройки
Игры	

Некоторые функции требуют выбора какого-либо варианта из списка:

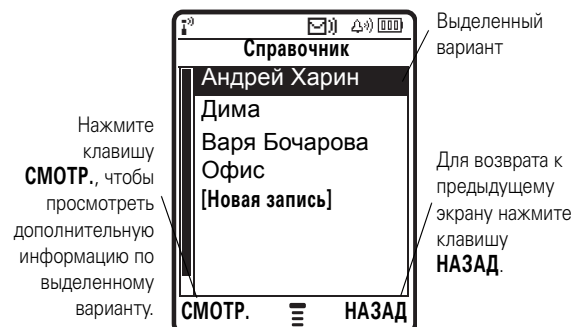

- Прокрутите список вверх или вниз, чтобы выделить необходимый вариант.
- Если список нумерованный, нажмите клавишу с номером, чтобы выбрать вариант.
- Если элементы списка расположены в алфавитном порядке, нажмите соответствующую клавишу несколько раз, чтобы просмотреть ее буквы и выделить наиболее подходящий вариант.
- Если вариант содержит список возможных настроек, прокрутите список влево или вправо, чтобы выбрать необходимую настройку.
- Если вариант содержит список возможных числовых значений, нажмите цифровую клавишу, чтобы задать значение.

ВВОД ТЕКСТА

В некоторых функциях есть возможность ввода текста.

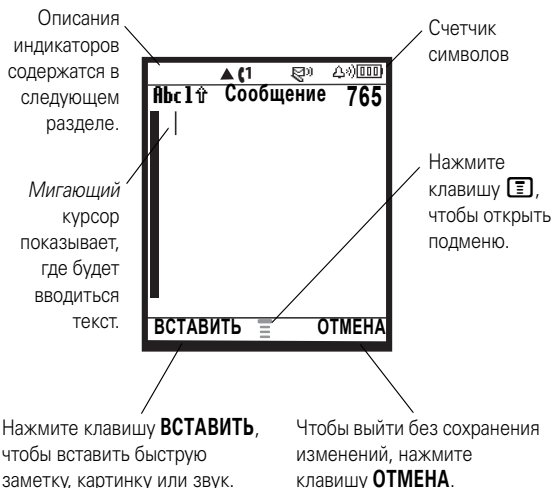

выбор режима ввода текста

Различные режимы ввода текста упрощают ввод в телефон имен, номеров и текстовых сообщений. Выбранный режим остается активным, пока не будет выбран другой режим.

Нажмите клавишу [#] в любом экране для ввода текста, чтобы выбрать один из приведенных ниже режимов ввода:

- Основной** Основной режим ввода текста (см. ниже, как установить)
- Числовой** Ввод только чисел (см. стр. 66).
- Символ** Ввод только символов (см. стр. 67).
- Дополнительный** Дополнительный режим ввода текста (см. ниже, как установить)

Также режим ввода текста можно выбрать, нажав клавишу [OK] > **Режим ввода**.

настройка режима ввода текста

Нажмите клавишу [OK] > **Настройка ввода** в любом экране для ввода текста. Выберите **Настройка: осн.** или **Настройка: доп.**, а затем один из вариантов:

- iTAP** Телефон будет пытаться угадать слово по мере нажатия клавиш (см. стр. 65).
- TAP** Ввод букв и цифр путем нажатия клавиш один или несколько раз.
- TAP-метод** Ввод букв, цифр и символов путем нажатия клавиш один или несколько раз.
- Нет** Скрыть настройку **Дополнительный** (доступно только для **Настройка: доп.**).

использование прописных букв

Нажмите клавишу [0] в любом экране для ввода текста, чтобы изменить регистр букв. Приведенные ниже индикаторы показывают состояние использования прописных букв:

- ab** = без прописных букв **Ab** = прописная только следующая буква
- AB** = все буквы прописные

индикаторы режима ввода текста

При выборе основного или дополнительного режима ввода текста состояние этого режима отображают следующие индикаторы:

режим ввода		
Основной	Дополнительный	
1	2	«Тар», без прописных букв
1↑	2↑	«Тар», прописная только следующая буква
1↑	2↑	«Тар», все буквы прописные
ab	Ab	iTAP, без прописных букв
ab↑	Ab↑	iTAP, прописная только следующая буква
ab↑	Ab↑	iTAP, все буквы прописные

режим iTAP®

Нажмите клавишу [#] в любом экране для ввода текста, чтобы переключиться в режим iTAP. Если отсутствуют значки [ab] или [Ab], нажмите клавишу [OK] > **Настройка ввода**, чтобы установить режим iTAP как свой основной или дополнительный режим ввода текста.

Режим iTAP позволяет вводить слова, нажимая клавиши с буквами только один раз. Программное обеспечение iTAP сопоставляет нажатые клавиши с общеупотребительными словами и угадывает слова по мере их ввода.

Например, если нажать клавишу [7][7][6][4], на дисплее телефона отобразится:

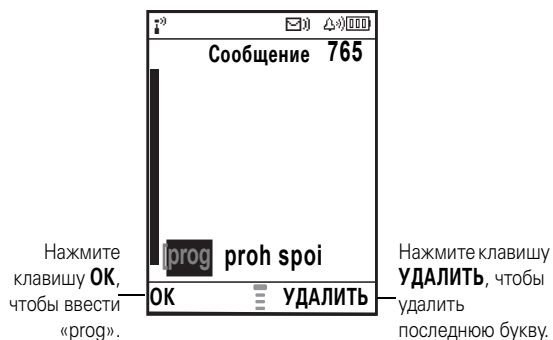

- Если необходимо ввести другое слово (например, **Progress**), продолжайте нажимать клавиши, чтобы ввести оставшиеся символы.
- Нажмите клавишу [1], чтобы вставить знак препинания или другие символы.

метод ввода текста «tap»

Нажмите клавишу **[#]** в любом экране для ввода текста, чтобы переключиться в режим «tap». Если отсутствуют значки **1** или **2**, нажмите клавишу **[#]** > **Настройка ввода**, чтобы установить режим «tap» как основной или дополнительный режим ввода текста.

Для ввода текста в режиме «tap» нажимайте клавишу несколько раз подряд, чтобы выбрать необходимую букву или цифру. Повторите для ввода всех букв.

Например, если нажать клавишу **[8]** один раз, на дисплее телефона отобразится:



ввод цифр

Нажимайте клавиши с цифрами, чтобы ввести необходимое число.

ВВОД СИМВОЛОВ

Нажмите клавишу, чтобы просмотреть ее символы в нижней строке дисплея.

Выделите необходимый символ, а затем нажмите клавишу **ВЫБРАТЬ**.

громкость

Во время разговора можно регулировать громкость динамика, нажимая клавишу **[F]** вправо/вверх для увеличения громкости или влево/вниз для уменьшения громкости.

Совет. Во время вызова можно отключить звук звонка, нажав клавишу **[#]** > **Откл. микрофон**.

клавиша навигации

Нажимайте *клавишу навигации* **[D]** вверх, вниз, влево или вправо, чтобы просмотреть варианты и выделить необходимый.

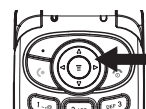

внешний дисплей

Когда телефон закрыт, внешний дисплей показывает время и отображает состояние телефона, входящие вызовы и другие события. Чтобы просмотреть список индикаторов состояния телефона, см. стр. 55.

гарнитура

Чтобы совершать звонки, не поднося телефон к уху, можно воспользоваться громкой связью.

Во время вызова нажмите клавишу **Громкая связь**, чтобы включить или отключить громкую связь. На экране телефона отобразится **Громкогов. вкл.**, пока громкая связь не будет отключена или не завершится вызов.

Примечание. Громкая связь не работает, если телефон подключен к автомобильному комплекту или гарнитуре.

коды и пароли

На телефоне 4-значный **код разблокирования** изначально установлен в значение **1234**. Шестизначный **защитный код** изначально установлен в значение **000000**. Если оператор сотовой связи не поменял эти коды, вам необходимо изменить их:

Поиск. Нажмите **[#]** > **Настройки** > **Блокировки** > **Новые пароли**

Также можно изменить PIN-код или пароль запрета вызовов.

Если вы забыли код разблокирования. В строке запроса **Ввести код разблокир.:** попробуйте ввести 1234 или последние четыре цифры своего номера телефона. Если это не работает, нажмите клавишу **[#]** и введите свой шестизначный защитный код.

Если вы забыли защитный код. Если вы забыли свой защитный код, PIN-код SIM-карты, код PIN2 или пароль блокировки вызовов, обратитесь к оператору сотовой связи.

блокирование и разблокирование телефона

Можно произвести блокировку своего телефона, чтобы никто другой не смог им воспользоваться. Чтобы заблокировать или разблокировать свой телефон, необходим четырехзначный код разблокирования.

Чтобы **заблокировать вручную** свой телефон: нажмите клавишу **[#]** > **Настройки** > **Блокировки** > **Блокировка тел.** > **Блокир. сейчас**.

Чтобы **заблокировать автоматически** при отключении телефона:

нажмите клавишу **[#]** > **Настройки** > **Блокировки** > **Блокировка тел.** > **Автоблокировка** > **Вкл.**

Примечание. Экстренные вызовы можно осуществлять даже с заблокированного телефона (см. стр. 80). Блокированный телефон будет по-прежнему звонить или вибрировать при поступлении вызовов или сообщений, **но ответить на вызов можно только после разблокирования телефона.**

проверка состояния батареи

Чтобы проверить состояние батареи:
нажмите клавишу  > **Настройки** > **Сост. телефона** > **Инд. батареи**.

закрытие телефона

Когда бы вы ни сложили телефон, все осуществляющиеся в данный момент операции будут отменены, а на экране будет отображено стандартное меню входа.

стиль оповещения

Телефон звонит или вибрирует, уведомляя о поступившем вызове, сообщении или иных событиях. Такое уведомление в виде звонка или вибрации называется оповещением. Вы можете выбрать один из шести различных типов оповещения: **Громкий звонок**, **Тихий звонок**, **Вибрация**, **Вибр. и звонок**, **Вибрация, затем звонок** и **Бесшумный**.

🔊 = Громкий звонок 📳 = Вибрация
🔇 = Тихий звонок 📴 = Бесшумный
📳🔊 = Вибрация, затем звонок 📳🔊📴 = Вибр. и звонок

Индикатор профиля стиля оповещения отображается в верхней строке начального меню. Для выбора профиля:

Поиск. Нажмите [🔍] > **Настройки** > **Стиль вызова** > **Стиль** > *название стиля*

изменение сигналов в стиле звонка

Можно изменить сигналы для входящих вызовов и других событий. Изменения сохраняются в текущем профиле стиля оповещения.

Поиск. Нажмите [🔍] > **Настройки** > **Стиль вызова** > **Детали** > *необходимое событие* > **СМЕНИТЬ** > *сигнал для события*

личные настройки 71

время и дата

Установка времени и даты на телефоне:

Поиск. Нажмите [🔍] > **Настройки** > **Осн. настройки** > **Время и дата**

Примечание. Чтобы выбрать аналоговые или цифровые часы для своего начального меню, нажмите [🔍] > **Мои настройки** > **Начальный экран** > **Настройка часов**.

настройка времени, даты, формата даты и функции NITZ (определение часового пояса через сеть)

При активации функции NITZ время часов телефона будет автоматически изменяться в соответствии с правильным часовым поясом, когда вы путешествуете из одного часового пояса в другой. 

Примечание. Если время часов телефона не изменяется в соответствии с часовым поясом, проверьте, включена ли функция NITZ, а также обратитесь к оператору сотовой связи, чтобы проверить, поддерживает ли сеть эту функцию.

Поиск. [🔍] > **Настройки** > **Осн. настройки** > **Время и дата** > **NITZ**

фон дисплея

В качестве фона дисплея в начальном меню можно установить фотографию, картинку или анимационное изображение.

Поиск. Нажмите клавишу [🔍] > **Мои настройки** > **Фон**

вариант	
Уст. разметку	Выберите В центре , чтобы расположить изображение в центре дисплея, Замостить , чтобы замостить изображением весь дисплей, и Уместить на экран , чтобы растянуть изображение под размер дисплея.
Картинка	Выберите картинку для фона дисплея.

заставка дисплея

В качестве заставки дисплея можно установить фотографию, картинку или анимационное изображение. Заставка дисплея отображается, когда телефон раскрыт и на протяжении заданного времени не осуществляется никаких действий.

Совет. Эта функция помогает сохранить экран, но быстрее разряжает батарею. Чтобы продлить время работы батареи без подзарядки, отключите заставку дисплея.

Поиск. Нажмите клавишу [🔍] > **Мои настройки** > **Заставка**

настройка изображения

Чтобы выбрать **цвета**, которые телефон использует для индикаторов, выделений и ярлыков программных клавиш: нажмите клавишу [☰] > **Мои настройки** > **Установки цвета**

Чтобы установить **контрастность** дисплея: нажмите [☰] > **Настройки** > **Осн. настройки** > **Контрастность**.

Чтобы установить настройки **цвета** для дисплея: нажмите [☰] > **Мои настройки** > **Установки цвета**.

Чтобы продлить время работы батареи без подзарядки, **дисплей** можно выключать, когда телефон не используется. Дисплей снова включается, если раскрыть телефон или нажать любую клавишу. Чтобы установить, через какой промежуток отсутствия активности дисплей будет отключаться:

Поиск. Нажмите [☰] > **Настройки** > **Осн. настройки** > **Подсветка**.

параметры ответа

Для ответа на входящие вызовы можно использовать альтернативные функции. Включение или выключение функции ответа на входящий вызов:

Поиск. Нажмите [☰] > **Настройки** > **Настр. вызовов** > **Парам. ответа**

функция	
Вкл. люб. кл.	Ответ нажатием на любую клавишу.
Выкл. люб. кл.	Ответ нажатием на клавишу [☰].
Открыть для ответа	Ответ путем открытия телефона.

персональные приветствия

Можно создать персональные приветствия, которые будут отображаться при включении телефона.

Поиск. Нажмите клавишу [☰] > **Мои настройки** > **Приветствие**

настройка использования дополнительной системы громкой связи

Гарнитура позволяет использовать телефон, не держа его в руках.

Примечание. Использование беспроводных устройств и дополнительных принадлежностей к ним в некоторых регионах может быть запрещено или ограничено. При использовании этих изделий следует соблюдать соответствующие законы и правила.

Поиск. Нажмите [☰] > **Настройки** > **Гарнитура** > **Автоответ** > **необходимый режим**

ВЫЗОВЫ



В этой главе описаны функции, относящиеся к выполнению и принятию вызовов.

ПОСЛЕДНИЕ ВЫЗОВЫ

Телефон сохраняет списки входящих и исходящих вызовов, даже если не было соединения. Первыми в списке располагаются последние вызовы. По мере добавления новых вызовов самые старые удаляются.

Метка. Нажмите  из начального меню для просмотра списка последних исходящих вызовов.





Поиск. Нажмите клавишу  > **Последн. вызовы**

- 1 Выделите **Принят. вызовы** или **Исход. вызовы**, а затем нажмите клавишу **ВЫБРАТЬ**.
- 2 Выделите вызов. Значок  рядом с вызовом означает, что было соединение.
 - Чтобы осуществить вызов по данному номеру, нажмите клавишу .
 - Чтобы просмотреть дополнительную информацию по вызову (например, время и дату), нажмите клавишу **СМОТР**.

- Чтобы просмотреть **Список исх. вызовов**, нажмите клавишу . Это меню может отображать:

вариант	
Сохранить	Создать запись справочника с номером в поле Номер .
УДАЛИТЬ	Удалить запись.
Удалить всё	Удаление всех сообщений из списка.
Скрыть ID	Скрыть свой номер во время следующего вызова.
Показать ID	Показать свой номер во время следующего вызова.
Отправ. сооб.	Доставить сообщение.
Добавить цифры	Добавить цифры после номера.
Присоединить номер	Прикрепить номер из справочника или списка последних звонков.

повторный набор

- 1 Нажмите клавишу  из начального меню для просмотра списка **Исход. вызовы**. Или нажмите  > **Последн. вызовы** > **Принят. вызовы**, **Исход. вызовы** или **Блокнот**. 
- 2 Выделите запись, по которой необходимо осуществить вызов, и нажмите клавишу .

Если в трубке слышен сигнал «занято», а на дисплее отображается **Сбой вызова**, **Занят**, нажмите клавишу , чтобы набрать номер еще раз.

ОТВЕТНЫЙ ВЫЗОВ

В телефоне сохраняются записи про неотвеченные вызовы, которые отображаются как **X Пропущ. вызовы**, где **X** - количество пропущенных вызовов.

- 1 Нажмите клавишу **СМОТР.**, чтобы просмотреть список **Принят. вызовы**.
- 2 Выделите вызов, по которому необходимо совершить ответный звонок, и нажмите клавишу .

БЛОКНОТ

Последняя группа цифр, введенных с клавиатуры, сохраняется во временной области памяти, называемой *блокнотом*. Это может быть последний номер телефона, по которому вы звонили, или номер, который вы ввели, но не позвонили. Эти цифры останутся в блокноте даже после выключения телефона.

Вызов номера, создание записи в справочнике или выполнение других действий над номером, хранящемся в блокноте:

Поиск. Нажмите клавишу  > **Последн. вызовы** > **Блокнот**



удержать вызов или отключить сигнал

При активном вызове:

Нажмите клавишу  > **Отложить**, чтобы перевести все активные вызовы на удержание.

Нажмите клавишу  > **Откл. микрофон**, чтобы отключить звуковой сигнал активных вызовов.

ОЖИДАНИЕ ВЫЗОВА

При использовании телефона, при поступлении второго вызова будет слышен звуковой сигнал. Нажмите клавишу , чтобы ответить на новый вызов. 

- Чтобы переключиться между вызовами, нажмите клавишу **ПЕРЕКЛЮЧИТЬ**.
- Чтобы объединить два вызова, нажмите клавишу **СОЕДИНИТЬ**.
- Чтобы завершить вызов, находящийся на удержании, нажмите клавишу  > **Зав. отлож. выз.**

Для включения или выключения функции ждущего вызова:

Поиск. Нажмите клавишу  > **Настройки** > **Настр. вызовов** > **Ожидан. вызова**

определитель номера

Функция определения номера вызывающего абонента (Определитель номера) показывает на внешнем и внутреннем дисплеях номер телефона, с которого осуществляется входящий вызов.

Телефон отображает имя звонящего и картинку, если они сохранены в вашем справочнике, или **Входящий вызов**, если информация по номеру, указанному определителем, отсутствует.

Чтобы показать или скрыть **свой номер телефона** для следующего исходящего вызова или для всех вызовов:

Поиск. Нажмите клавишу **[☰]** > **Настройки** > **Настр. вызовов** > **Мой ID**

экстренные вызовы

Оператором сотовой связи программируется один или несколько номеров экстренных служб (например, 03 или 01), вызвать которые можно при любых обстоятельствах, даже если телефон заблокирован или в нем отсутствует SIM-карта. Номер экстренной службы можно набрать и вызвать даже в том случае, если телефон заблокирован, если требуется ввести код или пароль.

Примечание. В разных странах номера экстренных служб различны. Запрограммированные в телефоне номера экстренных служб могут не работать в некоторых регионах. Иногда экстренный вызов не удается совершить из-за условий окружающей среды, проблем при распространении радиоволн или сбоях в работе сети.

SIM-карты будут расставлены на позиции набора в 1 касание от 1 до 9.

Нажмите и удерживайте номер набора в 1 касание в течение 1 секунды.

Примечание. Для изменения номеров набора в одно касание перейдите к **Справочник**, чтобы изменить **Быст. ном.**

Поиск. Нажмите клавишу **[☰]** > **Справочник**, выделите запись телефона, а затем нажмите **[✎]** > **РЕДАКТ.** > **Быст. ном.**

ГОЛОСОВАЯ ПОЧТА

Вы можете прослушать свои сообщения голосовой почты, позвонив по номеру доступа к системе голосовой почты вашей сети. Сообщения голосовой почты хранятся не в памяти телефона, а в сети. За дополнительными сведениями следует обратиться к своему оператору сотовой связи.

Чтобы сохранить номер голосовой почты в телефоне:

Поиск. Нажмите **[☰]** > **Сообщения** > **Голосовая почта** > **[☰]** > **Наст. гол. поч.**

При поступлении сообщения голосовой почты, телефон отображает **1 Новое сообщение** и новый индикатор голосовой почты на панели состояния. (В некоторых сетях указывается только наличие сообщений в почтовом ящике, независимо от того, новые они или нет.) После удаления всех сообщений голосовой почты индикатор голосовых сообщений перестает отображаться.

Чтобы сделать экстренный вызов в любое время:

- 1 При помощи цифровых клавиш наберите номер экстренной службы.
- 2 Нажмите клавишу **[☰]**, чтобы осуществить вызов экстренной службы.

международные вызовы

Если ваш пакет услуг включает осуществление международных звонков, нажмите и удерживайте клавишу **[0]**, чтобы вставить код доступа к международной связи (обозначенный +). Затем при помощи цифровых клавиш наберите код страны, например **+4444** для Великобритании, **+3333** для Франции и так далее, а потом наберите номер телефона.

набор в 1 касание

Чтобы осуществить вызовы по записям справочника под номерами от 1 до 9, нажмите и удерживайте номер набора в 1 касание в течение одной секунды.

Можно установить для набора в 1 касание вызов записей из справочника телефона, справочника SIM-карты или своего списка **Фиксиров набор**:

Поиск. Нажмите клавишу **[☰]** > **Настройки** > **Осн. настройки** > **Набор в одно касание** > **Телефон, SIM-карта** или **Фиксиров набор**

Записи справочника с номерами 1-9 можно вызывать нажатием одной клавиши. Первые девять номеров с

Чтобы прослушать сообщения голосовой почты:

Поиск. Нажмите клавишу **[☰]** > **Сообщения** > **Голосовая почта**

Телефон может запросить сохранение телефонного номера голосовой почты. Если вы не знаете номер голосовой почты, обратитесь к своему оператору сотовой связи.

добавление специальных символов в набираемый номер





В телефонный номер, помимо цифр, можно добавить специальные символы.

вариант	
p (пауза)	Телефон ждет установки соединения и лишь затем продолжает набор остальных цифр номера.
w (ожидание)	Телефон ждет установки соединения, затем выдается запрос на набор остальных цифр.





В набор номера можно вставить паузы и ожидания. Чтобы добавить паузу перед соединением телефона, нажмите и удерживайте **[#]**. Когда появится значок **p**, нажмите на него, чтобы добавить паузу. Или, если необходимо добавить ожидание, не нажимайте **p**. Через некоторое время появится значок **w**, после чего нажмите его и добавьте ожидание.

другие функции

дополнительные вызовы

функция	
конференц-вызов	После подключения первого участника наберите номер следующего, нажмите  , а затем нажмите клавишу СОЕДИНИТЬ .
прикрепить номер телефона	Наберите код региона или префикс для номера из справочника, а затем нажмите:  > Присоединить номер
быстрый набор	Быстрый набор номера из справочника: введите номер быстрого набора, нажмите # , а затем  . Совет. Если вы забыли номер быстрого набора для записи справочника, нажмите  > Справочник , выделите необходимую запись, а затем нажмите клавишу СМОТР .
переадресация	Установка и отмена переадресации вызовов:  > Настройки > Переадресация

84 другие функции



функция	
блокировка вызова	Запретить исходящие или входящие вызовы:  > Настройки > Блокировки > Блокир. вызова
изменение телефонной линии	Если у вас есть SIM-карта с поддержкой двух телефонных линий, можно изменить телефонную линию, чтобы осуществлять и принимать звонки на другой номер телефона.  > Настройки > Сост. телефона > Активная линия . Индикатор активной линии показывает, какая линия активна (см. стр. 58).
фиксированный набор	Если включить фиксированный набор, можно будет набирать только номера из списка фиксированного набора. Включение и выключение фиксированного набора:  > Настройки > Блокировки > Фиксиров набор Использование списка фиксированного набора:  > Офисные средства > Службы набора > Фиксиров набор

другие функции 85

функция	
быстрый набор	Набор запрограммированных номеров:  > Офисные средства > Службы набора > Быстрый набор
сигналы DTMF	Установить длинный DTMF или короткий DTMF:  > Настройки > Осн. настройки > DTMF

86 другие функции

справочник

функция	
добавить новую запись	Если сохранить запись на SIM-карте, номер телефона можно будет переносить вместе с SIM-картой. При использовании другой SIM-карты та же самая запись будет отображена на телефоне. Если сохранить запись на телефоне, номер телефона можно будет переносить вместе с телефоном. При использовании этой SIM-карты в другом телефоне данная запись будет отсутствовать.  > Справочник >  > Новая запись > Номер > Сохранить в Метка. В начальном меню введите номер телефона, а затем нажмите клавишу Сохранить , чтобы создать запись для этого номера. Совет. У некоторых людей есть по несколько телефонных номеров. При создании записи справочника, выберите ДАЛЕЕ , чтобы сохранить еще один номер для той же записи Имя . Примечание. В памяти телефона может сохраняться до 100 записей. Вместительность SIM-карты зависит от типа SIM-карты, но в большинстве случаев составляет 255 записей.

другие функции 87





функция	
загрузка сигналов звонка	<p>Эту функцию можно использовать при отсылке информации с одной трубки на другую:</p> <p>[☰] > Сообщения > Создать > SMS/EMS или MMS или Шаблоны MMS > Вставить > Звук</p> <p>Загрузка мелодий звонка осуществляется при помощи EMS или MMS. При получении EMS или MMS от другого абонента можно извлечь мелодию звонка из сообщения EMS или MMS. Также можно отправить сигнал звонка, переслав EMS или MMS.</p>
набор номера	<p>Набор номера, сохраненного в справочнике:</p> <p>[☰] > Справочник, выделите запись справочника, нажмите [☑].</p> <p>Метка. В справочнике нажмите клавишу один или несколько раз, чтобы перейти к записям, которые начинаются с указанной буквы.</p>





функция	
установка категории записи	<p>[☰] > Справочник > Entry [☰] > Категория</p> <p>Записи можно распределять по следующим категориям: Все, Бизнес, Личные, Общие, Очень важные или созданная вами категория.</p>
настройка отображения категорий	<p>[☰] > Справочник > Entry [☰] > Категория</p> <p>Можно просматривать записи Все или в изначально определенной категории, такой как Бизнес, Личные, Общие, Очень важные или созданной вами категории.</p>
поиск записи справочника	<p>Нажмите клавишу один или несколько раз, чтобы перейти к записям, которые начинаются с указанной буквы. Нажмите вторую букву, чтобы перейти к записям, начинающимся с двух введенных букв. Можно вводить до трех букв.</p> <p>[☰] > Справочник</p>

функция	
сортировка списка справочника	<p>Установите порядок сортировки записей списка:</p> <p>[☰] > Справочник > [☰] > Настройки > Сортировать по > порядок сортировки</p>
копирование записи справочника	<p>Копирование записи справочника на SIM-карту или с SIM-карты на телефон:</p> <p>[☰] > Справочник, выделите запись, нажмите [☰] > Скопировать > Записи > Кому</p>
копирование нескольких записей	<p>Копирование нескольких записей справочника с телефона на SIM-карту и обратно:</p> <p>[☰] > Справочник, выделите одну запись, нажмите [☰] > Скопировать > Записи, нажмите клавишу ИЗМЕН., выделите другую запись, нажмите клавишу ДОБАВ. Повторите необходимое количество раз и нажмите клавишу ГОТОВО > Кому.</p>

сообщения





Основные функции по работе с мультимедийными сообщениями приведены на стр. 27.

функция	
отправка текстового сообщения	<p>[☰] > Сообщения > Создать > SMS/EMS </p>
отправка мультимедийного сообщения	<p>[☰] > Сообщения > Создать > MMS </p>
отправка быстрой заметки	<p>[☰] > Сообщения > Быстрые заметки </p>
отправка шаблона мультимедиа	<p>Откройте шаблон мультимедиа с ранее загруженным содержанием:</p> <p>[☰] > Сообщения > Создать > Шаблоны MMS </p>
прочитать новое сообщение	<p>Чтение нового текстового или мультимедийного сообщения: </p> <p>нажмите клавишу ЧТЕНИЕ, когда отобразится уведомление Новое сообщение.</p>

функция	
прочитать старые сообщения	Чтение старых сообщений, полученных вами.  [☰] > Сообщения > Входящ. сообщ. Для осуществления различных действий с сообщением нажмите [☰] .
прочитать отправленные сообщения	Прочитать отправленные вами сообщения.  [☰] > Сообщения > Исходящ. сообщ. Отправленные сообщения сохраняются в Исходящ. сообщ.
редактирование старого черновика	Сохраните сообщение, которое вы редактируете, в папку Черновик , чтобы продолжить редактирование позже. [☰] > Сообщения > Черновик
сообщения браузера	Прочитать сообщения, полученные браузером:  [☰] > Сообщения > Сообщения браузера
информационные службы	Прочитать сообщения информационных служб, получаемых по подписке:  [☰] > Сообщения > Инф. службы



использование функции мгновенных сообщений

Подробная информация приведена на стр. 49.

функция	
подключиться	[☰] > Офисные средства > IM > Подключиться 
найти других подключенных пользователей	После подключения: выберите Список конт. чтобы просмотреть список других пользователей. 
начать разговор	В своем Список конт. , выделите имя в Онлайн-контакты и нажмите клавишу ОТП. IM . 
открыть активный разговор	В своем Список конт. , выделите имя в Разговоры и нажмите клавишу СМОТР. 
завершить разговор	Из дисплея разговора: [☰] > Заверш. общение 
отключиться	Выберите Отключиться из меню IM подкл.

функция	
отправка и получение vCard	Визитку vCard можно отправить в качестве вложения в MMS (vCard является вложением). Также можно получать визитки vCard от других абонентов в виде вложения в MMS. Полученные визитки vCard можно сохранять, открывая MMS с вложенной vCard. Эту функцию можно пересылать с одной трубки на другую. [☰] > Сообщения > Создать > MMS или Шаблоны MMS > Вставить > vCard

чат

функция	
запустить чат	[☰] > Офисные средства > Чат [☰] > Новый чат 
получение запроса на чат	Нажмите клавишу ПРИНЯТЬ или клавишу ИГНОР. 
закрывать чат	Во время сеанса чата: [☰] > Закончить Чат 

персонализация

функция	
язык	Установить язык меню: [☰] > Настройки > Осн. настройки > Язык меню
прокрутка	Настройка остановки строки выделения или прокрутки к противоположному концу списка меню: [☰] > Настройки > Осн. настройки > Прокрутка
громкость звонка	[☰] > Настройки > Стиль вызова > стиль Параметры > Громк. звонка
громкость звукового сопровождения клавиатуры	[☰] > Настройки > Стиль вызова > стиль Параметры > Громк. клав.

функция	
отображение часов	Отображение аналоговых или цифровых часов в начальном меню: ☰ > Мои настройки > Начальный экран > Настройка часов
вид меню	Отображение главного меню в виде графических значков или в виде текстового списка: ☰ > Мои настройки > Главное меню > СМОТР.
главное меню	Перестановка элементов главного меню телефона: ☰ > Мои настройки > Главное меню > Изменить порядок
отобразить/скрыть значки меню	Отображение или скрытие значков функций в начальном меню: ☰ > Мои настройки > Начальный экран > Клавиши нач. экрана > Значки



функция	
изменение клавиш в начальном меню	Изменение функций программируемых клавиш и клавиш навигации из начального меню: ☰ > Мои настройки > Начальный экран > Клавиши нач. экрана
метки	Создание метки для элемента меню: выделите элемент меню, а затем нажмите и удерживайте клавишу ☰. Использование метки: нажмите клавишу ☰, а затем нажмите номер метки.
общий сброс	Сброс всех настроек, за исключением кода разблокирования, защитного кода и несбрасываемого таймера: ☰ > Настройки > Оsn. настройки > Общий сброс Примечание. Для сброса всех параметров необходимо ввести защитный код.

функция	
сброс всех данных	Сброс всех параметров и восстановление заводских настроек, а также удаление всех записей пользователя (таких как загруженные фоны, анимация главного меню и звукозаписи): Предостережение. Эта функция удаляет всю внесенную вами информацию (включая записи справочника) и загруженные данные . Восстановление удаленных данных невозможно. Функция восстанавливает исходные заводские установки всех параметров, за исключением кода разблокирования, защитного кода и несбрасываемого таймера. Поиск. ☰ > Настройки > Оsn. настройки > Общая очистка Для удаления всей информации необходимо ввести Защитный код (000000).

время и стоимость разговора

Время подключения к сети – это время, истекшее с момента входа в сеть компании-оператора сотовой связи и до момента завершения разговора нажатием ☑. При этом учитываются сигнал «занято» и гудки.

Время подключения к сети, которое отслеживается с помощью таймера со сбросом, может не совпадать со временем, за которое взимает плату оператор сотовой связи. Поэтому за точной информацией о стоимости разговоров обращайтесь к своему оператору.

функция	
таймеры вызова	Отображение таймеров вызова:  ☰ > Последн. вызовы > Время вызова
таймер вызова	Отображение таймера во время вызова:  ☰ > Настройки > Настр. вызовов > Таймер разг.
стоимость вызова	Отображение счетчиков затрат вызова:  ☰ > Последн. вызовы > Стоим. вызова
настройка стоимости вызова	Установка предела кредита:  ☰ > Настройки > Настр. вызовов > Настр. ст. выз.

использование громкой связи

Примечание. Использование беспроводных устройств и дополнительных принадлежностей к ним в некоторых регионах может быть запрещено или ограничено. При использовании этих изделий следует соблюдать соответствующие законы и правила.

функция	
динамик	Включение подсоединенного внешнего динамика во время вызова: нажмите клавишу Громкая связь
автоответ	Автоматически отвечает на вызовы при наличии подключения к автомобильному комплекту или гарнитуре: [меню] > Настройки > Гарнитура > Автоответ

сеть

функция	
настройка сети	Отображение данных сети и настройка параметров сети: [меню] > Настройки > Настройка сети

100 другие функции

безопасность

функция	
PIN-код SIM-карты	Блокирование и разблокирование SIM-карты: [меню] > Настройки > Блокировки > PIN-код Внимание! Если три раза подряд введен неверный PIN-код, SIM-карта будет заблокирована, а на дисплее появится сообщение SIM заблокирован .
блокирование телефона	[меню] > Настройки > Блокировки > Блокировка тел. Можно установить блокирование телефона прямо сейчас или включить/выключить автоматическую блокировку.

102 другие функции

персональный органайзер

функция	
установка будильника	[меню] > Офисные средства > Будильник
выключить будильник	Когда отображается будильник: чтобы выключить будильник, нажмите клавишу ОТКЛ. чтобы будильник сработал чуть позже, нажмите клавишу СПЯЩ.
калькулятор	[меню] > Офисные средства > Калькулятор
конвертер валют	[меню] > Офисные средства > Калькулятор [меню] > Обменный курс Введите курс обмена, нажмите клавишу ОК , введите количество и выберите [меню] > Конверт. валюты .
секундомер	[меню] > Офисные средства > Секундомера Нажмите клавишу ПУСК , чтобы начать отсчет времени, клавишу СТОП , чтобы остановить отсчет времени, и СБРОС , чтобы сбросить секундомер. Примечание. После включения Секундомера можно нажать СНИМОК , чтобы сохранить зафиксированное время. После остановки Секундомера нажмите клавиши Правая или Левая , чтобы просмотреть время СНИМКА 1, 2, 3 и так далее.

другие функции 101

игры и развлечения

функция	
управление картинками	Управление картинками и анимационными изображениями: [меню] > Мультимедиа > Картинки
управление звуками	Управление мелодиями звонков и музыкой, которая была загружена или составлена: [меню] > Мультимедиа > Звуки
запустить браузер	[меню] > Интернет > Запуск WAP
запустить игры	[меню] > Игры > игра

другие функции 103

Информация о сертификации (SAR)

ЭТА МОДЕЛЬ СООТВЕТСТВУЕТ МЕЖДУНАРОДНЫМ СТАНДАРТАМ ПО ДОПУСТИМОМУ УРОВНЮ ИЗЛУЧЕНИЯ РАДИОВОЛН

Ваш мобильный телефон - это передатчик и одновременно приёмник радиоволн. Он разработан таким образом, чтобы не превышался допустимый уровень излучения радиоволн, установленный международными стандартами. Эти стандарты были разработаны независимой научной организацией - Международным комитетом по защите от неионизирующей радиации (ICNIRP), и в них определены нормы, необходимые для безопасной эксплуатации устройств всеми пользователями, независимо от их возраста и состояния здоровья.

Для установления соответствующих норм использовалась специальная единица измерения, известная как «удельный коэффициент поглощения» (SAR). Предельное значение коэффициента SAR для мобильных устройств общего пользования, по стандартам ICNIRP, составляет 2 Вт/кг, а максимальное значение SAR для данного телефона при тестировании в положении в непосредственной близости к уху составило 0,79 Вт/кг*. Так как мобильные устройства предлагают широкий диапазон функций, они также могут использоваться и в других положениях, например, на теле (см. настоящее Руководство пользователя**). В этом случае максимальное значение коэффициента SAR, полученное в результате тестирования, составило 0,44 Вт/кг*.

Так как коэффициент SAR измеряется на самой высокой мощности устройств, фактическое значение SAR при работе данного устройства, как правило, будет несколько ниже указанных выше цифр. Это объясняется, прежде всего, тем, что в устройстве автоматически изменяется уровень мощности, чтобы подключение к сети происходило на минимально возможном уровне.

Хотя уровень коэффициента SAR в различных моделях телефонов и в разных положениях может отличаться, в каждом случае этот уровень будет соответствовать государственным требованиям к безопасному уровню излучения. Обратите внимание, что данная модель может быть усовершенствована, и тогда в новых моделях значение коэффициента SAR будет иным. Однако в любом случае при разработке всегда уделяется особое внимание тому, чтобы SAR находился в пределах установленного стандартами допустимого уровня.

Всемирная организация здравоохранения (ВОЗ) подтвердила, что предоставленная здесь научная информация не предполагает приведения дополнительных инструкций по мерам безопасности при работе с мобильными устройствами. При этом, для того чтобы снизить уровень облучения, специалисты ВОЗ рекомендовали ограничить длительность разговоров или воспользоваться устройствами громкой связи, позволяющими говорить по телефону на расстоянии от головы и тела.

Дополнительную информацию можно найти на веб-сайте Всемирной организации здравоохранения (<http://www.who.int/emf>) или компании Motorola, Inc. (<http://www.motorola.com/rfhealth>).

* Испытания проводятся в соответствии с международными стандартами тестирования. В предельное значение заложен достаточный резерв безопасности, обеспечивающий дополнительную защиту пользователям и учитывающий погрешности при измерениях. Дополнительные сведения можно получить из протокола тестирования компании Motorola, описания процедуры анализа и информации о диапазоне погрешности измерения для данного устройства.

** Вопросы эксплуатации телефона в положении «у тела» рассматриваются разделе Безопасность и общая информация

