

Руководство по эксплуатации цепной пилы

MTD GCS 38/35

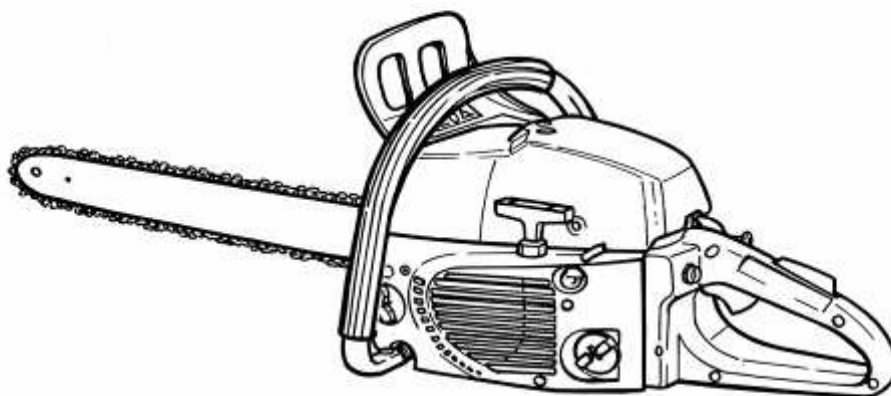

ИЛЛЮСТРАЦИИ ПО СБОРКЕ, РАБОТЕ И ТЕХНИЧЕСКОМУ ОБСЛУЖИВАНИЮ

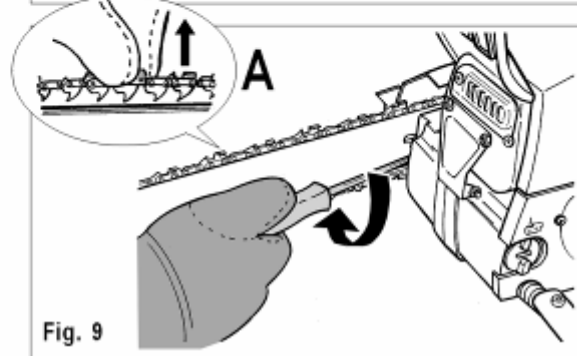
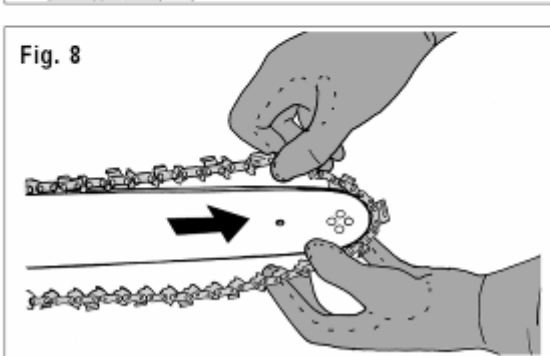
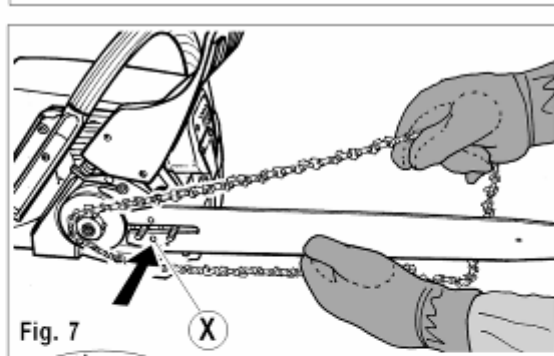
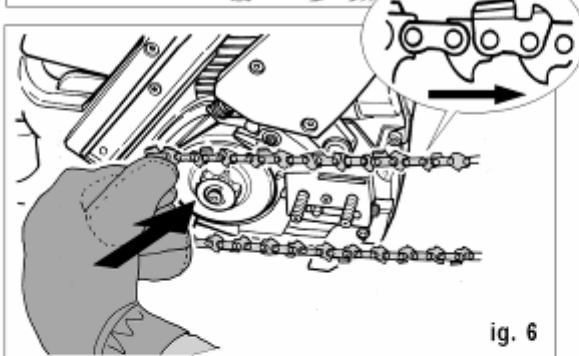
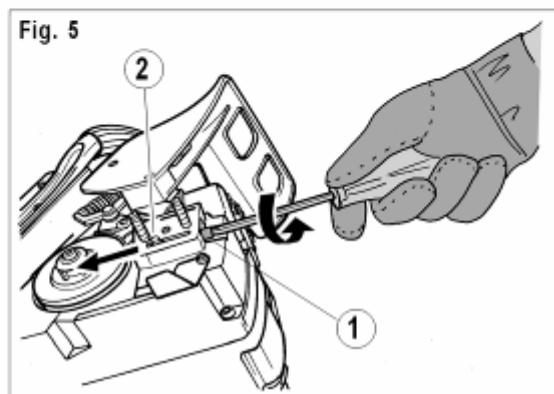
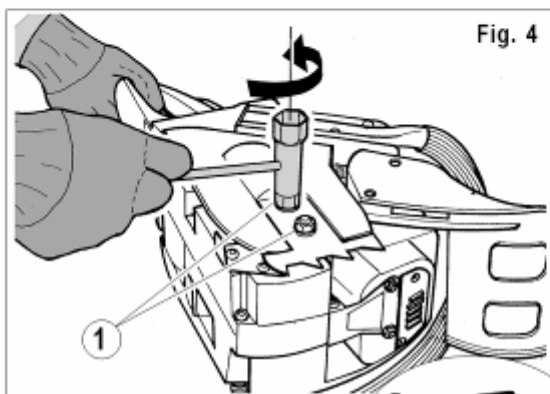
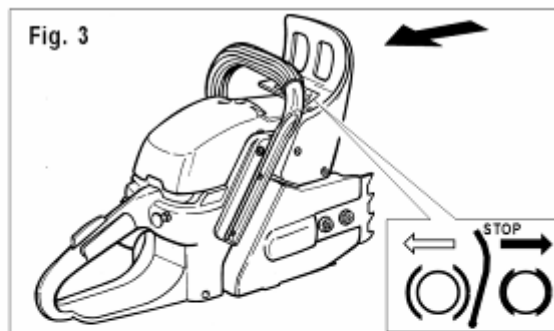
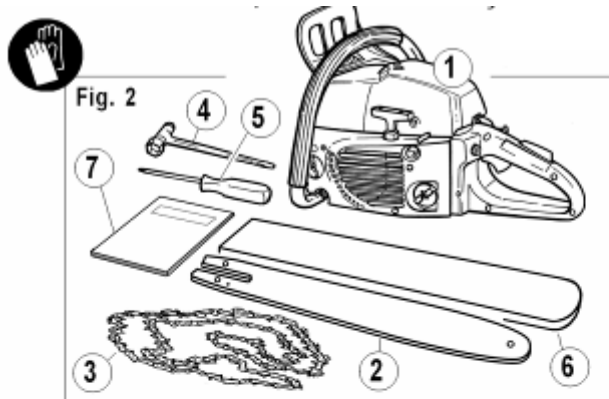

ИЛЛЮСТРАЦИИ ПО СБОРКЕ, РАБОТЕ И ТЕХНИЧЕСКОМУ ОБСЛУЖИВАНИЮ

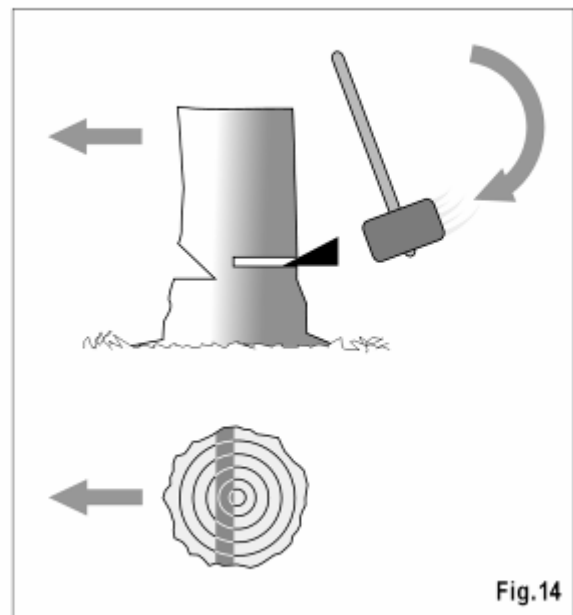
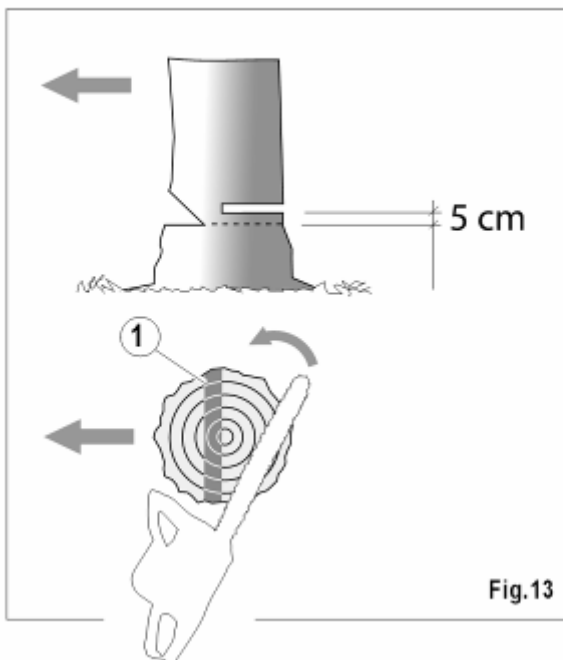
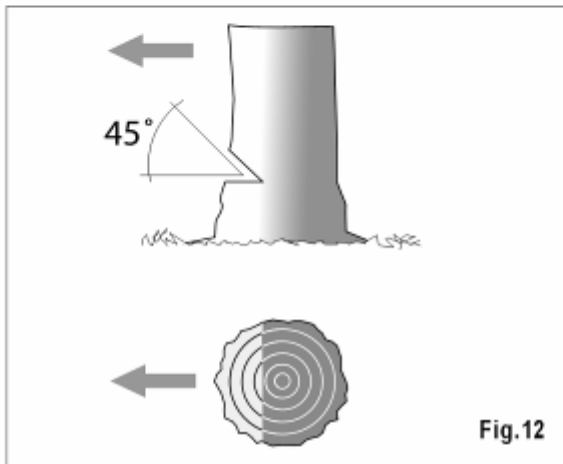
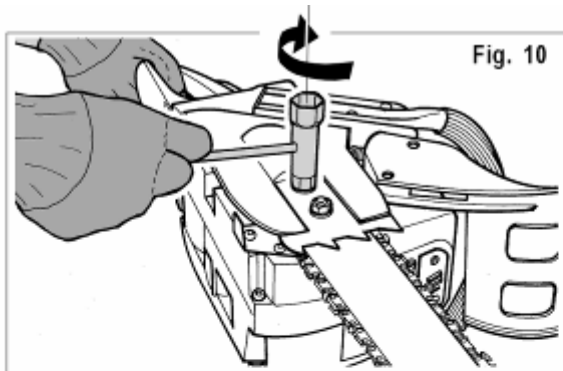

ИЛЛЮСТРАЦИИ ПО СБОРКЕ, РАБОТЕ И ТЕХНИЧЕСКОМУ ОБСЛУЖИВАНИЮ

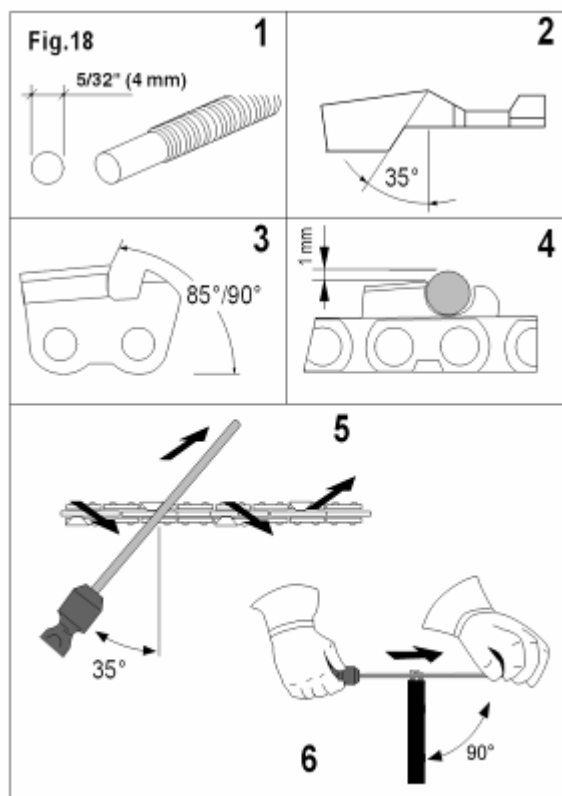
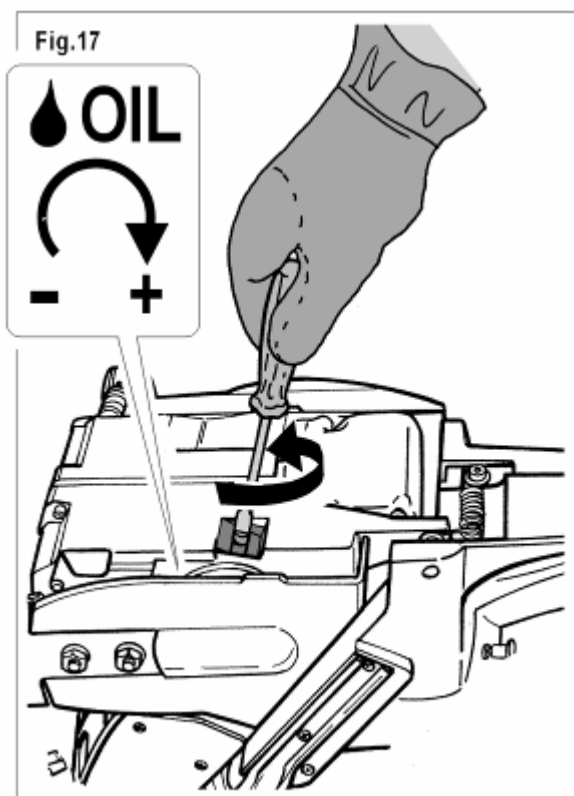
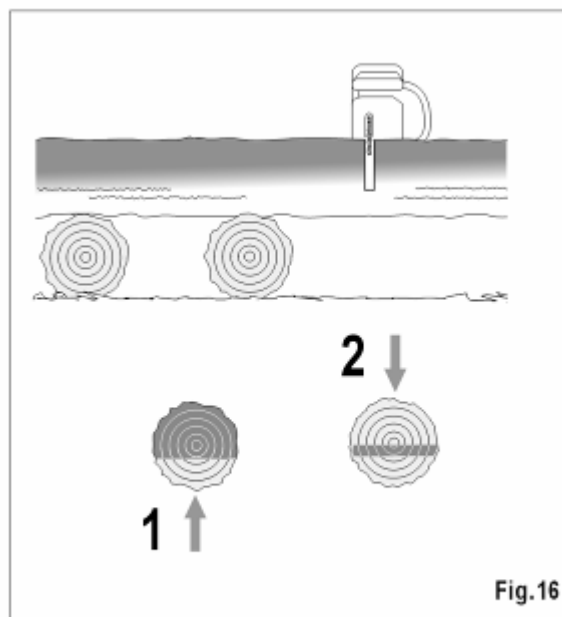
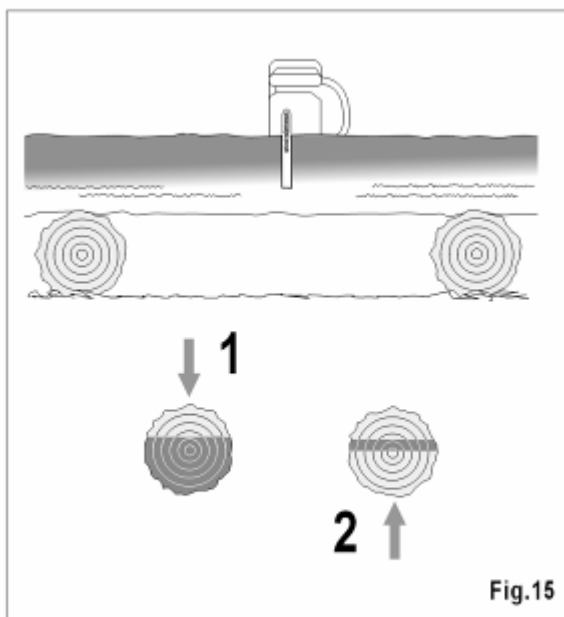

ИЛЛЮСТРАЦИИ ПО СБОРКЕ, РАБОТЕ И ТЕХНИЧЕСКОМУ ОБСЛУЖИВАНИЮ

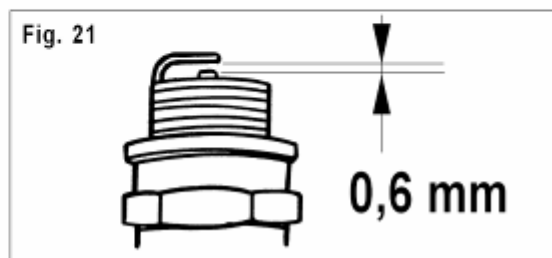
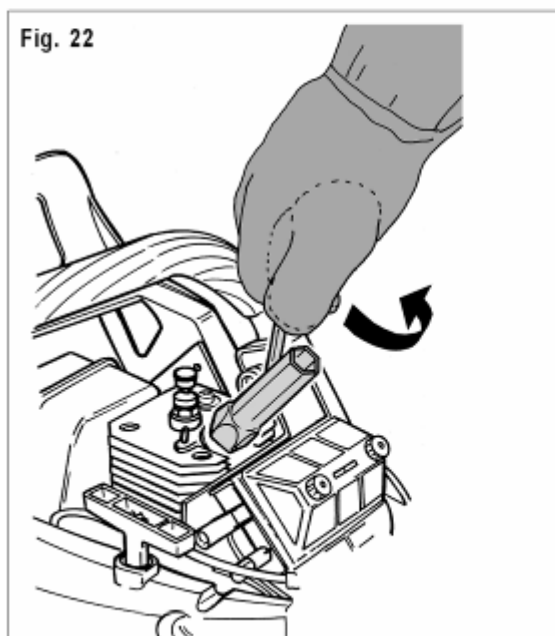
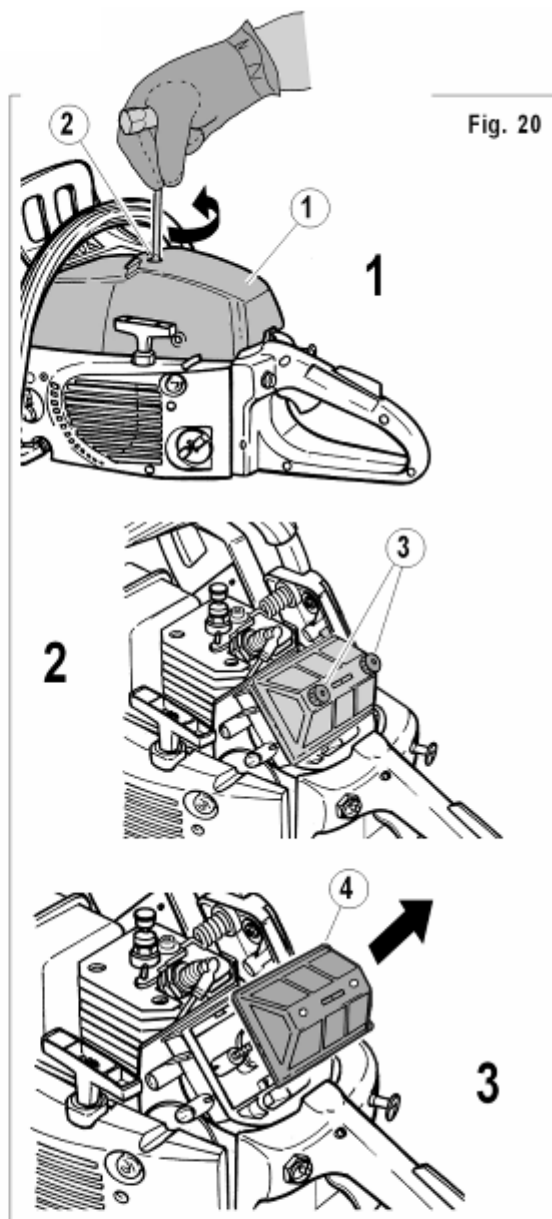
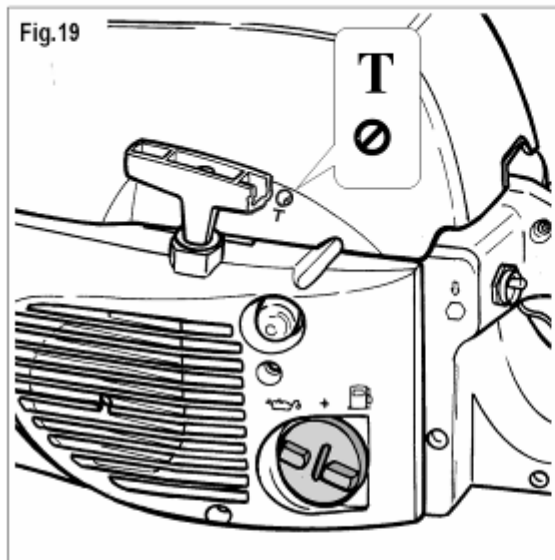

1. ВВЕДЕНИЕ

Эта цепная пила изготовлена в соответствии с действующими правилами защиты и безопасности пользователя.

В данном руководстве приведены и проиллюстрированы указания по технике безопасности при сборке пилы, ее эксплуатации и выполнении операций по техническому обслуживанию, необходимых для поддержания цепной пилы в полностью рабочем состоянии.

КОМПОНОВКА ДАННОГО РУКОВОДСТВА

Иллюстрации, относящиеся к сборке и описанию пилы, можно найти в начале данной брошюры.

При чтении данной инструкции с целью сборки и пользования пилой, сверяйтесь с этими рисунками.

В случае если вашей **цепной пиле** потребуются обслуживание или ремонт, проконсультируйтесь с нашим агентом по сбыту или с уполномоченным центром обслуживания.

2. ОСНОВНЫЕ МЕРЫ ПРЕДОСТОРОЖНОСТИ И ТЕХНИКА БЕЗОПАСНОСТИ

ОБЩИЕ ПРАВИЛА ТЕХНИКИ БЕЗОПАСНОСТИ

Разъяснения к пиктограммам
данного руководства:

Предостережения



A1 – Несоблюдение правил техники безопасности и предостережений при пользовании цепной пилой может привести к серьезным травмам людей, с риском смертельного исхода.



A2 – Работник, который пользуется цепной пилой или вводит ее в эксплуатацию, сначала должен внимательно прочесть руководство по эксплуатации и техническому обслуживанию и полностью ознакомиться с органами управления для правильного пользования пилой.

ОПАСНО:



A2.1 – Храните данное руководство в надежном месте, оно может пригодиться вам в будущем.

A3 – Не позволяйте пользоваться цепной пилой лицам, не ознакомленным с данным руководством в полной мере, или детям.

A4 – Не запускайте пилу и не пользуйтесь ей поблизости от людей (особенно детей) или животных.

Рекомендуется во время работы поддерживать минимальное расстояние 10 м от посторонних людей.

A5 – Максимальное внимание следует обращать на возможные опасности, предупредительные сигналы которых могут быть не услышаны из-за шума работающей пилы.

A6 – Устраните все источники потенциальной опасности в рабочей зоне и проверьте, чтобы там не оставались опасные объекты, такие как деревья в опасном положении, дороги, рельсовые пути или электрические кабели.

A7 – Оператор несет ответственность за несчастные случаи или опасность другим людям или их имуществу.

A8 – Используйте цепную пилу только для резки пиломатериалов.

Не используйте пилу для каких-либо других целей.

A9 – Во время работы надевайте соответствующую защитную одежду и приспособления, пригодные для пользования цепной пилой.

При пользовании пилой носите тесно прилегающую, а не свободно свисающую одежду. Не носите и не имейте при себе что-либо, что может легко быть захваченным подвижными частями пилы.



A10 – Надевайте проверенные средства защиты – защитные очки или маску для защиты лица.

A10.1 – Надевайте проверенные наушники для защиты от шума.

A10.2 – Надевайте испытанную защитную каску, если имеется опасность падающих сверху предметов.



A11 – Надевайте проверенную защитную обувь с нескользящими подошвами.



A12 – Надевайте защитные перчатки.

A13 – Работник, пользующийся цепной пилой, должен находиться в хорошем психическом и физическом состоянии. **Не пользуйтесь** цепной пилой в состоянии усталости или после приема лекарств, снижающих скорость реакции, а также в состоянии алкогольного опьянения или воздействия наркотиков.



A14 – ПРЕДУПРЕЖДЕНИЕ! Выхлопные газы являются ядовитыми и удушающими. При их вдыхании может даже наступить летальный исход. Не пользуйтесь пилой в закрытом или плохо проветриваемом помещении.

A15 – Долговременное пользование цепной пилой может привести к расстройству кровообращения в руках (синдром белых пальцев), связанному с вибрациями.

В число факторов, вызывающих появления этого состояния, входят следующие:

- личная предрасположенность работника к пониженному кровотоку в руках;
- пользование цепной пилой в условиях холодной погоды (в этом случае рекомендуется надевать теплые перчатки);
- длинные периоды непрерывной работы с пилой (рекомендуется пользоваться в определенных интервалах);
- в случае покалываний или онемения рекомендуется обратиться к врачу.



A16 – ПРЕДУПРЕЖДЕНИЕ! Бензин и пары бензина очень быстро воспламеняются.

ОПАСНОСТЬ ОЖОГОВ И ПОЖАРА

A16.1 – Остановите двигатель перед заправкой топливом.

A16.2 – Не курите во время заправки топливом.

A16.3 – Вытирайте досуха пятна пролитого бензина. Запускайте движок на значительном расстоянии от места заправки.

A16.4 – Убедитесь, что колпачок топливного бака хорошо закрыт.

Убедитесь в отсутствии утечек.

A16.5 – ГЛУШИТЕЛЬ (рис.1, часть 24)

ВАЖНО: Не притрагиваться, во избежание ожогов.

A17 – Во время работы держите цепную пилу крепко двумя руками, направление полотна – от себя.

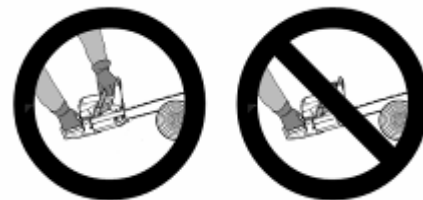

A17.1 – Примите устойчивое положение, стоя твердо на ногах. Остерегайтесь риска поскользнуться на скользких местах или на уклонах.

НЕ работайте, стоя на лестнице или на дереве.

НЕ работайте в неустойчивом положении.

НЕ работайте с пилой, держа ее на высоте выше плеч.

A17.2 – Место работы с цепной пилой должно быть хорошо освещено естественным или искусственным светом.

A18 – ОПАСНОСТЬ ОТ ОБРАТНЫХ УДАРОВ

Обратные удары могут вызвать смертельные ранения.

При обратных ударах цепная пила с силой отбрасывается в сторону оператора.

Эта реакция может произойти в следующих случаях:

- 1) Начало распилки кончиком полотна;
- 2) Случайное касание других веток, стволов, твердых тел или металлических предметов;

3) Резка верхней частью полотна.

- При резке установите зубчатый упор (рис. 1, деталь 6) напротив распиливаемого дерева.



- Производите распилку хорошо заостренной и натянутой цепью.
- В случае уже имеющейся зарубки вставляйте цепь на максимальной скорости и очень внимательно.
- Вынимайте полотно из зарубки только при движущейся цепи.

ПРИСПОСОБЛЕНИЯ БЕЗОПАСНОСТИ НА ЦЕПНОЙ ПИЛЕ

Цепную пилу следует держать левой рукой за переднюю ручку и правой рукой за заднюю ручку, (это касается также левшей). Приспособления безопасности сконструированы таким образом, что они будут функционировать при таком положении рук.

Цепная пила оснащена следующими приспособлениями безопасности.

В1 – ФИКСАТОР ДРОССЕЛЬНОГО РЫЧАГА (рис. 1, часть 9), предотвращает случайное срабатывание дроссельного рычага.

ДРОССЕЛЬНЫЙ РЫЧАГ (рис. 1, часть 10).



ОПАСНО: Внимание, пильная цепь может продолжать вращаться некоторое время после отпуска дроссельного рычага.

В2 – ВЫКЛЮЧАТЕЛЬ (рис. 1, часть 12)

При установке рычага в нижнее положение [STOP ↓], двигатель останавливается.

В3 – ТОРМОЗ БЕЗОПАСНОСТИ ЦЕПИ Цепная пила оснащена тормозом безопасности цепи (рис. 1, часть 7), который может остановить (вращение) цепи на долю секунды (в случае обратного удара).



В4 – УЛАВЛИВАТЕЛЬ ЦЕПИ (рис. 1, часть 2). Это приспособление предотвращает выброс цепи в случае поломки (или соскакивания с полотна) во время работы.

Каждый раз, перед тем как приступить к работе с цепной пилой, проверяйте исправность приспособлений безопасности.

В случае их неисправности не пользуйтесь пилой, а свяжитесь с соответствующим центром обслуживания для их ремонта. Прочитайте главу 8.3 “ТОРМОЗ ЦЕПИ”.

3. ОПИСАНИЕ ЧАСТЕЙ ЦЕПНОЙ ПИЛЫ

- 1) Задняя ручка-упор
- 2) Ограничитель цепи
- 3) Пильная цепь
- 4) Направляющее полотно цепи
- 5) Крышка полотна
- 6) Зубчатый упор
- 7) Передняя ручка-упор / рычаг тормоза безопасности цепи
- 8) Передняя ручка
- 9) Фиксатор дроссельного рычага
- 10) Дроссельный рычаг
- 11) Задняя ручка
- 12) Выключатель двигателя (STOP)
- 14) Кнопка запуска / дроссель
- 15) Установочный винт карбюратора
- 16) Колпачок топливного бака
- 17) Колпачок масляного бака цепи
- 18) Ручка пускового тросика
- 19) Стопорная гайка полотна
- 20) Винт затяжки цепи
- 21) Зуб затяжки цепи
- 22) Стартер
- 23) Верхняя крышка
- 24) Глушитель шума выхлопа
- 25) Крышка цепи
- 26) Винт верхней крышки
- 27) Воспламенитель топлива
- 28) Клапан сброса давления

4. УСТАНОВКА ПОЛОТНА И ЦЕПИ



НЕ ЗАПУСКАЙТЕ ЦЕПНУЮ ПИЛУ, ПОКА НЕ УСТАНОВИТЕ И НЕ НАЛАДИТЕ ПОЛОТНО И ЦЕПЬ.



ПРИ ВЫПОЛНЕНИИ ЭТИХ ОПЕРАЦИЙ НАДЕВАЙТЕ ЗАЩИТНЫЕ ПЕРЧАТКИ. РЕЖУЩИЕ ЗУБЬЯ ЦЕПИ МОГУТ ПРИЧИНИТЬ ТРАВМУ.

1) Откройте ящик, в который упакована цепная пила, и вытащите разобранные части и принадлежности, как показано на рис. 2. В ящике находятся следующие части:

часть 1 – корпус цепной пилы;

часть 2 – направляющее полотно цепи;

часть 3 – цепь;

часть 4 – комбинированный гаечный ключ;

часть 5 – отвертка для регулирования натяжки цепи;

часть 6 – крышка полотна;

часть 7 – руководство по эксплуатации.

2) Установите корпус цепной пилы в положение, показанное на рис.3, и проверьте, чтобы тормоз безопасности (цепи) не был включен (стрелка на рис. 3).

3) Открутите гайки (рис. 4, часть1) и снимите крышку тормоза.

4) Вращайте отвертку для натяжения цепи против часовой стрелки (в направлении откручивания) (рис.5, часть 1), пока зуб натяжки цепи не сдвинется назад (рис. 5, часть 2).

5) Установите цепь вокруг ведущей звездочки, рис.6. Зубья в верхней части должны быть ориентированы, как показано на диаграмме.

ВНИМАНИЕ!! Проверьте, чтобы зубья цепи хорошо совпадали с соответствующими зубьями звездочки.

6) Установите направляющее полотно цепи на шпильки (рис. 7).

7) Установите направляющие зубья цепи в паз полотна (рис. 8). Потяните полотно так, чтобы цепь натянулась.

8) Прокрутите слегка винт натяжки цепи (по часовой стрелке), чтобы достичь начального легкого натяжения (рис. 9).

9) Установите обратно крышку цепи на место и затяните гайки пальцами.

10) Завершите натяжение цепи, завинчивая (по часовой стрелке) винт натяжки цепи (рис. 9).

При нужном натяжении цепь можно поднять двумя пальцами настолько, что направляющий зуб виден целиком (рис. 9, часть А).

11) Затяните полностью две гайки прилагаемым ключом (рис. 10), держа кончик полотна в поднятном положении. Убедитесь, что цепь свободно вращается на полотне.

Примечание: Натяжение новой цепи следует проверить и отрегулировать (при отключенном двигателе и включенном тормозе) после нескольких минут работы пилы.

5. ЗАПРАВКА ТОПЛИВОМ

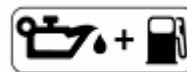

1) ВНИМАНИЕ! Цепная пила оснащена двухтактным двигателем.

Двигатель работает на смеси бензина и масла, применяемой для двухтактных двигателей, со следующим составом компонентов в процентах.

С обычным маслом для двухтактных двигателей	1:25 (4%)
С синтетическим маслом для двухтактных двигателей	1:40 (2,5%)

2) Перед каждой заправкой перемешивайте смесь, встряхивая энергично контейнер с топливом.

3) Приготовление топливной смеси и заправку производите только на открытом воздухе (рис. 23).

4) Храните топливную смесь в контейнере, предназначенном для этих целей, с плотно закрытым колпачком.

Каждый раз, когда будете заправлять двигатель топливом, добавляйте также масло в маслобак для цепи.

6. ДОЛИВКА МАСЛА ДЛЯ СМАЗКИ ЦЕПИ

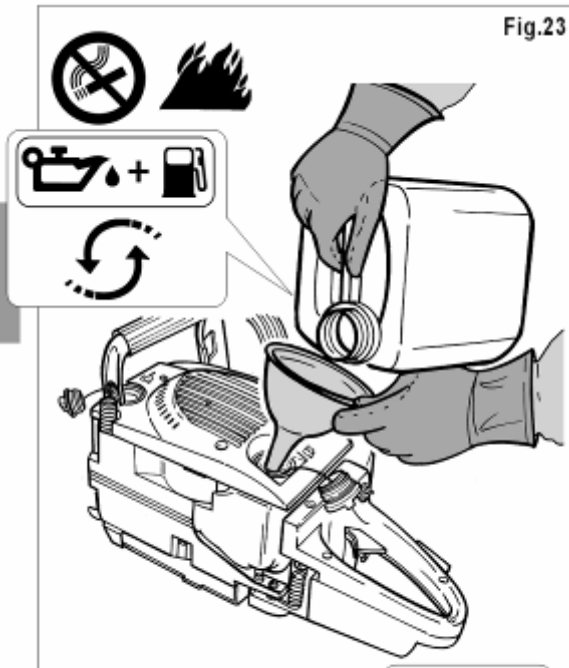

- 1) **ВНИМАНИЕ!** Доливайте только специальное масло для смазки цепей (см. рис. 24).
- 2) **НЕ** используйте отработанное масло.
- 3) Использование масла, отличного от рекомендуемого, может привести к повреждению полотна, цепи и системы смазки.

7. ЗАПУСК И ОСТАНОВ

- ⚠ **ВНИМАНИЕ!** Строго соблюдайте предупреждения, данные в разделе 2 “ОСНОВНЫЕ МЕРЫ ПРЕДОСТОРОЖНОСТИ”.
- ⚠ **ПРЕДОСТЕРЕЖЕНИЕ!** Запускайте цепную пилу только после ее сборки, с установленным полотном и цепью.

ЗАПУСК ХОЛОДНОГО ДВИГАТЕЛЯ

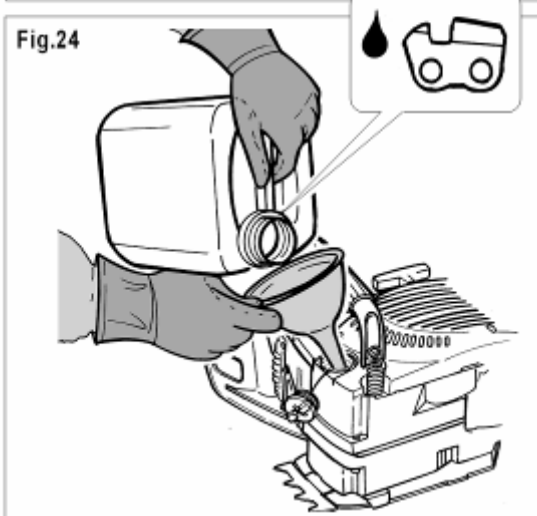

Перед запуском проверьте, чтобы тормоз цепи был отпущен, толкнув рычаг в сторону передней ручки (рис. 25).

- 1) Установите цепную пилу на устойчивую поверхность.
- 2) Поднимите рычаг переключателя “STOP” вверх (рис. 21, часть 1).
- 3) Вытяните полностью ручку подачи воздуха (рис. 27, часть 1). Нажмите шарик подачи топлива (Primer) повторно вниз (рис. 27, часть 2).
- 4) Нажмите полностью кнопку открывания декомпрессионного клапана, чтобы уменьшить силу, необходимую для вытягивания тросика.
- 5) Держите крепко цепную пилу, как показано на рис. 29. Проверьте, чтобы рядом с полотном и цепью не было никаких предметов.
- 6) Потяните несколько раз резко ручку пускового тросика, пока двигатель не запустится (обычно, не более 4-5 раз), рис. 29.

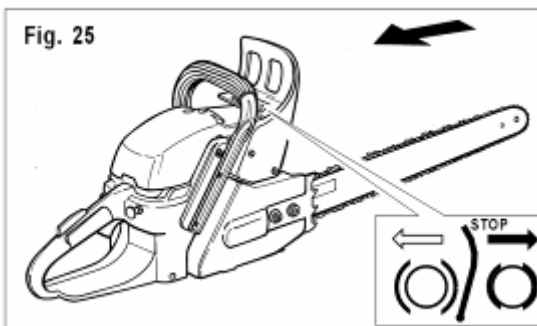

В случае если декомпрессионный клапан поднимется (закроется), нажмите его снова.

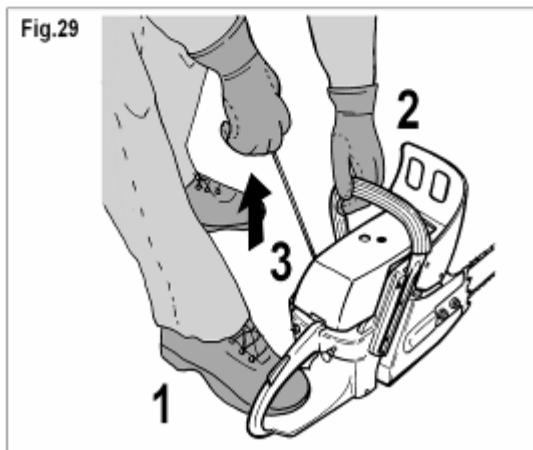
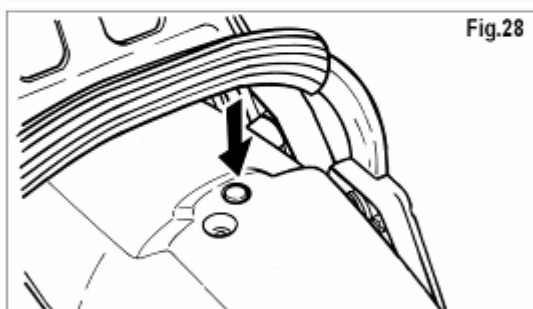
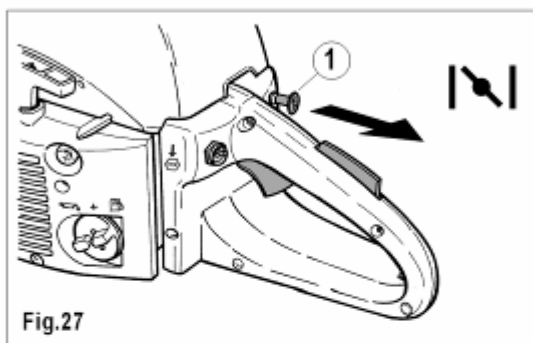
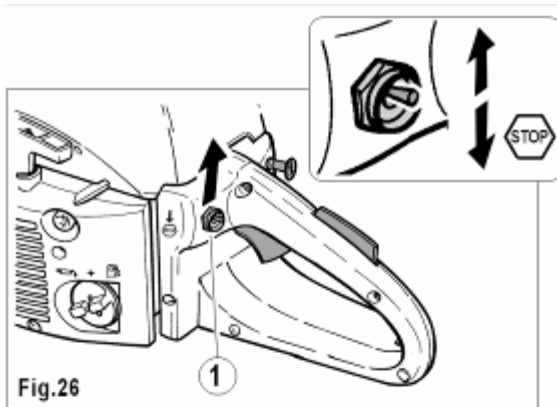

ВНИМАНИЕ: возможность движения цепи.

7) Нажмите полностью ручку подачи воздуха (дроссель) (рис. 30), так, чтобы “**THROTTLE ADVANCE**” оставался включенным

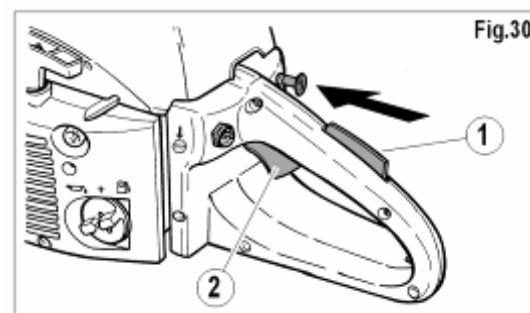

8) Продолжайте дергать тросик, пока двигатель не запустится (рис. 29)

ВНИМАНИЕ ОПАСНО! Режущая цепь может двигаться из-за того, что дроссельный рычаг частично сдвинут вперед.

- Держите цепную пилу крепко (рис. 29), и дайте двигателю и цепи поработать, по крайней мере, 15 секунд (для прогрева).

9) Нажмите ладонью фиксатор дроссельного рычага (рис.30, часть 1), а затем нажмите дроссельный рычаг (рис. 30, часть 2); произойдет отключение “**THROTTLE ADVANCE**” и двигатель будет работать на минимальных оборотах.



10) Не пользуйтесь цепной пилой, если цепь вращается с минимальным числом оборотов. В этом случае обращайтесь за помощью в сервисный центр.



11) Не перемещайте и не перевозите цепную пилу при работающем двигателе. При транспортировке закройте полотно прилагаемой крышкой.

ОСТАНОВ ДВИГАТЕЛЯ

1) Чтобы остановить двигатель, опустите рычаг выключателя до положения “**STOP ↓**” (рис. 26, часть 1).

2) После длительной работы на полной мощности, рекомендуется дать двигателю поработать на минимальных оборотах несколько секунд, перед тем как задействовать выключатель “**STOP ↓**”.



ВНИМАНИЕ! Привыкайте пользоваться выключателем **STOP**, чтобы в случае аварийной ситуации вы могли действовать быстро.



ВНИМАНИЕ! После отпуска дроссельного рычага цепь продолжает вращаться еще некоторое время.

ЗАПУСК ГОРЯЧЕГО ДВИГАТЕЛЯ

1) Поднимите вверх рычаг выключателя (рис.26, часть 1).

2) Потяните ручку подачи воздуха до упора, а затем втолкните его, чтобы включить режим “**THROTTLE ADVANCE**”.

3) Потяните с силой за ручку пускового тросика, пока двигатель не запустится, рис. 29.

ЗАПУСК ГОРЯЧЕГО ДВИГАТЕЛЯ ПОСЛЕ ЗАПРАВКИ ТОПЛИВОМ

1) Если топливный бак полностью опустел, после его заправки следуйте указаниям, данным в разделе “**ЗАПУСК ХОЛОДНОГО ДВИГАТЕЛЯ**”.

ОСТАНОВКА ДВИГАТЕЛЯ. Двигатель ВСЕГДА должен быть остановлен при выполнении следующих операций.

Заправка топливом

Доливка масла для смазки цепи

Выполнение проверок и ремонт

Чистка и наладка

Перемещение с одного места на другое в пределах рабочей площадки

Транспортировка

8. ИСПОЛЬЗОВАНИЕ

- Всегда крепко держите цепную пилу двумя руками (рис. 11)

- Выполняйте все требования, изложенные в предыдущем разделе “**ТЕХНИКА БЕЗОПАСНОСТИ**”.

- Производите пиление при нажатом до максимума дроссельном рычаге, а контакт с распиливаемым деревом произведите после того, как двигатель достигнет максимальных оборотов.

8.1 РУБКА ДЕРЕВЬЕВ



Операция **РУБКИ ДЕРЕВЬЕВ** требует профессиональных навыков и высокой квалификации.

Чтение этих указаний всегда необходимо, но оно не заменяет адекватного опыта для выполнения этой тонкой работы.

- Перед тем как начать рубку удостоверьтесь в том, что:

1) Поблизости, в пределах зоны падения дерева, нет посторонних людей или животных.

2) Выберите направление, куда дерево должно падать, таким образом, чтобы вы могли отойти от падающего дерева в противоположную сторону.

3) Проверьте, чтобы путь отхода был свободным.

4) Выберите направление падения с учетом следующих обстоятельств:

а) – ветки, свисающие преимущественно в одну сторону;

б) – наклон дерева;

в) – направление ветра (не производите рубку, если ветер сильный);

г) – поврежденность дерева.

5) Внимательно исследуйте окружающие условия, описанные в разделе “**ОБЩИЕ ПРАВИЛА ТЕХНИКИ БЕЗОПАСНОСТИ**”, пункт А6.

6) Освободите комель дерева, обрезав ветки и большие корни.

7) Чтобы определить направление падения дерева:

а) сделайте насечку (рис.12) на стволе дерева со стороны, куда вы хотите, чтобы оно падало. Глубина насечки должна составлять примерно 1/3 диаметра ствола.

б) сделайте срез для рубки на противоположной от насечки стороне дерева (рис. 13), примерно на 5 см выше;

в) **ВНИМАНИЕ!!** Не срезайте полностью ствол, а оставляйте достаточно древесины, чтобы она действовала в качестве шарнира при падении дерева, и направление падения было управляемым (рис. 13, часть 1);

г) Используйте клин, чтобы вызвать падение дерева.

д) Как только дерево начнет падать, отойдите прочь в направлении, определенном заранее.

8.2 СПИЛИВАНИЕ ВЕТВЕЙ И СТВОЛОВ НА ЗЕМЛЕ

Ствол, опирающийся по концам:

1) Сделайте срез сверху глубиной примерно в 1/3 диаметра (рис. 15).

2) Выполните распиливание снизу верхней стороной полотна.

Свободно выступающий сук/ствол:

1) Начинайте распиливание снизу до глубины в 1/3 диаметра (рис. 16) верхней стороной полотна.

2) Завершите распиливание сверху.

8.3 ТОРМОЗ ЦЕПИ

Цепная пила оснащена тормозом безопасности, способным заблокировать цепь в течение доли секунды в случае обратного удара.

а) Тормоз включается автоматически под действием сильного обратного удара, вызываемого инерцией рычага тормоза (рис. 31).

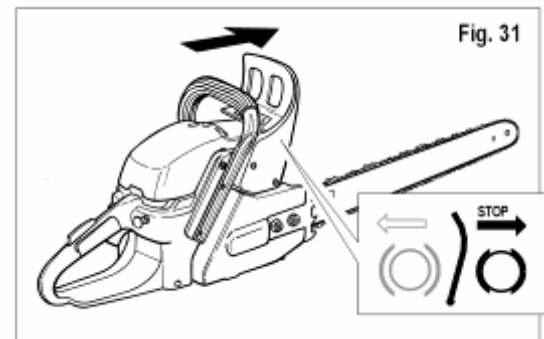

б) В случае менее сильного обратного удара тормоз цепи может быть автоматически включен в результате касания левой рукой рычага.

Следовательно: всегда держите цепную пилу двумя руками.



Помните всегда, что тормоз цепи не обеспечивает полную защиту. Поэтому жизненно

важно исключать все опасные ситуации, описанные выше в главе ПРИСПОСОБЛЕНИЯ БЕЗОПАСНОСТИ (пункты параграфов А17-А18)

в) Тормоз цепи можно включать вручную, толкая его вперед.

г) Тормоз можно отпустить, потянув рычаг в направлении передней ручки (рис. 32).

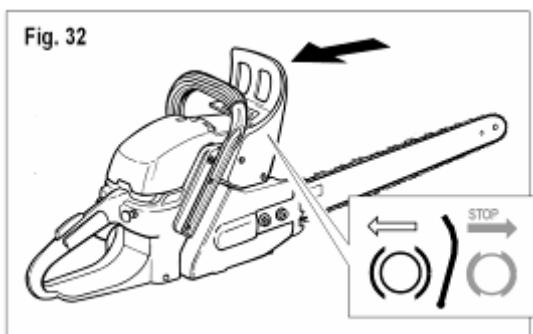

д) Перед началом работы каждый раз проверьте вручную, чтобы защелка рычага высвобождалась, как при смещении вперед, так и при смещении назад. Рекомендуется проводить проверку при работе двигателя на низких оборотах и на короткое время.



Если высвобождение защелки не происходит или рычаг заедает при перемещении, не пользуйтесь цепной пилой. Свяжитесь с соответствующим центром обслуживания.

Удаляйте периодически стружки и опилки с видимых частей механизмов тормоза цепи.



Не пытайтесь самостоятельно производить ремонт или вносить изменения в конструкцию.

8.4 ЦЕПЬ

УХОД И ЗАТОЧКА

- Когда цепь хорошо заточена, работать с цепной пилой не трудно, производительность распилки высокая и механические части или полотно не изнашиваются так сильно.

- Если цепь недостаточно смазана, увеличьте подачу масла, вращая регулировочный винт насоса против часовой стрелки (рис. 17).



- Перед заточкой цепь следует натянуть с помощью приспособления для натяжки цепи (рис. 9), см. раздел “УСТАНОВКА ПОЛОТНА И ЦЕПИ”.

- После заточки ослабьте натяжение цепи согласно инструкциям по установке.
- При заточке зафиксируйте цепь с помощью тормоза.
- Пользуйтесь круглым напильником (специальным для заточки цепей), диаметром 5/32” (4 мм) (рис. 18, часть 1).
Соблюдайте угол заточки, как указано на рис. 18, часть 2-3.
- Затачивайте напильником все зубья в направлении изнутри наружу (рис. 18, часть 5), сначала по одной стороне, затем по другой.
- Напильник должен располагаться так, чтобы выступал примерно на 1 мм над уровнем режущих кромок (рис. 18, часть 4).

8.5 ВИНТ РЕГУЛИРОВКИ ХОЛОСТОГО ХОДА (Т) ДВИГАТЕЛЯ

- Карбюратор на вашей цепной пиле установлен на стандартные значения при изготовлении. Для регулирования минимальных оборотов двигателя можно использовать только винт [Т] (рис. 19).



Поскольку такая регулировка требует специальных навыков и рабочих инструментов, следует всегда обращаться в **СПЕЦИАЛЬНЫЙ ЦЕНТР ПОСЛЕПРОДАЖНОГО ОБСЛУЖИВАНИЯ**.

Винт [Т]: удерживает дроссельный клапан слегка открытым, чтобы можно было регулировать малый газ при соответствующем числе оборотов.



ВНИМАНИЕ – ОПАСНО! Высокая настройка оборотов холостого хода может включить

центробежную муфту и привести цепь в движение даже тогда, когда дроссельный рычаг отпущен.

9. ОБСЛУЖИВАНИЕ



ОПАСНО!! Ни в коем случае не производите испытания, обслуживание или ремонт при работающем двигателе.

9.1 ЦЕПЬ

См. специальный раздел "8.4 ЦЕПЬ".

9.2 ПОЛОТНО

- Периодически прочищайте паз хода цепи и каналы подачи масла.
- Смажьте зубчатое колесо-звездочку подшипниковой мазью.
- Всякий раз, при проведении технического обслуживания, меняйте положение полотна на обратное, для обеспечения ее равномерного износа.

9.3 ВОЗДУШНЫЙ ФИЛЬТР

Забитый воздушный фильтр: снижает КПД двигателя и эффективность рубки, увеличивая при этом расход масла.

- Воздушный фильтр следует прочищать чаще, когда распиливаемый лесоматериал сухой, или окружение на рабочей площадке пыльное.

а) Снимите верхнюю крышку (рис. 20, часть 1), открутив винт (рис. 20, часть 2).

Отпустите две стопорные ручки (рис. 20, часть 3).

- Снимите фильтр (рис. 20, часть 4).
- Продуйте фильтр сжатым воздухом изнутри наружу.
- Если грязь не удаляется, промойте фильтр горячей мыльной водой.

б) Если фильтр поврежден (деформирован и/или потрескался), замените его.

9.4 ТОПЛИВНЫЙ ФИЛЬТР

Топливный фильтр можно вытащить из заправочной горловины (рис. 1, часть 16) с помощью крючка, и его надо держать с помощью длинно-клювых плоскогубцев.

Меняйте топливный фильтр не реже одного раза в год.

- Для замены используйте оригинальный фильтр.

9.5. МАСЛЯНЫЙ ФИЛЬТР

Чтобы прочистить или заменить масляный фильтр, снимите ограничитель цепи (рис. 33, часть 1), открутив два винта (часть 2). Выньте резиновый колпачок (часть 3) из корпуса и снимите фильтр (часть 4).

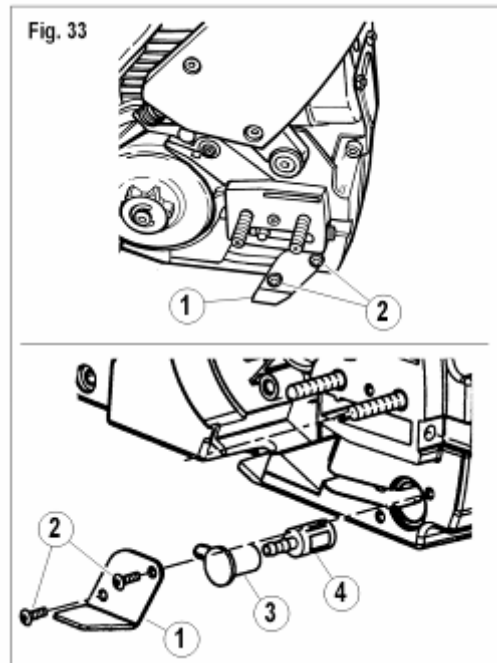

9.6 СВЕЧА ЗАЖИГАНИЯ

Не реже одного раза в год, или когда двигатель не запускается должным образом, проверяйте состояние свечи зажигания. Перед выполнением этой операции подождите, пока двигатель остынет.

1) Снимите колпачок и открутите свечу зажигания с помощью прилагаемого гаечного ключа (рис. 22).

Если электроды сильно загрязнены или изношены, замените свечу зажигания эквивалентным ему типом (рис 21).

Возможные причины сильного загрязнения:

Доля масла в топливной смеси слишком высока и/или не соответствует нужному типу.

Воздушный фильтр частично забит.

ТЕХНИЧЕСКИЕ ДАННЫЕ CS 46

- 2) Вкрутите свечу зажигания рукой до упора, чтобы не вызвать повреждение гнезда. Гаечный ключ используйте только для затяжки (рис. 20).
- 3) Не проводите ремонтных работ на цепной пиле (если у вас нет соответствующей квалификации для этого). Свяжитесь с уполномоченным центром обслуживания.



ОПАСНО! Чтобы сохранить первоначальные характеристики безопасности, не вносите никаких изменений в конструкцию цепной пилы. В случае ремонта используйте только оригинальные запасные части.

9.7 ПРОВЕРКА СОСТОЯНИЯ ВИНТОВ, ПОДВИЖНЫХ И ФИКСИРОВАННЫХ ДЕТАЛЕЙ

Перед каждым пользование цепной пилой, проверяйте, чтобы на ней не было ослабленных или поврежденных деталей или винтов, и чтобы не было трещин или признаков износа на режущих зубьях.

Перед тем как пользоваться цепной пилой, замените поврежденные части в уполномоченном центре обслуживания.

9.8 ЧИСТКА, ТРАНСПОРТИРОВКА И ХРАНЕНИЕ

Если цепную пилу надо будет транспортировать, или она не будет эксплуатироваться долгое время, слейте топливо из топливного бака.

Не чистите поверхности агрессивными жидкостями.

Храните цепную пилу в сухом и безопасном месте, недоступном для детей.

Перед тем как транспортировать или поставить на хранение цепную пилу, защитите полотно/цепь прилагаемым защитным устройством.

Масса	5,5 кг
Емкость топливного бака	360 см ³
Емкость маслобака цепи	420 см ³
Длина полотна	370/440 мм
Шаг цепи	3/8"
Цепь (толщина направляющей) Звездочка двигателя	0,05"/1,27 мм 6 зубьев
Рабочий объем двигателя	46,4 см ³
Мощность двигателя (ИСО 7293)	1,9 кВт
Рекомендуемая максимальная частота вращения двигателя	11500 об/мин
Рекомендуемая частота вращения холостого хода двигателя	2800 об/мин
Вибрации (ИСО 22867 – ИСО 11681-1)	6,5 м/с ²
Уровень звукового давления (ИСО 22868 – ИСО 11681-1) LpA av	99 дБ(А)
Уровень акустической мощности (ИСО 22868 – ИСО 11681-1) LwA av	115 дБ(А)

