

<b>en</b> English	<b>Operator's Manual</b>	<b>cs</b> Čeština	<b>Návod k obsluze</b>
<b>da</b> Dansk	<b>Betjeningsvejledning</b>	<b>et</b> eesti keel	<b>Kasutusjuhend</b>
<b>da</b> Dansk	<b>Bedienungsanleitung</b>	<b>hr</b> Hrvatski	<b>Priručnik za operatora</b>
<b>el</b> Ελληνικά	<b>Εγχειρίδιο Χρήσης</b>	<b>hu</b> Magyar	<b>Kezelési útmutató</b>
<b>es</b> Español	<b>Manual del Operario</b>	<b>lt</b> Lietuvių	<b>Naudojimo instrukcija</b>
<b>fi</b> Suomi	<b>Käyttäjän käsikirja</b>	<b>lv</b> Latviešu	<b>Operatora rokasgrāmata</b>
<b>fr</b> Français	<b>Manuel de l'opérateur</b>	<b>pl</b> Polski	<b>Instrukcja obsługi</b>
<b>it</b> Italiano	<b>Manuale dell'Operatore</b>	<b>ro</b> Română	<b>Manual de utilizare</b>
<b>nl</b> Nederlands	<b>Gebruiksaanwijzing</b>	<b>ru</b> Русский	<b>Руководство по эксплуатации</b>
<b>no</b> Norsk	<b>Brukerhåndbok</b>	<b>sk</b> Slovák	<b>Pokyny na obsluhu a údržbu</b>
<b>pt</b> Português	<b>Manual do Operador</b>	<b>sl</b> Slovenščina	<b>Priložnik za uporabo</b>
<b>sv</b> Svenska	<b>Instruktionsbok</b>	<b>tr</b> Türkçe	<b>Kullanma Kılavuz</b>
<b>bg</b> Български	<b>Инструкции за експлоатация</b>		

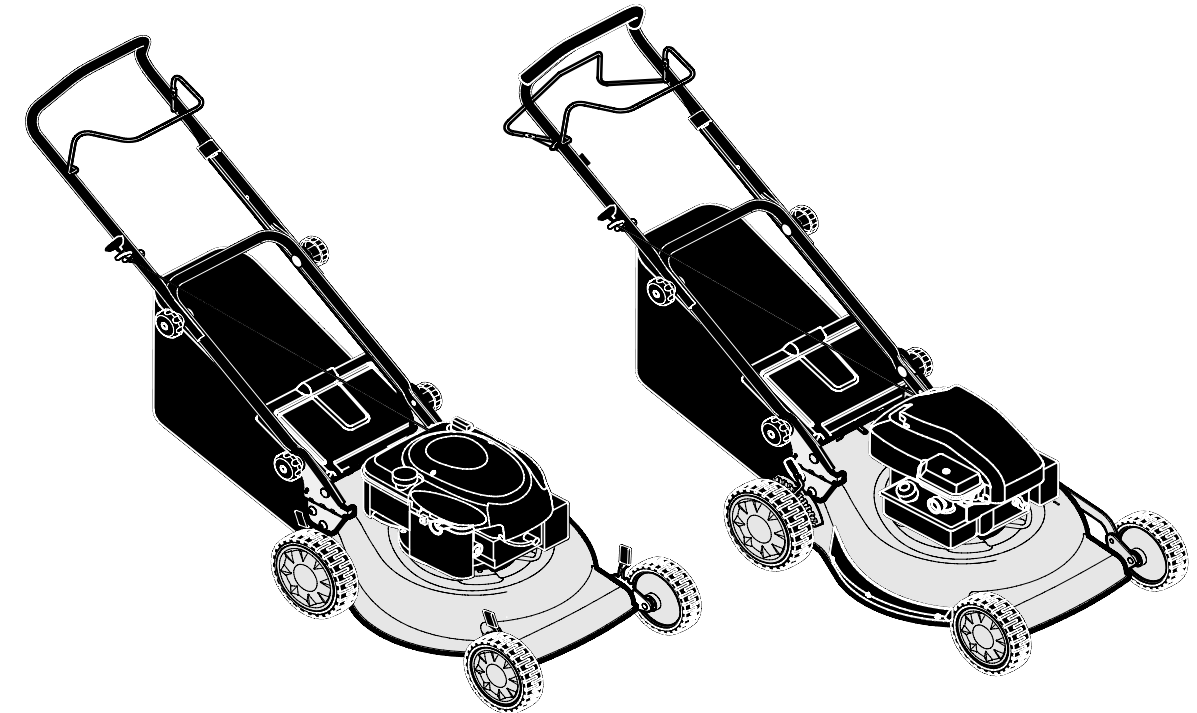

1

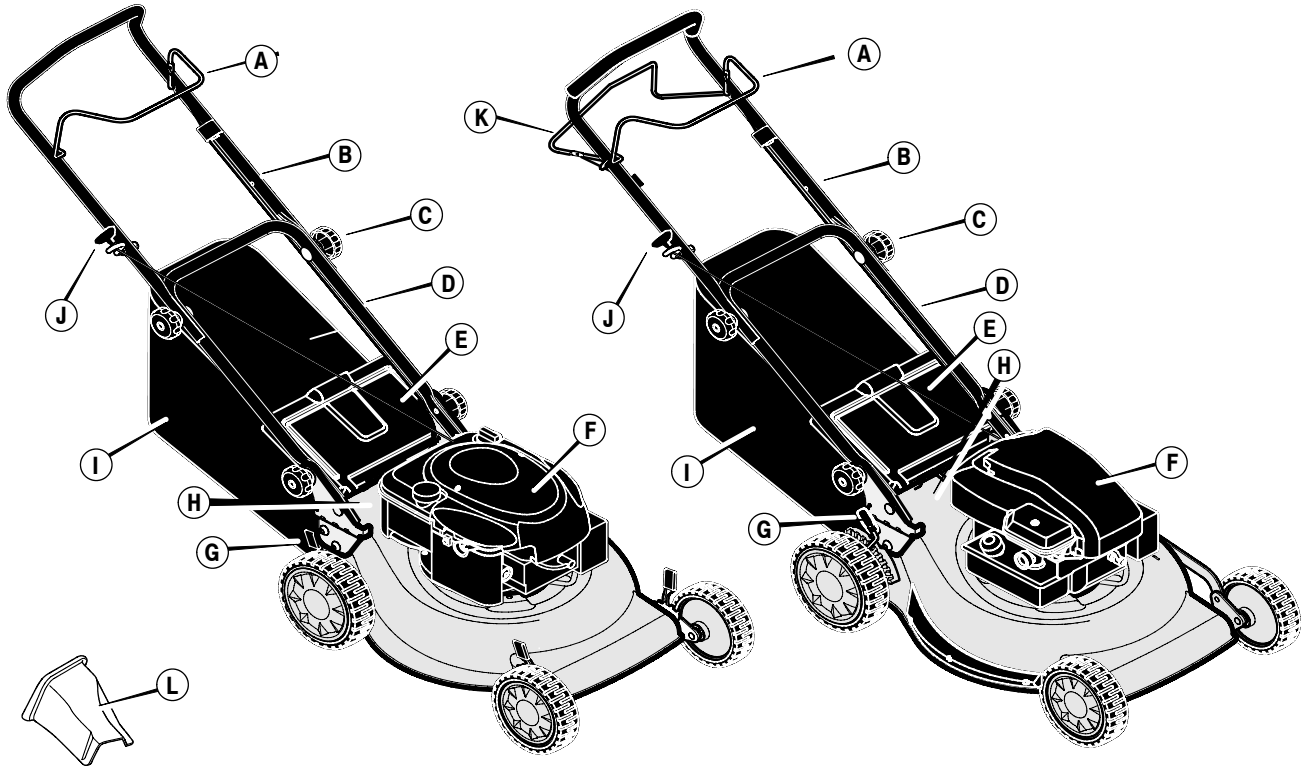

2

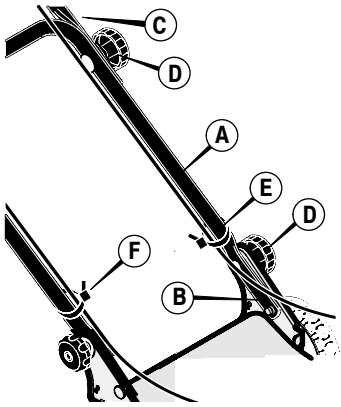

3

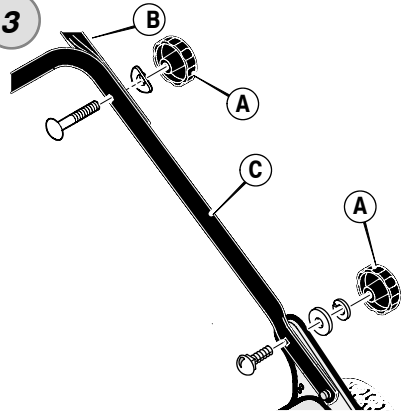

4

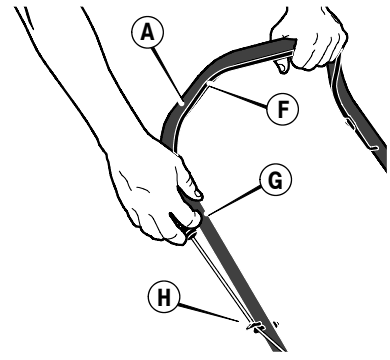

5

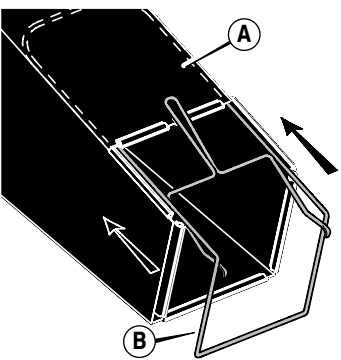

6

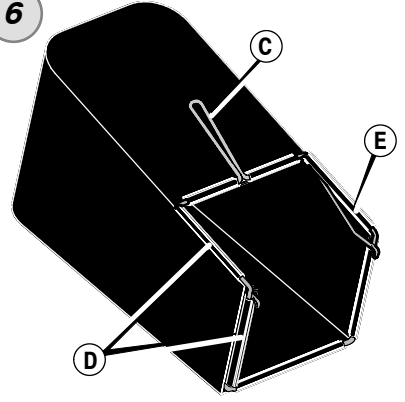

7

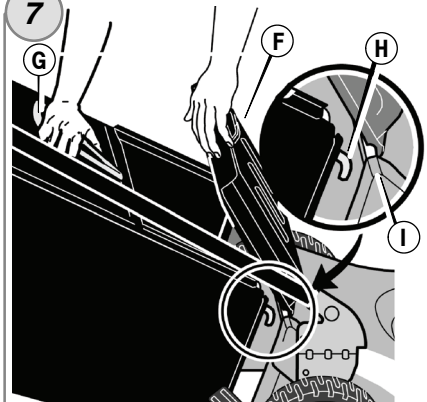

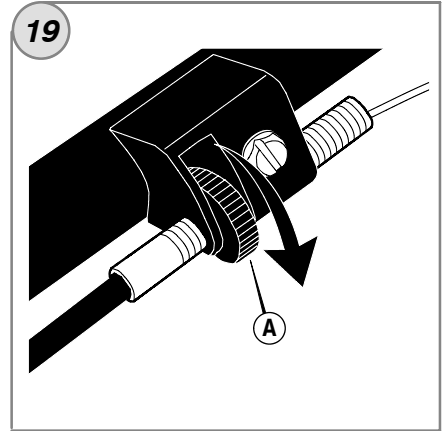
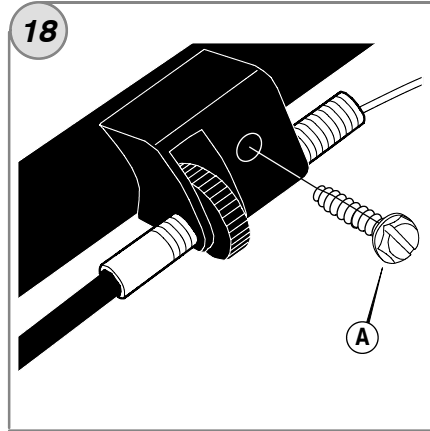
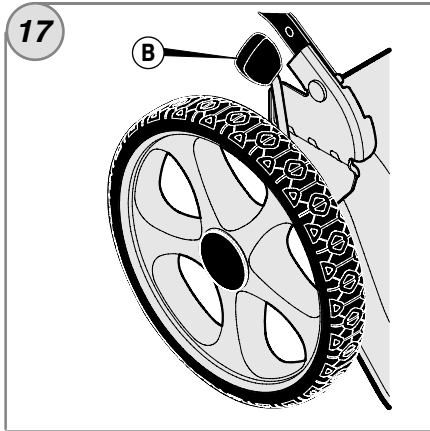
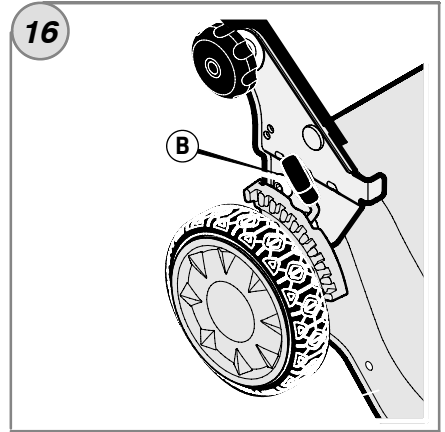
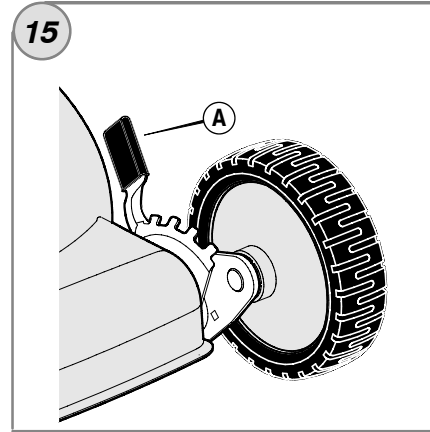
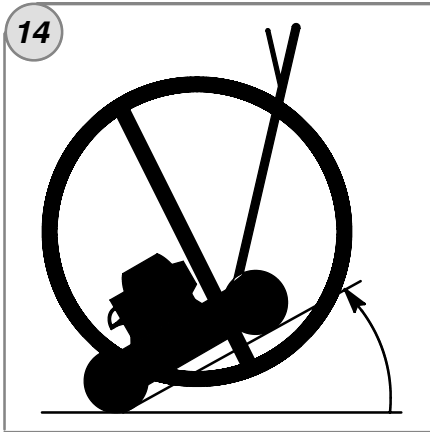
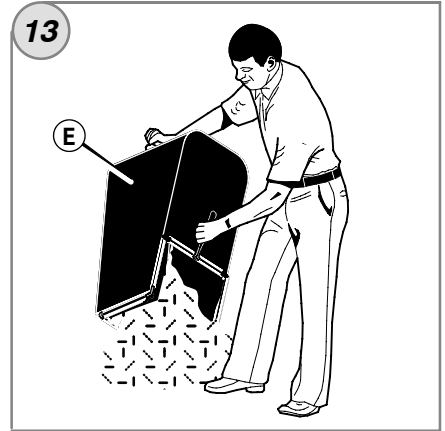
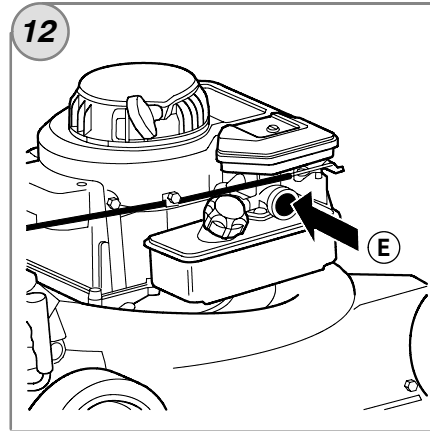
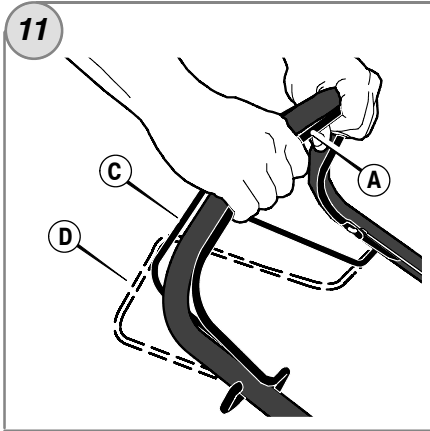
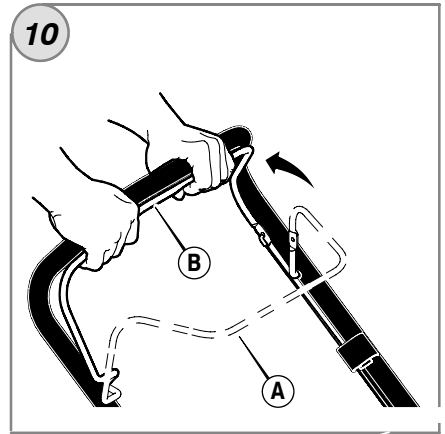
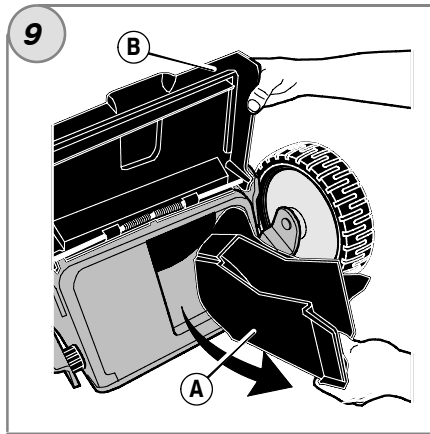
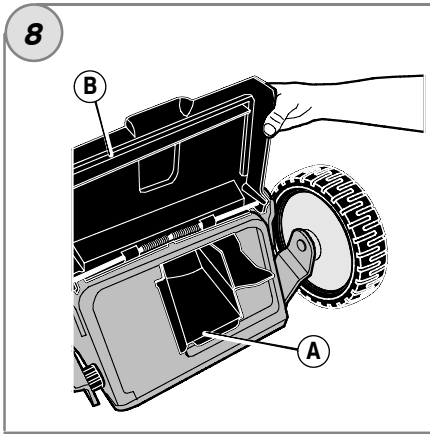

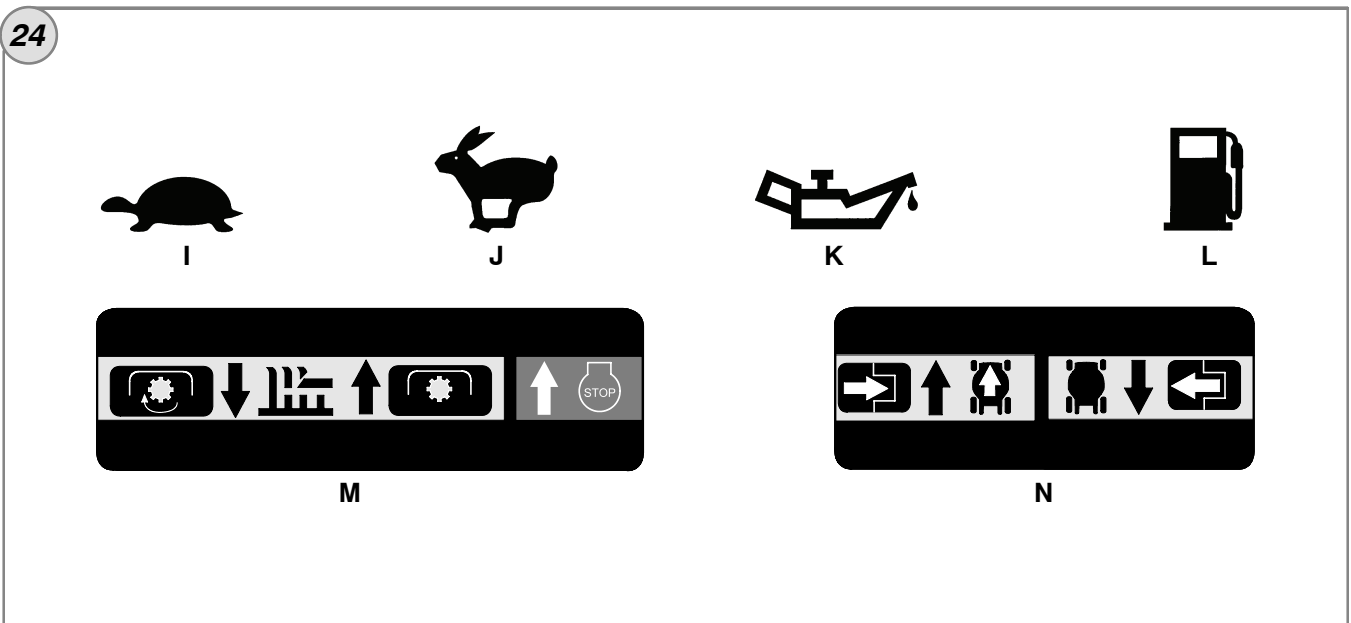
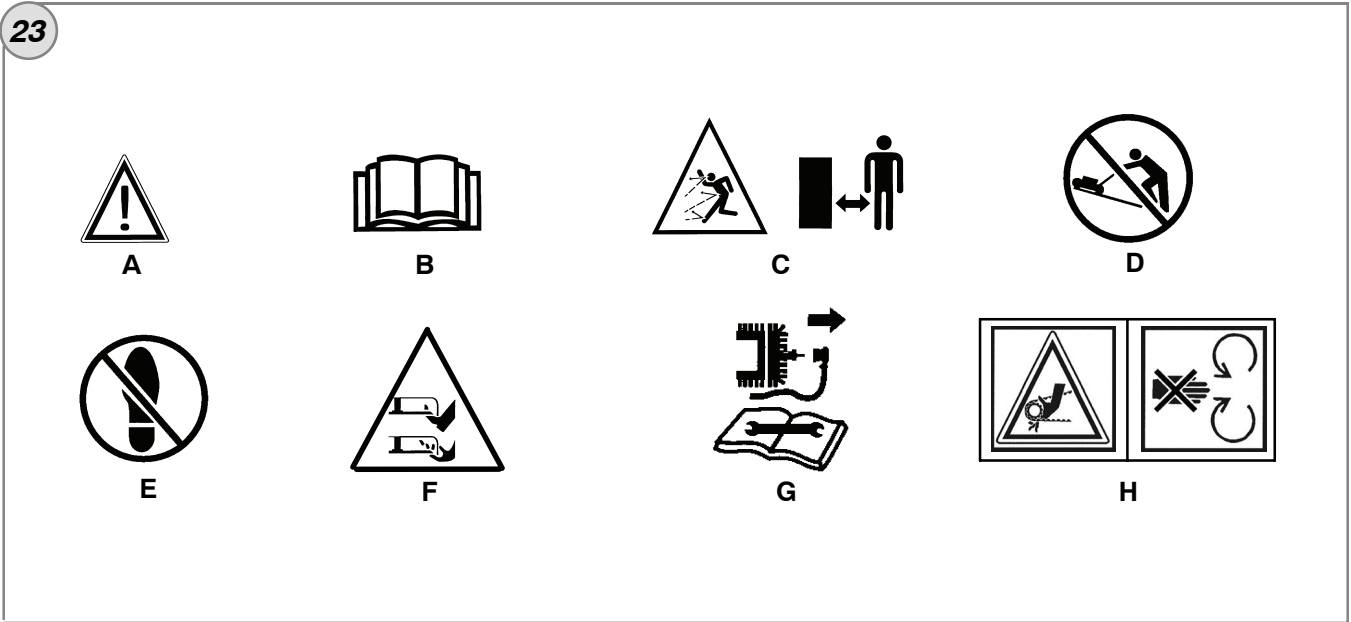
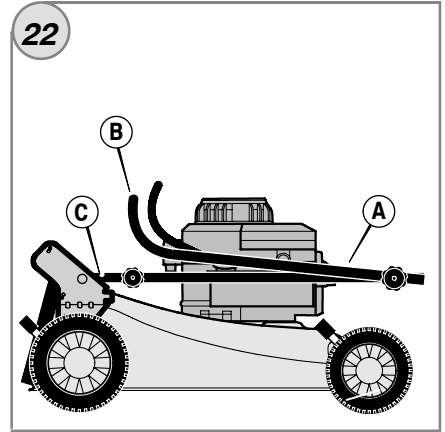
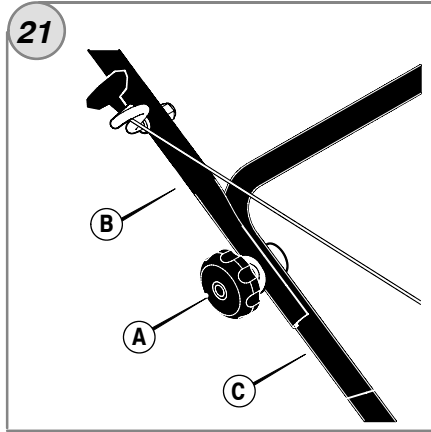
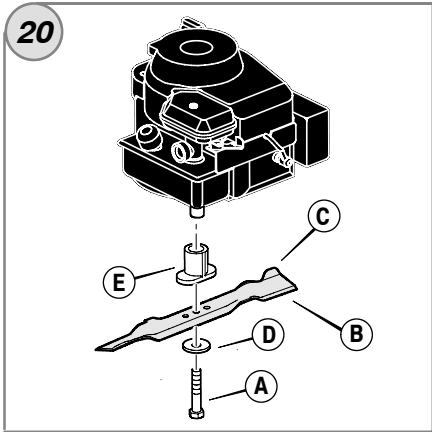

## Contents

Illustrations .....	1
Operator Safety .....	4
Features and Controls .....	6
Pictorals .....	6
Assembly .....	6
Operation .....	7
Maintenance .....	8
Troubleshooting .....	10
Warranty Policy .....	11

## Operator Safety

---

### Symbols And Warnings

The safety alert symbol  is used to identify safety information about hazards that can result in personal injury. A signal word (DANGER, WARNING, or CAUTION) is used with the alert symbol to indicate the likelihood and the potential severity of injury. In addition, a hazard symbol may be used to represent the type of hazard.

 **DANGER** indicates a hazard which, if not avoided, will result in death or serious injury.

 **WARNING** indicates a hazard which, if not avoided, could result in death or serious injury.

 **CAUTION** indicates a hazard which, if not avoided, might result in minor or moderate injury.

**CAUTION**, when used **without** the alert symbol, indicates a situation that **could result in damage to the product**.

### Owner's Information

**Know your product:** If you understand the unit and how the unit operates, you will get the best performance. As you read this manual, compare the illustrations to the unit. Learn the location and the function of the controls. To help prevent an accident, follow the operating instructions and the safety rules. Keep this manual for future reference.

### Responsibility Of The Owner

 **WARNING: This cutting machine is capable of throwing objects. Failure to observe the following safety instructions could result in serious injury to the operator or bystanders.**

**The responsibility of the owner is to follow the instructions below.**

## Safe Operation Practices

### For Pedestrian Controlled Rotary Walk-behind Mowers

#### I. General Operation

1. Read, understand, and follow all instructions on the machine and in the manual(s). Be thoroughly familiar with the controls and the proper use of the walk-behind mower before starting.
2. Familiarize yourself with all of the safety and operating decals on this equipment and on any of its attachments or accessories.
3. Do not put hands or feet near or under rotating parts.
4. Only allow responsible individuals, who are familiar with the instructions, to operate the walk-behind mower.
5. Inspect the area where the mower is to be used. Your equipment can propel small objects at high speed causing personal injury or property damage. Stay away from breakable objects, such as house windows, auto glass, greenhouses, etc.
6. Keep the area of operation clear of all persons, particularly small children, and pets.
7. Wear appropriate clothing such as a long-sleeved shirt or jacket. Also wear long trousers or slacks. Do not wear shorts.
8. Do not wear loose clothing which could get caught in this equipment.
9. Always wear safety goggles or safety glasses with side shields when operating walk-behind mower to protect your eyes from foreign objects which can be thrown from the unit.
10. Always wear work gloves and sturdy footwear. Leather work shoes or short boots work well for most people. These will protect the operator's ankles and shins from small sticks, splinters, and other debris, and improve traction.
11. It is advisable to wear protective headgear to prevent the possibility of being struck by small flying particles, or being struck by low hanging branches, twigs, or other objects which may be unnoticed by the operator.
12. Do not operate the walk-behind mower without proper guards or other safety protective devices in place.
13. Use this equipment only for its intended purpose. Do not operate the mower over loose material, such as gravel, sticks, rubbish, etc., that cause risk of thrown objects and damage to the mower.
14. See manufacturer's instructions for proper operation and installation of accessories. Only use accessories approved by the manufacturer.
15. Operate only in daylight or good artificial light.
16. Do not operate the walk-behind mower while under the influence of alcohol, drugs or other medication which can cause drowsiness or affect your ability to operate this machine safely.
17. Never operate walk-behind mower in wet grass. Always be sure of your footing; keep a firm hold on the handle and walk; never run.
18. Before each use, inspect the throttle control lever and cable. Make sure that the cable is free and that the lever is not damaged. Also check the cable linkage running to the carburetor for kinks, loose fittings, and obstructions. Verify that the control bail is working properly.

19. Stop the engine (motor) when crossing gravel drives, walks, or roads.
20. Watch for traffic when operating near, or when crossing roads.
21. Stop the engine (motor) whenever you leave the equipment, before cleaning repairing or inspecting the unit, be sure that all moving parts have stopped. Let the engine cool, disconnect the spark plug wire and move it away from the spark plug.
22. If the equipment should start to vibrate abnormally, stop the engine (motor), disconnect the spark plug wire and prevent it from touching the spark plug. Check immediately for the cause. Vibration is generally a warning of trouble.
23. After striking a foreign object, stop the engine (motor). Remove the wire from the spark plug. Inspect the walk-behind mower for damage. If damaged, repair before starting and operating the walk-behind mower.
24. Regularly inspect the walk-behind mower. Make sure parts are not bent, damaged or loose.
25. Never pick up or carry the walk-behind mower while the engine is running.
26. Prolonged exposure to noise and vibration from petrol engine powered equipment should be avoided. Take intermittent breaks and/or wear ear protection from engine noise as well as heavy work gloves to reduce vibration in the hands.

## II. Slope Operation

Slopes are a major factor related to slip and fall accidents which can result in severe injury. All slopes require extra caution. If you feel uneasy on a slope, do not mow it.

**Do** mow across the face of slopes; never up and down.

**Do** remove objects such as rocks, tree limbs, etc.

**Do** watch for holes, ruts, or bumps. Tall grass can hide obstacles.

**Do not** mow near drop-offs, ditches, or embankments. The operator could lose footing or balance.

**Do not** mow excessively steep slopes.

**Do not** mow excessively steep slopes (maximum 15 degrees) or areas where the ground is very rough. Exercise extreme caution when changing direction on slopes.

**Do not** mow on wet grass. Reduced footing could cause slipping.

## III. Children

Tragic accidents can occur if the operator is not alert to the presence of children. Children are often attracted to the mower and the mowing activity. *Never* assume that children will remain where you last saw them.

1. Keep children out of the mowing area and under the watchful care of a responsible adult.
2. Be alert and turn walk-behind mower off if children enter the area.
3. Before and while moving backwards, look behind and down for small children.
4. Never allow children to operate the walk-behind mower.
5. Use extra care when approaching blind corners, shrubs, trees, or other objects that may obscure vision.

## IV. Service

1. Use extra care in handling petrol and other fuels. They are flammable and vapors are explosive.
  - a. Use only an approved container.
  - b. Never remove fuel cap or add fuel with the engine running. Allow engine to cool before refueling. Do not smoke.
  - c. Never refuel the machine indoors.
  - d. Never store the machine or fuel container inside where there is an open flame, such as a water heater.
  - e. If the fuel tank has to be drained, this should be done outdoors. The drained fuel should be stored in a container specifically designed for fuel storage or it should be disposed of carefully.
  - f. Old oil and petrol should be carefully poured into containers especially designed for oil and fuel.
  - g. Filled containers should be carefully transported to a collection center for proper recycling.
2. Never run an engine indoors or inside a closed area.
3. Never make adjustments or repairs with the engine (motor) running. Disconnect the spark plug wire, and keep the wire away from the plug to prevent accidental starting (remove the ignition key if equipped with an electric start). Always wear eye protection when you make adjustments or repairs.
4. Check the engine mounting bolts at frequent intervals for proper tightness.
5. Keep all nuts and bolts tight and keep equipment in good condition. If items are replaced, make sure the mounting fasteners are tight.
6. Never tamper with safety devices. Check their proper operation regularly.
7. When servicing or repairing the walk-behind mower, do not tip the machine over or up unless specifically instructed to do so in this Manual. Service and repair procedures can be done with the walk-behind mower in an upright position. Some procedures will be easier if the machine is lifted on a raised platform or working surface.
8. To reduce fire hazard, keep walk-behind mower free of grass, leaves, or other debris build-up. Clean up oil or fuel spillage. Allow walk-behind mower to cool before storing.
9. Stop and inspect the equipment if you strike an object. Repair, if necessary, before restarting.
10. Always disconnect spark plug wire before cleaning, repairing, or adjusting.
11. Do not change the engine governor setting or over-speed the engine.
12. Clean and replace safety and instruction decals as necessary.
13. To guard against engine over-heating, always have engine debris filter mounted and clean.
14. Inspect walk-behind mower before storage.
15. Use only original equipment or authorized replacement parts.
16. Replace the cutting blade with factory authorized part.

## Description

The walk-behind lawn mower is an engine powered rotary type mower. The engine drives a cutting blade located under the mower housing. The blade lifts and cuts through the grass. The height of cut can be adjusted to give the lawn the desired finish. The cut pieces of grass are either collected into a rear mounted grass bag or, on some mowers, it can be recycled to feed the lawn. Recycling the cut grass is known as "mulching". Push models require the operator to push the mower. Self-propelled models have a rear wheel drive system to make mowing easier.

## Intended Use/Limits Of Use

The walk-behind lawn mower is designed to cut lawn grass. Any other use is not permitted. It is not designed to cut grass over 15cm in length or grass mixed with tall weeds. The lawn mower is only suitable for private use in a domestic garden. It is not suitable for cutting grass in public parks or playing fields.

## Features and Controls

**(Figure 1)** Compare the following features and controls with your model. Make sure that you know the location and understand their purpose.

- A. Engine Stop Lever
- B. Upper Handle
- C. Knob or Locking Lever
- D. Lower Handle
- E. Rear Door
- F. Engine
- G. Height Adjuster
- H. Nameplate
- I. Grass Bag
- J. Recoil Starter Handle
- K. Drive Lever (Self-propelled model)
- L. Mulcher Plug

## Pictorials

**IMPORTANT:** The following pictorials are located on your unit or on literature supplied with the product. Before you operate the unit, learn and understand the purpose for each pictorial.

### Safety Warning Pictorials (Figure 23)

- A. WARNING
- B. IMPORTANT: Read Owner's Manual Before Operating This Machine.
- C. WARNING: Thrown Objects. Keep Bystanders Away. Read User Instructions Before Operating This Machine.
- D. WARNING: Do Not Use This Machine On Slopes Greater Than 10 Degrees.
- E. WARNING: No Step.

- F. WARNING: Keep Feet And Hands Away From Rotating Blade.
- G. CAUTION: Disconnect Spark Plug Wire Before Servicing Unit.
- H. WARNING: Crushed Fingers.

### Control And Operating Pictorials (Figure 24)

- I. Slow
- J. Fast
- K. Oil
- L. Fuel
- M. Engine - Start/Run/Stop
- N. Drive Control Lever - Engaged/Disengaged

## Assembly

Illustrations and pictorials begin on page 1.

### Unpacking instructions

The mower was fully assembled at the factory. When the mower was put in the carton, the handle was put in the storage position. To put the handle in the operating position, follow the steps below.

1. Remove the mower from the carton.
2. **(Figure 2)** Raise the lower handle (A) until the ends of the lower handle are locked in the operating position (B). Tighten knob (D) until the lower handle is secure.
3. **(Figure 3)** Remove knob (A) and the fasteners from the lower handle (C). Put the upper handle (B) in the operating position. Tighten the knobs (A) until the upper handle and lower handle are locked in place.
4. **(Figure 4)** To mount the recoil starter rope, you must first engage the engine stop lever (F). Slowly pull the recoil starter handle (G) and install the recoil starter rope into the rope guide (H).
5. **(Figure 2)** On self-propelled models, secure the cables to the handle with the cable retainers (F).  
**CAUTION:** Be careful when you fold or raise the handle. Do not damage the cables. A cable that is bent will not work correctly. Before you use the unit, replace a bent or damaged cable.

### How To Assemble The Grass Bag

1. **(Figure 5)** Slide the frame assembly (A) into the open end of the grass bag (B).
2. **(Figure 6)** Make sure the handle (C) is on the outside of the grass bag. Attach the clips (D) to the frame assembly (E).

### How To Mount The Grass Bag (Figure 7)

1. To mount the grass bag on the mower, raise the rear door (F). Hold the handle (G) of the grass bag and mount the grass bag hooks (H) onto the rear door pivot rod (I). Lower the rear door.

**IMPORTANT:** Make sure the grass bag hooks (H), are mounted on the rear door pivot rod (I).

## How To Prepare The Engine



**WARNING:** For the type of petrol and oil to use, see the Operator's Manual for the engine. Always use a safety petrol container. Do not smoke when adding petrol to the engine. When inside an enclosure, do not fill with petrol. Before you add petrol, stop the engine. Let the engine cool for several minutes.

**CAUTION:** The engine does not contain OIL or PETROL. Before you start the engine, make sure you add oil according to the instructions in the Operator's Manual for the engine. If you start the engine without oil, it will be damaged beyond repair and will not be covered under warranty.

For the type of petrol and oil to use, see the Operator's Manual for the engine. Before you use the unit, read the information on Safety, Operation, Maintenance, and Storage.

## How To Change The Mulcher Plug



**WARNING:** Before you remove or install the mulcher plug, disconnect the spark plug wire and keep it away from the spark plug.

**(Figure 8)** Some models have an *optional* mulcher plug. Use the mulcher plug (A) to mulch the grass for a clean, fine cut. To discharge the grass into the grass bagger, remove the mulcher plug as follows.

## How To Remove The Mulcher Plug

1. **(Figure 9)** Raise the rear door (B).
2. Remove the mulcher plug (A) from the discharge opening.

## How To Install The Mulcher Plug

1. **(Figure 9)** Raise the rear door (B).
2. Slide the mulcher plug (A) into the discharge opening.

# Operation

---

Illustrations and pictorials begin on page 1.

## Engine Stop Lever (Figure 10)

Release the engine stop lever (A) and the engine and the blade will automatically stop. To start and run the engine, hold the engine stop lever (A) in the operating position (B).

Before you start the engine, operate the engine stop lever several times. Make sure that the engine stop cable moves freely and that the engine stop lever operates correctly.

## How To Stop The Engine (Figure 10)

To stop the engine, release the engine stop lever (A). Disconnect the wire and keep it away from the spark plug to keep the engine from starting.

## Rear Wheel Drive System (Figure 11)



**WARNING:** For safe operation, the drive system must immediately disengage when the drive lever is released. If the drive system does not disengage correctly, do not operate the mower until the drive system is adjusted or repaired by an authorized service centre.

Self-propelled models have a rear wheel drive system. Operate the drive system as follows.

1. Hold the engine stop lever (A) in the operating position. Start the engine.  
**NOTE:** To stop the engine, release the engine stop lever (A).
2. Push the drive lever (C) completely forward. The drive system is now engaged and the mower will move forward.
3. To disengage *only* the drive system, release the drive lever (C). In the disengaged position (D), the mower will stop moving forward but the engine will continue to run.
4. To disengage both the drive system and also to stop the engine, completely release the engine stop lever (A).

**NOTE:** When the drive system is disengaged on a new unit, it is possible for the rear wheels to rotate if lifted off the ground. This is normal with a new belt and will stop after one or two hours of operation.

## How To Start The Engine



**WARNING:** The blade will rotate when the engine runs.

**IMPORTANT:** Before you start the engine, operate the engine stop lever several times. Make sure that the engine stop cable moves freely and that the engine stop lever operates correctly.

1. Check the oil. See the Operator's Manual for the engine.
2. Fill the fuel tank with regular unleaded petrol. See "How To Prepare The Engine".
3. Make sure the spark plug wire is connected to the spark plug.
4. **(Figure 12) Engines with primer:** For most temperature conditions, firmly push the primer bulb (E) three times. In cooler weather, additional priming may be needed. A warm engine will usually not require priming. Every time you push the primer button, wait two seconds.  
**NOTE:** When starting a new engine for the first time, push the primer bulb five times.  
**NOTE:** Excessive priming can flood the carburettor with fuel. See "The Engine Will Not Start" in the Troubleshooting section.
5. **(Figure 11) Self-propelled models:** Make sure the drive lever (C) is in the disengaged position (D).
6. **(Figure 13)** Stand behind the mower. Use one hand to hold the engine stop lever (A) in the operating position as shown. Use the other hand to hold the recoil starter handle (F).
7. Slowly pull the recoil starter handle until resistance is felt, then pull quickly to start the engine. Slowly return the recoil starter handle.
8. If the engine does not start in 5 or 6 tries, see the Troubleshooting section.

## Before Operation Of The Mower



**WARNING: Check the condition of the grass bag for wear or deterioration. If worn or damaged, replace the parts only with approved factory replacement parts.**

To completely fill the grass bag, operate the engine with the throttle control (if equipped) in the fast position.

- To completely fill the grass bag (if equipped) operate the engine with the throttle control (if equipped) in the fast position.
- Make sure the grass bag (if equipped) is properly mounted.
- Check the condition of the grass bag for wear or deterioration. If worn or damaged, replace the parts only with approved factory replacement parts.

## How To Adjust The Height Of Cut



**WARNING: The blade will rotate when the engine runs. Before you change the height of cut, disconnect the spark plug wire and keep it away from the spark plug.**

## Models With Individual Wheel Adjusters (Figure 15)

To change the height of cut, move the position of the adjuster arm (A) at each wheel as follows.

1. Disengage the adjuster arm (A).
2. Move the adjuster arm to another position.
3. Make sure that each adjuster arm is in the same position so that the mower will cut level.

## Models With Single-Lever Adjuster (Figure 16 and Figure 17)

To change the height of cut, move the position of the adjuster arm (B) as follows.

1. Disengage the adjuster arm (B).
2. Move the adjuster arm to another position.

## How To Empty The Grass Bag



**WARNING: Before you remove the grass bag, stop the engine. Before you remove any grass from the mower housing, disconnect the spark plug wire and keep it away from the spark plug.**

1. (Figure 7) Raise the rear door (A).
2. Hold the handle (B) of the grass bag. Lift the frame assembly (C) over the rear door pivot rod (D).
3. (Figure 13) Empty the grass from the grass bag (E).

## Mowing Tips

Some models have an *optional* mulcher plug. If the mulcher plug is installed, the grass is finely cut and will easily recycle. Because the nutrients are returned to the soil, the lawn will need less fertilizer.

The following tips will increase performance and improve the appearance of the lawn.

- The grass must be dry. If the grass is wet, it will be difficult to cut and cause heavy clumps of grass.
- The grass must not be too tall. The maximum height to effectively cut is 9.8 cm. Set the height adjusters so that only the top third of the grass is cut.
- If the grass is more than 9.8 cm high, two mowings will be necessary. For the first mowing, set the height adjusters in the highest position. Then, lower the height adjusters for the second mowing.
- Keep a sharp edge on the blade. A blade that is not sharp will cause the ends of the grass to become brown.
- Clean the bottom of the mower housing. If grass and other debris accumulate on the bottom of the mower housing, performance will be reduced.

To improve the quality of cut, try the following:

- raise height of cut
- cut more frequently
- operate at a slower ground speed
- reduce width of cut
- change direction
- mow a second time

## Maintenance

### Engine Maintenance

**Illustrations and pictorials begin on page 1.**

Use the following maintenance section to keep your unit in good operating condition. Before you start the engine, read this manual and also the Operator's Manual for the engine. All the maintenance information for the engine is in the Operator's Manual for the engine.



**WARNING: Before you make an inspection, adjustment, or repair, disconnect the spark plug wire and keep it away from the spark plug.**

### Engine Tipping

(Figure 14) *Caution:* Do not tip the engine with the spark plug down.

When you service the engine, inspect the blade, or clean the bottom of the mower housing; make sure to always tip the engine with the spark plug up. Transporting or tipping the engine with the spark plug down will cause the following.

- hard starting
- engine smoking
- spark plug fouling.
- oil or fuel saturation of the air filter

### Lubrication

1. For maximum performance, lubricate the wheels and all pivot points with engine oil every 25 hours.
2. To lubricate the engine, refer to the Operator's Manual for the engine.

*NOTE:* Do not lubricate the engine stop cable. Lubricants will damage the cable and prevent the cable from moving freely. Replace the cable if bent or damaged.

## How To Clean The Mower Housing



**WARNING: The blade will rotate when the engine runs. Before you clean the mower housing, stop the engine and disconnect the spark plug wire and keep it away from the spark plug.**

If grass and other debris accumulate on the bottom of the mower housing, performance will be reduced. After you mow, clean the mower housing as follows.

1. Stop the engine.
2. Disconnect the wire from the spark plug.
3. Clean the top and the bottom of the mower housing.

## How To Remove The Drive Belt

To remove or service the drive belt, take the mower to an approved service dealer.

## How To Adjust The Drive Cable (Figure 19)



**WARNING: Before you adjust the drive cable, release the engine stop lever and wait for the engine to stop.**

If the drive system does not engage and disengage correctly, check the handle for correct assembly. Make sure that all parts are in good condition, not broken or bent, and that all fasteners are tight.

Worn parts will change the performance of the drive system. When you mow in high thick grass or on hills, the drive system can slip if the drive cable is too loose. If the drive system slips, adjust as follows or take the mower to an authorized service centre.

1. **(Figure 19)** If the drive system slips, turn the cable adjuster **(A)** one turn in the direction as shown in the illustration. Operate the mower and test the drive system.
2. If the drive system still slips, turn the cable adjuster one more turn to shorten the cable. Again, test the drive system.
3. Repeat the adjustment and test until the drive system does not slip.
4. Before you begin to mow, make sure the drive system will correctly disengage and that the mower will stop. If the drive system will not disengage, take the mower to an authorized service centre before you operate the mower.

## Blade Service (Figure 20)



**WARNING: Before you inspect the blade (B) or the blade adapter (E), disconnect the spark plug wire and keep it away from the spark plug. If the blade hits an object, stop the engine. Disconnect the wire to the spark plug. Check the unit for damage.**

Frequently check the blade **(B)** for wear or damage such as cracks. Frequently check the bolt **(A)** that holds the blade. Keep the bolt tight. If the blade hits an object, stop the engine. Disconnect the wire to the spark plug. Check the blade adapter **(E)** for damage. Check for a bent or damaged blade, a badly worn blade, or other damage. Before you operate the unit, damaged parts must be replaced with factory replacement parts. For safety, replace the blade every two years. Keep a sharp edge on the blade. A blade that is not sharp will cause the ends of the grass to become brown. To remove or service the blade, take the mower to an approved service dealer.

## Check The Level Of Cut (Figure 20)

Test the unit in a small area. If the height of cut is not level or if the cut grass is not discharged or does not cut even, see the **Troubleshooting** section.

## Folding Handle Storage

**CAUTION:** Be careful when you fold or raise the handle. Do not damage the cables. A cable that is bent will not work correctly. Before you use the unit, replace a bent or damaged cable.

## How To Fold The Handle

1. **(Figure 21)** On models with knobs **(A)**, loosen the knobs **(A)** that hold the upper handle **(B)** to the lower handle **(C)**.  
**CAUTION:** As you fold or raise the handle, make sure that the cables are not caught between the upper and lower handles or around the handle fasteners.
2. **(Figure 22)** Rotate the upper handle **(B)** toward the back of the unit.
3. Push in on the ends of the lower handle **(C)**.
4. Rotate the handle forward over the engine as shown. Make sure that the cables are not damaged.

## How To Raise The Handle

1. **(Figure 22)** Pull the lower handle **(C)** back until the ends of the lower handle lock into the operating position. Then secure with fasteners.
2. Lift the upper handle **(B)** into the operator's position.
3. **(Figure 21)** On model with knobs **(A)**, tighten the knobs.

## How To Prepare The Mower For Storage



**WARNING: Do not remove petrol while inside a building, near a fire, or while you smoke. Petrol fumes can cause an explosion or a fire.**

1. Drain the fuel tank.
2. Let the engine run until it is out of petrol.
3. Drain the oil from the warm engine. Fill the engine crankcase with new oil.
4. Remove the spark plug from the cylinder. Pour one ounce of oil into the cylinder. Slowly pull the recoil starter handle so that the oil will protect the cylinder. Install a new spark plug in the cylinder.
5. Clean the dirt and debris from the cylinder cooling fins and the engine housing.
6. Clean the bottom of the mower housing.
7. Completely clean the mower to protect the paint.
8. Put the unit in a building that has good ventilation.
9. Make sure the grass bag is empty of grass. Grass remaining in the bag during storage will damage the bag.

## How To Order Replacement Parts

Use only manufacturer's authorized or approved replacement parts. Do not use attachments or accessories not specifically recommended for this product. In order to obtain proper replacement parts you must supply the model number which is located on the product nameplate.

When ordering the following information is required:

- Model Number
- Serial Number
- Part Number
- Quantity

If you are not able to get parts or service in the manner given above, then contact:

### Briggs & Stratton UK Ltd

Road Four, Winsford Industrial Estate, Winsford, Cheshire,  
CW7 3QN

United Kingdom

www.BRIGGSandSTRATTON.COM

## Troubleshooting

---

### The Engine will not start.

1. Make sure the fuel tank is filled with clean petrol. Do not use old petrol.
2. On a cold engine, push the primer button (optional on some models) five times.
3. Make sure the wire for the spark plug is connected to the spark plug.
4. Adjust the carburettor. See the Operator's Manual for the engine.
5. There is too much petrol in the engine cylinder. Remove and dry the spark plug. Pull the recoil starter handle several times. Install the spark plug. Connect the wire to the spark plug. Start the engine.
6. The engine is difficult to start in heavy or high grass. Move the mower to a clean dry surface.
7. Make sure the engine stop lever is in the operating position.
8. Make sure the fuel valve is in the ON position. See the Operator's Manual for the engine.

### The Engine will not stop.

1. Release the engine stop lever.
2. Check the engine stop cable. Replace the cable if bent or damaged.

### The Engine performance is bad.

1. Check the height of cut settings. Raise the height of cut if the grass is high.
2. Check the bottom of the blade housing. Clean the blade housing of grass and other debris.
3. Check the wire to the spark plug. Make sure the wire is connected.
4. Clean the engine cooling fins of grass and other debris.
5. Check the carburettor adjustments. See the Operator's Manual for the engine.
6. Check the spark plug gap. Set the spark plug gap at 0.76 mm (0.030 in).
7. Check the amount of oil in the engine. Fill with oil if necessary.
8. Check the engine air cleaner. See the Operator's Manual for the engine.
9. The petrol is bad. Drain and clean the fuel tank. Fill the fuel tank with clean petrol.

### Excessive Vibration.

1. The blade is not balanced. Remove the blade and replace with a factory replacement blade.
2. Check for a bent or broken blade. **A damaged blade is dangerous and must be replaced.**
3. Check the blade adapter. **Replace a broken blade adapter.**
4. If the vibration continues, take the mower to an authorized service centre.

### The grass will not discharge correctly.

1. Clean the bottom of the mower housing.
2. Check for a badly worn blade. Remove and sharpen the blade. For safety, replace the blade every two years with a factory replacement blade.

### The grass is not cut even.

1. Check the height adjustment at each wheel. The height adjustment must be the same for each wheel.
2. Make sure the blade is sharp.
3. Check for a bent or broken blade. **A damaged blade is dangerous and must be replaced.**
4. Check for a broken blade adapter. **Replace a broken blade adapter.**
5. Move the throttle control (if equipped) to the fast or start position.
6. Check the throttle control (if equipped). Make sure that the throttle control is not in the choke position.
7. Move the throttle control (if equipped) to the fast position. Check the speed of the engine according to the Operator's Manual for the engine.

**LIMITED WARRANTY**

Briggs & Stratton Power Products Group, LLC will repair or replace, free of charge, any part(s) of the product that is defective in material or workmanship or both. Transportation charges on product submitted for repair or replacement under this warranty must be borne by purchaser. This warranty is effective for and is subject to the time periods and conditions stated below. For warranty service, find the nearest Authorized Service Dealer in your area. For warranty service, find the nearest Authorized Service Dealer in our dealer locator map at [www.murray.com](http://www.murray.com).

**There is no other express warranty. Implied warranties, including those of merchantability and fitness for a particular purpose, are limited to one year from purchase, or to the extent permitted by law and all implied warranties are excluded. Liability for incidental or consequential damages are excluded to the extent exclusion is permitted by law.** Some states or countries do not allow limitations on how long an implied warranty lasts, and some states or countries do not allow the exclusion or limitation of incidental or consequential damages, so the above limitation and exclusion may not apply to you. This warranty gives you specific legal rights and you may also have other rights which vary from state to state or country to country.

**WARRANTY TERMS**

Product Type	Consumer Use	Commercial Use
Walk-behind Lawn Mower	2 years	90 days

The warranty period begins on the date of purchase by the first retail consumer or commercial end user, and continues for the period of time stated in the table above. "Consumer use" means personal residential household use by a retail consumer. "Commercial use" means all other uses, including use for commercial, income producing or rental purposes. Once product has experienced commercial use, it shall thereafter be considered as commercial use for purposes of this warranty.

No warranty registration is necessary to obtain warranty. Save your proof of purchase receipt. If you do not provide proof of the initial purchase date at the time warranty service is requested, the manufacturing date of the product will be used to determine the warranty.

**ABOUT YOUR WARRANTY**

We welcome warranty repair and apologize to you for being inconvenienced. Any Authorized Service Dealer may perform warranty repairs. Most warranty repairs are handled routinely, but sometimes requests for warranty service may not be appropriate. For example, warranty service would not apply to the product if damage occurred because of misuse, lack of routine maintenance, shipping, handling, warehousing or improper installation. Similarly, the warranty is void if the serial number on the product has been removed or the product has been altered or modified.

This warranty covers product related defective material and/or workmanship only. To avoid misunderstanding which might occur between the customer and the Dealer, listed below are some of the causes of product failure that the warranty does not cover.

- **Normal Wear:** Small Engine Powered Equipment, like all mechanical devices, needs periodic parts and service to perform well. Warranty does not cover repair when normal use has exhausted the life of the product or part.
- **Installation:** This warranty does not apply to product that has been subjected to improper or unauthorized installation, alteration or modification. Nor installations that prevent starting, cause unsatisfactory engine performance.
- **Improper Maintenance:** The life of this product depends upon the conditions under which it operates, and the care it receives. Recommended maintenance and adjustment intervals are stated in the Operator's Manual. Often product, such as tillers, edgers, rotary mowers, are used in dusty or dirty conditions, which can cause what appears to be premature wear. Such wear, when caused by dirt, dust, or other abrasive material entering the product because of improper maintenance is not covered by warranty. The warranty will not cover repairs due to problems caused by replacement parts that are not original manufactured part(s).
- **Incorrect and/or insufficient fuel or lubrication:** This warranty does not cover damage caused by the use of stale fuel, or altered gasolines. Damage to engine or engine components ie, combustion chamber, valves, valve seats, valve guides, burned starter motor windings caused by use of alternate fuels such as liquified petroleum, natural gas, are not covered unless engine is certified for this operation. Parts which are scored or broken because product was operated with insufficient, contaminated or incorrect grade of lubricating oil as well as product components damaged due to lack of lubrication are not covered.
- **Operational Misuse:** Proper operation of the product is stated in the Operator's Manual. Product damaged by overspeeding, overheating, or operation in a confined area without sufficient ventilation. Product broken by excessive vibration caused by a loose engine mounting, loose or unbalanced blades, impellers, overspeeding, or bent crankshaft due to striking of solid object. Damage or malfunctions resulting from accidents, abuse, or improper servicing or freezing or chemical deterioration, as well as operating in excess of recommended capacities as outlined in the Operator's Manual are not covered.
- **Routine tune-up, wear items or adjustments:** This warranty excludes wear items such as oil, belts, blades, o-rings, filters, etc.
- **Other exclusions:** Repair or adjustments for part(s) that are not manufactured by Briggs & Stratton are not covered. This warranty excludes failures due to acts of God and other force majeure events beyond the manufacturers control. Also excluded are used, re-conditioned, and demonstration products.

Warranty service is available only through Authorized Service Dealers. Locate your nearest dealer in our locator map at [BRIGGSandSTRATTON.COM](http://BRIGGSandSTRATTON.COM).

## Indholdsfortegnelse

Illustrationer .....	1
Sikkerhed for operatøren .....	12
Udstyr og betjeningslementer .....	14
Tegninger .....	14
Samling .....	14
Betjening .....	15
Vedligeholdelse .....	16
Fejlfinding .....	18
Garantibevis .....	19

## Sikkerhed for operatøren

### Symboler og advarsler

Advarselssymbolet  anvendes til at fremhæve sikkerhedsoplysninger om farer, der kan medføre alvorlig personskade. Ordene FARE, ADVARSEL og FORSIGTIG anvendes sammen med advarselssymbolet til at angive, hvor stor risikoen for skader er og omfanget eller alvoren af sådanne personskader. Desuden anvendes et faresymbol til at angive den relevante type fare.

 **FARE** angiver en farlig situation, **som vil medføre død eller alvorlig personskade, hvis den ikke undgås.**

 **ADVARSEL** angiver en farlig situation, **som kan medføre død eller alvorlig personskade, hvis den ikke undgås.**

 **FORSIGTIG** angiver en farlig situation, **som kan medføre mindre eller moderat personskade, hvis den ikke undgås.**

**FORSIGTIG**, hvor dette anvendes **uden** advarselssymbolet, angiver det en situation, hvor **der kan ske skade på produktet.**

### Ejeroplysninger

**Kend dit produkt:** Hvis du forstår maskinen, og hvordan maskinen fungerer, opnår du den bedste ydelse. Sammenlign illustrationerne med maskinen, når du læser denne manual. Lær, hvor kontrollerner er placeret, og hvordan de fungerer. Følg brugervejledningen og sikkerhedsreglerne for at undgå ulykker. Gem denne manual med henblik på fremtidig vejledning.

### Ejerens ansvar

 **ADVARSEL: Denne plæneklipper kan slynge genstande omkring. Hvis de følgende sikkerhedsinstruktioner ikke overholdes, kan det medføre alvorlig personskade for brugeren eller andre personer, der er i nærheden.**

Ejeren har ansvaret for at følge instruktionerne herunder:

### Sikre procedurer

**For fodgængerkontrollerede walk-behind motorplæneklippere**

## I. Generel betjening

1. Læs, forstå og følg alle instruktioner på maskinen og i manualerne. Få et grundigt kendskab til kontrollerner og den korrekte anvendelse af plæneklipperen, før du starter.
2. Sæt dig ind i alle sikkerheds- og funktionsbillederne på denne maskine samt på dens udstyr og tilbehør.
3. Anbring ikke hænder eller fødder tæt på eller under roterende dele.
4. Lad kun ansvarlige personer, der har kendskab til instruktionerne, betjene plæneklipperen.
5. Undersøg området, hvor plæneklipperen skal anvendes. Din maskine kan slynge små genstande rundt ved høj hastighed, hvilket kan medføre skader på personer eller ting. Kom ikke i nærheden af genstande, der let går i stykker såsom vinduer, autoglas, drivhuse, etc.
6. Anvend kun maskinen i sikker afstand fra andre mennesker, især små børn og kæledyr.
7. Vær iført hensigtsmæssigt tøj såsom en langærmet trøje eller jakke. Brug også lange bukser eller slacks. Arbejd ikke iført shorts.
8. Bær ikke løst tøj, der evt. kan blive fanget i maskinen.
9. Bær altid beskyttelsesbriller med sideskærme, når du anvender plæneklipperen, for at beskytte dine øjne mod fremmede genstande, som maskinen kan slynge rundt.
10. Brug altid arbejdshandsker og solidt fodtøj. Arbejdssko af læder eller korte støvler er ideelle for de fleste personer. Disse vil beskytte brugerens ankler og skinneben fra små pinde, splinter og andet. Trækraften vil også blive forbedret.
11. Det er tilrådeligt at bære beskyttelsesudstyr til hovedet for at undgå at blive ramt af små flyvende partikler eller af lavthængende grene, kvister eller andre genstande, som brugeren måske ikke har set.
12. Anvend ikke plæneklipperen uden passende beskyttelseskærme eller andre beskyttelsesanordninger monteret.
13. Brug kun denne maskine til det, den er beregnet til. Brug ikke plæneklipperen over løst materiale, såsom grus, pinde, affald m.m., der medfører en risiko for, at genstanden bliver slynget rundt, og at plæneklipperen bliver beskadiget.
14. Se producentens instruktioner om korrekt anvendelse og installation af tilbehør. Brug kun tilbehør, der er godkendt af producenten.
15. Benyt kun maskinen i dagslys eller godt kunstigt lys.
16. Anvend ikke plæneklipperen, mens du er påvirket af alkohol, medicin eller andet, der kan forårsage dødsoghed eller reducere din evne til at betjene denne maskine sikkert.
17. Benyt aldrig plæneklipperen i vådt græs. Hav altid et sikkert fodfæste; bevar et fast greb om håndtaget og gå; løb aldrig.
18. Kontrollér altid gasregulatoren og kablet før brug. Kontrollér, at kablet er frit, og at håndtaget ikke er beskadiget. Kontrollér også kabelføringen til karburatoren for knæk, løse monteringer og tillukninger. Kontrollér, at kontrolbøjlen fungerer korrekt.
19. Stop motoren, når du krydser grusveje, gangstier eller veje.
20. Hold øje med trafik, når du slår plæne tæt på veje eller krydser dem.

21. Stop motoren, hver gang du forlader maskinen, og før du rengør, reparerer eller kontrollerer maskinen. Vær sikker på, at alle bevægende dele er stoppet. Lad motoren køle af, afmonter tændrørskablet og tag det væk fra tændrøret.
22. Hvis maskinen får usædvanligt kraftige vibrationer: Stop motoren, afmonter tændrørskablet og sørg for, at det ikke rører tændrøret. Undersøg straks, hvad årsagen er. Vibrationer er generelt en advarsel om, at der er noget galt.
23. Stop motoren, hvis en fremmed genstand er blevet ramt. Tag kablet væk fra tændrøret. Kontroller plæneklipperen for skader. Reparér plæneklipperen, før du starter og benytter den, hvis den er beskadiget.
24. Kontrollér regelmæssigt plæneklipperen. Kontrollér, at der ikke er nogle bøjedede, beskadigede eller løse dele.
25. Saml aldrig plæneklipperen op, og bær den aldrig, mens motoren er i gang.
26. Undgå at blive udsat for langvarig støj og vibrationer fra motordrevent udstyr. Tag pauser indimellem og/eller anvend høreværn, der beskytter dig mod motorstøj, samt kraftige arbejdshandsker for at reducere vibrationer i hænderne.

## II. Græsslåning på skrånninger

Skrånninger er ofte involveret i forbindelse med glide- og faldulykker, der kan medføre alvorlig personskade. Vær ekstra forsigtig på alle skrånninger. Slå ikke plænen på en skrånning, hvis du føler dig usikker på det sted.

Slå plænen på **tværs** af skrånningen; aldrig op og ned.

**Fjern objekter** såsom sten, grene, etc.

**Hold øje** med huller, riller og bump. Højt græs kan gemme forhindringer.

**Slå ikke** plæne i nærheden af stejle nedgange, grøfter eller volde. Brugeren kan miste fodfæstet eller balancen.

**Slå ikke** plæne på meget stejle skrånninger.

**Slå ikke** plænen på ekstra stejle skrånninger (maksimum 15 grader) eller på meget ujævne terræner. Vær ekstremt forsigtig, når du skifter retning på skrånninger.

**Slå ikke** plæne på vådt græs. Et nedsat fodfæste kan medføre glidning.

## III. Børn

Der kan opstå tragiske ulykker, hvis brugeren ikke er opmærksom på børn i nærheden. Børn bliver ofte tiltrukket af plæneklippere og aktiviteterne i forbindelse med plæneklipping. Regn *aldrig* med, at børn hele tiden er, hvor du sidst så dem.

1. Hold børn væk fra området, hvor der foretages plæneklipping. Overlad dem til en ansvarlig og opmærksom voksen.
2. Vær opmærksom og sluk plæneklipperen, hvis der kommer børn ind i området.
3. Se bagud og ned, før og mens du går baglæns, for at sikre, at der ikke er børn til stede.
4. Giv aldrig børn lov til at styre plæneklipperen.
5. Vær ekstra forsigtig, når du nærmer dig blinde hjørner, buske, træer og andre genstande, der kan nedsætte udsynet.

## IV. Service

1. Vær særligt forsigtig, når du håndterer benzin og andre brændstoffer. De er brandfarlige, og dampene er eksplosive.
  - a. Benyt kun en godkendt beholder.
  - b. Tag aldrig brændstofdækslet af og fyld aldrig brændstof på, mens motoren kører. Lad motoren køle af, før der fyldes brændstof på. Ryg ikke.
  - c. Fyld aldrig brændstof på maskinen indendørs.
  - d. Opbevar aldrig maskinen eller brændstofbeholderen indendørs, hvor der er åben ild såsom en vandvarmer.
  - e. Hvis det er nødvendigt at tømme brændstoftanken, bør det gøres udendørs. Det udtømte brændstof bør opbevares i en beholder, der er konstrueret specielt for opbevaring af brændstof, eller det bør kasseres med forsigtighed.
  - f. Gammel olie og benzin bør forsigtigt hældes i beholdere, der er konstrueret specielt til olie og benzin.
  - g. Fyldte beholdere bør transporteres med forsigtighed til et indsamlingssted med henblik på korrekt genbrug.
2. Lad aldrig en motor køre indenfor eller i et lukket område.
3. Foretag aldrig justeringer eller reparationer, mens motoren er i gang. Afmonter tændrørskablet og hold kablet væk fra tændrøret for at forhindre utilsigtet start (Tag tændingsnøglen ud, hvis maskinen er udstyret med elektrisk start). Anvend altid øjenbeskyttelse, når du laver justeringer eller reparationer.
4. Kontrollér hyppigt, at motorens montagebolte er strammet korrekt.
5. Alle møtrikker og bolte skal være spændt, og udstyret skal holdes i god stand. Hvis der foretages udskiftning af dele, skal det sikres, at monteringsanordninger er spændt.
6. Pil aldrig ved sikkerhedsanordninger. Kontrollér regelmæssigt, at de fungerer korrekt.
7. Når du servicerer eller reparerer plæneklipperen: Vip eller læg ikke maskinen ned, medmindre der specifikt er instruktioner i denne manual om at gøre dette. Service og reparation kan udføres med plæneklipperen i opretstående position. Nogle procedurer vil blive nemmere, hvis maskinen løftes på en hævet platform eller arbejdsflade.
8. For at reducere brandfare: Hold plæneklipperen fri af græs, blade og andre ophobede rester. Aftør olie- eller brændstoftspild. Lad plæneklipperen afkøle før opbevaring.
9. Stop og undersøg udstyret, hvis du rammer en genstand. Reparér maskinen om nødvendigt, før du starter igen.
10. Afmonter altid tændrørskablet før rengøring, reparation eller justering.
11. Lav ikke om på indstillingerne for motorregulatoren og kør ikke motoren for hurtigt.
12. Rengør og udskift sikkerheds- og instruktionsbillederne, når der er behov herfor.
13. For at beskytte mod overophedning af motoren: Hav altid motorens restfilter monteret og hold det rent.
14. Kontrollér plæneklipperen før opbevaring.
15. Brug kun originalt udstyr eller autoriserede reservedele.
16. Udskift skæreknaven med en fabriksgodkendt kniv.

## Beskrivelse

Motorplæneklipperen er en motordrevet plæneklipper af rotor-typen. Motoren driver en skærekniv, som sidder under plæneklipperhuset. Kniven løfter græsset, og klipper det over. Højden på græsset kan reguleres, så plænen får det ønskede udseende. Det afskårne græs samles enten i en bagvedmonteret græspose, eller det genanvendes på nogle plæneklippere, så det gøder plænen. Genanvendelse af afskåret græs kaldes "bioklipning". En motorplæneklippermodel, der skal skubbes, kræver at operatøren skubber den. Selvkørende modeller har et baghjulstrukket system, som letter plæneklipping.

## På tænkt anvendelse/Begrænsninger for anvendelse

Motorplæneklipperen er designet til at klippe græsplæner. Anden anvendelse er ikke tilladt. Den er ikke designet til at klippe græs, der er længere end 15 cm eller græs med højt ukrudt. Motorplæneklipperen er kun beregnet til privat brug i egen have. Den er ikke beregnet til klipping af græs i parker eller på legepladser.

## Udstyr og betjeningsselementer

(Figur 1) Sammenlign det følgende udstyr og betjeningsselementer med din model. Sørg for, at du kender placeringen og forstår deres formål.

- A. Motorens stophåndtag
- B. Øverste håndtag
- C. Greb eller låsehåndtag
- D. Nederste håndtag
- E. Baglem
- F. Motor
- G. Højdestilleskruesamling
- H. Mærkeplade
- I. Græspose
- J. Startsnorens håndtag
- K. Kørehåndtag (Selvkørende model)
- L. Bioklipdækplade

## Tegninger

**VIGTIGT:** De følgende tegninger er placeret på din maskine eller i litteratur, der følger med produktet. Før du benytter maskinen, bør du lære og forstå formålet med hver tegning.

### Tegninger med sikkerhedsadvarsler (Figur 23)

- A. ADVARSEL
- B. VIGTIGT: Læs manualen, før du benytter denne maskine.
- C. ADVARSEL: Genstande kan blive slynget omkring. Hold andre personer på afstand. Læs brugervejledningen, før du benytter denne maskine.
- D. ADVARSEL: Benyt ikke denne maskine på skråninger, der er over 10 grader.
- E. ADVARSEL: Træd ikke.

- F. ADVARSEL: Hold fødder og hænder væk fra den roterende skærekniv.
- G. FORSIGTIG: Afmonter tændrørskablet, før du servicerer maskinen.
- H. ADVARSEL: Fingre kan knuses.

### Tegninger af betjeningsselementer og funktioner (Figur 24)

- I. Langsom
- J. Hurtig
- K. Olie
- L. Brændstof
- M. Motor - Start/Kør/Stop
- N. Kørekontrolhåndtag - Aktiveret/Deaktiveret

## Montering

De første illustrationer og tegninger vises på side 1.

### Vejledning om udpakning

Plæneklipperen blev fuldt samlet på fabrikken. Da plæneklipperen blev emballeret, blev håndtaget sat i opbevaringsstilling. Følg trinene herunder for at sætte håndtaget i funktionsstilling.

1. Tag plæneklipperen ud af emballagen.
2. (Figur 2) Løft det nederste håndtag (A), indtil det nederste håndtags ender låses i funktionsstillingen (B). Tilspænd grebet (D), indtil det nederste håndtag sidder fast.
3. (Figur 3) Afmonter grebet (A) og fastgøringsanordningerne fra det nederste håndtag (C) Sæt det øverste håndtag (B) i funktionsstilling. Tilspænd grebene (A), indtil det øverste håndtag og det nederste håndtag låses på plads.
4. (Figur 4) For at montere startsnoren, skal du først aktivere motorens stophåndtag (F). Træk langsomt i startsnorens håndtag (G), og monter startsnoren i snorens føring (H).
5. (Figur 2) På selvkørende modeller, skal kablerne fastgøres til håndtaget med kabelholdere (F).  
**ADVARSEL:** Vær forsigtig, når du folder eller løfter håndtaget. Undgå at beskadige kablerne. Et bøjet kabel fungerer ikke korrekt. Udskift et bøjet eller beskadiget kabel, før du benytter maskinen.

### Samling af græsposen.

1. (Figur 5) Før rammen (A) ind i den åbne ende af græsposen (B).
2. (Figur 6) Sørg for, at håndtaget (C) er på græsposens yderside. Fastgør clipsene (D) på rammen (E).

### Montering af græsposen (Figur 7)

1. Løft baglemmen (F) for at montere græsposen på plæneklipperen. Hold fat i græsposens håndtag (G) og monter græsposens kroge (H) på baglemmens svingstang (I). Sænk baglemmen.

**VIGTIGT:** Kontrollér, at græsposens kroge (H) er monteret på baglemmens svingstang (I).

## Klargøring af motoren



**ADVARSEL:** Se hvilken type benzin og olie, der skal bruges, i motorens brugervejledning. Benyt altid en godkendt brændstofbeholder. Ryg ikke, når du kommer brændstof i motoren. Kom ikke brændstof i, når du er i et lukket rum. Stop motoren, før du kommer brændstof i. Lad motoren køle af i flere minutter.

**FORSIGTIG:** Motoren blev afsendt fra Briggs & Stratton uden OLIE og BRÆNDSTOF. Inden du starter motoren, sørg altid for at påfylde olie i henhold til de instruktioner, der er angivet i betjeningsvejledningen for motoren. Hvis du starter motoren uden påfyldning af olie, vil den blive beskadiget og vil ikke kunne repareres mere og derfor ikke være dækket af garantien.

Se hvilken type benzin og olie, der skal bruges, i motorens brugervejledning. Inden maskinen tages i brug, bør du gennemlæse informationen vedrørende sikkerhed, betjening, vedligeholdelse og opbevaring.

## Skift af bioklipdækpladen



**ADVARSEL:** Før du fjerner eller monterer bioklipdækpladen, skal du afmontere tændrørskablet og holde det væk fra tændrøret.

**(Figur 8)** Nogle modeller har en *valgfri* bioklipdækplade. Benyt bioklipdækpladen (A) til at give græsset en ren, fin beskæring. For at tømme græsset ind i græsposen, skal du afmontere bioklipdækpladen som følger.

## Afmontering af bioklipdækpladen

1. **(Figur 9)** Løft baglemmen (B).
2. Afmonter bioklipdækpladen (A) fra udtømningsåbningen.

## Montering af bioklipdækpladen

1. **(Figur 9)** Løft baglemmen (B).
2. Før bioklipdækpladen (A) ind i udtømningsåbningen.

# Betjening

De første illustrationer og tegninger vises på side 1.

## Motorens stophåndtag (Figur 10)

Slip motorens stophåndtag (A), og motoren og skærekniven stopper automatisk. For at starte og benytte motoren: Hold motorens stophåndtag (A) i funktionsstillingen (B).

Før du starter motoren, skal du bevæge motorens stophåndtag flere gange. Kontrollér, at motorens stopkabel bevæger sig frit, og at motorens stophåndtag fungerer korrekt.

## Afbrydelse af motoren (Figur 10)

Slip motorens stophåndtag (A) for at stoppe motoren. Afmonter kablet og hold det væk fra tændrøret for at forhindre motoren i at starte.

da

## Baghjulstrukket system (Figur 11)



**ADVARSEL:** For sikker benyttelse skal køresystemet straks deaktiveres, når kørehåndtaget slippes. Hvis køresystemet ikke deaktiveres korrekt: Benyt ikke plæneklipperen, før køresystemet er blevet justeret eller repareret af et autoriseret servicecenter.

Selvkørende modeller har et baghjulstrukket system. Betjen køresystemet som følger.

1. Hold motorens stophåndtag (A) i funktionsstillingen. Start motoren.  
**BEMÆRK:** Slip motorens stophåndtag (A) for at stoppe motoren.
2. Skub kørehåndtaget (C) helt frem. Køresystemet er nu aktiveret, og plæneklipperen bevæger sig fremad.
3. For *kun* at deaktivere køresystemet, skal du slippe kørehåndtaget (C). I den deaktiverede position (D), holder plæneklipperen op med at bevæge sig fremad, men motoren vil fortsat køre.

4. For både at deaktivere køresystemet og stoppe motoren skal du slippe motorens stophåndtag fuldstændig (A).

**BEMÆRK:** Når køresystemet er deaktiveret på en ny maskine, er det muligt, at baghjulene roterer, hvis de løftes fra jorden. Dette er normalt med en ny drivrem og hører op efter en eller to timers brug.

## Start af motoren



**ADVARSEL:** Skærekniven roterer, når motoren er i gang.

**VIGTIGT:** Bevæg motorens stophåndtag flere gange, før du starter motoren. Kontrollér, at motorens stopkabel bevæger sig frit, og at motorens stophåndtag fungerer korrekt.

1. Kontrollér olien. Se motorens brugervejledning.
2. Kom blyfri lavoktanbenzin i benzintanken. Se "Forberedelse af motoren".
3. Kontrollér, at tændrørskablet er monteret på tændrøret.
4. **(Figur 12) Motorer med spædning:** Under de fleste temperaturforhold skal spædebollen (E) trykkes hårdt ind tre gange. Under kølige vejrforhold kan der være behov for yderligere spædning. En varm motor skal normalt ikke spædes. Vent i to sekunder, hver gang du har trykket på spædeknappen.  
**BEMÆRK:** Når en ny motor startes første gang, skal spædebollen trykkes ind 5-6 gange.  
**BEMÆRK:** Hvis der spædes for meget, kan karburatoren drukne i brændstof. Se under "Motoren vil ikke starte" i afsnittet om fejlfinding.
5. **(Figur 11) Selvkørende modeller:** Kontrollér, at kørehåndtaget (C) er i deaktiveret position (D).
6. **(Figur 13)** Stå bagved plæneklipperen. Hold motorens stophåndtag (A) i funktionsstilling med den ene hånd, som vist. Hold fat i startsnorens håndtag (F) med den anden hånd.
7. Træk langsomt i snoren, indtil du mærker modstand, og træk derefter hurtigt for at starte motoren. Sæt langsomt startsnorens håndtag tilbage igen.
8. Hvis motoren ikke starter efter 5 eller 6 startforsøg, henvises der til instruktionerne i "Fejlsøgningsoversigten".

## Inden brug af motorplæneklipperen



**ADVARSEL:** Kontrollér græsposen for slitage eller nedsat anvendelighed. Hvis den er slidt eller beskadiget, udskift da kun delene med godkendte reservedele.

For at fylde græsposen helt: Betjen motoren med gasregulatoren (hvis maskinen er udstyret med en sådan) i hurtig position.

- For at fylde græsposen helt (hvis monteret) betjen motoren med gasregulatoren (hvis maskinen er udstyret med en sådan) i hurtig position.
- Kontrollér, at græsposen (hvis monteret) er monteret korrekt.
- Kontrollér græsposen for slitage eller nedsat anvendelighed. Hvis den er slidt eller beskadiget, udskift da kun delene med godkendte reservedele.

## Indstilling af klippehøjden



**ADVARSEL: Skærekniven roterer, når motoren er i gang. Afmonter tændrørskablet og hold det væk fra tændrøret, før du ændrer klippehøjden.**

## Modeller med individuelle hjul-indstillere (Figur 15)

For at ændre klippehøjden skal du flytte positionen for indstillingsarmen (A) ved hvert hjul som følger:

1. Frigør indstillingsarmen (A).
2. Flyt indstillingsarmen til en anden position.
3. Kontrollér, at hver indstillingsarm er i den samme position, så plæneklipperen klipper lige.

## Modeller med én indstillingsarm (figur 16 og figur 17)

For at ændre klippehøjden skal du flytte positionen for indstillingsarmen (B) som følger:

1. Frigør indstillingsarmen (B).
2. Flyt indstillingsarmen til en anden position.

## Tømning af græsposen



**ADVARSEL: Stop motoren, før du fjerner græsposen. Afmonter tændrørskablet og hold det væk fra tændrøret, før du fjerner græs fra plæneklipperhuset.**

1. (Figur 7) Løft baglemmen (A).
2. Hold fat i græsposens håndtag (B). Løft rammemonteringen (C) over baglemmens svingstang (D).
3. (Figur 13) Tøm græsset fra græsposen (E).

## Tips om plæneklipping.

Nogle modeller har en *valgfri* bioklipdækplade. Hvis bioklipdækpladen er installeret, bliver græsset fintklippet og kan let genbruges. Da næringsstoffer på denne måde falder tilbage på jorden, kræver græsplænen mindre gødning.

De følgende tips vil øge ydelsen og gøre græsplænen pænere.

- Græsset skal være tørt. Hvis græsset er vådt, bliver det svært at slå, og der kommer store græsklumper.
- Græsset må ikke være for højt. Maksimumshøjden for en effektiv plæneklipping er 9,8 cm. Sæt højdestilleskruerne således, at kun den øverste tredjedel af græsset klippes.
- Hvis græsset er højere end 9,8 cm, er det nødvendigt at slå plænen to gange. Sæt højdestilleskruerne i den højeste position, når plænen slås første gang. Sæt derefter højdestilleskruerne ned, når plænen slås anden gang.
- Sørg for at skærekniven forbliver skarp. En sløv skærekniv vil bevirke, at græssets ender bliver brune.
- Rengør bunden af plæneklipperhuset. Hvis der ophobes græs og andet på bunden af plæneklipperhuset, bliver ydelsen nedsat.

For at forbedre kvaliteten af plæneklippingen, kan du prøve følgende:

- forøg klippehøjden
- slå græsplænen hyppigere
- Betjen plæneklipperen ved langsommere hastighed.
- reducer klippebredden
- Ændring af retning
- slå græsset en gang mere

## Vedligeholdelse

### Vedligeholdelse af motoren

De første illustrationer og tegninger vises på side 1.

Læs det følgende vedligeholdelsesafsnit for at holde din maskine i god stand. Læs denne brugervejledning samt motorens brugervejledning, før du starter motoren. Al information om vedligeholdelse af motoren er i motorens brugervejledning.



**ADVARSEL: Inden der foretages eftersyn, justering eller reparation, skal tændrørskablet afmonteres og holdes væk fra tændrøret.**

### Vipning af motoren

(Figur 14) Forsigtig:: Vip ikke motoren med tændrøret nede.

Kontrollér skærekniven og rengør bunden af plæneklipperhuset, når du servicerer motoren; Husk altid at vippe motoren med tændrøret oppe. Transporteres eller vippes motoren med tændrøret nede, vil det medføre følgende:

- startvanskeligheder,
- røgudvikling fra motoren
- tilsmudsning af tændrøret,
- luftfilteret gennemvædes af olie eller benzin

### Smøring

1. Smør hjulene og alle drejepunkter med motorolie, hver gang maskinen har været anvendt i 25 timer.
2. Se, hvordan motoren smøres i motorens brugervejledning.

**BEMÆRK:** Smør ikke motorens stopkabel. Smøremidler vil beskadige kablet og forhindre det i at bevæge sig frit. Udskift kablet, hvis det er blevet bøjet eller beskadiget.

## Rengøring af plæneklipperhuset



**ADVARSEL:** Skæreknaven roterer, når motoren er i gang. Stop motoren og afmonter tændrørskablet og hold det væk fra tændrøret, før du rengør plæneklipperhuset.

Hvis der ophobes græs og andet på bunden af plæneklipperhuset, bliver ydelsen nedsat. Når du har slået plænen, rengør da plæneklipperhuset som følger:

1. Standsning af motoren
2. Afmonter kablet fra tændrøret
3. Rengør den øverste og den nederste del af plæneklipperhuset.

## Udtagning af drivremmen

Hvis drivremmen skal afmonteres eller efterses, skal motorplæneklipperen indleveres på et godkendt serviceværksted.

## Justering af drivkablet (figur 19)



**ADVARSEL:** Slip motorens stophåndtag og vent på, at motoren stopper, før du justerer drivkablet.

Kontrollér, om håndtaget er monteret korrekt, hvis køresystemet ikke aktiveres og deaktiveres korrekt. Kontrollér, at alle dele er i god stand, ikke i stykker eller bøje, og at alle fastspændingsbolte er fastspændte. Slidte dele vil nedsætte køresystemets ydelse. Når du klipper i højt tykt græs eller på bakker, kan køresystemet glide ud, hvis drivkablet er for løst. Hvis køresystemet glider ud: Juster som følger eller tag plæneklipperen til et autoriseret servicecenter.

1. (Figur 19) Hvis køresystemet glider ud: Drej strammeskruen (A) en omgang i den retning, der er vist i illustrationen. Anvend plæneklipperen og kontrollér køresystemet.
2. Hvis køresystemet stadig glider ud: drej strammeskruen en omgang mere for at afkorte kablet. Kontrollér køresystemet igen.
3. Gentag justeringen og kontrollen, indtil køresystemet ikke glider ud.
4. Kontrollér, at køresystemet deaktiveres korrekt, og at plæneklipperen vil stoppe, før du begynder at slå plænen. Hvis køresystemet ikke bliver deaktiveret: Tag plæneklipperen til et autoriseret servicecenter, før du benytter plæneklipperen.

## Servicering af skæreknav (Figure 20)



**ADVARSEL:** Før du kontrollerer skæreknaven (B) eller skæreknavens adapter (E): Afmonter tændrørskablet og hold det væk fra tændrøret. Stop motoren, hvis kniven rammer en genstand. Afmonter kablet til tændrøret. Kontrollér, om maskinen er beskadiget.

Kontrollér hyppigt, om skæreknaven (B) er slidt eller har skader såsom revner. Kontrollér hyppigt bolten (A), der fastholder kniven. Hold bolten fastspændt. Stop motoren, hvis kniven rammer en genstand. Afmonter kablet til tændrøret. Kontrollér, om skæreknavens adapter (E) er beskadiget. Kontrollér, om kniven er bøjet eller beskadiget, eller om kniven er meget slidt eller har andre skader. Før du benytter maskinen, skal beskadigede dele udskiftes med reservedele

fra fabrikken. Udskift skæreknaven hvert andet år for en sikkerheds skyld. Hold knivens kant skarp. En skæreknav, der ikke er skarp, vil få græssets ender til at blive brune. Hvis skæreknaven skal afmonteres eller efterses, skal motorplæneklipperen indleveres på et godkendt serviceværksted.

## Kontrollér klippehøjden (Figure 20)

Kontrollér maskinen på et lille område. Hvis klippehøjden ikke er jævn, eller hvis det afklippede græs ikke udtømmes, se afsnittet *Fejlfinding*.

## Opbevaring med sammenfoldet håndtag

**ADVARSEL:** Vær forsigtig, når du folder eller løfter håndtaget. Undgå at beskadige kablet. Et bøjet kabel fungerer ikke korrekt. Udskift et bøjet eller beskadiget kabel, før du benytter maskinen.

## Sammenfoldning af håndtaget

1. (Figur 21) Modeller med greb (A): Løsn grebene (A), der holder det øverste håndtag (B) sammen med det nederste håndtag (C).  
**ADVARSEL:** Når du sammenfolder eller løfter håndtaget, sørg da for, at kablet ikke bliver fanget mellem det øverste og nederste håndtag eller rundt om håndtagenes fastgørelseselementer.
2. (Figur 22) Drej det øverste håndtag (B) mod maskinens bagside.
3. Tryk ind på det nederste håndtags ender (C).
4. Drej håndtaget frem over motoren, som vist. Sørg for, at kablet ikke bliver beskadiget.

## Løftning af håndtaget

1. (Figur 22) Træk det nederste håndtag (C) tilbage, indtil det nederste håndtags ender låses i funktionsstillingen. Foretag fastgøring med fastgøringsskruer.
2. Løft det øverste håndtag (B) til funktionsstillingen.
3. (Figur 21) På modeller med greb (A): stram grebene.

## Klargøring af plæneklipperen til opbevaring



**ADVARSEL:** Udtøm ikke benzin inde i en bygning, nær åben ild, eller ved tobaksrygning, da benzindampe kan resultere i eksplosion eller brand.

1. Tøm brændstoftanken.
2. Lad motoren være i gang, indtil der ikke er mere benzin i.
3. Tøm olien fra den varme motor. Fyld motorens krumtap-hus med ny olie.
4. Fjern tændrøret fra cylinderen. Hæld en ounce (omkring 30 g) olie i cylinderen. Træk langsomt i startsnorens håndtag, så olien beskytter cylinderen. Monter et nyt tændrør i cylinderen.
5. Rens snavs og rester fra cylinderens kølefinner og motorhuset.
6. Rengør den nederste del af plæneklipperhuset.
7. Rengør plæneklipperen helt for at beskytte lakeringen.
8. Placer maskinen i en bygning med god ventilation.
9. Sørg for, at græsposen er tom. Rester af græs i posen vil beskadige posen under opbevaring.

## Bestilling af reservedele

Anvend kun reservedele, som er blevet autoriseret eller godkendt af producenten. Der må ikke anvendes udstyr og tilbehør, som ikke er anbefalet specielt for denne maskine. For at sikre, at de korrekte reservedele bestilles, skal modelnummeret på denne plæneklipper angives (se mærkepladen).

Ved bestilling er følgende information påkrævet:

- Modelnummer
- Serienummer
- Delnummer
- Antal

Hvis du ikke er i stand til at få dele eller service ifølge ovenstående procedure, kan du kontakte:

### Briggs & Stratton UK Ltd

Road Four, Winsford Industrial Estate, Winsford, Cheshire, CW7 3QN

United Kingdom

www.BRIGGSandSTRATTON.COM

## Fejlfinding

---

### Motoren vil ikke starte.

1. Kontrollér, at der er påfyldt rent brændstof på brændstoftanken. Anvend ikke gammelt brændstof.
2. Motoren er kold: Tryk på spædeknappen (valgfri på nogle modeller) fem gange.
3. Kontrollér, at kablet til tændrøret er koblet til tændrøret.
4. Justér karburatoren. Se motorens brugervejledning.
5. Der er for meget brændstof i motorens cylinder: Fjern og tør tændrøret. Træk i startsnorens håndtag flere gange. Montér tændrøret. Montér kablet på tændrøret. Start motoren.
6. Motoren er svær at starte i tæt eller højt græs: Flyt plæneklipperen til en ren, tør overflade.
7. Kontrollér, at motorens stophåndtag er i funktionsstilling.
8. Kontrollér, at brændstofventilen er i ON-position. Se motorens brugervejledning.

### Motoren vil ikke standse.

1. Slip motorens stophåndtag.
2. Kontrollér motorens stopkabel. Udskift kablet, hvis det er blevet bøjet eller beskadiget.

### Motorens ydelse er forringet:

1. Kontrollér klippeindstillingernes højde. Øg klippehøjden, hvis græsset er højt.

2. Kontrollér bunden af skæreknivens hus. Fjern græs og rester fra skæreknivens hus.
3. Kontrollér tændrørets kabel. Kontrollér, at kablet er monteret.
4. Fjern græs og rester fra motorens kølefinner.
5. Kontrollér karburatorens indstillinger. Se motorens brugervejledning.
6. Kontrollér elektrodeafstanden i tændrøret. Sæt elektrodeafstanden i tændrøret på 0,76 mm.
7. Kontrollér oliemængden i motoren. Påfyld olie om nødvendigt.
8. Kontrollér motorens luftfilter. Se motorens brugervejledning.
9. Brændstoffet er uanvendeligt. Tøm og rengør brændstoftanken. Kom rent brændstof i brændstoftanken.

### For kraftig vibration:

1. Kniven er ikke balanceret. Tag kniven af og udskift den med en ny fra fabrikken.
2. Kontrollér, om kniven er bøjet eller brækket. **En beskadiget kniv er farlig og skal udskiftes.**
3. Kontrollér skæreknivens adapter. **Udskift en ødelagt adapter.**
4. Hvis vibrationerne fortsætter, skal plæneklipperen bringes til et autoriseret servicecenter.

### Græsset udtømmes ikke korrekt.

1. Rengør den nederste del af plæneklipperhuset.
2. Kontrollér, om skærekniven er meget slidt. Tag kniven af og slib den. Udskift for en sikkerheds skyld kniven hvert andet år med en ny fra fabrikken.

### Græsset er ikke klippet jævnt.

1. Kontrollér højdeindstillingen for hvert hjul. Højdeindstillingen skal være den samme for hvert hjul.
2. Kontrollér, at skærekniven er skarp.
3. Kontrollér, om kniven er bøjet eller brækket. **En beskadiget kniv er farlig og skal udskiftes.**
4. Kontrollér, om knivens adapter er beskadiget. **Udskift knivens beskadigede adapter.**
5. Sæt gasregulatoren (hvis monteret) i stillingen FAST eller START.
6. Kontrollér gasregulatoren (hvis monteret). Kontrollér, at gasregulatoren ikke er i choker-stilling.
7. Flyt gasregulatoren (hvis monteret) til stillingen FAST. Kontrollér motorens hastighed i henhold til motorens brugervejledning.

**BEGRÆNSET GARANTI**

Briggs & Stratton Power Products Group, LLC vil uden beregning reparere eller erstatte den eller de dele af produktet, som er behæftet med materiale- eller fabriktionsfejl eller begge dele. Det er køberen, der dækker de transportomkostninger for produkter, som er sendt til reparation eller som skal udskiftes. Denne garanti er gældende for og underlagt de tidsperioder og betingelser, som er nævnt nedenfor. For udførelse af garantiarbejde find den nærmeste autoriserede serviceforhandler i dit område. For udførelse af garantiarbejde find den nærmeste autoriserede serviceforhandler på vores kort over serviceforhandlere på hjemmesiden [www.murray.com](http://www.murray.com).

**Der findes ingen anden udtrykkelig garanti. Stiltiende garantier, herunder de garantier for salgbarhed eller egnethed til et specielt formål, er begrænset til et år fra købsdatoen eller i den udstrækning, de er tilladt i følge loven og alle underforståede garantier er undtaget fra garantien. Ansvar for hændelige skader eller følgeskader er undtaget i det omfang undtagelsen er tilladt i følge loven.** Nogle lande tillader ikke begrænsninger på, hvor lang tid en underforstået garanti gælder, og nogle lande tillader ikke undtagelse eller erstatningsbegrænsning af hændelige skader eller følgeskader, hvorfor ovennævnte undtagelse måske ikke gælder for dig. Denne garanti giver dig særlige juridiske rettigheder, og du kan have andre rettigheder, som varierer fra land til land.

**GARANTIBETINGELSER**

Produkttype	Almindelig brug	Erhvervsmæssig brug
Walk-behind græsslåmaskine	2 år	90 dage

Garantiperioden løber fra den dato, hvor den første privatkunde eller erhvervskunde købte produktet, og løber i den tidsperiode, der er anført i ovenstående tabel. "Almindelig brug" betyder brug i privat husholdning af en almindelig privatbruger. "Erhvervsmæssig brug" henviser til al øvrig brug, herunder brug til erhvervs-, indtægts- eller lejeformål. Når et produkt har været anvendt erhvervsmæssigt, skal det herefter anses for at være et redskab til erhvervsbrug i henhold til denne garanti.

Fremvisning af garantibevis er ikke påkrævet for at gøre garantien gældende. Gem din købskvittering. Hvis du ikke kan fremvise dokumentation for den oprindelige købsdato på det tidspunkt, hvor garantikravet gøres gældende, vil produktets fremstillingsdato blive brugt som grundlag for garantiperioden.

**OM GARANTIE**

Vi udfører gerne garantiarbejde og undskylder for den ulejlighed, du har haft i forbindelse hermed. En autoriseret serviceforhandler kan udføre de nødvendige garantireparationer. De fleste garantireparationer udføres rutinemæssigt, men nogle gange kan ønskes om garantiarbejde ikke imødekommes. Garantien gælder f.eks. ikke, hvis skaden på produktet opstod som følge af forkert brug, mangel på regelmæssig vedligeholdelse, ukorrekt transporthåndtering, opbevaring eller montering. Garantien bortfalder ligeledes, hvis produktets serienummer er fjernet, eller hvis produktet er ændret eller modificeret.

Denne garanti dækker kun produktrelaterede materiale- og/eller fabriktionsfejl. For at undgå, at der opstår misforståelser mellem kunden og forhandleren, er der nedenfor anført nogle årsager til produktdefekter, som ikke er omfattet af garantien.

- **Normal slitage:** Lille motor Ligesom alt andet mekanisk udstyr skal dele til motorredskaber efterses regelmæssigt og udskiftes for at yde det optimale. Garantien omfatter ikke reparationsarbejde, hvis produktet eller en del deri er slidt op som følge af normal brug.
- **Montering:** Denne garanti omfatter ikke produkter, der har været udsat for forkert eller uautoriseret montering, ændringer eller modifikationer. Den omfatter heller ikke monteringsarbejde, der forhindrer start eller forårsager utilfredsstillende motorydelse.
- **Forkert vedligeholdelse:** Dette produkts levetid afhænger af de forhold, det anvendes under, og dets vedligeholdelse. De anbefalede vedligeholdelses- og justeringsintervaller er angivet i betjeningsvejledningen. Produkter som f.eks. fræsere, kantfræsere og rotorplænelippere anvendes ofte under meget støvede eller snavsede forhold, hvilket kan forårsage, hvad der tilsyneladende er for tidlig slitage. Slitage, som skyldes snavs, støv eller andre slibende materialer, der er kommet ind i produktet på grund af forkert vedligeholdelse, er ikke omfattet af garantien. Garantien omfatter ikke reparationer, der skyldes problemer som følge af udskiftningsdele, som ikke er originalt fremstillede dele.
- **Forkert og/eller utilstrækkeligt brændstof eller smøring:** Denne garanti omfatter ikke skader, der er forårsaget af brug af gammelt brændstof eller alternative benzinblandinger. Beskadigelse af motoren eller motorkomponenter, dvs. forbrændingskammer, ventiler, ventil-sæder, ventilstyr eller brændte startmotorviklinger som følge af brug af alternative brændstoffer, som f.eks. flydende petroleum eller naturgas, er ikke omfattet, medmindre motoren er certificeret til denne type drift. Dele, som er ridset eller knækket, fordi produktet er betjent med utilstrækkelig eller forurenede smørelolie eller en smørelolie af forkert kvalitet, samt produktkomponenter, som er beskadiget som følge af manglende smøring, er ikke omfattet.
- **Driftsmæssig misbrug:** Den korrekte anvendelse af produktet fremgår af betjeningsvejledningen. Beskadigelse af produktet som følge af for høje omdrejningstal, overophedning eller anvendelse i et lukket rum uden tilstrækkelig ventilation er ikke omfattet. Produkter, der er ødelagt på grund af for voldsomme vibrationer som følge af løs motormontering, løse eller ubalancerede skærekneve, impellere eller kørsel med for høje omdrejningstal, eller bøjet krumtapaksel på grund af påkørsel af en fast genstand, er ikke omfattet. Beskadigelse eller funktionsfejl, der skyldes uheld, misbrug, forkert eftersyn, frost eller kemisk nedbrydning, samt anvendelse ud over den anbefalede kapacitet som beskrevet i betjeningsvejledningen, er ikke omfattet.
- **Rutinemæssig optuning, slitage dele eller justeringer:** Denne garanti omfatter ikke slitage dele såsom olie, remme, skæreblade, O-ringe, filtre osv.
- **Andre undtagelser:** Reparation eller justeringer af den eller de dele, som ikke er fremstillet af Briggs & Stratton er ikke omfattet af garantien. Denne garanti dækker ikke fejl som følge af naturkatastrofer eller andre force majeure begivenheder udenfor fabrikantens kontrol. Produkter, som er brugte, istandsatte eller demoprojekter, er heller ikke omfattet af garantien.

Kun autoriserede serviceforhandlere kan udføre servicearbejde. Find din nærmeste serviceforhandler på vores kort over serviceforhandlere på hjemmesiden [BRIGGSandSTRATTON.COM](http://BRIGGSandSTRATTON.COM).

## Inhalt

Abbildungen .....	1
Sicherheit der Bedienungsperson .....	20
Funktionen und Bedienungselemente .....	22
Symbole .....	22
Zusammenbau .....	22
Betrieb .....	23
Wartung .....	24
Fehlersuche .....	26
Garantieschein .....	27

## Sicherheit der Bedienungsperson

### Symbole und Warnhinweise

Das Warnsymbol () kennzeichnet Sicherheitsinformationen zu Risiken, die zu Verletzungen führen können. Zusammen mit dem Symbol wird ein Signalwort (GEFAHR, ACHTUNG oder VORSICHT) verwendet, um den Grad der Gefahr und die Schwere der möglichen Verletzung anzugeben. Darüber hinaus kann ein Gefahrensymbol zur Kennzeichnung der Art der Gefahr benutzt werden.



**GEFAHR** kennzeichnet ein Risiko, das **zu Tod oder schweren Verletzungen führt, wenn der Hinweis nicht beachtet wird.**



**ACHTUNG** kennzeichnet ein Risiko, das **zu Tod oder schweren Verletzungen führen kann, wenn der Hinweis nicht beachtet wird.**



**VORSICHT** kennzeichnet ein Risiko, das **zu kleineren bis mittleren Verletzungen führen kann, wenn der Hinweis nicht beachtet wird.**

Wenn **VORSICHT** ohne das Warnsymbol steht, kennzeichnet es eine Situation, die **zu Produktschäden führen kann.**

### Informationen für den Besitzer

**Machen Sie sich mit dem Produkt vertraut:** Wenn Sie das Gerät und seine Funktionen kennen, bekommen Sie die optimale Leistung. Vergleichen Sie beim Lesen dieser Anleitung die Abbildungen mit dem Gerät. Machen Sie sich mit den Positionen und Funktionen der Bedienungselemente vertraut. Zur Vermeidung von Unfällen müssen die Bedienungshinweise und die Sicherheitsregeln befolgt werden. Bewahren Sie diese Anleitung für später auf.

### Verantwortlichkeit des Besitzers



**ACHTUNG: Diese Schneidmaschine kann Gegenstände hochschleudern. Wenn die folgenden Sicherheitsanweisungen nicht befolgt werden, können die Bedienungsperson oder umstehende Personen schwer verletzt werden.**

**Es liegt in der Verantwortlichkeit des Besitzers, die nachstehenden Anweisungen zu befolgen.**

### Sichere Betriebspraktiken Für handgeführte Kreiselmäher

#### I. Allgemeiner Betrieb

1. Lesen und befolgen Sie alle Anweisungen an der Maschine und in den Anleitungen. Machen Sie sich gründlich mit den Bedienungselementen und der korrekten Bedienung des handgeführten Rasenmähers vertraut, bevor Sie das Gerät in Betrieb nehmen.

2. Machen Sie sich mit allen Aufklebern zu Sicherheit und Bedienung an diesem Gerät und an allen verwendeten Zusatzvorrichtungen oder Zubehörteilen vertraut.
3. Halten Sie Hände oder Füße nicht neben oder unter rotierende Teile.
4. Erlauben Sie nur verantwortungsbewussten Personen, die mit der Bedienungsanleitung vertraut sind, den handgeführten Rasenmäher zu bedienen.
5. Untersuchen Sie den Einsatzbereich des Rasenmähers. Das Gerät kann kleine Gegenstände mit hoher Geschwindigkeit hochschleudern und dadurch Verletzungen oder Sachschäden verursachen. Halten Sie sich von zerbrechlichen Gegenständen wie Hausfenstern, Autoscheiben, Gewächshäusern usw. fern.
6. Im Einsatzbereich dürfen sich keine Personen, insbesondere kleine Kinder, oder Haustiere aufhalten.
7. Tragen Sie angemessene Kleidung wie langärmelige Hemden oder Jacken. Tragen Sie auch lange Hosen, keine kurzen.
8. Tragen Sie keine lose Kleidung, die sich in diesem Gerät verfangen könnte.
9. Tragen Sie bei Betrieb des handgeführten Rasenmähers immer einen Gesichtsschutz oder eine Schutzbrille mit seitlicher Abschirmung, um Ihre Augen vor Fremdkörpern zu schützen, die vom Gerät hochgeschleudert werden können.
10. Tragen Sie immer Arbeitshandschuhe und festes Schuhwerk. Arbeitsschuhe aus Leder oder kurze Stiefel sind für die meisten Personen am besten. Sie schützen die Knöchel und Schienbeine vor kleinen Ästen, Splintern und anderen Fremdkörpern und verbessern die Trittfestigkeit.
11. Es ist ratsam, einen Kopfschutz zu tragen, um nicht von kleinen Partikeln in der Luft oder von tiefhängenden Ästen, Zweigen oder anderen Gegenständen getroffen zu werden, die von der Bedienungsperson eventuell nicht bemerkt werden.
12. Setzen Sie den handgeführten Rasenmäher nicht ohne angebrachte Sicherheits- und Schutzvorrichtungen ein.
13. Verwenden Sie dieses Gerät nur für seinen vorgesehenen Zweck. Setzen Sie den Rasenmäher nicht über losem Material wie Kies, Zweigen, Abfall usw. ein, wo das Risiko besteht, dass Gegenstände hochgeschleudert werden und der Rasenmäher beschädigt wird.
14. Siehe Herstelleranweisungen zu richtiger Bedienung und Installation von Zubehörvorrichtungen. Benutzen Sie nur Zubehörvorrichtungen, die vom Hersteller zugelassen sind.
15. Setzen Sie das Gerät nur bei Tageslicht oder gutem künstlichen Licht ein.
16. Setzen Sie den handgeführten Rasenmäher nicht unter dem Einfluss von Alkohol, Drogen oder Medikamenten ein, die Benommenheit verursachen oder Ihre Fähigkeit zur sicheren Bedienung dieser Maschine beeinträchtigen können.
17. Setzen Sie den handgeführten Rasenmäher niemals in nassem Gras ein. Achten Sie immer auf sichere Fußstellung; halten Sie die Griffstange gut fest und gehen Sie; laufen Sie nicht.
18. Überprüfen Sie vor jedem Einsatz Drosselklappenhebel und Kabel. Achten Sie darauf, dass das Kabel frei beweglich und der Hebel nicht beschädigt ist. Überprüfen Sie auch das zum Vergaser gehende Kabelgestänge auf Knicke, lose Anschlüsse und Behinderungen. Überprüfen Sie, ob der Steuerbügel richtig funktioniert.
19. Stellen Sie den Motor ab, wenn Sie Kieseinfahrten, Wege oder Straßen überqueren.
20. Achten Sie beim Einsatz neben Straßen oder beim Überqueren von Straßen auf den Verkehr.

21. Stellen Sie den Motor ab, wenn Sie das Gerät verlassen und bevor Sie das Gerät reinigen, reparieren oder überprüfen, und vergewissern Sie sich, dass alle beweglichen Teile stillstehen. Lassen Sie den Motor abkühlen, ziehen Sie das Zündkabel ab und halten Sie es von der Zündkerze fern.
22. Sollte das Gerät ungewöhnlich zu vibrieren beginnen, stellen Sie den Motor ab, ziehen Sie das Zündkabel ab und halten Sie es von der Zündkerze fern. Überprüfen Sie unverzüglich die Ursache. Vibrationen sind gewöhnlich ein Anzeichen für Störungen.
23. Stoppen Sie den Motor, wenn der Rasenmäher auf einen Fremdkörper gestoßen ist. Ziehen Sie das Kabel von der Zündkerze ab. Überprüfen Sie den Rasenmäher auf Schäden. Wenn der Rasenmäher beschädigt ist, muss er repariert werden, bevor er erneut in Betrieb genommen werden darf.
24. Überprüfen Sie den handgeführten Rasenmäher regelmäßig. Achten Sie darauf, dass keine Teile verbogen, beschädigt oder lose sind.
25. Heben Sie den Rasenmäher niemals hoch und tragen Sie ihn nicht, während der Motor läuft.
26. Vermeiden Sie es, sich über längere Zeiträume dem Geräusch und den Vibrationen von Benzinmotorgeräten auszusetzen. Machen Sie Pausen und/oder tragen Sie einen Gehörschutz sowie schwere Arbeitshandschuhe, um die Vibrationen in den Händen zu verringern.

## II. Einsatz an Hängen

Hänge sind eine hauptsächliche Ursache für Unfälle, bei denen die Bedienungsperson ausrutscht und fällt und schwer verletzt werden kann. Alle Hänge erfordern besondere Vorsicht. Wenn Sie sich an einem Hang unwohl fühlen, mähen Sie ihn nicht.

**Mähen Sie** quer zum Hang, niemals auf und ab.

**Entfernen Sie** Gegenstände wie Steine, Äste usw.

**Achten Sie** auf Löcher, Furchen oder Höcker. Hohes Gras kann Hindernisse verdecken.

**Mähen Sie nicht** neben Gruben, Gräben oder Böschungen. Sie könnten Ihren Halt oder Ihr Gleichgewicht verlieren.

**Mähen Sie keine** besonders steilen Hänge.

**Mähen Sie keine** besonders steilen Hänge (maximal 15 Grad) oder Bereiche mit sehr unebenem Boden. Seien Sie bei Richtungsänderungen an Hängen besonders vorsichtig.

**Mähen Sie nicht** auf nassem Gras. Sie können Ihren Halt verlieren und ausrutschen.

## III. Kinder

Es kann zu tragischen Unfällen kommen, wenn die Bedienungsperson nicht auf die Anwesenheit von Kindern achtet. Kinder fühlen sich oft vom Rasenmäher und seinem Betrieb angezogen. **Gehen Sie niemals** davon aus, dass Kinder dort bleiben, wo Sie sie zuletzt gesehen haben.

1. Halten Sie Kinder unter der Obhut eines verantwortungsbewussten Erwachsenen vom Mähbereich fern.
2. Seien Sie aufmerksam und stellen Sie den handgeführten Rasenmäher ab, wenn sich Kinder dem Arbeitsbereich nähern.
3. Sehen Sie vor und während des Rückwärtsmähens nach hinten und unten, um sich zu vergewissern, dass sich dort keine kleinen Kinder befinden.
4. Erlauben Sie Kindern niemals, den Rasenmäher zu bedienen.
5. Seien Sie bei der Annäherung an unübersichtliche Ecken, Büsche, Bäume oder andere Objekte, die die Sicht blockieren können, besonders vorsichtig.

## IV. Service

1. Seien Sie beim Umgang mit Benzin und anderen Kraft-

stoffen besonders vorsichtig. Sie sind entflammbar und ihre Dämpfe sind explosiv.

- a. Verwenden Sie nur zugelassene Behälter.
  - b. Nehmen Sie nie den Tankdeckel ab und füllen Sie kein Benzin nach, während der Motor läuft. Lassen Sie den Motor vor dem Nachtanken abkühlen. Rauchen Sie nicht.
  - c. Betanken Sie die Maschine niemals in Gebäuden.
  - d. Stellen Sie die Maschine oder Kraftstoffbehälter niemals in Räumen ab, in denen sich eine offene Flamme wie z. B. ein Warmwasseraufbereiter befindet.
  - e. Wenn der Kraftstoff aus dem Tank abgelassen werden muss, muss das im Freien geschehen. Der abgelassene Kraftstoff muss in einem speziell für diesen Zweck konstruierten Behälter aufbewahrt oder vorsichtig entsorgt werden.
  - f. Altes Öl und Benzin müssen vorsichtig in speziell dafür konstruierte Behälter gefüllt werden.
  - g. Gefüllte Behälter müssen vorsichtig zu einer Recycling-Sammelstelle transportiert werden.
2. Lassen Sie Motoren niemals in Gebäuden oder geschlossenen Bereichen laufen.
  3. Nehmen Sie niemals Einstellungen oder Reparaturarbeiten bei laufendem Motor vor. Ziehen Sie das Zündkabel ab und halten Sie es von der Zündkerze fern, um ungewollten Start zu vermeiden (ziehen Sie den Zündschlüssel ab, wenn das Gerät mit E-Start ausgerüstet ist). Tragen Sie bei Einstellungen oder Reparaturen immer einen Augenschutz.
  4. Kontrollieren Sie häufig den festen Sitz der Motorbefestigungsschrauben.
  5. Sorgen Sie dafür, dass alle Schrauben und Muttern fest sitzen und das Gerät in gutem Zustand ist. Wenn Teile ausgetauscht werden, ist darauf zu achten, dass die Befestigungselemente wieder fest angezogen werden.
  6. Hantieren Sie niemals an Sicherheitsvorrichtungen herum. Kontrollieren Sie regelmäßig die Funktion aller solcher Vorrichtungen.
  7. Kippen Sie die Maschine bei Wartungs- oder Reparaturarbeiten nicht, sofern Sie in dieser Anleitung nicht ausdrücklich dazu aufgefordert werden. Wartungs- und Reparaturarbeiten können mit dem Rasenmäher in aufrechter Position durchgeführt werden. Einige Arbeiten werden erleichtert, wenn die Maschine auf eine erhöhte Plattform oder Arbeitsfläche gehoben wird.
  8. Halten Sie den Rasenmäher zur Reduzierung der Feuergefahr frei von Gras, Laub und anderen Fremdkörperansammlungen. Wischen Sie verschüttetes Öl oder Kraftstoff auf. Lassen Sie den Rasenmäher vor der Lagerung abkühlen.
  9. Stoppen und untersuchen Sie das Gerät, wenn es auf einen Gegenstand trifft, und führen Sie gegebenenfalls vor der erneuten Inbetriebnahme die erforderlichen Reparaturen durch.
  10. Ziehen Sie vor Reinigung, Reparatur oder Einstellungen immer das Zündkabel ab.
  11. Verändern Sie nicht die Einstellung des Motorreglers und überdrehen Sie den Motor nicht.
  12. Reinigen und ersetzen Sie bei Bedarf die Sicherheits- und Anweisungsaufkleber.
  13. Zum Schutz vor Motorüberhitzung muss immer ein Fremdkörperfilter am Motor angebracht sein und sauber gehalten werden.
  14. Überprüfen Sie den Rasenmäher vor der Lagerung.
  15. Verwenden Sie nur Original-Geräteteile oder zugelassene Ersatzteile.
  16. Nehmen Sie zum Austausch des Schnittmessers ein vom Werk zugelassenes Ersatzteil.

## Beschreibung

Bei diesem handgeführten Rasenmäher handelt es um einen Kreiselmäher mit Benzinmotor. Der Motor treibt ein Schnittmesser an, das sich unter dem Mähergehäuse befindet. Das Messer hebt und schneidet das Gras. Die Schnitthöhe kann verstellt werden, um dem Rasen das gewünschte Aussehen zu geben. Die abgeschnittenen Grashalme werden entweder in einem hinten am Mäher angebrachten Grasfangsack aufgefangen oder an einigen Mähern zur Düngung des Rasens ausgeworfen. Schiebemäher müssen vom Anwender geschoben werden. Selbstfahrende Modelle haben zur Erleichterung des Mähens ein Hinterrad-Antriebssystem.

## Beabsichtigte

### Anwendung/Anwendungseinschränkungen

Dieser handgeführte Rasenmäher ist zum Mähen von Gras bestimmt. Andere Anwendungen sind nicht zulässig. Der Mäher ist nicht für Gras über 15 cm Länge oder für Gras mit hohem Unkraut bestimmt. Der Rasenmäher ist nur für privaten Gebrauch in einem Garten geeignet. Er darf nicht zum Mähen von Gras in öffentlichen Parks oder auf Spielwiesen eingesetzt werden.

## Funktionen und Bedienungselemente

**(Abbildung 1)** Vergleichen Sie die folgenden Funktionen und Bedienungselemente mit Ihrem Modell. Vergewissern Sie sich, dass Sie die Positionen aller Bedienungselemente und ihre Funktionen kennen.

- A. Motorstopphebel
- B. Obere Griffstange
- C. Knopf oder Sperrhebel
- D. Untere Griffstange
- E. Hintere Tür
- F. Motor
- G. Höheneinstellvorrichtung
- H. Typenschild
- I. Grasfangsack
- J. Rücklaufstartergriff
- K. Antriebshebel (selbstfahrendes Modell)
- L. Bodenauswurfkappe

## Symbole

**WICHTIG:** Die folgenden Symbole befinden sich an Ihrem Gerät oder in der dem Gerät beiliegenden Dokumentation. Bevor Sie das Gerät in Betrieb nehmen, machen Sie sich bitte mit den einzelnen Symbolen und ihren Bedeutungen vertraut.

### Warnsymbole (Abbildung 23)

- A. ACHTUNG
- B. WICHTIG: Lesen Sie sich die Bedienungsanleitung durch, bevor Sie dieses Gerät in Betrieb nehmen.
- C. ACHTUNG: Hochgeschleuderte Gegenstände. Im Arbeitsbereich dürfen sich keine Personen aufhalten. Lesen Sie vor Inbetriebnahme dieses Geräts die Anwenderanweisungen.

- D. ACHTUNG: Dieses Gerät darf nicht an Neigungen über 10 Grad eingesetzt werden.
- E. ACHTUNG: Nicht betreten.
- F. ACHTUNG: Hände und Füße vom rotierenden Schnittmesser fern halten.
- G. VORSICHT: Vor Wartungsarbeiten am Gerät das Zündkabel abziehen.
- H. ACHTUNG: Quetschgefahr für Finger.

### Bedienungssymbole (Abbildung 24)

- I. Langsam
- J. Schnell
- K. Öl
- L. Kraftstoff
- M. Motor – Start/Betrieb/Stop
- N. Antriebssteuerhebel – eingerückt/ausgerückt

## Aufstellung

Die Abbildungen und Symbole beginnen auf Seite 1.

### Auspacken des Rasenmähers

Der Rasenmäher wurde im Werk komplett zusammengebaut. Beim Verpacken im Karton wurde die Griffstange auf Lagerungsposition gestellt. Um die Griffstange auf Betriebsposition zu stellen, die nachstehenden Schritte befolgen.

1. Den Rasenmäher aus dem Karton nehmen.
2. **(Abbildung 2)** Die untere Griffstange (A) anheben, bis ihre Enden in Betriebsposition (B) einrasten. Den Knopf (D) festziehen, bis die untere Griffstange sicher gehalten wird.
3. **(Abbildung 3)** Den Knopf (A) und die Befestigungselemente von der unteren Griffstange (C) entfernen. Die obere Griffstange (B) auf Betriebsposition stellen. Die Knöpfe (A) festziehen, bis obere und untere Griffstange in ihrer Position verriegelt sind.
4. **(Abbildung 4)** Um das Rücklaufstarterseil anzubringen, muss zuerst der Motorstopphebel (F) eingerastet werden. Langsam am Rücklaufstartergriff (G) ziehen und das Rücklaufstarterseil in der Seilführung (H) anbringen.
5. **(Abbildung 2)** Bei selbstfahrenden Modellen die Kabel mit den Kabelbindern (F) an der Griffstange sichern. **VORSICHT:** Beim Herunter- und Hochklappen der Griffstange vorsichtig vorgehen. Darauf achten, dass die Kabel nicht beschädigt werden. Ein verbogenes Kabel funktioniert nicht richtig. Bevor das Gerät eingesetzt wird, müssen verbogene oder beschädigte Kabel ausgetauscht werden.

### Anbringen des Grasfangsacks

1. **(Abbildung 5)** Den Rahmen (A) in das offene Ende des Grasfangsacks (B) schieben.
2. **(Abbildung 6)** Darauf achten, dass sich die Griffstange (C) an der Außenseite des Grasfangsacks befindet. Die Klammern (D) am Rahmen (E) befestigen.

### Anbringen des Grasfangsacks (Abbildung 7)

1. Um den Grasfangsack am Rasenmäher anzubringen, die hintere Tür (F) hochziehen. Den Griff (G) des Grasfangsacks halten und die Sackhaken (H) an der Drehstange der hinteren Tür (I) anbringen. Die hintere Tür wieder heruntersetzen.

**WICHTIG:** Darauf achten, dass die Sackhaken (H) an der Drehstange (I) der hinteren Tür sitzen.

## Vorbereitung des Motors



**ACHTUNG:** Für Benzin- und Öltyp siehe Motor-Bedienungsanleitung. Immer einen Sicherheitsbenzintank verwenden. Beim Nachtanken nicht rauchen. In geschlossenen Räumen darf kein Benzin eingefüllt werden. Vor dem Nachtanken den Motor abstellen. Den Motor mehrere Minuten lang abkühlen lassen.

**VORSICHT:** Der Motor enthält weder ÖL noch BENZIN. Vor Start des Motors muss entsprechend den Anweisungen in der Bedienungsanleitung für den Motor Öl nachgefüllt werden. Wenn der Motor ohne Öl gestartet wird, wird er so beschädigt, dass er nicht mehr repariert werden kann. Dieser Schaden wird nicht von der Garantie abgedeckt.

Für Benzin- und Öltyp siehe Motor-Bedienungsanleitung. Vor Einsatz des Geräts die Informationen zu Sicherheit, Betrieb, Wartung und Lagerung lesen.

## Wechsel der Bodenauswurfkappe



**ACHTUNG:** Bevor die Bodenauswurfkappe abgenommen oder angebracht wird, das Zündkabel abziehen und von der Zündkerze fern halten.

(Abbildung 8) Einige Modelle haben eine *optionale* Bodenauswurfkappe. Die Bodenauswurfkappe (A) wird zum Mulchen des Grases für einen sauberen, feinen Schnitt verwendet. Zum Auffangen des Grases im Grasfangsack muss die Bodenauswurfkappe wie folgt entfernt werden.

## Entfernen der Bodenauswurfkappe

1. (Abbildung 9) Die hintere Tür (B) hochziehen.
2. Die Bodenauswurfkappe (A) von der Auswurföffnung abnehmen.

## Anbringen der Bodenauswurfkappe

1. (Abbildung 9) Die hintere Tür (B) hochziehen.
2. Die Bodenauswurfkappe (A) in die Auswurföffnung schieben.

# Betrieb

Die Abbildungen und Symbole beginnen auf Seite 1.

## Motorstopphebel (Abbildung 10)

Wenn der Motorstopphebel (A) losgelassen wird, stoppen Motor und Schnittmesser automatisch. Zum Start und Betrieb des Motors den Motorstopphebel (A) in Betriebsposition (B) halten.

Bevor der Motor gestartet wird, den Motorstopphebel mehrmals betätigen. Darauf achten, dass sich das Motorstoppkabel frei bewegen kann und der Motorstopphebel ordnungsgemäß funktioniert.

## Abstellen des Motors (Abbildung 10)

Zum Stoppen des Motors den Motorstopphebel (A) loslassen. Das Zündkabel abziehen und von der Zündkerze fern halten, damit der Motor nicht starten kann.

## Hinterrad-Antriebssystem (Abbildung 11)



**ACHTUNG:** Für sicheren Betrieb muss sich das Antriebssystem sofort auskuppeln, wenn der Antriebshebel losgelassen wird. Wenn sich das Antriebssystem nicht richtig auskuppelt, darf der Rasenmäher nicht in Betrieb genommen werden, solange das Antriebssystem nicht von einer Vertragswerkstatt eingestellt oder repariert worden ist.

Selbstfahrende Modelle haben ein Hinterrad-Antriebssystem. Das Antriebssystem wird wie folgt betätigt.

1. Den Motorstopphebel (A) in Betriebsposition halten. Den Motor starten.  
*HINWEIS:* Zum Stoppen des Motors den Motorstopphebel (A) loslassen.
2. Den Antriebshebel (C) ganz nach vorne schieben. Das Antriebssystem ist jetzt eingekuppelt, und der Rasenmäher bewegt sich vorwärts.
3. Um *nur* das Antriebssystem auszukuppeln, den Antriebshebel (C) loslassen. In ausgekuppelter Position (D) bewegt sich der Rasenmäher nicht weiter vorwärts. Der Motor läuft jedoch weiter.
4. Um das Antriebssystem auszukuppeln und gleichzeitig den Motor zu stoppen, den Motorstopphebel (A) ganz loslassen.

*HINWEIS:* Wenn das Antriebssystem an einem neuen Gerät ausgekuppelt wird, können sich die Hinterräder drehen, wenn sie vom Boden abgehoben werden. Das ist bei einem neuen Riemen normal und hört nach ein oder zwei Betriebsstunden auf.

## Start des Motors



**ACHTUNG:** Das Schnittmesser dreht sich, wenn der Motor läuft.

**WICHTIG:** Bevor der Motor gestartet wird, den Motorstopphebel mehrmals betätigen. Darauf achten, dass sich das Motorstoppkabel frei bewegen kann und der Motorstopphebel ordnungsgemäß funktioniert.

1. Das Öl kontrollieren. Siehe Bedienungsanleitung für den Motor.
2. Den Kraftstofftank mit bleifreiem Normalbenzin füllen. Siehe "Vorbereitung des Motors".
3. Darauf achten, dass das Zündkabel an der Zündkerze angeschlossen ist.
4. (Abbildung 12) **Motoren mit Kraftstoffbalg:** Für die meisten Temperaturen den Kraftstoffbalg (E) dreimal drücken. Bei kälterem Wetter kann weiteres Vorpumpen erforderlich sein. Ein warmer Motor braucht gewöhnlich nicht vorgepumpt zu werden. Nach jeder Betätigung des Pumpknopfs zwei Sekunden warten.  
*HINWEIS:* Beim ersten Start eines neuen Motors den Kraftstoffbalg fünfmal drücken.  
*HINWEIS:* Zu starkes Vorpumpen kann den Vergaser mit Kraftstoff überfluten. Siehe "Motor springt nicht an" im Fehlersuchabschnitt.
5. (Abbildung 11) **Selbstfahrende Modelle:** Darauf achten, dass der Antriebshebel (C) auf ausgekuppelter Position (D) steht.
6. (Abbildung 13) Stellen Sie sich hinter den Rasenmäher. Mit einer Hand den Motorstopphebel (A) wie gezeigt in Betriebsposition halten. Mit der anderen Hand den Rücklaufstartergriff (F) halten.
7. Langsam am Rücklaufstartergriff ziehen, bis Widerstand spürbar wird. Dann schnell ziehen, um den Motor zu starten. Den Rücklaufstartergriff langsam zurücklaufen lassen.

8. Wenn der Motor nach 5 oder 6 Versuchen nicht anspringt, siehe Fehlersuchabschnitt.

### Vor Betrieb des Rasenmähers



**ACHTUNG: Den Grasfangsack auf Verschleiß oder Beschädigung untersuchen. Verschlossene oder beschädigte Teile nur durch vom Werk zugelassene Ersatzteile austauschen.**

Um den Grasfangsack vollständig zu füllen, den Motor mit dem Gashebel (falls vorhanden) in schneller Position laufen lassen.

- Um den Grasfangsack (falls vorhanden) vollständig zu füllen, den Motor mit dem Gashebel (falls vorhanden) in schneller Position laufen lassen.
- Darauf achten, dass der Grasfangsack (falls vorhanden) richtig angebracht ist.
- Den Grasfangsack auf Verschleiß oder Beschädigung untersuchen. Verschlossene oder beschädigte Teile nur durch vom Werk zugelassene Ersatzteile austauschen.

### Einstellung der Schnitthöhe



**ACHTUNG: Das Schnittmesser dreht sich, wenn der Motor läuft. Vor Einstellung der Schnitthöhe das Zündkabel abziehen und von der Zündkerze fern halten.**

### Modelle mit separaten Radeinstellvorrichtungen (Abbildung 15)

Zur Änderung der Schnitthöhe den Einstellhebel (A) an jedem Rad wie folgt auf eine andere Position stellen.

1. Den Einstellhebel (A) ausrücken.
2. Den Einstellhebel auf eine andere Position stellen.
3. Darauf achten, dass sich jeder Einstellarm in der gleichen Position befindet, damit der Rasenmäher waagrecht steht.

### Modelle mit Einhebel-Einstellvorrichtung (Abbildung 16 und Abbildung 17)

Zur Änderung der Schnitthöhe den Einstellhebel (B) wie folgt auf eine andere Position stellen.

1. Den Einstellhebel (B) ausrücken.
2. Den Einstellhebel auf eine andere Position stellen.

### Entleeren des Grasfangsacks



**ACHTUNG: Bevor der Grasfangsack abgenommen wird, den Motor abstellen. Bevor Gras aus dem Rasenmähergehäuse entfernt wird, das Zündkabel abziehen und von der Zündkerze fern halten.**

1. (Abbildung 7) Die hintere Tür (A) hochziehen.
2. Den Grasfangsack an seinem Griff (B) halten. Den Rahmen (C) über die Drehstange (D) der hinteren Tür heben.
3. (Abbildung 13) Das Gras aus dem Grasfangsack (E) entfernen.

### Tipps zum Mähen

Einige Modelle haben eine *optionale* Bodenauswurfkappe. Wenn die Bodenauswurfkappe angebracht ist, wird das Gras fein geschnitten und verteilt sich leicht auf dem Rasen. Da die Nährstoffe dem Boden zurückgegeben werden, braucht der Rasen weniger Dünger.

Durch die folgenden Tipps können die Leistung des Rasenmähers und das Aussehen des Rasens verbessert werden.

- Das Gras muss trocken sein. Wenn das Gras nass ist, ist es schwer zu schneiden und es bilden sich dicke Grasklumpen.
- Das Gras darf nicht zu hoch sein. Die maximale Grashöhe für gute Ergebnisse beim Mähen ist 9,8 cm. Die Höheneinstellvorrichtungen so einstellen, dass nur das obere Drittel des Grashalms abgeschnitten wird.
- Wenn das Gras höher ist als 9,8 cm, muss es zweimal gemäht werden. Beim ersten Mähen die Höheneinstellvorrichtungen auf höchste Position stellen. Dann die Einstellvorrichtungen für den zweiten Mähdurchgang tiefer stellen.
- Für eine scharfe Schnittmesserkerne sorgen. Wenn das Schnittmesser nicht scharf ist, werden die Grashalmen nach dem Mähen braun.
- Die Unterseite des Rasenmähergehäuses reinigen. Wenn sich Gras und andere Fremdkörper an der Unterseite des Rasenmähergehäuses ansammeln, verringert sich die Mähleistung.

Zur Verbesserung der Schnittqualität Folgendes versuchen:

- die Schnitthöhe höher stellen
- häufiger mähen
- mit langsamerer Grundgeschwindigkeit mähen
- die Schnittbreite verringern
- die Richtung ändern
- ein zweites Mal mähen

## Wartung

### Wartung des Motors

Die Abbildungen und Symbole beginnen auf Seite 1.

Durch Befolgung der Angaben in diesem Wartungsabschnitt wird das Gerät in gutem Betriebszustand gehalten. Vor Start des Motors zuerst diese Anleitung sowie die Bedienungsanleitung für den Motor lesen. Alle Wartungsinformationen für den Motor befinden sich in der Bedienungsanleitung für den Motor.



**ACHTUNG: Vor Überprüfungen, Einstellungen oder Reparaturen das Zündkabel abziehen und von der Zündkerze fern halten.**

### Kippen des Motors

(Abbildung 14) *Vorsicht:* Den Motor nicht so kippen, dass die Zündkerze unten ist.

Bei Wartungsarbeiten am Motor das Schnittmesser kontrollieren bzw. die Unterseite des Rasenmähergehäuses reinigen. Darauf achten, dass der Motor immer so gekippt wird, dass die Zündkerze oben ist. Wenn der Motor mit der Zündkerze nach unten transportiert oder gekippt wird, kommt es zu folgenden Problemen.

- schwerer Start
- rauchender Motor
- Zündkerzenverrußung
- Durchtränkung des Luftfilters mit Öl oder Kraftstoff

### Schmierung

1. Für maximale Leistung die Räder und alle Drehpunkte alle 25 Stunden mit Motoröl schmieren.

2. Zum Schmieren des Motors siehe die Bedienungsanleitung für den Motor.

**HINWEIS:** Nicht das Motorstoppkabel schmieren. Schmiermittel beschädigen das Kabel und behindern seine Beweglichkeit. Das Kabel austauschen, wenn es verbogen oder beschädigt ist.

## Reinigung des Rasenmähergehäuses



**ACHTUNG:** Das Schnittmesser dreht sich, wenn der Motor läuft. Vor Reinigung des Rasenmähergehäuses den Motor stoppen und das Zündkabel abziehen und von der Zündkerze fern halten.

Wenn sich Gras und andere Fremdkörper an der Unterseite des Rasenmähergehäuses ansammeln, verringert sich die Mähleistung. Nach dem Mähen das Rasenmähergehäuse wie folgt reinigen.

1. Den Motor abstellen.
2. Das Kabel von der Zündkerze abziehen.
3. Die Ober- und Unterseite des Rasenmähergehäuses reinigen.

## Abnehmen des Antriebsriemens

Bringen Sie den Rasenmäher für Ausbau oder Wartung des Antriebsriemens zu einem Fachhändler.

## Einstellung des Antriebskabels (Abbildung 19)



**ACHTUNG:** Vor Einstellung des Antriebskabels den Motorstopphebel loslassen und warten, bis der Motor stoppt.

Wenn das Antriebssystem nicht richtig ein- und ausgekuppelt wird, kontrollieren, ob die Griffstange richtig angebracht wurde. Darauf achten, dass alle Teile in gutem Zustand und nicht gebrochen oder verbogen sind, und dass alle Befestigungselemente fest sitzen.

Verschlossene Teile beeinträchtigen die Leistung des Antriebssystems. Beim Mähen in hohem dichten Gras oder an Hängen kann das Antriebssystem rutschen, wenn das Antriebskabel zu lose ist. Wenn das Antriebssystem rutscht, muss es wie folgt eingestellt oder der Rasenmäher zu einer Vertragswerkstatt gebracht werden.

1. **(Abbildung 19)** Wenn das Antriebssystem rutscht, die Kabeleinstellvorrichtung (A) wie in der Abbildung gezeigt um eine Umdrehung drehen. Den Rasenmäher laufen lassen und das Antriebssystem testen.
2. Wenn das Antriebssystem immer noch rutscht, die Kabeleinstellvorrichtung um eine weitere Umdrehung drehen, um das Kabel zu verkürzen. Dann das Antriebssystem erneut testen.
3. Die Einstellung solange wiederholen und das Antriebssystem testen, bis es nicht mehr rutscht.
4. Bevor mit dem Mähen begonnen wird, darauf achten, dass das Antriebssystem richtig ausgekuppelt wird und der Rasenmäher stoppt. Wenn das Antriebssystem nicht ausgekuppelt wird, muss der Rasenmäher zu einer Vertragswerkstatt gebracht werden, bevor er wieder eingesetzt werden darf.

## Wartung des Schnittmessers (Abbildung 20)



**ACHTUNG:** Vor Überprüfung des Schnittmessers (B) oder des Schnittmesseradapters (E) das Zündkabel lösen und von der Zündkerze fern halten. Wenn das Schnittmesser auf einen Gegenstand trifft, den Motor stoppen. Das Kabel von der Zündkerze abziehen. Das Gerät auf Schäden überprüfen.

Das Schnittmesser (B) häufig auf Verschleiß oder Schäden wie z. B. Risse überprüfen. Regelmäßig die Schraube (A) kontrollieren, mit der das Schnittmesser befestigt ist. Die Schraube muss fest sitzen. Wenn das Schnittmesser auf einen Gegenstand trifft, den Motor stoppen. Das Kabel von der Zündkerze abziehen. Den Schnittmesseradapter (E) auf Schäden überprüfen. Kontrollieren, ob das Schnittmesser verbogen, beschädigt oder stark verschliffen ist oder ob andere Schäden vorliegen. Bevor das Gerät in Betrieb genommen wird, müssen beschädigte Teile durch Original-Ersatzteile ausgetauscht werden. Zur Sicherheit ist das Schnittmesser alle zwei Jahre auszutauschen. Für eine scharfe Schnittmesserkannte sorgen. Wenn das Schnittmesser nicht scharf ist, werden die Grashalmen nach dem Mähen braun. Bringen Sie den Rasenmäher für Ausbau oder Wartung des Schnittmessers zu einem Fachhändler.

## Kontrolle der Schnittfläche (Abbildung 20)

Das Gerät auf einer kleinen Fläche testen. Wenn die Schnitthöhe nicht eben ist oder wenn das geschnittene Gras nicht ausgeworfen oder nicht gleichmäßig geschnitten wird, siehe das Kapitel **Fehlersuche**.

## Herunterklappen der Griffstange zur Lagerung

**VORSICHT:** Beim Herunter- und Hochklappen der Griffstange vorsichtig vorgehen. Darauf achten, dass die Kabel nicht beschädigt werden. Ein verbogenes Kabel funktioniert nicht richtig. Bevor das Gerät eingesetzt wird, müssen verbogene oder beschädigte Kabel ausgetauscht werden.

## Herunterklappen der Griffstange

1. **(Abbildung 21)** An Modellen mit Knöpfen (A) die Knöpfe (A) lösen, mit denen die obere Griffstange (B) an der unteren Griffstange (C) befestigt ist.  
**VORSICHT:** Beim Herunter- oder Hochklappen der Griffstange darauf achten, dass die Kabel nicht zwischen der oberen und unteren Griffstange oder an den Befestigungselementen der Stangen eingeklemmt werden.
2. **(Abbildung 22)** Die obere Griffstange (B) zur Rückseite des Geräts drehen.
3. Die Enden der unteren Griffstange (C) nach innen drücken.
4. Die Griffstange wie gezeigt nach vorne über den Motor drehen. Darauf achten, dass die Kabel nicht beschädigt werden.

## Hochklappen der Griffstange

1. **(Abbildung 22)** Die untere Griffstange (C) zurückziehen, bis ihre Enden in Betriebsposition einrasten. Dann die Griffstange mit Befestigungselementen sichern.
2. Die obere Griffstange (B) in Betriebsposition hochklappen.
3. **(Abbildung 21)** An Modellen mit Knöpfen (A) die Knöpfe festziehen.

## Vorbereitung des Rasenmähers zur Lagerung



**ACHTUNG:** Benzin nicht in Gebäuden oder neben offenen Flammen ablassen und dabei nicht rauchen. Benzindämpfe können Feuer oder Explosionen verursachen.

1. Den Kraftstoff aus dem Tank ablassen.
2. Den Motor laufen lassen, bis das Benzin ausgeht.
3. Das Öl vom warmen Motor ablassen. Das Motorkurbelgehäuse mit frischem Öl füllen.
4. Die Zündkerze vom Zylinder abnehmen. Eine Unze Öl in den Zylinder gießen. Langsam am Rücklaufstartergriff ziehen, damit das Öl den Zylinder schützen kann. Eine neue Zündkerze im Zylinder anbringen.
5. Schmutz und Fremdkörper von Zylinderkühlrippen und Motorgehäuse beseitigen.
6. Die Unterseite des Rasenmähergehäuses reinigen.
7. Den Rasenmäher komplett reinigen, um die Lackierung zu schützen.
8. Das Gerät in einem Gebäude mit guter Belüftung abstellen.
9. Darauf achten, dass sich kein Gras im Grasfangsack befindet. Durch Gras, das während der Lagerung im Sack bleibt, wird der Sack beschädigt.

### Bestellung von Ersatzteilen

Es dürfen nur Ersatzteile verwendet werden, die vom Hersteller zugelassen oder anerkannt sind. Es dürfen keine Zusatzvorrichtungen oder Zubehörteile verwendet werden, die nicht speziell für dieses Gerät empfohlen werden. Zum Erhalt der richtigen Ersatzteile muss die Modellnummer angegeben werden, die sich am Typenschild des Geräts befindet.

Bei Bestellungen müssen die folgenden Informationen angegeben werden:

- Modellnummer
- Seriennummer
- Teilenummer
- Menge

Wenn Sie auf die oben genannte Weise keine Teile bzw. Service erhalten können, wenden Sie sich bitte an:

#### Briggs & Stratton UK Ltd

Road Four, Winsford Industrial Estate, Winsford, Cheshire, CW7 3QN  
United Kingdom  
www.BRIGGSandSTRATTON.COM

## Fehlersuche

### Der Motor springt nicht an.

1. Darauf achten, dass der Kraftstofftank mit sauberem Benzin gefüllt ist. Kein altes Benzin verwenden.
2. An einem kalten Motor den Pumpknopf (optional an einigen Modellen) fünfmal drücken.
3. Darauf achten, dass das Zündkabel an der Zündkerze angeschlossen ist.
4. Den Vergaser einstellen. Siehe Bedienungsanleitung für den Motor.
5. Es befindet sich zuviel Benzin im Motorzylinder. Die Zündkerze herausnehmen und trocknen. Mehrmals am Rücklaufstartergriff ziehen. Die Zündkerze einsetzen. Das Kabel an der Zündkerze anschließen. Den Motor starten.
6. Der Motor ist in schwerem oder hohem Gras schwer zu starten. Den Rasenmäher auf eine saubere trockene Oberfläche schieben.
7. Darauf achten, dass der Motorstopphebel auf Bedienungsposition steht.

8. Darauf achten, dass der Kraftstoffhahn auf Position ON steht. Siehe Bedienungsanleitung für den Motor.

### Der Motor geht nicht aus.

1. Den Motorstopphebel loslassen.
2. Das Motorstoppkabel kontrollieren. Das Kabel austauschen, wenn es verbogen oder beschädigt ist.

### Die Motorleistung ist schlecht.

1. Die Schnitthöheneinstellungen überprüfen. Die Schnitthöhe in hohem Gras höher stellen.
2. Die Unterseite des Schnittmessergehäuses überprüfen. Das Schnittmessergehäuse von Gras und anderen Fremdkörpern reinigen.
3. Das Kabel zur Zündkerze überprüfen. Darauf achten, dass das Kabel angeschlossen ist.
4. Die Motorkühlrippen von Gras und anderen Fremdkörpern reinigen.
5. Die Vergasereinstellungen kontrollieren. Siehe Bedienungsanleitung für den Motor.
6. Den Elektrodenabstand kontrollieren und auf 0,76 mm einstellen.
7. Die Ölmenge im Motor überprüfen. Bei Bedarf Öl einfüllen.
8. Den Motorluftfilter kontrollieren. Siehe Bedienungsanleitung für den Motor.
9. Das Benzin ist schlecht. Den Kraftstofftank leer laufen lassen und reinigen. Den Kraftstofftank mit sauberem Benzin füllen.

### Starke Vibrationen.

1. Das Schnittmesser ist nicht ausgewuchtet. Das Schnittmesser ausbauen und gegen ein Original-Ersatzschnittmesser austauschen.
2. Überprüfen, ob das Schnittmesser verbogen oder gebrochen ist. **Ein beschädigtes Schnittmesser ist gefährlich und muss ausgetauscht werden.**
3. Den Schnittmesseradapter überprüfen. **Ein gebrochener Schnittmesseradapter muss ausgetauscht werden.**
4. Wenn die Vibrationen andauern, den Rasenmäher zu einer Vertragswerkstatt bringen.

### Das Gras wird nicht richtig ausgeworfen.

1. Die Unterseite des Rasenmähergehäuses reinigen.
2. Überprüfen, ob das Schnittmesser stark verschliffen ist. Das Schnittmesser ausbauen und schärfen. Zur Sicherheit das Schnittmesser alle zwei Jahre gegen ein Original-Ersatzschnittmesser austauschen.

### Das Gras wird nicht gleichmäßig gemäht.

1. Die Höheneinstellung an jedem Rad kontrollieren. Die Höheneinstellung muss an jedem Rad gleich sein.
2. Darauf achten, dass das Schnittmesser scharf ist.
3. Überprüfen, ob das Schnittmesser verbogen oder gebrochen ist. **Ein beschädigtes Schnittmesser ist gefährlich und muss ausgetauscht werden.**
4. Überprüfen, ob der Schnittmesseradapter gebrochen ist. **Ein gebrochener Schnittmesseradapter muss ausgetauscht werden.**
5. Den Gashebel (falls vorhanden) auf Position "Fast" (schnell) oder "Start" stellen.
6. Den Gashebel überprüfen (falls vorhanden). Darauf achten, dass der Gashebel nicht auf Choke-Position steht.
7. Den Gashebel (falls vorhanden) auf schnelle Position stellen. Die Motordrehzahl entsprechend der Bedienungsanleitung für den Motor überprüfen.

**EINGESCHRÄNKTE GEWÄHRLEISTUNG**

Briggs & Stratton Power Products Group LLC repariert oder ersetzt kostenlos jedes Teil des Produkts, das Material- oder Verarbeitungsschäden oder beides aufweist. Transportkosten für Produkte, die zu Reparatur oder Austausch unter dieser Garantie eingereicht werden, sind vom Käufer zu tragen. Diese Garantie gilt für die nachstehend aufgeführten Zeiträume und unterliegt den angegebenen Bedingungen. Wenden Sie sich für Garantieleistungen an den nächsten Fachhändler. Sie finden Fachhändler in unserem Händlerverzeichnis unter [www.murray.com](http://www.murray.com).

**Es gibt keine andere ausdrückliche Gewährleistung. Inbegriffene Garantieleistungen, einschließlich solcher für Gebrauchstauglichkeit und Eignung für einen bestimmten Zweck, sind auf ein Jahr ab Kaufdatum beschränkt, oder alle inbegriffenen Gewährleistungen sind, soweit gesetzlich zugelassen, ausgeschlossen. Haftung für Neben- oder Folgeschäden ist in dem Umfang ausgeschlossen, in dem ein derartiger Ausschluss gesetzlich zugelassen ist.** In einigen Ländern sind Einschränkungen zur Geltungsdauer einer inbegriffenen Garantieleistung oder der Ausschluss oder die Einschränkung von Neben- oder Folgeschäden nicht erlaubt, weswegen die obigen Einschränkungen und Ausschlüsse unter Umständen für Sie keine Gültigkeit haben. Diese Garantie verleiht Ihnen bestimmte Rechte. Daneben können Sie noch andere Rechte haben, die von Land zu Land unterschiedlich sind.

**GARANTIEFRISTEN**

Produkttyp	Private Nutzung	Gewerbliche Nutzung
Handgeführter Rasenmäher	2 Jahre	90 Tage

Die Garantiezeit beginnt am Datum des Kaufs durch den ersten Einzelhandelskunden bzw. gewerblichen Endbenutzer und dauert entsprechend den Angaben in oben stehender Tabelle. "Private Nutzung" bezieht sich auf die Nutzung in privaten Haushalten durch Einzelhandelsverbraucher. "Gewerbliche Nutzung" bezieht sich auf alle anderen Arten der Nutzung, einschließlich der Nutzung zu gewerblichen, gewinnbringenden oder Ausleihzwecken. Nachdem das Produkt einmal für gewerbliche Zwecke genutzt wurde, gilt es für den Zweck dieser Garantie als gewerblich genutztes Produkt.

Die Garantie ist auch ohne Registrierung rechtskräftig. Bewahren Sie Ihren Kaufbeleg gut auf. Wenn Sie bei der Forderung von Garantieleistungen keinen Beleg für das erste Kaufdatum vorlegen können, wird die Garantie anhand des Datums der Herstellung des Geräts bestimmt.

**ZUR GARANTIE**

Wir führen gern Garantiereparaturen für Sie durch und entschuldigen uns für etwaige Unannehmlichkeiten. Garantiereparaturen können von allen Vertragshändlern durchgeführt werden. Bei den meisten Garantiereparaturen handelt es sich um Routinearbeiten; mitunter ist jedoch der Anspruch auf die Garantieleistung nicht gerechtfertigt. Beispielsweise wird keine Garantieleistung erbracht, wenn das Produkt durch falschen Gebrauch, durch mangelhafte Wartung, unsachgemäßen Transport, unsachgemäße Handhabung oder Lagerung oder durch falsche Anwendung beschädigt wurde. Ebenso besteht kein Garantieanspruch, wenn die Seriennummer am Produkt entfernt wurde oder Änderungen am Produkt vorgenommen wurden.

Diese Garantie deckt nur produktbezogene Material- und Verarbeitungsschäden ab. Um Missverständnisse zwischen dem Kunden und dem Händler zu vermeiden, sind nachstehend einige der Ursachen für Produktschäden aufgeführt, die von der Garantie nicht abgedeckt werden.

- **Normaler Verschleiß: An Geräten, die von kleinen Motoren angetrieben werden, müssen** - wie bei allen mechanischen Geräten - regelmäßig Wartungsarbeiten durchgeführt und Teile erneuert werden, damit das Gerät einwandfrei funktioniert. Die Garantie bietet keinen Anspruch auf Reparatur, wenn das Produkt oder ein Teil durch normalen Gebrauch verschlissen ist.
- **Installation:** Diese Garantie gilt nicht für Produkte, die falsch oder unzulässig installiert oder modifiziert worden sind, noch für Installationen, bei denen Starts verhindert oder ungenügende Motorleistung verursacht wird.
- **Unzureichende Wartung:** Die Lebensdauer dieses Produkts hängt von den Betriebsbedingungen und der Pflege ab, die es erhält. Die empfohlenen Wartungs- und Einstellungsintervalle sind in der Bedienungsanleitung aufgeführt. Oft werden Produkte wie Gartenfräsen, Kantenschneider oder Kreiselmäher unter staubigen oder schmutzigen Bedingungen eingesetzt, bei denen ein Zustand verursacht werden kann, der wie vorzeitiger Verschleiß aussieht. Derartiger Verschleiß, der durch Schmutz, Staub oder andere scheuernde Materialien verursacht wurde, die aufgrund unzureichender Wartung in das Produkt eingedrungen sind, wird nicht von der Garantie abgedeckt. Die Garantie deckt keine Reparaturen bei Problemen ab, die durch Ersatzteile anderer Hersteller verursacht worden sind.
- **Falscher und/oder unzureichender Kraftstoff oder Schmierung:** Diese Garantie deckt keine Schäden ab, die durch Verwendung von altem oder modifiziertem Kraftstoff verursacht wurden. Schäden an Motor oder Motorkomponenten wie Brennraum, Ventilen, Ventilsitzen, Ventilführungen oder durchgebrannte Anlasserwicklungen, zu denen es durch Verwendung von alternativen Kraftstoffen wie Flüssiggas oder Erdgas gekommen ist, werden nur von der Garantie abgedeckt, wenn der Motor ausdrücklich für deren Verwendung zugelassen ist. Teile, die wegen Betrieb des Produkts mit unzureichendem oder verunreinigtem Kraftstoff oder Schmieröl oder Kraftstoff mit falscher Oktanzahl verschleiben oder kaputt gehen, sowie Produktkomponenten, die durch unzureichende Schmierung beschädigt werden, werden nicht von der Garantie abgedeckt.
- **Missbräuchlicher Betrieb:** Der richtige Betrieb des Produkts wird in der Bedienungsanleitung beschrieben. Produktschäden durch Überdrehen, Überhitzen oder Einsatz in geschlossenen Bereichen ohne ausreichende Belüftung, Produktschäden durch übermäßige Vibrationen aufgrund loser Motormontage, loser oder unausgewuchteter Schnittmesser, Impeller, Überdrehen oder verbogene Kurbelwelle durch Auftreffen auf einen festen Gegenstand, Schäden oder Fehlfunktionen durch Unfälle, falsche Wartung, Frost, chemische Zersetzung oder Betrieb oberhalb der empfohlenen Nennwerte entsprechend der Bedienungsanleitung werden nicht abgedeckt.
- **Routinewartungen, Verschleißteile oder Einstellungen:** Diese Garantie schließt Verschleißteile wie Öl, Riemen, Schnittmesser, O-Ringe, Filter usw. aus.
- **Andere Ausschlüsse:** Reparatur oder Einstellung von Teilen, die nicht von Briggs & Stratton hergestellt wurden, werden nicht von der Garantie abgedeckt. Diese Garantie schließt Schäden durch höhere Gewalt und Naturereignisse aus, die sich der Kontrolle des Herstellers entziehen. Gebrauchte, instandgesetzte und Demonstrationsprodukte sind ebenfalls ausgeschlossen.

Garantiearbeiten sind nur bei Vertragshändlern erhältlich. Den nächsten Händler finden Sie auf unserem Händlerverzeichnis unter [BRIGGSandSTRATTON.COM](http://BRIGGSandSTRATTON.COM).

## Περιεχόμενα

Εικόνες .....	1
Ασφάλεια Χειριστή .....	28
Χαρακτηριστικά και διατάξεις ελέγχου .....	31
Εικονίδια .....	31
Συναρμολόγηση .....	31
Λειτουργία .....	32
Συντήρηση .....	34
Αντιμετώπιση προβλημάτων .....	36
ΠΟΛΙΤΙΚΗ ΕΓΓΥΗΣΗΣ .....	37

## Ασφάλεια Χειριστή

### Σύμβολα και Προειδοποιήσεις

Το σύμβολο συναγερμού  χρησιμοποιείται για την αναγνώριση πληροφοριών ασφάλειας σε σχέση με κινδύνους οι οποίοι μπορούν να επιφέρουν προσωπικό τραυματισμό. Το σύμβολο συναγερμού συνοδεύεται από μια ενδεικτική λέξη (ΚΙΝΔΥΝΟΣ, ΠΡΟΕΙΔΟΠΟΙΗΣΗ ή ΠΡΟΣΟΧΗ), δηλωτική της πιθανότητας τραυματισμού και της ενδεχόμενης σοβαρότητας αυτού. Επιπλέον, μπορεί να χρησιμοποιείται και ένα σύμβολο κινδύνου, ενδεικτικό του τύπου κινδύνου.

 Η ένδειξη **ΚΙΝΔΥΝΟΣ** δηλώνει κίνδυνο ο οποίος, εάν δεν αποφευχθεί, **θα προκαλέσει θάνατο ή σοβαρό τραυματισμό.**

 Η ένδειξη **ΠΡΟΕΙΔΟΠΟΙΗΣΗ** δηλώνει κίνδυνο ο οποίος, εάν δεν αποφευχθεί, **θα μπορούσε να προκαλέσει θάνατο ή σοβαρό τραυματισμό.**

 Η ένδειξη **ΠΡΟΣΟΧΗ** δηλώνει κίνδυνο ο οποίος, εάν δεν αποφευχθεί, **ίσως να προκαλέσει τραυματισμό μικρού ή μεσαίου βαθμού.**

Η ένδειξη **ΠΡΟΣΟΧΗ**, όταν χρησιμοποιείται **χωρίς** το σύμβολο συναγερμού, δηλώνει μια κατάσταση η οποία **θα μπορούσε να προκαλέσει βλάβη του προϊόντος.**

### Πληροφορίες κατόχου

**Γνωρίστε το προϊόν σας:** Για να απολαμβάνετε τη βέλτιστη επίδοση της μονάδας σας, κατανοήσετε τη λειτουργία της. Καθώς διαβάζετε το παρόν εγχειρίδιο, συγκρίνετε τα σχήματα με τη μονάδα. Μάθετε τη θέση και τη λειτουργία των μοχλών. Προς αποφυγή ατυχήματος, ακολουθείτε τους κανόνες λειτουργίας και ασφαλείας. Φυλάξτε το παρόν εγχειρίδιο για μελλοντική χρήση.

### Ευθύνη κατόχου

 **ΠΡΟΕΙΔΟΠΟΙΗΣΗ:** Το παρόν κοπτικό μηχανήμα μπορεί να εκτοξεύσει αντικείμενα. Μη συμμόρφωση με τις ακόλουθες οδηγίες ασφαλείας μπορεί να προκαλέσει σοβαρούς τραυματισμούς στον χειριστή ή στους παριστάμενους.

Η ευθύνη του κατόχου συνίσταται στο να ακολουθεί τις παρακάτω οδηγίες.

**Πρακτικές για ασφαλή λειτουργία**  
**Για τα περιστροφικά ωθούμενα χλοοκοπτικά, χειριζόμενα από πεζό**

#### I. Γενική λειτουργία

1. Διαβάστε, κατανοήστε και ακολουθείστε όλες τις οδηγίες που αναγράφονται επάνω στο μηχανήμα και μέσα στο(α) εγχειρίδιο(α). Πριν εκκινήσετε τη λειτουργία, εξοικειωθείτε με τους μοχλούς και τη σωστή χρήση του ωθούμενου χλοοκοπτικού.
2. Εξοικειωθείτε με όλα τα αυτοκόλλητα σχετικά με την ασφάλεια και τον χειρισμό του παρόντος εξοπλισμού, καθώς και με τυχόν προσαρτήματα ή παρελκόμενά του.
3. Μην βάζετε τα χέρια ή τα πόδια σας κοντά σε ή κάτω από περιστρεφόμενα εξαρτήματα.
4. Ο χειρισμός του ωθούμενου χλοοκοπτικού επιτρέπεται μόνο σε υπεύθυνους ενήλικες οι οποίοι γνωρίζουν τις οδηγίες.
5. Ελέγξτε την περιοχή στην οποία θα χρησιμοποιηθεί το χλοοκοπτικό. Ο εξοπλισμός που διαθέτετε μπορεί να εκτοξεύσει μικρά αντικείμενα με μεγάλη ταχύτητα, προκαλώντας τραυματισμό ή υλικές ζημιές. Μην πλησιάζετε κοντά σε εύθραυστα αντικείμενα όπως, παράθυρα σπιτιών, τζάμια αυτοκινήτου, θερμοκήπια, κ.λπ.
6. Φροντίζετε να μην υπάρχει στην περιοχή λειτουργίας του μηχανήματος κανένα άλλο άτομο, ιδιαίτερα μικρά παιδιά ή κατοικίδια ζώα.
7. Φοράτε τα κατάλληλα ρούχα, όπως μπλούζες ή σακάκια με μακριά μανίκια και μακριά παντελόνια. Μην φοράτε σορτσάκια.
8. Μην φοράτε φαρδιά ρούχα που θα μπορούσαν να πιαστούν στον εξοπλισμό.
9. Κατά τον χειρισμό του ωθούμενου χλοοκοπτικού, φοράτε πάντα γυαλιά ασφαλείας ή γυαλιά με προστατευτικά για να προστατέψετε τα μάτια σας από ξένα σώματα που μπορεί να εκτοξεύσει η μονάδα.
10. Φοράτε πάντα γάντια εργασίας και γερά παπούτσια. Για πολλούς ανθρώπους κατάλληλα είναι τα δερμάτινα παπούτσια ή τα μποτάκια, τα οποία θα προστατέψουν τους αστραγάλους και τις κνήμες του χειριστή από ξυλαράκια, αγκάθια ή άλλα υπολείμματα και θα ενισχύσουν τη δύναμη με την οποία ο χειριστής ωθεί το μηχανήμα.
11. Συνιστάται η χρήση προστατευτικού καλύμματος στο κεφάλι προς αποφυγή τραυματισμού από μικρά σωματίδια που βρίσκονται στον αέρα ή από κλαδιά σε χαμηλό ύψος ή άλλα αντικείμενα τα οποία ο χειριστής ενδεχομένως να μην προσέξει.

12. Μην χειρίζεστε το ωθούμενο χλοοκοπτικό χωρίς οι κατάλληλοι προφυλακτήρες ή άλλες προστατευτικές διατάξεις να βρίσκονται εγκατεστημένες στη θέση τους.
13. Χρησιμοποιείτε τον εν λόγω εξοπλισμό μόνο για τη χρήση για την οποία προορίζεται. Μην λειτουργείτε το χλοοκοπτικό σε σημεία όπου υπάρχουν διάσπαρτα υλικά όπως χαλίκια, κλαδιά, απορρίμματα, κλπ., με κίνδυνο εκτόξευσης αντικειμένων και πρόκλησης βλάβης στο χλοοκοπτικό.
14. Για τον σωστό χειρισμό και την τοποθέτηση των παρελκομένων, βλέπε οδηγίες του κατασκευαστή. Χρησιμοποιήστε μόνο τα εγκεκριμένα από τον κατασκευαστή παρελκόμενα.
15. Χρησιμοποιείτε μόνο με φυσικό φως ημέρας ή με καλό τεχνητό φωτισμό.
16. Μην χειρίζεστε το ωθούμενο χλοοκοπτικό υπό την επήρεια αλκοόλ, ναρκωτικών ουσιών ή άλλων φαρμάκων τα οποία μπορούν να επιφέρουν υπνηλία ή να επηρεάσουν την ικανότητα ασφαλούς χειρισμού του παρόντος μηχανήματος.
17. Μην λειτουργείτε το ωθούμενο χλοοκοπτικό σε υγρό γρασίδι. Βεβαιωθείτε ότι στηρίζετε καλά και ότι κρατάτε σταθερά τη χειρολαβή ενόσω βαδίζετε. Μην τρέχετε ποτέ.
18. Πριν από κάθε χρήση επιθεωρείτε τον μοχλό γκαζιού και το καλώδιο. Βεβαιωθείτε ότι το καλώδιο είναι ελεύθερο και ο μοχλός δεν έχει υποστεί ζημιά. Επίσης, ελέγχετε τον σύνδεσμο του καλωδίου που οδηγεί στο καρμπυρατέρ για τυχόν συστροφές, χαλαρές συνδέσεις και φράξιμο. Βεβαιωθείτε ότι η ράβδος ασφαλείας λειτουργεί κανονικά.
19. Σταματήστε τη λειτουργία του κινητήρα όταν διασχίζετε μονοπάτια ή δρόμους με χαλίκια.
20. Όταν χειρίζεστε το χλοοκοπτικό κοντά σε δρόμους ή όταν τους διασχίζετε, ελέγχετε την κυκλοφορία.
21. Σταματήστε τη λειτουργία του κινητήρα κάθε φορά που αφήνετε τον εξοπλισμό ή πριν από τον καθαρισμό, την επισκευή ή την επιθεώρηση της μονάδας και βεβαιωθείτε ότι όλα τα κινούμενα εξαρτήματα είναι σταματημένα. Αφήστε τον κινητήρα να κρυώσει, αποσυνδέστε το καλώδιο του μπουζί και απομακρύνετε το από αυτό.
22. Σε περίπτωση που ο εξοπλισμός αρχίσει να δονείται πέρα από το συνηθισμένο, σταματήστε τον κινητήρα, αποσυνδέστε το καλώδιο του μπουζί και αποφύγετε την επαφή του με το μπουζί. Αναζητήστε αμέσως την αιτία. Η δόνηση αποτελεί συνήθως προειδοποίηση βλάβης.
23. Μετά από πρόσκρουση με ξένο αντικείμενο, σταματήστε τον κινητήρα, αφαιρέστε το καλώδιο από το μπουζί και ελέγξτε το ωθούμενο χλοοκοπτικό για τυχόν ζημιές. Σε περίπτωση που έχει υποστεί ζημιά, επισκευάστε το πριν το θέσετε ξανά σε λειτουργία και το χρησιμοποιήσετε.
24. Επιθεωρείτε τακτικά το ωθούμενο χλοοκοπτικό. Βεβαιωθείτε ότι δεν υπάρχουν λυγισμένα, φθαρμένα ή χαλαρά τοποθετημένα εξαρτήματα.
25. Μην ανασηκώνετε και μην μεταφέρετε σε καμία περίπτωση το ωθούμενο χλοοκοπτικό ενώ ο κινητήρας είναι σε λειτουργία.
26. Πρέπει να αποφεύγετε την παρατεταμένη έκθεση στον θόρυβο και τις δονήσεις που προκαλούνται από εξοπλισμό με βενζινοκινητήρα. Κάνετε τακτά διαλείμματα και/ή φοράτε ωτοασπίδες, καθώς και χοντρά γάντια εργασίας.

## II. Λειτουργία σε επικλινές έδαφος

Το επικλινές έδαφος αποτελεί σημαντικό παράγοντα ατυχημάτων λόγω ολίσθησης και πτώσης, τα οποία μπορεί να προκαλέσουν σοβαρούς τραυματισμούς. Να είστε ιδιαίτερα προσεκτικοί όταν βρίσκεστε σε επικλινές έδαφος. Εάν δεν αισθάνεστε άνετα, μην χρησιμοποιείτε το χλοοκοπτικό.

**Μην** λειτουργείτε το χλοοκοπτικό παράλληλα προς την κλίση του επικλινούς εδάφους, αλλά εγκάρσια προς αυτό. **Αφαιρέστε** αντικείμενα όπως πέτρες, κλαδιά δένδρων, κ.λπ.

**Προσέξτε** τυχόν τρύπες, αυλάκια ή υψώματα. Το γρασίδι μεγάλου ύψους μπορεί να κρύβει εμπόδια.

**Μην** λειτουργείτε το χλοοκοπτικό κοντά σε γκρεμούς, τάφρους ή αναχώματα, διότι ο χειριστής μπορεί να χάσει τον έλεγχο ή την ισορροπία του.

**Μην** λειτουργείτε το χλοοκοπτικό σε πολύ ανώμαλο έδαφος.

**Μην** λειτουργείτε το χλοοκοπτικό σε πολύ απότομο έδαφος (μέγιστη κλίση 15 μοίρες) ή σε περιοχές όπου το έδαφος είναι πολύ τραχύ. Προσέχετε ιδιαίτερα κατά την αλλαγή της κατεύθυνσης σε επικλινές έδαφος.

**Μην** λειτουργείτε το χλοοκοπτικό σε υγρό γρασίδι, διότι ο μειωμένος έλεγχος της μονάδας μπορεί να προκαλέσει ολίσθηση.

## III. Παιδιά

Εάν ο χειριστής δεν γνωρίζει ότι γύρω του υπάρχουν παιδιά, ενδέχεται να προκληθούν τραγικά ατυχήματα. Συχνά, τα παιδιά γοητεύονται από το χλοοκοπτικό και τη διαδικασία κοπής. *Έχετε στο μυαλό σας* ότι τα παιδιά μετακινούνται συνεχώς.

1. Φροντίστε να μην πλησιάζουν παιδιά κοντά στην περιοχή κοπής και να επιτηρούνται προσεκτικά από υπεύθυνο ενήλικα.
2. Να είστε έτοιμοι να σταματήσετε τη λειτουργία του ωθούμενου χλοοκοπτικού σε περίπτωση που στην περιοχή εισέλθουν παιδιά.
3. Πριν και κατά τη διάρκεια της κίνησής σας προς τα πίσω, ελέγξτε πίσω και κάτω για τυχόν παρουσία μικρών παιδιών.
4. Σε καμία περίπτωση μην αφήνετε παιδιά να χειρίζονται το ωθούμενο χλοοκοπτικό.
5. Να είστε ιδιαίτερα προσεκτικοί όταν πλησιάζετε σε «τυφλές» γωνίες, θάμνους, δένδρα ή άλλα αντικείμενα που μπορεί να εμποδίζουν την ορατότητα.

## IV. Συντήρηση

1. Να είστε ιδιαίτερα προσεκτικοί κατά τον χειρισμό της βενζίνης ή άλλων καυσίμων, διότι είναι εύφλεκτα και οι αναθυμιάσεις τους εκρηκτικές.

- a. Χρησιμοποιείτε μόνο εγκεκριμένο δοχείο.
  - b. Μην αφαιρείτε σε καμία περίπτωση το πώμα του δοχείου καυσίμου ούτε να προσθέτετε καύσιμο ενώ ο κινητήρας λειτουργεί. Αφήστε τον να κρυώσει πριν ξαναγεμίσετε με καύσιμο. Μην καπνίζετε.
  - c. Μην γεμίζετε ποτέ το μηχάνημα με καύσιμο σε εσωτερικό χώρο.
  - d. Μην αποθηκεύετε ποτέ το μηχάνημα ή τη δεξαμενή καυσίμου σε κλειστό χώρο όπου υπάρχει ανοιχτή φλόγα, όπως θερμαντήρας νερού.
  - e. Το άδειασμα της δεξαμενής καυσίμου πρέπει να γίνεται σε εξωτερικό χώρο. Το καύσιμο θα πρέπει να αποθηκεύεται σε δοχείο ειδικά κατασκευασμένο για αποθήκευση καυσίμου ή να απορρίπτεται προσεκτικά.
  - f. Το παλιό λάδι και η βενζίνη πρέπει να εκκελώνονται και τοποθετούνται με προσοχή σε δοχεία ειδικά σχεδιασμένα για λάδι και βενζίνη.
  - g. Τα γεμάτα δοχεία πρέπει να μεταφέρονται με προσοχή σε κέντρο συλλογής για κατάλληλη ανακύκλωση.
2. Μην λειτουργείτε τον κινητήρα εντός κλειστού χώρου.
  3. Μην διεξάγετε ρυθμίσεις ή επισκευές ενώ λειτουργεί ο κινητήρας. Για να αποφύγετε ανεπιθύμητη εκκίνηση αποσυνδέστε το καλώδιο του μπουζί και φροντίστε να μην έρθει σε επαφή με το μπουζί (αφαιρέστε τη μίζα εκκίνησης εάν διαθέτει ηλεκτρική εκκίνηση). Κατά τη διεξαγωγή ρυθμίσεων ή επισκευών, φοράτε πάντα προστατευτικά ματιών.
  4. Ελέγχετε τακτικά τα μπουλόνια στήριξης του κινητήρα ώστε να είναι σφιχτά.
  5. Διατηρείτε όλες τις βίδες και τους κοχλίες σφιχτά και τον εξοπλισμό σε καλή κατάσταση. Κατά την αντικατάσταση των εξαρτημάτων, βεβαιωθείτε ότι οι διατάξεις στερέωσης ή σύνδεσης είναι καλά ασφαλισμένες.
  6. Μην πειράζετε τις διατάξεις ασφαλείας. Ελέγχετε τακτικά τη σωστή λειτουργία τους.
  7. Κατά τη διάρκεια συντήρησης ή επισκευής του ωθούμενου χλοοκοπτικού, μην πιέζετε το μηχάνημα προς τα κάτω ούτε να το ανασκώνετε, εκτός και εάν υπάρχουν τέτοιες οδηγίες στο παρόν εγχειρίδιο. Οι διαδικασίες συντήρησης και επισκευής μπορούν να διεξάγονται ενώ το ωθούμενο χλοοκοπτικό βρίσκεται σε όρθια θέση. Η διεξαγωγή ορισμένων διαδικασιών διευκολύνεται όταν το μηχάνημα βρίσκεται πάνω σε πλατφόρμα ή υπερυψωμένη επιφάνεια εργασίας.
  8. Για τον περιορισμό του κινδύνου πυρκαγιάς, φροντίστε να μην συσσωρεύεται γρασίδι, φύλλα ή άλλα υπολείμματα στο ωθούμενο χλοοκοπτικό. Καθαρίζετε τυχόν πιτσιλιές από λάδι ή καύσιμο. Αφήστε το ωθούμενο χλοοκοπτικό να κρυώσει πριν το αποθηκεύσετε.
  9. Σε περίπτωση πρόσκρουσης με κάποιο αντικείμενο, σταματήστε τη λειτουργία και ελέγξτε τον εξοπλισμό. Επισκευάστε, εάν απαιτείται, πριν την επανεκκίνησή του.
  10. Αποσυνδέετε πάντα το καλώδιο του μπουζί πριν από τον καθαρισμό, την επισκευή ή τη διεξαγωγή ρυθμίσεων.
  11. Μην αλλάζετε τον ρυθμιστή λειτουργίας του κινητήρα και μην τον λειτουργείτε σε υπερβολική ταχύτητα.
  12. Καθαρίζετε και αντικαθιστάτε τα αυτοκόλλητα ασφαλείας και οδηγιών ανάλογα με τις ανάγκες.
  13. Για προστασία του κινητήρα από υπερθέρμανση, φροντίστε το φίλτρο υπολειμμάτων να είναι πάντα τοποθετημένο και καθαρό.
  14. Πριν από την αποθήκευση, επιθεωρείτε το ωθούμενο χλοοκοπτικό.
  15. Χρησιμοποιείτε μόνο γνήσιο εξοπλισμό ή εγκεκριμένα ανταλλακτικά.
  16. Αντικαταστήστε τη λεπίδα κοπής με εργοστασιακά εγκεκριμένο ανταλλακτικό.

## Περιγραφή

Το ωθούμενο χλοοκοπτικό είναι περιστροφικό ηλεκτροκίνητο χλοοκοπτικό. Ο κινητήρας φέρει μια κοπτική λεπίδα κάτω από το περίβλημα του χλοοκοπτικού. Η λεπίδα ανασκώνεται και κόβει το γρασίδι. Για την επίτευξη του επιθυμητού αποτελέσματος το ύψος κοπής μπορεί να ρυθμιστεί. Το κομμένο γρασίδι συλλέγεται σε καλάθι το οποίο είναι προσαρτημένο στο χλοοκοπτικό, ή, σε ορισμένα χλοοκοπτικά, μπορεί να ανακυκλωθεί για να χρησιμεύσει ως λίπασμα για το γρασίδι. Η ανακύκλωση του κομμένου γρασιδιού είναι γνωστή ως "τεμαχισμός". Τα ωθούμενα μοντέλα απαιτούν ώθηση από τον χειριστή. Τα αυτοκινούμενα μοντέλα διαθέτουν σύστημα μετάδοσης κίνησης στους πίσω τροχούς για τη διευκόλυνση της κοπής του γρασιδιού.

## Προτεινόμενη χρήση/Περιορισμοί

Το ωθούμενο χλοοκοπτικό είναι σχεδιασμένο για κοπή γρασιδιού. Δεν επιτρέπεται οποιαδήποτε άλλη χρήση του. Δεν είναι σχεδιασμένο για κοπή γρασιδιού ύψους άνω των 15 cm ή γρασιδιού αναμειγμένου με χόρτα μεγάλου ύψους. Το χλοοκοπτικό είναι κατάλληλο μόνο για ιδιωτική χρήση σε κήπους σπιτιών. Δεν είναι κατάλληλο για την κοπή γρασιδιού σε δημόσια πάρκα ή παιδικές χαρές.

## Χαρακτηριστικά και διατάξεις ελέγχου

**(Εικόνα 1)** Συγκρίνετε τα χαρακτηριστικά και τις διατάξεις ελέγχου που αναφέρονται ακολούθως με το μοντέλο που διαθέτετε. Βεβαιωθείτε ότι γνωρίζετε τη θέση τους και ότι κατανοείτε το σκοπό τους.

- A.** Μοχλός διακοπής λειτουργίας του κινητήρα
- B.** Άνω χειρολαβή
- C.** Χειρομοχλός ή μοχλός ασφάλισης
- D.** Κάτω χειρολαβή
- E.** Πίσω Θύρα
- F.** Κινητήρας
- G.** Ρυθμιστής ύψους
- H.** Ετικέτα προϊόντος
- I.** Καλάθι συλλογής γρασιδιού
- J.** Χειρολαβή εκκινήτη
- K.** Μοχλός μετάδοσης κίνησης (Αυτοπροωθούμενο μοντέλο)
- L.** Βύσμα τεμαχισμού

## Εικονίδια

**ΣΗΜΑΝΤΙΚΟ:** Τα παρακάτω εικονίδια βρίσκονται επάνω στη μονάδα σας ή παρέχονται σε έντυπη μορφή μαζί με το προϊόν. Πριν θέσετε σε λειτουργία τη μονάδα, πρέπει να γνωρίζετε και να έχετε κατανοήσει τον σκοπό του κάθε εικονιδίου.

## Προειδοποιητικά εικονίδια για την ασφάλεια (Εικόνα 23)

- A.** ΠΡΟΕΙΔΟΠΟΙΗΣΗ
- B.** ΣΗΜΑΝΤΙΚΟ: Πριν θέσετε σε λειτουργία τη μηχανή, διαβάστε το εγχειρίδιο χρήσης.

- C.** ΠΡΟΕΙΔΟΠΟΙΗΣΗ: Εκτόξευση αντικειμένων. Απομακρύνετε τους γύρω. Πριν θέσετε σε λειτουργία το μηχάνημα, διαβάστε τις οδηγίες χρήσης.
- D.** ΠΡΟΕΙΔΟΠΟΙΗΣΗ: Μην χρησιμοποιείτε το παρόν μηχάνημα σε πλαγιές με κλίση άνω των 10 μοιρών.
- E.** ΠΡΟΕΙΔΟΠΟΙΗΣΗ: Μην πατάτε.
- F.** ΠΡΟΕΙΔΟΠΟΙΗΣΗ: Μην πλησιάζετε τα πόδια και τα χέρια σας κοντά στην περιστρεφόμενη λεπίδα.
- G.** ΠΡΟΣΟΧΗ: Για να αποφύγετε ανεπιθύμητη εκκίνηση, αποσυνδέστε το καλώδιο του μπουζί και απομακρύνετε το από το μπουζί πριν από την επισκευή.
- H.** ΠΡΟΕΙΔΟΠΟΙΗΣΗ: Κίνδυνος σύνθλιψης δακτύλων.

## Εικονίδια για τον έλεγχο και τη λειτουργία (Εικόνα 24)

- I.** Αργά
- J.** Γρήγορα
- K.** Λάδι
- L.** Καύσιμο
- M.** Κινητήρας – Εκκίνηση/Λειτουργία/Παύση
- N.** Μοχλός ελέγχου μετάδοσης κίνησης – Συμπλεγμένος/Αποσυμπλεγμένος

## Συναρμολόγηση

Οι λεζάντες και τα εικονίδια αρχίζουν από τη σελίδα 1.

## Οδηγίες για την αφαίρεση της συσκευασίας

Το χλοοκοπτικό συναρμολογήθηκε πλήρως στο εργοστάσιο. Όταν το χλοοκοπτικό τοποθετήθηκε στη συσκευασία του, η χειρολαβή ήταν στη θέση αποθήκευσης. Για να θέσετε τη χειρολαβή στη θέση λειτουργίας, ακολουθήστε τα παρακάτω βήματα.

1. Αφαιρέστε το χλοοκοπτικό από τη συσκευασία του.
2. **(Εικόνα 2)** Σηκώστε την κάτω χειρολαβή (**A**) έως ότου τα άκρα της ασφαλίσουν στη θέση λειτουργίας (**B**). Σφίξτε καλά τον περιστρεφόμενο χειρομοχλό (**D**) έως ότου ασφαλίσει η κάτω χειρολαβή.
3. **(Εικόνα 3)** Αφαιρέστε τον περιστρεφόμενο χειρομοχλό (**A**) και τις διατάξεις σύνδεσης της κάτω χειρολαβής (**C**) θέστε την άνω χειρολαβή (**B**) στη θέση λειτουργίας. Σφίξτε τους περιστρεφόμενους χειρομοχλούς (**A**) έως ότου η άνω και κάτω χειρολαβή ασφαλίσουν.
4. **(Εικόνα 4)** Για να τοποθετήσετε το σχοινί του εκκινήτη, πρέπει πρώτα να συμπλέξετε τον μοχλό διακοπής λειτουργίας του κινητήρα (**F**). Τραβήξτε αργά τη χειρολαβή του εκκινήτη (**G**) και τοποθετήστε το σχοινί του εκκινήτη στον οδηγό του σχοινού (**H**).
5. **(Εικόνα 2)** Στα αυτοκινούμενα μοντέλα, ασφαλίστε τα καλώδια στη χειρολαβή με τις διατάξεις συγκράτησης των καλωδίων (**F**).

**ΠΡΟΣΟΧΗ:** Προσέχετε όταν αναδιπλώνετε ή σηκώνετε τη χειρολαβή. Μην προκαλείτε φθορές στα καλώδια. Ένα κυρτωμένο καλώδιο δεν λειτουργεί σωστά. Πριν χρησιμοποιήσετε τη μονάδα, αντικαταστήστε τα καλώδια που έχουν στρεβλωθεί ή καταστραφεί.

## Συναρμολόγηση του καλαθιού συλλογής γρασιδιού

1. **(Εικόνα 5)** Σπρώξτε το συγκρότημα του πλαισίου (A) προς το ανοικτό άκρο του καλαθιού συλλογής γρασιδιού (B).
2. **(Εικόνα 6)** Βεβαιωθείτε ότι η χειρολαβή (C) βρίσκεται έξω από το καλάθι συλλογής γρασιδιού. Προσαρτήστε τα άγκιστρα (D) στο συγκρότημα του πλαισίου (E).

## Τοποθέτηση του καλαθιού συλλογής γρασιδιού (Figure 7)

1. Για να τοποθετήσετε το καλάθι συλλογής γρασιδιού στο χλοοκοπτικό, ανασηκώστε την πίσω θύρα (F). Κρατήστε τη χειρολαβή (G) του καλαθιού συλλογής γρασιδιού και τοποθετήστε τα άγκιστρα του καλαθιού (H) στον άξονα της πίσω θύρας (I). Αφήστε την πίσω θύρα να χαμηλώσει.

**ΣΗΜΑΝΤΙΚΟ:** Βεβαιωθείτε ότι τα άγκιστρα του καλαθιού συλλογής γρασιδιού (H) είναι στερεωμένα στον άξονα της πίσω θύρας (I).

## Προετοιμασία του κινητήρα



**ΠΡΟΕΙΔΟΠΟΙΗΣΗ:** Σχετικά με το προβλεπόμενο είδος βενζίνης και λαδιού, ανατρέξτε στο εγχειρίδιο χρήσης του κινητήρα. Για το καύσιμο να χρησιμοποιείτε πάντα δοχείο ασφαλείας. Μην καπνίζετε όταν γεμίζετε με βενζίνη το ρεζερβουάρ. Μην γεμίζετε το ρεζερβουάρ όταν βρίσκεστε σε κλειστό μέρος. Διακόψτε τη λειτουργία του κινητήρα πριν γεμίσετε το ρεζερβουάρ. Αφήστε τον κινητήρα μερικά λεπτά για να κρυώσει.

**ΠΡΟΣΟΧΗ:** Ο κινητήρας δεν περιέχει ΛΑΔΙ ή BENZINΗ. Προτού εκκινήσετε τον κινητήρα, βεβαιωθείτε ότι έχετε προσθέσει λάδι σύμφωνα με τις οδηγίες που παρέχονται στο εγχειρίδιο χρήσης. Εάν θέσετε τον κινητήρα σε λειτουργία χωρίς λάδι, θα υποστεί ανεπανόρθωτη βλάβη η οποία δεν καλύπτεται από την εγγύηση.

Για τον τύπο βενζίνης που πρέπει να χρησιμοποιήσετε ανατρέξτε στις οδηγίες χρήσης του κινητήρα. Πριν από τη χρήση της μονάδας, διαβάστε τις πληροφορίες σχετικά με την ασφάλεια, τη λειτουργία, τη συντήρηση και την αποθήκευση.

## Αντικατάσταση βύσματος τεμαχισμού



**ΠΡΟΕΙΔΟΠΟΙΗΣΗ:** Πριν αφαιρέσετε ή τοποθετήσετε το βύσμα τεμαχισμού, αποσυνδέστε το καλώδιο του μπουζί και κρατήστε το μακριά από το μπουζί.

**(Εικόνα 8)** Ορισμένα μοντέλα διαθέτουν προαιρετικό βύσμα τεμαχισμού. Χρησιμοποιείστε το βύσμα τεμαχισμού (A) για καθαρό και τέλειο κόψιμο γρασιδιού. Για τη συλλογή του γρασιδιού στο καλάθι, αφαιρέστε το βύσμα τεμαχισμού ακολουθώντας τα παρακάτω βήματα.

## Αφαίρεση του βύσματος τεμαχισμού

1. **(Εικόνα 9)** Ανασηκώστε την πίσω θύρα (B).
2. Αφαιρέστε το βύσμα τεμαχισμού (A) από τη θυρίδα απόρριψης

## Τοποθέτηση βύσματος τεμαχισμού

1. **(Εικόνα 9)** Ανασηκώστε την πίσω θύρα (B).
2. Σπρώξτε το βύσμα τεμαχισμού (A) στη θυρίδα απόρριψης.

## Χειρισμός

Οι λεζάντες και τα εικονίδια αρχίζουν από τη σελίδα 1.

## Μοχλός διακοπής λειτουργίας του κινητήρα (Εικόνα 10)

Απελευθερώστε το μοχλό διακοπής λειτουργίας του κινητήρα (A). Ο κινητήρας και η λεπίδα θα σταματήσουν αυτόματα. Για να εκκινήσετε και να θέσετε σε λειτουργία τον κινητήρα, κρατήστε το μοχλό διακοπής λειτουργίας του κινητήρα (A) στη θέση λειτουργίας (B).

Πριν εκκινήσετε τον κινητήρα, χειριστείτε το μοχλό διακοπής λειτουργίας του κινητήρα αρκετές φορές. Βεβαιωθείτε ότι το καλώδιο διακοπής λειτουργίας του κινητήρα κινείται ελεύθερα και ότι ο μοχλός του κινητήρα λειτουργεί σωστά.

## Διακοπή λειτουργίας του κινητήρα (Εικόνα 10)

Για να διακόψετε τη λειτουργία του κινητήρα, απελευθερώστε το μοχλό του κινητήρα (A). Αποσυνδέστε το καλώδιο και απομακρύνετε το από το μπουζί ώστε να αποτρέψετε την εκκίνηση του κινητήρα.

## Σύστημα κίνησης στους πίσω τροχούς (Εικόνα 11)



**ΠΡΟΕΙΔΟΠΟΙΗΣΗ:** Για ασφαλή λειτουργία, το σύστημα μετάδοσης κίνησης πρέπει να αποσυμπλέκεται αμέσως όταν απελευθερώνεται ο μοχλός μετάδοσης κίνησης. Εάν το σύστημα μετάδοσης κίνησης δεν αποσυμπλεχθεί σωστά, μην θέτετε σε λειτουργία το χλοοκοπτικό έως ότου το σύστημα μετάδοσης κίνησης ρυθμιστεί ή επισκευαστεί από εξουσιοδοτημένο συνεργείο συντήρησης.

Τα αυτοπροωθούμενα μοντέλα διαθέτουν σύστημα κίνησης στους πίσω τροχούς. Χειριστείτε το σύστημα κίνησης ως ακολούθως.

1. Κρατήστε το μοχλό διακοπής λειτουργίας του κινητήρα (A) στη θέση λειτουργίας. Θέστε σε λειτουργία τον κινητήρα.  
**ΣΗΜΕΙΩΣΗ:** Για να σταματήσετε τον κινητήρα, απελευθερώστε το μοχλό διακοπής λειτουργίας του κινητήρα (A).
2. Πιέστε το μοχλό μετάδοσης κίνησης (C) μέχρι κάτω. Το σύστημα μετάδοσης κίνησης συμπλέκεται και το χλοοκοπτικό κινείται προς τα εμπρός.
3. Για να αποσυμπλέξετε μόνο το σύστημα μετάδοσης κίνησης, απελευθερώστε το μοχλό μετάδοσης κίνησης (C). Όταν ο μοχλός τεθεί στη θέση αποσύμπλεξης (D), το χλοοκοπτικό θα σταματήσει να κινείται προς τα εμπρός αλλά ο κινητήρας θα συνεχίσει να λειτουργεί.
4. Για να αποσυμπλέξετε το σύστημα μετάδοσης κίνησης και παράλληλα να διακόψετε τη λειτουργία του κινητήρα, αποδεσμεύστε πλήρως το μοχλό διακοπής λειτουργίας του κινητήρα (A).

**ΣΗΜΕΙΩΣΗ:** Όταν σε μια καινούργια μονάδα το σύστημα μετάδοσης κίνησης αποσυμπλέκεται, οι πίσω τροχοί είναι πιθανόν να περιστρέφονται σε περίπτωση ανύψωσής τους από το έδαφος. Αυτό είναι φυσικό και οφείλεται στο ότι ο μάντας είναι καινούργιος αλλά θα σταματήσουν να περιστρέφονται έπειτα από μία ή δύο ώρες λειτουργίας.

## Εκκίνηση κινητήρα



**ΠΡΟΕΙΔΟΠΟΙΗΣΗ:** Κατά τη διάρκεια λειτουργίας του κινητήρα, η λεπίδα περιστρέφεται.

**ΣΗΜΑΝΤΙΚΟ:** Πριν εκκινήσετε τον κινητήρα, χειριστείτε το μοχλό διακοπής λειτουργίας του κινητήρα αρκετές φορές. Βεβαιωθείτε ότι το καλώδιο διακοπής λειτουργίας του κινητήρα κινείται ελεύθερα και ότι ο μοχλός διακοπής λειτουργίας του κινητήρα λειτουργεί σωστά.

1. Ελέγξτε το λάδι. Ανατρέξτε στο εγχειρίδιο οδηγιών χρήσης του κινητήρα.
2. Γεμίστε τη δεξαμενή καυσίμου με απλή, αμόλυβδη βενζίνη. Βλέπε "Προετοιμασία του κινητήρα".
3. Βεβαιωθείτε ότι το καλώδιο του μπουζί είναι συνδεδεμένο στο μπουζί.
4. **(Εικόνα 12) Κινητήρες με μεμβράνη εκκινήσεως:**  
Για λειτουργία στις συνήεις καιρικές συνθήκες, πιέστε σταθερά το πουάρ (φούσκα ή μεμβράνη) (E) τρεις φορές. Σε χαμηλότερες θερμοκρασίες μπορεί να απαιτείται πρόσθετη προπλήρωση. Ένας ζεστός κινητήρας δεν χρειάζεται συνήθως προπλήρωση. Περιμένετε δύο δευτερόλεπτα κάθε φορά που πιέζετε την μεμβράνη.  
**ΣΗΜΕΙΩΣΗ:** Όταν θέτετε σε λειτουργία για πρώτη φορά έναν καινούργιο κινητήρα, πιέστε την μεμβράνη πέντε φορές.  
**ΣΗΜΕΙΩΣΗ:** Η υπερβολική προπλήρωση μπορεί να υπερχειλίσει το καρμπυρατέρ με καύσιμο. Βλέπε "Ο κινητήρας δεν ξεκινάει" στην ενότητα αντιμετώπισης προβλημάτων.
5. **(Εικόνα 11) Αυτοπροωθούμενα μοντέλα:**  
Βεβαιωθείτε ότι ο μοχλός μετάδοσης κίνησης (C) βρίσκεται στη θέση αποσύμπλεξης (D).
6. **(Εικόνα 13) Σταθείτε πίσω από το χλοοκοπτικό.** Με το ένα χέρι κρατήστε το μοχλό διακοπής λειτουργίας του κινητήρα (A) στη θέση λειτουργίας, όπως φαίνεται. Με το άλλο χέρι κρατήστε τη χειρολαβή του σχοινιού εκκίνησης (F).
7. Τραβήξτε αργά τη χειρολαβή του σχοινιού έως ότου αισθανθείτε αντίσταση, έπειτα τραβήξτε απότομα για να θέσετε σε λειτουργία τον κινητήρα. Επαναφέρετε αργά τη χειρολαβή του σχοινιού εκκίνησης.
8. Σε περίπτωση που ο κινητήρας δεν εκκινεί μετά από 5 ή 6 προσπάθειες, ανατρέξτε στην ενότητα αντιμετώπισης προβλημάτων.

## Πριν θέσετε σε λειτουργία το χλοοκοπτικό



**ΠΡΟΕΙΔΟΠΟΙΗΣΗ:** Ελέγξτε το καλάθι συλλογής γρασιδιού για τυχόν φθορές. Σε περίπτωση που το καλάθι είναι φθαρμένο ή κατεστραμμένο, αντικαταστήστε μόνο με εγκεκριμένο εργοστασιακό ανταλλακτικό.

Για να γεμίσετε πλήρως το καλάθι συλλογής γρασιδιού, λειτουργήστε τον κινητήρα με το μοχλό γκαζιού (εφόσον υπάρχει) στη θέση fast.

- Για να γεμίσετε πλήρως το καλάθι συλλογής γρασιδιού (εφόσον υπάρχει), λειτουργήστε τον κινητήρα με το μοχλό γκαζιού (εφόσον υπάρχει) στη θέση fast.
- Βεβαιωθείτε ότι το καλάθι συλλογής γρασιδιού (εφόσον υπάρχει) είναι σωστά τοποθετημένο.
- Ελέγξτε το καλάθι συλλογής γρασιδιού για τυχόν φθορές. Σε περίπτωση που το καλάθι είναι φθαρμένο ή κατεστραμμένο, αντικαταστήστε μόνο με εγκεκριμένο εργοστασιακό ανταλλακτικό.

## Ρύθμιση του ύψους κοπής



**ΠΡΟΕΙΔΟΠΟΙΗΣΗ:** Κατά τη διάρκεια λειτουργίας του κινητήρα η λεπίδα περιστρέφεται. Πριν αλλάξετε το ύψος κοπής, αποσυνδέστε το καλώδιο του μπουζί και απομακρύνετε το από το μπουζί.

## Μοντέλα με ξεχωριστούς ρυθμιστές τροχών (Εικόνα 15)

Για να αλλάξετε το ύψος κοπής, μετακινήστε τη θέση του βραχίονα ρύθμισης (A) σε κάθε τροχό, ως ακολούθως.

1. Αποσυμπλέξτε το βραχίονα ρύθμισης (A).
2. Μετακινήστε το βραχίονα ρύθμισης σε άλλη θέση.
3. Βεβαιωθείτε ότι όλοι οι βραχίονες ρύθμισης βρίσκονται στην ίδια αντίστοιχη θέση ώστε το χλοοκοπτικό να κόβει ομοιόμορφα.

## Μοντέλα με έναν μοχλό ρύθμισης ύψους (Εικόνα 16 και Εικόνα 17)

Για να αλλάξετε το ύψος κοπής μετακινήστε το βραχίονα ρύθμισης (B) ως ακολούθως.

1. Αποσυμπλέξτε το βραχίονα ρύθμισης του ύψους (B).
2. Μετακινήστε το βραχίονα ρύθμισης σε άλλη θέση.

## Εκκένωση του καλάθιού συλλογής γρασιδιού.



**ΠΡΟΕΙΔΟΠΟΙΗΣΗ:** Πριν αφαιρέσετε το καλάθι συλλογής γρασιδιού, διακόψτε τη λειτουργία του κινητήρα. Πριν αφαιρέσετε το γρασίδι από το περίβλημα του χλοοκοπτικού, αποσυνδέστε το καλώδιο του μπουζί και αφαιρέστε το από το μπουζί.

1. **(Εικόνα 7)** Σηκώστε την πίσω θύρα (A).
2. Κρατήστε τη χειρολαβή (B) του καλάθιού συλλογής γρασιδιού. Ανασηκώστε το συγκρότημα του πλαισίου (C) πάνω από τον άξονα της πίσω θύρας (D).
3. **(Εικόνα 13)** Αδειάστε το γρασίδι από το καλάθι (E).

## Συμβουλές για την κοπή γρασιδιού

Ορισμένα μοντέλα διαθέτουν προαιρετικό βύσμα τεμαχισμού. Εάν τοποθετηθεί το βύσμα τεμαχισμού, το γρασίδι κόβεται ομοιόμορφα και ανακυκλώνεται εύκολα. Έτσι, επειδή τα θρεπτικά στοιχεία επιστρέφουν στο έδαφος, το γρασίδι απαιτεί λιγότερο λίπασμα.

Οι ακόλουθες συμβουλές θα αυξήσουν την απόδοση και θα βελτιώσουν την εμφάνιση του γρασιδιού.

- Το γρασίδι πρέπει να είναι στεγνό. Σε περίπτωση που το γρασίδι είναι υγρό, θα είναι δύσκολο στην κοπή του και θα δημιουργεί πυκνά ματσάκια από γρασίδι.
- Το γρασίδι δεν πρέπει να έχει μεγάλο ύψος. Το μέγιστο ύψος για αποτελεσματική κοπή είναι 9,8 cm. Προσαρμόστε κατά τέτοιο τρόπο τους ρυθμιστές ύψους ώστε να κόβεται μόνο το άνω ένα τρίτο του γρασιδιού.
- Σε περίπτωση που το γρασίδι είναι μεγαλύτερο από 9,8 cm σε ύψος, θα χρειαστούν δύο κοπές. Για την πρώτη κοπή, προσαρμόστε τους ρυθμιστές κοπής στην υψηλότερη θέση. Για τη δεύτερη κοπή, χαμηλώστε τους.
- Διατηρείτε τη λεπίδα ακονισμένη, διότι η φθαρμένη ενδεχομένως να καταστρέψει το επάνω μέρος του γρασιδιού.
- Καθαρίστε το κάτω μέρος του περιβλήματος του χλοοκοπτικού. Εάν συσσωρευθεί γρασίδι και λοιπά υπολείμματα στο κάτω μέρος του περιβλήματος του χλοοκοπτικού, η απόδοση θα μειωθεί.

Για να βελτιώσετε την ποιότητα κοπής, δοκιμάστε τα ακόλουθα:

- αυξήστε το ύψος κοπής
- κόβετε το γρασίδι πιο συχνά
- λειτουργήστε στη χαμηλότερη ταχύτητα
- μειώστε το πλάτος κοπής
- αλλάξτε πορεία
- χρησιμοποιείτε το μηχάνημα ακόμη μία φορά

## Συντήρηση

### Συντήρηση του κινητήρα

Οι λεζάντες και τα εικονίδια αρχίζουν από τη σελίδα 1.

Χρησιμοποιείτε την ακόλουθη ενότητα συντήρησης για να διατηρήσετε τη μονάδα σας σε καλή κατάσταση. Πριν θέσετε σε λειτουργία τον κινητήρα, διαβάστε το παρόν εγχειρίδιο καθώς και το εγχειρίδιο οδηγιών του κινητήρα. Όλες οι πληροφορίες συντήρησης για τον κινητήρα βρίσκονται στο εγχειρίδιο οδηγιών χρήσης.



**ΠΡΟΕΙΔΟΠΟΙΗΣΗ:** Πριν από τη διεξαγωγή ελέγχου, ρύθμισης ή επισκευής αποσυνδέετε το καλώδιο του μπουζί και απομακρύνετε το από το μπουζί.

### Κλίση του κινητήρα

**(Εικόνα 14) Προσοχή:** Μην δίνετε στον κινητήρα κλίση με το μπουζί προς τα κάτω.

Όταν εκτελείτε εργασίες επισκευής στον κινητήρα ή επιθεωρείτε τη λεπίδα ή καθαρίζετε το κάτω μέρος του περιβλήματος του χλοοκοπτικού, βεβαιωθείτε ότι δίνετε πάντα κλίση στον κινητήρα με το μπουζί προς τα επάνω.

Η μεταφορά ή η κλίση του κινητήρα με το μπουζί προς τα κάτω θα προκαλέσει τα ακόλουθα.

- Δυσκολία εκκίνησης
- Καπνό στον κινητήρα
- Μπούκωμα του μπουζί
- Διαποτισμό του φίλτρου αέρα με λάδι ή καύσιμο

### Λίπανση

1. Για μέγιστη απόδοση, λιπαίνετε τους τροχούς και όλα τα σημεία των αξόνων με λάδι μηχανής κάθε 25 ώρες.
2. Για να λιπάνετε τον κινητήρα, ανατρέξτε στο εγχειρίδιο οδηγιών χρήσης του κινητήρα.

**ΣΗΜΕΙΩΣΗ:** Μην λιπαίνετε το καλώδιο διακοπής λειτουργίας του κινητήρα. Τα λιπαντικά θα καταστρέψουν το καλώδιο και θα αποτρέψουν την ελεύθερη κίνησή του. Αντικαταστήστε το καλώδιο σε περίπτωση που έχει στρεβλωθεί ή έχει υποστεί βλάβη.

### Καθαρισμός του περιβλήματος του χλοοκοπτικού



**ΠΡΟΕΙΔΟΠΟΙΗΣΗ:** Κατά τη διάρκεια λειτουργίας του κινητήρα η λεπίδα περιστρέφεται. Πριν καθαρίσετε το περίβλημα του χλοοκοπτικού, διακόψτε τη λειτουργία του κινητήρα, αποσυνδέστε το καλώδιο του μπουζί και απομακρύνετε το από το μπουζί.

Εάν συσσωρευθεί γρασίδι και λοιπά υπολείμματα στο κάτω μέρος του περιβλήματος του χλοοκοπτικού, η απόδοση θα μειωθεί. Μετά από την κοπή, καθαρίστε το περίβλημα του χλοοκοπτικού, ως ακολούθως.

1. Διακόψτε τη λειτουργία του κινητήρα.
2. Αποσυνδέστε το καλώδιο από το μπουζί.
3. Καθαρίστε το επάνω και κάτω μέρος του περιβλήματος του χλοοκοπτικού.

### Αφαίρεση του ιμάντα μετάδοσης κίνησης

Για να αφαιρέσετε ή να επιδιορθώσετε τον ιμάντα μετάδοσης κίνησης, μεταφέρετε το χλοοκοπτικό σε εγκεκριμένο συνεργείο συντήρησης.

### Ρύθμιση του καλωδίου μετάδοσης κίνησης (Εικόνα 19)



**ΠΡΟΕΙΔΟΠΟΙΗΣΗ:** Πριν ρυθμίσετε το καλώδιο μετάδοσης κίνησης, αφήστε τον μοχλό διακοπής λειτουργίας του κινητήρα και περιμένετε έως ότου διακοπεί η λειτουργία του κινητήρα.

Εάν το σύστημα μετάδοσης κίνησης δεν συμπλέκεται και αποσυμπλέκεται σωστά, ελέγξτε εάν η χειρολαβή έχει συναρμολογηθεί σωστά. Βεβαιωθείτε ότι όλα τα μέρη είναι σε καλή κατάσταση, ότι δεν είναι σπασμένα ούτε έχουν στρεβλωθεί και ότι όλες οι διατάξεις σύνδεσης είναι σφιγμένες.

Τα φθαρμένα εξαρτήματα αλλοιώνουν την απόδοση του συστήματος μετάδοσης κίνησης. Όταν λειτουργείτε το χλοοκοπτικό σε πυκνό γρασίδι ή σε λόφους, το σύστημα μετάδοσης κίνησης μπορεί να ολισθήσει εάν το καλώδιο μετάδοσης κίνησης είναι πολύ χαλαρό. Εάν το σύστημα μετάδοσης κίνησης ολισθήσει, τότε προβείτε στις ακόλουθες ρυθμίσεις ή μεταφέρετε το χλοοκοπτικό σε εξουσιοδοτημένο συνεργείο συντήρησης.

1. **(Εικόνα 19)** Εάν το σύστημα μετάδοσης κίνησης ολισθήσει, στρέψτε το ρυθμιστή καλωδίου (A) μία φορά προς την κατεύθυνση που φαίνεται στη λεζάντα. Θέστε σε λειτουργία το χλοοκοπτικό και δοκιμάστε το σύστημα μετάδοσης κίνησης.
2. Εάν το σύστημα μετάδοσης κίνησης εξακολουθεί να ολισθαίνει, στρέψτε τον ρυθμιστή καλωδίου ακόμη μία φορά για να μειώσετε το μήκος του καλωδίου. Δοκιμάστε και πάλι το σύστημα μετάδοσης κίνησης.
3. Επαναλάβετε τις ρυθμίσεις και τη δοκιμή έως ότου το σύστημα μετάδοσης κίνησης σταματήσει να ολισθαίνει.
4. Πριν ξεκινήσετε να κόβετε το γρασίδι, βεβαιωθείτε ότι το σύστημα μετάδοσης κίνησης θα αποσυμπλεχθεί σωστά και το χλοοκοπτικό θα σταματήσει. Εάν το σύστημα μετάδοσης κίνησης δεν αποσυμπλέκεται, μεταφέρετε το χλοοκοπτικό σε εξουσιοδοτημένο συνεργείο συντήρησης, πριν το θέσετε σε λειτουργία.

### Συντήρηση λεπίδας (Εικόνα 20)



**ΠΡΟΕΙΔΟΠΟΙΗΣΗ:** Πριν από την επιθεώρηση της λεπίδας (B) ή της διάταξης στήριξης της (E), αποσυνδέστε το καλώδιο του μπουζί και απομακρύνετε το από το μπουζί. Σε περίπτωση πρόσκρουσης της λεπίδας σε αντικείμενο, σταματήστε τη λειτουργία του κινητήρα. Αποσυνδέστε το καλώδιο από το μπουζί. Ελέγξτε τη μονάδα για τυχόν ζημιές.

Ελέγχετε τακτικά τη λεπίδα (B) για τυχόν φθορές όπως, για παράδειγμα, ρωγμές. Ελέγχετε τακτικά τα μπουλόνια (A) που συγκρατούν τη λεπίδα. Σφίγγετε τα μπουλόνια. Σε περίπτωση πρόσκρουσης της λεπίδας σε αντικείμενο, σταματήστε τη λειτουργία του κινητήρα. Αποσυνδέστε το καλώδιο από το μπουζί. Ελέγξτε τη διάταξη στήριξης της λεπίδας (E) για τυχόν ζημιές. Ελέγξτε εάν η λεπίδα έχει λυγίσει ή έχει υποστεί βλάβη, αν είναι υπερβολικά φθαρμένη ή έχει καταστραφεί. Πριν θέσετε σε λειτουργία τη μονάδα, πρέπει να αντικαταστήσετε τα κατεστραμμένα μέρη με εργοστασιακά ανταλλακτικά. Για λόγους ασφαλείας, αντικαταστήστε τη λεπίδα κάθε δύο χρόνια. Διατηρείτε τη λεπίδα ακονισμένη, διότι η φθαρμένη λεπίδα ενδεχομένως να καταστρέψει το επάνω μέρος του γρασιδιού. Για να αφαιρέσετε ή να επιδιορθώσετε τη λεπίδα, μεταφέρετε το χλοοκοπτικό σε εγκεκριμένο συνεργείο συντήρησης.

### Έλεγχος του ύψους κοπής (Εικόνα 20)

Δοκιμάστε το μηχάνημα σε μια μικρή περιοχή. Εάν το ύψος κοπής δεν είναι ομοιόμορφο ή εάν το γρασίδι δεν απορρίπτεται ή δεν κόβεται ομοιόμορφα, ανατρέξτε στην ενότητα **Αντιμετώπιση προβλημάτων**.

### Αποθήκευση αναδιπλούμενης χειρολαβής

**ΠΡΟΣΟΧΗ:** Προσέχετε όταν αναδιπλώνετε ή σηκώνετε τη χειρολαβή. Μην προκαλείτε φθορές στα καλώδια. Ένα κυρτωμένο καλώδιο δεν λειτουργεί σωστά. Πριν χρησιμοποιήσετε τη μονάδα, αντικαταστήστε τα καλώδια που έχουν στρεβλωθεί ή καταστραφεί.

### Αναδίπλωση της χειρολαβής

1. **(Εικόνα 21)** Στα μοντέλα που διαθέτουν περιστρεφόμενο χειρομοχλό (A), χαλαρώστε τον χειρομοχλό (A) που συγκρατεί την άνω χειρολαβή (B) με την κάτω (C).  
**ΠΡΟΣΟΧΗ:** Καθώς αναδιπλώνετε ή ανασηκώνετε τη χειρολαβή, βεβαιωθείτε ότι τα καλώδια δεν μπλέκονται μεταξύ της άνω και κάτω χειρολαβής ή γύρω από τις διατάξεις σύνδεσης της χειρολαβής.
2. **(Εικόνα 22)** Περιστρέψτε την άνω χειρολαβή (B) προς το πίσω μέρος της μονάδας.
3. Πιέστε προς τα μέσα τα άκρα της κάτω χειρολαβής (C).
4. Περιστρέψτε τη χειρολαβή προς τα εμπρός πάνω από τον κινητήρα, όπως φαίνεται στην εικόνα. Βεβαιωθείτε ότι δεν προκαλείται φθορά στα καλώδια.

### Ανύψωση χειρολαβής

1. **(Εικόνα 22)** Τραβήξτε την κάτω χειρολαβή (C) προς τα πίσω έως ότου τα άκρα της ασφαλίσει στη θέση λειτουργίας. Στη συνέχεια, ασφαλίστε χρησιμοποιώντας τις διατάξεις συγκράτησης.
2. Ανασηκώστε την άνω χειρολαβή (B) στη θέση λειτουργίας.
3. **(Εικόνα 21)** Στα μοντέλα που διαθέτουν περιστρεφόμενο χειρομοχλό (A), σφίξτε τον.

### Προετοιμασία του χλοοκοπτικού για αποθήκευση



**ΠΡΟΕΙΔΟΠΟΙΗΣΗ:** Μην αφαιρείτε τη βενζίνη όταν βρίσκεστε στο εσωτερικό κτιρίου, κοντά σε φωτιά ή ενώ καπνίζετε. Τα καυσαέρια της βενζίνης μπορούν να προκαλέσουν έκρηξη ή πυρκαγιά.

1. Αδειάστε τη δεξαμενή καυσίμου.
2. Αφήστε τον κινητήρα να λειτουργήσει έως ότου τελειώσει η βενζίνη.
3. Αφαιρέστε το λάδι από τον κινητήρα ενώ αυτός είναι ζεστός και γεμίστε το κάρτερ με νέο.
4. Αφαιρέστε το μπουζί από τον κύλινδρο. Προσθέστε λίγο λάδι στον κύλινδρο και τραβήξτε αργά τη χειρολαβή του εκκινητή αυτόματης επαναφοράς έτσι ώστε το λάδι να προστατεύει τον κύλινδρο. Εγκαταστήστε καινούριο μπουζί στον κύλινδρο.
5. Απομακρύνετε σκόνη και υπολείμματα από τα πτερύγια ψύξης του κυλίνδρου και από το περιβλήμα του κινητήρα.
6. Καθαρίζετε το κάτω μέρος του περιβλήματος του χλοοκοπτικού.
7. Για να προστατέψετε το χρώμα καθαρίστε καλά το χλοοκοπτικό.
8. Τοποθετήστε τη μονάδα σε κλειστό χώρο με καλό αερισμό.
9. Βεβαιωθείτε ότι το καλάθι συλλογής γρασιδιού είναι άδειο. Το γρασίδι που παραμένει στο καλάθι συλλογής κατά τη διάρκεια της αποθήκευσης μπορεί να καταστρέψει το καλάθι.

### Παραγγελία ανταλλακτικών

Χρησιμοποιείτε μόνο εξουσιοδοτημένα ή εγκεκριμένα από τον κατασκευαστή ανταλλακτικά. Μην χρησιμοποιείτε

ανταλλακτικά ή παρελκόμενα τα οποία δεν συνιστώνται για το συγκεκριμένο προϊόν. Για να προμηθευτείτε τα κατάλληλα ανταλλακτικά, πρέπει να αναφέρετε τον αριθμό του μοντέλου που βρίσκεται στην ετικέτα του προϊόντος.

Για την παραγγελία απαιτούνται τα ακόλουθα στοιχεία:

- Αριθμός μοντέλου
- Αριθμός σειράς
- Αριθμός εξαρτήματος
- Ποσότητα

Εάν δεν μπορείτε να βρείτε ανταλλακτικά ή υπηρεσίες επισκευής σύμφωνα με τις ανωτέρω περιγραφές, απευθυνθείτε:

#### **Briggs & Stratton UK Ltd**

Road Four, Winsford Industrial Estate, Winsford, Cheshire, CW7 3QN

United Kingdom

www.BRIGGSandSTRATTON.COM

## Ανίχνευση Βλαβών

### Ο κινητήρας δεν παίρνει μπροστά.

1. Βεβαιωθείτε ότι η δεξαμενή καυσίμου είναι γεμάτη με καθαρή (φρέσκια) βενζίνη. Μην χρησιμοποιείται παλιά βενζίνη.
2. Με τον κινητήρα κρύο, πιέστε την μεμβράνη(σε ορισμένα μοντέλα είναι προαιρετικό) πέντε φορές.
3. Βεβαιωθείτε ότι το καλώδιο του μπουζί είναι συνδεδεμένο στο μπουζί.
4. Ρυθμίστε το καρμπυρατέρ. Ανατρέξτε στο εγχειρίδιο χρήσης του κινητήρα.
5. Υπάρχει υπερβολική ποσότητα βενζίνης στον κύλινδρο του κινητήρα. Αφαιρέστε και στεγνώστε το μπουζί. Τραβήξτε τη χειρολαβή του σχοινιού εκκίνησης αρκετές φορές. Τοποθετήστε το μπουζί. Συνδέστε το καλώδιο στο μπουζί. Θέστε σε λειτουργία τον κινητήρα.
6. Ο κινητήρας δυσκολεύεται να ξεκινήσει σε πυκνό ή ψηλό γρασίδι. Μεταφέρετε το χλοοκοπτικό σε καθαρή στεγνή επιφάνεια.
7. Βεβαιωθείτε ότι ο μοχλός διακοπής λειτουργίας του κινητήρα βρίσκεται στη θέση λειτουργίας.
8. Βεβαιωθείτε ότι η βαλβίδα καυσίμου βρίσκεται στη θέση ON. Ανατρέξτε στο εγχειρίδιο με τις οδηγίες χρήσης του κινητήρα.

### Ο κινητήρας δεν σταματάει.

1. Απελευθερώστε το μοχλό διακοπής λειτουργίας του κινητήρα.
2. Ελέγξτε το καλώδια διακοπής λειτουργίας του κινητήρα. Αντικαταστήστε το καλώδιο εάν έχει στρεβλωθεί ή έχει υποστεί βλάβη.

### Η απόδοση του κινητήρα δεν είναι καλή.

1. Ελέγξτε το ύψος των ρυθμίσεων κοπής. Αυξήστε το ύψος κοπής εάν το γρασίδι είναι ψηλό.

2. Ελέγξτε το κάτω μέρος του περιβλήματος της λεπίδας. Καθαρίστε το περίβλημα της λεπίδας από γρασίδι και άλλα υπολείμματα.
3. Ελέγξτε το καλώδιο του μπουζί. Βεβαιωθείτε ότι το καλώδιο είναι συνδεδεμένο.
4. Καθαρίστε τα πτερύγια ψύξης του κινητήρα από γρασίδι και άλλα υπολείμματα.
5. Ελέγξτε τις ρυθμίσεις του καρμπυρατέρ. Ανατρέξτε στο εγχειρίδιο οδηγιών χρήσης του κινητήρα.
6. Ελέγξτε το διάκενο στο μπουζί και ρυθμίστε το στα 0,76 mm (0,030 ίντσες).
7. Ελέγξτε την ποσότητα λαδιού στον κινητήρα. Συμπληρώστε λάδι εφόσον απαιτείται.
8. Ελέγξτε το φίλτρο αέρα του κινητήρα. Ανατρέξτε στο εγχειρίδιο χρήσης του κινητήρα.
9. Η ποιότητα της βενζίνης δεν είναι καλή. Αδειάστε και καθαρίστε τη δεξαμενή καυσίμου. Γεμίστε τη δεξαμενή καυσίμου με καθαρή βενζίνη.

### Υπερβολικοί κραδασμοί.

1. Η λεπίδα δεν είναι ζυγοσταθμισμένη. Αφαιρέστε τη λεπίδα και αντικαταστήστε την με εργοστασιακό ανταλλακτικό.
2. Ελέγξτε εάν η λεπίδα έχει στρεβλωθεί ή είναι σπασμένη. **Μια κατεστραμμένη λεπίδα είναι επικίνδυνη και πρέπει να αντικατασταθεί.**
3. Ελέγξτε τη διάταξη στήριξης της λεπίδας. **Αντικαταστήστε τη σπασμένη διάταξη στήριξης της λεπίδας.**
4. Εάν οι κραδασμοί συνεχίζονται, προσκομίστε το χλοοκοπτικό σε εξουσιοδοτημένο κέντρο συντήρησης.

### Το γρασίδι δεν απορρίπτεται σωστά.

1. Καθαρίζετε το κάτω μέρος του περιβλήματος του χλοοκοπτικού.
2. Ελέγξτε εάν η λεπίδα είναι φθαρμένη. Αφαιρέστε και ακονίστε τη λεπίδα. Για λόγους ασφαλείας, αντικαταστήστε τη λεπίδα κάθε δύο χρόνια με εργοστασιακό ανταλλακτικό.

### Το γρασίδι δεν κόβεται ομοιόμορφα.

1. Ελέγξτε τη ρύθμιση ύψους σε κάθε τροχό. Η ρύθμιση ύψους πρέπει να είναι η ίδια σε όλους τους τροχούς.
2. Βεβαιωθείτε ότι η λεπίδα είναι ακονισμένη.
3. Ελέγξτε εάν η λεπίδα έχει στρεβλωθεί ή είναι σπασμένη. **Μια κατεστραμμένη λεπίδα είναι επικίνδυνη και πρέπει να αντικατασταθεί.**
4. Ελέγξτε εάν η διάταξη στήριξης της λεπίδας είναι σπασμένη. **Αντικαταστήστε τη σπασμένη διάταξη στήριξης της λεπίδας.**
5. Μετακινήστε τον μοχλό του γκαζιού (εφόσον υπάρχει) στη θέση fast ή στη θέση start.
6. Ελέγξτε τον μοχλό γκαζιού (εφόσον υπάρχει). Βεβαιωθείτε ότι ο μοχλός γκαζιού δεν βρίσκεται στη θέση choke.
7. Μετακινήστε το μοχλό του γκαζιού (εφόσον υπάρχει) στη θέση fast. Ελέγξτε την ταχύτητα του κινητήρα σύμφωνα με το εγχειρίδιο των οδηγιών χρήσης του κινητήρα.

**ΠΕΡΙΟΡΙΣΜΕΝΗ ΕΓΓΥΗΣΗ**

Η Briggs & Stratton Power Products Group, LLC θα επισκευάσει ή θα αντικαταστήσει, χωρίς καμία δική σας επιβάρυνση, κάθε εξάρτημα ή εξαρτήματα του κινητήρα των οποίων το υλικό ή η καταργασία τους ή αμφότερα είναι ελαττωματικά. Τα έξοδα μεταφοράς για τα εξαρτήματα που υποβάλλονται για επισκευή ή αντικατάσταση στο πλαίσιο της παρούσας εγγύησης επιβαρύνουν τον αγοραστή. Η παρούσα εγγύηση ισχύει για τα χρονικά διαστήματα και υπό τους όρους που αναφέρονται παρακάτω. Για εξυπηρέτηση βάσει της εγγύησης απευθυνθείτε στο πλησιέστερο εξουσιοδοτημένο συνεργείο συντήρησης που θα βρείτε στο χάρτη αντιπροσώπων, στην ιστοσελίδα μας [www.murray.com](http://www.murray.com).

**Δεν υπάρχει άλλη ρητή εγγύηση. Οι υποδηλούμενες εγγυήσεις, συμπεριλαμβανομένων και εκείνων της εμπορευσιμότητας και της καταλληλότητας για ένα συγκεκριμένο σκοπό περιορίζονται στο χρονικό διάστημα ενός έτους από την ημερομηνία αγοράς, ή στο βαθμό που επιτρέπει ο νόμος, όλες οι υποδηλούμενες εγγυήσεις εξαιρούνται. Καμία εγγύηση δεν καλύπτει τις συμπτωματικές ή επακόλουθες ζημιές, στο μέτρο που αυτό επιτρέπεται από το νόμο.** Κάποιες χώρες ή πολιτείες δεν επιτρέπουν περιορισμούς ως προς τη διάρκεια μιας υποδηλούμενης εγγύησης, και κάποιες χώρες ή πολιτείες δεν επιτρέπουν τον αποκλεισμό ή τον περιορισμό των συμπτωματικών ή επακόλουθων ζημιών και συνεπώς ο παραπάνω περιορισμός και αποκλεισμός ενδέχεται να μην εφαρμόζονται στην περίπτωση σας. Αυτή η εγγύηση σας παρέχει ειδικά νομικά δικαιώματα και ενδέχεται επίσης να έχετε και άλλα δικαιώματα που διαφέρουν από χώρα σε χώρα και από πολιτεία σε πολιτεία.

**ΟΡΟΙ ΤΗΣ ΕΓΓΥΗΣΗΣ**

Τύπος προϊόντος	Χρήση από Ιδιώτη	Επαγγελματική χρήση
Ωθούμενο χλοοκοπτικό	2 έτη	90 ημέρες

Η περίοδος ισχύος της εγγύησης αρχίζει την ημερομηνία αγοράς από τον αρχικό αγοραστή, στην περίπτωση λιανικής πώλησης, ή τον τελικό χρήστη, στην περίπτωση επαγγελματικής χρήσης, και συνεχίζεται για τη χρονική περίοδο που δηλώνεται στον παραπάνω πίνακα. "Χρήση από αγοραστή" σημαίνει χρήση σε οικιακή προσωπική διαμονή από τον αρχικό αγοραστή λιανικής πώλησης. "Επαγγελματική χρήση" σημαίνει όλες τις άλλες χρήσεις, συμπεριλαμβανομένης και της χρήσης για εμπορικό σκοπό, χρήση επί αμοιβή ή σκοπό ενοικίασης. Εφόσον ένα προϊόν έχει χρησιμοποιηθεί για επαγγελματικούς σκοπούς, στο πλαίσιο της παρούσας εγγύησης θα θεωρείται ότι είναι επαγγελματικής χρήσης.

Δεν απαιτείται συμπλήρωση κάρτας για να έχετε εγγύηση. Φυλάξτε το αποδεικτικό αγοράς. Εάν δεν προσκομίσετε αποδεικτικό της αρχικής αγοράς τη στιγμή της αίτησης για επισκευή βάσει της εγγύησης, ο προσδιορισμός της περιόδου εγγύησης θα βασιστεί στην ημερομηνία κατασκευής του προϊόντος.

**ΣΧΕΤΙΚΑ ΜΕ ΤΗΝ ΕΓΓΥΗΣΗ ΣΑΣ**

Ευχαρίστως αναλαμβάνουμε την επισκευή εφόσον υπάρχει εγγύηση και ζητούμε συγγνώμη για την ταλαιπωρία σας. Κάθε εξουσιοδοτημένο συνεργείο μπορεί να αναλαμβάνει επισκευές βάσει της εγγύησης. Οι περισσότερες επισκευές βάσει εγγύησης εξυπηρετούνται προγραμματισμένα, αλλά κάποιες φορές τα αιτήματα για επισκευή δεν καλύπτονται από την εγγύηση. Για παράδειγμα, η εγγύηση δεν ισχύει σε περίπτωση που η ζημιά του προϊόντος συνέβη λόγω κακής μεταχείρισης, έλλειψης προγραμματισμένης συντήρησης, μεταφοράς, χειρισμού, αποθήκευσης ή ακατάλληλης εγκατάστασης. Παρομοίως, η εγγύηση δεν ισχύει σε περίπτωση που η ημερομηνία κατασκευής ή ο αριθμός σειρών του προϊόντος έχει αφαιρεθεί ή το προϊόν έχει αλλοιωθεί ή τροποποιηθεί.

Η παρούσα εγγύηση καλύπτει μόνο ελαττωματικό υλικό και/ή εργασία που σχετίζεται με το προϊόν. Για να αποφεύγονται οι παρεξηγήσεις που θα μπορούσαν να προκύψουν μεταξύ του πελάτη και του αντιπροσώπου, αναφέρονται παρακάτω ορισμένες από τις αιτίες βλάβης των προϊόντων τις οποίες δεν καλύπτει η εγγύηση.

- Κανονική Φθορά:** Ο Εξοπλισμός με μικρό κινητήρα όπως όλες οι μηχανές, χρειάζεται περιοδική συντήρηση των εξαρτημάτων προκειμένου να λειτουργεί σωστά. Η παρούσα εγγύηση δεν καλύπτει την επισκευή σε περιπτώσεις όπου ένα προϊόν ή εξάρτημα, μετά από κανονική χρήση, ολοκλήρωσε τον κύκλο ζωής του.
- Εγκατάσταση:** Η παρούσα εγγύηση δεν καλύπτει προϊόντα που εγκαταστάθηκαν, αλλοιώθηκαν ή τροποποιήθηκαν με ακατάλληλο ή μη εγκεκριμένο τρόπο, ούτε εγκαταστάσεις που εμποδίζουν την εκκίνηση του κινητήρα και έχουν ως αποτέλεσμα τη μη ικανοποιητική απόδοσή του.
- Μη αρμόζουσα συντήρηση:** Η διάρκεια ζωής του παρόντος προϊόντος εξαρτάται από τις συνθήκες υπό τις οποίες λειτουργεί και από τον τρόπο συντήρησής του. Στο εγχειρίδιο αναφέρονται τα συνιστώμενα διαστήματα συντήρησης και ρύθμισης. Συχνά τα προϊόντα, όπως π.χ. σκαπτικά, κόφτες άκρων, περιστροφικά χορτοκοπτικά, χρησιμοποιούνται σε συνθήκες σκόνης και βρωμιάς οι οποίες μπορεί να προκαλέσουν πρόωρη φθορά. Η εγγύηση δεν καλύπτει φθορά η οποία προκαλείται από σκόνη, βρωμιά ή από υλικό το οποίο έχει διεισδύσει στο προϊόν και παραμένει σε αυτό εξαιτίας ακατάλληλης συντήρησης. Στην εγγύηση δεν περιλαμβάνονται επίσης επισκευές βλαβών που προκλήθηκαν λόγω χρήσης μη γνήσιων ανταλλακτικών.
- Ακατάλληλότητα και/ή ανεπάρκεια καυσίμου ή λιπαντικού:** Η παρούσα εγγύηση δεν καλύπτει ζημιές που προκαλούνται από τη χρήση ακατάλληλου καυσίμου ή αλλοιωμένου καύσιμα. Επίσης, δεν καλύπτονται βλάβες στον κινητήρα ή σε εξαρτήματά του, π.χ. θάλαμο καύσης, βαλβίδες, έδρανα βαλβίδων, οδηγοί βαλβίδων, καμένα πηνία του εκκινητήρα λόγω χρήσης εναλλακτικών καυσίμων όπως υδροποιημένο πετρέλαιο, φυσικό αέριο, εκτός και εάν ο κινητήρας είναι πιστοποιημένος για λειτουργία με αυτά τα καύσιμα. Η παρούσα εγγύηση δεν καλύπτει εξαρτήματα με ρωγμές ή σπασίματα που προκλήθηκαν από λειτουργία του προϊόντος χωρίς αρκετό λιπαντικό, με "μολυσμένο" λάδι ή με λάδι ακατάλληλου βαθμού, καθώς και εξαρτήματα τα οποία έχουν υποστεί ζημιά λόγω έλλειψης λίπανσης.
- Εσφαλμένη χρήση:** Η σωστή λειτουργία του προϊόντος αναφέρεται στο εγχειρίδιο χρήσης. Προϊόντα που υπέστησαν βλάβη λόγω υπερβολικής ταχύτητας, υπερθέρμανσης ή λειτουργίας σε περιορισμένο χώρο χωρίς επαρκή αερισμό. Προϊόντα που έχουν σπάσει λόγω υπερβολικών δονήσεων οι οποίες προκλήθηκαν από μη στέρεα συναρμολόγηση του κινητήρα, λασκαρισμένες ή μη ζυγοσταθμισμένες λεπίδες, πτερωτές, υπερβολική ταχύτητα ή στραβωμένο στροφαλόφορο άξονα λόγω χτυπήματος σε στερεό αντικείμενο. Η εγγύηση δεν καλύπτει ζημιές ή δυσλειτουργίες που προκλήθηκαν από ατύχημα, κακή χρήση, ακατάλληλη συντήρηση, διάβρωση λόγω ψύξης ή φθορά από χημικά, καθώς και σε περίπτωση λειτουργίας πέραν των συνιστώμενων δυνατοτήτων που περιγράφονται στο εγχειρίδιο χρήσης.
- Προγραμματισμένη γενική συντήρηση, φθαρμένα στοιχεία ή ρυθμίσεις:** Η παρούσα εγγύηση δεν καλύπτει φθαρμένα στοιχεία, όπως λάδι, ιμάντες, λεπίδες, ελαστικούς δακτυλίους, φίλτρα, κ.λπ.
- Άλλες εξαιρέσεις:** Η παρούσα εγγύηση δεν καλύπτει την επισκευή ή ρυθμίσεις εξαρτημάτων τα οποία δεν κατασκευάζονται από τη Briggs & Stratton Corporation. Η παρούσα εγγύηση δεν καλύπτει βλάβες που οφείλονται σε θεομηνίες ή σε λόγους ανωτέρας βίας που είναι πέραν του ελέγχου του κατασκευαστή. Δεν καλύπτονται επίσης μεταχειρισμένα, επισκευασμένα καθώς και προϊόντα τα οποία χρησιμοποιούνται για επίδειξη.

Οι επισκευές με εγγύηση γίνονται μόνο μέσω εξουσιοδοτημένων συνεργείων συντήρησης που θα βρείτε στον χάρτη αναζήτησης των αντιπροσώπων στην ιστοσελίδα μας [BRIGGSandSTRATTON.COM](http://BRIGGSandSTRATTON.COM).

## Contenido

Ilustraciones .....	1
Seguridad del Operador .....	38
Características y Controles .....	40
Imágenes .....	40
Montaje .....	40
Operación .....	41
Mantenimiento .....	42
Detección de fallas .....	44
Política de garantía .....	45

## Seguridad del Operario

### Símbolos y Advertencias

El símbolo de aviso de seguridad  se utiliza para identificar la información de seguridad relacionada con los peligros que pueden ocasionar lesiones personales. Se señala con una palabra (PELIGRO, ADVERTENCIA o PRECAUCIÓN) con el símbolo de aviso para indicar la probabilidad de una lesión y su gravedad potencial. Además, un símbolo de peligro puede ser utilizado para representar el tipo de peligro.

 **PELIGRO** indica un peligro que si no es evitado, ocasionará la muerte o heridas graves.

 **ADVERTENCIA** indica un peligro que si no es evitado, podría ocasionar la muerte o heridas graves.

 **PRECAUCION** indica un peligro que si no es evitado, podría ocasionar heridas menores o moderadas.  
**PRECAUCIÓN**, cuando es usado sin el símbolo de aviso, indica una situación que podría ocasionar daños en el producto

### Información del Propietario

**Conozca su producto:** Si usted conoce la unidad y sabe cómo funciona, obtendrá el mejor rendimiento. Al leer este manual, compare las ilustraciones con la unidad. Descubra la ubicación y función de los controles. Para evitar accidentes, siga las instrucciones de operación y las normas de seguridad. Guarde este manual para futura referencia.

### Responsabilidad del Propietario

 **ADVERTENCIA:** Esta máquina cortadora puede arrojar objetos. Si no se respetan las instrucciones de seguridad que se detallan, el operador o algún transeúnte podrían sufrir heridas graves.

Es responsabilidad del propietario que se respeten las instrucciones detalladas a continuación.

### Prácticas de Operación Seguras

#### Para Máquina Cortacésped Rotante Manual

##### I. Operación General

1. Lea, comprenda y respete todas las instrucciones que se encuentran en la máquina o los manuales. Familiarícese con los controles y el uso adecuado de la máquina cortacésped manual antes de comenzar.

2. Familiarícese con todas las calcomanías de seguridad y operación en este equipo y en todos sus acoplamientos o accesorios.
3. No coloque las manos o los pies cerca ni debajo de las partes rotantes.
4. Sólo deje que personas responsables, que estén familiarizadas con las instrucciones, operen la máquina cortacésped manual.
5. Revise el área donde se utilizará la máquina cortacésped. Su equipo puede expulsar pequeños objetos a alta velocidad causando lesiones personales o daños a la propiedad. Manténgase alejado de superficies que puedan quebrarse, como ventanas, cristales de automóviles, invernaderos, etc.
6. Mantenga el área de operación despejada de personas, especialmente de niños pequeños y mascotas.
7. Utilice vestimenta adecuada, como una camisa o chaqueta de mangas largas. Además, use pantalones largos o deportivos. No use pantalones cortos.
8. No use ropa suelta que pueda quedar atrapada en el equipo.
9. Siempre utilice gafas o anteojos de seguridad con protección lateral cuando opere la máquina cortacésped manual para proteger los ojos de objetos extraños que pueden ser arrojados por la unidad.
10. Siempre utilice guantes de trabajo y calzado reforzado. Generalmente se utilizan zapatos de trabajo de cuero o botas cortas. Este tipo de calzado protege los tobillos y las pantorrillas del operador de astillas, esquirlas y otros desechos, y además mejora la tracción.
11. Se recomienda utilizar un casco protector para evitar la posibilidad de ser golpeado por pequeñas partículas, ramas bajas, palitos o algún otro objeto que no haya sido advertido por el operador.
12. No opere la máquina cortacésped manual sin colocar en su lugar los resguardos u otros dispositivos diseñados para su protección y seguridad.
13. Use este equipo sólo para el objetivo con que fue creado. No pase la máquina cortacésped por superficies que contengan material suelto, como gravas, palos sueltos, residuos, etc., que podrían provocar el riesgo de que algún objeto salga disparado y de daños a la máquina cortacésped.
14. Consulte las instrucciones del fabricante para operar la máquina e instalar de manera adecuada los accesorios. Sólo utilice los accesorios aprobados por el fabricante.
15. Sólo utilice la máquina con luz solar o con buena luz artificial.
16. No opere la máquina cortacésped manual si se encuentra bajo los efectos del alcohol, o de drogas o medicamentos que puedan causar adormecimiento o que puedan afectar su capacidad para operar esta máquina de manera segura.
17. Nunca pase la máquina cortacésped manual sobre césped húmedo. Asegúrese siempre de tener una buena base de apoyo; sostenga bien la manija y camine, no corra.
18. Antes de cada uso, revise la palanca y el cable de control del acelerador. Asegúrese de que el cable esté libre y de que la palanca no esté dañada. También compruebe que el cable que va al carburador no tenga torceduras, aditamentos flojos ni obstrucciones. Verifique que el freno de control esté funcionando bien.
19. Detenga el motor cuando atravesase senderos de gravas, caminos o rutas pavimentados.
20. Preste atención al tránsito cuando utilice la máquina cerca de un cruce de rutas o cuando lo atravesase.

21. Apague el motor siempre que se aleje del equipo, antes de limpiar, reparar o revisar la unidad y asegúrese de que todas las piezas móviles se hayan detenido. Deje que el motor se enfríe, desconecte el cable de la bujía y aléjelo de la bujía.
22. Si el equipo empieza a vibrar de manera anormal, detenga el motor, desconecte el cable de la bujía y evite que el motor entre en contacto con la bujía. Identifique la causa inmediatamente. La vibración generalmente es la advertencia de un problema.
23. Si golpeó un objeto extraño, detenga el motor. Retire el cable de la bujía. Revise si la máquina cortacésped sufrió algún daño. Si la máquina cortacésped está dañada, repárela antes de volver a operarla.
24. Revise la máquina cortacésped manual de manera regular. Asegúrese de que las piezas no estén dobladas, dañadas o sueltas.
25. Nunca levante o transporte la máquina cortacésped manual mientras el motor está en funcionamiento.
26. Se debe evitar la exposición prolongada al ruido y a la vibración proveniente del motor de gasolina. Tome descansos intermitentes, o utilice protección auditiva para aislar el ruido del motor y guantes de trabajo para reducir la vibración en las manos.

## II. Operación en Pendientes

Las pendientes son el principal factor relacionado a los accidentes por resbalones o caídas, que pueden tener como resultado lesiones graves. Todas las pendientes requieren especial precaución. Si no se siente seguro trabajando en pendientes, no le corte el césped.

**Corte** horizontalmente en las pendientes; nunca corte hacia arriba y hacia abajo.

**Retire** objetos como rocas, restos de árboles, etc.

**Preste atención** a pozos, surcos u obstáculos. El césped alto puede ocultar los obstáculos.

**No corte** cerca de precipicios, zanjas o terraplenes. El operador podría perder la base de apoyo y la estabilidad.

**No corte** en pendientes demasiado pronunciadas.

**No corte** en pendientes excesivamente pronunciadas (máximo 15 grados) o en áreas donde el terreno sea muy escabroso. Tenga especial cuidado cuando cambie de dirección si se encuentra cortando el césped en una pendiente.

**No corte** césped húmedo. Si no tiene una buena base de apoyo podría resbalarse.

## III. Niños

Pueden ocurrir accidentes trágicos si el operador no está alerta a la presencia de niños. Los niños generalmente se sienten atraídos por la máquina cortacésped y por la actividad de cortar el césped. *Nunca* suponga que los niños se quedarán donde los vio por última vez.

1. Mantenga a los niños alejados del área de corte y déjelos bajo el cuidado de un adulto responsable.
2. Manténgase alerta y apague la máquina cortacésped si hay niños en el área.
3. Antes y mientras está retrocediendo, mire detrás y debajo suyo para asegurarse de que no haya ningún niño pequeño cerca.
4. Nunca permita que los niños operen la máquina cortacésped manual.
5. Preste especial atención cuando se acerque a curvas ciegas, arbustos, árboles u otros objetos que puedan obstruir la visión.

## IV. Servicio Técnico

1. Preste especial atención cuando manipule gasolina y otros combustibles. Son inflamables y los vapores pueden ser explosivos.

- a. Sólo utilice recipientes aprobados.
  - b. Nunca retire la tapa de combustible o agregue combustible con el motor en marcha. Deje que el motor se enfríe antes de volver a cargar combustible. No fume cerca de la máquina.
  - c. Nunca cargue combustible en interiores.
  - d. Nunca almacene la máquina o un recipiente con combustible donde haya una llama expuesta, como por ejemplo un calentador de agua.
  - e. Si el tanque de combustible debe ser drenado, esto debe ser realizado en exteriores. El combustible drenado debe ser almacenado en un recipiente específicamente diseñado para el almacenamiento de combustible o se lo debe descartar teniendo especial cuidado.
  - f. El aceite y la gasolina usados deben ser vertidos cuidadosamente en recipientes especialmente diseñados para aceite y combustible.
  - g. Los recipientes llenos deben ser transportados cuidadosamente a un centro de recolección para que sean reciclados adecuadamente.
2. Nunca encienda el motor en interiores o en un área cerrada.
  3. Nunca realice ajustes o reparaciones con el motor en marcha. Desconecte el cable de la bujía y mantenga el cable alejado de la bujía para evitar un arranque accidental (saque la llave de encendido si tiene encendido electrónico). Siempre utilice protección ocular cuando realice ajustes o reparaciones.
  4. Revise los tornillos de montaje del motor con cierta frecuencia para controlar si tienen el ajuste correcto.
  5. Mantenga todas las tuercas y tornillos apretados y mantenga el equipo en buenas condiciones. Si se reemplazan piezas, asegúrese de que los sujetadores de montaje queden apretados.
  6. Nunca altere los dispositivos de seguridad. Compruebe regularmente que funcionen bien.
  7. Cuando le haga el mantenimiento o repare la máquina cortacésped manual, no incline la máquina a menos que esté especificado en el Manual. Los procedimientos de mantenimiento y reparación pueden ser realizados con la máquina cortacésped manual en posición vertical. Algunos procedimientos son más fáciles si la máquina se coloca en una plataforma o superficie de trabajo elevada.
  8. Para reducir el riesgo de incendio, evite que se acumulen en la máquina cortacésped hojas, césped u otros desechos. Limpie los derrames de aceite o combustible. Deje que la máquina cortacésped manual se enfríe antes de guardarla.
  9. Detenga la máquina y revise el equipo si golpea un objeto. En caso de ser necesario, repárela antes de volver a arrancar el equipo.
  10. Siempre desconecte el cable de la bujía antes de limpiar, reparar o ajustar el equipo.
  11. No cambie el ajuste del regulador del motor ni sobreacelere el motor.
  12. Limpie y reemplace las calcomanías de seguridad e instrucciones cuando sea necesario.
  13. Para proteger el motor de un posible recalentamiento, siempre tenga el filtro montado y limpio para evitar la acumulación de desechos.
  14. Revise la máquina cortacésped manual antes del almacenamiento.
  15. Utilice sólo equipos originales o repuestos autorizados.
  16. Reemplace la cuchilla de corte por la pieza autorizada por la fábrica.

## Descripción

La máquina cortacésped con conductor a pie es un cortacésped motorizado de tipo rotatorio. El motor impulsa una cuchilla de corte ubicada por debajo de la carcasa del cortacésped. La cuchilla levanta el césped y lo corta. La altura del corte se puede ajustar para dar al césped el acabado deseado. Los trozos cortados de césped se recolectan en una bolsa de césped instalada en la parte trasera o, en algunos modelos de cortacéspedes, se pueden reciclar para alimentar el césped. El reciclaje del césped cortado se conoce como "acolchado" ("mulching"). Los modelos de empuje requieren que el operario de la máquina empuje el cortacésped. Los modelos autopropulsados tienen un sistema de tracción trasera para facilitar el corte del césped.

## Uso previsto/Limitaciones de uso

La máquina cortacésped con conductor a pie está diseñada para cortar césped. No está permitido cualquier uso diferente a éste. No está diseñada para cortar césped que tenga una altura mayor a 15cm o césped mezclado con maleza alta. La máquina cortacésped sólo es apropiada para uso privado en jardines domésticos. No es apropiada para cortar césped en parques públicos o canchas deportivas.

## Características y Controles

(Figura 1) Compare las siguientes características y controles con su modelo. Asegúrese de que conoce la ubicación y comprende su función.

- A. Palanca de parada del motor
- B. Manija superior
- C. Perilla o Palanca de bloqueo
- D. Manija inferior
- E. Puerta trasera
- F. Motor
- G. Ajustador de altura
- H. Placa
- I. Bolsa para el césped
- J. Manija de arranque retráctil
- K. Palanca de transmisión (modelo autopropulsado)
- L. Tapón de dispersión de cortes de grama

## Imágenes

**IMPORTANTE:** Las siguientes imágenes están ubicadas en su unidad o en el material que se suministra con el producto. Antes de operar la unidad, estudie y comprenda el objetivo de cada imagen.

## Imágenes con Advertencia de seguridad (Figura 23)

- A. ADVERTENCIA
- B. **IMPORTANTE:** Lea el Manual del Propietario antes de operar esta máquina.
- C. **ADVERTENCIA:** Esta máquina puede arrojar objetos. Mantenga a los transeúntes alejados. Lea las Instrucciones del Usuario antes de operar esta máquina.
- D. **ADVERTENCIA:** No utilice esta máquina en pendientes mayores a 10 grados.
- E. **ADVERTENCIA:** No pisar

- F. **ADVERTENCIA:** Mantenga los pies y las manos alejados de la cuchilla de corte.
- G. **PRECAUCIÓN:** Desconecte el cable de la bujía antes de hacerle mantenimiento a la unidad.
- H. **ADVERTENCIA:** La máquina podría triturar sus dedos.

## Imágenes sobre Control y Operación (Figura 24)

- I. Lento
- J. Rápido
- K. Aceite
- L. Combustible
- M. Motor – Arranque/Funcionamiento/Parada
- N. Palanca de control de transmisión – Engranada/Desengranada

## Montaje

Las ilustraciones y las imágenes comienzan en la página 1.

## Instrucciones de desempaque.

La máquina cortacésped fue montada completamente en la fábrica. Cuando la máquina cortacésped fue empaquetada, la manija fue colocada en posición de almacenamiento. Para colocar la manija en la posición de operación, siga los pasos que se detallan a continuación.

1. Retire la máquina cortacésped de la caja.
2. (Figura 2) Levante la manija inferior (A) hasta que los extremos de la manija inferior estén bloqueados en la posición de operación (B). Apriete la perilla (D) hasta que la manija inferior quede asegurada.
3. (Figura 3) Remueva la perilla (A) y los sujetadores de la manija inferior (C). Coloque la manija superior (B) en la posición de operación. Apriete las perillas (A) hasta que las manijas inferior y superior estén aseguradas en su lugar.
4. (Figura 4) Para montar la cuerda del arranque retráctil, primero debe engranar la palanca de parada del motor (F). Hale lentamente la cuerda del arranque retráctil (G) e instale la cuerda del arranque retráctil en la guía de la cuerda (H).
5. (Figura 2) En modelos autopropulsados, asegure los cables a la manija usando los retenedores de cable (F). **PRECAUCIÓN:** Tenga cuidado cuando doble o levante la manija. No dañe los cables. Si el cable está doblado no funcionará bien. Antes de usar la unidad, reemplace cualquier cable que esté doblado o dañado.

## Cómo Montar la Bolsa para el Césped

1. (Figura 5) Deslice el montaje del marco (A) en el extremo abierto de la bolsa para el césped (B).
2. (Figura 6) Asegúrese de que la manija (C) se encuentre en la parte exterior de la bolsa para el césped. Coloque los sujetadores (D) en el montaje del marco (E).

## Cómo Montar la Bolsa para el Césped (Figura 7)

1. Para montar la bolsa para el césped en la máquina cortacésped, levante la puerta trasera (F). Sostenga la manija (G) de la bolsa para el césped y monte los ganchos de la bolsa para el césped (H) en la varilla del eje de la puerta trasera (I). Baje la puerta trasera.

**IMPORTANTE:** Asegúrese de que los ganchos de la bolsa para el césped (H), estén montados en la varilla del eje de la puerta trasera (I).

## Cómo Preparar el Motor



**ADVERTENCIA:** Consulte el Manual del Operador del motor para determinar cuál es el tipo de gasolina y aceite que debe utilizar.

Siempre use un recipiente seguro para la gasolina. No fume cuando le esté agregando gasolina al motor. No cargue gasolina cuando se encuentre en interiores.

Antes de comenzar a agregar gasolina, detenga el motor. Deje que el motor se enfríe por varios minutos.

**PRECAUCIÓN:** El motor no contiene ACEITE ni GASOLINA. Antes de darle arranque al motor, asegúrese de agregar aceite de acuerdo con las instrucciones de este manual. Si da arranque al motor sin que éste tenga aceite, se dañará hasta tal punto que no podrá ser reparado y no será cubierto por la garantía.

Consulte el Manual del Operador del motor para determinar cuál es el tipo de gasolina y aceite que debe utilizar. Antes de usar la unidad, lea la información sobre Seguridad, Operación, Mantenimiento y Almacenamiento.

## Cómo Cambiar el Tapón de Dispersión de Cortes de Grama



**ADVERTENCIA:** Antes de sacar o instalar el tapón de dispersión de cortes de grama, desconecte el cable de la bujía y aléjelo de la bujía.

(Figura 8) Algunos modelos tienen un Tapón de Dispersión de Cortes de Grama *opcional*. Use el tapón de dispersión de cortes de grama (A) para obtener un corte de césped fino y prolijo. Para descargar el césped en la bolsa para el césped, retire el tapón de dispersión de cortes de grama de la siguiente manera.

## Cómo Sacar el Tapón de Dispersión de Cortes de Grama

1. (Figura 9) Levante la puerta trasera (B).
2. Saque el tapón de dispersión de cortes de grama (A) del orificio de descarga.

## Cómo Instalar el Tapón de Dispersión de Cortes de Grama

1. (Figura 9) Levante la puerta trasera (B).
2. Deslice el tapón de dispersión de cortes de grama (A) dentro del orificio de descarga.

# Funcionamiento

Las ilustraciones y las imágenes comienzan en la página 1.

## Palanca de Parada del Motor (Figura 10)

Suelte la palanca de parada del motor (A) y el motor y la cuchilla se detendrán automáticamente. Para arrancar y hacer funcionar el motor, mantenga la palanca de parada del motor (A) en la posición de operación (B).

Antes de arrancar el motor, mueva la palanca de parada del motor varias veces. Asegúrese de que el cable de parada del motor se mueva libremente y que la palanca de parada del motor funcione correctamente.

## Cómo Detener el Motor (Figura 10)

Para detener el motor, suelte la palanca de parada del motor (A). Desconecte el cable y manténgalo alejado de la bujía para evitar que el motor arranque.

## Sistema de Transmisión Trasera (Figura 11)



**ADVERTENCIA:** Para una operación segura, el sistema de transmisión debe ser desengranado inmediatamente cuando se suelta la palanca de transmisión. Si el sistema de transmisión no se desengrana correctamente, no utilice la máquina cortacésped hasta que el sistema de transmisión sea ajustado o reparado por un centro de servicio autorizado.

Los modelos con autopropulsión tienen un sistema de transmisión trasera. Opere el sistema de transmisión de la siguiente manera.

1. Mantenga la palanca de parada del motor (A) en la posición de operación. Arranque el motor.  
**NOTA:** Para detener el motor, suelte la palanca de parada del motor (A).
2. Empuje la palanca de transmisión (C) completamente hacia adelante. El sistema de transmisión está engranado y la máquina cortacésped se moverá hacia adelante.
3. Para desengranar *sólo* el sistema de transmisión, suelte la palanca de transmisión (C). En la posición desengranada (D), la máquina cortacésped dejará de moverse hacia adelante pero el motor seguirá en marcha.
4. Para desengranar el sistema de transmisión y a su vez detener el motor, suelte totalmente la palanca de parada del motor (A).

**NOTA:** Cuando el sistema de transmisión se desengrana en una unidad nueva, es posible que las ruedas traseras roten si son elevadas del piso. Esto es normal cuando se instala una correa nueva y dejará de ocurrir después de una o dos horas de operación.

## Cómo Darle Arranque al Motor



**ADVERTENCIA:** La cuchilla rotará cuando el motor esté en funcionamiento.

**IMPORTANTE:** Antes de arrancar el motor, mueva la palanca de parada del motor varias veces. Asegúrese de que el cable de parada del motor se mueva libremente y que la palanca de parada del motor funcione correctamente.

1. Verifique el aceite. Consulte el Manual del Operador del motor.
2. Llene el tanque de combustible con gasolina común sin plomo. Consulte "Cómo Preparar el Motor".
3. Asegúrese de que el cable de la bujía esté conectado a la bujía.
4. (Figura 12) **Motores con cebador:** En la mayoría de los climas, presione firmemente el cebador (E) tres veces. En climas más fríos, es posible que necesite cebar el equipo un poco más. Si el motor está caliente, generalmente no necesita ser cebado. Espere dos segundos antes de volver a presionar el cebador.  
**NOTA:** Cuando arranque un motor nuevo por primera vez, presione el cebador cinco veces.  
**NOTA:** Si ceba demasiado el motor, puede inundar el carburador con combustible. Consulte "El Motor No Arranca" en la sección de Detección de Fallas.
5. (Figura 11) **Modelos con autopropulsión:** Asegúrese de que la palanca de transmisión (C) esté en posición desengranada (D).
6. (Figura 13) Párese detrás de la máquina cortacésped. Use una mano para sostener la palanca de parada del motor (A) en la posición de operación como se muestra. Use la otra mano para sostener la manija de arranque retráctil (F).

- Hale lentamente la manija de arranque retráctil hasta que se sienta resistencia, luego hálela rápidamente para arrancar el motor. Lentamente regrese la manija de arranque retráctil a su lugar.
- Si el motor no arranca después de 5 o 6 intentos, consulte la sección de Detección de Fallas.

### Antes de operar la máquina cortacésped



**ADVERTENCIA: Controle que la bolsa para el césped no esté gastada o deteriorada. Si está gastada o dañada, reemplace las partes sólo por repuestos autorizados por la fábrica.**

Para llenar completamente la bolsa para el césped, opere el motor con el control de aceleración (si el equipo lo tiene) en posición rápida.

- Para llenar completamente la bolsa para el césped, opere el motor con el control de aceleración (si está equipado) en posición fast.
- Asegúrese de que la bolsa para el césped (si está equipada) esté instalada adecuadamente.
- Compruebe que la bolsa para el césped no esté gastada o deteriorada. Si está gastada o dañada, reemplace las partes sólo por repuestos autorizados por la fábrica.

### Cómo Ajustar la Altura de Corte



**ADVERTENCIA: La cuchilla rotará cuando el motor esté en funcionamiento. Antes de cambiar la altura de corte, desconecte el cable de la bujía y aléjelo de la bujía.**

### Modelos con Ajustadores de Ruedas Individuales (Figura 15)

Para cambiar la altura de corte, mueva la posición del brazo del ajustador (A) de cada rueda de la siguiente manera.

- Desacople el brazo del ajustador (A).
- Mueva el brazo del ajustador a otra posición.
- Asegúrese de que cada brazo del ajustador se encuentre en la misma posición para que la máquina cortacésped corte de manera nivelada.

### Modelos con Ajustador de una Sola Palanca (Figura 16 y Figura 17)

Para cambiar la altura de corte, mueva la posición del brazo del ajustador (B) de la siguiente manera.

- Desacople el brazo del ajustador (B).
- Mueva el brazo del ajustador a otra posición.

### Cómo Vaciar la Bolsa para el Césped



**ADVERTENCIA: Antes de sacar la bolsa para el césped, detenga el motor. Antes de sacar el césped del alojamiento de la máquina cortacésped, desconecte el cable de la bujía y aléjelo de la bujía.**

- (Figura 7) Levante la puerta trasera (A).
- Sostenga la manija (B) de la bolsa para el césped. Levante el montaje del marco (C) sobre la varilla del eje de la puerta trasera (D).
- (Figura 13) Vacíe el césped de la bolsa para el césped (E).

### Consejos para el Corte de Césped

Algunos modelos tienen un Tapón de dispersión de cortes de grama *opcional*. Si está instalado el tapón de dispersión de cortes de grama, el césped será cortado de manera fina y se

reciclará fácilmente. Debido a que los nutrientes son devueltos al suelo, el césped necesitará menos fertilización. Los siguientes consejos aumentarán el rendimiento y mejorarán la apariencia del césped.

- El césped debe estar seco. Si el césped está húmedo, será difícil de cortar ya que se acumularán matas de césped pesadas.
- El césped no debe estar demasiado alto. La altura máxima para un corte eficaz es de 9,8 cm. Fije los ajustadores de altura de manera que sólo sea cortado el tercio superior del césped.
- Si el césped tiene más de 9,8 cm de alto deberá realizar dos cortes. En el primer corte, coloque los ajustadores de altura en la posición más alta. Luego, baje los ajustadores de altura para el segundo corte.
- Mantenga las cuchillas afiladas. Una cuchilla que no está afilada hará que los extremos del césped se pongan de color marrón.
- Limpie la base del alojamiento de la máquina cortacésped. Si el césped y otros desechos se acumulan en la base del alojamiento de la máquina cortacésped, su rendimiento se reducirá.

Para mejorar la calidad del corte, intente lo siguiente:

- eleve la altura del corte
- corte el césped más frecuentemente
- utilice una velocidad más baja
- reduzca el ancho del corte
- cambie la dirección
- corte por segunda vez

## Mantenimiento

### Mantenimiento del Motor

**Las ilustraciones y las imágenes comienzan en la página 1.**

Use la siguiente sección de mantenimiento para que su unidad se mantenga en buen estado de operación. Antes de darle arranque al motor, lea este manual y también el Manual del Operador del motor. Toda la información de mantenimiento del motor está en el Manual del Operador del motor.



**ADVERTENCIA: Antes de realizar una inspección, ajuste o reparación, desconecte el cable de la bujía y aléjelo de la bujía.**

### Inclinación del Motor

(Figura 14) *Precaución:* No incline el motor con la bujía hacia abajo.

Cuando le realiza el mantenimiento al motor, revise la cuchilla o limpie la base de la máquina cortacésped; asegúrese siempre de inclinar el motor con la bujía hacia arriba. Transportar o inclinar el motor con la bujía hacia abajo causará los siguientes efectos:

- dificultad en el arranque
- sale humo del motor
- suciedades en la bujía
- el filtro de aire está saturado de aceite o combustible

### Lubricación

- Para un rendimiento máximo, lubrique las ruedas y los puntos del eje central con aceite para motor cada 25 horas.

2. Para lubricar el motor, consulte el Manual del Operador del motor.

**NOTA:** No lubrique el cable de parada del motor. Los lubricantes dañarán el cable y no permitirán que el cable se mueva libremente. Reemplace el cable si está doblado o dañado.

## Cómo Limpiar el Alojamiento de la Máquina Cortacésped



**ADVERTENCIA:** La cuchilla rotará cuando el motor esté en funcionamiento. Antes de limpiar el alojamiento de la máquina cortacésped detenga el motor, desconecte el cable de la bujía y aléjelo de la bujía.

Si el césped y otros desechos se acumulan en la base del alojamiento de la máquina cortacésped, su rendimiento se reducirá. Después de cortar el césped, limpie el alojamiento de la máquina cortacésped de la siguiente manera.

1. Detenga el motor.
2. Desconecte el cable de la bujía.
3. Limpie la parte superior y la base del alojamiento de la máquina cortacésped.

## Cómo Cambiar la Correa de Transmisión

Para quitar o hacerle mantenimiento a la correa de transmisión, lleve la máquina cortacésped a un centro de servicio autorizado.

## Cómo Ajustar el Cable de Transmisión (Figura 19)



**ADVERTENCIA:** Antes de ajustar el cable de transmisión, suelte la palanca de parada del motor y espere que el motor se detenga.

Si el sistema de transmisión no se engrana y desengrana correctamente, revise que la manija esté bien montada. Asegúrese de que todas las partes estén en buen estado, que no estén quebradas o dobladas y que todos los sujetadores estén apretados.

Las partes gastadas afectarán el rendimiento del sistema de transmisión. Cuando corte césped tupido o cuando corte en pendientes, el sistema de transmisión puede patinar si el cable de transmisión está flojo. Si el sistema de transmisión patina, ajústelo de la siguiente manera o lleve la máquina cortacésped a un centro de servicio autorizado.

1. (Figura 19) Si el sistema de transmisión patina, gire el ajustador del cable (A) una vuelta en la dirección que se muestra en la ilustración. Opere la máquina cortacésped y pruebe el sistema de transmisión.
2. Si el sistema de transmisión sigue patinando, gire el cable del ajustador una vuelta más para acortar el cable. Pruebe nuevamente el sistema de transmisión.
3. Repita el ajuste y pruébelo hasta que el sistema de transmisión no patine.
4. Antes de comenzar a cortar, asegúrese de que el sistema de transmisión se desengrane correctamente y de que la máquina cortacésped se detenga. Si el sistema de transmisión no se desengrana, lleve la máquina cortacésped a un centro de servicio autorizado antes de usarla.

## Mantenimiento de la Cuchilla (Figura 20)



**ADVERTENCIA:** Antes de revisar la cuchilla (B) o el adaptador de la cuchilla (E), desconecte el cable de la bujía y aléjelo de la bujía. Si la bujía golpea algún objeto, detenga el motor. Desconecte el cable que va a la bujía. Revise que la unidad no tenga ningún daño.

Revise frecuentemente si la cuchilla (B) está desgastada o dañada, por ejemplo si tiene alguna rajadura. Verifique frecuentemente el tornillo (A) que sostiene la cuchilla. Mantenga el tornillo ajustado. Si la cuchilla golpea algún objeto, detenga el motor. Desconecte el cable que va a la bujía. Verifique si el adaptador de la cuchilla (E) tiene algún daño. Revise si la cuchilla está doblada o dañada, si está demasiado gastada o si presenta algún otro daño. Antes de operar la unidad debe reemplazar las partes por repuestos autorizados por la fábrica. Por seguridad, reemplace la cuchilla cada dos años. Mantenga las cuchillas afiladas. Una cuchilla que no está afilada hará que los extremos del césped se pongan de color marrón. Para remover o darle mantenimiento a la cuchilla, lleve la máquina cortacésped a un centro de servicio autorizado.

## Compruebe el Nivel del Corte (Figura 20)

Pruebe la unidad en un área pequeña. Si la altura del corte no está nivelada o si el césped cortado no es descargado o no corta parejo, consulte la sección de **Detección de Fallas**.

## Almacenamiento de la Manija Plegable

**PRECAUCIÓN:** Tenga cuidado cuando doble o levante la manija. No dañe los cables. Si el cable está doblado no funcionará bien. Antes de usar la unidad, reemplace cualquier cable que esté doblado o dañado.

## Cómo Plegar la Manija

1. (Figura 21) En los modelos con perillas (A), afloje las perillas (A) que sostienen la manija superior (B) con la manija inferior (C).  
**PRECAUCIÓN:** Cuando doble o eleve la manija, asegúrese de que los cables no queden atrapados entre la manija superior y la manija inferior o alrededor de los sujetadores de la manija.
2. (Figura 22) Rote la manija superior (B) hacia la parte trasera de la unidad.
3. Empuje los extremos de la manija inferior (C).
4. Rote la manija hacia adelante sobre el motor como se muestra. Asegúrese de que los cables no estén dañados.

## Cómo Levantar el Manillar

1. (Figura 22) Hale la manija inferior (C) hacia atrás hasta que los extremos de la manija inferior estén bloqueados en la posición de operación. Después asegúrelos con sujetadores.
2. Levante la manija superior (B) y colóquela en la posición del operador.
3. (Figura 21) En los modelos con perillas (A), ajuste las perillas.

## Cómo Preparar la Máquina Cortacésped para el Almacenamiento



**ADVERTENCIA:** No drene el combustible de la máquina dentro de un edificio, cerca de una llama o mientras está fumando. Los vapores de la gasolina pueden causar una explosión o un incendio.

1. Drene el tanque de combustible.
2. Deje el motor en marcha hasta que se quede sin gasolina.
3. Drene el aceite con el motor caliente. Llene el cárter del motor con aceite nuevo.
4. Retire la bujía del cilindro. Vierta una onza de aceite en el interior del cilindro. Hale lentamente la manija de arranque retráctil para que el aceite proteja el cilindro. Instale una nueva bujía en el cilindro.

5. Limpie la suciedad y los desechos de las aletas de refrigeración del cilindro y el alojamiento del motor.
6. Limpie la base del alojamiento de la máquina cortacésped.
7. Limpie bien la máquina cortacésped para proteger la pintura.
8. Coloque la unidad en un edificio que tenga buena ventilación.
9. Asegúrese de que la bolsa para el césped no contenga césped. Si queda césped en la bolsa durante el almacenamiento, se dañará la bolsa.

### Cómo Ordenar Repuestos

Utilice sólo repuestos autorizados o aprobados por el fabricante. No use aditamentos o accesorios que no estén recomendados específicamente para este producto. Para obtener los repuestos apropiados usted debe suministrar el número del modelo que está ubicado en la placa del producto.

Cuando haga un pedido de partes se requiere la siguiente información:

- Número de Modelo
- Número de Serie
- Número de Parte
- Cantidad

Si no logra obtener partes o servicios siguiendo los pasos que se detallan anteriormente, comuníquese con:

#### **Briggs & Stratton UK Ltd**

Road Four, Winsford Industrial Estate, Winsford, Cheshire, CW7 3QN

United Kingdom

www.BRIGGSandSTRATTON.COM

## Detección de Fallas

### El motor no arranca.

1. Asegúrese de que el tanque de combustible se haya provisionado con gasolina limpia. No use gasolina vieja.
2. En un motor frío, presione el botón del cebador (opcional en algunos modelos) cinco veces.
3. Asegúrese de que el cable de la bujía esté conectado a la bujía.
4. Ajuste el carburador. Consulte el Manual del Operador del motor.
5. Hay demasiada gasolina en el cilindro del motor. Extraiga y seque la bujía. Hale la manija de arranque retráctil varias veces. Instale la bujía. Conecte el cable que va a la bujía. Arranque el motor.
6. El motor es difícil de arrancar cuando el césped está alto o muy tupido. Mueva la máquina cortacésped a una superficie limpia y seca.
7. Asegúrese de que la palanca de parada del motor esté en la posición de operación.
8. Asegúrese de que la válvula de combustible esté en posición ENCENDIDO. Consulte el Manual del Operador del motor.

### El motor no se detiene.

1. Suelte la palanca de parada del motor.

2. Revise el cable de parada del motor. Reemplace el cable si está doblado o dañado.

### El motor no tiene un buen rendimiento.

1. Revise la altura de los ajustes de corte. Levante la altura de corte si el césped está demasiado alto.
2. Revise la base del alojamiento de la cuchilla. Limpie el alojamiento de la cuchilla de césped y otros desechos.
3. Revise el cable que va a la bujía. Asegúrese de que el cable esté conectado.
4. Limpie las aletas de refrigeración del motor de césped y otros desechos.
5. Revise los ajustes del carburador. Consulte el Manual del Operador del motor.
6. Revise el espacio de separación de la bujía. Ajuste el espacio de separación de la bujía a 0,76 mm (0,030 pulgadas).
7. Revise la cantidad de aceite del motor. Agregue aceite si es necesario.
8. Revise el filtro de aire del motor. Consulte el Manual del Operador del motor.
9. La gasolina no está en condiciones. Drene y limpie el tanque de combustible. Llene el tanque de combustible con gasolina limpia.

### Vibración excesiva.

1. La cuchilla no está balanceada. Quite la cuchilla y reemplácela por una de repuesto que obtenga a través de la fábrica.
2. Revise si hay alguna cuchilla doblada o quebrada. **Las cuchillas dañadas son peligrosas y deben ser reemplazadas.**
3. Revise el adaptador de la cuchilla. **Reemplace el adaptador de la cuchilla si está dañado.**
4. Si la vibración continúa, lleve la máquina cortacésped a un centro de servicio autorizado.

### El césped no se descarga correctamente.

1. Limpie la base del alojamiento de la máquina cortacésped.
2. Revise si la cuchilla está gastada. Retire y afile la cuchilla. Por su seguridad, reemplace la cuchilla cada dos años por una cuchilla aprobada por la fábrica.

### El césped se corta desperejo.

1. Revise el ajuste de altura de cada rueda. El ajuste de altura debe ser el mismo para todas las ruedas.
2. Asegúrese de que la cuchilla esté afilada.
3. Revise si hay alguna cuchilla doblada o quebrada. **Las cuchillas dañadas son peligrosas y deben ser reemplazadas.**
4. Revise si algún adaptador de la cuchilla está dañado. **Reemplace el adaptador dañado de la cuchilla.**
5. Mueva el control del acelerador (si el equipo lo tiene) a posición rápida o arranque.
6. Revise el control del acelerador (si el equipo lo tiene). Asegúrese de que el control del acelerador no esté en posición de estrangulación.
7. Mueva el control del acelerador (si el equipo lo tiene) a posición rápida. Revise la velocidad del motor de acuerdo al Manual del Operador del motor.

**GARANTIA LIMITADA**

Briggs & Stratton Power Products Group, LLC reparará o reemplazará, sin costo alguno, cualquier parte(s) del motor considerada(s) como defectuosas en material, mano de obra o ambos. Los gastos de transporte de las partes sometidas a reparación o cambio bajo esta Garantía deben ser abonados por el comprador. Esta garantía tiene vigencia y está sujeta a los periodos y condiciones establecidas a continuación. Para recibir servicio de garantía, contacte el Distribuidor de Servicio Autorizado más cercano en su área. Para recibir servicio de garantía, contacte el Distribuidor de Servicio Autorizado más cercano en nuestro mapa de localización de distribuidores en [www.murray.com](http://www.murray.com).

**No existe ninguna otra garantía expresa. Las garantías implícitas, incluso aquellas de mercantilidad o adaptabilidad para un fin determinado quedan limitadas a un año a partir de la fecha de compra o a la extensión permitida por la ley, quedando excluidas todas las garantías implícitas. La responsabilidad por daños fortuitos o consecuentes queda excluida en la medida que dicha exclusión sea permitida por la ley.** Algunos estados o países no contemplan limitaciones en cuanto a la duración de una garantía implícita, y otros estados o países no permiten la exclusión o limitación de daños consecuentes o incidentales, en cuyo caso la limitación y la exclusión anteriores pueden no ser aplicables para usted. Esta garantía le da derechos legales específicos, pudiendo tener a su vez otros derechos que varían de un estado a otro o de un país a otro.

**TÉRMINOS DE LA GARANTÍA**

Tipo de producto	Uso Privado	Uso Comercial
Máquina cortacésped con conductor a pie	2 años	90 días

El período de garantía comienza a partir de la fecha de compra en la cual lo compró el consumidor detallista original o usuario final comercial, y continúa por el período de tiempo establecido en la tabla anterior. "Uso privado" significa uso doméstico personal por el consumidor detallista original. "Uso Comercial" significa todos los otros usos, incluyendo fines comerciales o que produzcan ingresos o renta. Una vez que el producto haya experimentado uso comercial, será considerado en adelante como producto de uso comercial para fines de esta garantía.

No es necesario registrar la garantía para obtener servicio de garantía. Guarde su recibo de compra. Si no aporta la prueba de la fecha de compra inicial en el momento de solicitar el servicio de garantía, se utilizará la fecha de fabricación del producto para determinar el período de garantía.

**ACERCA DE SU GARANTÍA**

Recibimos con agrado la reparación bajo garantía y le pedimos disculpas por los inconvenientes presentados. Cualquier Distribuidor de Servicio Autorizado puede hacer reparaciones bajo garantía. La mayor parte de las reparaciones bajo garantía se atienden de manera rutinaria, pero algunas veces las peticiones para el servicio de garantía pueden no ser apropiadas. Por ejemplo, la garantía podría no aplicarse si el daño del producto ocurrió debido a abuso, falta del mantenimiento habitual, transporte, manejo, bodegaje o instalación inapropiados. De igual manera se invalidará la garantía si el número serial del producto ha sido removido o si el producto ha sido alterado o modificado.

Esta garantía cubre únicamente material defectuoso y/o mano de obra relacionados con el producto. Para evitar cualquier malentendido que pudiera presentarse entre el cliente y el Distribuidor, listamos a continuación algunas de las causas de fallas en el producto las cuales no cubre la garantía.

- **Desgaste Normal:** El Equipo Motorizado por un Motor Pequeño, necesita, como todos los dispositivos mecánicos, el cambio y el servicio periódico de las partes para desempeñarse bien. La garantía no cubrirá la reparación cuando el uso normal haya agotado la vida de una parte o del producto.
- **Instalación:** Esta garantía no se aplica a productos que hayan estado sujetos a una instalación no apropiada o no autorizada, o a una alteración o modificación. Las instalaciones que impiden el arranque causan un rendimiento insatisfactorio del motor.
- **Mantenimiento Incorrecto:** La vida útil de este producto depende de las condiciones bajo las cuales opere y del cuidado que éste reciba. Los intervalos de mantenimiento y ajuste recomendados se indican en el Manual del Operador. Productos tales como cultivadoras, bordeadoras y máquinas cortacésped rotantes se utilizan con mucha frecuencia en condiciones muy sucias o de mucho polvo, las cuales pueden hacer que parezca un desgaste prematuro. Dicho desgaste, cuando haya sido causado por suciedad, polvo u otro material abrasivo que haya entrado al producto por el mantenimiento no apropiado, no será cubierto por la garantía. La garantía no cubre reparaciones debidas a problemas causados por el uso de partes que no sean de fabricación original.
- **Uso de combustible o lubricación incorrectos o insuficientes:** Esta garantía no cubre el daño causado por el uso de combustible pasado o por gasolinas alteradas. Los daños en el motor o en sus componentes como la cámara de combustión, las válvulas, los asientos de las válvulas, las guías de las válvulas o bobinados del motor de arranque quemados, causados por el uso de combustibles alternos tal como gas propano o gas natural tampoco están cubiertos por la garantía a menos que el motor esté certificado para esta operación. Tampoco están cubiertas las partes que estén rayadas o quebradas porque el producto fue operado con aceite insuficiente, contaminado o del grado de lubricación incorrecto así como también los componentes dañados por falta de lubricación.
- **Abuso Operacional:** La operación apropiada del producto aparece descrita en el Manual del Operador. La garantía no cubre los productos que se hayan dañado por velocidad excesiva, recalentamiento o por la operación dentro de un área confinada sin la suficiente ventilación. Tampoco cubre productos que se hayan quebrado por vibración excesiva causada por un montaje flojo del motor, cuchillas o impulsores flojos o no balanceados, o un cigüeñal deformado por haber golpeado un objeto sólido. Tampoco cubre daños o mal funcionamiento producido por accidentes, abuso o servicio no adecuado, congelamiento o deterioro por agentes químicos, así como también la operación que haya excedido las capacidades recomendadas según se describe en el Manual del Operador.
- **Afinación, ajustes o desgastes de rutina en algunos artículos:** Esta garantía excluye artículos que se consumen o desgastan como el aceite, las correas, las cuchillas, los o-rings, los filtros, etc.
- **Otras exclusiones:** No están cubiertas las reparaciones o ajustes de la(s) pieza(s) que no son fabricadas por Briggs & Stratton. Esta garantía no incluye fallas debidas a caso fortuito y otros eventos de fuerza mayor por fuera del control del fabricante. También se excluyen los productos usados, reacondicionados y para demostración.

El servicio de garantía está disponible solamente a través de los Distribuidores de Servicio Autorizados. Contacte su distribuidor más cercano en nuestro mapa de localización en [BRIGGSandSTRATTON.COM](http://BRIGGSandSTRATTON.COM).

## Sisältö

Kuvat .....	1
Käyttäjän turvallisuus .....	46
Ominaisuudet ja säätimet .....	48
Piirroksat .....	48
Kokoonpano .....	48
Toiminta .....	49
Huolto .....	50
Vianetsintä .....	52
Takuuehdot .....	53

## Käyttäjän turvallisuus

### Symbolit ja varoitukset

Vaarasymbolia  käytetään merkinä vaaroista, jotka saattavat johtaa henkilövahinkoihin. Merkkisanaa (HENGENVAARA, VAARA, tai VAROITUS) käytetään symbolin ohella kuvaamaan loukkaantumisen mahdollisuutta ja vakavuutta. Lisäksi vaarasymbolia voidaan käyttää esittämään vaaran tyyppiä.

 **HENGENVAARA** merkitsee vaaraa, joka saattaa, mikäli sitä ei vältetä, **johtaa vakavaan loukkaantumiseen tai kuolemaan.**

 **VAARA** merkitsee vaaraa, joka saattaa, mikäli sitä ei vältetä, **johtaa vakavaan loukkaantumiseen tai kuolemaan.**

 **VAROITUS** merkitsee vaaraa, joka saattaa, mikäli sitä ei vältetä, **johtaa loukkaantumiseen.**

**VAROITUS**, jos käytetty **ilman** varoitussymbolia, ilmaisee tilannetta, joka **saattaa aiheuttaa vaurioita tuotteeseen.**

### Omistajan informaatio

**Tunne laitteesi:** Jos tunnet laitteesi ja tiedät, miten se toimii, voit käyttää sitä mahdollisimman hyvin. Lukiessasi tätä käsikirjaa, vertaa kuvia laitteeseen. Tutustu säätimien sijaintipaikkoihin ja toimintaan. Estä onnettomuuksien syntyminen noudattamalla käyttöohjeita ja turvallisuussääntöjä. Säilytä käyttöopas vastaisen varalle.

### Omistajan vastuu

 **VAROITUS: Tämä leikkuri kykenee sinkoamaan esineitä. Turvallisuusohjeiden noudattamatta jättäminen voi johtaa käyttäjän tai sivullisten vakavaan vammautumiseen.**

Omistajan vastuulla on noudattaa alla annettuja ohjeita.

## Turvalliset käyttötavat

### Työnnettävät pyöriväteräiset ruohonleikkurit.

#### I. Yleinen käyttö

1. Lue huolellisesti kaikki koneessa ja käsikirjassa/käsikirjoissa olevat ohjeet ja noudata niitä. Pehdy huolellisesti säätimiin ja työnnettävän leikkurin oikeaan käyttötapaan ennen kuin ryhdyt käyttämään laitetta.
2. Tutustu kaikkiin tässä laitteessa ja sen lisälaitteissa oleviin, turvallisuutta ja käyttöä koskeviin tarroihin.
3. Älä laita käsiä tai jalkoja pyöriviä osien lähelle tai alle.
4. Anna vain vastuullisten henkilöiden, jotka tuntevat ohjeet, käyttää työnnettävää leikkuria.
5. Tarkista alue, jossa aiot käyttää leikkuria. Leikkuri voi singota pieniä esineitä suurella nopeudella aiheuttaen henkilö- tai omaisuusvahinkoja. Älä leikkaa rikkoutuvien kohteiden kuten ikkunoiden, autojen tuulilasien, kasvihuoneiden tms. läheisyydessä.
6. Pidä kaikki ihmiset, erityisesti pienet lapset ja lemmikkieläimet poissa käyttöalueelta.
7. Pidä asianmukaista vaateetusta kuten pitkähihaista paitaa tai takkia. Pidä myös pitkälahkeisia housuja. Älä pidä shortseja.
8. Älä käytä välijä vaatteita, jotka voisivat tarttua tähän laitteeseen.
9. Käyttäessäsi työnnettävää leikkuria pidä aina sivusuojilla varustettuja suojalaseja. Lasit suojaavat silmiäsi lentäviltä esineiltä, joita leikkuri saattaa singota ilmaan.
10. Pidä aina työkäsineitä ja tukevia jalkineita. Nahkaiset työjalkineet tai saappaat sopivat useimmille henkilöille. Ne suojelevat käyttäjän nilkkoja ja sääriä pikkutikuilta, puunsälöiltä ja muilta roskilta sekä suojelevat liukastumisilta.
11. Kannattaa pitää suojelevaa päähinettä, joka suojelee päätä pieniltä lentäviltä esineiltä tai alhaalla roikkuvilta oksilta, tikuilta tai muilta esineiltä, joita käyttäjä ei havaitse.
12. Älä käytä työnnettävää leikkuria ilman asianmukaisia suojarusteita tai ilman että muut suojalaitteet ovat paikallaan.
13. Käytä tätä laitetta vain siihen tarkoitukseen, johon se on valmistettu. Älä käytä leikkuria irtaimen aineksen kuten soran, tikkujen, roskien tms. päällä, koska tällöin on tarjolla sinkoutuvien esineiden vaara ja että leikkuri vaurioituu.
14. Katso valmistajan ohjeet asianmukaisesta käytöstä ja lisälaitteiden asennuksesta. Käytä vain valmistajan hyväksymiä lisälaitteita.
15. Käytä laitetta vain päivänvalossa tai hyvässä keinovalaistuksessa.
16. Älä käytä työnnettävää leikkuria mikäli olet alkoholin, huumeiden tai lääkeaineiden vaikutuksen alainen, koska ne saattavat aiheuttaa uneliaisuutta ja vaikuttaa kykyysi käyttää leikkuria turvallisesti.
17. Älä koskaan käytä leikkuria märässä ruohikossa. Varmistu, että sinulla on aina tukeva jalansija; pidä tiukasti kiinni kahvasta; älä koskaan juokse.
18. Tarkista kaasuvipu ja -vaijeri ennen jokaista käyttökertaa. Varmista, että kaapeli on vapaa ja että vipu ei ole vaurioitunut. Tarkista myös ettei vaijerin vivustossa ole mutkia, irrallisia kiinnittimiä tai esteitä. Varmista, että säätökahva toimii kunnolla.

19. Sammuta moottori ylittäessäsi sorakäytäviä, jalkakäytäviä tai risteyksiä.
20. Tarkkaile liikennettä työskennellessäsi tien läheisyydessäsi tai ylittäessäsi teitä.
21. Sammuta moottori aina kun poistut laitteelta, ennen laitteen korjaamista tai tarkistamista varmista että kaikki liikkuvat osat ovat pysähtyneet. Anna moottorin jäähtyä, irrota sytytystulpan johto ja pidä se erillään sytytystulpastä.
22. Mikäli laite alkaa tärinästä epänormaalisti, sammuta moottori, irrota sytytystulpan johto ja pidä se erillään sytytystulpastä. Tarkista heti tärinän syy. Tärinä on yleensä oire ongelmasta.
23. Jos leikkuri iskeytyy johonkin vieraaseen esineeseen, sammuta moottori. Irrota sytytystulpan johto. Tarkista, onko leikkuri vaurioitunut. Mikäli se on vaurioitunut, korjaa laite ennen kuin alat käyttämään sitä uudelleen.
24. Tarkista työnnettävä leikkuri säännöllisesti. Varmista, että osat eivät ole taipuneet, vaurioituneet tai irrallaan.
25. Älä koskaan nosta ilmaan tai kannaa leikkuria, jonka moottori on käynnissä.
26. Vältä pitkäaikaista altistumista laitteen aiheuttamalle melulle tai tärinälle. Pidä säännöllisiä taukoja ja/tai pidä kuulosuojaimia ja tukevia työkasineita, jotka vähentävät käsiin kohdistuvaa tärinää.

## II. Käyttö rinteissä

Rinteissä tapahtuvat useimmat vammautumisiin johtavat liukastumis- ja kaatumisonnettomuudet. Kaikilla rinteillä on oltava erityisen varovainen. Jos tunnet olosi epävarmaksi rinteessä, älä leikkaa sitä.

**Leikkaa** rinteiden poikki; älä koskaan ylös tai alas.

**Siirrä** syrjään kivet, oksat tms.

**Varo** kuoppia, uria tai töyssyjä. Pitkä ruoho voi peittää esteitä.

**Älä** leikkaa jyrkenteiden, oijen tai penkereiden läheisyydessä. Käyttäjät saattaa menettää tasapainonsa.

**Älä** leikkaa erityisen jyrkkiä rinteitä.

**Älä leikkaa** erittäin jyrkkiä rinteitä (enintään 15 astetta) tai alueita, joissa maaperä on erittäin karkeaa. Ole erityisen varovainen, mikäli muutat suuntaa rinteessä.

**Älä** leikkaa märkää ruohoa. Jos jalan pito heikkenee, uhkana on liukastuminen.

## III. Lapset

Pahoja onnettomuuksia saattaa sattua, mikäli käyttäjä ei varo lapsia. Leikkuri ja leikkurin käyttö kiinnostaa usein lapsia. **Älä koskaan** oletta, että lapset pysyvät paikallaan.

1. Pidä lapset poissa leikkuualueelta ja vastuullisen vanhemman valvonnassa.
2. Ole varuillasi ja sammuta moottori, mikäli lapset tulevat leikkuualueelle.
3. Katso ettei pieniä lapsia ole lähellä kun aloitat vetämään leikkuria taaksepäin. Katso taaksepäin ja alas kun peruutat
4. Älä anna koskaan lasten käyttää työnnettävää leikkuria.
5. Ole erityisen varovainen läheisyydessäsi kuolleita kulkimia, pensaita, puita tai muita esineitä, jotka saattavat estää näkyvyyden.

## IV. Huolto

1. Ole erityisen varovainen käsitellessäsi bensiiniä tai muita polttoaineita. Ne ovat herkästi syttyviä ja niiden höyryt ovat räjähtäviä.
  - a. Käytä vain hyväksytyä polttoainesäiliötä.
  - b. Älä koskaan irrota polttoainesäiliön korkkia tai lisää bensiiniä kun moottori on käynnissä. Anna moottorin jäähtyä ennen kuin lisää polttoainetta. Älä tupakoi.
  - c. Älä koskaan lisää polttoainetta sisätiloissa.
  - d. Älä koskaan säilytä laitetta tai polttoainesäiliötä paikassa, missä on avotulta kuten vedenlämmitin.
  - e. Jos polttoainesäiliö on tyhjennettävä, se tulee tehdä ulkotiloissa. Poistettu polttoaine tulisi säilyttää säiliössä, joka on erityisesti suunniteltu polttoaineen varastointiin tai se tulee hävittää noudattaen huolellisuutta.
  - f. Vanha öljy ja bensiini tulee kaataa varovaisesti säiliöihin, jotka on erityisesti suunniteltu öljyn ja bensiinin varastointiin.
  - g. Täysinäiset säiliöt tulee kuljettaa varovaisuutta noudattaen keräyspisteeseen, missä ne hävitetään määräysten mukaisesti.
2. Älä koskaan käytä moottoria sisätiloissa.
3. Älä koskaan säädä tai korjaa moottoria sen käydessä. Irrota sytytystulpan johto ja pidä se erillään sytytystulpastä jottei moottori käynnisty vahingossa (irrota sähkökäynnisteisen leikkurin virta-avain). Käytä aina silmäsuojuksia säätöjä tai korjauksia tehdessäsi.
4. Tarkista säännöllisin välein moottorin kiinnityspulttien tiukkuus.
5. Pidä kaikki mutterit ja pultit tiukalla ja laite hyvässä kunnossa. Tarkista kiinnitystarvikkeet joka kerta kun vaihdat osia.
6. Älä koskaan peukaloi turvallisuuslaitteita. Tarkista säännöllisesti, että ne toimivat kunnolla.
7. Työnnettävää leikkuria huoltaessasi tai korjatessasi, älä käännä leikkuria ympäri jollei tässä käsikirjassa näin erityisesti kehoiteta tekemään. Huolto- ja korjaustoimenpiteet voidaan tehdä siten, että leikkuri on pystyasennossa. Jotkut toimenpiteet on helpompi tehdä jos laitetta nostetaan tai nostetaan alustalle tai työtasolle.
8. Tulipalovaaran vähentämiseksi, pidä leikkuri puhtaana ruohosta, lehdistä tai muista kertyneistä roskista. Puhdista öljy- tai bensiiniroiskeet. Anna leikkurin jäähtyä ennen varastointia.
9. Pysäytä ja tarkista leikkuri, mikäli se iskeytyy johonkin vieraaseen esineeseen. Korjaa laite tarvittaessa ennen kuin käynnistät laitteen uudelleen.
10. Irrota sytytystulpan johto aina ennen puhdistamista, korjaamista tai säätämistä.
11. Älä muuta laitteen säädinasetusta tai käytä moottoria ylikierroksilla.
12. Puhdista ja tarpeen vaatiessa vaihda turvallisuus- ja ohjettarrat.
13. Jotta laite ei ylikuumentaisi, pidä laitteen roskasuojus aina paikallaan ja puhtaana.
14. Tarkista leikkuri ennen varastointia.
15. Käytä vain alkuperäisiä tai hyväksytyjä varaosia.
16. Vaihda leikkuuterän tilalle valmistajan hyväksymä varaosaterä.

## Kuvas

Työnnettävä ruohonleikkuri on moottorilla toimiva pyöriväteräinen ruohonleikkuri. Moottori pyörittää leikkuukotelon alla olevaa leikkuuterää. Terä nostaa ja katkaisee ruohon. Leikkuukorkeus voidaan säätää siten, että ruoho leikkautuu halutunpituiseksi. Leikattu ruoho kerätään leikkurin taakse kiinnitettyyn ruohonkerääjään tai, kuten eräissä leikkureissa, ruoho voidaan kierrättää nurmikon lannoitteeksi. Leikatun ruohon kierrättämistä kutsutaan silppuamiseksi. Työnnettävissä malleissa leikkurin käyttäjä työntää leikkuria. Itsevetävissä malleissa on takavetojärjestelmä, jonka ansiosta leikkaaminen on helpompaa.

## Käyttötarkoitus/käyttörajoitukset

Työnnettävä leikkuri on tarkoitettu pihanurmikon leikkaamiseen. Sitä ei saa käyttää mihinkään muuhun tarkoitukseen. Sillä ei voi leikata yli 15 cm korkea ruohoa tai heinää, jonka seassa on pitkiä rikkaruohoja. Ruohonleikkuri soveltuu ainoastaan yksityiskäyttöön kotipuutarhassa. Sillä ei voi leikata ruohoa yleisissä puistoissa tai leikkikentillä.

## Ominaisuudet ja säätimet

**(Kuva 1)** Vertaa seuraavia ominaisuuksia ja säätimiä omaan laitteeseesi. Varmista, että tiedät niiden sijainnin ja ymmärrät niiden käyttötarkoituksen.

- A. Moottorin sammutusvipu
- B. Ylempi kahva
- C. Nuppi tai lukitusvipu
- D. Alempi kahva
- E. Takakansi
- F. Moottori
- G. Korkeudensäädin
- H. Nimikyltti
- I. Ruohonkerääjä
- J. Narukäynnistimen kahva
- K. Voimansiirtovipu (Itsevetävä malli)
- L. Silppuava(Mulcher-) ohjain

## Piirroks

**TÄRKEÄÄ:** Seuraavat piirroks sijaitsevat laitteessasi tai laitteen mukana toimitetussa kirjallisuudessa. Ennen laitteen käyttöä, tutustu kaikkiin piirroksiin ja mitä kukin piirros tarkoittaa.

## Turvallisuusvaroituspierrokset (Kuva 23)

- A. VAROITUS
- B. TÄRKEÄÄ: Lue omistajan käsikirja ennen laitteen käyttöä.
- C. VAROITUS: Lentäviä esineitä. Pidä sivulliset poissa. Lue omistajan käsikirja ennen laitteen käyttöä.
- D. VAROITUS: Älä käytä tätä laitetta rinteissä, joiden kaltevuus on yli 10 astetta.
- E. VAROITUS: Älä astu

- F. VAROITUS: Pidä kädet ja jalat kaukana pyörivästä terästä.
- G. VAROITUS: Irrota sytytystulpan johto ennen laitteen huoltoa.
- H. VAROITUS: Sormien murskautumisvaara.

## Ohjaus- ja käyttöpiirroks (Kuva 24)

- I. Hidas
- J. Nopea
- K. Öljy
- L. Polttoaine
- M. Moottori - Käynnistys/ajo/pysäytys
- N. Voimansiirtovipu - Kytetty/Vapaalla

## Kokoonpano

### Kuvat ja piirroks alkavat sivulta 1.

### Pakkauksen purkuohjeet

Leikkuri on koottu valmiiksi tehtaalla. Kun leikkuri pakattiin kuljetuslaatikkoon, sen työntökahva asetettiin varastointiasentoon. Aseta kahva käyttöasentoon suorittamalla seuraavat toimenpiteet.

1. Poista leikkuri kuljetuslaatikosta.
2. **(Kuva 2)** Nosta alemmaa kahvaa (A) kunnes alemman kahvan päät lukittuvat käyttöasentoon (B). Kiristä nuppia (D), kunnes alempi kahva on tiukalla.
3. **(Kuva 3)** Irrota nuppi (A) ja kiinnittimet alemmasta kahvasta (C) Aseta ylempi kahva (B) käyttöasentoon. Kiristä nuppeja (A) kunnes ylempi ja alempi kahva ovat lukkiutuneet paikalleen.
4. **(Kuva 4)** Voidaksesi asentaa palautuskäynnistimen narun paikalleen, on moottorin sammutuskahva kytkettävä ensin (F). Vedä palautuskäynnistimen narua (G) hitaasti ja asenna palautuskäynnistimen naru naruohjaimen (H).
5. **(Kuva 2)** Itsevetävät mallit: kiinnitä kaapelit kahvaan kaapelinkiinnittimillä (F).  
**VAROITUS:** Ole varovainen taivuttaessasi tai nostaessasi kahvaa. Älä vaurioita vajereita. Mikäli vajeri on taipunut, se ei toimi kunnolla. Ennen laitteen käyttämistä, vaihda taipunut tai vaurioitunut vajeri.

### Ruohonkerääjän asentaminen

1. **(Kuva 5)** Liu'uta kehys (A) ruohonkerääjän avoimen pään sisään (B).
2. **(Kuva 6)** Varmista, että kahva (C) on ruohonkerääjän ulkopuolella. Kiinnitä pidikkeet (D) kehukseen (E).

### Ruohonkerääjän kiinnittäminen (kuva 7)

1. Voidaksesi kiinnittää ruohonkerääjän leikkuriin, nosta takakanta (F). Pidä ruohonkerääjän kahvaa (G) ja kiinnitä ruohonkerääjän koukut (H) takaoven tukitankoon (I). Laske takakansi alas.

**TÄRKEÄÄ:** Varmista, että ruohonkerääjän koukut (H), on kiinnitetty takakannen tukitankoon (I).

### Moottorin esivalmistelu



**VAROITUS:** Tarkista käyttäjän käsikirjasta, minkä tyyppistä öljyä ja polttoainetta moottorissa käytetään. Käytä aina automaattisella polttoaineen katkaisuventtiilillä varustettua säiliötä. Älä tupakoi tankatessasi. Älä tankkaa, mikäli olet sisätiloissa. Sammuta moottori ennen tankkaamista. Anna moottorin jäähtyä useiden minuuttien ajan.

**VAROITUS:** Tässä moottorissa ei ole ÖLJYÄ tai POLTTOAI-  
NETTA. Lisää moottoriin öljyä moottorin käyttöoppaassa an-  
nettujen ohjeiden mukaisesti ennen moottorin käynnistämistä.  
Mikäli käynnistät moottorin lisäämättä öljyä, moottori vaurioi-  
tuu korjauskelvottomaksi eikä takuu korvaa vahinkoja.

Tarkista käyttäjän käsikirjasta, minkä tyyppistä öljyä ja  
polttoainetta moottorissa käytetään. Tutustu turvallisuus-,  
käyttö-, huolto- ja varastointiohjeisiin ennen laitteen käyttöä.

### Silppuavan(Mulcher-) ohjaimen vaihto



**VAROITUS: Ennen silppuavan(Mulcher-)  
ohjaimen irrotusta tai asennusta, irrota sytytys-  
tulpan johto ja pidä se erillään sytytystulpasta.**

**(Kuva 8)** Jotkut mallit on varustettu *ylimääräisellä*  
silppuavalla(Mulcher-) ohjaimella. Käytä silppuavaa(Mulcher-)  
ohjainta (A) ruohon silppuamiseksi hienoksi. Mikäli ruohonjäte  
halutaan heittää kerääjään, irrota silppuava(Mulcher-) ohjain  
seuraavalla tavalla.

### Silppuavan(Mulcher-) ohjaimen irrotus

1. **(Kuva 9)** Nosta takakansi ylös (B).
2. Irrota silppuava(Mulcher-) ohjain (A) poistoaukosta.

### Silppuavan(Mulcher-) ohjaimen asennus

1. **(Kuva 9)** Nosta takakansi ylös (B).
2. Työnnä silppuava(Mulcher-) ohjain (A) poistoaukon si-  
sään.

## Käyttö

### Kuvat ja piirrokset alkavat sivulta 1.

### Moottorin sammutusvipu (kuva 10)

Vapauta moottorin sammutusvipu (A) jolloin moottori ja terä  
pysähtyvät automaattisesti. Käynnistä ja käytä moottoria  
pitämällä sammutusvipua (A) käyttöasennossa (B).

Ennen kuin käynnistät moottorin, käytä moottorin  
sammutusvipua useita kertoja. Varmista, että moottorin  
sammutusvaijeri liikkuu vapaasti ja että moottorin  
sammutusvipu toimii oikein.

### Moottorin sammuttaminen (Kuva 10)

Sammuta moottori päästämällä moottorin sammutusvipu  
vapaaksi(A). Irrota sytytystulpan johto ja pidä se erillään  
sytytystulpasta jottei moottori pääse käynnistymään  
vahingossa.

### Itsevetävät mallit (kuva 11)



**VAROITUS: Jotta laitteen käyttö olisi turvallista,  
vedon on vapauduttava heti kun  
voimansiirtovipu siirretään vapaalle. Mikäli veto  
jää päälle, älä käytä leikkuria ennen kuin  
voimansiirtojärjestelmä on korjattu tai säädetty  
valtuutetussa huoltoliikkeessä.**

Itsevetävissä malleissa on takapyöräveto. Käytä  
voimansiirtoa seuraavalla tavalla.

1. Pidä moottorin sammutusvipua (A) käyttöasennossa. Kä-  
ynnistä moottori.  
**HUOMAA:** Sammuta moottori vapauttamalla moottorin  
sammutusvipu (A).
2. Työnnä voimansiirtovipu (C) täysin eteen. Voimansiirto on  
nyt kytketty ja leikkuri liikkuu eteenpäin.
3. **Kun ainoastaan** veto halutaan kytkeä pois päältä, siirrä  
voimansiirtovipu (C) vapaa-asentoon. Kun vipu on vapaal-  
la (D), leikkuri pysähtyy, mutta moottori jatkaa käymistä.
4. Jos haluat vapauttaa voimansiirron ja sammuttaa mootto-  
rin, päästä moottorin sammutusvipu (A) kokonaan vapaa-  
asentoon.

**HUOMAA:** Mikäli uuden laitteen voimansiirto siirretään va-  
paa-asentoon, takapyörät saattavat jatkaa pyörimistä kun ne  
nostetaan maasta. Tämä on normaali ilmiö kun voimansiirto-  
hihna on uusi ja loppuu parin käyttötunnin jälkeen.

### Moottorin käynnistäminen



**VAROITUS: Terä pyörii kun moottori on  
käynnissä.**

**TÄRKEÄÄ:** Ennen kuin käynnistät moottorin, käytä moottorin  
sammutusvipua useita kertoja. Varmista, että moottorin  
sammutusvaijeri liikkuu vapaasti ja että moottorin  
sammutusvipu toimii oikein.

1. Tarkista öljy. Katso moottorin käyttäjän käsikirja.
2. Täytä polttoainesäiliö tavallisella lyijyttömällä bensiinillä.  
Katso kohta "Moottorin käyttöönotto".
3. Varmista, että sytytystulpan johto on kiinnitetty sytytystulp-  
paan.
4. **(Kuva 12) Primerpumpulla varustetut moottorit:** () pu-  
rista primerpumpua (E) kolme kertaa, mikä on riittävä  
määrä useimmissa käyttölämpötiloissa. Jos sää on kyl-  
mempi, moottori saattaa tarvita lisärypyttämistä. Jos  
moottori on lämmin, se ei yleensä tarvitse rypyttämistä.  
Odota jokaisen primerpumpun painamisen jälkeen kaksi  
sekuntia.  
**HUOM:** Kun käynnistät uutta moottoria ensimmäistä ker-  
taa, paina primerpumpua viisi kertaa.  
**HUOM:** Liiallinen rypyttäminen saattaa aiheuttaa polttoai-  
neen tulvimisen kaasuttimeen. Katso kohta "Moottori ei  
käynnisty" Vianetsintä-luvusta.
5. **(Kuva 11) Itsevetävät mallit:** Varmista, että voimansiirto-  
vipu (C) on vapaalla (D).
6. **(Kuva 13)** Seiso leikkurin takana. Pidä toisella kädellä  
moottorin sammutusvipua (A) käyttöasennossa kuvan  
osoittamalla tavalla. Tartu toisella kädellä narukäynnisti-  
men kahvaan (F).
7. Vedä narukäynnistimen kahvaa hitaasti, kunnes tunnet  
vastuksen. Käynnistä moottori vetämällä sen jälkeen no-  
peasti. Päästä sen jälkeen narukäynnistimen kahva hi-  
taasti.
8. Mikäli moottori ei käynnisty 5 - 6 yrittämisen jälkeen, katso  
toimintaohjeet luvusta Vianetsintä.

### Ennen leikkurin käyttöä



**VAROITUS: Tarkista, onko ruohonkerääjä  
kulunut tai rikkoutunut. Mikäli se on kulunut tai  
vaurioitunut, vaihda osat käyttäen ainoastaan  
hyväksytyjä alkuperäisvaraosia.**

Mikäli haluat että ruohonkerääjä täyttyy kokonaan, käytä moottoria kaasuvipu (mikäli käytössä) fast-asennossa.

- Mikäli haluat että ruohonkerääjä (mikäli käytössä) täyttyy kokonaan, käytä moottoria kaasuvipu (mikäli käytössä) fast-asennossa.
- Varmista, että ruohonkerääjä (mikäli käytössä), on kiinnitetty oikein.
- Tarkista, onko ruohonkerääjä kulunut tai rikkoutunut. Mikäli se on kulunut tai vaurioitunut, vaihda osat käyttäen ainoastaan hyväksytyjä alkuperäisvaraosia.

## Leikkuukorkeuden säätö



**VAROITUS:** Terä pyörii kun moottori on käynnissä. Ennen leikkurin rungon puhdistamista, sammuta moottori ja irrota sytytystulpan kaapeli ja pidä se erillään sytytystulpasta.

## Mallit, joissa jokaisen pyörän leikkuukorkeus säädetään erikseen (Kuva 15)

Muuta leikkuukorkeutta siirtämällä vivun (A) asentoa kunkin pyörän kohdalla seuraavalla tavalla.

1. Väännä vipua sivulle (A).
2. Siirrä säätövarsi toiseen asentoon.
3. Varmista, että jokainen säätövarsi on samassa asennossa, jotta leikkuri leikkaisi tasaisesti.

## Mallit, joissa leikkuukorkeus säädetään yhdellä vivulla (Kuva 16 ja kuva 17)

Muuta leikkuukorkeutta siirtämällä vipua (B) seuraavalla tavalla.

1. Väännä vipua sivulle (B)
2. Siirrä säätövarsi toiseen asentoon.

## Ruohonkerääjän tyhjennys



**VAROITUS:** Sammuta moottori ennen ruohonkerääjän irrottamista. Ennen kuin ryhdyt poistamaan ruohoa leikkuukotelosta, irrota sytytystulpan johto ja pidä se erillään sytytystulpasta.

1. (Kuva 7) Nosta takakansi ylös (A).
2. Tartu ruohonkerääjän kahvaan (B). Nosta kehys (C) takakannen tukitangon (D) yli.
3. (Kuva 13) Poista ruoho ruohonkerääjästä (E).

## Leikkausvihjeitä

Jotkut mallit on varustettu ylimääräisellä silppuavalla (Mulcher-) ohjaimella. Mikäli leikkuriin on asennettu (Mulcher-) ohjain, ruoho leikkautuu hienojakoiseksi ja se on helppo kierrättää. Koska ravintoaineet palautuvat maaperään, ruohikko tarvitsee vähemmän lannoitusta.

Seuraavien vihjeiden avulla voit käyttää leikkuria tehokkaammin ja parantaa nurmikον yleisilmettä.

- Ruohon on oltava kuivaa. Jos ruoho on märkää, sitä on vaikea leikata ja ruoho paakkuuntuu.
- Ruoho ei saa olla liian pitkää. Ruoho saa olla enintään 9.8 cm jotta sitä voi kunnolla leikata. Säädä korkeudensäätimet siten, että leikkuri leikkaa ruohosta vain ylimmän kolmanneksen.
- Jos ruoho on yli 9.8 cm pitkää, tarvitaan kaksi leikkuukertaa. Säädä korkeudensäätimet ensimmäistä leikkuukertaa varten ylämpään asentoon. Laske säätimiä alemmas toista kertaa varten.
- Pidä leikkuuterä terävänä. Tylsä leikkuuterä aiheuttaa leikatun ruohon päiden ruskettumista.
- Puhdista leikkuukotelon pohja. Jos ruohoa tai likaa kertyy leikkuukoteloon, sen toiminta heikkenee.

Parantaaksesi leikkuutulosta, kokeile jotakin seuraavista toimenpiteistä:

- nosta leikkuukorkeutta
- leikkaa useammin
- työnnä leikkuria hitaammin
- leikkaa vain puolella työlevyvedellä.
- vaihda suuntaa
- leikkaa kahteen kertaan

## Kunnossapito

### Moottorin huolto

#### Kuvat ja piirrookset alkavat sivulta 1.

Seuraavan huoltoa koskevan luvun avulla voit pitää laitteen hyvässä toimintakunnossa. Lue tämä käsikirja ja moottorin käyttäjän käsikirja ennen moottorin käynnistämistä. Kaikki tämän moottorin huoltoa koskevat tiedot sisältyvät moottorin käyttäjän käsikirjaan.



**VAROITUS:** Ennen tarkistus- säätö- tai huoltotöiden tekemistä, irrota sytytystulpan johto ja pidä se erillään sytytystulpasta.

### Moottorin kallistaminen

(Kuva 14) *Varoitus:* Älä kallista moottoria siten, että sytytystulpan puoli on alaspäin.

Kun huollat moottoria, tarkistat terää tai puhdistat leikkurin pohjaa, kallista moottori aina siten, että sytytystulpan puoli on ylöspäin. Mikäli kuljetat tai kallistat moottoria siten, että sytytystulpan puoli on alaspäin, seurauksena on:

- käynnistysvaikeuksia
- moottorin savuttamista
- sytytystulpan likaantumista,
- öljy tai polttoaine kyllästävät ilmansuodattimen

### Voitelu

1. Jotta laite toimisi mahdollisimman tehokkaasti, voitele pyörät ja kaikki saranakohdat moottoriöljyllä jokaisen 25 käyttötunnin jälkeen.
2. Katso ohjeet moottorin voitelusta moottorin käyttäjän käsikirjasta.

**HUOMAA:** Älä voitele moottorin pysäytysvaijeria. Voiteluaineet vaurioittavat vaijeria ja estävät sen vapaan liikkumisen. Vaihda vaijeri, mikäli se on taipunut tai vaurioitunut.

## Leikkurin rungon puhdistus



**VAROITUS:** Terä pyörii kun moottori on käynnissä. Ennen leikkuukotelon puhdistamista, sammuta moottori ja irrota sytytystulpan johto ja pidä se erillään sytytystulpasta.

Jos ruohoa tai likaa kertyy leikkuukotelon alle, leikuurin teho heikkenee. Ruhonleikkuun jälkeen, puhdista leikkurin runko seuraavalla tavalla.

1. Sammuta moottori
2. Irrota sytytystulpan johto sytytystulpasta.
3. Puhdista leikkuukotelon yläpuoli ja pohja.

## Vetohihnan irrotus

Mikäli vetohihna on irrotettava tai kaipaa huoltoa, jätä se valtuutetun huoltoliikkeen tehtäväksi.

## Vetovaijerin säätö (kuva 19)



**VAROITUS:** Ennen kuin ryhdyt säätämään vetovaijeria, vapauta moottorin sammutusvipu ja odota että moottori pysähtyy.

Mikäli veto ei kytkeydy oikein päälle ja pois päältä, tarkista onko työntökahva koottu oikein. Varmista, että kaikki osat ovat hyvässä kunnossa, etteivät ne ole poikki tai taipuneet ja että kaikki kiinnittimet ovat kireällä.

Kuluneet osat muuttavat voimansiirtojärjestelmän toimintaa. Kun leikkaat paksua ruohikkoa tai rinteillä, voimansiirtojärjestelmä saattaa luistaa, mikäli vetovaijeri on liian löysällä. Mikäli voimansiirtojärjestelmä luistaa, säädä se alla kuvatulla tavalla tai vie leikkuri valtuutettuun huoltoliikkeeseen.

1. **(Kuva 19)** Mikäli voimansiirtojärjestelmä luistaa, käännä vaijerin säädintä (A) yksi kierros kuvan osoittamaan suuntaan. Käynnistä leikkuri ja testaa voimansiirtojärjestelmän toiminta.
2. Mikäli voimansiirtojärjestelmä luistaa edelleenkin, käännä vaijerin säädintä yksi kierros lisää, jolloin vaijeri lyhenee. Testaa voimansiirtojärjestelmän toiminta uudelleen.
3. Toista säätö ja testaus, kunnes voimansiirtojärjestelmä ei enää luista.
4. Ennen kuin ryhdyt leikkaamaan ruohoa, varmista, että veto kytkeytyy oikein pois päältä ja että leikkuri pysähtyy. Mikäli veto jää päälle, vie leikkuri valtuutettuun huoltoliikkeeseen ennen kuin ryhdyt käyttämään leikkuria.

## Terän huolto (kuva 20)



**VAROITUS:** Ennen kuin tarkista terän(B) tai terän sovittimen (E), irrota sytytystulpan johto ja pidä se erillään sytytystulpasta. Mikäli terä iskeytyy johonkin esineeseen, pysäytä moottori. Irrota sytytystulpan kaapeli sytytystulpasta. Tarkista, onko leikkuri vaurioitunut.

Tarkista usein, onko terässä (B) kulumia tai vaurioita, kuten halkeamia. Tarkista myös usein pultti (A) jolla terä on kiinnitetty. Pidä pultti tiukalla. Mikäli terä iskeytyy johonkin esineeseen, pysäytä moottori. Irrota sytytystulpan johto sytytystulpasta. Tarkista, onko teränkiinnike (E) vaurioitunut. Tarkista, onko terä taipunut tai vaurioitunut, pahasti kulunut tai onko terässä muita vaurioita. Vaihda vaurioituneet osat alkuperäisiin varaosiin ennen kuin käytät laitetta. Vaihda turvallisuuden vuoksi terä joka toinen vuosi. Pidä terän reuna terävänä. Tylsä leikkuuterä aiheuttaa leikatun ruohon päiden

ruskettumista. Mikäli terä on irrotettava tai tarvitsee huoltoa, anna se valtuutetun huoltoliikkeen tehtäväksi.

## Leikkuukorkeuden tarkistaminen (kuva 20)

Testaa laitetta pienellä alueella. Mikäli leikkuujälki ei ole tasainen tai mikäli leikattu ruoho ei lennä heittoaukosta tai mikäli leikkuri ei leikkaa tasaisesti, katso toimintaohjeet luvusta **Vianetsintä**.

## Työntökahvan taittaminen varastointia varten

**VAROITUS:** Ole varovainen taivuttaessasi tai nostaessasi kahvaa. Älä vaurioita vaijereita. Mikäli vaijeri on taipunut, se ei toimi kunnolla. Ennen laitteen käyttämistä, vaihda taipunut tai vaurioitunut vaijeri.

## Työntökahvan taittaminen

1. **(Kuva 21)** Nupilla (A) varustetut mallit: löysytä nuppeja (A), joilla yläkahva (B) on kiinnitetty alempaan kahvaan (C).  
**VAROITUS:** Taittaessasi tai nostaessasi kahvaa, varmista, etteivät vaijerit jää ylemmän ja alemman kahvan väliin tai kiinnittimiin.
2. **(Kuva 22)** Käännä ylempää kahvaa (B) kohti laitteen takaosaa.
3. Työnnä alemman kahvan (C) päät sisään.
4. Käännä kahvaa eteenpäin moottorin yli kuvan osoittamalla tavalla. Varmistu, että vaijerit eivät vaurioiduu.

## Kahvan nostaminen

1. **(Kuva 22)** Vedä alemmaa kahvaa (C) taaksepäin, kunnes alemman kahvan päät lukittuvat käyttöasentoon. Kiristä sen jälkeen kiinnittimet.
2. Nosta ylempi kahva (B) käyttöasentoon.
3. **(Kuva 21)** Nupeilla (A) varustetut mallit: kiristä nupit.

## Leikkurin valmistelu varastointia varten



**VAROITUS:** Älä poista bensiiniä säiliöstä mikäli olet rakennuksen sisällä, tulen läheisyydessä tai mikäli sinulla on savuke suussa. Bensiinihöyryt saattavat räjähtää tai aiheuttaa tulipalon.

1. Tyhjennä polttoainesäiliö.
2. Anna moottorin käydä, kunnes polttoaine loppuu.
3. Tyhjennä öljy kun moottori on lämmin. Täytä moottorin kampikammio uudella öljyllä.
4. Irrota sytytystulppa sylinteristä. Kaada 28 ml (1 unssi) öljyä sylinteriin. Vedä narukäynnistimen kahvasta hitaasti siten, että öljy levittyy suojaamaan sylinteriä. Vaihda moottoriin uusi sytytystulppa.
5. Puhdista lika ja roskat sylinterin jäähdytysrivoista ja moottorin puhallinvaipasta
6. Puhdista leikkuukotelon alapuoli.
7. Suojaa leikkurin maalipintaa puhdistamalla leikkuri perusteellisesti.
8. Sijoita laite paikkaan, jossa on hyvä ilmanvaihto.
9. Varmista, että ruohonkerääjässä ei ole ruohoa. Ruohonkerääjään varastoinnin ajaksi jäävä ruoho vaurioittaa ruohonkerääjää.

## Varaosien tilaaminen

Käytä vain valmistajan omia tai hyväksymiä varaosia. Älä käytä lisälaitteita tai -varusteita, joita ei ole erityisesti suositeltu tähän laitteeseen. Jotta saat oikean varaosan, sinun on mainittava leikkurisi mallinumero, joka sijaitsee tuotteen tyyppikilvessä.

Varaosia tilatessa tarvitaan seuraavat tiedot:

- Mallinumero:
- Sarjanumero
- Osanumero
- Määrä

Mikäli et saa osia tai huoltoa edellä kuvatulla tavalla, ota yhteys:

### Briggs & Stratton UK Ltd

Road Four, Winsford Industrial Estate, Winsford, Cheshire, CW7 3QN

United Kingdom

www.BRIGGSandSTRATTON.COM

## Vianetsintä

---

### Moottori ei käynnisty.

1. Varmista, että polttoainesäiliössä on puhdasta bensiiniä. Älä käytä vanhaa bensiiniä.
2. Jos moottori on kylmä, paina primerpumpun painiketta (lisävarusteena joissakin malleissa) viisi kertaa.
3. Varmista, että sytytystulpan johto on kiinnitetty sytytystulppaan.
4. Säädä kaasutin. Katso moottorin käyttäjän käsikirja.
5. Moottorin sylinterissä on liikaa polttoainetta. Irrota sytytystulppa ja kuivaa se. Vedä narukäynnistimen kahvasta useita kertoja. Aseta sytytystulppa takaisin paikalleen. Kiinnitä sytytystulpan johto sytytystulppaan. Käynnistä moottori.
6. Moottori on vaikea käynnistää raskaassa tai korkeassa ruohossa. Siirrä leikkuri puhtaalle, kuivalle pinnalle.
7. Varmista, että moottorin pysäytysvipu on käyttöasennossa.
8. Varmista, että polttoainehana on asennossa ON. Katso moottorin käyttäjän käsikirja.

### Moottori ei pysähdy.

1. Vapauta moottorin sammutusvipu.
2. Tarkista moottorin pysäytysvaijeri. Vaihda vaijeri, mikäli se on taipunut tai vaurioitunut.

### Moottori ei toimi kunnolla.

1. Tarkista leikkuukorkeusasetukset. Nosta leikkuukorkeutta, mikäli ruoho on pitkää.
2. Tarkista leikkuukotelon pohja. Puhdista leikkuukotelosta ruoho ja muu lika.
3. Tarkista sytytystulpan johto. Varmista, että johto on kiinnitetty sytytystulppaan.
4. Puhdista ruoho ja muu lika moottorin jäähdytysrivoista.
5. Tarkista kaasuttimen säädöt. Katso moottorin käyttäjän käsikirja.
6. Tarkista sytytystulpan kärkiväli. Säädä väliksi 0.76 mm (0.030 in).
7. Tarkista moottorissa olevan öljyn määrä. Lisää öljyä tarpeen vaatiessa.
8. Tarkista moottorin ilmansuodatin. Katso moottorin käyttäjän käsikirja.
9. Polttoaine on pilaantunutta. Tyhjennä ja puhdista polttoainesäiliö. Täytä polttoainesäiliö puhtaalla polttoaineella.

### Liiallinen tärinä

1. Terä ei ole tasapainossa. Irrota terä ja korvaa se valmistajan valmistamalla varaosaterällä.
2. Tarkista, onko terä taipunut tai katkennut. **Vaurioitunut terä on vaarallinen ja täytyy vaihtaa.**
3. Tarkista teränkiinnike. **Vaihda rikkoutunut teränkiinnike.**
4. Jos tärinä jatkuu, vie laite valtuutetun huoltoliikkeen korjattavaksi.

### Ruoho ei lennä heittoaukosta oikein.

1. Puhdista leikkuukotelon alapuoli.
2. Tarkista, onko terä kovin kulunut. Irrota ja teroita terä. Turvallisuuden vuoksi vaihda terä joka toinen vuosi valmistajan valmistamaan varaosaterään.

### Ruoho ei leikkaudu tasaisesti.

1. Tarkista kunkin pyörän korkeudensäätö. Korkeudensäätö täytyy olla sama jokaiselle pyörälle.
2. Varmista, että terä on terävä.
3. Tarkista, onko terä taipunut tai katkennut. **Vaurioitunut terä on vaarallinen ja täytyy vaihtaa.**
4. Tarkista, onko teränkiinnike vaurioitunut. **Vaihda rikkoutunut teränkiinnike.**
5. Siirrä kaasuvipu (mikäli käytössä) fast-asentoon.
6. Tarkista nopeudensäädin (mikäli käytössä). Varmista, ettei nopeudensäädin ole kuristusasennossa.
7. Siirrä nopeudensäädin (mikäli käytössä) fast-asentoon. Tarkista, että moottorin nopeus on moottorin käyttäjän käsikirjassa annetun arvon mukainen.

## RAJOITETTU TAKUU

Briggs & Stratton Power Products Group, LLC korjaa tai vaihtaa veloituksetta kaikki moottorin osat, jotka ovat viallisia joko materiaalin tai työn tai kummankin osalta. Tämän takuun mukaan ostaja vastaa tuotteen kuljetuskustannuksista korjausta tai vaihtoa varten. Tämä takuu on voimassa alla esitetyn ajan ja alla esitetyillä ehdoilla. Selvitä takuuta koskevat palvelut lähimmältä huoltoedustajaltamme, jonka löydät verkkosivuiltamme [www.murray.com](http://www.murray.com).

**Mitään muuta pikatakuuta ei ole voimassa. Sovellettavat takuut, mukaan lukien ne, jotka koskevat markkinakelpoisuutta tai sopivuutta tiettyyn tarkoitukseen, rajoittuvat yhteen vuoteen ostopäivästä lukien tai lain edellyttämään rajaun, jolloin mikä tahansa ja kaikki sisältyvät takuut ovat suljettuun pois. Takuu ei kata sattumanvaraisia tai seuraamuksellisia vahinkoja lain salliman rajauksen mukaisesti.** Jotkut osavaltiot tai maat eivät salli rajoituksia takuuajaksi ja jotkut osavaltiot tai maat eivät salli sattumanvaraisten tai seuraamuksellisten vahinkojen poissulkemista, mistä syyt edellä mainitut rajaukset ja poissulkemiset eivät ehkä koske sinua. Tämä takuu antaa sinulle tiettyjä laillisia oikeuksia ja sivulla voi olla myös muita oikeuksia, jotka vaihtelevat eri osavaltioiden ja maiden kesken.

## TAKUUN KATTAMAT OSAT

Tuotetyyppi	Yksityiskäyttö	Kaupallinen käyttö
Työnnettävä ruohonleikkuri	2 vuotta	90 päivää

Takuuajaksi alkaa ostokuitissa mainitusta päivämäärästä ja koskien ensimmäistä omistajaa tai kaupallista loppukäyttäjää, ja on voimassa yllä mainitun ajanjakson. Tässä takuukirjassa "yksityiskäyttö" tarkoittaa yksityisten kuluttajien käytössä olevia talouksia. "Kaupallinen käyttö" tarkoittaa muita käyttökohteita, mukaan lukien kaupalliset, tuottoja tuottavat tai vuokrauskohteet. Jos tuote on ollut kaupallisessa käytössä, sitä pidetään sen jälkeen kaupalliseen käyttöön tarkoitettuna moottorina tämän takuun osalta.

Mitään takuukorttia ei tarvita takuuhuollon saamiseksi briggs & stratton -moottoreille. Ostokuitti on säilytettävä. Mikäli et esitä ostokuittia takuuhuoltoon tuotaessa, moottorin koodinumeroa käytetään takuuajan alkamispäivämääränä.

## TAKUUEHDOT

Hoidamme takuuasiat mielellämme ja olemme pahoillamme teille aiheutuneesta vaivasta. Kaikki valtuutetut korjaamot voivat suorittaa takuukorjauksen. Yleensä takuuasioiden käsittely on selkeää, mutta on eräitä poikkeuksia. Esimerkiksi käyttövirheet, kuljetusvauriot, väärästä varastoinnista tai asennusvirheistä johtuvat vauriot eivät kuulu takuun piiriin. Takuuta ei myöskään myönnetä, mikäli tuotteen sarjanumero on poistettu tai laitetta on muutettu jollain tavalla.

Takuu koskee pelkästään tuotteen materiaali- ja valmistusvirheitä. Mahdollisten väärinkäsitysten välttämiseksi asiakkaan ja myyjän välillä, on alla lueteltu joitakin tuotteen vikoja, joita takuu ei koske.

- **Normaali kuluminen:** Pienmoottori käyttöiset laitteet, kuten kaikki mekaaniset laitteet tarvitsevat säännöllistä huoltoa ja varaosia toimiakseen kunnolla. Takuu ei korvaa tuotteen tai osan normaalin kulumisen aiheuttamia huoltokustannuksia.
- **Asennus:** Takuu ei koske väärin asennettua, muun kuin valtuutetun asentajan asentamaa tai epäasianmukaisesti muutettua tuotetta. Takuu ei koske myöskään asennuksia, jotka estävät käynnistyksen tai vaikuttavat haitallisesti moottorin toimintaan.
- **Puutteellinen huolto:** Tämän tuotteen käyttöikä riippuu käyttöolosuhteista ja sen saamasta huolenpidosta. Suositellut huoltovälit on mainittu käyttäjän käsikirjassa. Usein sellaisia tuotteita, kuten jyrsimiä, reunaleikkureita ja pyörivätereisiä ruohonleikkureita, käytetään hyvin usein pölyisissä tai likaisissa oloissa, jotka voivat johtaa ennenaikaiselta näyttävään kulumiseen. Takuu ei kata tällaista kulumista, kun se johtuu lian, pölyn tai muun hiovan materiaalin pääsystä moottoriin epäasianmukaisen kunnossapidon seurauksena. Takuukorjauksia ei suoriteta tapauksissa, joissa ongelman on aiheuttanut muun kuin alkuperäisvaraosan käyttö.
- **Väärä ja/tai riittämätön polttoaine tai voitelu:** Takuu ei kata vanhentuneen tai muunneltujen polttoaineiden käytöstä aiheutuvia vahinkoja. Takuu ei kata vaihtoehtoisten polttoaineiden kuten nestekaasun tai maakaasun käytöstä moottorille tai moottorin osille eli polttokammille, venttiileille, venttiili-istukoille, venttiiliohjaimille aiheutuneita vaurioita tai käynnistysmoottorin palaneita käämityksiä jollei moottoria ole hyväksytty käytettäväksi näillä polttoaineilla. Takuu ei koske myöskään osia, jotka ovat rikkoutuneet tai leikanneet kiinni puutteellisesta voiteluöljyn määrästä tai väärästä öljyn viskositeetista johtuen eikä myöskään tuotteen osia, jotka ovat vaurioituneet voitelun puutteen vuoksi.
- **Väärä käytötapa:** Tuotteen oikea käytötapa on kuvattu käyttäjän käsikirjassa. Takuu ei kata tuotteelle aiheutuneita vahinkoja, jotka johtuvat ylikierroksista, ylikuumenemisesta tai tuotteen käyttämisestä suljetussa tilassa ilman riittävää tuuletusta. Se ei myöskään korvaa tuotteen rikkoutumista, joka johtuu löystyneestä moottorin kiinnityksestä, löysällä olevista tai epätasapainossa olevista leikkuuteristä, tuulettimista, ylikierroksista tai taipuneesta kampiakselista, jonka on aiheuttanut iskeytyminen kiinteään esineeseen. Myöskään vauriot tai toimintahäiriöt, jotka aiheutuvat vahingoista, väärinkäytöstä tai puutteellisesta huollosta tai jääytymisestä tai kemiallisesta syöpymisestä tai käyttäjän käsikirjassa suositeltujen tehojen ylittämisestä eivät kuulu takuun piiriin.
- **Moottorin tavanomainen viritys, kuluvat osat tai säädöt:** Takuu ei koske öljyä, hihnoja, leikkuuteriä, o-renkaita, suodattimia jne.
- **Muut poikkeukset:** Muiden kuin Briggs & Stratton Corporationin valmistamien osien korjaus tai säätö eivät kuulu takuun piiriin. Niitä koskevat takuut löydät kunkin osan valmistajan takuuehdoista. Takuu ei koske luonnonilmiöitä tai muita force majeure-tilanteita, joihin valmistaja ei pysty vaikuttamaan. Takuu ei koske myöskään käytettyjä, kunnostettuja tai esittelykäytössä olleita tuotteita.

Takuuhuoltoa antavat vain Briggs & Stratton Corporation valtuuttamat huoltokorjaamot. Lähimmän valtuutetun huoltoliikkeen löydät verkkosivulla [BRIGGSandSTRATTON.COM](http://BRIGGSandSTRATTON.COM).

## Table des matières

Illustrations .....	1
Sécurité de l'utilisateur .....	54
Caractéristiques et commandes .....	56
Signes .....	56
Montage .....	56
Fonctionnement .....	57
Entretien .....	58
Dépannage .....	60
Police de garantie .....	61

## Sécurité de l'utilisateur

### Symboles et avertissements

Le symbole d'alerte de sécurité  est utilisé pour identifier des informations sur des risques qui peuvent entraîner des blessures. Un mot (DANGER, AVERTISSEMENT, ATTENTION) est utilisé avec le symbole d'alerte pour indiquer le risque de blessure. En outre, un signal de danger peut être utilisé pour représenter le type de risque.

 **DANGER** indique un risque qui, s'il n'est pas éliminé, **entraînera la mort ou des blessures très graves.**

 **AVERTISSEMENT** indique un risque qui, s'il n'est pas éliminé, **pourrait entraîner la mort ou des blessures très graves.**

 **ATTENTION** indique un risque qui, s'il n'est pas éliminé, **pourrait entraîner des blessures mineures ou légères.**

**ATTENTION**, lorsqu'il est utilisé **sans** le symbole d'alerte, indique une situation qui **pourrait endommager l'appareil.**

### Informations pour le propriétaire

**Se familiariser avec le produit:** Il faut connaître l'appareil et la façon dont il fonctionne pour en tirer les meilleures performances. Pendant la lecture de ce manuel, comparer les illustrations à l'appareil lui-même. Apprendre l'emplacement et le fonctionnement des commandes. Pour éviter un accident, suivre les instructions de fonctionnement et les règles de sécurité. Conserver ce manuel pour un usage ultérieur.

### Responsabilités du propriétaire

 **AVERTISSEMENT: Cette machine coupante risque de projeter des objets. Le non-respect des instructions de sécurité suivantes peut entraîner des blessures sérieuses à l'opérateur ou aux personnes proches.**

**La responsabilité du propriétaire est de respecter les instructions suivantes.**

### Consignes pour une utilisation sûre Pour les tondeuses à lame rotative à conducteur marchant

#### I. Fonctionnement général

1. Lire, comprendre et suivre toutes les instructions de la machine et du manuel. Se familiariser avec les commandes

- des et l'utilisation de la tondeuse à conducteur marchant avant de la démarrer.
2. Prendre connaissance de toutes les étiquettes de sécurité et de fonctionnement présentes sur la machine, les équipements et les accessoires.
3. Ne pas mettre les mains ou les pieds à proximité ou sous les parties tournantes.
4. Ne confier l'utilisation de la tondeuse qu'à des personnes responsables, familiarisées avec les instructions.
5. Inspecter la zone où la tondeuse sera utilisée. Celle-ci peut projeter à haute vitesse des petits objets pouvant provoquer des blessures ou des dégâts. Ne pas l'utiliser à proximité d'objets susceptibles de se casser tels que fenêtres, vitres de voiture, serres, etc.
6. Ne laisser personne approcher de la zone de fonctionnement, en particulier les enfants et les animaux domestiques.
7. Porter des vêtements appropriés comme une chemise à manches longues ou une veste. Porter aussi des pantalons ou salopettes. Ne pas porter de shorts.
8. Ne pas porter de vêtements amples qui risqueraient de se prendre dans l'équipement.
9. Toujours porter des lunettes de sécurité avec œillères de protection pendant l'utilisation de la tondeuse à conducteur marchant pour se protéger les yeux d'objets qui pourraient être projetés par la tondeuse
10. Porter toujours des gants et des chaussures de travail. Des chaussures de travail ou des bottines en cuir sont appropriées pour pratiquement tout le monde. Elles protègent les chevilles et les tibias des petites branches, des écharde et autres débris et améliorent la mobilité.
11. Il est recommandé de se munir d'une protection de la tête pour éviter le risque d'être touché par de petites particules volantes ou par des branches basses, brindilles ou autres objets que l'opérateur n'aurait pas remarqué.
12. Ne jamais faire fonctionner la tondeuse à conducteur marchant sans ses protections, plaques ou autres dispositifs de sécurité.
13. N'utiliser cet équipement que dans le cadre de son utilisation prévue. Ne pas faire passer la tondeuse sur des matériaux non fixés comme du gravier, des brindilles, des ordures, etc., qui présentent un risque de projection et d'endommagement de la tondeuse.
14. Voir les instructions du fabricant pour l'installation et l'utilisation des accessoires. N'utiliser que des accessoires approuvés par le fabricant.
15. N'utiliser qu'à la lumière du jour ou sous un éclairage artificiel suffisant.
16. Ne pas faire fonctionner la tondeuse à conducteur marchant sous l'influence de l'alcool, de drogues ou de médicaments qui peuvent provoquer une somnolence ou affecter la capacité à l'utiliser.
17. Ne pas utiliser la tondeuse à conducteur marchant avec de l'herbe humide. Avoir toujours le pied ferme, bien tenir la poignée et marcher, ne jamais courir.
18. Avant chaque utilisation, inspecter le levier et le câble de la commande d'accélérateur. S'assurer que le câble n'est pas coincé et que le levier n'est pas endommagé. Vérifier aussi que les biellettes entre le câble et le carburateur ne sont pas tordues, n'ont pas perdu d'écrou et pivotent librement. Vérifier que le levier de commande fonctionne normalement.
19. Couper le moteur pour traverser des allées, des passages ou des routes en gravier.

20. Surveiller le trafic en cas d'utilisation de la tondeuse à proximité des routes ou au moment de les traverser.
21. Couper le moteur avant d'abandonner l'équipement, avant de le nettoyer, le réparer ou l'inspecter, et attendre que toutes les pièces mobiles soient arrêtées. Laisser refroidir le moteur, débrancher le fil de bougie et l'éloigner de la bougie.
22. Si l'équipement commence à vibrer excessivement, arrêter le moteur, débrancher le fil de bougie et le positionner de façon à ce qu'il ne touche pas la bougie. Rechercher immédiatement la cause. Des vibrations sont en général un avertissement avant une panne.
23. En cas de contact avec un objet, arrêter le moteur. Débrancher le fil de bougie. Inspecter la tondeuse pour voir si elle est endommagée. Si c'est le cas, la réparer avant de la redémarrer et de l'utiliser.
24. Inspecter régulièrement la tondeuse. S'assurer que rien n'est tordu, endommagé ou desserré.
25. Ne pas soulever ou porter la tondeuse quand le moteur est en marche.
26. Il vaut mieux éviter une exposition prolongée au bruit et aux vibrations d'un équipement entraîné par un moteur à essence. Effectuer des pauses intermittentes et porter des protections auditives contre le bruit ainsi que des gants de travail pour réduire les vibrations dans les mains.

## II. Fonctionnement en pente

Les pentes sont la raison principale des accidents de glissade et de chute qui peuvent provoquer des blessures graves. Toutes les pentes doivent être abordées avec précaution. Si la pente n'est pas sûre, ne pas la tondre.

**Tondre** en travers des pentes, jamais vers le haut ou vers la bas.

**Enlever** les objets comme les roches, les branches, etc.

**Faire attention** aux trous, aux ornières et aux bosses. Une herbe haute peut cacher des obstacles.

**Ne pas** tondre à proximité de versoirs, de tranchées ou de remblais. L'opérateur peut perdre son appui ou l'équilibre.

**Ne pas** tondre des pentes très raides.

**Ne pas** tondre des pentes trop raides (maximum 15 degrés) ni des surfaces dont le terrain est extrêmement bosselé. Faire très attention aux changements de sens dans les pentes.

**Ne pas** tondre de l'herbe mouillée. Un appui moins sûr peut faire glisser.

## III. Enfants

Des accidents tragiques risquent de se produire si l'opérateur n'est pas alerté de la présence d'enfants. Les enfants sont souvent attirés par la tondeuse et les activités de tonte. *Ne jamais* supposer qu'un enfant restera là où on l'a vu pour la dernière fois.

1. Éloigner les enfants de la zone de tonte et les confier à la surveillance attentive d'un adulte responsable.
2. Être en alerte et arrêter la tondeuse si des enfants s'approchent de la zone de tonte.
3. Avant de reculer et pendant ce mouvement, regarder derrière et vers le bas pour voir s'il n'y a pas de petit enfant.
4. Ne pas laisser les enfants jouer avec la tondeuse à conducteur marchant.
5. Faire particulièrement attention en approchant de coins sans visibilité, de buissons, d'arbres et autres objets qui risquent de gêner la vision.

## IV. Service

1. Faire particulièrement attention pendant la manipulation d'essence et autres carburants. Ils sont inflammables et leurs vapeurs sont explosives.
  - a. N'utiliser qu'un récipient approuvé.
  - b. Ne pas ouvrir le bouchon du réservoir ni rajouter du carburant quand le moteur tourne. Laisser refroidir le moteur avant de faire le plein. Ne pas fumer.
  - c. Ne pas faire le plein à l'intérieur.
  - d. Ne pas ranger la machine ni le réservoir d'essence dans un local comportant une flamme allumée, comme un chauffe-eau par exemple.
  - e. S'il faut vidanger le réservoir, il faut le faire à l'extérieur. Le carburant vidangé doit être stocké dans un récipient spécialement prévu pour cela ou doit être jeté selon les réglementations.
  - f. L'huile ou l'essence usagées doivent être versées avec précaution dans des récipients prévus pour l'huile ou l'essence.
  - g. Les récipients remplis doivent être transportés avec précaution à un centre de collecte pour recyclage.
2. Ne pas faire tourner un moteur à l'intérieur ou dans une pièce fermée.
3. Ne pas effectuer de réglage ni de réparation quand le moteur tourne. Débrancher le fil de bougie et l'éloigner de la bougie pour éviter un démarrage accidentel (enlever la clé de contact s'il y a un démarreur électrique). Se protéger les yeux avant d'effectuer des réglages ou des réparations.
4. Vérifier, à intervalle fréquent, que toutes les fixations du moteur sont bien serrées.
5. Vérifier régulièrement que les boulons et les écrous sont bien serrés et que l'équipement est en bon état. Si des éléments doivent être remplacés, veiller à ce que les fixations de montage soient serrées.
6. Ne pas altérer les dispositifs de sécurité. Vérifier régulièrement leur fonctionnement.
7. Pour entretenir ou réparer la tondeuse, ne pas la retourner ni la redresser sauf indication contraire spécifique donnée dans ce manuel. Les procédures d'entretien et de réparation peuvent se faire avec la tondeuse en position normale. Certaines procédures seront facilitées si on place la tondeuse sur une plate-forme ou une surface de travail surélevée.
8. Pour réduire le risque d'incendie, enlever de la tondeuse l'herbe, les feuilles et les débris. Essuyer tout débordement d'huile ou de carburant. Laisser la tondeuse refroidir avant de la ranger.
9. Arrêter l'équipement pour l'inspecter en cas de choc contre un objet. Réparer avant de redémarrer le cas échéant.
10. Débrancher le fil de bougie avant de nettoyer, de réparer ou de régler la tondeuse.
11. Ne pas modifier les réglages du régulateur du moteur ni du limiteur de sur-régime.
12. Nettoyer et remplacer les étiquettes autocollantes de sécurité et d'instructions le cas échéant.
13. Pour éviter la surchauffe et l'usure du moteur, le filtre à air doit toujours être installé et propre.
14. Inspecter la tondeuse avant de la ranger.
15. N'utiliser que des équipements ou des pièces de rechange autorisés.
16. Remplacer la lame de coupe par une pièce de rechange autorisée par l'usine.

## Description

La tondeuse à conducteur marchant est une tondeuse rotative dotée d'un moteur. Le moteur entraîne une lame de coupe située sous le carter de la tondeuse. La lame relève et coupe l'herbe. Le hauteur de coupe peut être réglée pour donner au gazon le fini souhaité. L'herbe coupée est soit collectée dans un sac à herbe monté à l'arrière soit, sur certaines tondeuses, recyclée pour servir d'engrais pour le gazon. Le recyclage de l'herbe coupée est connu sous le nom de «mulching». Les Modèles à pousser doivent être poussés par l'utilisateur. Les Modèles autotractés ont les roues arrières motrices pour faciliter la tonte.

## Usage prévu/Limites d'utilisation

La tondeuse à conducteur marchant est conçue pour tondre le gazon. Aucun autre usage n'est autorisé. Elle n'est pas prévue pour couper des herbes plus hautes que 15cm ou mélangées à des mauvaises herbes. La tondeuse convient à un usage dans un jardin privé. Elle n'est pas adaptée pour la tonte de l'herbe dans les jardins publics ou les terrains de jeu.

## Caractéristiques et commandes

**(Figure 1)** Comparer les caractéristiques et les commandes avec celles du Modèle. S'assurer de connaître leur emplacement et d'en avoir compris l'utilisation.

- A. Levier d'arrêt du moteur
- B. Partie supérieure du mancheron
- C. Bouton ou levier de blocage
- D. Partie inférieure du mancheron
- E. Portière arrière
- F. Moteur
- G. Réglage de hauteur
- H. Plaque signalétique
- I. Sac à herbe
- J. Poignée du lanceur
- K. Levier d'entraînement (Modèle autotracté)
- L. Obturateur broyeur

## Graphiques

**IMPORTANT:** les graphiques suivants sont présents sur l'appareil et dans la documentation qui l'accompagne. Avant de faire fonctionner la machine, apprendre et comprendre le sens de chaque signe.

## Signes d'avertissement de sécurité (Figure 23)

- A. AVERTISSEMENT
- B. IMPORTANT: lire le manuel de l'utilisateur avant de faire fonctionner l'appareil.
- C. AVERTISSEMENT: Projection d'objets. Éloigner les passants. Lire les instructions avant de faire fonctionner cet équipement.
- D. AVERTISSEMENT: Ne pas utiliser cet appareil sur des pentes supérieures à 10 degrés.
- E. AVERTISSEMENT: Ne pas mettre le pied.
- F. AVERTISSEMENT: Ne pas approcher les pieds ni les mains de la lame en rotation.

G. AVERTISSEMENT: Débrancher le fil de bougie avant d'intervenir.

H. AVERTISSEMENT: Doigts écrasés.

## Graphiques de commandes et de fonctionnement (Figure 24)

- I. Slow (lent)
- J. Fast (rapide)
- K. Huile
- L. Essence
- M. Moteur - Démarrage/Marche/Arrêt
- N. Levier de commande - embrayé/débrayé

## Montage

Les illustrations et les signes commencent en page 1.

### Instructions de déballage

La tondeuse a été entièrement assemblée en usine. Pour mettre la tondeuse dans le carton, il a fallu mettre la poignée en position de stockage. Pour remettre la poignée en position de fonctionnement, suivre les étapes suivantes.

1. Sortir la tondeuse du carton.
2. **(Figure 2)** Relever la partie inférieure du mancheron (A) jusqu'à ce qu'elle se bloque en position de fonctionnement (B). Serrer l'écrou papillon (D) jusqu'à ce que la partie inférieure du mancheron soit fixée.
3. **(Figure 3)** Enlever l'écrou papillon (A) et les fixations de la partie inférieure du mancheron (C). Mettre la partie supérieure du mancheron (B) dans la position de fonctionnement. Serrer les écrous papillons (A) pour bloquer les deux parties du mancheron en place.
4. **(Figure 4)** Pour installer la corde du lanceur, il faut d'abord embrayer le levier d'arrêt du moteur (F). Tirer lentement sur la poignée du lanceur (G) et installer la corde du lanceur dans son guide (H).
5. **(Figure 2)** Sur les Modèles autotractés, fixer les câbles sur le mancheron à l'aide des fixations de câbles (F).  
**AVERTISSEMENT:** Faire attention en repliant ou en dépliant le mancheron de ne pas endommager les câbles. Un câble plié ne fonctionne pas correctement. Avant d'utiliser l'équipement, remplacer tout câble plié ou endommagé.

### Montage du sac à herbe

1. **(Figure 5)** Glisser le cadre (A) dans la partie ouverte du sac à herbe (B).
2. **(Figure 6)** Veiller à ce que la poignée (C) soit à l'extérieur du sac. Fixer les agrafes (D) sur le cadre (E).

### Installation du sac à herbe (Figure 7)

1. Pour installer le sac sur la tondeuse, soulever le déflecteur arrière (F). Tenir le sac par la poignée (G) pour enfiler les crochets (H) sur l'axe de pivot du déflecteur arrière (I). Rabaisser le déflecteur.

**IMPORTANT:** S'assurer que les crochets du sac (H) sont bien montés sur l'axe de pivot du déflecteur arrière (I).

### Préparation du moteur



**AVERTISSEMENT: Pour connaître le type d'essence et d'huile à utiliser, se reporter au manuel de l'utilisateur du moteur. Utiliser toujours un récipient de sécurité pour l'essence. Ne pas faire le plein à l'intérieur. Avant de faire le plein, arrêter le moteur. Le laisser refroidir quelques minutes.**

**ATTENTION:** Ce moteur ne contient pas d'HUILE ni d'ESSENCE. Avant de le démarrer, s'assurer d'avoir fait le plein d'huile selon les instructions du manuel de l'utilisateur du moteur. Si le moteur est démarré sans huile, il sera endommagé irrémédiablement et ne sera pas couvert par la garantie. Pour connaître le type d'essence et d'huile à utiliser, se reporter au manuel de l'utilisateur du moteur. Avant d'utiliser l'appareil, lire les informations de sécurité, de fonctionnement, de maintenance et de stockage.

### Changement de l'obturateur du broyeur



**AVERTISSEMENT:** Avant de démonter ou d'installer l'obturateur du broyeur, débrancher le fil de bougie et l'éloigner de la bougie.

(Figure 8) Certains Modèles sont livrés avec un obturateur de broyeur *en option*. Utiliser l'obturateur du broyeur (A) pour broyer l'herbe et obtenir une coupe fine et propre. Pour charger l'herbe dans le sac à herbe, retirer l'obturateur du broyeur comme suit.

### Dépose de l'obturateur du broyeur

1. (Figure 9) Soulever le déflecteur arrière (B).
2. Enlever l'obturateur du broyeur (A) de l'ouverture de décharge

### Montage de l'obturateur du broyeur

1. (Figure 9) Soulever le déflecteur arrière (B).
2. Glisser l'obturateur du broyeur (A) dans l'ouverture de décharge.

## Fonctionnement

Les illustrations et les signes commencent en page 1.

### Levier d'arrêt du moteur (Figure 10)

Débrayer le levier d'arrêt du moteur (A) pour arrêter le moteur et la lame automatiquement. Pour démarrer le moteur, mettre le levier d'arrêt du moteur (A) en position de fonctionnement (B).

Avant de démarrer le moteur, faire fonctionner le levier d'arrêt du moteur plusieurs fois. S'assurer que le câble du levier d'arrêt du moteur coulisse bien et que le levier fonctionne.

### Arrêt du moteur (Figure 10)

Pour arrêter le moteur, relâcher le levier d'arrêt du moteur (A). Débrancher le fil de bougie et l'éloigner de la bougie pour éviter de démarrer le moteur.

### Système d'entraînement par les roues arrière (Figure 11)



**AVERTISSEMENT:** Pour des raisons de sécurité, l'entraînement doit débrayer immédiatement quand on relâche le levier d'entraînement. Si l'entraînement ne débraye pas correctement, ne pas utiliser l'entraînement tant qu'il n'a pas été réglé ou réparé par un réparateur agréé.

Les Modèles autotractés ont les roues arrière motrices. Le système d'entraînement fonctionne comme suit.

1. Mettre le levier d'arrêt du moteur (A) en position de fonctionnement. Démarrer le moteur.  
**NOTE:** Pour arrêter le moteur, relâcher le levier d'arrêt du moteur (A).
2. Repousser complètement vers l'avant le levier d'entraînement (C). Le système d'entraînement est embrayé et la tondeuse avance.
3. Pour ne couper *que* le système d'entraînement, relâcher le levier d'entraînement (C). En position débrayée (D), la tondeuse n'avance plus, mais le moteur continue à tourner.
4. Pour arrêter l'avance de la tondeuse en même temps que le moteur, relâcher complètement le levier d'arrêt du moteur (A).

**NOTE:** Sur une tondeuse neuve, quand l'entraînement est débrayé, il est possible de faire tourner les roues arrière si on les soulève du sol. Ceci est normal avec une courroie neuve et s'arrête après une heure ou deux de fonctionnement.

### Démarrage du moteur



**AVERTISSEMENT:** La lame tourne quand le moteur est en marche.

**IMPORTANT:** Avant de démarrer le moteur, faire fonctionner le levier d'arrêt du moteur plusieurs fois. S'assurer que le câble d'arrêt du moteur coulisse sans difficulté et que le levier d'arrêt du moteur fonctionne correctement.

1. Vérifier le niveau d'huile. Voir le manuel de l'utilisateur du moteur.
2. Remplir le réservoir d'essence sans plomb. Se reporter à Préparation du moteur.
3. S'assurer que le fil de bougie est raccordé à la bougie.
4. (Figure 12) **Moteurs avec poire d'amorçage:** Pour la plupart des conditions de température, enfoncer fermement la poire d'amorçage (E) trois fois. Par temps froid, il peut être nécessaire d'amorcer plus. Un moteur chaud n'a normalement pas besoin d'amorçage. Après chaque utilisation de la poire d'amorçage, attendre deux secondes.  
**REMARQUE:** Pour démarrer un moteur neuf la première fois, enfoncer la poire d'amorçage cinq fois.  
**REMARQUE:** Un amorçage excessif risque de noyer le carburateur. Voir Le moteur ne démarre pas dans la section de dépannage.
5. (Figure 11) **Modèles autotractés:** s'assurer que le levier d'entraînement (C) est en position débrayée (D).
6. (Figure 13) Se tenir derrière la tondeuse. Avec une main, maintenir le levier d'arrêt du moteur (A) en position de fonctionnement comme illustré. Avec l'autre main, tenir la poignée du lanceur (F).
7. Tirer lentement jusqu'à sentir une résistance puis tirer rapidement pour démarrer le moteur. Puis laisser lentement revenir la poignée du lanceur.
8. Si le moteur ne démarre pas après 5 ou 6 essais, voir la section de dépannage.

### Avant utilisation de la tondeuse



**AVERTISSEMENT:** Vérifier l'état du sac à herbe pour voir s'il est usé ou détérioré. Si c'est le cas, le remplacer par des pièces détachées approuvées par l'usine.

Pour remplir complètement le sac à herbe, faire marcher le moteur avec la commande d'accélérateur (le cas échéant) dans la position rapide.

- Pour remplir complètement le sac à herbe (si prévu), faire marcher le moteur avec la commande d'accélérateur (le cas échéant) dans la position rapide.
- S'assurer que le sac à herbe (si prévu) est correctement monté.
- Vérifier l'état du sac à herbe pour voir s'il est usé ou détérioré. Si c'est le cas, le remplacer par des pièces détachées approuvées par l'usine.

## Réglage de la hauteur de coupe



**AVERTISSEMENT: La lame tourne en même temps que le moteur. Avant de modifier la hauteur de coupe, débrancher le fil de bougie et l'éloigner de la bougie.**

## Modèles avec réglage de hauteur de roue individuel (Figure 15)

Pour modifier la hauteur de coupe, déplacer le bras de réglage (A) de chaque roue comme suit.

1. Débloquer le bras de réglage (A).
2. Le déplacer dans une autre position.
3. S'assurer que chaque bras est dans la même position pour que la tondeuse soit horizontale.

## Modèles avec une commande de hauteur unique (Figure 16 et figure 17)

Pour modifier la hauteur de coupe, déplacer le levier de réglage (B) comme suit.

1. Débloquer le levier de réglage (B).
2. Le déplacer dans une autre position.

## Nettoyage du sac à herbe



**AVERTISSEMENT: Avant de retirer le sac, arrêter le moteur. Avant de nettoyer l'herbe du carter de la tondeuse, débrancher le fil de bougie et l'éloigner de la bougie.**

1. (Figure 7) Soulever le déflecteur arrière (A).
2. Tenir le sac à herbe par la poignée (B). Soulever le cadre (C) par-dessus la tige de pivotement du déflecteur (D).
3. (Figure 13) Vider l'herbe du sac (E).

## Astuces pour la tonte

Certains Modèles ont un insert broyeur *en option*. Si l'obturateur du broyeur est installé, l'herbe est coupée plus finement et peut ainsi se recycler plus facilement. Parce que les éléments nutritifs retournent dans le sol, la pelouse a besoin de moins d'engrais.

Les astuces suivantes améliorent les performances et l'apparence de la pelouse.

- L'herbe doit être sèche. Si l'herbe est mouillée, elle est difficile à couper et se met en boules.
- L'herbe ne doit pas être trop haute. La hauteur maximale de coupe efficace est de 10 cm. Régler la hauteur de coupe pour ne couper que le tiers supérieur de l'herbe.
- Si la hauteur de l'herbe est supérieure à 10cm, deux coupes sont nécessaires. Pour la première coupe, régler la hauteur de coupe au maximum. Puis, la descendre pour la seconde coupe.
- Maintenir la lame de coupe bien affûtée. Une lame qui coupe mal fait que les extrémités de l'herbe deviennent marron.
- Nettoyer le fond du carter de la tondeuse. Si de l'herbe ou autres débris s'accumulent au fond du carter, les performances s'en ressentent.

Pour améliorer la qualité de la coupe, essayer ce qui suit:

- Relever la hauteur de coupe,
- tondre plus fréquemment,
- avancer plus lentement,
- réduire la largeur de coupe,
- changer de sens,
- tondre une seconde fois.

## Assistance et entretien des moteurs

### Entretien des moteurs

Les illustrations et les signes commencent en page 1.

La section d'entretien qui suit permet de maintenir la tondeuse en bon état. Avant de démarrer le moteur, lire ce manuel ainsi que le manuel de l'utilisateur du moteur. Toutes les informations d'entretien de ce moteur sont dans le manuel de l'utilisateur du moteur.



**AVERTISSEMENT: Avant d'effectuer une inspection, un réglage ou une réparation, débrancher le fil de bougie et l'éloigner de la bougie.**

### Basculement du moteur

(Figure 14) Attention: Ne pas basculer le moteur avec la bougie vers le bas.

Lors de l'entretien du moteur, inspecter la lame et nettoyer le dessous du carter; faire attention à toujours basculer le moteur avec la bougie vers le haut. Le fait de transporter ou de basculer le moteur avec la bougie vers le bas entraîne les conséquences suivantes:

- Un démarrage difficile,
- un moteur qui fume,
- un encrassement de la bougie,
- saturation d'huile ou de carburant dans le filtre à air.

### Lubrification

1. Pour obtenir les meilleures performances, lubrifier les roues et tous les pivots avec de l'huile moteur toutes les 25heures.

2. Pour lubrifier le moteur, se reporter au manuel de l'utilisateur du moteur.

**NOTE:** Ne pas lubrifier le câble d'arrêt du moteur. Les lubrifiants endommagent le câble et l'empêchent de coulisser. Remplacer le câble s'il est coincé ou endommagé

### Nettoyage du carter de la tondeuse



**AVERTISSEMENT:** La lame tourne en même temps que le moteur. Avant de nettoyer le carter de la tondeuse, arrêter le moteur et débrancher le fil de bougie et l'éloigner de la bougie.

Si de l'herbe ou des débris s'accumulent sous le carter de la tondeuse, les performances en seront réduites. Après chaque coupe, nettoyer le carter comme suit.

1. Arrêter le moteur.
2. Débrancher le fil de bougie.
3. Nettoyer le dessus et le dessous du carter de la tondeuse.

### Dépose de la courroie d'entraînement

Pour démonter ou entretenir la courroie d'entraînement, confier la tondeuse à un Réparateur Agréé.

### Réglage du câble d'entraînement (Figure 19)



**AVERTISSEMENT:** Avant de régler le câble d'entraînement, relâcher le levier d'arrêt du moteur et attendre que le moteur soit arrêté.

Si le système d'entraînement n'embraye ni ne débraye correctement, vérifier l'assemblage du mancheron. S'assurer que toutes les pièces sont en bon état, qu'elles sont ni cassées, ni tordues et que les fixations sont serrées.

Des pièces usagées modifient les performances du système d'entraînement. Quand on tond une herbe épaisse et haute ou sur des pentes, le système d'entraînement peut patiner si le câble d'entraînement est détendu. Si l'entraînement patine, régler comme suit ou porter la tondeuse chez un Réparateur Agréé.

1. (Figure 19) Si l'entraînement patine, tourner le réglage du câble (A) d'un tour dans le sens indiqué dans l'illustration. Faire fonctionner la tondeuse et vérifier l'entraînement.
2. Si l'entraînement continue à patiner, tourner le réglage du câble d'encore un tour pour raccourcir le câble. Vérifier encore l'entraînement.
3. Recommencer le réglage et le test jusqu'à ce que l'entraînement ne patine plus.
4. Avant de commencer à tondre, s'assurer que le système d'entraînement est débrayé et que la tondeuse s'arrêtera. Si le système d'entraînement ne débraye pas bien, porter la tondeuse chez un réparateur agréé avant de s'en servir.

### Entretien de la lame (Figure 20)



**AVERTISSEMENT:** Avant d'inspecter la lame (B) ou l'adaptateur de lame (E), débrancher le fil de bougie et l'éloigner de la bougie. Si la lame heurte un objet, arrêter le moteur. Débrancher le fil de bougie. Vérifier les dégâts sur la tondeuse.

Vérifier fréquemment l'usure ou l'endommagement (fissures) de la lame (B). Vérifier fréquemment la vis (A) qui retient la lame. Serrer la vis. Si la lame heurte un objet, arrêter le moteur. Débrancher le fil de bougie. Vérifier l'adaptateur de

lame (E). Vérifier si la lame est tordue ou endommagée ou très usée. Avant de faire fonctionner la tondeuse, les pièces endommagées doivent être remplacées par des pièces d'origine. Pour des raisons de sécurité, remplacer la lame tous les deux ans. Aiguiser la lame. Une lame émoussée fait que les herbes coupées deviennent marron. Pour démonter ou entretenir la lame, confier la tondeuse à un Réparateur Agréé.

### Vérifier la hauteur de coupe (Figure 20)

Tester la tondeuse sur une petite surface. Si la hauteur de coupe n'est pas régulière ou que l'herbe ne s'évacue pas ou n'est pas coupée régulièrement, se reporter à la section **Dépannage**.

### Pliage du mancheron pour le stockage

**AVERTISSEMENT:** Faire attention en repliant ou en dépliant le mancheron de ne pas endommager les câbles. Un câble plié ne fonctionne pas correctement. Avant d'utiliser l'équipement, remplacer tout câble plié ou endommagé.

### Comment replier le mancheron

1. (Figure 21) Pour les Modèles avec des écrous papillons (A), desserrer les écrous papillons (A) qui maintiennent la partie haute du mancheron (B) à la partie basse (C).  
**PRÉCAUTION:** En repliant ou dépliant la poignée, s'assurer que les câbles ne sont pas pris entre les deux parties du mancheron ou dans les fixations du mancheron.
2. (Figure 22) Faire tourner la partie supérieure du mancheron (B) vers l'arrière.
3. Repousser les extrémités de la partie basse du mancheron (C).
4. Replier la poignée vers l'avant par-dessus le moteur comme illustré. S'assurer que les câbles ne sont pas endommagés.

### Relèvement du mancheron

1. (Figure 22) Tirer sur la partie inférieure du mancheron (C) vers l'arrière jusqu'à ce qu'elle se bloque en position de fonctionnement. Puis la maintenir en place à l'aide des fixations.
2. Lever la partie supérieure du mancheron (B) en position de fonctionnement.
3. (Figure 21) Pour les Modèles avec écrous papillons (A), serrer les écrous papillons.

### Préparation de la tondeuse pour le stockage



**AVERTISSEMENT:** Ne pas vidanger de l'essence à l'intérieur d'un bâtiment, près d'un feu ou en fumant. Les vapeurs d'essence peuvent s'enflammer ou exploser.

1. Vidange du réservoir d'essence.
2. Laisser tourner le moteur jusqu'à la panne sèche.
3. Vidanger l'huile du moteur pendant qu'il est chaud. Remplir le carter d'huile neuve
4. Déposer la bougie de la culasse. Verser une cuillère à soupe d'huile dans le cylindre. Tirer lentement la poignée du lanceur pour répartir l'huile dans le cylindre. Visser une bougie neuve dans la culasse.
5. Nettoyer les débris et la poussière des ailettes de refroidissement du moteur et du carter moteur.
6. Nettoyer le dessous du carter de la tondeuse.

- Nettoyer à fond la tondeuse pour protéger la peinture.
- Ranger la tondeuse dans un bâtiment bien ventilé.
- S'assurer que le sac à herbe est bien vide. Si de l'herbe reste dans le sac pendant le stockage, elle l'endommagera.

### Commande des pièces de rechange

N'utiliser que des pièces de rechange autorisées ou approuvées par le fabricant. Ne pas utiliser de pièces ou d'accessoires qui ne soient pas spécifiquement recommandés pour cet appareil. Pour obtenir les pièces de rechange qui conviennent, indiquer le numéro du Modèle qui se situe sur la plaque signalétique.

Pour commander des pièces de rechange, les informations suivantes sont nécessaires:

- Numéro du Modèle
- Numéro de Série
- Référence
- Quantité

Si vous n'êtes pas en mesure de vous procurer des pièces de rechange ou des services de la façon indiquée ci-dessus, contacter:

#### Briggs & Stratton UK Ltd

Road Four, Winsford Industrial Estate, Winsford, Cheshire, CW7 3QN

United Kingdom

www.BRIGGSandSTRATTON.COM

## Dépannage

### Le moteur ne veut pas démarrer.

- S'assurer que le réservoir d'essence est rempli d'essence récente. Ne pas utiliser l'essence ancienne.
- Avec un moteur froid, presser sur la poire d'amorçage (en option sur certains Modèles) cinq fois.
- S'assurer que le fil de la bougie est bien raccordé à la bougie.
- Régler le carburateur. Voir le manuel de l'utilisateur du moteur.
- Il y a trop d'essence dans le cylindre du moteur. Sortir la bougie et la sécher. Tirer sur la poignée du lanceur plusieurs fois. Remettre la bougie. Raccorder le fil de bougie. Démarrer le moteur.
- Le moteur est difficile à démarrer en herbes hautes ou lourdes. Déplacer la tondeuse jusqu'à une surface sèche et propre.
- S'assurer que le levier d'arrêt du moteur est en position de fonctionnement.
- S'assurer que le robinet d'essence est sur la position ON. Voir le manuel de l'utilisateur du moteur.

### Le moteur ne veut pas s'arrêter.

- Relâcher le levier d'arrêt du moteur.

- Vérifier le câble d'arrêt du moteur. Le remplacer s'il est coincé ou endommagé.

### Le moteur n'a pas de puissance.

- Vérifier le réglage de la hauteur de coupe. Relever la hauteur de coupe si l'herbe est haute.
- Vérifier le dessous du carter de lame. Nettoyer le carter de l'herbe et autres débris.
- Vérifier le fil de bougie. S'assurer que le fil est bien branché.
- Nettoyer les ailettes de refroidissement du moteur de l'herbe et des autres débris.
- Vérifier les réglages du carburateur. Voir le manuel de l'utilisateur du moteur.
- Vérifier l'écartement des électrodes de la bougie. Régler l'écartement à 0,76mm.
- Vérifier le niveau d'huile du moteur. Refaire le plein le cas échéant.
- Vérifier le filtre à air. Voir le manuel de l'utilisateur du moteur.
- L'essence est mauvaise. Vidanger et nettoyer le réservoir. Refaire le plein avec de l'essence propre.

### Vibrations excessives.

- La lame n'est pas équilibrée. Déposer la lame et la remplacer par une lame d'origine neuve.
- Vérifier si la lame est tordue ou cassée. **Une lame endommagée est dangereuse et doit être remplacée.**
- Vérifier l'adaptateur de lame. **Remplacer un adaptateur cassé.**
- Si les vibrations persistent, porter la tondeuse chez un Réparateur Agréé.

### L'herbe ne s'évacue pas correctement.

- Nettoyer le dessous du carter de la tondeuse.
- Vérifier si la lame n'est pas très usée. Déposer et aiguiser la lame. Pour des raisons de sécurité, remplacer la lame tous les deux ans par une lame de rechange d'origine.

### La coupe de l'herbe n'est pas régulière.

- Vérifier la hauteur de coupe de chaque roue. La hauteur de coupe doit être la même pour toutes les roues.
- S'assurer que la lame est bien aiguisée.
- Vérifier si la lame est tordue ou cassée. **Une lame endommagée est dangereuse et doit être remplacée.**
- Rechercher un adaptateur de lame cassé. **Le remplacer s'il est cassé.**
- Mettre la commande d'accélérateur (le cas échéant) sur FAST ou démarrage.
- Vérifier la commande d'accélérateur (si la tondeuse en est équipée). S'assurer que la commande d'accélérateur n'est pas sur starter.
- Mettre la commande d'accélérateur (si la tondeuse en est équipée) sur la position FAST. Vérifier le régime moteur en fonction du manuel de l'utilisateur du moteur.

**GARANTIE LIMITÉE**

Briggs & Stratton Power Products Group, LLC remplacera ou réparera gratuitement toute pièce du produit présentant un défaut de matière ou de construction ou les deux. Tous les frais de transport du produit destiné à être remplacé ou réparé au titre de la présente garantie restent à charge à l'acheteur. Cette garantie est applicable pendant la période et aux conditions prévues dans le présent document. Pour toute intervention sous garantie, recherchez le Réparateur Agréé le plus proche de chez vous dans la liste des Réparateurs sur notre site Internet [www.murray.com](http://www.murray.com).

**Il n'existe aucune autre garantie expresse. Les garanties implicites, y compris celles de la valeur marchande et d'adaptation à un objectif particulier, sont limitées à un an à partir de la date d'achat ou à la période légale admise. Toute garantie autre est exclue. Notre responsabilité au titre de toutes les garanties concernant des dégâts accidentels ou provoqués par l'équipement est exclue dans la limite des exclusions autorisées par la loi.** Certains pays ou États n'autorisent pas la limitation de la durée de la garantie implicite et certains pays ou États n'autorisent pas l'exclusion ou la limitation des dégâts provoqués par accident ou consécutifs, ce qui fait que la limitation et l'exclusion ci-dessus peuvent ne pas s'appliquer à vous. Cette garantie vous donne des droits légaux spécifiques et vous pouvez bénéficier d'autres droits qui peuvent varier d'un pays à l'autre ou d'un État à l'autre.

**CONDITIONS DE LA GARANTIE**

Type de produit	Usage privé	Usage professionnel
Tondeuse à conducteur marchant	2 ans	90 jours

La période de garantie débute à la date d'achat par le premier acheteur de détail ou par le premier utilisateur commercial final, et couvre la durée stipulée dans le tableau ci-dessus. Par «usage privé», on entend une utilisation personnelle résidentielle par l'acheteur de détail. Par «usage professionnel», on entend toute autre utilisation, y compris à des fins commerciales, donnant lieu à rémunération ou location. Dès la première exploitation du produit en usage professionnel, il est réputé être définitivement à usage professionnel au titre de la présente garantie.

L'enregistrement de la garantie n'est pas obligatoire pour qu'elle prenne effet. Conserver le reçu comme preuve d'achat. Si, lors d'une demande d'intervention sous garantie, la date initiale d'achat ne peut être fournie, la date de fabrication du produit sert de référence pour déterminer la période de garantie.

**AU SUJET DE LA GARANTIE**

Nous acceptons les réparations sous garantie et nous excusons des dérangements occasionnés. Tout Réparateur Agréé peut effectuer des réparations sous garantie, dont la plupart sont effectuées normalement, mais certaines peuvent ne pas être acceptables. Par exemple, une réparation sous garantie ne s'applique pas si le produit a été endommagé suite à une mauvaise utilisation, à l'absence d'entretien normal, durant l'expédition, la manutention ou l'entreposage ou à cause d'une installation incorrecte. De même, la garantie est nulle si le numéro de série a été enlevé ou si le produit a été altéré ou modifié.

Cette garantie ne couvre que les défauts de matière ou de construction liés au produit. Afin d'éviter tout malentendu entre le client et le Réparateur Agréé, sont énumérées ci-après certaines des causes de défaillance des produits qui ne sont pas couvertes par la garantie.

- **Usure normale: les appareils équipés de petits moteurs**, comme tous les appareils mécaniques, nécessitent un entretien régulier et le remplacement des pièces d'usure pour fonctionner correctement. Cette garantie ne couvre pas la réparation de pièces ou de produits dont l'usure provient d'un usage normal.
- **Installation**: cette garantie ne s'applique pas à un produit ayant fait l'objet d'une installation, altération ou modification inappropriée ou interdite ni aux installations qui empêchent le démarrage et entraînent de mauvaises performances du moteur.
- **Entretien inadéquat**: la durée de vie de ce produit dépend des conditions dans lesquelles il est utilisé et de l'entretien qu'il reçoit. Les intervalles d'entretien et de réglage recommandés sont indiqués dans le manuel d'utilisation. Les produits tels que motoculteurs, dresse-bordures ou tondeuses rotatives, sont utilisés dans un environnement poussiéreux ou sale, pouvant être la cause d'une usure qui peut sembler prématurée. Une telle usure, lorsqu'elle est consécutive à l'entrée de poussière, sable ou autre produit abrasif en raison d'un mauvais entretien, n'est pas couverte par la garantie. De même, la garantie ne couvre pas les réparations dues à des problèmes découlant du remplacement de pièces par des pièces non d'origine.
- **Insuffisance ou erreur de carburant ou de lubrifiant**: cette garantie ne couvre pas les dommages provoqués par l'utilisation de carburants éventés ou d'essences modifiées. Les dommages subis par le moteur ou ses composants, à savoir chambre de combustion, soupapes, sièges de soupape, guides de soupape ou bobinage du démarreur grillé, suite à l'emploi de carburants de substitution tels que pétrole liquéfié ou gaz naturel, ne sont pas couverts à moins que le moteur ne soit certifié pour cet usage. Les pièces qui seraient rayées ou cassées du fait d'un manque d'huile ou d'une huile polluée ou dont le degré de viscosité est inadéquat, ainsi que les composants endommagés en raison d'un manque de lubrification ne sont pas couverts.
- **Utilisation inadéquate**: le fonctionnement approprié du produit est stipulé dans le manuel d'utilisation. Ne sont pas couverts les cas suivants. Produit endommagé suite à un sur-régime, une surchauffe ou une utilisation dans un espace confiné où la ventilation est insuffisante. Bris du produit dû à des vibrations excessives résultant d'un serrage insuffisant des boulons de fixation du moteur, d'une lame ou turbine desserrée ou mal équilibrée, d'un sur-régime ou d'un vilebrequin faussé suite à un choc sur un corps dur. Dommages ou dysfonctionnements résultant d'accidents, utilisation abusive, mauvais entretien, gel, détérioration chimique ainsi qu'usage en dehors des capacités recommandées stipulées dans le manuel d'utilisation.
- **Mise au point normale, éléments d'usure ou réglages**: cette garantie exclut les éléments d'usure tels que notamment huile, courroies, lames, joints toriques, filtres.
- **Autres exclusions**: les réparations ou réglages pour une ou des pièces non fabriquées par Briggs & Stratton ne sont pas couvertes. Cette garantie exclut les défaillances dues à des catastrophes naturelles et autres cas de force majeure hors du contrôle des fabricants. Sont également exclus les produits usagés, reconditionnés et de démonstration.

Les interventions sous garantie ne sont effectuées que par les Réparateurs Agréés. Recherchez-les dans la liste des Réparateurs sur notre site Internet [BRIGGSandSTRATTON.COM](http://BRIGGSandSTRATTON.COM)

## Sommario

Illustrazioni .....	1
Sicurezza dell'operatore .....	62
Funzioni e controlli .....	64
Illustrazioni .....	64
Montaggio .....	64
Funzionamento .....	65
Manutenzione .....	66
Ricerca dei guasti .....	68
Politica di garanzia .....	69

## Sicurezza dell'operatore

### Simboli e avvertenze

Il simbolo di avvertenza di sicurezza () si utilizza per identificare le norme di sicurezza sui pericoli in grado di provocare lesioni personali. Insieme al simbolo viene utilizzata una parola (PERICOLO, AVVERTENZA o ATTENZIONE) che indica la natura ed il livello del potenziale pericolo. Inoltre, per rappresentare il tipo di pericolo può essere presente un simbolo di pericolo.

 **PERICOLO** indica un pericolo che, in caso di mancato rispetto delle norme di sicurezza, **provocherà gravi lesioni personali o morte.**

 **AVVERTENZA** indica un pericolo che, in caso di mancato rispetto delle norme di sicurezza, **può provocare gravi lesioni personali o morte.**

 **ATTENZIONE** indica un pericolo che, in caso di mancato rispetto delle norme di sicurezza, **può provocare lesioni di minore gravità.**

**ATTENZIONE**, quando non è osservato, il simbolo di avvertenza indica una situazione che **può provocare danni al prodotto.**

### Informazioni per il proprietario

**Conoscenza del prodotto:** se si comprende l'unità e il suo funzionamento, si ottengono prestazioni migliori. Quando si legge questo manuale, confrontare le illustrazioni con l'unità. Studiare la posizione e la funzione dei comandi. Per prevenire incidenti, seguire le istruzioni operative e le norme della sicurezza. Conservare questo manuale per riferimento futuro.

### Responsabilità del proprietario

 **AVVERTENZA:** questa falciatrice rotante può scagliare oggetti. Se non si osservano le istruzioni per la sicurezza riportate di seguito possono verificarsi lesioni all'operatore o alle persone nelle vicinanze.

È responsabilità dell'operatore seguire le istruzioni riportate di seguito.

### Normative generali di sicurezza

#### Per tosaerba a motore con lama rotante

### I. Funzionamento generale

1. Leggere, comprendere e seguire tutte le istruzioni sulla macchina e nei manuali. Studiare in modo approfondito i comandi e l'uso corretto del tosaerba prima di avviarlo.
2. Studiare bene tutte le decalcomanie di sicurezza e operative presenti su questa attrezzatura o su una qualsiasi parte in dotazione compreso gli accessori.
3. Non mettere le mani o i piedi vicino alla lama o sotto la scocca.
4. Consentire solo agli adulti responsabili che conoscono le istruzioni, di utilizzare il tosaerba.
5. Ispezionare l'area in cui deve essere utilizzato il tosaerba. La macchina può scagliare piccoli oggetti a alta velocità causando lesioni alle persone o danni alle proprietà. Tenersi lontano dagli oggetti fragili, come le finestre delle case, i vetri delle automobili, le serre, ecc.
6. Tenere lontano chiunque dall'area di lavoro, in particolare bambini ed animali domestici.
7. Indossare indumenti appropriati come camice a maniche lunghe o giacche. Indossare anche pantaloni. Non indossare calzoncini corti.
8. Non indossare abiti larghi che potrebbero rimanere impigliati nella macchina.
9. Indossare sempre mascherina o occhiali di protezione con schermo quando si utilizza il tosaerba per proteggere gli occhi da oggetti estranei che possono essere scagliati dall'unità.
10. Indossare sempre guanti da lavoro e scarponi pesanti. Le scarpe da lavoro o gli scarponcini in pelle vanno bene quasi per tutti. Proteggono le caviglie e gli stinchi dell'operatore dai piccoli ramoscelli, schegge e altri detriti e migliorano la trazione.
11. È consigliabile indossare un caschetto di protezione per evitare di essere colpiti da piccoli oggetti volanti o da rami, ramoscelli pendenti o altri oggetti che l'operatore può non vedere.
12. Non mettere in funzione il tosaerba senza protezioni adeguate o altri dispositivi di sicurezza rimossi.
13. Utilizzare questa macchina solo per l'utilizzo previsto. Non utilizzare il tosaerba sopra materiale sparso, come ghiaia, ramoscelli, spazzatura, ecc. in quanto esiste il rischio di far volare gli oggetti e di danneggiare il tosaerba.
14. Vedere le istruzioni del produttore per il funzionamento corretto e l'installazione degli accessori. Usare solo accessori approvati dal produttore.
15. Usare solo di giorno o con buona luce artificiale.
16. Non utilizzare il tosaerba manuale sotto l'effetto di alcol, stupefacenti o altri farmaci che possono causare sonnolenza o indebolire la capacità di guidare questa macchina in sicurezza.
17. Non utilizzare mai il tosaerba manuale sull'erba bagnata. Fare sempre attenzione a dove si mettono i piedi, tenere saldamente la maniglia e camminare; non correre mai.
18. Prima di ogni utilizzo, ispezionare la leva e il cavo dell'acceleratore. Assicurarsi che il cavo sia libero e la leva non sia danneggiata. Controllare anche il collegamento del cavo acceleratore con la piastra di comando sul carburatore che funzioni correttamente.
19. Arrestare il motore quando si attraversano sentieri, strade o percorsi con ghiaia.
20. Fare attenzione al traffico quando si lavora vicino a una strada o la si attraversa.

21. Arrestare il motore ogni volta che si lascia la macchina incustodita, prima di pulire, riparare o ispezionare la macchina assicurarsi che tutte le parti in movimento siano ferme. Fare raffreddare il motore, staccare il cavo della candela ed allontanarlo dalla stessa.
  22. Se la macchina comincia a vibrare in modo anomalo, arrestare il motore, staccare il cavo della candela ed allontanarlo dalla stessa. Controllare immediatamente la causa. La vibrazione è in genere un sintomo di problema.
  23. Dopo aver urtato un corpo estraneo, arrestare il motore. Rimuovere il filo dalla candela. Ispezionare il tosaerba per danni. Se danneggiato, riparare prima di rimetterlo in funzione.
  24. Ispezionare regolarmente il tosaerba. Accertarsi che non vi siano parti piegate, danneggiate o allentate.
  25. Non alzare o trasportare mai il tosaerba mentre il motore è acceso.
  26. Un'esposizione prolungata a rumori e a vibrazioni da motori a benzina va evitata. Fare delle pause e/o indossare protezioni auricolari per il rumore del motore oltre a guanti pesanti per ridurre la vibrazione nelle mani.
- b. Non rimuovere mai il tappo del carburatore o aggiungere carburante a motore acceso. Lasciar raffreddare il motore 2 minuti prima di effettuare il rifornimento. Non fumare.
  - c. Non effettuare mai il rifornimento in luoghi chiusi.
  - d. Non conservare mai la macchina o il contenitore del carburante in luoghi chiusi dove è presente una fiamma libera, come la fiamma di uno scaldabagno o boiler.
  - e. Se il serbatoio del carburante deve essere svuotato, questa operazione va eseguita all'esterno. Il carburante deve essere scaricato in un contenitore idoneo e va consegnato ad un centro specializzato per lo smaltimento.
  - f. L'olio e carburante esausto debbono essere stoccati in appositi contenitori omologati per liquidi infiammabili.
  - g. I contenitori vanno consegnati ad un centro di raccolta specializzato per lo smaltimento.

## II. Funzionamento su pendii

I pendii sono le maggiori cause di rischio per scivolamenti e cadute che possono provocare lesioni gravi. Tutti i pendii richiedono estrema attenzione. Se non ci sono gli estremi per un lavoro in sicurezza evitare l'utilizzo del tosaerba.

**Tosare** attraversando il pendio; mai salendo e scendendo.

**Rimuovere** oggetti come rocce, rami, ecc.

**Fare attenzione a** buche, solchi o protuberanze. L'erba alta può nascondere ostacoli.

**Non** tosare vicino a pendii ripidi, fossi o argini. L'operatore potrebbe inciampare o perdere l'equilibrio.

**Non** tosare pendii eccessivamente ripidi.

**Non** tosare pendii eccessivamente ripidi (massimo 15 gradi) o aree in cui il terreno è molto scosceso. Prestare estrema cautela quando si cambia la direzione dei pendii.

**Non** tosare sull'erba bagnata. Se non si appoggiano bene i piedi si può scivolare.

## III. Bambini

Se l'operatore non è al corrente della presenza di bambini possono verificarsi degli incidenti tragici. I bambini sono spesso attratti dal tosaerba e dall'attività che svolge. *Non* presumere mai che i bambini restino dove li si è visti l'ultima volta.

1. Tenere i bambini lontani dall'area da tosare e sorvegliati attentamente da un adulto responsabile.
2. Fare attenzione e spegnere il tosaerba quando vi sono bambini nelle vicinanze.
3. Fare attenzione quando si cammina o si comincia a camminare all'indietro, controllare che non vi siano bambini piccoli.
4. Non fare mai utilizzare il tosaerba ai bambini.
5. Fare particolarmente attenzione quando ci si avvicina a angoli ciechi, arbusti, alberi o altri oggetti che possono impedire la visuale.

## IV. Manutenzione

1. Fare particolare attenzione quando si gestiscono carburanti. Questi sono infiammabili e i vapori sono esplosivi.
  - a. Utilizzare solo contenitori approvati.

2. Non utilizzare mai un motore all'interno o in un'area chiusa.
3. Non effettuare mai riparazioni o interventi con il motore in moto. Scollegare sempre il filo della candela ed allontanarlo dalla candela stessa per impedire avviamenti accidentali (rimuovere la chiave di accensione in caso di avviamento elettrico). Indossare sempre protezione oculare quando si apportano regolazioni o riparazioni.
4. Controllare i bulloni di montaggio del motore a intervalli frequenti per vedere se sono serrati correttamente.
5. Tenere tutti i dati e i bulloni serrati e mantenere l'attrezzatura in buone condizioni. In caso di sostituzione di parti, accertarsi che la bulloneria di montaggio sia ben stretta.
6. Non manomettere mai i dispositivi di sicurezza. Controllarne regolarmente il funzionamento corretto.
7. Quando si eseguono interventi di manutenzione o riparazione al tosaerba, non inclinare o ruotare la macchina a meno che non venga specificatamente indicato in questo Manuale. Le procedure per la manutenzione e le riparazioni possono essere effettuate con il tosaerba in piano. Alcune procedure saranno più semplici se si utilizza una piattaforma idraulica per il sollevamento o su un piano di lavoro.
8. Per ridurre il pericolo di incendio, il tosaerba deve essere mantenuto libero da erba, foglie o accumuli di altro materiale. Pulire le parti contaminate da olio e benzina. Fare raffreddare il tosaerba prima dello stoccaggio.
9. Arrestare e ispezionare l'attrezzatura se si urta un oggetto. Se necessario, riparare prima di riavviare.
10. Scollegare sempre il filo della candela prima di pulire, riparare o regolare.
11. Non modificare il regime massimo del motore o le molle del regolatore.
12. Pulire e sostituire le decalcomanie per la sicurezza e le istruzioni quando necessario.
13. Mantenere sempre le protezioni e i filtri protezione polvere ingresso aria di raffreddamento puliti e installati per evitare il surriscaldamento.
14. Ispezionare il tosaerba manuale prima dello stoccaggio.
15. Utilizzare solo parti di ricambio originali o raccomandate.
16. Sostituire la lama con una originale o raccomandata.

## Descrizione

Il tosaerba manuale è un dispositivo rotante a motore. Il motore aziona una lama, posizionata sotto l'alloggiamento del tosaerba. La lama si solleva e tosa l'erba. Per dare al prato la finitura desiderata è possibile regolare l'altezza del taglio. L'erba tagliata viene raccolta in un sacco raccoglierba montato posteriormente, oppure, con alcuni tosaerba può essere riciclata per concimare il prato. L'operazione di riciclaggio dell'erba tosata è noto come "pacciamatura". Per i modelli a spinta è necessario un operatore. I modelli da autoavviamento sono dotati di un sistema di trasmissione con ruote posteriori, che rende le operazioni di falciatura più semplici.

## Utilizzo previsto/Limiti di utilizzo

Il tosaerba manuale è stato progettato per tosare il prato. Non sono consentiti utilizzi diversi. Non è adatto alla falciatura di erba che supera i 15 cm, oppure di erba mista a erbacce alte. Il tosaerba è per utilizzo domestico. Non è adatto alle operazioni di tosatura in parchi pubblici o campi da gioco.

## Funzioni e controlli

**(Figura 1)** Confrontare le caratteristiche e i controlli riportati di seguito con il proprio modello. Assicurarsi di conoscerne la posizione e di comprenderne il significato.

- A. Leva di arresto del motore
- B. Maniglia superiore
- C. Manopola o leva di blocco
- D. Maniglia inferiore
- E. Deflettore posteriore
- F. Motore
- G. Leva di regolazione altezza
- H. Targhetta dati nominali
- I. Sacco raccoglierba
- J. Maniglia di avviamento a strappo
- K. Leva di trasmissione (modello con trazione)
- L. Versione mulcher (paratia di chiusura)

## Illustrazioni

**IMPORTANTE:** le seguenti illustrazioni si trovano sull'unità o sulla documentazione fornita con il prodotto. Prima di mettere in funzione l'unità, osservare e comprendere lo scopo di ogni illustrazione.

## Avvertenze per la sicurezza (figura 23)

- A. AVVERTENZA
- B. **IMPORTANTE:** leggere il manuale dell'operatore prima di mettere in funzione questa macchina.
- C. AVVERTENZA: Lanci di oggetti. Allontanare le persone. Leggere le istruzioni per l'utente prima di mettere in funzione questa macchina.
- D. AVVERTENZA: non utilizzare questa macchina su pendenze superiori a 10 gradi.
- E. AVVERTENZA: non salire gradini.
- F. AVVERTENZA: tenere lontano mani e piedi dalla lama rotante.

- G. **ATTENZIONE:** scollegare il cavo della candela prima di qualsiasi intervento di manutenzione.
- H. **AVVERTENZA:** schiacciamento dita.

## Illustrazioni dei controlli e operative (Figura 24)

- I. Lento
- J. Veloce
- K. Olio
- L. Carburante
- M. Motore - Avviamento/Funzionamento/Arresto
- N. Leva controllo trasmissione - Attivata/Disattivata

## Montaggio

Le illustrazioni iniziano a pagina 1.

### Istruzioni per l'apertura della confezione

Il tosaerba è stato montato completamente in fabbrica. Quando il tosaerba è stato messo nel cartone, la maniglia è stata messa in posizione di rimessaggio. Per mettere la maniglia in posizione operativa, seguire quanto riportato di seguito.

1. Rimuovere il tosaerba dal cartone.
2. **(Figura 2)** Sollevare la maniglia inferiore (A) fino a quando le estremità della maniglia inferiore non sono bloccate nella posizione operativa (B). Serrare la manopola (D) fino a fissare la maniglia inferiore.
3. **(Figura 3)** Rimuovere la manopola (A) e i fermi dalla maniglia inferiore (C) Portare la maniglia superiore (B) in posizione operativa. Serrare le manopole (A) fino a quando la maniglia superiore e quella inferiore non sono bloccate in posizione.
4. **(Figura 4)** Per montare la fune di avviamento a strappo, è necessario innanzitutto ingranare la leva di blocco del motore (F). Tirare lentamente la maniglia di avviamento a strappo (G) e installare la fune di avviamento nella guida per fune (H).
5. **(Figura 2)** Sui modelli da autoavviamento, fissare i cavi alla maniglia con gli appositi fermi (F).  
**ATTENZIONE:** fare attenzione quando si piega o si sollevano le stegole. Non danneggiare i cavi. Un cavo piegato non funziona correttamente. Prima di mettere in uso l'unità, sostituire eventuali cavi piegati o danneggiati.

### Montaggio del sacco raccoglierba

1. **(Figura 5)** Fare scorrere il telaio (A) nell'estremità aperta del sacco raccoglierba (B).
2. **(Figura 6)** Assicurarsi che la maniglia (C) si trovi al di fuori del sacco raccoglierba. Attaccare le clip (D) al gruppo del telaio (E).

### Montaggio del sacco raccoglierba (Figura 7)

1. Per montare il sacco raccoglierba sul tosaerba, sollevare il deflettore posteriore (F). Tenere ferma l'impugnatura (G) del sacco raccoglierba e montare i ganci del sacco raccoglierba (H) sull'asta rotante del deflettore posteriore (I). Sollevare il deflettore posteriore.

**IMPORTANTE:** assicurarsi che i ganci del sacco raccoglierba (H), siano montati sull'asta rotante dello sportello posteriore (I).

## Preparazione del motore



**AVVERTENZA:** per il tipo di benzina e olio da utilizzare, consultare il manuale dell'operatore del motore. Utilizzare sempre un contenitore omologato per benzina conforme ai requisiti di sicurezza. Non fumare durante il rifornimento di benzina del motore. Non rifornire il serbatoio di benzina in un'area chiusa. Prima del rifornimento di benzina, arrestare il motore. Lasciare raffreddare il motore per alcuni minuti.

**ATTENZIONE:** il motore non contiene OLIO o BENZINA. Prima di avviare il motore, assicurarsi di rifornire con olio secondo le istruzioni contenute nel manuale dell'operatore del motore. Se il motore viene avviato senza olio, si danneggerà in modo irreparabile e non sarà coperto da garanzia.

Per il tipo di benzina e olio da utilizzare, consultare il manuale dell'operatore del motore. Prima di utilizzare l'unità, leggere le informazioni sulla sicurezza, il funzionamento, la manutenzione e il rimessaggio.

## Sostituzione dello scivolo di scarico.



**AVVERTENZA:** Prima di rimuovere o installare la Versione mulcher (paratia di chiusura), scollegare il cavo dalla candela.

(Figura 8) Alcuni modelli presentano un kit *opzionale*. Utilizzare la paratia (A) per eseguire la pacciamatura dell'erba per un taglio pulito e fine. Per scaricare l'erba nel sacco raccogliherba, rimuovere la paratia nel modo seguente.

## Rimozione della paratia

1. (Figura 9) Sollevare il deflettore posteriore (B).
2. Rimuovere la paratia (A) dall'apertura di scarico.

## Installazione della paratia

1. (Figura 9) Sollevare il deflettore posteriore (B).
2. Fare scorrere la paratia (A) nell'apertura di scarico.

# Funzionamento

Le illustrazioni iniziano a pagina 1.

## Leva di arresto del motore (Figura 10)

Rilasciare la leva di arresto del motore (A) e il motore e la lama si arresteranno automaticamente. Per avviare e mettere in funzione il motore, tenere la leva di arresto del motore (A) in posizione operativa (B).

Prima di avviare il motore, eseguire varie volte l'operazione di avviamento e stop della leva. Assicurarsi che il cavo di arresto del motore effettui la giusta corsa liberamente e che l'interruttore di stop sul motore funzioni.

## Arresto del motore (figura 10)

Per spegnere il motore, rilasciare la leva di arresto (A). Scollegare il filo dalla candela mantenendolo distante dalla candela per evitare che il motore possa avviarsi.

## Gruppo di trazione sulle ruote posteriori (Figura 11)



**AVVERTENZA:** per un funzionamento corretto, il gruppo trazione deve immediatamente disinnestarsi quando la leva di trasmissione viene rilasciata. Se la trazione non si disinnesta correttamente, non utilizzare il tosaerba procedere alla registrazione del comando o contattare un centro di assistenza autorizzato.

I modelli semoventi sono dotati di un sistema di trazione sulle ruote posteriori. Mettere in funzione la trasmissione nel seguente modo.

1. Mantenere la leva di arresto del motore (A) in posizione operativa. Avviare il motore.  
**NOTA:** Per arrestare il motore, rilasciare la leva di arresto del motore (A).
2. Inserire la leva di trazione (C) completamente in avanti. La trazione è ora innestata e il tosaerba si sposta in avanti.
3. Per disinserire *solo* la trazione, rilasciare la leva di trasmissione (C). Nella posizione di disimpegno (D), il tosaerba smette di spostarsi in avanti ma il motore continua a funzionare.
4. Per disinserire il gruppo trazione e arrestare il motore, rilasciare completamente la leva di arresto del motore (A).

**NOTA:** quando la trazione non è inserita su una nuova unità, le ruote posteriori se vengono sollevate dal terreno possono ruotare per trascinarsi. Ciò è normale anche con una nuova cinghia. Dopo qualche ora di funzionamento la cinghia slitta e non trascina più.

## Avviamento del motore



**AVVERTENZA:** la lama ruoterà quando il motore è in funzione.

**IMPORTANTE:** prima di avviare il motore, controllare varie volte il funzionamento della leva di arresto del motore. Assicurarsi che il cavo di arresto del motore si sposta liberamente e che la leva di arresto del motore funzioni correttamente.

1. Controllare il livello dell'olio. Vedere il Manuale dell'operatore per il motore.
2. Riempire il serbatoio con benzina senza piombo. Vedere "Preparazione del motore".
3. Assicurarsi che il filo della candela sia collegato alla candela.
4. (Figura 12) **Motori con primer:** per la maggior parte delle condizioni di temperatura, spingere a fondo il bulbo del primer (E) tre volte. In caso di tempo più fresco, può essere necessario un adescamento aggiuntivo. Un motore caldo in genere non richiede adescamento. Ogni volta che si spinge il pulsante dell'avviamento, attendere due secondi.  
**NOTA:** quando si avvia un nuovo motore per la prima volta, spingere il bulbo del primer 5 volte.  
**NOTA:** un adescamento eccessivo può ingolfare il motore di benzina. Vedere "Il motore non si avvia" nella sezione Ricerca dei guasti.
5. (Figura 11) **Modelli con trazione:** Assicurarsi che la leva di trasmissione (C) si trovi in posizione di disinnestamento (D).
6. (Figura 13) Rimanere in piedi dietro al tosaerba. Usare una mano per mantenere la leva di arresto del motore (A) in posizione operativa come mostrato. Usare l'altra mano per mantenere la maniglia di avviamento a strappo (F).

- Tirare lentamente la maniglia di avviamento a strappo fino a quando si avverte una resistenza, quindi tirare rapidamente per avviare il motore. Riportare lentamente a posto la maniglia di avviamento a strappo.
- Se il motore non si avvia dopo 5 o 6 tentativi, consultare la sezione "Tabella di risoluzione dei problemi".

### Prima di azionare il tosaerba



**AVVERTENZA: controllare la condizione del sacco raccoglierba per usura o deterioramento. Se usurate o danneggiate, sostituire le parti solo con parti di ricambio originali.**

Per riempire completamente il sacco raccoglierba, fare funzionare il motore con il comando dell'acceleratore (se presente) in posizione FAST (veloce).

- Per riempire completamente il sacco raccoglierba (se presente), fare funzionare il motore con il comando dell'acceleratore (se presente) in posizione FAST.
- Assicurarsi che il sacco raccoglierba (se presente) sia montato correttamente.
- Controllare la condizione del sacco raccoglierba per usura o deterioramento. Se usurate o danneggiate, sostituire le parti solo con parti di ricambio approvate in fabbrica.

### Controllare le leve che regolano l'altezza di taglio



**AVVERTENZA: quando il motore è in funzione, la lama sta girando. Prima di modificare l'altezza di taglio, scollegare il cavo della candela e tenerlo lontano dalla candela.**

### Modelli con registri individuali delle ruote (Figura 15)

Per modificare l'altezza del taglio, spostare la posizione della leva (A) su ogni ruota come segue.

- Disinnestare la leva dal selettore (A).
- Muovere la leva in un'altra posizione del selettore.
- Assicurarsi che ciascuna leva si trovi nella stessa posizione del selettore in modo che il tosaerba sia a livello.

### Modelli con regolatore a leva singola (Figura 16 e Figura 17)

Per cambiare l'altezza del taglio, spostare la posizione della leva (B) come segue.

- Disinnestare la leva dal selettore (B).
- Muovere la leva in un'altra posizione del selettore.

### Svuotamento del sacco raccoglierba



**AVVERTENZA: prima di rimuovere il sacco raccoglierba, arrestare il motore. Prima di rimuovere dell'erba dalla scocca del tosaerba, scollegare il cavo della candela e tenerlo lontano dalla candela.**

- (Figura 7) Sollevare il deflettore posteriore (A).
- Tenere la maniglia (B) del sacco raccoglierba. Sollevare il telaio (C) sopra l'asta rotante dello sportello posteriore (D).
- (Figura 13) Svuotare l'erba dal sacco raccoglierba (E).

### Suggerimento per il tosaerba

Alcuni modelli presentano una paratia di chiusura scarico *opzionale*. Se questa è installata, l'erba viene tagliata finemente e verrà facilmente riciclata. Dal momento che i nutrienti vengono riportati sul suolo, il prato necessiterà di meno fertilizzante.

I seguenti suggerimenti miglioreranno le prestazioni e l'aspetto del prato.

- Il prato deve essere asciutto. Se l'erba è bagnata, sarà difficile tagliarla e si formeranno grossi accumuli di erba.
- L'erba non deve essere troppo alta. L'altezza massima del taglio effettivo è di 9,8 cm. Impostare la regolazione di taglio in modo che venga tagliato solo il terzo superiore del prato.
- Se il prato è più alto di 9,8 cm, saranno necessari due passaggi. Per il primo passaggio, impostare la regolazione di altezza nella posizione più alta. Quindi, abbassare la regolazione per il secondo passaggio.
- Tenere un bordo affilato sulla lama. Se la lama non è affilata le estremità dell'erba diventano marroni.
- Pulire la parte inferiore della scocca del tosaerba. Se il prato e altri detriti si accumulano nella chiocciola interna del tosaerba, le prestazioni saranno ridotte.

Per migliorare la qualità del taglio, tentare:

- alzare l'altezza del taglio
- tagliare più di frequente
- utilizzare a una velocità di avanzamento inferiore
- ridurre la larghezza del taglio
- cambiare direzione
- tagliare una seconda volta

## Assistenza e manutenzione motori

### Manutenzione dei motori

#### Le illustrazioni iniziano a pagina 1.

Consultare la seguente sezione relativa alla manutenzione per mantenere l'unità in buone condizioni operative. Prima di avviare il motore, leggere questo manuale e anche il Manuale dell'operatore per il motore. Tutte le informazioni di manutenzione relative al motore si trovano nel Manuale dell'operatore del motore.



**AVVERTENZA: prima di eseguire ispezioni, regolazioni (tranne al carburatore) o riparazioni, scollegare il filo della candela e tenerlo lontano dalla candela..**

### Inclinazione o rotazione del motore

(Figura 14) *Attenzione:* non ribaltare il motore con la candela rivolta verso il basso.

Quando si eseguono interventi di manutenzione al motore, ispezionare la lama o pulire la chiocciola interna del tosaerba; assicurarsi di inclinare sempre il motore con la candela rivolta verso l'alto. Trasportare o ribaltare il motore con la candela rivolta verso il basso può causare:

- avviamento difficile
- fumo dal motore
- Imbrattamento della candela
- saturazione del filtro aria con olio o benzina

## Lubrificazione

1. Per prestazioni ottimali, lubrificare le ruote e tutti i punti di rotazione con olio per motore ogni 25 ore.
2. Per lubrificare il motore fare riferimento al Manuale dell'operatore per il motore.

**NOTA:** Non lubrificare il cavo di arresto del motore. I lubrificanti danneggeranno il cavo e impediranno allo stesso di muoversi liberamente. Sostituire il cavo se piegato o danneggiato.

## Pulizia del corpo del tosaerba



**AVVERTENZA:** La lama ruoterà quando il motore è in funzione. Prima di pulire il corpo del tosaerba, arrestare il motore e scollegare il cavo della candela e tenerlo lontano dalla candela.

Se il prato e altri detriti si accumulano all'interno della scocca del tosaerba, le prestazioni diminuiranno. Dopo l'utilizzo, pulire la scocca del tosaerba nel modo seguente.

1. Arrestare il motore.
2. Scollegare il filo dalla candela.
3. Pulire la scocca del tosaerba sia sotto che sopra

## Rimozione della cinghia di trasmissione

Per rimuovere o provvedere alla manutenzione della cinghia di trasmissione, portare il tosaerba da un tecnico per l'assistenza approvato.

## Regolazione del cavo di trasmissione (figura 19)



**AVVERTENZA:** Prima di regolare il cavo di trasmissione, rilasciare la leva di arresto del motore e attendere che il motore si fermi.

Se il gruppo di trasmissione non si innesta e disinnesta correttamente, controllare che la maniglia sia montata correttamente. Assicurarsi che tutte le parti siano in buone condizioni, non siano rotte o piegate e che tutti i componenti siano serrati.

Le parti usurate cambieranno le prestazioni del sistema di trasmissione. Quando si falcia erba molto spessa o su colline, il gruppo di trasmissione può slittare se il cavo di trasmissione è troppo lento. Se il gruppo di trasmissione slitta, regolare nel modo seguente oppure portare il tosaerba in un centro di assistenza autorizzato.

1. **(Figura 19)** Se il gruppo di trasmissione slitta, girare il registro del cavo (A) di un giro nella direzione come mostrato in figura. Fare funzionare il tosaerba e testare di nuovo il gruppo di trasmissione.
2. Se il gruppo di trasmissione slitta ancora, girare il registro del cavo ancora di un giro per accorciarlo. Di nuovo, testare il gruppo di trasmissione.
3. Ripetere la regolazione e il test fino a quando il gruppo di trasmissione non slitta più.
4. Prima di iniziare a falciare, assicurarsi che il gruppo di trasmissione si disinnesti in modo corretto e che l'avanzamento del tosaerba si arresti. Se il gruppo di trasmissione non si disinserisce, portare il tosaerba in un centro di assistenza autorizzato prima di utilizzarla.

## Manutenzione della lama (Figura 20)



**AVVERTENZA:** Prima di ispezionare la lama (B) o il mozzo lama (E), scollegare il filo della candela e tenerlo lontano dalla candela. Se la lama urta un oggetto, arrestare il motore. Scollegare il filo dalla candela. Controllare l'unità per danni.

Controllare frequentemente la lama (B) per usura o danni come rotture. Controllare di frequente il bullone (A) che mantiene la lama. Tenere il bullone serrato. Se la lama urta un oggetto, arrestare il motore. Scollegare il filo dalla candela. Verificare l'eventuale presenza di danni dell'adattatore per lama (E) per danni. Controllare se la lama è piegata o danneggiata, se è gravemente usurata o se sono presenti altri danni. Prima di mettere in funzione l'unità, è necessario sostituire le parti danneggiate con ricambi originali. Per sicurezza, sostituire la lama ogni due anni. Tenere un bordo affilato sulla lama. Se la lama non è affilata le estremità dell'erba diventano marroni. Per rimuovere o provvedere alla manutenzione della lama, portare il tosaerba da un tecnico per l'assistenza approvato.

## Controllare il livello del taglio (Figura 20)

Testare l'unità in una piccola area. Se l'altezza del taglio non è a livello oppure se l'erba tagliata non viene scaricata o addirittura non tagliata, consultare la sezione **Ricerca dei guasti**

## Rimessaggio maniglia pieghevole

**ATTENZIONE:** fare attenzione quando si piega o si sollevano le stegole. Non danneggiare i cavi. Un cavo piegato non funziona correttamente. Prima di mettere in uso l'unità, sostituire eventuali cavi piegati o danneggiati.

## Come ripiegare la maniglia

1. **(Figura 21)** Sui modelli con manopole (A), allentare le manopole (A) che trattengono la maniglia superiore (B) sulla maniglia inferiore (C).  
**ATTENZIONE:** Quando la maniglia viene ripiegata o sollevata, assicurarsi che i cavi non restino impigliati tra le maniglie superiore e inferiore oppure attorno ai fermi della maniglia.
2. **(Figura 22)** Ruotare la maniglia superiore (B) verso il retro dell'unità.
3. Spingere le estremità della maniglia inferiore (C).
4. Ruotare la maniglia in avanti sul motore come indicato. Accertarsi che i cavi non siano danneggiati.

## Sollevamento della maniglia

1. **(Figura 22)** Tirare la maniglia inferiore (C) fino a quando le estremità della maniglia inferiore non sono bloccate in posizione operativa. Fissare con i fermi.
2. Sollevare la maniglia superiore (B) in posizione operativa.
3. **(Figura 21)** Sui modelli con manopola (A), serrare le manopole.

## Preparazione del tosaerba per il rimessaggio



**AVVERTENZA:** Non svuotare il serbatoio quando ci si trova all'interno di un edificio, accanto a fiamme o mentre si fuma. I vapori del carburante possono provocare un'esplosione o un incendio.

1. Svuotare il serbatoio del carburante.

2. Lasciare il motore in funzione fino a esaurimento benzina.
3. Togliere l'olio dal motore caldo. Rimettere l'olio nuovo nel carter del motore.
4. Rimuovere la candela dal cilindro. Versare circa 28 g di olio all'interno del cilindro. Tirare la fune dell'avviamento a strappo in modo tale che l'olio possa distribuirsi per proteggere il cilindro. Installare una nuova candela.
5. Pulire dallo sporco e dai detriti le alette di raffreddamento del cilindro e il corpo del motore.
6. Pulire la scocca interna del tosaerba.
7. Pulire a fondo il tosaerba per proteggere la vernice.
8. Posizionare l'unità in un locale ventilato.
9. Assicurarsi che il sacco raccogliherba sia vuota. Eventuali residui di erba nel sacco durante il rimessaggio possono danneggiare il sacco.

### Ordine dei pezzi di ricambio.

Utilizzare esclusivamente pezzi di ricambio originali o consigliati dal produttore. Non alterare o modificare le parti di questo prodotto. Per ottenere i pezzi di ricambio appropriati è necessario fornire il numero di modello che si trova sulla targhetta del prodotto.

Al momento dell'ordine, è necessario fornire le seguenti informazioni.

- Numero di modello
- Numero di serie
- Codice parte
- Quantità

Se non sono reperibili le parti o l'assistenza nei modi indicati in precedenza, contattare:

#### **Briggs & Stratton UK Ltd**

Road Four, Winsford Industrial Estate, Winsford, Cheshire, CW7 3QN

United Kingdom

www.BRIGGSandSTRATTON.COM

## Ricerca dei guasti

### Il motore non si avvia.

1. Accertarsi che il serbatoio del carburante sia pieno di benzina pulita. Non utilizzare benzina vecchia.
2. Su un motore freddo, premere il primer di adescamento benzina (opzionale su alcuni modelli) per cinque volte.
3. Assicurarsi che il filo della candela sia collegato alla candela.
4. Regolare il carburatore. Vedere il Manuale dell'operatore per il motore.
5. Il motore è ingolfato, la benzina è entrata nel cilindro. Rimuovere e asciugare la candela. Tirare la maniglia di avviamento a strappo varie volte. Installare la candela. Collegare il filo alla candela. Avviare il motore.
6. L'avviamento del motore è difficoltoso, la macchina è su erba bagnata o alta. Muovere il tosaerba su una superficie pulita e asciutta.
7. Assicurarsi che la leva di arresto del motore sia in posizione operativa.
8. Assicurarsi che il rubinetto benzina sia in posizione ON. Aperto Vedere il Manuale dell'operatore per il motore.

### Il motore non si spegne.

1. Rilasciare la leva di arresto del motore.
2. Controllare il cavo di arresto del motore. Sostituire il cavo se piegato o danneggiato.

### Le prestazioni del motore non sono ottimali.

1. Controllare l'altezza delle impostazioni di taglio. Sollevare l'altezza del taglio se l'erba è alta.
2. Controllare la parte inferiore del corpo della lama. Pulire il corpo della lama da erba e altri detriti.
3. Controllare il filo alla candela. Accertarsi che il filo sia collegato.
4. Pulire le alette di raffreddamento del motore da erba e altri detriti.
5. Verificare le regolazioni del regolatore. Vedere il Manuale dell'operatore per il motore.
6. Controllare la distanza fra gli elettrodi della candela. Impostare la distanza fra gli elettrodi della candela a 0,76 mm.
7. Controllare la quantità di olio nel motore. Rabboccare con olio nuovo se necessario.
8. Controllare il filtro dell'aria del motore. Vedere il Manuale dell'operatore per il motore.
9. Il carburante è contaminato o vecchio. Svuotare e pulire il serbatoio del carburante. Riempire il serbatoio con benzina pulita.

### Vibrazione eccessiva.

1. La lama non è bilanciata. Rimuovere la lama e sostituirla con una lama di ricambio originale.
2. Controllare che la lama non sia piegata o rotta. **Una lama danneggiata è pericolosa e deve essere sostituita.**
3. Controllare il mozzo lama. **Sostituire eventuali mozzi lama rotti.**
4. Se la vibrazione continua, portare il tosaerba in un centro di assistenza autorizzato.

### L'erba non viene scaricata correttamente.

1. Pulire la scocca interna del tosaerba.
2. Controllare che la lama non sia gravemente usurata. Rimuovere e affilare la lama. Per sicurezza, sostituire la lama ogni due anni con una lama di ricambio originale.

### L'erba non viene tagliata in modo uniforme.

1. Controllare la regolazione dell'altezza di ogni ruota. La regolazione dell'altezza deve essere uguale per ogni ruota.
2. Accertarsi che la lama sia affilata.
3. Controllare che la lama non sia piegata o rotta. **Una lama danneggiata è pericolosa e deve essere sostituita.**
4. Controllare eventuali mozzi lama rotti. **Sostituire eventuali mozzi lama rotti.**
5. Portare la leva di comando dell'acceleratore (se esiste) in posizione FAST o di avvio.
6. Controllare la leva di comando dell'acceleratore (se esiste). Assicurarsi che il comando dell'acceleratore non si trovi in posizione di choke (aria chiusa).
7. Portare la leva di comando dell'acceleratore (se esiste) in posizione FAST. Controllare la velocità del motore secondo il Manuale dell'operatore per il motore.

**GARANZIA LIMITATA**

La Briggs & Stratton Power Products Group, LLC sostituirà o riparerà, senza alcun costo, tutte le parti del prodotto che risultano difettose nel materiale, nella manodopera o entrambi. Le spese di trasporto relative al prodotto che deve essere riparato o sostituito in base a questa garanzia devono essere sostenute dall'acquirente. Questa garanzia è valida solo per il periodo di tempo e le condizioni indicate di seguito. Per l'assistenza in garanzia, rivolgersi al Centro di assistenza autorizzato della propria area. Per l'assistenza in garanzia, rivolgersi al Centro di assistenza autorizzato più vicino cercandolo sulla mappa tramite il sito Web [www.murray.com](http://www.murray.com).

**Non viene riconosciuta nessun'altra garanzia esplicita. Le garanzie implicite, incluse quelle di commerciabilità e adattabilità a scopi particolari, sono limitate a un anno dall'acquisto o al periodo di tempo previsto per legge e tutte le garanzie implicite vengono escluse. La responsabilità per i danni incidentali e consequenziali è esclusa nei termini previsti dalla legge.** Alcuni stati o paesi non consentono limitazioni sulla durata della garanzia implicita e alcuni stati o paesi non consentono l'esclusione o la limitazione dei danni incidentali o consequenziali, quindi tali limitazioni o esclusioni non si applicano in questi casi. Questa garanzia dà all'acquirente specifici diritti legali ma lo stesso può avere altri diritti che variano di stato in stato o di paese in paese.

**TERMINI DELLA GARANZIA**

Tipo di prodotto	Uso privato	Uso commerciale
Tosaerba manuale	2 anni	90 giorni

Il periodo di garanzia inizia alla data di acquisto del primo consumatore o utente commerciale e si conclude come indicato nella seguente tabella. Per "uso privato" si intende l'utilizzo effettuato da un acquirente al dettaglio presso la propria residenza. Per "uso commerciale" si intendono tutti gli altri tipi di utilizzo, compreso quello commerciale che include l'uso per conto terzi e il noleggio. Dopo che un prodotto è stato utilizzato ad uso commerciale, sarà sempre classificato come prodotto per uso commerciale ai fini di questa polizza di garanzia.

Per ottenere la garanzia non è necessaria alcuna registrazione della stessa. Conservare la ricevuta dell'acquisto. Se non si fornisce prova della data dell'acquisto iniziale quando si richiede un intervento in garanzia, la data di produzione del prodotto verrà utilizzata per determinare la validità della garanzia.

**INFORMAZIONI SULLA GARANZIA**

Siamo lieti di effettuare le riparazioni in garanzia e ci scusiamo per gli eventuali inconvenienti. Le riparazioni in garanzia possono essere eseguite presso tutti i Centri di Assistenza Autorizzati. La maggior parte delle riparazioni in garanzia viene gestita come semplice procedura di routine; tuttavia, alcune richieste di garanzia non appaiono giustificate. Ad esempio, la garanzia non verrà applicata nel caso in cui il danno al prodotto si sia verificato a causa di un cattivo uso o di trascuratezza, oppure di una scorretta manutenzione, o ancora, in caso di danni durante la spedizione, l'imballaggio, il rimessaggio o l'installazione. Altrettanto, la garanzia sarà invalidata nel caso in cui sia stato rimosso il numero di serie del prodotto oppure il prodotto sia stato alterato o modificato.

La presente garanzia copre esclusivamente i difetti di materiale e/o manodopera. Per evitare incomprensioni tra cliente e Centro di Assistenza Autorizzato, di seguito sono riportate alcune delle cause di difetti ai prodotti non coperte dalla garanzia.

- **Normale usura:** Piccolo motore Per il corretto funzionamento, le attrezzature a motore necessitano della sostituzione periodica delle parti di normale usura, come tutti i dispositivi meccanici. La garanzia non copre le riparazioni di quelle parti del prodotto e del motore che si sono usurate.
- **Installazione:** La presente garanzia non copre i prodotti soggetti a installazioni improprie o non autorizzate, manomissioni o modifiche nonché le installazioni che possono impedire l'avviamento o ridurre le prestazioni del motore.
- **Manutenzione impropria:** La durata del presente prodotto dipende dalle condizioni di utilizzo e dalla relativa manutenzione. Gli intervalli di manutenzione e regolazione raccomandati sono riportati nel Manuale dell'Operatore. I prodotti come motozappe, bordatori e rasaerba vengono spesso utilizzati in ambienti sporchi o polverosi, che possono provocarne l'usura prematura. Tale usura, dovuta alla penetrazione di sporcizia, polvere o altri materiali abrasivi per la manutenzione impropria del prodotto non è coperta dalla garanzia. La garanzia non copre le eventuali riparazioni dovute a difetti provocati da ricambi non originali.
- **Carburante e/o alimentazione insufficienti o impropri:** La presente garanzia non copre danni dovuti all'uso di carburante stantio o benzine modificate. Danni al motore oppure ai relativi componenti come camera di combustione, valvole, sedi e guide delle valvole, avvolgimenti del motorino di avviamento ecc. dovuti all'uso di carburanti alternativi come GPL, metano ecc. non sono coperti dalla garanzia a meno che il motore non sia omologato per il funzionamento con tali carburanti. Inoltre non sono coperti componenti rigati o rotti per l'uso del prodotto con olio lubrificante insufficiente, contaminato o di tipo errato oppure componenti danneggiati per la mancata lubrificazione.
- **Uso improprio:** L'uso corretto del prodotto è illustrato nel Manuale dell'Operatore. Danni al prodotto dovuti a fuorigiri, surriscaldamento o funzionamento in spazi limitati senza una ventilazione sufficiente. Danni al prodotto per vibrazioni eccessive dovute ad allentamento degli elementi di fissaggio del motore, lame o giranti allentate o sbilanciati, fuorigiri oppure albero motore piegato per l'urto con un corpo estraneo. Danni o malfunzionamenti per incidenti, abusi, manutenzione impropria, gelo o deterioramento da parte di sostanze chimiche nonché il superamento delle capacità specificate nel Manuale dell'Operatore non sono coperti dalla garanzia.
- **Normale messa a punto, materiale di consumo o regolazioni:** La presente garanzia non copre il materiale di consumo come olio, cinghie, lame, O-ring, filtri ecc.
- **Altre esclusioni:** Non sono coperte le riparazioni o le regolazioni di parti che non sono prodotte dalla Briggs & Stratton. Questa garanzia esclude i guasti dovuti a cause di forza maggiore ed eventi che non possono essere controllati dal produttore. Esclude inoltre i prodotti usati, ricondizionati e usati per le demo.

L'assistenza in garanzia è disponibile solo attraverso i Centri assistenza autorizzati. Individuare il centro sulla mappa di localizzazione all'indirizzo [BRIGGSandSTRATTON.COM](http://BRIGGSandSTRATTON.COM).

## Inhoud

Illustraties .....	1
Gebruiker veiligheid .....	70
Kenmerken en bedieningen .....	72
Afbeeldingen .....	72
Assemblage .....	72
Werking .....	73
Onderhoud .....	74
Storingzoeken .....	76
Garantiebepalingen .....	77

## Gebruiker veiligheid

### Symbolen en Waarschuwingen

Het veiligheid waarschuwingssymbool  wordt gebruikt om veiligheidsinformatie te identificeren over gevaren die kunnen resulteren in persoonlijk letsel. Een signaalwoord (GEVAAR, WAARSCHUWING, of OPGEPAST) wordt met het waarschuwingssymbool gebruikt om de waarschijnlijkheid en de potentiële ernst van het letsel aan te geven. Daarbij kan een gevarensymbool gebruikt worden om het soort gevaar aan te geven.

 **GEVAAR** duidt op een gevaar dat, indien niet voorkomen, **zal resulteren in de dood of ernstig letsel**.

 **WAARSCHUWING** duidt op een gevaar dat, indien niet voorkomen, **kan resulteren in de dood of ernstig letsel**.

 **OPGEPAST** duidt op een gevaar dat, indien niet voorkomen, **kan resulteren in minder ernstig letsel**. **OPGEPAST**, indien gebruikt **zonder** het waarschuwingssymbool, geeft een situatie aan die **kan resulteren in schade aan de machine**.

### Eigenaar informatie

**Ken uw product:** Als U de machine begrijpt en hoe deze werkt, dan krijgt U de beste prestaties. Vergelijk als U dit handboek leest de afbeeldingen met de machine. Leer de plaats en werking van de bedieningen. Volg de gebruiksaanwijzing en veiligheidsregels om ongelukken te voorkomen. Bewaar deze instructies voor naslag later.

### Verantwoordelijkheden van de eigenaar

 **WAARSCHUWING:** Deze maaimachine kan voorwerpen wegslingeren. Wanneer de veiligheidsinstructies niet worden opgevolgd, kan dit resulteren in ernstige verwondingen van de gebruiker of omstanders.

Het is de verantwoordelijkheid van de eigenaar onderstaande instructies op te volgen.

### Veilige gebruiksgewoonten

#### Voor loopmaaiers

#### I. Algemeen gebruik

1. Lees, begrijp en volg alle instructies op de machine in de gebruiksaanwijzing(en). Maak Uzelf grondig vertrouwd

- met de bedieningen en het juiste gebruik van een loopmaaier voordat U begint.
2. Maak Uzelf vertrouwd met alle veiligheids- en gebruikstickers op deze machine en op alle mogelijke aanbouwwerkstukken of accessoires.
3. Plaats geen handen of voeten in de buurt van- of onder draaiende onderdelen.
4. Laat alleen verantwoordelijke personen die bekend zijn met de instructies de loopmaaier gebruiken.
5. Inspecteer het gebied waar de maaier gebruikt gaat worden. Uw machine kan kleine voorwerpen met hoge snelheid verplaatsen met persoonlijk letsel of beschadiging van eigendommen als gevolg. Blijf uit de buurt van breekbare voorwerpen zoals ramen van auto's, huizen en broeikassen.
6. Houd het gebied waar de machine gebruikt wordt vrij van alle personen, vooral kleine kinderen en huisdieren.
7. Draag toepasselijke kleding zoals een shirt of jack met lange mouwen. Draag ook een lange broek. Draag geen korte broek.
8. Draag geen losse kleding die in de machine verstrikt kan raken.
9. Draag altijd een veiligheidsbril bij het gebruik van een loopmaaier om uw ogen te beschermen tegen voorwerpen van buitenaf die vanaf de machine kunnen worden weggeslingerd.
10. Draag altijd werkhandschoenen en stevige schoenen. Lederen werkschoenen of korte laarzen werken prima voor de meeste mensen. Deze beschermen de enkels en schenen van de gebruiker tegen takjes, splinters en ander vuil en verbeteren de grip.
11. Het wordt aangeraden hoofdbescherming te dragen om te voorkomen dat U geraakt wordt door kleine rondvliegende voorwerpen of laag hangende takken, twijgen, of andere voorwerpen die niet door de gebruiker worden opgemerkt.
12. Gebruik de loopmaaier niet zonder op hun plaats zittende afschermingen of andere beschermende voorzieningen.
13. Gebruik deze machine alleen waarvoor deze bedoeld is. Gebruik de maaier niet over los materiaal zoals gravel, takken, afval enz. die het risico veroorzaken van weggeslingerde voorwerpen of schade aan de maaier.
14. Raadpleeg de handleiding van de fabrikant voor de correcte installatie en het gebruik van accessoires. Gebruik uitsluitend accessoires die door de fabrikant zijn goedgekeurd.
15. Uitsluitend in daglicht of goed kunstlicht gebruiken.
16. Gebruik de loopmaaier niet wanneer U onder de invloed bent van alcohol, drugs of andere medicijnen die duizeligheid kunnen veroorzaken of uw bekwaamheid om de machine veilig te bedienen kunnen beïnvloeden.
17. Gebruik een maaier nooit in nat gras. Zorg ervoor dat U stevig staat: houd de hendel stevig vast en loop; nooit rennen.
18. Inspecteer voor ieder gebruik de gaskabel en bedieningshendel. Controleer of de kabel vrij en niet beschadigd is. Controleer ook de kabelverbindingen naar de carburateur voor knikken, losse fittingen en belemmeringen. Controleer of de bedieningshefboom correct werkt.
19. Stop de motor bij het oversteken van gravel opritten, voetpaden of wegen.
20. Kijk uit voor verkeer bij gebruik in de buurt van- of bij het oversteken van wegen.

21. Stop de motor altijd wanneer U de machine achterlaat, voordat U de machine reinigt, repareert of inspecteert, controleer of alle bewegende delen gestopt zijn. Laat de motor afkoelen, ontkoppel de bougiekabel en houd deze weg van de bougie.
22. Wanneer de machine ongewoon begint te trillen, stop dan de motor, ontkoppel de bougiekabel en voorkom dat deze de bougie raakt. Controleer onmiddellijk wat de oorzaak is. Trillingen zijn gewoonlijk een waarschuwing voor problemen.
23. Stop de motor na het raken van een voorwerp. Verwijder de kabel van de bougie. Inspecteer de loopmaaier op schade. Repareer de loopmaaier voordat deze weer gestart en gebruikt wordt.
24. Inspecteer de loopmaaier regelmatig. Controleer of er geen onderdelen krom, beschadigd of los zijn.
25. Til of draag een loopmaaier nooit terwijl de motor nog draait.
26. Langdurige blootstelling aan lawaai en trillingen van een door een benzinemotor aangedreven loopmaaier dient voorkomen te worden. Neem regelmatig pauzes en/of draag gehoorbescherming tegen motorlawaai en werkhandschoenen om trillingen in de handen te verminderen.

## II. Gebruik op hellingen

Hellingen zijn een belangrijke oorzaak van ongelukken door slippen en vallen die kunnen resulteren in ernstig letsel. Alle hellingen vragen extra voorzichtigheid. Als U zich niet prettig voelt op een helling, maai deze dan niet.

**Maai** langs het horizontale oppervlak van hellingen; nooit omhoog en omlaag.

**Verwijder** objecten zoals stenen, takken, enz.

**Let** op gaten, groeven of hobbels. Lang gras kan obstakels verbergen.

**Maai niet** in de buurt van bunkers, greppels of kades. De gebruiker zou zijn grip of balans kunnen verliezen.

**Maai niet** op overmatig steile hellingen.

**Maai niet** op overmatig steile hellingen (maximaal 15 graden) of gebieden waar de bodem erg ruw is. Wees extra voorzichtig bij het veranderen van richting op hellingen.

**Maai geen** nat gras. Verminderde grip kan slippen veroorzaken.

## III. Kinderen

Er kunnen tragische ongevallen voorkomen als de gebruiker niet op de aanwezigheid van kinderen let. Kinderen worden vaak aangetrokken door de maaier en de bijbehorende activiteiten. **Neem nooit** aan dat kinderen daar blijven waar U ze het laatst zag.

1. Houd kinderen weg uit het te maaien gebied en laat ze onder de hoede van een verantwoordelijke volwassene.
2. Zet de loopmaaier uit wanneer kinderen het gebied binnenkomen.
3. Kijk voor- en tijdens het achteruit maaien achterom en omlaag en let op kleine kinderen.
4. Laat kinderen nooit de loopmaaier gebruiken.
5. Wees extra voorzichtig bij het naderen van blinde hoeken, bossages, bomen of andere voorwerpen die het uitzicht belemmeren.

## IV. Service

1. Wees extra voorzichtig bij het behandelen van benzine en andere brandstoffen. Deze zijn brandbaar en dampen zijn explosief.
  - a. Gebruik uitsluitend een goedgekeurde jerrycan.
  - b. Nooit met draaiende motor de tankdop verwijderen of bijtanken. Laat de motor afkoelen voordat bijgetankt wordt. Niet roken.
  - c. Nooit de machine binnenshuis bijtanken.
  - d. Sla de machine of jerrycan nooit binnenshuis op waar zich een open vlam, zoals in een geiser of boiler, bevindt.
  - e. Wanneer de tank afgetapt moet worden, dan dient dit buitenshuis te gebeuren. De afgetapte brandstof moet worden bewaard in een container die daar specifiek voor is ontworpen of het moet zorgvuldig worden afgevoerd.
  - f. Oude olie en benzine moeten zorgvuldig in containers worden gegoten die specifiek voor olie en benzine ontworpen zijn.
  - g. Gevulde containers moeten voor recycleren voorzichtig vervoerd worden naar een scheidingscentrum.
2. Laat een motor nooit binnenshuis of in een afgesloten gebied draaien.
3. Voer nooit reparaties of afstellingen uit met draaiende motor. Ontkoppel de bougiekabel en houd deze weg van de bougie om per ongeluk starten te voorkomen (verwijder de contactsleutel bij elektrisch gestarte motoren). Draag altijd oogbescherming wanneer U afstellingen of reparaties uitvoert.
4. Controleer regelmatig of de motorbevestigingsbouten nog vast zitten.
5. Zorg dat alle moeren en bouten strak zitten en houd de apparatuur in goede staat. Als er onderdelen worden vervangen, zorg er dan voor dat het bevestigingsmateriaal goed vast zit.
6. Rommel nooit met veiligheidsvoorzieningen. Controleer regelmatig of deze nog goed werken.
7. Kantel de maaier tijdens service of reparatie niet omhoog tenzij dit uitdrukkelijk in deze gebruiksaanwijzing vermeld wordt. Service- en reparatieprocedures kunnen worden uitgevoerd met de loopmaaier in rechtopstaande positie. Sommige procedures zullen eenvoudiger zijn wanneer de machine op een verhoogde tafel of werkoppervlak geplaatst is.
8. Houd om brandgevaar te voorkomen de loopmaaier vrij van gras, bladeren of ander opgehoopt vuil. Verwijder gemorste olie of benzine. Laat de loopmaaier afkoelen voordat deze wordt opgeslagen.
9. Stop en inspecteer de machine als U iets raakt. Zonodig repareren voordat opnieuw gestart wordt.
10. Altijd de bougie loskoppelen voor schoonmaken, repareren of afstellen.
11. Verander niet de instelling van de reguleur van de motor en laat deze niet over toeren draaien.
12. Reinig of vervang veiligheidsstickers zonodig.
13. Houd ter bescherming tegen oververhitting van de motor altijd de vuilafscherming van de motor schoon en op zijn plaats.
14. Inspecteer de loopmaaier voor opslag.
15. Gebruik uitsluitend originele vervangingsonderdelen.
16. Vervang het maimes door een door de fabriek goedgekeurd onderdeel.

## Beschrijving

De loopmaaier is een grasmaaier van het roterende type, aangedreven door een motor. De motor drijft een maimes aan dat zich onder het maaierhuis bevindt. Het mes komt omhoog en snijdt het gras af. De maaihoogte kan worden aangepast zodat u het gazon op de gewenste wijze kunt afwerken. Het afgemaaid gras wordt opgevangen in een graszak aan de achterzijde of het kan bij bepaalde maaiers worden gerecycled, zodat het kan dienen als gazonvoeding. Het zo gerecyclede gras wordt ook wel mulch of muls genoemd. Bij de duwmodellen moet de bestuurder de maaier zelf duwen. Modellen met aandrijving hebben een achterwielaandrijvingsstelsel waardoor het maaien gemakkelijker gaat.

## Waarvoor het apparaat bedoeld is/waarvoor niet

De loopmaaier is gemaakt voor het maaien van gazongras. Elk ander gebruik is niet toegestaan. De maaier is niet gemaakt voor het maaien van gras dat langer is dan 15 cm noch voor het maaien van gras met hoog onkruid. De grasmaaier is alleen geschikt voor privégebruik voor gazons van woonhuizen. Hij is niet geschikt voor het maaien van gras in openbare parken of het maaien van sport- en speelvelden.

## Kenmerken en bedieningsfuncties

**(Afb. 1)** Vergelijk de volgende kenmerken en bedieningen met uw model. Zorg ervoor dat u hun locatie en doel kent.

- A. Motor stophefboom
- B. Bovenste hendel
- C. Knop of vergrendelhefboom
- D. Onderste hendel
- E. Achterklep
- F. Motor
- G. Hoogteverstelling
- H. Naamplaat
- I. Graszak
- J. Repeteerstartergreep
- K. Aandrijvinghefboom (Zelfrijdend model)
- L. Mulchplug

## Afbeeldingen

**BELANGRIJK:** De volgende afbeeldingen bevinden zich op uw machine of in de literatuur die met uw product is geleverd. Voordat u de machine gebruikt dient u de betekenis en het doel van elke afbeelding te leren en begrijpen.

## Pictogrammen veiligheidswaarschuwingen (Afb. 23)

- A. WAARSCHUWING
- B. BELANGRIJK: Lees de gebruiksaanwijzing voordat deze machine gebruikt wordt.
- C. WAARSCHUWING: Weggeslingerde voorwerpen. Houd omstanders op afstand. Lees de gebruiksaanwijzing voordat deze machine gebruikt wordt.
- D. WAARSCHUWING: Gebruik deze machine niet op hellingen groter dan 10 graden.
- E. WAARSCHUWING: Niet op staan.

- F. WAARSCHUWING: Houd handen en voeten weg van het ronddraaiende mes.
- G. VOORZICHTIG: Neem de bougiekabel los van de bougie voordat onderhoud aan de machine wordt uitgevoerd.
- H. WAARSCHUWING: Vingerletsel.

## Bediening en gebruik afbeeldingen (Afb. 24)

- I. Langzaam
- J. Snel
- K. Olie
- L. Brandstof
- M. Motor - Start/"Run" (=aan)/Stop
- N. Aandrijving bedieningshefboom - Ingeschakeld/Uitgeschakeld

## Montage

### Illustraties en afbeeldingen beginnen op blz. 1.

### Instructies voor het uitpakken

De maaier was volledig geassembleerd op de fabriek. Toen de maaier in het karton werd verpakt, is de hendel in de stand "opslag" gedaan. Volg de onderstaande stappen om de hendel in de normale gebruikspositie te plaatsen.

1. Verwijder de maaier uit het karton.
2. **(Afb. 2)** Trek de onderste hendel (A) omhoog tot de uiteinden hiervan in de gebruiksstand vergrendelen (B). Draai knop (D) vast tot de onderste hendel stevig vast zit.
3. **(Afb. 3)** Verwijder de knop (A) en het bevestigingsmateriaal van de onderste hendel (C) Zet de bovenste hendel bovenste hendel (B) in de bedrijfsstand. Draai de knoppen (A) vast tot de bovenste en de onderste hendel op hun plaats vergrendeld zijn.
4. **(Afb. 4)** Om het repeteerstarterkoord te monteren, moet u eerst de stophefboom van de motor inschakelen (F). Trek langzaam aan de hendel van de repeteerstarter (G) en installeer het koord van de repeteerstarter in de koordgeleider (H).
5. **(Afb. 2)** Zet op modellen met een eigen aandrijfsysteem de kabels vast in de hendel met de kabelklemmen (F). **VOORZICHTIG:** Ga zorgvuldig te werk bij het vouwen of oprichten van de hendel. Beschadig de kabels niet. Een verbogen kabel werkt niet naar behoren. Vervang voordat u de machine gebruikt een verbogen of beschadigde kabel.

### De grasvangzak assembleren

1. **(Afb. 5)** Schuif het framesamenstel (A) in het open uiteinde van de grasvangzak (B).
2. **(Afb. 6)** Zorg ervoor dat hendel (C) zich buiten de vangzak bevindt. Bevestig de klemmen (D) aan het framesamenstel (E).

### De grasvangzak bevestigen (Afb. 7)

1. Til om de grasvangzak te bevestigen de achterklep omhoog (F). Houd hendel (G) van de vangzak vast en bevestig de vangzakhaken (H) aan de achterklep scharnierstang (I). Laat de achterklep zakken. **BELANGRIJK:** Zorg ervoor dat de vangzakhaken (H) bevestigd zijn aan de achterklep scharnierstang (I).

## De motor prepareren



**WAARSCHUWING:** Raadpleeg voor de te gebruiken benzine of olie de gebruiksaanwijzing van de motor. Gebruik altijd een veilige jerrycan voor de benzine. Niet roken tijdens het met benzine bijvullen van de motor. Vul niet binnenshuis benzine bij. Stop de motor voordat benzine wordt toegevoegd. Laat de motor verscheidene minuten afkoelen.

*OPGEPAST:* In de motor zit geen olie of benzine. Zorg er voordat u de motor start voor dat olie volgens de instructies in de gebruiksaanwijzing wordt bijgevoerd. Wanneer u de motor zonder olie start, zal deze onherstelbaar beschadigen en dit zal niet door garantie gedekt zijn.

Raadpleeg de gebruiksaanwijzing van de motor voor de te gebruiken olie en benzine. Lees voordat u de machine gebruikt de informatie over veiligheid, gebruik, onderhoud en opslag.

## De mulchplug vervangen



**WAARSCHUWING:** Ontkoppel voordat u de mulchplug verwijdert of installeert de bougiekabel en houd deze weg van de bougie.

*(Afb. 8)* Sommige modellen hebben een *optionele* mulchplug. Gebruik de mulchplug (A) om gras te mulchen voor een schoon, fijn resultaat. Verwijder de mulchplug als volgt om gras in de vangzak op te vangen.

## De mulchplug verwijderen

1. *(Afb. 9)* Til de achterklep op (B).
2. Verwijder de mulchplug (A) uit de uitworpopening.

## De mulchplug installeren

1. *(Afb. 9)* Til de achterklep op (B).
2. Schuif de mulchplug (A) in de uitworpopening.

# Werking

Illustraties en afbeeldingen beginnen op blz. 1.

## Motorstophefboom (Afb. 10)

Laat de motorstophefboom los (A) en de motor en het maaimes zullen automatisch stoppen. Houd de motorstophefboom (A) in de bedrijfsstand (B) om de motor te starten en gebruiken.

Bedien voordat u de motor start de motorstophefboom enige malen. Controleer of de motorstopkabel vrij beweegt en of de motorstophefboom correct functioneert.

## De Motor Stoppen (Afb. 10)

Laat, om de motor te stoppen de motorstophefboom los (A). Ontkoppel de bougiekabel en houd deze weg van de bougie om te voorkomen dat de motor start.

## Achterwielaandrijvingsysteem (Afb. 11)



**WAARSCHUWING:** Voor veilig gebruik moet het aandrijfsysteem onmiddellijk ontkoppelen wanneer de aandrijfhefboom losgelaten wordt. Wanneer het aandrijfsysteem niet naar behoren functioneert, gebruikt de maaier dan niet tot het aandrijfsysteem afgesteld of gerepareerd is door een geautoriseerd service centrum.

Zelf-aangedreven modellen hebben een achterwielaandrijvingsysteem. Gebruik dit systeem als volgt.

1. Houd de motorstophefboom (A) in de stand "in bedrijf". Start de motor.  
*NOOT:* Laat, om de motor te stoppen de motorstophefboom los (A).
2. Duw de aandrijvinghefboom (C) volledig vooruit. Het aandrijfsysteem is nu ingeschakeld en de maaier zal vooruit bewegen.
3. Laat voor het *uitsluitend* ontkoppelen van het aandrijfsysteem de aandrijfhefboom (C) los. In de ontkoppelde positie (D), zal de maaier niet meer voorwaarts bewegen maar de motor zal blijven draaien.
4. Laat, om zowel het aandrijfsysteem te ontkoppelen als ook de motor te stoppen, de motorstophefboom (A) los.

*NOOT:* Wanneer het aandrijfsysteem op een nieuwe machine ontkoppeld wordt, is het mogelijk dat de achterwielen blijven draaien indien deze van de grond getild worden. Dit is normaal met een nieuwe V-snaar en zal stoppen na 1 of 2 uur gebruik.

## De Motor Starten



**WAARSCHUWING:** Het mes zal ronddraaien wanneer de motor loopt.

*BELANGRIJK:* Bedien, voordat u de motor start, de motorstophefboom enkele malen. Overtuig u ervan dat de motorstopkabel vrij kan bewegen en dat de motorstophefboom naar behoren werkt.

1. Controleer de olie. Zie de gebruiksaanwijzing van de motor.
2. Vul de brandstoftank met normale ongelode benzine. Zie "de motor voorbereiden".
3. Zorg ervoor dat de bougiekabel is aangesloten op de bougie.
4. *(Afb. 12) Motoren met primer:* Druk voor de meeste temperaturen de primerbalg (E) driemaal stevig in. Bij kouder weer kan extra primen nodig zijn. Een warme motor verlangt meestal geen primen. Wacht telkens nadat u de primerbalg heeft ingedrukt twee seconden.  
*NOOT:* Druk bij het starten van een nieuwe motor de primerbalg vijf maal in.  
*NOOT:* Overmatig primen kan de carburateur met benzine doen overstromen. Zie "motor start niet" in het deel Storingzoeken.
5. *(Afb. 11) Zelf-aangedreven modellen:* Zorg ervoor dat de aandrijfhefboom (C) zich in ontkoppelde positie bevindt (D).
6. *(Afb. 13)* Sta achter de maaier. Gebruik één hand om de motorstophefboom als getoond vast te houden (A) in de stand bedrijf. Houd met de andere hand de repeteerstartergreep (F) vast.
7. Trek langzaam de repeteerstartergreep uit tot er weerstand gevoeld wordt, trek dan snel om de motor te starten. Laat de repeteerstartergreep langzaam terugkeren.

8. Raadpleeg indien de motor niet in 5 of 6 pogingen start het hoofdstuk Storingzoeken.

### Voordat u de maaier gaat gebruiken



**WAARSCHUWING: Controleer de conditie van de grasvangzak op slijtage of vervorming. Vervang onderdelen indien deze versleten of beschadigd zijn door originele onderdelen.**

Gebruik, om de grasvangzak volledig te vullen, de motor met de snelheidsbediening (indien hiermee uitgerust) in de volgas positie.

- Gebruik, om de grasvangzak volledig te vullen (indien hiermee uitgerust), de motor met de snelheidsbediening in de volgas stand (indien uitgerust met dergelijke bediening).
- Zorg dat de grasvangzak (indien de maaier hiermee is uitgerust) goed is aangebracht.
- Kijk de grasvangzak na op tekenen van slijtage of vervorming. Vervang onderdelen indien deze zijn versleten of beschadigd alleen door originele onderdelen.

### De maaihoogte verstellen



**WAARSCHUWING: Het mes draait wanneer de motor loopt. Ontkoppel voordat u de maaihoogte verstelt de bougiekabel en houd deze weg van de bougie.**

### Modellen met individuele wielverstelling (Afb. 15)

Beweeg om de maaihoogte te verstellen de positie van de stelarm (A) van elk wiel als volgt.

1. Ontkoppel de stelarm (A).
2. Verplaats de stelarm naar een andere stand.
3. Zorg ervoor dat elke stelarm zich in dezelfde positie bevindt zodat de maaier vlak maait.

### Modellen met verstelling met een enkele hefboom (Afb. 16 en Afb. 17)

Beweeg voor het veranderen van de maaihoogte de stelhefboom (B) als volgt.

1. Ontkoppel de stelhefboom (B).
2. Verplaats de stelarm naar een andere stand.

### De grasvangzak legen



**WAARSCHUWING: Stop de motor voordat u de grasvangzak verwijdert. Ontkoppel voordat u gras uit het maaihuis verwijdert de bougiekabel en houd deze weg van de bougie.**

1. (Afb. 7) Til de achterklep op (A).
2. Houd de hendel (B) van de grasvangzak vast. Til het framesamenstel omhoog (C) over de achterklepscharnierstang (D).
3. (Afb. 13) Gooi het gras uit de grasvangzak weg (E).

### Maaitips

Sommige modellen hebben een *optionele* mulchplug. Wanneer de mulchplug geïnstalleerd is, dan zal het gras fijn versnipperd en gemakkelijk gereycled worden. Omdat voedingsstoffen teruggevoerd worden naar de bodem, zal het gazon minder meststoffen nodig hebben.

De volgende tips verhogen de prestaties en verbeteren het aanzicht van het gazon.

- Het gras moet droog zijn. Wanneer het gras nat is, zal het moeilijk te maaien zijn en zware brokken gras veroorzaken.
- Het gras mag niet te lang zijn. De maximale hoogte om nog effectief te maaien is 10 cm. Stel de hoogteverstelling zodanig in dat het bovenste 1/3 deel van het gras gemaaid wordt.
- Wanneer het gras hoger is dan 10 cm, moet er tweemaal gemaaid worden. Stel de hoogteverstelling voor de eerste maaibeurt in de hoogste stand. Verstel dan de hoogteverstelling voor de tweede maaibeurt.
- Houd het maaiemes scherp. Een mes dat niet scherp is, veroorzaakt dat de uiteinden van het gras bruin worden.
- Reinig de bodem van het maaihuis. De prestaties zullen afnemen indien zich gras en andere verontreinigingen ophopen.

Probeer het volgende om de maaiprestaties te verbeteren:

- vergroot de maaihoogte
- maai vaker
- gebruik een lagere rijsnelheid
- reduceer de maai breedte
- verander de richting
- maai een tweede keer

## Onderhoud

### Motoronderhoud

#### Illustraties en afbeeldingen beginnen op blz. 1.

Gebruik het volgende onderhoud hoofdstuk om uw machine in goede conditie te houden. Lees deze handleiding voordat u de motor start en lees ook de gebruiksaanwijzing voor de motor. Alle onderhoudsinformatie voor de motor vindt u in de gebruiksaanwijzing voor de motor.



**WAARSCHUWING: Voordat u inspectie, afstelling of reparatie uitvoert, de bougiekabel loskoppelen en deze weghouden van de bougie.**

### De motor kantelen

(Afb. 14) *Voorzichtig:* De motor niet kantelen met de bougie naar beneden.

Kantel de motor altijd met de bougie omhoog wanneer u onderhoud aan de motor uitvoert, het maaiemes inspecteert of de onderkant van het maaihuis reinigt. Het transporteren of kantelen van de motor met de bougie omlaag zal het volgende veroorzaken.

- slecht starten
- rokende motor
- vervuilde bougie
- met olie of benzine doordrenken van de luchtfilter

### Smering

1. Smeer voor de beste prestatie de wielen en alle scharnierpunten elke 25 uur met motorolie.
2. Raadpleeg de gebruiksaanwijzing voor de motor voor de smering van de motor.

**NOOT:** Smeer niet de stopkabel van de motor. Smeermiddelen beschadigen de kabel en voorkomen dat deze vrij kan bewegen. Vervang de kabel indien krom of beschadigd.

### Het maaierhuis reinigen



**WAARSCHUWING:** Het mes draait wanneer de motor loopt. Stop de motor en ontkoppel de bougiekabel en houd deze weg van de bougie voordat u het maaierhuis reinigt.

Indien gras of ander vuil ophoopt onder de bodem van het maaierhuis, zullen de prestaties afnemen. Reinig het maaierhuis na het maaien als volgt.

1. Stop de motor
2. Ontkoppel de bougiekabel van de bougie
3. Reinig de boven- en onderkant van het maaierhuis.

### De aandrijfsnaar verwijderen

Breng de maaier voor het verwijderen of onderhoud van de aandrijfriem naar een erkende servicedealer.

### De aandrijfkabel afstellen (Afb. 19)



**WAARSCHUWING:** Laat voordat u de aandrijfkabel afstelt de motorstophefboom los en wacht tot de motor stopt.

Controleer als het aandrijfsysteem niet correct in- en uitschakelt de hendel op juiste assemblage. Zorg ervoor dat alle onderdelen in goede conditie zijn, niet gebroken of krom en dat alle bevestigingsmaterialen vastzitten.

Versleten onderdelen veranderen de prestaties van het aandrijfsysteem. Wanneer u dik gras of op heuvels maait, kan het systeem slippen als de aandrijfkabel te los is. Als het aandrijfsysteem slipt, het op de volgende manier afstellen of de maaier naar een geautoriseerd service centrum brengen.

1. **(Afb. 19)** Indien het aandrijfsysteem slipt, de kabelverstelling (A) één slag in de in de afbeelding getoonde richting draaien. Gebruik de maaier en test het aandrijfsysteem.
2. Als de aandrijving nog steeds slipt, draai dan de kabelverstelling nog een slag om de kabel in te korten. Test opnieuw het aandrijfsysteem.
3. Herhaal de afstelling en het testen tot het aandrijfsysteem niet meer slipt.
4. Controleer voordat u begint te maaien of het aandrijfsysteem correct ontkoppelt en de maaier stopt. Als het aandrijfsysteem niet ontkoppelt, breng dan de maaier naar een geautoriseerd service centrum voordat u deze gebruikt.

### Onderhoud aan het maimes (Afb. 20)



**WAARSCHUWING:** Voordat u het mes (B) of de mesadapter (E) inspecteert; ontkoppel de bougiekabel en houd deze weg van de bougie. Stop de motor als het mes iets raakt. Neem de bougiekabel los van de bougie. Controleer de machine op schade.

Controleer het mes (B) regelmatig op beschadiging zoals barsten. Controleer regelmatig de bout (A) die het mes bevestigt. Zorg ervoor dat de bout vastgedraaid blijft. Stop de motor als het mes een voorwerp raakt. Neem de bougiekabel los van de bougie. Controleer de mesadapter (E) op beschadiging. Controleer op een krom of beschadigd mes of andere schade. Voordat u de machine gebruikt moeten

beschadigde onderdelen vervangen worden door vervangingsonderdelen van de fabrikant. Vervang voor de veiligheid het mes elke twee jaar. Houd het mes scherp. Een bot mes veroorzaakt bruine uiteinden aan het gras. Breng de maaier voor het verwijderen of onderhoud van het mes naar een erkende servicedealer.

### De maaihoogte controleren (Afb. 20)

Test het systeem op een klein gebied. Zie het hoofdstuk **Foutopsporing** als de snijhoogte niet overal vlak is of als het gemaaid gras niet wordt afgevoerd of als de maaier zelfs helemaal niet maait.

### Hendel inklappen Opslag

**VOORZICHTIG:** Ga zorgvuldig te werk bij het vouwen of oprichten van de hendel. Beschadig de kabels niet. Een verbogen kabel werkt niet naar behoren. Vervang voordat u de machine gebruikt een verbogen of beschadigde kabel.

### De hendel inklappen

1. **(Afb. 21)** Op modellen met knoppen (A); draai de knoppen (A), die de bovenste hendel (B) aan de onderste hendel (C) bevestigen, los.  
**VOORZICHTIG:** Zorg er bij het in- en uitklappen van de hendel voor dat de kabels niet tussen de bovenste- en onderste hendel of rond de hendelbouten bekneld raken.
2. **(Afb. 22)** Draai de bovenste hendel (B) naar de achterkant van de machine.
3. Druk de uiteinden van de onderste hendel in (C).
4. Draai de hendels voorwaarts over de motor als getoond. Zorg ervoor dat de kabels niet beschadigen.

### De hendel omhoog klappen

1. **(Afb. 22)** Trek de onderste hendel (C) terug tot de uiteinden van de onderste hendel in de gebruiksstand vergrendelen. Zet hem vervolgens vast met bevestigingsmateriaal.
2. Til de bovenste hendel (B) in de gebruikers positie.
3. **(Afb. 21)** Draai de knoppen (A) vast op modellen die hiermee zijn uitgerust.

### De maaier voor opslag voorbereiden



**WAARSCHUWING:** Tap geen benzine binnenshuis of in de buurt van vuur of wanneer u rookt af. Benzinedampen kunnen een explosie of brand veroorzaken.

1. Tap de brandstoftank af.
2. Laat de motor draaien totdat deze geen benzine meer heeft.
3. Tap de olie uit de warme motor af. Vul het carter met verse olie.
4. Verwijder de bougie. Giet 30 cc olie in de cilinder. Trek de repeteerstarter langzaam uit zodat de olie de cilinder zal beschermen. Installeer een nieuwe bougie.
5. Maak de koelvinnen van de cilinder en de motorbehuizing schoon.
6. Reinig de onderkant van het maaierhuis.
7. Maak de maaier volledig schoon om de verf te beschermen.
8. Plaats de machine in een goed geventileerde ruimte.
9. Zorg ervoor dat er geen gras meer in de opvangbak is. In de vangzak achtergebleven gras zal tijdens opslag de zak beschadigen.

## Vervangingsonderdelen bestellen

Gebruik uitsluitend vervangingsonderdelen die door de fabrikant geautoriseerd of goedgekeurd zijn. Gebruik geen aanbouwmachines of accessoires die niet specifiek voor dit product zijn aanbevolen. Om de juiste vervangingsonderdelen te krijgen, moet u het modelnummer opgeven dat zich bevindt op de naamplaat van het product. Bij bestelling is de volgende informatie nodig:

- Modelnummer
- Serienummer
- Onderdeelnummer
- Aantal

Indien u niet in staat bent op bovenstaande manier onderdelen of service te verkrijgen, neem dan contact op met:

### **Briggs & Stratton UK Ltd**

Road Four, Winsford Industrial Estate, Winsford, Cheshire, CW7 3QN

United Kingdom

www.BRIGGSandSTRATTON.COM

## Storingzoeken

---

### **De motor start niet.**

1. Controleer of de brandstoftank gevuld is met schone benzine. Gebruik geen oude benzine.
2. Druk bij een koude motor de primerbalg (optie op sommige modellen) vijf maal in.
3. Controleer of de bougiekabel is aangesloten op de bougie.
4. Stel de carburateur af. Zie de gebruiksaanwijzing voor de motor.
5. Er bevindt zich teveel benzine in de cilinder. Verwijder en droog de bougie, Trek de repeteerstarter enkele malen uit. Installeer de bougie. Sluit de bougiekabel aan op de bougie. Start de motor.
6. De motor is moeilijk te starten in zwaar of hoog gras. Verplaats de maaier naar een schoon en droog oppervlak.
7. Controleer of de stopschakelaar van de motor in de stand "aan" is.
8. Controleer of de benzinekraan zich in de stand "aan" of „open“ bevindt. Raadpleeg de gebruiksaanwijzing voor de motor.

### **De motor stopt niet.**

1. Laat de motorstophefboom los.
2. Controleer de motorstopkabel. Vervang de kabel wanneer deze krom of beschadigd is.

### **De motor presteert slecht.**

1. Controleer de maaihoogte-instelling. Verhoog de maaihoogte als het gras hoog is.
2. Controleer de bodem van de maimesbehuizing. Reinig de mesbehuizing van gras of ander vuil.
3. Controleer de bougiekabel. Zorg ervoor dat de kabel is aangesloten.
4. Reinig de koelvinnen van de motor van gras en ander vuil.
5. Controleer de carburateurafstellingen. Zie de gebruiksaanwijzing van de motor.
6. Controleer de elektrodeafstand van de bougie. Stel deze af op 0,75 mm.
7. Controleer de hoeveelheid olie in de motor. Zonodig olie bijvullen.
8. Controleer de luchtfilter van de motor. Zie de gebruiksaanwijzing van de motor.
9. De benzine is slecht. Tap de benzinetank af en reinig deze. Vul de tank met schone benzine.

### **Overmatig trillen**

1. Het mes is niet gebalanceerd. Verwijder het mes en vervang het door een fabrieks vervangingsmes.
2. Controleer op een krom of gebroken mes. **Een beschadigd mes is gevaarlijk en moet vervangen worden.**
3. Controleer de mesadapter. **Vervang een gebroken mesadapter.**
4. Als het trillen aanhoudt, breng de maaier dan naar een geautoriseerde dealer.

### **Het gras wordt niet correct uitgeworpen.**

1. Reinig de onderkant van het maaierhuis.
2. Controleer op een ernstig versleten mes. Verwijder en slijp het mes. Vervang het mes voor de veiligheid iedere twee jaar door een fabrieksvervangingsmes.

### **Het gras wordt niet gelijkmatig gemaaid.**

1. Controleer de hoogteverstelling van elk wiel. De hoogteverstelling moet voor elk wiel hetzelfde zijn.
2. Zorg ervoor dat het mes scherp is.
3. Controleer op een krom of gebroken mes. **Een beschadigd mes is gevaarlijk en moet vervangen worden.**
4. Controleer op een gebroken mesadapter. **Vervang een gebroken mesadapter.**
5. Beweeg de toerentalbediening (indien hiermee uitgerust) naar de stand "fast" (=volgas) of "start".
6. Controleer de toerentalbediening (indien hiermee uitgerust). Zorg ervoor dat de toerentalbediening zich niet in de stand "choke" bevindt.
7. Beweeg de toerentalbediening (indien hiermee uitgerust) naar de stand "fast" (=volgas). Controleer de snelheid van de motor volgens de gebruiksaanwijzing van de motor.

## GARANTIEBEPALINGEN

Briggs & Stratton Power Products Group, LLC zal kosteloos het onderdeel of de onderdelen repareren of vervangen die materiaalgebreken of fabricagefouten of beide vertonen. De koper draagt de transportkosten voor reparatie of vervanging vallend onder deze garantie. Deze garantie geldt voor de onderstaande duur en is onderhevig aan onderstaande voorwaarden. Ga voor de garantieservice naar de dichtstbijzijnde geautoriseerde servicedealer in uw regio. U vindt de dichtstbijzijnde geautoriseerde servicedealer op de kaart met de dealerlocaties op [www.murray.com](http://www.murray.com).

**Er geldt geen andere uitdrukkelijke garantie. Impliciete garanties, met inbegrip van verkoopbaarheid en geschiktheid voor een specifiek doel zijn beperkt tot één jaar na de datum van aankoop of voorzover wettelijk is toegestaan, en alle impliciete garanties worden uitgesloten. Aansprakelijkheid voor incidentele of gevolgschade is uitgesloten voorzover wettelijk is toegestaan.**

Bepaalde staten of landen staan geen uitzonderingen toe met betrekking tot de duur van impliciete garantie, en bepaalde staten of landen staan niet toe dat incidentele of gevolgschade wordt uitgesloten, dus mogelijk geldt bovenstaande beperking en uitsluiting niet voor u. Deze garantie geeft u specifieke wettelijke rechten; mogelijk heeft u ook andere rechten; deze verschillen van staat tot staat en van land tot land.

## GARANTIETERMEN

Product Type	Particulier gebruik	Commercieel gebruik
Grasmaaier, loopmaaier-type	2 jaar	90 dagen

De garantieperiode begint op de dag van aankoop van de eerste detailhandelconsument of commerciële eindgebruiker en gaat door voor de tijdsperiode in bovenstaande tabel. "Consumentengebruik" betekent persoonlijk huishoudelijk gebruik door een detailhandelconsument. "Commercieel gebruik" betekent elk ander gebruik, inclusief inkomen verschaffend gebruik of verhuurdoeleinden. Als een product eenmaal commercieel gebruikt is, dan zal deze daarna voor deze garantie als commercieel gebruikt worden beschouwd.

Er is geen garantieregistratie nodig om garantie te verkrijgen. Bewaar uw aankoopnota. Indien u geen bewijs van de eerste aankoopdatum kunt overleggen op het moment dat om garantieservice wordt verzocht, dan zal de fabricagedatum van het product gebruikt worden om de garantieperiode te bepalen.

## OVER UW GARANTIE

Wij verwelkomen garantiereparatie en verontschuldigen ons voor het ongemak. Elke geautoriseerde Service Dealer kan garantiereparaties uitvoeren. De meeste garantiereparaties zullen routinematig worden uitgevoerd, maar soms kunnen verzoeken om garantieservice niet gerechtvaardigd zijn. Bijvoorbeeld, garantieservice is niet van toepassing als de schade aan het product het gevolg is van verkeerd gebruik, gebrek aan regelmatig onderhoud, verzending, behandeling, opslag of verkeerde installatie. Evenzo is garantie ongeldig als het serienummer van het product verwijderd is of als het product gewijzigd of gemodificeerd is.

Deze garantie dekt uitsluitend met het product verbandhoudende materialen. Om misverstanden die tussen dealer en klant kunnen ontstaan te voorkomen, zijn hieronder enkele oorzaken van het defect raken van een product opgenoemd die niet onder garantie worden gedekt.

- **Normale Slijtage:** Door kleine motoren aangedreven machines hebben, net als alle mechanische apparaten, periodiek onderhoud en vervanging van onderdelen nodig om goed te presteren. Garantie dekt geen reparaties wanneer normaal gebruik de levensduur van het product of onderdeel heeft uitgeput.
- **Installatie:** Deze garantie is niet van toepassing op producten die onderhevig zijn geweest aan verkeerde of niet geautoriseerde installatie, verandering of modificatie. Noch installaties die starten voorkomen of onbevredigende motorprestaties veroorzaken.
- **Verkeerd Onderhoud:** De levensduur van deze machine hangt af van de omstandigheden waaronder deze werkt, evenals het onderhoud dat wordt uitgevoerd. Aanbevolen onderhoud en afstelintervallen zijn afgedrukt in de Gebruiksaanwijzing. Vaak worden producten zoals grondfrezen, kantenmaaiers en cirkelmaaiers gebruikt in stoffige omstandigheden, waardoor wat lijkt op voortijdige slijtage kan optreden. Zulke slijtage, indien veroorzaakt door stof, vuil of ander schurend materiaal dat het product kan binnendringen door verkeerd onderhoud, wordt niet door garantie gedekt. De garantie zal geen reparaties dekken die het gevolg zijn van vervangingsonderdelen die niet-origineel geproduceerde onderdelen zijn.
- **Verkeerde en/of onvoldoende brandstof of smering:** Deze garantie dekt geen schade door het gebruik van verouderde brandstof, of gemanipuleerde benzine. Schade aan de motor of motorcomponenten, zoals verbrandingskamer, kleppen, klepzetels, klepgeleiders, verbrande startmotorwikkelingen veroorzaakt door alternatieve brandstoffen zoals LPG, aardgas, worden niet gedekt tenzij de motor hiervoor is gecertificeerd. Onderdelen die zijn ingelopen of gebroken doordat het product was gebruikt met onvoldoende, vervuilde of de verkeerde kwaliteit smeeroil, evenals productcomponenten die zijn beschadigd door onvoldoende smering zijn niet gedekt.
- **Misbruik tijdens gebruik:** Het correcte gebruik van het product is vermeld in de gebruiksaanwijzing. Producten die beschadigd zijn door over toeren draaien, oververhitting, of gebruik in een afgesloten ruimte zonder voldoende ventilatie, producten die defect geraakt zijn door overmatige trillingen door een losse motorbevestiging, losse of niet-gebalanceerde messen, aandrijvingen, over toeren draaien, of een kromme krukas door het raken van een vast voorwerp, schade of storing ten gevolge van ongelukken, misbruik of verkeerde service of verstarren of chemische vervorming, evenals gebruik buiten de aanbevolen capaciteiten als aangegeven in de gebruiksaanwijzing wordt niet gedekt.
- **Regelmatig onderhoud, slijtdelen of afstellingen:** Deze garantie sluit slijtdelen zoals olie, snaren, messen, O-ringen, filters enz. uit.
- **Overige uitsluitingen:** Reparaties of afstelling van onderdelen die niet door Briggs & Stratton zijn gefabriceerd, vallen niet onder de dekking. Deze garantie sluit defecten uit die het gevolg zijn van force majeure en andere soortgelijke gebeurtenissen waaraan de fabrikant niets kan doen. Gebruikte, gereviseerde en demonstratieproducten zijn ook uitgesloten.

Garantieservice is alleen beschikbaar via geautoriseerde servicedealers. Kijk op [www.BRIGGSandSTRATTON.COM](http://www.BRIGGSandSTRATTON.COM) waar bij u in de buurt een dergelijke dealer is gevestigd.

## Innhold

Illustrasjoner .....	1
Sikkerhet for operatør .....	78
Tekniske detaljer og betjening .....	80
Bilder .....	80
Montering .....	80
Funksjon .....	81
Vedlikehold .....	82
Feilsøking .....	84
Garantipolise .....	85

## Sikkerhet for operatør

### Symboler og advarsler

Sikkerhetsvarselsymboler  brukes til å identifisere informasjon om farlige situasjoner som kan føre til at noen skades. Et signalord (FARLIG, ADVARSEL eller FORSIKTIG) er brukt sammen med varselsymboler for å vise hvor alvorlig den potensielle skaden kan være. I tillegg kan det være gitt et faresymbol som viser til hva slags faresituasjon det gjelder.

 **FARLIG** viser til en faresituasjon som **vil føre til at noen blir drept eller alvorlig skadet hvis den ikke unngås.**

 **ADVARSEL** viser til en faresituasjon som **kan føre til at noen blir drept eller alvorlig skadet hvis den ikke unngås.**

 **FORSIKTIG** viser til en faresituasjon som **kan føre til mindre eller moderate skader hvis den ikke unngås.**

**FORSIKTIG**, brukt uten varselsymboler, viser til en situasjon som **kan føre til at produktet blir skadet.**

### Informasjon for eieren

**Kjenn ditt produkt:** Du vil oppnå det beste resultatet hvis du kjenner produktet og vet hvordan det fungerer. Les denne håndboken samtidig som du sammenlikner illustrasjonene i den med maskinen. Lær deg hvor kontrollene sitter og hvordan de fungerer. Følg bruksanvisningen og sikkerhetsforskriftene for å unngå at det skjer en ulykke. Ta vare på denne håndboken og bruk den som oppslagsverk.

### Eierens ansvar

 **ADVARSEL:** Denne klipperen er i stand til å slenge ting gjennom luften. Hvis man ikke tar hensyn til de følgende sikkerhetsforskriftene, kan operatøren eller andre i nærheten bli alvorlig skadet.

Det er eierens ansvar å se til at instruksjonene nedenfor blir fulgt.

## Veiledning for sikker bruk

### For fotgjengerstyrte gå bak rotorgressklippere

#### I. Generell bruk

1. Les, forstå og følg alle instruksjoner som står på maskinen og i håndboken (bøkene). Gjør deg godt kjent med kontrollene og korrekt bruk av gå bak gressklipperen før den startes.
2. Gjør deg kjent alle merkene som gjelder sikkerhet og bruk som står på denne maskinen og på alt tilhørende utstyr.
3. Hender og føtter må aldri være i nærheten av eller under roterende deler.
4. La kun ansvarlige folk som er kjent med instruksjonene bruke gressklipperen.
5. Sjekk arealet der gressklipperen skal brukes. Maskinen kan virvle opp små gjenstander med høy hastighet og forårsake personskader eller skade på eiendom. Hold klipperen borte fra alt som kan knuses, slik som husvinduer, bilvinduer, drivhus etc.
6. Folk, og spesielt små barn og husdyr må holdes borte fra arbeidsområdet.
7. Bruk passende klær, slik som en langermet skjorte eller jakke. Bruk også langbukser. Bruk aldri shorts.
8. Bruk aldri løstsittende klær som kan sette seg fast i dette utstyret.
9. Ha alltid på deg sikkerhetsbriller med sidestykker når du bruker gå bak gressklipperen for å beskytte øynene mot gjenstander som kan kastes ut fra maskinen.
10. Bruk alltid arbeidshansker og solid fotteøy. Arbeidssko av lær eller korte støvletter fungerer bra for de fleste. De vil beskytte operatørens ankler og legger mot små pinner, flis og annet, og gi bedre bakkegrep.
11. Det er tilrådelig å bruke hodebeskyttelse i tilfelle man blir truffet av små, flygende partikler, lavt hengende greiner eller annet som operatøren ikke har lagt merke til.
12. Gressklipperen må ikke brukes hvis ikke de korrekt skjoldene eller andre sikkerhetsanordninger sitter på plass.
13. Dette utstyret må kun brukes til formålet det er beregnet for. Gressklipperen må ikke brukes på løse underlag slik som singel, kvister, søppel etc., som kan føre til at ting blir kastet opp i luften og at gressklipperen skades.
14. Se produsentens instruksjoner for riktig bruk og montering av tilleggsutstyr. Bruk kun tilleggsutstyr som er godkjent av produsenten.
15. Må kun brukes i dagslys eller i god kunstig belysning.
16. Gå bak gressklipperen må ikke brukes under påvirkning av alkohol, narkotika eller andre legemidler som kan føre til søvnighet eller påvirke evnen til å bruke denne maskinen på en sikker måte.
17. Gå bak gressklipperen må aldri brukes på vått gress. Pass alltid på at du har godt fotfeste, ha et godt grep rundt håndtaket og gå; du må aldri løpe.
18. Gasskontrollspaken og kabelen bør sjekkes hver gang gressklipperen skal brukes. Pass på at kabelen har fri bevegelse og at spaken ikke er skadet. Sjekk også at gasskontroll kabelen som går til forgasseren ikke er knekt og at den ikke har løse deler eller hindringer. Sjekk at kontrollbøylen fungerer som den skal.
19. Stopp motoren når du krysser gruslagte oppkjørsler, stier eller veier.

20. Se opp for trafikk når gressklipperen brukes i nærheten av veier eller når du krysser dem.
21. Stopp motoren hver gang du forlater utstyret. Sjekk at alle deler har sluttet å bevege seg før maskinen gjøres ren, repareres eller undersøkes. La motoren bli kald, ta kabelen av tennpluggen og flytt den vekk fra tennpluggen.
22. Stopp motoren hvis maskinen begynner å vibrere unormalt. Ta kabelen av tennpluggen og sørg for at den ikke berører pluggen. Finn årsaken med en gang. Vibrasjon er som regel en advarsel om at det foreligger et problem.
23. Stopp motoren hvis gressklipperen slår mot en gjenstand. Ta kabelen av tennpluggen. Undersøk om gressklipperen er skadet. Reparer skaden før den startes og brukes igjen.
24. Sjekk gressklipperen regelmessig. Pass på at delene ikke er bøyd, skadde eller løse.
25. Gå bak gressklipperen må ikke løftes opp eller bæres mens motoren er i gang.
26. Langvarig eksponering for støy og vibrasjoner fra utstyr som er drevet av bensinmotorer bør unngås. Ta pauser innimellom og/eller bruk hørselsvern som beskytter mot motorstøy så vel som arbeidshansker for å redusere vibrasjonen i hendene.

## II. Bruk i skråninger

Skråninger er en hovedfaktor når det gjelder alvorlige ulykker som er forårsaket av at man sklir eller faller. Man bør være ekstra forsiktig i alle skråninger. Hvis du føler deg usikker i en skråning, la være å klippe den.

**Klipp** på tvers av skråninger; aldri opp og ned.

**Fjern** gjenstander slik som steiner, deler av trær etc.

**Pass opp** for hull, kuler eller andre ujevnheter. Høyt gress kan skjule hindringer.

**Klipp ikke** i nærheten av stup, grøfter eller demninger. Operatøren kan miste fotfestet eller balansen.

**Klipp ikke** i veldig bratte skråninger.

**Klipp ikke** i bratte skråninger (maksimum 15 grader) eller områder der bakken er veldig ujevn. Vær ytterst forsiktig når du skifter retning i skråninger.

**Klipp ikke** vått gress. Dårligere fotfeste kan føre til at du sklir.

## III. Barn

Tragiske ulykker kan skje hvis operatøren ikke er oppmerksom på at det er barn til stede. Barn tiltrekkes ofte av gressklippere og selve klippingen. *Gå aldri* ut i fra at barn vil holde seg der du så dem sist.

1. Hold barn unna området som skal klippes og sørg for at de blir passet på av en ansvarlig voksen.
2. Vær på vakt og slå av gå bak gressklipperen hvis det kommer barn inn på området.
3. Før og mens du beveger deg bakover, se bak og ned for å se etter små barn.
4. La aldri barn få lov til å bruke gå bak gressklipperen.
5. Vær ekstra påpasselig når du nærmer deg uoversiktlige hjørner, busker, trær og annet som kan stenge for utsynet.

## IV. Service

1. Vær ekstra forsiktig når du håndterer bensin og annet drivstoff. Disse er brannfarlige og gassen er eksplosiv.
  - a. Bruk kun en godkjent kanne.
  - b. Ta aldri av bensintankklokket eller fyll på bensin mens motoren er i gang. La motoren bli kald før den fylles med drivstoff. Ikke røyk.
  - c. Maskinen må aldri fylles med drivstoff innendørs.
  - d. Maskinen eller drivstoffkannen må aldri oppbevares i nærheten av en åpen flamme, slik som et tennbluss.
  - e. Hvis drivstofftanken må tømmes, må dette gjøres utendørs. Drivstoffet som tømmes ut bør oppbevares i en kanne som er beregnet på oppbevaring av drivstoff eller det bør kasserer etter forskriftene.
  - f. Gammel olje og bensin bør helles på kanner som er spesialkonstruert for olje og drivstoff.
  - g. De fulle kannene skal transporteres forsiktig til en miljøstasjon for korrekt resirkulering.
2. La aldri en motor gå innendørs eller på et innelukket sted.
3. Reparasjoner eller justeringer må aldri utføres mens motoren er i gang. Ta kabelen av tennpluggen og hold kabelen unna tennpluggen for å unngå at motoren starter ved et uhell (ta nøkkelen ut av tenningen hvis maskinen har elektrisk start). Bruk alltid øyenbeskyttelse når du foretar justeringer eller reparasjoner.
4. Monteringsboltene må sjekkes ofte for å se om de har riktig tiltrekningsmoment.
5. Sørg for at alle muttere og bolter sitter stramt og at utstyret holdes i god stand. Hvis deler skiftes ut, pass på at monteringsfestene er stramme.
6. Sikkerhetsanordningene må aldri rotes med. Sjekk dem regelmessig for å se om de fungerer som de skal.
7. Gå bak gressklipperen må ikke veltes på siden eller opp når det utføres service eller reparasjon på den hvis ikke denne håndboken sier spesielt at dette må gjøres. Service og reparasjon kan utføres mens gressklipperen står i oppreist stilling. Noen arbeidsoppgaver vil være lettere å utføre hvis maskinen løftes opp på en plattform eller en arbeidsbenk.
8. Gå bak gressklipperen må holdes fri for belegg av gress, løv og annet rusk for å redusere brannfaren. Tørk opp oljesøl eller drivstoffsøl. La gressklipperen bli kald før den settes bort.
9. Stopp og undersøk utstyret hvis du støter på en gjenstand. Foreta reparasjoner hvis det er nødvendig før du starter igjen.
10. Ta alltid kabelen av tennpluggen før gressklipperen gjøres ren, repareres eller justeres.
11. Motorens regulatorinnstilling må ikke endres og motorturtallet må ikke være for høyt.
12. Sikkerhetsmerkene og instruksjonsmerkene må gjøres rene og skiftes ut etter behov.
13. Motorens gressfilter må alltid være påmontert og rent for å beskytte motoren mot overoppheting.
14. Gå bak gressklipperen må sjekkes før den settes bort.
15. Bruk kun originalt utstyr eller autoriserte reservedeler.
16. Kniven skal skiftes ut med en fabrikkautorisert del.

## Beskrivelse

Gå bak gressklipperen er en motordrevet rotorklipper. Motoren driver en kniv som sitter under klippeskjoldet. Kniven løftes og skjærer gjennom gresstråene. Klippehøyden kan justeres slik at plenen får den ønskede finishen. Gresset som klippes samles enten opp i en oppsamlerpose bak på gressklipperen, eller det kan resirkuleres for å gjødsle plenen. Resirkulering av gress kalles "bioklipping". Skyvmodeller må skyves av operatøren. Selvgående modeller har et bakhjulsdriftsystem som gjør klippingen lettere.

## Beregnet bruk/Begrensning av bruk

Gå bak plenklipperen er beregnet på å klippe gressplener. All annen bruk er ikke tillatt. Den er ikke konstruert til å klippe gress som er lengre enn 15 cm eller gress som er blandet med høyt ugress. Gressklipperen er kun beregnet på privat bruk i en vanlig hage. Den er ikke beregnet på å klippe gress i offentlige parker eller andre store områder.

## Tekniske detaljer og betjening

**(Figur 1)** Sjekk de følgende tekniske detaljer og kontroller opp mot de som din modell har. Sørg for at du vet hvor de befinner seg og at du forstår hva de skal brukes til.

- A. Stoppespak for motor
- B. Øvre håndtak
- C. Knott eller låsespak
- D. Nedre håndtak
- E. Bakluke
- F. Motor
- G. Høyderregulator
- H. Navneskilt
- I. Oppsamlerpose
- J. Håndtak for snorstart
- K. Drivspak (selvgående modell)
- L. Bioklipp plugg

## Bilder

**VIKTIG:** De følgende bildene står på maskinen din eller i litteraturen som følger med dette produktet. Vær sikker på at du forstår hva alle bilder betyr før du bruker maskinen.

## Bilder med sikkerhetsadvarsler (Figur 23)

- A. ADVARSEL
- B. VIKTIG: Les Eierens håndbok før du bruker denne maskinen.
- C. ADVARSEL: Gjenstander kan bli slengt gjennom luften. Hold tilstedeværende folk borte. Les bruksanvisningen før du bruker denne maskinen.
- D. ADVARSEL: Denne maskinen må ikke brukes i skråninger som er brattere enn 10 grader.
- E. ADVARSEL: Ikke trakk/stå her
- F. ADVARSEL: Hold føtter og hender borte fra den roterende kniven.
- G. FORSIKTIG: Ta kabelen av tennpluggen før du utfører service på maskinen.

H. ADVARSEL: Knuste fingre.

## Bilder med kontroller og funksjoner (Figur 24)

- I. Sakte
- J. Hurtig
- K. Olje
- L. Drivstoff
- M. Motor – Start/Kjør/Stopp
- N. Drivkontrollspak – Innkoplet/Utkoplet

## Sammensetting

Illustrasjoner og bilder begynner på side 1.

## Instruksjoner for utpakking

Gressklipperen ble ferdig sammensatt på fabrikken. Da gressklipperen ble lagt i kartongen ble håndtaket satt i lagringsposisjon. Følg anvisningene nedenfor for å sette håndtaket i bruksposisjon.

1. Ta gressklipperen ut av kartongen.
2. **(Figur 2)** Løft det nedre håndtaket (A) helt til endene låses i bruksposisjon (B). Trekk til knotten (D) for å feste det nedre håndtaket.
3. **(Figur 3)** Fjern knotten (A) og festene fra det nedre håndtaket (C) Sett det øvre håndtaket (B) i bruksposisjon. Trekk til knottene (A) slik at det nedre håndtaket og det øvre håndtaket er låst på plass.
4. **(Figur 4)** For å montere startsnoren, må man først kople inn motorens stoppespak (F). Trekk sakte i startsnorhåndtaket (G) og sett startsnoren inn i snorføderen (H).
5. **(Figur 2)** På selvgående modeller festes kablene til håndtaket med kabelholderne (F).  
**FORSIKTIG:** Vær forsiktig når du slår håndtaket ned eller opp. Pass på at ikke kablene skades. En bøyd kabel vil ikke fungere som den skal. En kabel som er bøyd eller skadet må skiftes ut før maskinen brukes.

## Slik settes gress oppsamlerposen sammen

1. **(Figur 5)** Skyv rammen (A) inn i den åpne enden i oppsamlerposen (B).
2. **(Figur 6)** Pass på at håndtaket (C) sitter på yttersiden av oppsamlerposen. Sett klipsene (D) på rammen (E).

## Slik monteres oppsamlerposen (Figur 7)

1. Løft bakluken for å montere oppsamlerposen (F). Hold håndtaket (G) på oppsamlerposen og sett krokene på oppsamlerposen (H) på baklukens svingstang (I). Senk bakluken.

**VIKTIG:** Sjekk at krokene på oppsamlerposen (H) sitter på baklukens svingstang (I).

## Slik klargjøres motoren



**ADVARSEL:** Typen olje og bensin som skal brukes står i Operatørens håndbok som tilhører motoren. Bruk alltid en godkjent bensinkanne. Ikke røyk mens du fyller bensin på motoren. Motoren må ikke fylles med bensin på et innelukket sted. Stopp motoren før du fyller bensin. La motoren avkjøles i flere minutter.

**FORSIKTIG:** Det er ikke fylt verken olje eller bensin på motoren. Før du starter motoren, må du sørge for å fylle olje på den slik som beskrevet i Operatørens håndbok. Hvis motoren startes uten olje, vil den bli fullstendig ødelagt og garantien vil ikke være gyldig.

Typen olje og bensin som skal brukes står i Operatørens håndbok som tilhører motoren. Før du bruker maskinen, les informasjonen som gjelder sikkerhet, bruk, vedlikehold og lagring.

### Slik skifter du bioklipp pluggen



**ADVARSEL:** Før du fjerner eller setter inn bioklipp pluggen, må kabelen tas av tennpluggen og holdes borte fra tennpluggen.

(Figur 8) Enkelte modeller har en *valgfri* bioklipp plugg. Bruk bioklipp pluggen (A) til å finklippe gresset. Når gresset skal tømmes i oppsamlerposen, fjernes bioklipp pluggen på følgende måte.

### Slik fjerner du bioklipp pluggen

1. (Figur 9) Løft bakluken (B).
2. Fjern bioklipp pluggen (A) fra tømmeåpningen.

### Slik monterer du bioklipp pluggen

1. (Figur 9) Løft bakluken (B).
2. Skyv bioklipp pluggen (A) inn i tømmeåpningen.

## Bruk

Illustrasjoner og bilder begynner på side 1.

### Stoppespak for motoren (Figur 10)

Frigjør motorens stoppespak (A). Motoren og kniven vil da stoppe automatisk. Start og kjør motoren ved å holde motorens stoppespak (A) i kjørestilling (B).

Sjekk funksjonen av motorens stoppespak flere ganger før du starter motoren. Pass på at motorens stoppekabel beveger seg fritt og at stoppespaken fungerer som den skal.

### Slik stopper du motoren (Figur 10)

Motoren stoppes ved å frigjøre motorens stoppespak (A). Ta kabelen av tennpluggen og hold den borte fra pluggen for å unngå at motoren starter.

### Bakhjulsdrift (Figur 11)



**ADVARSEL:** Bakhjulsdriften skal koples ut øyeblikkelig når drivspaken frigjøres for at gressklipperen skal være sikker å bruke. Hvis bakhjulsdriften ikke koples ut slik den skal, må du ikke bruke gressklipperen igjen før bakhjulsdriften er blitt justert eller reparert av et autorisert forhandlerverksted.

De selvgående modellene har bakhjulsdrift. Denne funksjonen brukes på følgende måte.

1. Hold motorens stoppespak (A) i kjørestilling. Start motoren.

**OBS:** Motoren stoppes ved å frigjøre stoppespaken (A).

2. Press drivspaken (C) helt forover. Bakhjulsdriften er nå koplet inn og gressklipperen vil bevege seg forover.
3. Hvis bakhjulsdriften *alene* skal koples ut, frigjøres drivspaken (C). Gressklipperen vil da slutte å bevege seg forover (D), men motoren vil fortsette å gå.
4. For å kople ut bakhjulsdriften og stoppe motoren samtidig, frigjøres motorens stoppespak (A) helt.

**OBS:** Når bakhjulsdriften koples ut på en ny maskin, er det mulig at bakhjulene vil rotere når de løftes opp fra bakken. Dette er normalt med en ny reim og vil ikke skje etter en par timers drift.

### Slik starter du motoren



**ADVARSEL:** Kniven vil rotere når motoren er i gang.

**VIKTIG:** Sjekk funksjonen av motorens stoppespak flere ganger før du starter motoren. Pass på at motorens stoppekabel beveger seg fritt og at stoppespaken fungerer som den skal.

1. Sjekk oljen. Se Operatørens håndbok som tilhører motoren.
2. Fyll drivstofftanken med vanlig blyfri bensin. Se "Slik klareres motoren".
3. Sjekk at tennpluggkabelen sitter på tennpluggen.
4. (Figur 12) **Motorer med primer:** Under de fleste temperaturforhold, trykkes primerballongen (E) inn tre ganger. I kaldt vær kan det være nødvendig å trykke flere ganger. En varm motor trenger vanligvis ikke å primes. Vent to sekunder mellom hver gang du trykker inn primerknappen.

**OBS:** Når man starter en ny motor for første gang, trykkes primerballongen inn fem ganger.

**OBS:** For mye priming kan oversvømme forgasseren med drivstoff. Se "Motoren starter ikke" i kapitlet om feilsøking.

5. (Figur 11) **Selvgående modeller:** Pass på at drivspaken (C) er utkoplet (D).
6. (Figur 13) Stå bak gressklipperen. Bruk den ene hånden til å holde motorens stoppespak (A) i kjørestilling slik som vist. Bruk den andre hånden til å holde snorstarthåndtaket (F).
7. Trekk sakte i snoren til du kjenner at det er motstand, og trekk så kraftig i den for å starte motoren. La snoren trekke seg sakte tilbake.
8. Hvis motoren ikke starter etter 5 eller 6 forsøk, se Feilsøking.

### Før gressklipperen brukes



**ADVARSEL:** Sjekk gressoppsamlerposen for å se om den har slitasje eller andre skader. Hvis den har slitasje eller skader, skal delene kun skiftes ut med godkjente reservedeler fra fabrikken.

For å fylle oppsamlerposen helt, kjøres motoren med gasskontrollen (hvis montert) i stillingen fast (hurtig).

- For å fylle oppsamlerposen helt full (hvis montert), kjøres motoren med gasskontrollen (hvis montert) i stillingen "fast" (hurtig).
- Sjekk at oppsamlerposen (hvis montert) sitter riktig.
- Sjekk oppsamlerposen for å se om den har slitasje eller andre skader. Hvis den har slitasje eller skader, skal delene kun skiftes ut med godkjente reservedeler fra

## Slik justeres klippehøyden



**ADVARSEL:** Kniven vil rotere mens motoren er i gang. Før du stiller inn klippehøyden, ta kabelen av tennpluggen og hold den borte fra pluggen.

## Modeller med regulering på hvert hjul (Figur 15)

For å forandre klippehøyden, flyttes innstillingen av reguleringsspaken (A) på hvert hjul på følgende måte.

1. Frigjør reguleringsspaken (A).
2. Flytt reguleringsspaken i en annen stilling.
3. Sjekk at alle reguleringsspaker står i samme stilling slik at gressklipperen klipper jevnt.

## Modeller med en-spaks regulering (Figur 16 og Figur 17)

For å forandre klippehøyden, flyttes innstillingen av reguleringsspaken (B) på følgende måte.

1. Frigjør reguleringsspaken (B).
2. Flytt reguleringsspaken i en annen stilling.

## Slik tømmes oppsamlerposen



**ADVARSEL:** Stopp motoren før oppsamlerposen tas av. Før du fjerner gress fra klipperhuset, må tennpluggkabelen tas av og holdes borte fra tennpluggen.

1. (Figur 7) Løft opp bakluken (A).
2. Hold håndtaket (B) på oppsamlerposen. Løft rammen (C) over baklukens svingstang (D).
3. (Figur 13) Tøm gresset ut av oppsamlerposen (E).

## Klippetips

Noen modeller har en *valgfri* bioklipp plugg. Når bioklipp pluggen er installert, vil gresset finklippes og resirkuleres. Næringen gis da tilbake til jorden, og plenen vil trenge mindre gjødsling.

De følgende tipsene vil øke ytelsen og forbedre plenens utseende.

- Gresset må være tørt. Hvis gresset er vått, vil det være vanskelig å klippe og det vil dannes tunge gressklumper.
- Gresset må ikke være for høyt. Den maksimale lengden for å kunne klippe effektivt er 9,8 cm. Still høydereguleringen slik at bare den øverste tredjedelen av gresset klippes.
- Hvis gresset er høyere enn 9,8 cm, må det klippes i to omganger. Høydereguleringen stilles i høyeste stilling for den første klippingen og senkes deretter for den andre klippingen.
- Hold kniven skarp. En sløv kniv vil forårsake at gresstuppene blir brune.
- Gjør rent under klippeskjoldet. Hvis gress etc. samles opp under klippeskjoldet, vil ytelsen bli redusert.

Forsøk det følgende for å forbedre klippekvaliteten:

- bruk en høyere klippeinnstilling
- klipp oftere
- la gressklipperen gå saktere
- reduser klippebredden
- skift retning
- klipp en gang til

## Vedlikehold

### Vedlikehold av motoren

Illustrasjoner og bilder begynner på side 1.

Følg instruksjonene i det følgende avsnittet om vedlikehold for å holde maskinen din i god stand. Les denne håndboken og Operatørens håndbok som tilhører motoren før den startes. All informasjon som gjelder vedlikehold av motoren står i Operatørens håndbok som tilhører motoren.



**ADVARSEL:** Før du utfører inspeksjon, justering eller reparasjon, må du ta kabelen av tennpluggen og holde den borte fra pluggen.

### Velting av motoren

(Figur 14) *Forsiktig:* Motoren må ikke veltes slik at tennpluggen blir liggende nede.

Når du utfører service på motoren, sjekker kniven eller gjør rent under klippeskjoldet er det viktig at du passer på at motoren alltid snus slik at tennpluggen vender opp. Hvis motoren transporteres eller snus med tennpluggen vendt ned, vil dette forårsake følgende:

- vanskelig start
- røyk fra motoren
- tilskitning av tennpluggene.
- luftfilteret gjennombløtes med olje eller drivstoff

### Smøring

1. Hjulene og alle svingbare punkter bør smøres med motorolje hver 25. time for å oppnå maksimal ytelse
2. For smøring av motoren, se Operatørens håndbok som tilhører motoren.

*OBS:* Motorens stoppekabel skal ikke smøres. Smøremidler vil skade kabelen og hindre den i å bevege seg fritt. Kabelen må skiftes ut hvis den er bøyd eller skadet.

### Slik rengjøres klippeskjoldet



**ADVARSEL:** Kniven vil rotere mens motoren er i gang. Før du rengjør klippeskjoldet, stopp motoren, ta kabelen av tennpluggen og hold den borte fra pluggen.

Hvis gress etc. blir sittende fast under klippeskjoldet, vil ytelsen bli redusert. Etter klippingen skal klippeskjoldet rengjøres på følgende måte.

1. Stopp motoren
2. Ta tennpluggkabelen av tennpluggen.
3. Rengjør klippeskjoldet utenpå og inn under.

### Slik fjernes drivreimen

Ta gressklipperen til et godkjent forhandlerverksted hvis drivreimen må tas av eller hvis den trenger service.

### Slik justeres drivkabelen (Figur 19)



**ADVARSEL:** Frigjør motorens stoppespak og vent til motoren has stanset før du justerer drivkabelen.

Sjekk om håndtaket er riktig sammensatt hvis ikke bakhjulsdriften koples inn eller ut slik den skal. Sjekk at alle deler er i god stand og at de ikke er ødelagte eller bøyd, og at alle fester sitter stramt.

Slitte deler vil forandre bakhjulsdriftens ytelse. Når du klipper høyt, tykt gress i bakker, kan bakhjulsdriften slure hvis drivkabelen sitter for løst. Hvis bakhjulsdriften slurer, skal du justere den på følgende måte eller ta gressklipperen til et autorisert forhandlerverksted.

1. **(Figur 19)** Hvis bakhjulsdriften slurer dreies kabelreguleringen **(A)** en omdreining i retningen som er vist i illustrasjonen. Kjør gressklipperen og test bakhjulsdriften.
2. Hvis bakhjulsdriften fremdeles slurer, drei kablereguleringen enda en omdreining for å forkorte kabelen. Test bakhjulsdriften på nytt.
3. Gjenta reguleringen og testingen helt til bakhjulsdriften ikke slurer mer.
4. Før du begynner klippingen er det viktig å sjekke at bakhjulsdriften kan koples ut slik den skal, og at gressklipperen stopper. Hvis bakhjulsdriften ikke kan koples ut, må gressklipperen tas til et autorisert forhandlerverksted før gressklipperen kan brukes igjen.

### Service av kniven **(Figur 20)**



**ADVARSEL:** Før du undersøker kniven **(B)** eller knivadapteren **(E)**, ta kabelen av tennpluggen og hold den borte fra pluggen. Hvis kniven treffer en gjenstand, stopp motoren. Ta kabelen av tennpluggen. Sjekk om gressklipperen ble skadet.

Kniven må sjekkes ofte **(B)** for å se om den har slitasje eller skader slik som f.eks. sprekker. Bolten **(A)** som fester kniven må sjekkes ofte. Bolten må sitte stramt. Hvis kniven treffer en gjenstand, stopp motoren. Ta tennpluggkabelen av tennpluggen. Sjekk knivadapteren **(E)** for å se om den ble skadet. Sjekk om kniven er bøyd eller skadet, eller om den er veldig slitt. Før gressklipperen brukes igjen, må skadde deler skiftes ut med godkjente reservedeler fra fabrikken. Kniven bør skiftes ut annet hvert år av sikkerhetsmessige grunner. Hold kniven skarp. En sløv kniv vil forårsake at gressstuppene blir brune. Ta gressklipperen til et godkjent forhandlerverksted hvis kniven må tas av eller hvis den trenger service.

### Sjekking av klippehøyden **(Figur 20)**

Test gressklipperen på et lite område. Hvis klippehøyden ikke er jevn eller hvis det avkuttete gresset ikke slynges ut eller hvis det ikke er jevnt klippet, se **Feilsøking**.

### Sammenleggbart håndtak

**FORSIKTIG:** Vær forsiktig når du slår håndtaket ned eller opp. Pass på at ikke kablene skades. En bøyd kabel vil ikke fungere som den skal. En kabel som er bøyd eller skadet må skiftes ut før maskinen brukes.

### Slik slås håndtaket ned

1. **(Figur 21)** På modeller med knotter **(A)**, løsnes knottene **(A)** som fester det øvre håndtaket **(B)** til det nedre håndtaket **(C)**.  
**FORSIKTIG:** Sjekk at kablene ikke setter seg fast mellom det øvre og det nedre håndtaket eller rundt håndtaksfestene når du slår håndtaket opp eller ned.
2. **(Figur 22)** Drei det øvre håndtaket **(B)** mot gressklipperens bakside.
3. Press endene på det nedre håndtaket **(C)** innover.

4. Drei håndtaket forover over motoren slik som vist. Pass på at kablene ikke skades.

### Slik slås håndtaket opp

1. **(Figur 22)** Trekk det nedre håndtaket **(C)** bakover helt til endene på håndtaket låses i kjørestilling. Fest det deretter ved hjelp av festene.
2. Løft det øvre håndtaket **(B)** i operatørens stilling.
3. **(Figur 21)** På modellene med knotter **(A)** trekkes knottene til.

### Slik klargjøres gressklipperen for lagring



**ADVARSEL:** Tøm ikke ut bensin inne i en bygning, i nærheten av åpen ild eller mens du røyker. Bensindamp kan forårsake eksplosjon eller brann.

1. Tøm drivstofftanken.
2. La motoren gå til den er tom for bensin.
3. Tøm oljen ut mens motoren er varm. Fyll motorens veivhus med fersk olje.
4. Fjern tennpluggen fra sylinderen. Tøm 30 ml olje i sylinderen. Trekk sakte i snorstarthåndtaket slik at oljen beskytter sylinderen. Monter en ny tennplugg i sylinderen.
5. Rengjør sylindereens kjøleribber og motorhuset.
6. Rengjør bunnen av klippeskjoldet.
7. Gjør gressklipperen helt ren for å beskytte lakken.
8. Sett maskinen i en bygning med god ventilasjon.
9. Sjekk at ppsamlerposen er tom. Gress som blir liggende igjen i posen i lagringsperioden vil skade posen.

### Slik bestiller du reservedeler

Bruk kun reservedeler som er autorisert eller godkjent av produsenten. Bruk ikke tilleggsutstyr eller tilbehør som ikke er spesielt anbefalt for dette produktet. For at du skal få tak i riktige reservedeler, må du oppgi modellnummeret som står på produktets merkeskilt.

Ved bestilling er følgende informasjon nødvendig:

- Modellnummer
- Serienummer
- Delenummer
- Antall

Hvis du ikke er i stand til å få tak i deler eller service slik som beskrevet ovenfor, vennligst ta kontakt med:

#### **Briggs & Stratton UK Ltd**

Road Four, Winsford Industrial Estate, Winsford, Cheshire,  
CW7 3QN  
United Kingdom  
[www.BRIGGSandSTRATTON.COM](http://www.BRIGGSandSTRATTON.COM)

# Feilsøking

---

## Motoren starter ikke.

1. Sjekk at drivstofftanken er fylt med fersk bensin. Bruk ikke gammel bensin.
2. Hvis motoren er kald, trykkes primerballongen inn (valgfri på enkelte modeller) fem ganger.
3. Sjekk at tennpluggkabelen sitter på tennpluggen.
4. Juster forgasseren. Se Operatørens håndbok som tilhører motoren.
5. Det er for mye bensin i motorens sylinder. Ta ut tennpluggen og tørk den. Trekk flere ganger i startsnoren. Sett inn tennpluggen. Sett kabelen på tennpluggen. Start motoren.
6. Motoren er vanskelig å starte i tungt eller høyt gress. Flytt gressklipperen til et rent og tørt underlag.
7. Sjekk at motorens stoppespak står i kjørestilling.
8. Sjekk at drivstoffkranen står i stillingen ON (på). Se Operatørens håndbok som tilhører motoren.

## Motoren stopper ikke.

1. Frigjør motorens stoppespak.
2. Sjekk motorens stoppekabel. Skift ut kabelen hvis den er bøyd eller skadet.

## Motorytelsen er dårlig.

1. Sjekk innstillingen av klippehøyden. Bruk en høyere innstilling hvis gresset er høyt.
2. Sjekk bunnen av knivhuset. Fjern gress etc. fra knivhuset.
3. Sjekk tennpluggkabelen. Sjekk at den sitter på pluggen.
4. Fjern gress etc. fra motorens kjøleribber.
5. Sjekk forgasserjusteringene. Se Operatørens håndbok som tilhører motoren.
6. Sjekk tennpluggens elektrodeavstand. Still elektrodeavstanden på 0,76 mm.

7. Sjekk oljenivået i motoren. Fyll med olje hvis nødvendig.
8. Sjekk motorens luftfilter. Se Operatørens håndbok som tilhører motoren.
9. Bensinen er dårlig. Tøm og rengjør drivstofftanken. Fyll drivstofftanken med fersk bensin.

## Kraftig vibrasjon

1. Kniven er ikke balansert. Ta av kniven og skift den ut med en godkjent reservedel fra fabrikken.
2. Sjekk om kniven er brekt eller bøyd. **En skadet kniv er farlig og må skiftes ut.**
3. Sjekk knivadapteren. **Skift den ut hvis ødelagt.**
4. Hvis vibrasjonen fortsetter, tar du med maskinen til et autorisert serviceverksted.

## Gresset kastes ikke ut skikkelig.

1. Rengjør bunnen av klippeskjoldet.
2. Sjekk om det er mye slitasje på kniven. Ta av kniven og slip den. Kniven bør skiftes ut annet hvert år med en godkjent reservedel fra fabrikken av sikkerhetsmessige grunner.

## Gresset klippes ujevnt.

1. Sjekk høydereguleringen på hvert hjul. Innstillingen må være den samme på alle.
2. Sjekk at kniven er skarp.
3. Sjekk om kniven er brekt eller bøyd. **En skadet kniv er farlig og må skiftes ut.**
4. Sjekk om knivadapteren er ødelagt. **Skift den ut hvis ødelagt.**
5. Still gasskontrollen (hvis montert) i stillingen fast (hurtig) eller start.
6. Sjekk gasskontrollen (hvis montert). Pass på at gasskontrollen ikke står i choke stilling.
7. Flytt gasskontrollen (hvis montert) i stillingen fast (hurtig). Sjekk motorhastigheten slik som beskrevet i Operatørens håndbok som tilhører motoren.

**BEGRENSET GARANTI**

Briggs & Stratton Power Products Group, LLC vil reparere eller erstatte gratis alle motordeler som er funnet defekte i materiale eller utførelse eller begge deler. Alle transportkostnader for deler som skal skiftes ut eller repareres under denne garantien må dekkes av kjøperen. Denne garantien er kun gyldig i den tidsperioden og med de vilkårene som er gitt nedenfor. For å hevde garantien må man ta kontakt med nærmeste autoriserte forhandlerverksted. For å hevde garantien må man ta kontakt med nærmeste autoriserte forhandlerverksted som finnes på kartet over forhandlere på [www.murray.com](http://www.murray.com).

**Det gis ingen annen eksplisitt garanti. Implisitt garanti, inklusive kjøpegarantien eller at utstyr skal passe til et bestemt formål, er begrenset til ett år fra salgsdato eller så lenge som påbudt av gjeldende norske lover. Dette opphever alle andre garantier. Alle krav om erstatning for følgeskader eller avsavn er ugyldige såfremt de ikke er påbudt ved lov.** Noen land tillater ikke at det settes tidsbegrensning på en implisitt garanti, og i enkelte land er det heller ikke lov å utelukke eller begrense ansvaret for følgeskader. Det kan derfor være mulig at reglene som er gitt ovenfor ikke gjelder der du bor. Denne garantien gir deg spesielle rettigheter, og du kan også ha andre rettigheter som vil variere fra land til land i tillegg.

**GARANTIVILKÅR**

Produkttype	Privat bruk	Profesjonell bruk
Gå bak plenklipper	2 år	90 dager

Garantiperioden gjelder fra datoen produktet blir solgt for første gang, enten til privat bruk eller til profesjonell bruk, og ut perioden som er gitt i tabellen ovenfor. "Privat bruk" betyr bruk i private husholdninger. "Profesjonell bruk" betyr all annen bruk, inklusive kommersiell bruk, bruk for inntektservivelse og utleie. Så snart et produkt er blitt anvendt kommersielt, vil det deretter bli betraktet som profesjonelt brukt utstyr med hensyn til garantien.

Det er ikke nødvendig å vise et garantiregistreringskort for å oppnå garantirettigheter. Ta vare på kvitteringen du fikk da du kjøpte produktet. Hvis du ikke kan fremlegge bevis på første salgsdato når du krever garantien, vil produktets produksjonsdato bli brukt til å avgjøre garanti-perioden.

**OM GARANTIE**

Vi tar i mot garantireparasjoner med glede og beklager at du fikk bryderiet med dette. Alle autoriserte forhandlerverksteder kan utføre garantireparasjoner. De fleste slike reparasjoner utføres rutinemessig, men noen ganger kan det hende at et garantikrav ikke er berettiget. Garantien gjelder f.eks. ikke hvis produktet ble skadet som resultat av feil bruk, dårlig vedlikehold, transport, håndtering, oppbevaring eller feil installasjon. Garantien gjelder heller ikke hvis produktets serienummer er blitt fjernet eller hvis produktet på noen måte er blitt endret eller modifisert.

Denne garantien gjelder kun for defekter i materiale eller utførelse på produktet. Vi har satt opp en liste nedenfor med tilfeller som ikke dekkes av garantien for å unngå at det oppstår misforståelser mellom kunde og forhandler.

- **Normal slitasje:** Utstyr drevet av små motorer, som alle andre mekaniske innretninger, trenger regelmessig service og skifte av deler for å fungere optimalt. Garantien dekker ikke reparasjoner der produktet eller en del er blitt utslitt som resultat av normal bruk.
- **Installasjon:** Denne garantien gjelder ikke for produkter som er blitt feil installert eller installert av en ikke-autorisert person, eller som er blitt endret eller modifisert. Den gjelder heller ikke for installasjoner som forhindrer start eller forårsaker at motoren går dårlig.
- **Utilstrekkelig vedlikehold:** Levetiden til dette produktet avhenger av hva slags forhold det brukes under og hvordan det blir vedlikeholdt. Anbefalte intervaller for vedlikehold og justeringer er gitt i eierhåndboken. Enkelte produkter, som f.eks. jordfresere, kantklippere og rotasjonsplenklippere, benyttes ofte der det er mye støv og skitt. Dette kan forårsake hurtig slitasje. Slik slitasje, forårsaket av at skitt, støv, eller andre slipende partikler er kommet inn i produktet p.g.a. utilstrekkelig vedlikehold, dekkes ikke av garantien. Garantien dekker heller ikke problemer forårsaket av at det er brukt en reservedel (reservedeler) som ikke er original.
- **Feil type og/eller for lite drivstoff eller smørelje:** Denne garantien dekker ikke skader forårsaket av gammelt drivstoff eller alternativt drivstoff. Skader på motor eller motorkomponenter, dvs. forbrenningskammer, ventiler, ventilseter, ventilførere, brente startermotorviklinger, som ble forårsaket av at det ble brukt alternativt drivstoff slik som flytende petroleum eller flytende naturgass, dekkes ikke hvis ikke motoren er sertifisert til slik bruk. Deler som har skjært seg eller blitt ødelagt fordi produktet ble brukt med for lite, forurenset eller feil type smørelje så vel som komponenter i produktet som er skadet som resultat av mangelfull smøring dekkes heller ikke.
- **Feil bruk:** Riktig bruk av produktet står forklart i eierhåndboken. Det følgende dekkes ikke av garantien: Skader på produkter som er forårsaket av for høyt turtall, eller bruk på steder uten tilstrekkelig ventilasjon. Produkter som er ødelagt av for sterk vibrasjon forårsaket av at motoren sitter løst, løstsittende eller ubalanserte kniver, ubalanserte viftehjul, for høyt turtall eller en motoraksling som er bøyd fordi den har slått mot en hard gjenstand. Skader eller feil som har oppstått som resultat av en ulykke, feil service eller påvirkning av frost eller kjemikalier eller når grensene for kapasiteten slik som spesifisert i eierhåndboken er blitt brutt.
- **Rutinemessig trimming eller justering av motoren:** Denne garantien dekker ikke slitasjedeler slik som olje, remmer, kniver, o-ringer, filter etc.
- **Andre tilfeller der garantien er ugyldig:** Reparasjon av deler som ikke er produsert av Briggs & Stratton dekkes ikke av garantien. Denne garantien gjelder ikke for naturkatastrofer eller liknende situasjoner som ligger utenfor produsentens kontroll. Rekondisjonerte produkter og demonstrasjonsprodukter dekkes heller ikke av garantien.

Garantiservice er kun tilgjengelig hos autoriserte forhandlerverksteder. Finn din nærmeste forhandler på [BRIGGSandSTRATTON.COM](http://BRIGGSandSTRATTON.COM).

## Conteúdo

Ilustrações .....	1
Segurança do Operador .....	86
Recursos e controles .....	88
Imagens .....	88
Montagem .....	88
Funcionamento .....	89
Manutenção .....	90
Detecção de Problemas .....	92
Política de Garantia .....	93

## Segurança do operador

### Símbolos e avisos

O símbolo de aviso de segurança  é usado para identificar informações de segurança relativas a perigos que poderão resultar em ferimentos pessoais. É utilizada uma palavra (PERIGO, AVISO ou CUIDADO) com o símbolo de aviso para indicar a probabilidade e a potencial gravidade do ferimento. Além disso, poderá ser utilizado um símbolo para assinalar o tipo de perigo.

 **PERIGO** indica um perigo que, se não for evitado, resultará em morte ou ferimentos graves.

 **AVISO** indica um perigo que, se não for evitado, poderá resultar em morte ou ferimentos graves.

 **CUIDADO** indica um perigo que, se não for evitado, poderá resultar em ferimentos graves ou leves. **CUIDADO**, quando utilizado **sem** o símbolo de aviso, indica uma situação que **poderá resultar em danos no produto**.

### Informações ao proprietário

**Conheça seu produto:** Se você conhece a unidade e sabe como ela é operada, você terá o melhor desempenho. Enquanto lê este manual, compare as ilustrações com a unidade. Conheça o local e a função dos controles. Para ajudar a evitar acidentes, siga as instruções de operação e as regras de segurança. Guarde este manual para futuras consultas.

### Responsabilidade do proprietário

 **AVISO:** Essa máquina de cortar é capaz de arremessar objetos. Caso as instruções de segurança a seguir não sejam observadas, pode haver ferimentos graves no operador ou nas pessoas próximas a ele.

A responsabilidade do proprietário é de seguir as instruções adiante.

### Práticas de operação com segurança Para cortadores de grama rotatório controlado por pedestre

#### I. Operação Geral

1. Leia, compreenda e siga todas as instruções na máquina e no(s) manual(is). Fique completamente familiarizado com os controles e o uso adequado do cortador de grama antes de usá-lo.

2. Familiarize-se com todos os adesivos de segurança e de operação neste equipamento e em qualquer desses anexos ou acessórios.
3. Não coloque as mãos ou os pés próximos ou abaixo de peças giratórias.
4. Permita que apenas pessoas responsáveis, familiarizadas com as instruções, operem o cortador de grama.
5. Inspecione a área onde o cortador será usado. Seu equipamento pode propelir pequenos objetos em alta velocidade causando ferimentos ou danos a propriedades. Fique afastado de objetos quebráveis, tais como janelas de casas e de automóveis, estufas, etc.
6. Mantenha a área de operação sem pessoas, especialmente crianças pequenas e animais de estimação.
7. Use roupas adequadas tais como uma blusa de manga comprida ou uma jaqueta. Além disso, use calças. Não use shorts ou bermudas.
8. Não use roupas largas que podem ficar presas nesse equipamento.
9. Sempre use óculos ou máscaras de proteção com escudos laterais ao operar um cortador de grama para proteger seus olhos de objetos estranhos que possam ser arremessados da unidade.
10. Sempre use luvas protetoras e calçados vigorosos. Recomenda-se o uso de sapatos de couro para trabalho ou botas de cano baixo para a maioria das pessoas. Eles irão proteger o tornozelo e a perna inferior do operador de pequenos gravetos, lascas e outros fragmentos, além de melhorar a tração.
11. É aconselhável usar um capacete protetor para evitar a possibilidade de ser atingido por pequenas partículas voadoras ou ser atingido por galhos baixos, gravetos ou outros objetos que podem passar despercebidos pelo operador.
12. Não opere o cortador de grama sem os devidos avisos de alertas ou outros dispositivos de segurança no local.
13. Use este equipamento apenas para sua finalidade declarada. Não opere o cortador de grama sobre material solto, tais como cascalhos, galhos, lixos, etc., que causam o risco de arremessar objetos e danificar o cortador.
14. Consulte as instruções do fabricante para conhecer a operação adequada e a instalação de acessórios. Use apenas acessórios aprovados pelo fabricante.
15. Opere apenas sob a luz do dia ou com uma boa luz artificial.
16. Não opere o cortador de grama quando estiver sob a influência de álcool, drogas ou outro medicamento que pode causar tontura ou afetar sua capacidade de operar esta máquina com segurança.
17. Nunca use o cortador de grama em grama molhada. Sempre certifique-se de que o piso esteja firme; segure o punho com firmeza e ande; nunca corra.
18. Antes de cada uso, inspecione o cabo e a alavanca de controle do acelerador. Verifique se o cabo está solto e se a alavanca não está danificada. Verifique ainda a ligação do cabo que vai até o carburador há partes entortadas, peças soltas e obstruções. Verifique se a alça de controle está funcionando corretamente.
19. Pare o motor quando cruzar por passagens, estradas ou caminhos de cascalhos.
20. Tenha cuidado com o tráfego quando operar próximo a estradas ou tiver que atravessar uma estrada.

21. Pare o motor sempre que deixar o equipamento. Antes de limpar, consertar ou inspecionar a unidade, verifique se todas as partes de movimento estão paradas. Deixe o motor esfriar, desconecte o cabo da vela de ignição e afaste-o da vela de ignição.
22. Se o equipamento começar a vibrar anormalmente, pare o motor, desconecte o cabo da vela de ignição e evite que ele toque a vela de ignição. Verifique imediatamente a causa. Vibração em geral é um alerta de problemas.
23. Quando atingir um objeto estranho, pare o motor. Remova o fio da vela de ignição. Inspeccione o cortador de grama para saber se foi danificado. Se foi danificado, conserte-o antes de dar partida e usar o cortador.
24. Inspeccione o cortador de grama com regularidade. Verifique se as peças não estão tortas, danificadas ou soltas.
25. Nunca suspenda ou carregue o cortador de grama enquanto o motor estiver ligado.
26. A exposição prolongada a barulho e vibração de equipamentos com motores a gasolina deve ser evitada. Faça intervalos intermitentes e/ou use proteção para ouvido bem como luvas bem espessas para reduzir a vibração nas mãos.

## II. Operação em terreno inclinado

Terrenos inclinados são o principal motivo relacionado a acidentes de escorregamento e queda que podem resultar em ferimentos graves. Todos os terrenos inclinados exigem atenção redobrada. Caso não se sinta seguro em um terreno inclinado, não use o cortador de grama na área.

**Corte** a grama ao redor da face dos declives; nunca para cima e para baixo.

**Remova** objetos tais como pedras, troncos de árvore, etc.

**Cuidado** com buracos, sulcos ou protuberâncias. A grama alta pode ocultar esses obstáculos.

**Não** corte próximo a quedas, canais ou represas. O operador pode perder a firmeza nos pés ou o equilíbrio.

**Não** corte excessivamente declives escarpados.

**Não** corte excessivamente declives escarpados (máximo de 15 graus) ou áreas em que o terreno seja muito difícil. Tenha cuidado redobrado quando trocar de direção em terrenos inclinados.

**Não** corte grama molhada. A redução de firmeza nos pés pode causar escorregões.

## III. Crianças

Podem ocorrer acidentes trágicos se o operador não estiver alerta à presença de crianças. As crianças normalmente ficam atraídas ao cortador de grama e à atividade de cortar grama. *Nunca* suponha que as crianças permanecerão no mesmo lugar onde as viu por último.

1. Mantenha as crianças afastadas da área de corte e sob cuidado vigilante de um adulto responsável.
2. Esteja alerta e desligue o cortador de grama se houver crianças na área.
3. Antes de se mover para trás e enquanto fizer esse movimento, olhe para trás e para baixo para garantir que não haja crianças próximas.
4. Nunca deixe que crianças operem o cortador de grama.
5. Tenha extremo cuidado ao se aproximar de esquinas fechadas, arbustos, árvores, ou outros objetos que possam obscurecer a visão.

## IV. Manutenção

1. Tenha o máximo de cuidado ao lidar com gasolina ou outros combustíveis. Eles são inflamáveis e os vapores são explosivos.

- a. Somente use um recipiente aprovado
  - b. Nunca remova a tampa de combustível ou coloque combustível com o motor ligado. Deixe o motor esfriar antes de reabastecer. Não fume.
  - c. Nunca reabasteça o equipamento em ambientes fechados.
  - d. Nunca armazene o equipamento ou o galão de combustível internamente onde haja uma chama aberta, como um aquecedor de água.
  - e. Se o tanque de combustível tiver que ser drenado, isso deve ser feito do lado de fora. O combustível drenado deve ser armazenado em um recipiente especificamente criado para armazenamento de combustível ou então ser descartado com cuidado.
  - f. Óleo e gasolina velhos devem ser despejados cuidadosamente em recipientes especialmente fabricados para óleo e combustível.
  - g. Os recipientes cheios devem ser transportados com cuidado para um centro de coleta para que sejam reciclados adequadamente.
2. Nunca use o motor em ambientes fechados ou sob uma área coberta.
  3. Nunca faça ajustes ou reparos com o motor em funcionamento. Desconecte o cabo da vela de ignição e mantenha-o afastado da vela para evitar uma partida acidental (remova a chave de ignição se for equipado com uma partida elétrica). Sempre use proteção para os olhos quando fizer ajustes ou reparos.
  4. Verifique os parafusos de montagem do motor em intervalos frequentes para confirmar que estejam firmes.
  5. Mantenha todas as porcas e parafusos firmes e o equipamento em boas condições. Se os itens forem substituídos, certifique-se de que os fixadores de montagem estejam firmes.
  6. Nunca altere indevidamente os dispositivos de segurança. Verifique se estão operando corretamente com regularidade.
  7. Quando fizer manutenção ou reparo do cortador de grama, não tombe o equipamento para baixo ou para cima, a menos que seja instruído especificamente a fazê-lo neste manual. Os procedimentos de manutenção e reparo podem ser feitas com o cortador de grama na posição normal. Alguns procedimentos serão mais fáceis se o equipamento for suspenso em uma plataforma ou superfície de trabalho.
  8. Para reduzir o risco de incêndio, mantenha o cortador de grama sem o acúmulo de grama, folhas ou outros resíduos. Limpe qualquer derramamento de óleo ou combustível. Deixe o cortador de grama resfriar antes de guardá-lo.
  9. Pare e inspecione o equipamento caso acerte um objeto. Repare, se necessário, antes de dar nova partida.
  10. Sempre desconecte o cabo da vela de ignição antes de limpar, reparar ou ajustar.
  11. Não mude o ajuste do controlador do motor ou acelere o motor em excesso.
  12. Limpe e recoloque os adesivos de segurança e instruções, se necessário.
  13. Para evitar o superaquecimento do motor, sempre deixe o filtro de resíduos do motor montado e limpo.
  14. Inspeccione o cortador de grama antes de guardá-lo.
  15. Use apenas equipamento original ou peças para substituição autorizadas.
  16. Substitua a lâmina de corte com uma peça autorizada da fábrica.

## Descrição

O cortador de grama é um tipo de cortador giratório com motor. O motor aciona uma lâmina cortante localizada sob o alojamento do cortador. A lâmina suspende e corta na grama. A altura do corte pode ser ajustada para dar ao gramado o acabamento desejado. As partes cortadas da grama ou são recolhidas em uma bolsa de grama montada na traseira ou, em alguns cortadores, pode ser processado alimentar o gramado. O reprocessamento da grama cortada é conhecido como “mulching”. Os modelos a serem empurrados requerem que o operador empurre o cortador. Os modelos com propulsão têm um sistema de acionamento da roda traseira para facilitar o corte.

## Finalidade de uso/Limites de uso

O cortador de grama foi criado para cortar grama fina. Qualquer outro uso é permitido. Não foi criado para cortar grama com mais de 15 cm de comprimento ou grama misturada com ervas altas. O cortador de grama somente é adequado para uso particular em um jardim doméstico. Não é adequado para corte de grama em parques públicos ou campos de jogos.

## Recursos e controles

(Figura 1) Compare os seguintes recursos e controles com seu modelo. Verifique se você conhece o local e entende sua finalidade.

- A. Alavanca de parada do motor
- B. Punho superior
- C. Botão ou Alavanca de travamento
- D. Punho inferior
- E. Porta traseira
- F. Motor
- G. Ajuste de altura
- H. Placa com nome
- I. Saco de grama
- J. Punho de partida retrátil
- K. Alavanca de condução (modelo autopropulsor)
- L. Acessório espalhador

## Adesivos

**IMPORTANTE:** Os seguintes adesivos estão localizados em sua unidade ou no material impresso fornecido com o produto. Antes de usar a unidade, conheça e entenda a finalidade de cada adesivo.

### Adesivos de aviso de segurança (Figura 23)

- A. AVISO
- B. **IMPORTANTE:** Leia o manual do proprietário antes de operar este equipamento.
- C. AVISO: Objetos arremessados. Mantenha pessoas próximas afastadas. Leia as instruções para o usuário antes de utilizar este equipamento.
- D. AVISO: Não use esta máquina em declives maiores do que 10 graus.
- E. AVISO: Não pise.

- F. AVISO: Afaste pés e mãos da lâmina giratória.
- G. CUIDADO: Desconecte o cabo da vela de ignição antes de realizar manutenção.
- H. AVISO: Esmagamento dos dedos.

### Adesivos de operação e controle (Figura 24)

- I. Lento
- J. Rápido
- K. Óleo
- L. Combustível
- M. Motor – Partida/Acionamento/Parada
- N. Alavanca de controle de direção – Engrenado/Desengrenado

## Montagem

As ilustrações e adesivos começam na página 1.

### Instruções de desembalamento

O cortador de grama foi totalmente montado em fábrica. Quando foi colocado na embalagem, o punho foi colocado na posição de armazenamento. Para colocar o punho na posição de operação, siga as etapas abaixo.

1. Retire ao cortador da embalagem.
2. (Figura 2) Suspenda a punho inferior (A) até que as extremidades do punho inferior estejam travadas na posição de operação (B). Fixe o botão (D) até que a alça inferior esteja presa.
3. (Figura 3) Remova o botão (A) e os fixadores da alça inferior (C) Coloque o punho superior (B) na posição de operação. Aperte os botões (A) até que a alça superior e inferior estejam fixas.
4. (Figura 4) Para montar a corda de partida retrátil, você deve primeiro engatar a alavanca de parada do motor (F). Puxe lentamente o punho de partida retrátil (G) e instale a corda de partida retrátil na guia da corda (H).
5. (Figura 2) Em modelos com propulsão, prenda os cabo ao punho com os retentores do cabo (F).  
**CUIDADO:** Cuidado quando dobrar ou suspender o punho. Não danifique os cabos. Um cabo entortado não irá funcionar corretamente. Antes de usar a unidade, substitua um cabo entortado ou danificado.

### Como montar o saco de grama

1. (Figura 5) Deslize o quadro de montagem (A) na extremidade aberta do saco de grama (B).
2. (Figura 6) Verifique se o punho (C) está do lado de fora do saco de grama. Prenda os cliques (D) no quadro de montagem (E).

### Como montar o saco de grama (Figura 7)

1. Para montar o saco de grama no cortado de grama, suspenda a porta traseira (F). Segure o punho (G) do saco de grama e monte os ganchos do saco de grama (H) no pino giratório da porta traseira (I). Abaixar a porta traseira.

**IMPORTANTE:** Verifique se os ganchos do saco de grama (H) estão montados no pino giratório da porta traseira (I).

### Como preparar o motor



**AVISO: Para saber o tipo de gasolina e óleo a ser usado, consulte o manual do operador para o motor. Sempre use um recipiente de segurança de petróleo. Não fume ao abastecer o motor com gasolina. Quando estiver dentro de um ambiente fechado, não abasteça. Antes de adicionar gasolina, pare o motor. Deixe o motor esfriar por vários minutos.**

**CUIDADO:** O motor não contém ÓLEO ou GASOLINA. Antes de dar partida no motor, lembre-se de adicionar óleo de acordo com as instruções do manual do operador. Se o motor for acionado sem óleo, ele será danificado sem possibilidade de reparo e não estará coberto pela garantia.

Para saber o tipo de gasolina e óleo a ser usado, consulte o manual do operador para o motor. Antes de usar a unidade, leia as informações em Segurança, Funcionamento, Manutenção e Armazenamento.

### Como trocar o acessório espalhador



**AVISO:** Antes de remover ou instalar o acessório espalhador, desconecte o cabo da vela de ignição e mantenha-o afastado da vela de ignição.

**(Figura 8)** Alguns modelos têm um *opcional* mulcher plug. Utilize o acessório espalhador (A) para mulch a grama com um corte limpo e fino. Para descarregar a grama no saco, remova o acessório espalhador conforme as instruções adiante.

### Como remover o acessório espalhador

1. **(Figura 9)** Suspenda a porta traseira (B).
2. Remova o acessório espalhador (A) da abertura de descarga.

### Como instalar o acessório espalhador

1. **(Figura 9)** Suspenda a porta traseira (B).
2. Deslize o acessório espalhador (A) para dentro da abertura de descarga.

## Funcionamento

As ilustrações e adesivos começam na página 1.

### Alavanca de parada do motor **(Figura 10)**

Solte a alavanca de parada do motor (A) e o motor e a lâmina irão parar automaticamente. Para dar partida e acionar o motor, segure a alavanca de parada do motor (A) na posição de operação (B).

Antes de dar partida, opere a alavanca de parada do motor várias vezes. Observe se o cabo de parada do motor move-se livremente e se a alavanca de parada do motor funciona corretamente.

### Como parar o motor **(Figura 10)**

Para parar o motor, solte a alavanca de parada do motor (A). Desconecte o cabo e mantenha-o afastado da vela de ignição para impedir que o motor dê partida.

### Sistema de acionamento de roda traseira **(Figura 11)**



**AVISO:** Para um funcionamento seguro, o sistema de acionamento deve ser desengatado imediatamente quando a alavanca de acionamento for liberada. Se o sistema de acionamento não for desengatado corretamente, não utilize o cortador até que o sistema seja ajustado ou reparado por um centro de serviço autorizado.

Os modelos com autopropulsão têm um sistema de acionamento de roda traseira. Opere o sistema de acionamento conforme descrito a seguir.

1. Segure a alavanca de parada do motor (A) na posição de operação. Dê partida.

**NOTA:** Para parar o motor, solte a alavanca de parada do motor (A).

2. Empurre a alavanca de acionamento (C) completamente para frente. O sistema de acionamento agora está encaixado e o cortador de grama começará a mover-se para frente.
3. Para desengatizar *apenas* o sistema de acionamento, solte a alavanca de acionamento (C). Na posição desengatado (D), o cortador irá parar de andar para frente, mas o motor continuará a funcionar.
4. Para desengatizar tanto o sistema de acionamento como também parar o motor, libere completamente a alavanca de parada do motor (A).

**NOTA:** Quando o sistema de acionamento estiver desengatado em uma nova unidade, é possível que as rodas traseiras girem se forem suspensas do chão. Isso é normal quando uma nova correia e irá parar após uma ou duas horas de operação.

### Como dar partida no motor



**AVISO:** A lâmina irá girar quando o motor for acionado.

**IMPORTANTE:** Antes de dar partida no motor, opere a alavanca de parada do motor muitas vezes. Observe se o cabo de parada do motor move-se livremente e se a alavanca de parada do motor funciona corretamente.

1. Verifique o óleo. Consulte o manual do operador do motor.
2. Abasteça o tanque de combustível com gasolina comum sem chumbo. Consulte “Como preparar o motor”.
3. Verifique se o cabo da vela de ignição está conectado à vela.
4. **(Figura 12) Motores com escorvador:** Para a maioria das condições de temperatura, empurre com firmeza o bulbo do escorvador (E) três vezes. Em temperatura mais fria, podem ser necessárias mais vezes adicional. Um motor aquecido normalmente não requer este procedimento. Cada vez que você empurrar o botão do escorvador, aguarde por dois segundos.  
**NOTA:** Quando der partida num motor pela primeira vez, empurre a bulbo do escorvador cinco vezes.  
**NOTA:** Um excesso de bombeamento pode afogar o carburador com combustível. Consulte o tópico “O motor não dá partida” na seção de Detecção de problemas.
5. **(Figura 11) Modelos com auto-propulsor:** Verifique se a alavanca de acionamento (C) está na posição desengatada (D).
6. **(Figura 13)** Pare atrás do cortador. Use uma mão para segurar a alavanca de parada do motor (A) na posição de operação, conforme é mostrado. Use a outra mão para segurar a corda de partida retrátil (F).
7. Puxe lentamente a corda da partida retrátil até sentir resistência, sem seguida puxe rapidamente para dar partida no motor. Retorne lentamente a corda de partida retrátil.
8. Se o motor não der partida em 5 ou 6 tentativas, consulte a seção de Detecção de problemas.

## Antes de operar o cortador



**AVISO: Verifique as condições do saco de grama para ver se está gasto ou deteriorado. Se for o caso, substitua as peças somente com peças de reposição aprovadas de fábrica.**

Para encher por completo o saco de grama, opere o motor com o controle de aceleração (se equipado) na posição rápido.

- Para encher por completo o saco de grama (se equipado), opere o motor com o controle de aceleração na posição fast (rápido).
- Certifique-se de que o saco de grama (se houver) está montada adequadamente.
- Verifique as condições do saco de grama para ver se está gasto ou deteriorado. Se for o caso, substitua as peças somente com peças de reposição aprovadas de fábrica.

## Como ajustar a altura de corte



**AVISO: A lâmina irá girar quando o motor for acionado. Antes de trocar a altura de corte, desconecte o cabo da vela de ignição e mantenha-o afastado da vela.**

## Modelos com ajustes de roda individual (Figura 15)

Para mudar a altura de corte, mova a posição do braço de ajuste (A) em cada roda conforme as instruções a seguir.

1. Desencaixe o braço do ajuste (A).
2. Mova o braço de ajuste para outra posição.
3. Verifique se cada braço de ajuste está na mesma posição de forma que o cortador faça cortes uniforme.

## Modelos com ajuste de alavanca simples (Figuras 16 e 17)

Para alterar a altura do corte, mova a posição do braço de ajuste (B) conforme é mostrado.

1. Desencaixe o braço de ajuste (B).
2. Mova o braço de ajuste para outra posição.

## Como esvaziar o saco de grama



**AVISO: Antes de retirar o saco de grama, pare o motor. Antes de retirar qualquer grama do alojamento do cortador, desconecte o cabo da vela de ignição e mantenha-o afastado da vela.**

1. (Figura 7) Levante a porta traseira (A).
2. Segure o punho (B) do saco de grama. Suspensa a estrutura de montagem (C) sobre o pino giratório da porta traseira (D).
3. (Figura 13) Esvazie a grama do saco (E).

## Dicas de corte

Alguns modelos tem um acessório espalhador *opcional*. Se o acessório espalhador estiver instalado, a grama é cortada finamente e irá renovar-se com facilidade. Como os nutrientes são devolvidos ao solo, o gramado irá precisar de menos fertilizante.

As dicas a seguir irão aumentar o desempenho e melhorar a aparência da grama.

- A grama deve estar seca. Se estiver molhada, será difícil cortar e isso formará massas pesadas de grama.
- A grama não deve estar muito alta. A altura máxima para cortar com eficiência é de 9,8 cm. Defina os ajustes de altura de forma que apenas a terceira parte superior da grama seja cortada.
- Se a grama tiver mais de 9,8 cm de altura, serão necessários dois cortes. Para o primeiro, defina os ajustes de altura na posição mais alta. Depois, abaixe os ajustes de altura para o segundo corte.
- Mantenha a extremidade da lâmina afiada. Uma lâmina que não é afiada fará com que as extremidades da grama fiquem marrom.
- Limpe a parte inferior do alojamento do cortador de grama. Se a grama ou outros resíduos se acumularem na parte inferior do alojamento, o desempenho será reduzido.

Para melhorar a qualidade do corte, tente o seguinte:

- aumente a altura de corte
- corte com maior frequência
- utilize em uma velocidade mais lenta
- reduza a largura de corte
- altere a direção
- cortar uma segunda vez

## Manutenção

### Manutenção do motor

**As ilustrações e adesivos começam na página 1.**

Use a seção de manutenção a seguir para manter sua unidade em boas condições de funcionamento. Antes de dar partida no motor, leia este manual e também o manual do operador do motor. Todas as informações de manutenção para o motor estão no manual do operador.



**AVISO: Antes de fazer uma inspeção, ajuste, ou reparo, desconecte o cabo da vela de ignição e mantenha-o afastado da vela.**

### Tombamento do motor

(Figura 14) *Cuidado:* Não tombe o motor com a vela de ignição para baixo.

Quando você fizer manutenção no motor, inspecione a lâmina ou limpe a parte inferior do alojamento do cortador; lembre-se de sempre tombar o motor com a vela de ignição para cima. Transportar ou tombar o motor com a vela de ignição para baixo terá as seguintes conseqüências:

- partida difícil
- motor fumando
- mau funcionamento da vela de ignição.
- saturação de óleo ou combustível do filtro de ar

### Lubrificação

1. Para obter o melhor desempenho, lubrifique as rodas e os pontos de giro com óleo motor a cada 25 horas.
2. Para lubrificar o motor, consulte o manual do operador do motor.

**NOTA:** Não lubrifique o cabo de parada do motor. Lubrificantes danificam o cabo e o impedem que se mova livremente. Substitua o cabo se estiver torto ou danificado.

### Como limpar o alojamento do cortador de grama



**AVISO:** A lâmina irá girar quando o motor estiver acionando. Antes de limpar o alojamento do cortador de grama, pare o motor e desconecte o cabo da vela de ignição e mantenha-o afastado da vela.

Se houver acúmulo de grama ou outros resíduos no fundo do alojamento do cortador, o desempenho ficará reduzido. Após cortar a grama, limpe o alojamento do cortador conforme as instruções a seguir.

1. Pare o motor.
2. Desconecte o cabo da vela de ignição.
3. Limpe a parte de cima e de baixo do alojamento do cortador.

### Como remover a correia de acionamento

Para remover ou fazer manutenção da correia de acionamento, leve o cortador a um representante de serviço aprovado.

### Como ajustar o cabo de acionamento (Figura 19)



**AVISO:** Antes de ajustar o cabo de acionamento, libere a alavanca de parada do motor e aguarde que o motor pare.

Se o sistema de acionamento não encaixar e desencaixar corretamente, verifique o punho para saber se está montado corretamente. Verifique se todas as peças estão em boas condições, não estão quebradas ou tortas e se todos os firmadores estão apertados.

As peças gastas alteram o desempenho do sistema de acionamento. Quando você corta a grama alta e espessa ou em encostas, o sistema de acionamento pode deslizar se o cabo de acionamento estiver muito frouxo. Caso ele deslize, ajuste conforme é indicado a seguir ou leve o cortador de grama a um centro de serviço autorizado.

1. (**Figura 19**) Se o sistema de acionamento deslizar, gire o ajuste do cabo (A) uma vez na direção mostrada na ilustração. Opere o cortador e teste o sistema de acionamento.
2. Se o sistema de acionamento ainda deslizar, gire o ajuste do cabo uma vez mais para encurtar o cabo. Novamente, teste o sistema de acionamento.
3. Repita o ajuste e teste até que o sistema de acionamento não deslize.
4. Antes de começar a cortar grama, verifique se o sistema de acionamento irá desencaixar corretamente e se o cortador irá parar. Se o sistema de acionamento não desencaixar, leve o cortador a um centro de serviço autorizado antes de utilizar o cortador.

### Manutenção da lâmina (Figura 20)



**AVISO:** Antes de inspecionar a lâmina (B) ou o adaptador da lâmina (E), desconecte o cabo da vela de ignição e mantenha-o afastado da vela.

Se a lâmina atingir um objeto, pare o motor. Desconecte o cabo para a vela de ignição. Verifique se a unidade foi danificada.

Verifique a lâmina com frequência (B) para ver se está gasta ou danificada com rachaduras. Verifique com frequência o parafuso (A) que sustenta a lâmina. Mantenha-o apertado. Se a lâmina atingir um objeto, pare o motor. Desconecte o cabo da vela de ignição. Verifique o adaptador da lâmina (E) para saber se há danos. Verifique se há uma lâmina torta ou danificada, muito gasta ou qualquer outro tipo de dano. Antes de operar o equipamento, as peças danificadas devem ser substituídas por peças de reposição de fábrica. Por segurança, substitua a lâmina a cada dois anos. Mantenha a extremidade da lâmina afiada. Uma lâmina que não está afiada fará com que as extremidades da grama fiquem marrom. Para remover ou fazer a manutenção da lâmina, leve o cortador a um representante de serviço aprovado.

### Verificar o nível do corte (Figura 20)

Teste a unidade em uma pequena área. Se a altura do corte não estiver uniforme ou se a grama cortada não for descarregada ou não está cortada por igual, consulte a seção de **Solução de problemas**.

### Armazenamento do punho recolhível

**CUIDADO:** Cuidado quando dobrar ou suspender o punho. Não danifique os cabos. Um cabo entortado não irá funcionar corretamente. Antes de usar a unidade, substitua um cabo entortado ou danificado.

### Como recolher o punho

1. (**Figura 21**) Em modelos com botões (A), solte os botões giratórios (A) que seguram o punho superior (B) no punho inferior (C).  
**CUIDADO:** Quando você recolher ou suspende o punho, verifique se os cabos não estão presos entre os punhos superior e inferior ou em torno dos firmadores do punho.
2. (**Figura 22**) Gire o punho superior (B) na direção da parte de trás da unidade.
3. Empurre para dentro das extremidades do punho inferior (C).
4. Gire o punho para frente sobre o motor conforme é mostrado. Verifique se os cabos não estão danificados.

### Como suspender o punho

1. (**Figura 22**) Puxe o punho inferior (C) de volta até que suas extremidades fiquem travadas na posição de operação. Em seguida, prenda com fixadores.
2. Levante o punho superior (B) na posição do operador.
3. (**Figura 21**) No modelo com botões (A), aperte os botões.

### Como preparar o cortador para ser armazenado



**AVISO:** Não remova a gasolina quando estiver dentro de um local fechado, próximo a uma chama ou enquanto estiver fumando. Os vapores da gasolina podem causar uma explosão ou um incêndio.

1. Drene o tanque de combustível.
2. Deixe o motor funcionar até que a gasolina acabe.
3. Drene o óleo do motor aquecido. Encha o cárter do motor com óleo novo.
4. Remova a vela de ignição do cilindro. Coloque uma onça de óleo (30 ml) no cilindro. Puxe lentamente a corda de partida retrátil de forma que o óleo proteja o cilindro. Instale uma nova vela de ignição no cilindro.

5. Limpe a sujeira e os resíduos das aletas de resfriamento do cilindro e o alojamento do motor.
6. Limpe a parte inferior do alojamento do cortador de grama.
7. Limpe por completo o cortador de grama para proteger a pintura.
8. Coloque a unidade em um local fechado que tenha boa ventilação.
9. Verifique se o saco de grama está vazio. Qualquer grama residual no saco durante o armazenamento danificará a bolsa.

### Como solicitar peças de reposição

Use somente peças de reposição aprovadas ou autorizadas pelo fabricante. Não use anexos ou acessórios que não foram especificamente recomendados para este produto. Para obter peças de reposição adequadas, você deve fornecer o número do modelo, localizado na placa de nome do produto.

Ao fazer pedidos, as seguintes informações são necessárias:

- Número do modelo
- Número de série
- Número da peça
- Quantidade

Caso não seja possível obter peças ou serviço de manutenção na maneira descrita acima, entre em contato com:

#### Briggs & Stratton UK Ltd

Road Four, Winsford Industrial Estate, Winsford, Cheshire, CW7 3QN

United Kingdom

www.BRIGGSandSTRATTON.COM

## Detecção de problemas

### O motor não dá partida.

1. Verifique se o tanque de combustível está abastecido com gasolina limpa. Não use gasolina velha.
2. Com o motor frio, pressione o botão do escorvador (opcional em alguns modelos) cinco vezes.
3. Verifique se o cabo da vela de ignição está conectado à vela.
4. Ajuste o carburador. Consulte o manual do operador do motor.
5. Há muita gasolina no cilindro do motor. Remova e seque a vela de ignição. Puxe a corda de partida retrátil várias vezes. Instale a vela de ignição. Conecte o cabo à vela. Dê partida no motor.
6. O motor apresenta dificuldades de dar partida em grama pesada ou alta. Mova o cortador para uma superfície limpa e seca.
7. Verifique se a alavanca de parada do motor está na posição de operação.
8. Verifique se a válvula de combustível está na posição ON. Consulte o manual do operador do motor.

### O motor não pára.

1. Libere a alavanca de parada do motor.
2. Verifique o cabo de parada do motor. Substitua o cabo se estiver dobrado ou danificado.

### O desempenho do motor está ruim.

1. Verifique a altura das definições de corte. Aumente a altura de corte se a grama estiver alta.
2. Verifique a parte inferior da caixa da lâmina. Limpe a caixa da lâmina de grama e outros resíduos.
3. Verifique o cabo para a vela de ignição. Verifique se o cabo está conectado.
4. Limpe as aletas de resfriamento do motor de grama e outros resíduos.
5. Verifique os ajustes do carburador. Consulte o manual do operador do motor.
6. Verifique a folga da vela de ignição. Ajuste-a para 0,76 mm (0,030 pol).
7. Verifique a quantidade de óleo no motor. Encha com óleo, se necessário.
8. Verifique o purificador de ar. Consulte o manual do operador do motor.
9. A gasolina está ruim. Drene e limpe o tanque de combustível. Encha o tanque com gasolina limpa.

### Excesso de vibração

1. A lâmina não está equilibrada. Remova a lâmina e substitua por uma lâmina de reposição de fábrica.
2. Verifique se a lâmina está torta ou quebrada. **Uma lâmina quebrada é perigosa e deve ser substituída.**
3. Verifique o adaptador da lâmina. **Substitua um adaptador de lâmina quebrado.**
4. Se a vibração continuar, leve o cortador a um centro de serviço autorizado.

### A grama não é descarregada corretamente.

1. Limpe a parte inferior do alojamento do cortador de grama.
2. Verifique se há alguma lâmina muito gasta. Remova e afie a lâmina. Por segurança, substitua a lâmina a cada dois anos por outra lâmina de reposição de fábrica.

### A grama não está sendo cortada uniformemente.

1. Verifique o ajuste de altura de cada roda. O ajuste de altura deve estar no mesmo nível em todas as rodas.
2. Verifique se a lâmina está afiada.
3. Verifique se a lâmina está torta ou quebrada. **Uma lâmina danificada é perigosa e deve ser substituída.**
4. Verifique se o adaptador da lâmina está quebrado. **Substitua o adaptador da lâmina quebrado.**
5. Mova o controle do acelerador (se equipado) para a posição de rápido ou partida.
6. Verifique o controle do acelerador (se equipado). Verifique se o controle do acelerador não está na posição de afofamento.
7. Mova o controle do acelerador (se equipado) para a posição de rápido. Verifique a velocidade do motor de acordo com o manual do operador do motor.

**GARANTIA LIMITADA**

A Briggs & Stratton Power Products Group, LLC reparará ou substituirá, gratuitamente, qualquer componente (ou componentes) do produto que estejam defeituosos em material ou em mão-de-obra ou em ambos. Todos os custos de transporte do produto enviado para reparo ou substituição, na cobertura desta Garantia, ficarão a cargo do comprador. Esta garantia está em vigor durante os períodos de tempo e sujeita às condições estabelecidas abaixo. Para assistência sob garantia, localize o Centro de Serviço Autorizado mais próximo, no mapa de localização em [www.murray.com](http://www.murray.com).

**Não há outra garantia expressa. As garantias implícitas, incluindo aquelas de comercialização e adequação para um determinado fim, são limitadas ao período de tempo de um ano, ou o tempo permitido por lei. Toda e qualquer garantia implícita está excluída. A responsabilidade por danos consequenciais sob toda e qualquer garantia está excluída na extensão permitida por lei.** Alguns países ou estados não permitem limitações no tempo de duração de garantias implícitas, e outros países ou estados não permitem exclusão ou limitação de danos consequenciais ou acidentais, portanto a limitação e exclusão acima podem não se aplicar. Esta garantia dá direitos legais específicos e o consumidor pode também ter outros direitos que variam de país para país ou de estado para estado.

**TERMOS DA GARANTIA**

<b>Tipo de Produto</b>	<b>Uso Residencial</b>	<b>Uso Comercial</b>
Cortador de grama comum	2 anos	90 dias

O prazo de garantia inicia-se na data da compra feita pelo primeiro consumidor ou usuário final comercial ou pelo consumidor de varejo, sendo válido pelo período especificado na tabela anterior. "Uso por consumidor" significa uso pessoal residencial por um consumidor de varejo. "Uso comercial" refere-se às demais utilizações, incluindo aquelas para propósitos comerciais, geração de renda ou aluguel. É preciso observar, para fins desta garantia, que caso um produto comprado como "Uso por Consumidor", for utilizado, em algum momento, comercialmente, então a partir dessa data ele passará a ser tratado como Uso Comercial.

Não é necessário o registro da garantia para obtê-la. Guarde seu comprovante de compra. Se você não apresentar o comprovante com a data de compra ao solicitar o serviço de garantia, será usada a data de fabricação do produto para calcular o prazo de garantia.

**SOBRE A GARANTIA**

Realizaremos os serviços de manutenção na garantia, e pedimos desculpas antecipadamente por quaisquer inconveniências que venham a ocorrer. Todos os Serviços Autorizados realizam os reparos cobertos pela garantia. A maioria desses consertos estão dentro das regras de garantia expressas no Manual do Operador, mas, às vezes, podem ocorrer solicitações em não conformidade com o serviço de garantia. Por exemplo, o serviço de garantia não seria aplicável se o dano ao produto decorresse do uso incorreto, falta de manutenção constante, transporte, manuseio, estocagem ou instalação imprópria. Do mesmo modo, a garantia será invalidada se a data de fabricação ou o número de série do produto for removido ou se o produto for alterado ou modificado.

Esta garantia cobre apenas materiais com defeitos ou defeitos de fabricação relacionados produtos. Para evitar desentendimentos que possam ocorrer entre o cliente e o serviço autorizado, abaixo encontram-se listadas algumas das causas de falhas no produto que a garantia não cobre.

- **Desgaste normal:** Equipamentos que funcionam com motores pequenos, assim como todos os dispositivos mecânicos, necessitam de peças e manutenção periodicamente para trabalhar bem. A garantia não cobre consertos nos quais o uso normal causou o desgaste de uma parte do produto.
- **Instalação:** Esta garantia não se aplica a produtos submetidos a instalação, alteração ou modificação indevidas ou não autorizadas. Também não cobre instalações que impeçam a partida ou causem um desempenho insatisfatório do motor.
- **Manutenção inadequada:** A vida útil deste produto depende das condições nas quais opera e do cuidado que recebe. A manutenção recomendada e os intervalos de ajuste estão expressos no Manual do Operador. Em geral, produtos como picadores de forragem, serras, máquinas rotativas para corte de grama são operados em ambientes empoeirados ou sujos, que podem causar um desgaste prematuro. Esse tipo de desgaste decorrente de sujeira, poeira ou outro material abrasivo que penetra no produto, por ser considerado de manutenção indevida, não está coberto pela garantia. A garantia também não cobrirá reparos causados por problemas de substituição não originais utilizados nos produtos.
- **Lubrificação ou combustível insuficiente e/ou incorreto:** Esta garantia não cobre danos derivados do uso de combustível velho ou gasolina alterada. Avarias no motor ou em seus componentes, ou seja, câmara de combustão, válvulas, sedes de válvulas, guias de válvulas, circuitos de partida do motor queimados pelo uso de combustíveis alternativos tais como petróleo liquefeito, gás natural, não estão cobertos, a menos que o motor esteja certificado para tal uso. As peças rachadas ou quebradas decorrentes da operação do produto com óleo lubrificante insuficiente, contaminado ou de classificação incorreta, bem como componentes do produto danificados devido à falta de lubrificação também não estão cobertos.
- **Operação imprópria:** A operação adequada do produto encontra-se especificada no Manual do Operador. A garantia não cobre reparos decorrentes de: avarias por excesso de velocidade, superaquecimento ou uso do produto em áreas confinadas sem ventilação adequada; quebra por excesso de vibração proveniente da montagem frouxa do motor, lâminas cortantes frouxas ou não balanceadas, impulsos frouxos, excesso de velocidade ou virabrequim empenado devido ao choque em objetos sólidos; danos ou defeitos resultantes de acidentes, abuso, manutenção imprópria, deterioração química ou por congelamento. A garantia não cobre os danos acima citados, pois eles são considerados operações acima do limite das capacidades recomendadas no Manual do Operador.
- **Ajuste de rotina, itens consumíveis ou ajustes:** Esta garantia exclui itens consumíveis tais como óleo, correias, lâminas, anéis, filtros, etc.
- **Outras exclusões:** Reparo ou ajustes para componentes que não foram fabricados pela Briggs & Stratton não estão cobertos. Esta garantia exclui falhas devido a fenômenos da natureza e outros eventos de força maior, que fujam ao controle dos fabricantes. Também estão excluídos os produtos usados, reconicionados e de demonstração.

O serviço de garantia está disponível apenas por meio dos Centros de Serviço Autorizados. Localize o centro mais próximo em nosso mapa em [BRIGGSandSTRATTON.COM](http://BRIGGSandSTRATTON.COM).

## Innehåll

Illustrationer .....	1
Förarsäkerhet .....	94
Egenskaper och reglage .....	96
Symboler .....	96
Montering .....	96
Funktion .....	97
Underhåll .....	98
Felsökning .....	99
Garantivillkor .....	100

## Förarsäkerhet

### Symboler och varningar

Säkerhetsalertsymbolen  används för att ange säkerhetsinformation om risker som kan resultera i personskador. Signalord (FARA, VARNING eller OBS) används tillsammans med alertsymbolen för att ange sannolikheten för skador och deras grad. Risksymbolen kan dessutom användas för att representera risktypen.

 **FARA** anger en risk som, om den inte undviks, resulterar i död eller svåra skador.

 **VARNING** anger en risk som, om den inte undviks, kan resultera i död eller svåra skador.

 **OBS** anger en risk som, om den inte undviks, kan resultera i smärre eller medelsvåra personskador.  
**OBS** använt utan varningssymbolen anger en situation som kan resultera i produktskador.

### Information om ägaren

**Lär känna din maskin:** Om du förstår dess uppbyggnad och hur den fungerar får du ut bästa prestanda. Jämför bilderna med din maskin medan du läser handboken. Lär dig var reglagen sitter och hur de fungerar. Följ köranvisningarna och säkerhetsföreskrifterna så undviks olyckor. Spara handboken som framtida referens

### Ägarens skyldigheter

 **VARNING: Gräsklipparen kan kasta omkring föremål. Om inte nedanstående säkerhetsföreskrifter följs kan användaren och kringstående skadas allvarligt.**

Det åligger ägaren att anvisningarna nedan följs.

### Säker användning

#### av rotorgräsklippare avsedd för gående

#### I. Allmänt

1. Läs, begrunda och följ anvisningarna på maskinen och i handböckerna. Bekanta dig ordentligt med reglagen och hur gräsklipparen används innan du startar den.

2. Bekanta dig med alla säkerhets- och instruktionsetiketter på maskin och tillbehör.
3. Håll händer och fötter på avstånd från roterande delar.
4. Tillåt endast ansvarskännande personer som lärt sig anvisningarna att köra gräsklipparen.
5. Inspektera området som ska klippas. Maskinen kan kasta mindre föremål med hög hastighet och orsaka personskador och materiella skador. Håll avstånd till bräckliga föremål, t.ex. fönster, bilrutor, växthus och liknande.
6. Se till att det inte finns någon i användningsområdet, speciellt inte små barn eller husdjur.
7. Bär lämplig klädsel, t.ex. långärmad skjorta eller jacka. Bär långbyxor, inte shorts.
8. Bär inte löst hängande klädsel som kan fastna i maskinen.
9. Bär alltid skyddsglasögon med sidoskydd när du kör gräsklippare så att ögonen skyddas mot föremål som kan kastas av maskinen.
10. Bär alltid arbetshandskar och kraftiga skor. Arbetsskor eller korta stövlar av läder som skyddar anklar och smalbotten mot pinnar, stickor och annat skräp och som ger gott fotfäste.
11. Det är tillrådligt att bära skyddshjälm som skydd mot mindre omkringkastade föremål eller slag från nedhängande grenar och annat som eventuellt inte upptäcks av användaren.
12. Kör inte gräsklipparen utan att skydd och andra säkerhetsanordningar sitter på plats.
13. Använd bara gräsklipparen för det ändamål den är avsedd för. Kör inte över lösa material, t.ex. grus, pinnar, skräp och annat som kan kastas omkring och skada gräsklipparen.
14. Följ tillverkarens anvisningar för användning och montering av tillbehör. Använd endast tillbehör som är godkända av tillverkaren.
15. Kör bara i dagsljus eller i god belysning.
16. Kör inte gräsklipparen om du är påverkad av alkohol, droger eller mediciner som kan orsaka trötthet eller påverka dina möjligheter att köra maskinen på ett säkert sätt.
17. Kör aldrig gräsklipparen i vått gräs. Se till att alltid ha bra fotfäste, håll ordentligt i handtaget och gå, spring aldrig.
18. Inspektera gasreglaget och kabeln varje gång innan du kör klipparen. Se till att den kan röras fritt och att spaken inte är skadad. Kontrollera också att kabeln till förgasaren inte är knäckt, sitter löst eller hindras av något. Kontrollera att bygel fungerar korrekt.
19. Stanna motorn när du korsar grusvägar, gångstigar och gator.
20. Se upp för trafik när du arbetar intill och korsar bilvägar.
21. Stanna motorn när du lämnar maskinen, kontrollera att alla rörliga delar har stannat innan du rengör, reparerar och inspekterar den. Låt motorn kallna, lossa tändkabeln och håll den borta från tändstiftet.
22. Stanna motorn om maskinen börjar vibrera onormalt. Lossa tändkabeln och se till att den inte kan beröra tändstiftet. Undersök omedelbart orsaken, vibrationer är i allmänhet en indikation på att något är fel.

23. Stanna motorn om du kört på något främmande föremål. Ta bort tändkabeln från tändstiftet. Se efter om gräsklipparen fått skador. Reparera eventuella skador innan du startar och använder klipparen igen.
24. Inspektera gräsklipparen regelbundet. Kontrollera att inga delar kröcks, skadats eller lossnat.
25. Lyft aldrig upp och bär inte omkring klipparen med motorn igång.
26. Lång exponering för buller och vibrationer från bensindrivna maskiner bör undvikas. Gör pauser och/eller bär hörselskydd mot motorbuller och kraftiga arbetshandskar som minskar vibrationerna i händerna.

## II. Köra i sluttningar

Sluttningar är en viktig orsak bakom halk- och fallolyckor som kan leda till svåra skador. Extra försiktighet måste iaktas i alla sluttningar. Klipp inte i sluttningar om du inte känner dig säker.

**Klipp** längs med sluttningar, aldrig uppåt och nedåt.

**Avlägsna** föremål, t.ex. stenar, grenar m.m.

**Se upp** för hål, hjulspår och knölar. Högt gräs kan dölja hinder.

**Klipp inte** intill branter, diken och vägbankar. Du kan tappa fotfästet och balansen.

**Klipp inte** branta sluttningar.

**Klipp inte** mycket branta sluttningar (högst 15 grader) och mycket ojämn mark. Var mycket försiktig när du byter riktning i sluttningar.

**Klipp inte** vått gräs. Dåligt fotfäste kan göra att du halkar.

## III. Barn

Tragiska olyckor kan inträffa om du inte är uppmärksam på barn i närheten. Barn lockas ofta av klipparen och gräsklippning. Utgå *aldrig* från att barn är kvar där de senast såg dem.

1. Håll barn borta från området och under en ansvarskännande vuxens uppsikt.
2. Var uppmärksam och stäng av klipparen om det kommer in barn på området.
3. Titta bakåt och nedåt efter småbarn innan och medan du klipper baklänges.
4. Låt aldrig barn köra gräsklipparen.
5. Var extra försiktig när du närmar dig skymda hörn, buskar, träd och annat som skymmer sikten.

## IV. Service

1. Var extra försiktig när du hanterar bensin och andra bränslen. De är eldfarliga och ångorna är explosiva.
  - a. Använd endast godkända dunkar.

- b. Ta aldrig bort tanklocket och fyll aldrig på bränsle med motorn igång. Låt motorn kallna innan du fyller på bränsle. Rök inte.
  - c. Fyll aldrig på bränsle inomhus.
  - d. Förvara aldrig maskinen eller bränsledunken inomhus där det finns öppen eld, t.ex. en värmepanna.
  - e. Om bränsletanken måste tömmas ska detta göras utomhus. Urtappat bränsle måste förvaras i en dunk speciellt avsedd för bränsle eller lämnas vid en återvinningsanläggning.
  - f. Gammal olja och bensin ska hållas försiktigt i dunkar speciellt avsedda för olja och bränsle.
  - g. Fyllda dunkar ska försiktigt transporteras till uppsamlingsplats för återvinning.
2. Kör aldrig motorn inomhus eller i slutna utrymmen.
  3. Utför aldrig justeringar och reparationer med motorn igång. Lossa tändkabeln och håll den borta från tändstiftet så att motorn inte oväntat startar (ta ur tändningsnyckeln om maskinen har elstart). Bär alltid skyddsglasögon när du gör justeringar eller reparerar.
  4. Kontrollera regelbundet att motorfästbultarna är ordentligt åtdragna.
  5. Kontrollera att skruvar och muttrar är åtdragna och håll maskinen i gott skick. Dra åt fästelement ordentligt om du byter ut delar.
  6. Mixtra aldrig med säkerhetsanordningarna. Kontrollera deras funktion regelbundet.
  7. Tippa inte klipparen när du utför service eller reparerar den, om inte handboken specifikt uppmanar dig att göra så. Service och reparationer kan utföras med klipparen upprätt. Vissa procedurer utförs lättare om maskinen lyfts upp på en plattform eller arbetsbänk.
  8. Håll gräsklipparen ren från gräs, löv och annat skräp. Torka upp olje- och bränslespill. Låt gräsklipparen kallna innan du ställer undan den.
  9. Stanna och inspektera maskinen om du slår i något föremål. Reparera om så erfordras innan du startar igen.
  10. Lossa alltid tändkabeln före rengöring, reparation och justering av maskinen.
  11. Ändra inte motorns varvtalsregulator och övervarva inte motorn.
  12. Rengör och ersätt säkerhets- och instruktionsetiketter efter behov.
  13. Se till att filtret alltid sitter på plats och är rent så skyddas motorn mot överhettning.
  14. Inspektera klipparen innan du ställer undan den.
  15. Använd endast originaldelar eller godkända delar till maskinen.
  16. Ersätt kniven med av fabriken godkänd reservdel.

## Beskrivning

Gräsklipparen är av typen motordriven rotorgräsklippare. Motorn driver en kniv som sitter under knivdäcket. Kniven lyfter upp och slår av gräset. Klipphöjden kan ställas in så att gräsmattan får önskat utseende. Det avklippta gräset kan endera samlas upp i en uppsamlare som sitter bak på klipparen eller, på vissa klippare, återföras till gräsmattan och göda denna. Återföring av avklippt gräs kallas för "mullning". Påskjutsklippare kräver att föraren skjuter klipparen framåt. Självgående modeller har ett drivningssystem på bakhjulen för att underlätta klippningen.

## Avsedd användning/begränsningar

Gräsklipparen är avsedd för klippning av gräsmattor. Annan användning är inte tillåten. De är inte konstruerade för att klippa högre gräs än 15 cm eller gräs som är uppblandat med högt ogräs. Gräsklipparen är endast lämplig för privat användning i hemmaträdgården. De är inte lämpliga för gräsklippning i parker och idrottsplatser.

## Egenskaper och reglage

**(Bild 1)** Jämför följande egenskaper och reglage på din modell. Lär dig var de sitter och deras funktion.

- A. Säkerhetsbygel
- B. Övre handtag
- C. Ratt eller låsspak
- D. Undre handtag
- E. Bakre lucka
- F. Motor
- G. Höjjustering
- H. Namnplåt
- I. Gräsuppsamlare
- J. Snörstarthandtag
- K. Körbygel (självgående modell)
- L. Mulcherplugg

## Symboler

**VIKTIGT:** Följande symboler finns på maskinen eller i handboken som följde med. Studera symbolernas betydelse innan du kör maskinen.

### Säkerhetssymboler (Bild 23)

- A. **WARNING**
- B. **VIKTIGT:** Läs användarhandboken innan du kör maskinen.
- C. **WARNING:** Kastade föremål. Håll åskådare på avstånd. Läs användarhandboken innan du kör maskinen.
- D. **WARNING:** Kör inte maskinen i slänter som lutar mer än 10 grader.
- E. **WARNING:** Trampa inte här.
- F. **WARNING:** Håll fötter och händer borta från kniven.
- G. **FÖRSIKTIGHET:** Lossa tändstiftskabeln från tändstiftet före service.
- H. **WARNING:** Krossade fingrar.

### Reglage- och driftsymboler (Bild 24)

- I. Tomgång
- J. Fullgas
- K. Olja

- L. Bränsle
- M. Motor – Start/Kör/Stopp
- N. Körbygel – Inkopplad/urkopplad

## Ihopsättning

### Illustrationer och symboler börjar på sidan 1.

### Uppackning

Gräsklipparen monterades komplett vid fabriken. Handtaget ställdes i förvaringsläge när den placerades i kartongen. Fäll upp handtaget till körläge enligt anvisningarna nedan.

1. Ta ur klipparen ur kartongen.
2. **(Bild 2)** Lyft upp undre handtaget (A) till ändarna låses i körläge(B). Dra åt vredet (D) tills nedre handtaget sitter fast.
3. **(Bild 3)** Skruva bort vredet (A) och skruvarna från nedre handtaget (C). Ställ övre handtaget (B) i körläge. Dra åt vreden (A) tills övre och nedre handtagen låses i position.
4. **(Bild 4)** Du måste klämma in säkerhetsbygeln (F) för att kunna montera startsnöret. Dra sakta i startsnöret (G) och trä i snöret i styrningen (H).
5. **(Bild 2)** På självgående modeller fästes kablaget på handtaget med kabelhållarna (F).  
**FÖRSIKTIGT:** Var försiktig när du fäller handtaget upp eller ner. Skada inte kablarna. Knäcks kabeln fungerar den inte korrekt. Byt ut knäckta och skadade kablar innan du använder maskinen.

### Montering av gräsuppsamlaren

1. **(Bild 5)** Trä i ramen (A) i den öppna änden på gräsuppsamlaren (B).
2. **(Bild 6)** Kontrollera att handtaget (C) är på utsidan av gräsuppsamlaren. Fäst klämmorna (D) på ramen (E).

### Montering av gräsuppsamlaren (Bild 7)

1. Lyft upp bakluckan (F) när gräsuppsamlaren ska monteras. Håll i handtaget (G) och fäst hakarna (H) på gräsuppsamlaren på bakluckans gångjärn (I). Sänk ner bakluckan.

**VIKTIGT:** Kontrollera att hakarna (H) på gräsuppsamlaren sitter på bakluckans gångjärn (I).

### Motor



**WARNING: Vilka typer av olja och bensin som ska användas anges i motorhandboken. Använd alltid godkänd bensindunk. Rök inte när du fyller på bensin. Fyll inte på bensin i slutna utrymmen. Stanna motorn och låt den kallna flera minuter innan du fyller på bensin.**

**OBS.:** Motorn levererades från Briggs & Stratton utan OLJA och BENSIN. Fyll på olja enligt anvisningarna i handboken innan du startar motorn. Om du startar den utan att fylla på olja, skadas det så att den inte går att reparera och garantin upphävs.

Information om vilka bensin- och oljetyper som ska användas finns i motorhandboken. Studera informationen om säkerhet, drift, skötsel och förvaring innan du tar maskinen i bruk.

### Byta mulcherplugg



**WARNING: Lossa tändkabeln och håll den borta från tändstiftet innan du tar bort och sätter i mulcherpluggen.**

**(Bild 8)** På vissa modeller finns en *alternativ* mulcherplugg. Använd mulcherplugg (A) så att gräset mulchas och du får en

ren och jämn klippning. Ta ur mulcherpluggen enligt nedan om du vill samla upp gräset i gräsupsamlaren.

### Demontering av mulcherplugg

1. **(Bild 9)** Lyft upp bakre luckan **(B)**.
2. Ta ur mulcherpluggen **(A)** ur utkastöppningen.

### Montering av mulcherplugg

1. **(Bild 9)** Lyft upp bakre luckan **(B)**.
2. Trä i mulcherpluggen **(A)** i utkastöppningen.

## Körning

### Illustrationer och symboler börjar på sidan 1.

#### Säkerhetsbygel **(Bild 10)**

Släpp säkerhetsbygeln **(A)** så stannar motorn och kniven automatiskt. Håll säkerhetsbygeln **(A)** i körläge **(B)** när du startar och kör motorn.

Rör säkerhetsbygeln fram och tillbaka flera gånger innan du startar motorn. Kontrollera att säkerhetskabeln rör sig fritt och att säkerhetsbygeln fungerar korrekt.

#### Stoppa motorn **(Bild 10)**

Släpp säkerhetsbygeln **(A)** när du vill stoppa motorn. Lossa tändkabeln och håll den borta från tändstiftet så att motorn inte startar.

#### Bakhjulsdriften **(Bild 11)**



**WARNING: Av säkerhetsskäl måste drivningen kopplas ur så snart körbygeln släpps. Kör inte klipparen förrän drivningen justerats eller reparerats vid auktoriserad verkstad, om drivningen inte kopplas ur på rätt sätt.**

Självgående modeller är bakhjulsdrivna. Manövrera drivningen så här.

1. Håll säkerhetsbygeln **(A)** i körläge. Starta motorn.  
*OBS.:* Släpp säkerhetsbygeln när du vill stoppa motorn **(A)**.
2. Tryck körbygeln **(C)** helt framåt. Drivsystemet är nu inkopplat och klipparen går framåt.
3. Släpp körbygeln **(C)** när du *enbart* vill koppla ur drivningen. I urkopplat läge **(D)** stannar klipparen men motorn fortsätter att gå.
4. Släpp säkerhetsbygeln **(A)** helt när du både vill koppla ur drivningen och stanna motorn.

*ANM.:* När drivningen kopplas ur på en helt ny maskin kan bakhjulen rotera om de lyfts upp från marken. Detta är normalt med ny rem och försvinner efter någon timmes körning.

#### Start av motorn



**WARNING: Kniven roterar när motorn är igång.**

**VIKTIGT:** Rör säkerhetsbygeln fram och tillbaka flera gånger innan du startar motorn. Kontrollera att säkerhetskabeln rör sig fritt och att säkerhetsbygeln fungerar korrekt.

1. Kontrollera oljan. Se motorhandboken.
2. Fyll bränsletanken med blyfri bensin. Se avsnittet "Motorförberedelse".
3. Kontrollera att tändkabeln sitter på tändstiftet.

4. **(Bild 12) Motorer med pumpblåsa:** I de flesta temperaturförhållanden ska pumpblåsan **(E)** tryckas in tre gånger. I svalare väderlek kan ytterligare primning behövas. För en varm motor fordras vanligen ingen primning. Vänta två sekunder mellan tryckningarna.  
*ANM.:* Tryck in pumpblåsan fem gånger vid första start av en ny motor.  
*ANM.:* För mycket primning kan flöda förgasaren med bränsle. Se "Motorn startar inte" i kapitlet Felsökning.
5. **(Bild 11) Självgående modeller:** Kontrollera att körbygeln **(C)** står i urkopplat läge **(D)**.
6. **(Bild 13)** Stå bakom klipparen. Kläm in säkerhetsbygeln **(A)** i driftläge enligt bilden. Dra i starthandtaget med andra handen **(F)**.
7. Dra långsamt ut tills ett motstånd känns och sedan snabbt för att starta motorn. Släpp sakta tillbaka starthandtaget.
8. Studera avsnittet Felsökning om motorn inte startar på 5 till 6 försök.

#### Innan klipparen körs



**WARNING: Kontrollera om gräsupsamlaren är sliten eller trasig. Byt ut trasiga och slitna delar och använd endast originaldelar.**

Kör på fullgas (om gasreglage finns på klipparen) så att gräsupsamlaren kan fyllas helt.

- Kör på fullgas (om gasreglage finns på klipparen) så att gräsupsamlaren kan fyllas helt.
- Kontrollera att gräsupsamlaren (om sådan finns) är korrekt monterad.
- Kontrollera om gräsupsamlaren är sliten eller trasig. Byt ut trasiga och slitna delar och använd endast originaldelar.

#### Ställa in klipphöjden



**WARNING: Kniven roterar när motorn är igång. Stanna motorn och lossa tändkabeln och håll den borta från tändstiftet innan du ställer in klipphöjden.**

#### Modeller med individuell inställningsspak för varje hjul **(Bild 15)**

Ställ in klipphöjden med spaken **(A)** vid varje hjul enligt nedan.

1. Lossa spaken **(A)**.
2. Flytta spaken till något läge.
3. Kontrollera att alla spakarna står i samma läge så att klipparen klipper jämnt.

#### Modeller med enspaksjustering av höjden **(Bild 16 och bild 17)**

Ställ in klipphöjden genom att flytta inställningsspaken **(B)** enligt följande.

1. Lossa inställningsspaken **(B)**.
2. Flytta spaken till något läge.

#### Tömma gräsupsamlaren



**WARNING: Stanna motorn innan du tar loss gräsupsamlaren. Lossa tändkabeln och håll den borta från tändstiftet innan du rensar bort gräs från klippdäcket.**

1. **(Bild 7)** Luft upp bakre luckan **(A)**.
2. Håll handtaget **(B)** på gräsupsamlaren. Lyft upp ramen **(C)** över bakluckans gångjärn **(D)**.
3. **(Bild 13)** Töm ur gräset ur gräsupsamlaren **(E)**.

#### Klippningstips

På vissa modeller finns *tillbehöret* mulcherplugg. Med mulcherpluggen isatt sönderdelas gräset och återgår till

jorden. Eftersom näringsämnen återgår till jorden kräver gräsmattan mindre gödsling.

Följ tipsen här så får du bättre prestanda och snyggare gräsmatta.

- Gräset måste vara torrt. Vått gräs är svårt att klippa och det klumpar ihop sig.
- Gräset får inte vara för långt. Det får inte vara längre än 10 cm om det ska gå att klippa effektivt. Ställ in klipphöjden så att bara översta tredjedelen av gräset klippas av.
- Längre gräs än 10 cm kräver två klippningar. Klipp först en gång med högsta klipphöjden inställd. Sänk sedan till önskad höjd och klipp en gång till.
- Håll kniven väl slipad. En slö kniv gör att gräset får bruna toppar.
- Rengör undersidan av klippdäcket. Prestanda försämras om gräs och skräp ansamlas under klippdäcket.

Försök med följande för att få snyggare klippt:

- högre klipphöjd
- klipp oftare
- kör saktare
- klipp smalare
- växla körriktning
- klipp två gånger

## Motorstöd & Underhåll

### Motorskötsel

#### Illustrationer och symboler börjar på sidan 1.

Följ anvisningarna i skötselavsnittet nedan så hålls klipparen i gott skick. Läs handboken och motorhandboken. All skötselinformation för motorn finns i motorhandboken.



**WARNING: Lossa tändkabeln och håll den borta från tändstiftet innan du kontrollerar, justerar eller reparerar.**

### Tippa motorn

**(Bild 14) Obs.:** Tippa inte motorn med tändstiftet nedåt.

Tippa alltid motorn med tändstiftet vänt uppåt när du utför service på motorn, inspekterar kniven och rengör undersidan på klippdäcket. Om du transporterar eller tippa klipparen med tändstiftet vänt nedåt händer följande.

- svår start
- motorn ryker
- nedsmutsning av tändstift
- olja eller bränsle sätter igen luftfiltret

### Smörjning

1. Smörj hjul och leder med motorolja var 25:e körtimme så bibehålls bästa prestanda.
2. Smörjningsanvisningar för motorn finns i motorhandboken.

**OBS.:** Smörj inte säkerhetskabeln. Smörjmedel skadar kabeln och hindrar den från att röra sig fritt. Byt ut kabeln om den knäckts eller skadats.

### Rengöring av klippdäcket



**WARNING: Kniven roterar när motorn är igång. Stanna motorn och lossa tändkabeln och håll den borta från tändstiftet innan du rengör klippdäcket.**

Prestanda försämras om gräs och skräp ansamlas under klippdäcket. Rengör klippdäcket enligt följande när du klippt klart.

1. Stanna motorn
2. Ta bort tändkabeln från tändstiftet.
3. Rengör klippdäcket inuti och utanpå.

### Demontering av drivrem

Lämna klipparen till en godkänd verkstad när drivremmen ska demonteras eller repareras.

### Justera körkabeln (Bild 19)



**WARNING: Släpp säkerhetsbygeln och vänta tills motorn stannar innan du justerar körkabeln.**

Se efter att handtaget är rätt hopsatt om inte drivningen kopplas i och ur korrekt. Kontrollera att alla delar är i god kondition, inte trasiga eller krökta och att alla skruvar är åtdragna.

Slitna delar påverkar drivningens prestanda. Drivningen kan slira om körkabeln är för löst justerad och du klipper i sluttningar eller tjockt gräs. Justera enligt följande eller lämna klipparen till en auktoriserad verkstad om drivningen slirar.

1. **(Bild 19)** Vrid kabeljusteringen **(A)** ett varv i riktningen som på bilden om drivningen slirar. Kör klipparen och prova drivsystemet.
2. Vrid kabeljusteringen ett varv till så att kabeln blir kortare om drivningen fortfarande slirar. Prova systemet igen.
3. Gör om justering och prov tills drivningen inte längre slirar.
4. Kontrollera att drivningen kopplar ur på rätt sätt och att klipparen stannar innan du börjar klippa. Ta klipparen till en auktoriserad verkstad innan du använder den, om drivsystemet inte koppar ur.

### Service av kniv (Bild 20)



**WARNING: Lossa tändkabeln och håll den borta från tändstiftet innan du inspekterar kniven (B) eller knivfästet (E). Stanna motorn om kniven slår i något föremål. Lossa tändkabeln från tändstiftet. Kontrollera om kniven skadats.**

Inspektera kniven **(B)** ofta och se efter om den är sliten eller har skador, t.ex. sprickor. Kontrollera knivbulten **(A)** ofta, se till att den är åtdragen. Stanna motorn om kniven slår i något föremål. Lossa tändkabeln från tändstiftet. Kontrollera om knivfästet **(E)** skadats. Se efter om kniven är böjd eller skadad, om den är mycket sliten eller har andra skador. Skadade delar måste bytas ut mot originalreservdelar innan du kör klipparen. Av säkerhetsskäl ska kniven bytas vartannat år. Håll kniven vass. Slö kniv gör att grässtråna får bruna toppar. Lämna klipparen till en godkänd verkstad när kniven ska demonteras eller repareras.

### Kontrollera klipphöjden (Figure 20)

Provklipp ett litet område. Se avsnittet **Felsökning** om klipparen inte klipper vågrätt, om gräsklippen inte kastas ut eller den klipper ojämnt.

### Fälla ihop handtaget

**FÖRSIKTIG:** Var försiktig när du fäller handtaget upp eller ner. Skada inte kablarna. Knäckts kabeln fungerar den inte korrekt. Byt ut knäckta och skadade kablar innan du använder maskinen.

## Fäll ihop handtaget så här

1. **(Bild 21)** På modeller med vred (A) lossar du de (A) som fäster övre handtaget (B) till nedre handtaget (C).  
*FÖRSIKTIGT:* Se till att inte kablarna kommer i kläm mellan övre och undre handtagen eller runt handtagsfästena.
2. **(Bild 22)** Fäll övre handtaget (B) mot bakänden på klipparen.
3. Tryck in ändarna på undre handtaget (C).
4. Fäll handtaget framåt över motorn som på bilden. Se till att inte kablarna skadas.

## Fäll upp handtaget så här

1. **(Bild 22)** Dra undre handtaget (C) bakåt till ändarna låses i körläge. Skruva sedan fast det.
2. Lyft upp övre handtaget (B) till körläge.
3. **(Bild 21)** Dra åt vreden (A) på modeller som är försedda med sådana.

## Preparering av gräsklipparen för förvaring



**VARNING: Tappa inte ur bensin inomhus, intill öppen eld eller medan du röker. Bensinångor kan orsaka explosion eller brand.**

1. Tappa ur bränsletanken.
2. Låt motorn gå tills bensinen tar slut.
3. Tappa ur oljan när motorn är varm. Fyll på ny olja i vevhuset.
4. Skruva ur tändstiftet ur cylindern. Håll i tre cl olja i cylindern. Dra sakta i startsnöret så att oljan skyddar cylindern. Sätt i ett nytt tändstift.
5. Rensa bort smuts och skräp från kylflänsarna på cylindern och motorkåporna.
6. Tvätta undersidan på klippdäcket.
7. Tvätta hela klipparen så att lackeringen skyddas.
8. Ställ maskinen i ett välventilerat utrymme.
9. Se till att gräsuppsamlaren är tömd. Kvarlämnat gräs i uppsamlaren skadar denna.

## Beställning av reservdelar

Använd endast av tillverkaren godkända reservdelar. Använd inte tillbehör som inte specifikt rekommenderas för maskinen. För att få rätt reservdelar måste du ange modellnummer som finns på märkplåten.

Följande information krävs vid beställning:

- Modellnummer
- Serienummer
- Artikelnummer
- Antal

Kontakta följande om du inte kan få tag på delar via ovan nämnda kanaler:

### **Briggs & Stratton UK Ltd**

Road Four, Winsford Industrial Estate, Winsford, Cheshire, CW7 3QN

United Kingdom

www.BRIGGSandSTRATTON.COM

## Felsökning

### **Motorn startar inte.**

1. Kontrollera att det finns bensin i tanken. Använd inte gammal bensin.
2. Tryck fem gånger på primerblåsan (tillbehör på vissa modeller) om motorn är kall.

3. Kontrollera att tändkabeln sitter på tändstiftet.
4. Justera förgasaren. Se motorhandboken.
5. Det är för mycket bensin i cylindern. Skruva ur och torka av tändstiftet. Dra flera gånger i starthandtaget. Skruva i tändstiftet. Sätt på tändkabeln på tändstiftet. Starta motorn.
6. Motorn är svårstartad i tjockt och högt gräs. Flytta klipparen till ett rent och torrt underlag.
7. För säkerhetsbygeln till körläge.
8. Kontrollera att bränslekranen är öppen. Se motorhandboken.

### **Motorn stannar inte.**

1. Släpp säkerhetsbygeln.
2. Kontrollera säkerhetskabeln. Byt ut den om den är knäckt eller skadad.

### **Motorn verkar svag.**

1. Kontrollera klipphöjden. Öka den om gräset är högt.
2. Kontrollera undersidan på klippdäcket. Rensa bort gräs och skräp från klippdäcket.
3. Kontrollera att tändkabeln är ordentligt ansluten till tändstiftet.
4. Rensa bort gräs och annat skräp från kylflänsarna på motorn.
5. Kontrollera förgasarinställningen. Se motorhandboken.
6. Kontrollera elektrodgapet på tändstiftet. Justera till 0,76 mm
7. Kontrollera oljenivån i motorn. Fyll på vid behov.
8. Kontrollera luftrenaren på motorn. Se motorhandboken.
9. Dålig bensin. Tappa ur och rengör bränsletanken. Fyll på med ren bensin.

### **Svår vibration**

1. Kniven är obalanserad. Skruva loss den och byt ut mot en originalreservdel.
2. Kontrollera om kniven är krökt eller trasig. **En skadad kniv är farlig och måste bytas ut.**
3. Kontrollera knivfästet. **Byt ut knivfästet om det är trasigt.**
4. Lämna enheten till en auktoriserad verkstad om vibrationen fortsätter.

### **Gräset kastas inte ut på rätt sätt.**

1. Tvätta undersidan på klippdäcket.
2. Kontrollera om kniven är mycket sliten. Demontera och slipa kniven. Byt av säkerhetsskäl ut kniven vartannat år mot en originalreservdel.

### **Gräset klipps ojämnt.**

1. Kontrollera höjdinställningen vid varje hjul. Den måste vara samma för alla fyra.
2. Kontrollera att kniven är vass.
3. Kontrollera om kniven är krökt eller trasig. **Skadade knivar är farliga och måste bytas ut.**
4. Kontrollera om knivfästet är trasigt. **Byt ut knivfästet om de är trasigt.**
5. Flytta gasreglaget, (i förekommande fall) till läget FAST (fullgas).
6. Kontrollera gasreglaget (i förekommande fall). Se till att det inte står i chokeläge.
7. Flytta gasreglaget (i förekommande fall) till läge fullgas. Kontrollera att motorvarvtalet överensstämmer med uppgifterna i motorhandboken.

**BEGRÄNSAD GARANTI**

Briggs & Stratton Power Products Group, LLC reparerar eller byter kostnadsfritt ut komponenter på produkten som är defekta i material, tillverkning eller båda. Frakter för produkter som skickats in för garantireparation betalas av köparen. Garantin gäller under den tidsrymd och med de villkor som anges nedan. Garantireparationer utförs vid närmaste auktoriserade reparationsverkstad i er region. Sök närmaste auktoriserade reparationsverkstad med hjälp av kartan på [www.murray.com](http://www.murray.com).

**Det finns inget annat uttryckligt garantiåtagande. Underförstådda garantier, inklusive sådana som gäller inkurans eller lämplighet för ett viss ändamål är begränsade till ett år från inköpsdatum, eller till den giltighet som medges i lag och alla underförstådda garantier är undantagna. Ansvar för indirekta skador och följdskador är undantaget i den omfattning som lagen medger.** I vissa länder medges inga begränsningar av hur länge en underförstådd garanti gäller och samma gäller undantag för indirekta skador och följdskador, så ovanstående begränsningar gäller eventuellt inte er. Denna garanti innebär specifika lagliga rättigheter för er och ni kan eventuellt omfattas av andra rättigheter som varierar från land till land.

**GARANTIVILLKOR**

Produkttyp	Privatbruk	Kommersiell användning
Gräsklippare	2 år	90 dagar

Garantiperioden börjar den dag den första konsumenten eller kommersiella slutanvändaren köper produkten och löper under den tidsperiod som uppges i ovanstående tabell. Med "privat användning" avses en konsuments privata användning i hushållet. Med "yrkesmässig användning" avses all annan användning, inklusive användning i kommersiellt, inkomstbringande och uthyringssyfte. En produkt som en gång har använts yrkesmässigt, ska därefter alltid betraktas som yrkesmässigt använd i samband med denna garanti.

Garantiregistrering fordras inte för garantireparationer på briggs & stratton-produkter. spara inköpskvittot. om inköpskvittot inte kan uppvisas vid yrkan på garantireparation, kommer produktens tillverkningsdatum att användas för att bestämma garantiperioden.

**ANGÅENDE DIN GARANTI**

Vi välkomnar möjligheten att utföra garantireparationer och ursäktar oss för olägenheten. Garantireparationer kan utföras på vilken auktoriserad verkstad som helst. I de flesta fall handlägger vi garantireklamationer snabbt och rutinmässigt men i vissa fall är garantireparationer inte berättigade. Garantin gäller t.ex. inte när felet vållats p g a försummelse, brist på underhåll, frakt, hantering, magasinering eller felaktig montering. Likaledes upphävs garantin om produktens serienummer har avlägsnats eller om produkten har byggts om eller modifierats.

Denna garanti täcker endast motorrelaterat defekt material och/eller utförande. För att undvika missförstånd mellan kund och återförsäljare, tar vi nedan upp några produktfel som inte täcks av garantin.

- **Normal förslitning:** För att arbeta tillfredsställande behöver små motordrivna maskiner, precis som alla andra mekaniska anordningar, periodisk service och utbyte av delar. Garantin täcker inte reparation av en del eller produkt p.g.a. normal förslitning.
- **Montering:** Denna garanti täcker inte produkter som utsatts för felaktig eller otillåten montering, ändring eller modifikation. Inte heller installationer som förhindrar start och ger upphov till otillfredsställande motorprestanda.
- **Felaktigt underhåll:** Produktens livslängd beror på de förhållanden under vilka den arbetar och på den skötsel den får. Rekommenderade underhålls- och justeringsintervall återfinns i instruktionsboken. Produkter som jordfräsar, kantskärare och gräsklippare arbetar ofta under dammiga och smutsiga förhållanden och slits därför fortare. Sådant slitage som vållats av smuts, damm eller annat slitande material som trängt in i produkten på grund av felaktigt underhåll, täcks inte av garantin. Garantin täcker inte reparationer som nödvändiggjorts p.g.a. problem orsakade av utbytesdelar som inte är originaldelar.
- **Felaktigt och/eller otillräckligt bränsle eller smörjning:** Denna garanti täcker inte skador orsakade av gammalt eller alternativt bränsle. Skador på motorn eller motordelar, som t.ex. förbränningsrum, ventiler, ventilsäten, ventilstyrningar, brända startmotorlindningar, som orsakats av användning av alternativa bränslen som t.ex. gasol, naturgas, etc., täcks inte såvida motorn inte är certifierad för sådan drift. Delar som är repade eller trasiga p.g.a. att produkten använts med otillräcklig, förorenad eller fel typ av olja så väl som produktkomponenter som skadats p.g.a. brist på smörjning, täcks inte.
- **Felaktig användning:** Rätt användning av produkten förklaras i instruktionsboken. Produkt skadad av vibration orsakad av lös motormontering, lösa eller obalanserade blad, impeller, rusning, eller krökt vevaxel som slagit emot ett massivt föremål. Skador eller fel som följd av olyckor, ovarsamhet, felaktigt underhåll, frysning eller kemisk försämring så väl som användning över rekommenderade kapaciteter så som beskrivs i instruktionsboken, täcks inte.
- **Rutintrimning och -justering eller förslitningsdelar:** Denna garanti täcker inte sådant som olja, remmar, blad, o-ringar, filter, etc.
- **Övriga undantag:** Reparation och justeringar av delar som inte tillverkats av Briggs & Stratton omfattas inte. Garantin gäller inte för fel som uppstått på grund av force majeure utanför tillverkarens kontroll. Undantagna är vidare begagnade och reparerade samt demonstrationsprodukter.

Garantireparationer kan endast utföras vid auktoriserad verkstad. Sök närmaste auktoriserade reparationsverkstad med hjälp av kartan på [BRIGGSandSTRATTON.COM](http://BRIGGSandSTRATTON.COM).

## Съдържание

Фигури .....	1
Техника за безопасност на оператора .....	101
Елементи и управления .....	103
Указателни фигури .....	103
Монтажен процес .....	103
Работа .....	104
Техническо обслужване .....	106
Откриване и отстраняване на неизправности ..	108
ГАРАНЦИОННА ПОЛИЦА .....	109

## Техника за безопасност на оператора

### Символи и предупреждения

Предупредителният символ за опасност  определя предпазителна информация за рискове, които могат да доведат до нараняване на персонала. Сигнализираща дума (ОПАСНО, ПРЕДУПРЕЖДЕНИЕ или ВНИМАНИЕ) се поставя заедно с предупредителен символ, за да посочи вероятността и потенциалната сериозност на нараняването. Допълнително, един символ за опасност може да показва вида на опасността.

 **ОПАСНО** посочва опасност, която, ако не бъде избегната, ще доведе до смърт или сериозно нараняване.

 **ПРЕДУПРЕЖДЕНИЕ** посочва опасност, която, ако не бъде избегната, може да доведе до смърт или сериозно нараняване.

 **ВНИМАНИЕ** посочва опасност, която, ако не бъде избегната, може да доведе до малка или средна степен на нараняване.

**ВНИМАНИЕ**, използвано без предупредителния символ, посочва ситуация, която би могла да доведе до повреждане на продукта.

### Информация за собственика

**Опознайте вашия продукт:** Ако разбирате машината и как тя работи, вие ще получите най-добрите и технически показатели. Когато четете това ръководство, сравнявайте илюстрациите на машината. Изучете разположението и функцията на лостовете за управление. За да спомогнете за избягване на инцидент, следвайте работните инструкции и правилата за безопасна работа. Пазете ръководството за справки в бъдеще.

### Отговорност на собственика

 **ПРЕДУПРЕЖДЕНИЕ:** Тази машина за косене е в състояние да изхвърля предмети. Неспазването на следващите инструкции за безопасна работа може да доведе до сериозно нараняване на оператора или на наблюдателите в близост.

Отговорността на собственика е да следва инструкциите описани по-долу.

### Технологии за безопасна работа

За ротационни косачки, управлявани от пешеходен оператор зад тях

#### I. Обичайна експлоатация

1. Прочетете, разберете и спазвайте всички инструкции по машината и в ръководството(а). Старателно се запознайте с лостовете за управление и правилното използване на косачката, управлявана от оператор зад нея, преди да започнете работа.

2. Запознайте се старателно с всички указателни фигури за работа и безопасност по оборудването и всички приставки или принадлежности.
3. Не поставяйте ръцете или краката си в близост или под въртящи се части.
4. Позволявайте само на отговорни хора, които са добре запознати с инструкциите да работят с косачката, която се управлява от оператор зад нея.
5. Проверете пространството, където ще се използва косачката. Вашето оборудване може да привее в движение с голяма скорост малки предмети което да доведе до нараняване на хора или до повреда на имущество. Стойте на разстояние от чувливи предмети като прозорци на къщи, автомобили, оранжерии и др.
6. Дръжте настрана от работната площ всички хора, особено малки деца и домашни любимци.
7. Носете подходящо облекло като риза с дълги ръкави или яке. Носете също дълги панталони или клинове. Не носете къси панталони.
8. Не носете халтаво облекло, което може да бъде захванато от това оборудване.
9. Винаги носете предпазни очила или очила с обезопасяващи странични прегради, когато работите с косачка, управлявана от оператор зад нея, за да предпазите очите си от нежелани предмети, които могат да бъдат изхвърлени от машината.
10. Винаги носете работни ръкавици и здрави работни обувки. Кожените работни обувки или къси ботуши вършат добра работа за повечето хора. Те ще предпазват глезените и пищялите на оператора от малки пръчки, трески и други отломки и издържат на опън.
11. Препоръчително е да носите защитна каска, за да се предпазите от възможността да бъдете ударени от малки летящи частици, ниско висящи клони, вейки или други предмети, които са останали незабелязани от оператора.
12. Не работете с този вид косачка без подходящи защитни средства или други предпазващи устройства на място.
13. Използвайте това оборудване само за целта, за която е предназначена. Не работете с косачката върху рохкав материал като чакъл, съчки, боклуци и др., които водят до опасност от изхвърляне на предмети или повреда на машината.
14. Вижете инструкциите на производителя за правилна работа и монтаж на приставките. Използвайте само приставки, одобрени от производителя.
15. Работете само на дневна светлина или на добра изкуствена светлина.
16. Не работете с косачката, ако сте под влияние на алкохол, опиати или други лекарствени средства, които могат да причинят сънливост или да повлияят на вашата способност да работите безопасно с машината.
17. Никога не работете с косачката в мокра трева. Винаги стъпвайте уверено; дръжте стабилно дръжката и вървете; никога не тичайте.
18. Преди всяко ползване, проверявайте ръчната газ и кабела. Уверете се, че кабелът е свободен и че лостът не е повреден. Проверете също лостовата система към кабела за карбуратора дали няма чупки, разхлабени съединения и препятствия. Проверете дали скобата за управление работи правилно.
19. Спрете двигателя, когато прекосявате чакълести алеи, пътеки или пътища.
20. Наблюдавайте трафика, когато работите в близост или когато пресичате пътища.
21. Спрете двигателя, когато оставяте оборудването, преди почистване, поправяне или проверка на машина, уверете се, че всички движещи се елементи са спрели.

- Оставете двигателя да се охлади, разкачете кабела за свещта и го отстранете на разстояние от нея.
22. Ако оборудването започне да вибрира ненормално, спрете двигателя, разкачете кабела за свещта и предотвратете допирането му до нея. Незабавно проверете за причината. Обикновено вибрацията е предупреждение за неизправност.
  23. След удяне в нежелан предмет, спрете двигателя. Отстранете кабела от свещта. Проверете косачката за повреда. Ако е подредена, поправете я преди да стартирате и работите с нея отново.
  24. Редовно проверявайте косачката, работеща с оператор зад нея. Уверете се, че частите и не са огънати, повредени или разслабени.
  25. Никога не хващайте или пренасяйте косачката, докато двигателят работи.
  26. Продължителното излагане на шума и вибрациите на машината, задвижвана от бензиновия двигател, трябва да се избягва. Правете междинни паузи и/или носете защитни средства за ушите, както и стабилни работни ръкавици, за да намалите вибрацията на ръцете.

## II. Работа по наклон

Наклоните са важен фактор, свързан с с нещастните случаи от хлъзгане и падане, водещи до сериозно нараняване. Всички наклони изискват повишено внимание. Ако се чувствате несигурен в наклона, не го косете.

**Извършвайте** косенето напречно на повърхността на наклоните; никога надолу и нагоре.

**Извършвайте** отстраняване на предмети като скални късове, едри клони и др.

**Извършвайте** наблюдение за дупки, бразди или издутини. Високата трева може да скрива препятствията.

**Не** косете рязко наклонени площи, канавки или банкети. Операторът може да загуби стабилност или равновесие.

**Не** косете изключително стръмни наклони.

**Не** косете изключително стръмни наклони (максимум 15 градуса) или терени, в които земята е много неравна. Проявявайте изключително внимание, когато променят посоката на косене в наклона.

**Не** косете мокра трева. Забавеното стъпване може да доведе до подхлъзване.

## III. Деца

Трагични нещастни случаи могат да се случат, ако операторът не е предупреден за присъствието на деца. Децата често биват привлечени от косачката и и нейното действие. *Никога* не приемайте, че децата ще останат на мястото, на което сте ги видели за последен път.

1. Дръжте децата извън пространството на косене и под грижите на отговорен възрастен.
2. Бъдете внимателни и изключете косачката, ако деца навлязат в работното пространство.
3. Преди и когато се придвижвате назад се огледайте наоколо за малки деца.
4. Никога не позволявайте на малки деца да работят с косачката за оператор, ходещ зад нея.
5. Обръщайте допълнително внимание когато доближавате ъгли, зад които няма видимост, шубраци, дървета или други обекти, които могат да я намалят.

## IV. Обслужване

1. Обръщайте допълнително внимание при боравенето с бензин и други горива. Те са запалими, а изпаренията им са експлозивни.
  - a. Използвайте единствено одобрен контейнер.
  - b. никога не сваляйте капачката за горивото и не наливайте гориво при работещ. Оставете двигателя да се охлади, преди да го заредите отново. Не пушете в близост.

- c. Никога не зареждайте машината в затворено помещение.
  - d. Никога не складирайте машината или контейнер за гориво в помещение, в което има открит пламък, например с водонагревател.
  - e. Ако резервоарът за горивото трябва да бъде източен, това трябва да става на открито. Източеното гориво трябва да се съхранява в специално проектиран контейнер за складиране на горива или трябва да бъде внимателно ликвидирано.
  - f. Остарялото масло и бензин трябва внимателно да се наляят в контейнери, специално проектирани за тях.
  - g. Пълните контейнери трябва да се транспортират внимателно в центъра за събирането им за подходящо рециклиране.
2. Никога не стартирайте двигателя вътре или в затворено пространство.
  3. Никога не правете регулировки или поправки с работещ двигател. Разкачете кабела за свещта и го дръжте на разстояние от нея, за да предотвратите случайно стартиране (отстранете ключа за запалване, ако има електрическо стартиране). Винаги носете защитни очила, когато извършвате регулиране или поправки.
  4. Проверявайте дали монтажните болтове на двигателя са добре затегнати на чести интервали от време.
  5. Дръжте всички гайки и болтове затегнати и пазете съоръжението в добро състояние. Ако са сменени някои части, уверете се, че фиксаторите им са затегнати.
  6. Поддържайте всички гайки и болтове затегнати и поддържайте оборудването в добро състояние. Проверявайте монтажната конструкция всеки път, когато сменявате или заточвате ножа.
  7. Никога не заменяйте устройствата за безопасна работа. Проверявайте ги редовно за правилната им работа.
  8. Когато обслужвате или поправяте косачката, управлявана от оператор зад нея, не наклонявайте машината над или в повече от специално указаното как да се направи в настоящото Ръководство. Процедурите по поддръжката и ремонта на косачката могат да се извършват в изправена позиция. Някои операции са по-лесни за изпълнение, ако машината се постави на издигната платформа или работна повърхност.
  9. За да се намали пожарната опасност, поддържайте косачката чиста от трева, листа или други натрупани отломки. Почиствайте бракуваните масло или гориво. Оставете косачката да се охлади преди да я складирайте.
  10. Спрете и проверете оборудването, ако ударите някакъв предмет. Ако е необходимо, направете поправка, преди да стартирате отново.
  11. Винаги откачайте кабела на свещта преди почистване, поправяне или регулиране.
  12. Не променяйте управляващата настройка на двигателя и не увеличавайте оборотите му.
  13. Почиствайте и сменявайте предупредителните табелки за инструкции и безопасна работа, когато е необходимо.
  14. За да се предпази двигателя от прегряване, филтърът за отломки винаги да бъде монтиран и почистен.
  15. Проверявайте косачката преди да я складирайте.
  16. Използвайте само оригинално оборудване и одобрени резервни части.
  17. Сменявайте ножа за косене с одобрена от завода резервна част.

## Описание

Косачката за оператор, който се движи след нея, е косачка ротационен тип, задвижвана от двигател. Двигателят задвижва режещия нож, разположен под кожата на косачката. Ножът повдига и коси тревата. Височината на косене може да се регулира, за да придаде на моравата желания окончателен изглед. Окосените отрязъци от тревата биват или събирани в разположена отзад торба за трева, или, при някои косачки, може да бъдат рециклирани за наторяване на моравата. Рециклирането на отрязаната трева е познато като "мулчиране" (покриване на почвата). Моделите за бутане налагат операторът да избутва напред косачката. Самоходните модели имат задна система за задвижване, която улеснява косенето.

## Целева употреба/Граници на употреба

Косачката за оператор, който се движи след нея, е проектирана да коси ливадна трева. Не се разрешава никаква друга употреба. Тя не е проектирана за коситба на трева, по-дълга от 15 см или примесена с високи плевели. Косачката е подходяща единствено за лично ползване в домашната градина. Не е подходяща за косене на трева в обществени паркове или игрища.

## Елементи и управления

**(Фигура 1)** Сравнете следващите елементи и управления с вашия модел. Убедете се, че познавате разположението им и разбирате тяхното предназначение.

- A. Лост за спиране на двигателя
- B. Горна дръжка
- C. Бутон или блокиращ лост
- D. Долна дръжка
- E. Капак на предавателния механизъм
- F. Двигател
- G. Регулатор на височината
- H. Информационна табелка
- I. Торба за тревата
- J. Ръкохватка за ръчния стартер
- K. Задвижващ лост (Самоходен модел)
- L. Кош за наторяване

## Указателни фигури

**ВАЖНО:** Следните указателни фигури са разположени върху вашата машина или в доставените с нея инструкции. Преди да почнете да работите с машината, разучете и разберете предназначението на всяка указателна фигура.

## Предупредителни фигури за техническа безопасност (Figure 23)

- A. ПРЕДУПРЕЖДЕНИЕ
- B. ВАЖНО: Прочетете Ръководството за потребителя, преди да работите с тази машина.

- C. ПРЕДУПРЕЖДЕНИЕ: Изхвърляни предмети. Дръжте наблюдателите на разстояние. Прочетете Инструкциите за потребителя преди да работите с тази машина.
- D. ПРЕДУПРЕЖДЕНИЕ: Не използвайте тази машина при наклони по-големи от 10 градуса.
- E. ПРЕДУПРЕЖДЕНИЕ: Не стъпвайте.
- F. ПРЕДУПРЕЖДЕНИЕ: Дръжте краката и ръцете си на разстояние от въртящия се нож.
- G. ВНИМАНИЕ: Откачете кабела на свещта преди обслужване на машината.
- H. ПРЕДУПРЕЖДЕНИЕ: Премазани пръсти.

## Указателни фигури за управление и работа (Figure 24)

- I. Бавен(бавно)
- J. Бърз(бързо)
- K. Масло
- L. Гориво
- M. Двигател — Старт/Работа/Стоп
- N. Лост за управление на задвижването — Включен/Изключен

## Монтажен процес

Илюстрациите и указателните фигури започват на страница 1.

## Инструкции за разопаковане

Косачката е напълно сглобена в завода. При поставянето и в опаковката, дръжката се поставя в позиция за складиране. За да поставите дръжката в работна позиция, следвайте стъпките по-долу.

1. Извадете косачката от опаковката.
2. **(Фигура 2)** Издигнете долната дръжка (A) докато краищата бъдат блокирани в работна позиция (B). Затегнете перчатката (D), докато дръжката бъде закрепена.
3. **(Фигура 3)** Свалете перчатката (A) и скобите от долната дръжка (C) Поставете горната дръжка (B) в работна позиция. Затегнете перчатките (A), докато горната и долната дръжки бъдат блокирани на местата им.
4. **(Фигура 4)** За да монтирате въжето на ръчния стартер, първо трябва да включите лоста за спиране на двигателя (F). Изтеглете бавно ръкохватката на ръчния стартер (G) и поставете въжето за стартера във водача му (H).
5. **(Фигура 2)** При самоходните модели, закрепете кабелите към ръкохватката с кабелните фиксатори (F).

**ВНИМАНИЕ:** Бъдете внимателни, когато сгъвате или издигате ръкохватката. Не повреждайте кабелите. Кабел, който е прегънат, няма да работи правилно. Преди да ползвате машината, сменете прегънатия или повреден кабел.

## Как да сглобим торбата за тревата

1. **(Фигура 5)** Плъзнете рамката (A) в отворения край на торбата за трева (B).

2. **(Фигура 6)** Убедете се, че дръжката **(C)** е от външната страна на торбата за трева. Привържете скобите **(D)** към рамката **(E)**.

### Как да монтираме торбата за тревата (Фигура 7)

1. За да монтирате торбата за тревата върху косачката, повдигнете капака на предавателния механизъм **(F)**. Задръжте дръжката **(G)** на торбата за трева, монтирайте куките и **(H)** върху оста на капака на предавателния механизъм **(I)**. Притиснете капака на предавателния механизъм.

**ВАЖНО:** Убедете се, че куките на торбата за трева **(H)**, са монтирани върху оста на капака на предавателния механизъм **(I)**.

### Как да подготвим двигателя



**ПРЕДУПРЕЖДЕНИЕ:** За вида на използваните масло и бензин, вижте Ръководството за работа с двигателя. Винаги използвайте безопасен контейнер за бензин. Не пушете, когато наливате бензин в двигателя. Когато сте в затворено помещение не наливайте бензин. Преди зареждане с бензин, спрете двигателя. Нека той се охлади в продължение на няколко минути.

**ВНИМАНИЕ:** Двигателят не съдържа МАСЛО или БЕНЗИН. Преди да стартирате двигателя се уверете, че сте налили масло в него според инструкциите в Ръководството за работа с двигателя. Ако го стартирате без масло, той ще се повреди без да бъде възможно да се ремонтира и гаранцията няма да покрива щетата.

За вида на използваните масло и бензин, вижте Ръководството за работа с двигателя. Преди да използвате машината, прочетете информацията относно Техническата безопасност, Експлоатацията, Поддръжката и Съхранението и.

### Как да се сменя коша за наторяване



**ПРЕДУПРЕЖДЕНИЕ:** Преди да свалите или монтирате коша за наторяване, свалете кабела на свещта и го дръжте на разстояние от нея.

**(Фигура 8)** Някои модели имат кош за наторяване по опция. Използвайте коша за наторяване **(A)** да подобрявате тревата за получаване на чисто, равномерно косене. За да разтоварите тревата в чувала, свалете коша за наторяване както следва.

### Как да свалите коша за наторяване

1. **(Фигура 9)** Повдигнете капака на предавателния механизъм **(B)**.
2. Свалете коша за наторяване **(A)** през отвора за изпразване.

### Как да монтирате коша за наторяване

1. **(Фигура 9)** Повдигнете капака на предавателния механизъм **(B)**.
2. Плъзнете коша за наторяване **(A)** през отвора за изпразване.

## Работа

Илюстрациите и указателните фигури започват на страница 1.

### Лост за спиране на двигателя (Фигура 10)

Освободете лоста за спиране на двигателя **(A)** и той и ножът към него ще спрат автоматично. За да стартирате и работите с двигателя, задръжте лоста за спиране на двигателя **(A)** на работната позиция **(B)**.

Преди да стартирате двигателя, задействайте няколко пъти лоста за спирането му. Убедете се, че кабелът за спиране на двигателя се движи свободно и че лостът за спиране работи правилно.

### Как да спрете двигателя (Figure 10)

За да спрете двигателя, освободете лоста за спирането му **(A)**. Разкачете кабела за свещта и го дръжте далеч от нея, за да предотвратите стартиране на двигателя.

### Система за задвижване на задните колела (Фигура 11)



**ПРЕДУПРЕЖДЕНИЕ:** За безопасна работа задвижващата система трябва да се изключи незабавно, щом лостът за задвижване е освободен. Ако задвижващата система не се изключва правилно, не работете с косачката, докато тя не бъде регулирана или поправена от оторизиран сервизен център.

Самоходните модели имат система за задвижване на задните колела. Работете със системата за задвижване както следва.

1. Задръжте лоста за спиране на двигателя **(A)** в работната позиция. Стартирайте двигателя.  
**ЗАБЕЛЕЖКА:** За да спрете двигателя, освободете лоста за спиране на двигателя **(A)**.
2. Натиснете лоста за задвижването **(C)** напълно напред. Задвижващата система сега е включена и косачката ще се придвижва напред.
3. За да се изключи само задвижващата система, освободете лоста за задвижването **(C)**. В позицията на изключване **(D)**, косачката ще спре придвижването си напред, но двигателят ще продължава да работи.
4. За да изключите и задвижващата система и да спрете двигателя, напълно освободете лоста за спиране на двигателя **(A)**.

**ЗАБЕЛЕЖКА:** Когато задвижващата система е изключена при нова машина, възможно е задните колела да се въртят при повдигане от земята. Това е нормално при нов ремък и ще спре след един или два часа работа.

### Как да стартирате двигателя



**ПРЕДУПРЕЖДЕНИЕ:** Ножът се върти, когато двигателят работи.

**ВАЖНО:** Преди да стартирате двигателя, задействайте няколко пъти лоста за спиране на двигателя. Убедете се, че кабелът за спиране на двигателя се движи свободно и че лостът за спирането му функционира правилно.

1. Проверете маслото. Направете справка в Ръководството за работа с двигателя.
2. Напълнете резервоара за горивото с обикновен безоловен бензин. Направете справка в "Как да подготвим двигателя".
3. Уверете се, че кабелът за свещта е свързан към нея.
4. **(Фигура 12) Двигатели с подкачваща помпа:** При повечето температурни условия, натиснете силно три пъти подкачващата помпа (E). При по-хладно време, може да се наложи допълнително подкачване. Топъл двигател обикновено не се нуждае от подкачване на гориво. При всяко натискане на бутона за подкачване, изчакайте две секунди.  
**ЗАБЕЛЕЖКА:** Когато стартирате нов двигател за пръв път, натиснете подкачващата помпа пет пъти.  
**ЗАБЕЛЕЖКА:** Прекомерното подкачване може да задави карбуратора с гориво. Вижте "Двигателят не стартира" в раздела Откриване и отстраняване на неизправности.
5. **(Фигура 11) Самоходни модели:** Убедете се че лостът за задвижване (C) е на изключена позиция (D).
6. **(Фигура 13)** Застанете зад косачката. Използвайте едната си ръка, за да държите лоста за спиране на двигателя (A) в работна позиция, както е показано. С другата ръка дръжте ръкохватката на ръчния стартер (F).
7. Теглете бавно ръкохватката на ръчния стартер, докато усетите съпротивление, а след това рязко дръпнете, за да стартирате двигателя. Бавно отпуснете ръкохватката на ръчния стартер.
8. Ако двигателят не стартира от 5 или 6 опита, направете справка в раздела Остраняване на неизправности.

### Преди да се работи с косачката



**ПРЕДУПРЕЖДЕНИЕ:** Проверете състоянието на торбата за трева за износване или повреда. Ако е износена или повредена, заменете частите само с резервни части, произведени в завода.

За да надуете напълно торбата за трева, включете двигателя с ръчна газ (ако има) на позиция за бързи обороти.

- За да напълните изцяло торбата за трева, (ако има такава) работете с двигателя при ръчна газ (ако има такава) на позиция fast (бързи обороти).
- Убедете се, че торбата за трева (ако има такава) е правилно поставена.
- Проверете състоянието на торбата за трева за износване или повреда. Ако е износена или повредена, заменете частите само с резервни части, произведени в завода.

### Как да регулирате височината на косене



**ПРЕДУПРЕЖДЕНИЕ:** Ножът се върти, когато двигателят работи. Преди да промените височината на косене, разкачете кабела на запалителната свещ и го дръжте на разстояние от нея.

bg

### Модели със отделни регулатори на колелата (Фигура 15)

За да промените височината на косене, преместете позицията на регулиращото рамо (A) при всяко колело, както следва.

1. Изключете регулиращото рамо (A).
2. Преместете регулиращото рамо на друга позиция.
3. Убедете се, че всяко регулиращо рамо е на една и съща позиция, така че косачката да коси на желаното ниво.

### Модели с един лостов регулатор (Фигура 16 и Фигура 17)

За да промените височината на косене, преместете позицията на регулиращото рамо (B) както следва.

1. Изключете регулиращото рамо (B).
2. Преместете регулиращото рамо на друга позиция.

### Как да изпразните торбата за трева



**ПРЕДУПРЕЖДЕНИЕ:** Преди да свалите торбата за тревата, спрете двигателя. Преди да отстранявате някаква трева от кожата на косачката, разкачете кабела за свещта и го дръжте на разстояние от нея.

1. **(Фигура 7)** Повдигнете капака на предавателния механизъм (A).
2. Задръжте ръкохватката (B) на торбата за трева. Подигнете комплекта на носещата рамка (C) над оста на задния капак (D).
3. **(Фигура 13)** Изпразнете тревата от торбата (E).

### Полезни съвети при косене

Някои модели имат *по опция* кош за наторяване. Ако такъв кош е монтиран, тревата ситно се нарязва и лесно се рециклира. Тъй като хранителните съставки се връщат в почвата, ливадата се нуждае от по-малко тор.

Следните полезни съвети ще подобрят характеристиката и изгледа на ливадата.

- Тревата трябва да бъде суха. Ако тя е мокра, ще бъде трудно да се коси и това ще доведе до тежки буци трева.
- Тревата не трябва да бъде много висока. Максималната височина за ефективно косене е 9.8 cm. Настройте регулаторите на височината така, че само горната третина от тревата да бъде окосена.
- Ако тревата е по-висока от 9.8 cm, са необходими две окосявания. За първото косене настройте регулаторите на височината на най-високата позиция. След това, понижете регулаторите за второто косене.
- Поддържайте остър ръб на ножа. Нож, който не остър води краищата на тревата до оцветяване в кафяво.
- Почистете дъното на кожата на косачката. Ако се натрупат трева и други отломки в дъното на кожата на косачката, техническите и показатели ще се понижат.

За да подобрите качеството на косенето, опитайте следното:

- повишете височината на косене
- косете по-често
- работете на по-ниски обороти
- намалете широчината на окосената пътека
- сменявайте посоката на косене
- косете повторно

## Техническо обслужване

### Техническо обслужване на двигателя

Илюстрациите и указателните фигури започват на страница 1.

Използвайте следващия раздел за техническото обслужване, за да поддържате вашата машина в добро работно състояние. Преди да стартирате двигателя, прочетете настоящото ръководство, както и Ръководството за работа с двигателя. Цялата информация по поддръжката на двигателя е в Ръководството за работа с двигателя.



**ПРЕДУПРЕЖДЕНИЕ:** Преди да правите проверка, настройка или поправка, разкачете кабела за свещта и го дръжте на разстояние от нея.

### Наклоняване на двигателя

**(Фигура 14) Внимание:** Не наклонявайте двигателя със свещта отдолу.

Когато обслужвате двигателя, проверявайте ножа, или почиствайте дъното на кожуха на косачката; винаги се убеждавайте, че двигателят е разположен със свещта нагоре. Транспортирането или наклоняването на двигателя със свещта отдолу може да доведе до следното.

- трудно стартиране
- пушене на двигателя
- увреждане на запалителната свещ,
- насищане на въздушния филтър с масло или гориво

### Смазване

1. За максимални технически показатели, смазвайте колелата и всички осевни точки с двигателно масло на всеки 25 часа работа.
2. Направете справка в раздела Ръководство за работа с двигателя, за да го смазвате.

**ЗАБЕЛЕЖКА:** Не смазвайте кабела за спиране на двигателя. Смазките ще повредят кабела и ще му пречат да се движи свободно. Сменете кабела, ако е прегънат или повреден.

### Как да се почиства кожуха на косачката



**ПРЕДУПРЕЖДЕНИЕ:** Ножът се върти, когато двигателят работи. Преди да почистите кожуха на косачката, спрете двигателя и разкачете кабела на свещта като го дръжите на разстояние от нея.

Техническите показатели ще се влошат, ако в дъното на кожуха на косачката се натрупат трева или други отломки. След косенето, почистете кожуха както следва по-долу.

1. Спрете двигателя.
2. Разкачете кабела на запалителната свещ.
3. Почистете горната и долната част на кожуха на косачката.

### Как да свалите задвижващия ремък

За да свалите или обслужите задвижващия ремък, занесете косачката при Упълномощен сервизен представител.

### Как да регулирате задвижващия кабел (Фигура 19)



**ПРЕДУПРЕЖДЕНИЕ:** Преди да регулирате задвижващия кабел, освободете лоста за спиране на двигателя и го изчакайте да спре.

Ако задвижващата система не включва и изключва правилно, проверете дали ръчката е правилно монтирана. Уверете се, че всичките части са в добро състояние, не са счупени или огънати и че всички скоби са затегнати.

Износените части променят техническите показатели на задвижващата система. Когато косите в гъста и дебела трева или по хълмист терен, задвижващата система може да приплъзва, ако задвижващия кабел е много разхлабен. Ако задвижващата система приплъзва, регулирайте я както следва или занесете косачката в оторизиран сервизен център.

1. **(Фигура 19)** Ако задвижващата система, завъртете регулатора на кабела (А) един оборот в указаната на илюстрацията посока. Пуснете в действие косачката и изпробвайте задвижващата система.
2. Ако задвижващата система отново приплъзва, завъртете регулатора на кабела още един оборот, за да скъсите кабела. Отново изпробвайте задвижващата система.
3. Повторете регулирането и пробването, докато задвижващата система престане да приплъзва.
4. Преди да започнете да косите се уверете, че системата за задвижване се изключва правилно и косачката спира. Ако системата за задвижване не се изключва, занесете косачката в оторизиран сервизен център, преди да работите с нея.

### Обслужване на ножа (Фигура 20)



**ПРЕДУПРЕЖДЕНИЕ:** Преди да проверявате ножа (В) или неговия адаптер (Е), разкачете кабела на запалителната свещ и го дръжте на разстояние от нея. Ако ножа удари някакъв предмет, спрете двигателя. Разкачете кабела на свещта. Проверете машината за повреда.

Проверявайте често ножа (В) за износване или повреда от вида на пукнатини. Проверявайте често болта (А), който държи ножа. Дръжте го добре затегнат. Ако ножът удари някакъв предмет, спрете двигателя. Разкачете кабела на свещта. Проверете адаптера на ножа (Е) за повреда. Проверете за огънат или повреден нож, неправилно износен нож или за друга повреда. Преди да пуснете машината в действие, повредените

части трябва да бъдат сменени с резервни части от завода-производител. За безопасна работа сменявайте ножа на всеки две години. Пазете режещия ръб на ножа. Нож, който не е остър причинява оцветяване на краищата на тревата в кафяво. За да свалите или обслужите ножа, занесете косачката при Упълномощен сервизен представител.

### Проверяване нивото на косене (Фигура 20)

Изпробвайте устройството върху ограничена площ. Ако височината на косене не е равномерна или окосената трева не се разтоварва или просто няма косене, направете справка в раздел **Неизправности и отстраняването им**.

### Сгъване на дръжката при складиране

**ВНИМАНИЕ:** Бъдете внимателни, когато сгъвате или издигате ръкохватката. Не повреждайте кабелите. Кабел, който е прегънат, няма да работи правилно. Преди да ползвате машината, сменете прегънатия или повреден кабел.

### Как да сгъвате дръжката

1. **(Фигура 21)** При моделите с блокиращи бутони (А), да се разхлабват бутоните (А), които задържат горната част на дръжката (В) към долната и част (С). **ВНИМАНИЕ:** При сгъване или разгъване на дръжката се уверете, че кабелите не са захванати между горната и долната част на дръжката или около техните скоби.
2. **(Фигура 22)** Завъртете горната част на дръжката (В) към задната част на машината.
3. Натиснете я в краищата на долната част на дръжката (С).
4. Завъртете дръжката напред върху машината както е показано. Уверете се, че кабелите не са повредени.

### Как да издигнете дръжката

1. **(Фигура 22)** Изтеглете долната част на дръжката (С) назад, докато краищата и се блокират в работна позиция. След това я закрепете със скобите.
2. Повдигнете горната част на дръжката (В) до работната позиция на оператора.
3. **(Фигура 21)** Върху модел с бутони (А), затегнете бутоните.

### Как да подготвите косачката за складиране



**ПРЕДУПРЕЖДЕНИЕ:** Не източвайте бензина, докато сте вътре в сградата, близо сте до огън или докато пушите Бензиновите пари могат да причинят експлозия или пожар.

1. Източете резервоара за горивото.
2. Оставете двигателя да работи, докато изчерпи бензина.
3. Източете маслото от топлия двигател. Напълнете картера на двигателя с ново масло.
4. Извадете запалителната свещ от цилиндъра. Долейте една унция масло в цилиндъра. Бавно притегнете ръкохватката на ръчния стартер, така че маслото да защити цилиндъра. Монтирайте нова свещ в цилиндъра.
5. Почистете нечистотиите и отломките от охлаждащите пластини и кожуха на двигателя.
6. Почистете долната част на кожуха на косачката.
7. Напълно почистете косачката, за да предпазите боята и.
8. Поставете машината в сграда с добра вентилация.
9. Уверете се, че торбата за трева е изпразнена. Оставащата трева в торбата по време на съхранение ще я повреди.

### Как да поръчаме резервни части

Използвайте само оторизирани или одобрени от производителя резервни части. Не използвайте приставки или принадлежности, които не са специално препоръчани за този продукт. За да получите подходящите резервни части вие трябва да предоставите номера на модела, който е разположен върху фирмената указателна табелка на продукта. Когато поръчвате, се изисква следната информация:

- Номер на модела
- Сериен номер
- Каталоген № на частта
- Количество

Ако не сте в състояние да получите частите или услугата съгласно описания по-горе начин, свържете се с:

#### Briggs & Stratton UK Ltd

Road Four, Winsford Industrial Estate, Winsford, Cheshire, CW7 3QN

United Kingdom

www.BRIGGSandSTRATTON.COM

## Откриване и отстраняване на неизправности

### Двигателят няма да стартира.

1. Уверете се, че резервоарът за горивото е напълнен с чист бензин. Не използвайте остаряло гориво.
2. При студен двигател, натиснете пет пъти бутона за подкачване на гориво (по опция при някои модели).
3. Уверете се, че кабелът за свещта е свързан към нея.
4. Регулирайте карбуратора. Направете справка в Ръководството за работа с двигателя.
5. Има твърде много бензин в цилиндъра на двигателя. Отстранете го и изсушете запалителната свещ. Изтеглете няколко пъти ръкохватката на ръчния стартер. Поставете запалителната свещ. Свържете кабела към нея. Стартирайте двигателя.
6. Двигателят трудно стартира при дебела или висока трева. Преместете косачката на чиста суха повърхност.
7. Уверете се, че лостът за спиране на двигателя е на работна позиция.
8. Уверете се, че клапана за горивото е на позиция ON. Направете справка в Ръководството за работа с двигателя.

### Двигателят не спира.

1. Освободете лоста за спиране на двигателя.
2. Проверете кабела за спиране на двигателя. Сменете го, ако е огънат или повреден.

### Техническите показатели на двигателя са лоши.

1. Проверете височината на настройките за косене. повдигнете височината на косене на тревата, ако тя е висока.
2. Проверете долната страна на кожуха за ножа. Почистете кожуха от трева и други отломки.
3. Проверете кабела на запалителната свещ. Уверете се, че е свързан към нея.
4. Почистете охладителните пластини на двигателя от трева и други отломки.
5. Проверете регулировките на карбуратора. Направете справка в Ръководството за работа с двигателя.

6. Проверете искровата междина на свещта. Регулирайте я на 0.76 мм (0.030 инча).
7. Проверете количеството на маслото в двигателя. Долейте масло, ако е необходимо.
8. Проверете въздушния филтър на двигателя. Направете справка в Ръководството за работа с двигателя.
9. Бензинът е некачествен. Източете го и почистете резервоара за горивото. Напълнете го с чист бензин.

### Прекомерна вибрация.

1. Ножът не е балансиран. Свалете го и го сменете с резервен, произведен в завода.
2. Проверете за прегънат или счупен нож.  
**Повреденият нож е опасен и трябва да бъде сменен.**
3. Проверете адаптера за ножа. **Сменете счупения адаптер.**
4. Ако вибрацията продължи, занесете косачката в Оторизиран сервизен център.

### Тревата не е правилно разтоварена.

1. Почистете долната част на кожуха на косачката.
2. Проверете за много износен нож. Свалете го и го наострете. За безопасна работа сменявайте ножа на всеки две години с нож, произведен в завода-производител.

### Тревата дори не е окосена.

1. Проверете настройката на височината при всяко колело. Настройката на височината трябва да бъде една и съща при всяко колело.
2. Уверете се, че ножът е остър.
3. Проверете за огънат или счупен нож. **Повреденият нож е опасен и трябва да бъде сменен.**
4. Проверете за счупен адаптер за ножа. **Сменете счупения адаптер.**
5. Преместете лоста на ръчната газ (ако има такъв) на позиция fast или start.
6. Проверете ръчната газ (ако има такава). Уверете се, че ръчната газ не е на позиция смучач.
7. Преместете ръчната газ (ако има такава) на позиция fast. Проверете оборотите на двигателя според Ръководството за работата му.

**ОГРАНИЧЕНА ГАРАНЦИЯ**

Корпорация Briggs & Stratton, групата за производство на енергосъздаващи продукти LLC, ще поправи или замени безплатно всяка(всички) част(и) на продукта, която(които) е(са) с дефектен материал или изработка, или с двете. Транспортните разходи за продукта, върнат за ремонт или замяна по тази гаранция, трябва да се поемат от купувача. Тази гаранция е валидна за и е обект на периодите и условията, посочени по-долу. За гаранционно обслужване се обърнете към най-близкия Упълномощен сервизен представител във вашия регион. Относно гаранционното обслужване открийте най-близкия Упълномощен сервизен представител в нашата карта за местоположението на представителите на адрес [www.murray.com](http://www.murray.com).

**Няма друга специална гаранция. Подразбиращите се гаранции, включително тези за продаваемост и годност за специална цел, са ограничени до една година от датата на купуване или до срока, позволен в закона, като всички подразбиращи се гаранции се изключват. Отговорност за случайни или последващи щети сне изключва в степен, позволена от закона.** Някои щати или страни не позволяват ограничения за времетраенето на подразбиращата се гаранция, а някои щати или страни не позволяват изключването или ограничаването на случайни или последващи щети, така че е възможно горното ограничение и изключение да не е валидно за вас. Тази гаранция ви дава специфични законови права, а вие можете да имате и други права, които се изменят в един или друг щат, или в една или друга страна.

**ГАРАНЦИОННИ СРОКОВЕ**

Тип на продукта	За ползване за собствени нужди	За ползване за промишлени нужди
Косачка с оператор зад нея	2 години	90 дни

Гаранционният период започва от датата на купуване от първия потребител на дребно или от крайния потребител за промишлени нужди и продължава за период, посочен в таблицата горе. "За ползване за собствени нужди" означава лично използване в домакинството от потребител на дребно. "За ползване за промишлени нужди" означава всички други употреби, включително търговска употреба, както и такава, формираща доход или отдаване под наем. След като веднъж двигателят е бил ползван за промишлени нужди, той ще бъде считан за целите на тази гаранция, като продукт с търговско ползване.

Не е необходима регистрация на гаранцията, за да се получи гаранционно обслужване. Пазете квитанцията от покупката за доказателство. При поискване на гаранционно обслужване, ако не осигурите доказателство за началната дата на купуване, датата на производство на продукта ще бъде използвана за определяне на гаранционния период.

**ОТНОСНО ВАШАТА ГАРАНЦИЯ**

Ние приветстваме гаранционния ремонт и се извиняваме за създаденото неудобство. Всеки Упълномощен сервизен представител може да извършва гаранционни ремонти. Повечето гаранционни ремонти се провеждат рутинно, но понякога е възможно исканията за гаранционно обслужване да не бъдат съответстващи. Например, гаранционно обслужване не се прилага, ако повредата на продукта се е случила поради неправилното му ползване, непровеждане на операции по рутинната поддръжка, превозване, неправилна експлоатация, съхранение или неправилен монтаж. Аналогично гаранцията отпада, ако серийният номер на продукта е бил изтрит или продуктът е претърпял промени или конструктивни модификации.

Гаранцията покрива единствено свързаните с продукта дефектен материал и/или производствено качество. За да избегне недоразумение, което може да се появи между Купувача и Продавача, по-долу са изброени някои от причините за повреждане на продукта, които гаранцията не покрива.

- **Нормално износване:** Задвижването от малък двигател съоръжение, както всички механични устройства, периодично се нуждае от резервни части и сервизно обслужване, за да работи добре. Гаранцията не покрива ремонта, когато нормалното износване е изчерпало живота на продукта или негова част.
- **Монтаж:** Тази гаранция е невалидна за продукт, който е бил подложен на неправилен или неразрешен монтаж, преустройство или конструктивна модификация. Това се отнася и за монтаж, които пречат за стартирането и водят до незадоволителна работна характеристика на двигателя.
- **Неправилна поддръжка:** Експлоатационният живот на този продукт зависи от условията, при които работи и от грижите, които получава. Препоръчаните интервали от време за поддръжка и регулиране са формулирани в Ръководството за оператора. Често продукти като култиватори, шлайф-машини, ротационни косачки се използват в условия на голяма запрашеност и замърсяване, които водят до това, което се проявява като предварително износване. Такова износване, причинено от замърсяване, прах или друг абразивен материал, влязъл в продукта поради неправилна експлоатация, не се покрива от гаранцията. Гаранцията не покрива ремонти, дължащи се на проблеми, причинени от резервни части, които не са оригинално производство на производителя.

- **Неправилно и/или недостатъчно гориво или смазване:** Тази гаранция не покрива повреда, причинена от използване на остаряло гориво или променени бензини. Повреда на двигателя или някои от неговите елементи като горивната камера, клапаните, леглата на клапаните, водачите на клапаните, изгорели намотки на стартера, причинени от употребата на алтернативни горива като втечен газ пропан и природен газ, не са гаранционно покрити, освен ако двигателят няма сертификат за такава експлоатация. Частите, които са надрани или счупени, поради това, че продуктът е работил с недостатъчно, замърсено или с масло с неправилен вискозитет, както и повредени части, поради липса на смазване, не са гаранционно покрити.
- **Неправилна експлоатация:** Правилната експлоатация на продукта е формулирана в Ръководството за оператора. Продукт, повреден от превишени обороти, прегряване или работа в затворено помещение без достатъчна вентилация. Продукт, счупен от прекомерна вибрация, причинена от хлабав монтаж на двигателя, хлабави или небалансирани ножове, перки, превишени обороти или изкривен колян вал, поради удар в твърд предмет. Повреда или неизправности в резултат на инциденти, злоупотреба, неправилно обслужване или на измръзване или химическо въздействие, също както и на работа извън препоръчаните обеми, както е подчертано Ръководството за оператора, не са гаранционно покрити.
- **Рутинно регулиране, износени детайли или настройки:** Тази гаранция износени детайли като масло, ремъци, ножове, о-пръстени, филтри и т. н.
- **Други изключения:** Ремонт или настройки за част(и), които не са произведени от Briggs & Stratton не са покрити от гаранцията. Тази гаранция изключва неизправности, дължащи се на Бога (природните сили) и други форсмажорни събития, които са извън контрола на производителите. Изключени са също използваните, ремонтираните продукти, както и тези за демонстрационни цели.

Гаранционното обслужване е достъпно само чрез Упълномощените сервизни представители. Открийте вашият най-близък представител в нашата карта за местоположението на представителите на адрес [BRIGGSandSTRATTON.COM](http://BRIGGSandSTRATTON.COM).

## Obsah

Ilustrace .....	1
Bezpečnost obsluhy .....	111
Funkce a ovládací prvky .....	113
Obrázky .....	113
Montáž .....	113
Fungování .....	114
Údržba .....	115
Vyhledávání a odstraňování závad .....	117
Podmínky záruky .....	118

## Bezpečnost obsluhy

### Symboly a varování

Symbol bezpečnostního upozornění  označuje bezpečnostní informace týkající se rizik, který mohou způsobit úraz. Signální slovo (NEBEZPEČÍ, UPOZORNĚNÍ nebo VÝSTRAHA) se používá spolu s varovným symbolem pro vyznačení pravděpodobnosti a potenciální vážnosti úrazu. Mimo to může být pro označení druhu nebezpečí použit symbol nebezpečí.

 **NEBEZPEČÍ** označuje ohrožení, které, není-li eliminováno, způsobí smrt nebo vážný úraz.

 **VAROVÁNÍ** označuje ohrožení, které, není-li eliminováno, může způsobit smrt nebo vážný úraz.

 **POZOR** označuje ohrožení, které, není-li eliminováno, může způsobit lehký nebo středně těžký úraz.

**POZOR**, pokud se použije bez varovného symbolu, označuje situaci, v níž by mohlo dojít k poškození produktu.

### Informace pro vlastníka

**Poznejte svůj výrobek:** Pokud rozumíte svému přístroji a víte, jak funguje, dosáhnete nejlepšího výkonu. Při čtení tohoto manuálu porovnávejte ilustrace s přístrojem. Seznamte se s umístěním a funkcí všech ovládacích prvků. Abyste předešli nehodě či úrazu, dodržujte provozní pokyny a bezpečnostní zásady. Uchovejte tento manuál pro další použití.

### Odpovědnost vlastníka

 **VAROVÁNÍ:** Od tohoto řezacího stroje mohou odletovat různé předměty. Pokud nebudete dodržovat následující bezpečnostní pokyny, může dojít k vážnému zranění obsluhy nebo okolo stojících osob.

Vlastník odpovídá za dodržování níže uvedených pokynů.

### Bezpečné provozní postupy

Pro rotační sekačky s ručním vedením obsluhované pěšími

### I. Fungování – obecně

1. Přečtěte si všechny pokyny na stroji a v manuálech, snažte se jim porozumět a řiďte se jimi. Před uvedením sekačky do provozu se důkladně seznámte se všemi ovládacími prvky a se správným použitím sekačky s ručním vedením.
2. Seznamte se se všemi bezpečnostními a provozními nálepkami na tomto zařízení a na jeho součástech nebo příslušenství.
3. Nedávejte ruce ani nohy do blízkosti rotujících dílů nebo pod ně.
4. Sekačku s ručním vedením smí obsluhovat jen odpovědné osoby, které se dobře seznámily se všemi pokyny.
5. Zkontrolujte oblast, kde budete sekačku používat. Od vašeho zařízení mohou při velkých rychlostech odletovat drobné předměty, které mohou způsobit zranění osob nebo škody na majetku. Vyhýbejte se snadno rozbitným předmětům, jako jsou okna domů, skla aut, skleníky atd.
6. V oblasti, kde budete sekačku obsluhovat, by se neměly vyskytovat žádné osoby, zejména malé děti a domácí zvířata.
7. Noste vhodné oblečení, jako například košili s dlouhým rukávem nebo bundu. Noste také dlouhé kalhoty nebo tepláky. Nenoste šortky.
8. Nenoste volné oblečení, které by mohlo být zachyceno tímto zařízením.
9. Při práci se sekačkou s ručním vedením vždy noste ochranné brýle nebo brýle s postranními kryty – ochráníte tak své oči před cizími předměty, které mohou od přístroje odletovat.
10. Vždy noste pracovní rukavice a robustní obuv. Pro většinu lidí jsou vhodné kožené pracovní boty nebo nízké holínky. Ty ochrání kotníky a holeně obsluhy před drobnými klacíky, třískami a jinými nečistotami a napomáhají lepší manipulaci se sekačkou.
11. Doporučujeme také nosit ochrannou helmu, aby se předešlo možnému úderu drobných létajících částic nebo nízkých větví a drobných větviček či jiných předmětů, kterých si obsluha sekačky nemusí všimnout.
12. Sekačku s ručním vedením nepoužívejte bez vhodných krytů nebo dalších ochranných zařízení.
13. Používejte toto zařízení pouze k určenému účelu. Nepoužívejte sekačku nad volným materiálem, jako je štěrka, klacíky, úlomky atd., protože tyto předměty mohou začít odletovat a mohou poškodit sekačku.
14. Pokyny ke správné instalaci a používání příslušenství najdete v návodu od výrobce. Používejte pouze příslušenství schválené výrobcem.
15. Zařízení používejte pouze za denního světla nebo při dobrém umělém osvětlení.
16. Nepoužívejte sekačku s ručním vedením pod vlivem alkoholu, drog nebo léků, které mohou způsobit ospalost či ovlivnit vaši schopnost bezpečné práce s tímto strojem.
17. Nikdy nepoužívejte sekačku s ručním vedením v mokré trávě. Vždy stůjte pevně na zemi; dobře se držte rukojeti a jděte pomalu; neběhejte.
18. Před každým použitím zkontrolujte páčku škrticí klapky a kabel. Ujistěte se, že je kabel volný a že páčka není poškozena. Zkontrolujte také, zda se na připojení kabelu ke karburátoru nenachází smyčky, volné spoje a překážky. Zkontrolujte, zda ovládací lišta správně funguje.
19. Při přecházení šterkových cest, chodníků nebo silnic zastavte motor.

20. Při práci poblíž silnic nebo při jejich přecházení dávejte pozor na provoz.
21. Zastavte motor vždy, když od zařízení odcházíte. Před každým čištěním, prováděním oprav a kontrolováním přístroje se přesvědčte, že se všechny pohyblivé součásti zastavily. Nechte motor vychladnout, odpojte kabel od zapalovací svíčky a uložte jej dále od zapalovací svíčky.
22. Pokud by zařízení začalo abnormálně vibrovat, zastavte motor, odpojte kabel od zapalovací svíčky a zajistěte, aby se svíčky nemohl dotknout. Okamžitě se pokuste zjistit příčinu. Vibrace jsou vždy známkou nějakého problému.
23. Pokud narazíte na cizí předmět, zastavte motor. Odpojte kabel od zapalovací svíčky. Zkontrolujte, zda nedošlo k poškození sekačky s ručním vedením. Je-li sekačka poškozena, před dalším spuštěním ji opravte.
24. Sekačku s ručním vedením pravidelně kontrolujte. Vždy se přesvědčte, zda nejsou žádné díly ohnuté, poškozené nebo uvolněné.
25. Nikdy nezvedejte nebo nepřenášejte sekačku s ručním vedením, když motor běží.
26. Měli byste se vyhnout dlouhodobému působení hluku a vibrací vydávaných zařízením poháněným benzínovým motorem. Dělejte průběžné přestávky a/nebo noste ochranné prostředky, které ochrání váš sluch před hlukem z motoru a robustní pracovní rukavice pro snížení vibrací přenášených na ruce.

## II. Provoz zařízení ve svažitém terénu

Svažitý terén je jednou z hlavních příčin uklouznutí a pádu, které mohou vést k vážným zraněním. Veškeré svažité terény vyžadují obzvláštní opatrnost. Pokud se necítíte na svahu jistě, nepracujte zde se sekačkou.

**Sekat lze** napříč kopcem; nikdy ne ve směru nahoru nebo dolů.

**Odstraňte** z cesty různé předměty, jako například kameny, větve apod.

**Dávejte pozor** na díry, vyježděné koleje nebo hrboly. Vysoká tráva může skrývat různé překážky.

**Nesekejte** poblíž výkopů, struh nebo hrází. Mohli byste ztratit rovnováhu.

**Nesekejte** na extrémně strmých svazích.

**Nesekejte** na extrémně strmých svazích (maximum je 15 stupňů) nebo v oblastech, kde je velmi hrubý povrch. Buďte extrémně opatrní při změně směru na svazích.

**Nesekejte** na mokré trávě. Nedostatek pevné půdy pod nohama může způsobit uklouznutí.

## III. Děti

Pokud osoba obsluhující sekačku ignoruje přítomnost dětí, může dojít k tragickým nehodám. Dětem se sekačky líbí a sekání trávy přitahuje jejich pozornost. *Nikdy* se nespolehejte na to, že děti zůstanou tam, kde jste je naposledy viděli.

1. Nepouštějte děti do oblasti, kde sekáte a postarejte se o řádný dohled odpovědných dospělých osob.
2. Dávejte pozor a pokud se do oblasti, kde pracujete, dostanou děti, vypněte sekačku s ručním vedením.
3. Při pohybu vpřed a vzad vždy hlídejte, zda se za vámi či pod vámi nevyskytují malé děti.
4. Nikdy nenechte děti pracovat se sekačkou s ručním vedením.
5. Dbejte zvláštní opatrnosti, když obcházíte rohy, keře, stromy nebo jiné objekty, které mohou zakrývat výhled.

## IV. Servis

1. Dbejte zvláštní opatrnosti při práci s benzínem a jinými palivy. Tyto látky jsou hořlavé a jejich výpary jsou výbušné.
  - a. Používejte výhradně schválenou nádobu.
  - b. Nikdy nesnímejte uzávěr palivové nádrže ani nedoplňujte palivo s běžícím motorem. Před doplňováním paliva nechte motor vychladnout. Nekuřte.
  - c. Nikdy nedoplňujte palivo do stroje v místnosti.
  - d. Nikdy neskladujte stroj nebo palivovou nádrž v místnosti, kde je otevřený oheň, jako například ohřívač vody.
  - e. Pokud je třeba vypustit palivovou nádrž, proveďte to venku. Vypuštěné palivo skladujte v nádobě speciálně určené ke skladování paliva nebo je řádně zlikvidujte.
  - f. Starý olej a benzín opatrně přelijte do nádob speciálně určených pro olej a benzín.
  - g. Naplněné nádoby opatrně převezte do sběrného střediska k recyklaci.
2. Nikdy nespouštějte motor v místnostech nebo v uzavřeném prostoru.
3. Nikdy neprovádějte seřizování nebo opravy se spuštěným motorem. Odpojte kabel od zapalovací svíčky a odložte jej dále od svíčky, abyste zabránili náhodnému spuštění (pokud je přístroj vybaven elektrickým startérem, vyjměte startovací klíček). Při provádění seřizování nebo oprav vždy noste ochranu očí.
4. Pravidelně kontrolujte, zda jsou upevňovací svorníky motoru správně dotaženy.
5. Dbejte na to, aby byly všechny matice a šrouby dotaženy a udržujte zařízení v dobrém stavu. Pokud měníte některé z dílů, zkontrolujte, zda jsou montážní šrouby dobře dotaženy.
6. Nikdy nemanipulujte s bezpečnostními zařízeními. Vždy kontrolujte jejich správnou funkčnost.
7. Při provádění servisních prací či oprav sekačky s ručním vedením nepřeklápějte stroj vzhůru nohama, pokud to není výslovně řečeno v tomto manuálu. Servis a opravy lze provádět i se sekačkou s ručním vedením v normální přímé poloze. Některé postupy však budou jednodušší, pokud stroj umístíte na zvýšenou podložku nebo pracovní plochu.
8. Abyste předešli riziku požáru, zbavujte vždy sekačku s ručním vedením trávy, listů a nánosů jiných nečistot. Rozlity olej či palivo vždy vyčistěte. Před skladováním nechte sekačku vychladnout.
9. Když narazíte na nějaký předmět, zastavte motor a sekačku zkontrolujte. Před dalším spuštěním motoru proveďte potřebné opravy.
10. Před čištěním, opravami nebo seřizováním vždy odpojte kabel od zapalovací svíčky.
11. Neměňte nastavení regulátoru motoru ani nepřekračujte jeho maximální rychlost.
12. Je-li to potřeba, vyčistěte a vyměňte bezpečnostní nálepky a nálepky s pokyny.
13. Abyste ochránili motor před přehřátím, vždy u motoru používejte čistý filtr proti nečistotám.
14. Před skladováním sekačku s ručním vedením překontrolujte.
15. Používejte pouze originální vybavení nebo schválené náhradní díly.
16. Nahradte sekací nůž dílem schváleným od výrobce.

## Popis

Sekačka na trávu s ručním vedením je sekačka rotačního typu poháněná motorem. Motor pohání žací nůž umístěný pod krytem sekačky. Nůž nadzdvihává trávu a odsekává ji. Výšku sekání lze seřídit, a tím upravit celkový požadovaný vzhled trávníku. Posekaná tráva se buď shromažďuje do pytle na trávu připevněného vzadu, nebo (u některých sekaček) může být rozprostřena po trávníku, a poskytovat mu tak nezbytné živiny. Toto recyklování posekané trávy je známo pod pojmem „mulčování“. Modely s ručním vedením vyžadují, aby obsluhující osoba tlačila sekačku. Modely s vlastním pohonem mají systém pohonu zadních kol, který usnadňuje sekání.

## Účel použití/Umezení použití

Sekačka s ručním vedením je určena k sekání trávníku. Jakékoli jiné použití není dovoleno. Sekačka není určena k sekání trávy vyšší než 15 cm nebo trávy smíšené s plevelem. Sekačka je vhodná pouze pro soukromé použití na domácích zahradách. Není vhodná pro sekání trávy ve veřejných parcích nebo na hřištích.

## Funkce a ovládací prvky

**(Figure 1)** Porovnávejte následující funkce a ovládací prvky s vaším modelem. Ujistěte se, že znáte jejich umístění a víte, k jakému účelu slouží.

- A. Páka pro zastavení motoru
- B. Horní rukojeť
- C. Aretační knoflík nebo páka
- D. Dolní rukojeť
- E. Zadní dvířka
- F. Motor
- G. Mechanismus pro seřízení výšky
- H. Výrobní štítek
- I. Koš na trávu
- J. Držadlo spouštěcího lanka
- K. Páka pohonu (model s vlastním pohonem)
- L. Mulčovací vložka

## Obrázky

**DŮLEŽITÉ:** Následující obrázky se nachází na vašem přístroji nebo v literatuře dodávané s produktem. Než uvedete přístroj do chodu, dobře se s významem každého obrázku seznamte.

## Bezpečnostní varovné obrázky (Obrázek 23)

- A. UPOZORNĚNÍ:
- B. DŮLEŽITÉ: Před uvedením tohoto stroje do provozu si přečtěte příručku vlastního.
- C. VAROVÁNÍ: Odletující předměty. Zákaz postávání kolem stroje. Před uvedením stroje do provozu si přečtěte pokyny pro uživatele.
- D. VAROVÁNÍ: Nepoužívejte tento stroj na svazích se sklonem vyšším než 10 stupňů.
- E. VAROVÁNÍ: Nestoupejte na toto místo.

- F. VAROVÁNÍ: Udržujte ruce a nohy v dostatečné vzdálenosti od rotujících nožů.
- G. UPOZORNĚNÍ: Před prováděním servisních prací na přístroji odpojte kabel od zapalovací svíčky.
- H. VAROVÁNÍ: Nebezpečí rozdrčení prstů.

## Ovládání a provoz – obrázky (Obrázek 24)

- I. Pomalu
- J. Rychle
- K. Olej
- L. Palivo
- M. Motor – Start/Chod/Stop
- N. Ovládací páka pohonu – Zapnuto/Vypnuto

## Montáž

Ilustrace a obrázky začínají na straně 1.

## Pokyny pro vybalení

Sekačka je kompletně sestavena již z výroby. Při umístění sekačky do krabice byla rukojeť umístěna do polohy pro skladování. Chcete-li uvést rukojeť do provozní polohy, postupujte podle následujících pokynů.

1. Vyjměte sekačku z krabice.
2. **(Obrázek 2)** Zvedněte dolní rukojeť (A) tak, aby se její konce zaaretovaly do provozní polohy (B). Utažením knoflíku (D) dolní rukojeť zajistěte.
3. **(Obrázek 3)** Odmontujte knoflík (A) a šrouby z dolní rukojeti (C) Uvedte horní rukojeť (B) do provozní polohy. Dotahujte knoflíky (A), dokud horní i dolní rukojeť nezaskočí na správné místo.
4. **(Obrázek 4)** Abyste mohli namontovat spouštěcí lanko, musíte nejprve zatáhnout za páku pro zastavení motoru (F). Pomalu táhnete za držadlo spouštěcího lanka (G) a nainstalujete spouštěcí lanko do vodiče spouštěcího lanka (H).
5. **(Obrázek 2)** U modelů s vlastním pohonem zajistěte kabely k rukojeti pomocí úchytek kabelu (F).  
**UPOZORNĚNÍ:** Při skládání a zvedání rukojeti buďte opatrní. Nepoškodte kabely. Ohnutý kabel nebude správně fungovat. Před použitím přístroje ohnutý nebo poškozený kabel vyměňte.

## Jak sestavit koš na trávu

1. **(Obrázek 5)** Zasuňte sestavu kostry (A) do otevřeného konce koše na trávu (B).
2. **(Obrázek 6)** Zkontrolujte, zda se rukojeť (C) nachází na vnější straně koše na trávu. Připojte svorky (D) k sestavě kostry (E).

## Jak namontovat koš na trávu (Figure 7)

1. Chcete-li namontovat na sekačku koš na trávu, zvedněte zadní dvířka (F). Přidržte rukojeť (G) pytle na trávu a přichyťte háčky koše na trávu (H) na otočný čep zadních dvířek (I). Spusťte zadní dvířka.

**DŮLEŽITÉ:** Zkontrolujte, zda jsou háčky koše na trávu (H) správně nasazeny na otočném čepu zadních dvířek (I).

## Jak připravit motor



**VAROVÁNÍ:** Typ benzínu a oleje najdete v návodu k použití. Vždy používejte bezpečnostní nádrž na benzin. Při přidávání benzínu do motoru nekuřte. Benzín nedolévejte v uzavřeném prostoru. Před přidáním benzínu motor zastavte a nechte jej po dobu několika minut vychladnout.

**POZOR:** Motor neobsahuje OLEJ ani BENZÍN. Před spuštěním motoru doplňte olej podle pokynů v příručce k obsluze motoru. Pokud spustíte motor bez oleje, může dojít k jeho neopravitelnému poškození, na které se nebude vztahovat záruka.

Typ benzínu a oleje najdete v návodu k použití. Před vlastním použitím zařízení si přečtěte informace o bezpečnosti, provozu, údržbě a skladování.

## Jak vyměnit mulčovací vložku



**VAROVÁNÍ:** Před odstraněním nebo instalací mulčovací vložky odpojte kabel od zapalovací svíčky a uložte jej dále od zapalovací svíčky.

**(Obrázek 8)** Některé modely mají *volitelnou* mulčovací vložku. Mulčovací kryt (A) umožňuje mulčování trávy, díky němuž dosáhnete čistého a jemného zástřihu. Chcete-li zachycovat trávu do koše na trávu, odstraňte mulčovací vložku dle následujících pokynů.

## Jak odstranit mulčovací vložku

1. **(Obrázek 9)** Zvedněte zadní dvířka (B).
2. Odstraňte mulčovací vložku (A) z vyklápěcího otvoru.

## Jak nainstalovat mulčovací vložku

1. **(Obrázek 9)** Zvedněte zadní dvířka (B).
2. Zasuňte mulčovací vložku (A) do vyklápěcího otvoru.

# Fungování

Ilustrace a obrázky začínají na straně 1.

## Páka pro zastavení motoru (Obrázek 10)

Uvolněte páku pro zastavení motoru (A) a motor a nůž se automaticky zastaví. Chcete-li spustit motor a udržet jej v chodu, podržte páku pro zastavení motoru (A) v provozní poloze (B).

Než spustíte motor, několikrát zatáhněte za páku pro zastavení motoru. Ujistěte se, že se kabel pro zastavení motoru volně pohybuje a že páka správně funguje.

## Jak zastavit motor (Obrázek 10)

Chcete-li zastavit motor, uvolněte páku pro zastavení motoru (A). Odpojte kabel a uložte jej dále od zapalovací svíčky, aby nedošlo ke spuštění motoru.

## Hnací systém zadních kol (Figure 11)



**VAROVÁNÍ:** Aby byl provoz bezpečný, musí se hnací systém po uvolnění páky pohonu okamžitě deaktivovat (vypnout). Pokud se hnací systém správně nevypne, přestaňte sekačku používat a nechte hnací systém seřídit nebo opravit v autorizovaném servisním středisku.

Modely s vlastním pohonem mají hnací systém zadních kol. Obsluhujte tento systém dle následujících pokynů.

1. Podržte páku pro zastavení motoru (A) v provozní poloze. Spusťte motor.

**POZNÁMKA:** Chcete-li motor zastavit, uvolněte páku pro zastavení motoru (A).

2. Zcela stiskněte páku pohonu (C) dopředu. Tím se zapne hnací systém a sekačka se začne pohybovat dopředu.
3. Chcete-li vypnout *pouze* hnací systém, uvolněte páku pohonu (C). V neaktivní poloze (D) se sekačka přestane pohybovat, ale motor bude dále běžet.
4. Chcete-li vypnout hnací systém i zastavit přístroj, zcela uvolněte páku pro zastavení motoru (A).

**POZNÁMKA:** Když je hnací systém u nového zařízení vypnut, může docházet k otáčení zadních kol při zvednutí nad zem. To je u nových řemenů normální a po jedné nebo dvou hodinách provozu k tomu již nedochází.

## Jak nastartovat motor



**VAROVÁNÍ:** Když motor běží, nůž se otáčí.

**DŮLEŽITÉ:** Než spustíte motor, několikrát zatáhněte za páku pro zastavení motoru. Ujistěte se, že se kabel pro zastavení motoru volně pohybuje a že páka správně funguje.

1. Zkontrolujte olej. Pokyny najdete v návodu k obsluze motoru.
2. Naplňte palivovou nádrž běžně prodávaným bezolovnatým benzinem. Viz "Jak připravit motor".
3. Zkontrolujte, zda je kabel zapalovací svíčky připojen ke svíčce.
4. **(Obrázek 12) Motory s nastřikovačem paliva:** Ve většině teplotních podmínek stačí stisknout balónek nastřikovače (E) třikrát. Za chladného počasí může být potřeba tento postup zopakovat. Zahřátý motor obvykle stisk nastřikovače paliva nevyžaduje. Při každém stisknutí tlačítka pro nástřik paliva, vyčkejte dvě sekundy.  
**POZNÁMKA:** Při prvním spuštění nového motoru stiskněte balónek nastřikovače pětkrát.  
**POZNÁMKA:** Nadměrné nastřikování může zaplavit karburátor palivem. Viz "Motor nespouští" v sekci Vyhledávání a odstraňování závad.
5. **(Obrázek 11) Modely s vlastním pohonem:** Zkontrolujte, zda je páka pohonu (C) v deaktivované (vypnuté) poloze (D).
6. **(Obrázek 13)** Postavte se za sekačku. Jednou rukou podržte páku pro zastavení motoru (A) v provozní poloze, jak je znázorněno na obrázku. Druhou rukou uchopte držadlo spouštěcího lanka (F).
7. Pomalu táhněte za spouštěcí lanko, dokud nepocítíte odpor a poté prudkým zatažením za lanko nastartujte motor. Vracejte držadlo spouštěcího lanka pomalu do původní polohy.

8. Pokud se motor ani po 5 nebo 6 pokusech nenastartuje, nahlédněte do pokynů v oddílu Vyhledávání a odstraňování závad.

### Než začnete sekačku používat



**VAROVÁNÍ:** Zkontrolujte, zda koš na trávu nevykazuje stopy opotřebení nebo poškození. Jsou-li jakékoli díly opotřebené nebo poškozené, vyměňte je pouze za schválené náhradní díly od výrobce.

Aby se koš na trávu zcela naplnil, používejte motor s pákou škrticí klapky (je-li jí zařízení vybaveno) v poloze Fast (Rychle).

- Aby se koš na trávu (je-li jím zařízení vybaveno) zcela naplnil, používejte motor s pákou škrticí klapky (je-li jí vybaven) v poloze fast.
- Zkontrolujte, zda je koš na trávu (je-li jím zařízení vybaveno) správně namontován.
- Zkontrolujte, zda koš na trávu nevykazuje stopy opotřebení nebo poškození. Jsou-li jakékoli díly opotřebené nebo poškozené, vyměňte je pouze za schválené náhradní díly od výrobce.

### Jak seřídít výšku řezu



**VAROVÁNÍ:** Když motor běží, nůž se otáčí. Než změníte výšku řezu, zastavte motor a odpojte kabel zapalovací svíčky a uložte jej dále od zapalovací svíčky.

### Modely s individuálními mechanismy nastavení výšky (Obrázek 15)

Chcete-li změnit výšku řezu, změňte polohu ramena seřizovače (A) na každém kole dle následujících pokynů.

1. Uvolněte rameno seřizovače (A).
2. Posuňte rameno seřizovače do jiné polohy.
3. Zkontrolujte, zda jsou obě ramena seřizovače ve stejné poloze, aby sekačka sekala rovně.

### Modely s jednou seřizovací pákou (Obrázek 16 a obrázek 17)

Chcete-li změnit výšku řezu, změňte polohu ramena seřizovače (B) dle následujících pokynů.

1. Uvolněte rameno seřizovače (B).
2. Posuňte rameno seřizovače do jiné polohy.

### Jak vyprázdnit koš na trávu



**VAROVÁNÍ:** Před sejmutím koše na trávu zastavte motor. Než začnete odstraňovat trávu z krytu sekačky, odpojte kabel od zapalovací svíčky a umístěte jej daleko od svíčky.

1. (Obrázek 7) Zvedněte zadní dvířka (A).
2. Držte rukojeť (B) koše na trávu. Zvedněte sestavu kostry (C) nad otočný čep zadních dvířek (D).
3. (Obrázek 13) Vyprázdněte trávu z koše na trávu (E).

### Tipy pro sekání

Některé modely jsou vybaveny *volitelnou* mulčovací vložkou. Je-li nainstalována mulčovací vložka, je tráva jemně nařezána a snadno se recykluje. Protože se do půdy vrací živiny, není potřeba trávník tolik přihnojovat.

Následující tipy pomohou zvýšit výkon a zlepšit vzhled trávníku.

- Tráva musí být suchá. Je-li tráva mokrá, špatně se seká a dělají se z ní chuchvalce.
- Tráva nesmí být příliš vysoká. Aby bylo sekání účinné, měla by být výška trávy max. 9,8 cm. Nastavte výšku řezu tak, aby byl řez veden pouze do horní třetiny výšky trávy.
- Je-li tráva vyšší než 9,8 cm, bude potřeba ji posekat nadvakrát. Při prvním sekání nastavte maximální výšku řezu. Při dalším sekání ji snižte.
- Nůž musí být vždy nabroušený. Opatřebovaný a tupý nůž může způsobit zhnědnutí špiček trávy.
- Vyčistěte spodek krytu sekačky. Pokud se ve spodní části krytu nahromadí tráva a jiné nečistoty, dojde ke snížení výkonu.

Chcete-li zlepšit kvalitu sekání, vyzkoušejte následující tipy:

- zvětšete výšku řezu
- sekejte častěji
- sekejte sekačkou při nižší rychlosti
- zmenšete šířku řezu
- změňte směr
- sekejte nadvakrát

## Údržba

### Údržba motoru

**Ilustrace a obrázky začínají na straně 1.**

Následující sekce o údržbě vám pomůže udržet váš přístroj v dobrém provozním stavu. Než spustíte motor, přečtěte si tuto příručku a návod k obsluze motoru. Veškeré informace o údržbě motoru najdete v návodu k obsluze daného motoru.



**VAROVÁNÍ:** Před prováděním kontroly, seřízení nebo oprav odpojte kabel od zapalovací svíčky a uložte jej v dostatečné vzdálenosti od svíčky.

### Překlopení motoru

(Obrázek 14) **Pozor:** Nepřeklápějte motor zapalovací svíčkou dolů.

Když provádíte servis motoru, zkontrolujte nůž nebo vyčistěte spodní část krytu sekačky; ujistěte se přitom, že je motor otočen zapalovací svíčkou nahoru. Přeprava nebo překlopení motoru svíčkou dolů může způsobit následující problémy.

- obtížné spouštění
- kouř motoru
- zanášení zapalovací svíčky,
- nasáknutí vzduchového filtru olejem nebo palivem

### Mazání

1. Pro dosažení maximálního výkonu promazávejte kola a všechny otočné body každých 25 hodin motorovým olejem.
2. Co se týče mazání motoru, řiďte se návodem k obsluze motoru.

**POZNÁMKA:** Nepromazávejte kabel pro zastavení motoru. Maziva mohou kabel poškodit a zabránit jeho volnému pohybu. Je-li kabel ohnutý nebo poškozený, vyměňte jej.

### Jak vyčistit kryt sekačky



**VAROVÁNÍ:** Když motor běží, nůž se otáčí. Než začnete s čištěním krytu sekačky, zastavte motor a odpojte kabel zapalovací svíčky a uložte jej dále od zapalovací svíčky.

Pokud se ve spodní části krytu nahromadí tráva a jiné nečistoty, dojde ke snížení výkonu. Po sekání vždy vyčistěte kryt sekačky dle následujících pokynů.

1. Zastavte motor.
2. Odpojte kabel od zapalovací svíčky.
3. Vyčistěte horní a spodní část krytu sekačky.

### Jak odstranit hnací řemen

Chcete-li odstranit nebo opravit hnací řemen, odneste sekačku do servisního střediska.

### Postup seřízení kabelu pohonu (Obrázek 19)



**VAROVÁNÍ:** Před seřízením kabelu pohonu uvolněte páku pro zastavení pohonu a počkejte, až se motor zastaví.

Pokud se hnací systém správně nezapíná a nevypíná, zkontrolujte, zda je rukojeť správně sestavena. Přesvědčte se, zda jsou všechny díly v dobrém stavu, zda nejsou zlomené nebo ohnuté a zda jsou všechny šrouby správně dotaženy.

Opotřebené díly mohou ovlivnit výkon hnacího systému. Když sekáte ve vysoké husté trávě nebo na kopcích, může hnací systém prokluzovat, je-li příliš volný. Pokud hnací systém prokluzuje, nechte sekačku zkontrolovat v autorizovaném servisním středisku.

1. **(Obrázek 19)** Pokud hnací systém prokluzuje, otočte seřizovačem kabelu (A) o jednu otáčku ve směru znázorněném na obrázku. Zapněte sekačku a otestujte hnací systém.
2. Pokud hnací systém stále prokluzuje, otočte seřizovačem kabelu ještě o jednu otáčku, čímž kabel zkrátíte. Znovu otestujte hnací systém.
3. Opakujte seřízení a kontrolu tak dlouho, dokud hnací systém nepřestane prokluzovat.
4. Než začnete sekát, zkontrolujte, zda se hnací systém správně vypíná a zda se sekačka zastaví. Pokud se hnací systém nevypne, nechte sekačku před použitím zkontrolovat v autorizovaném servisním středisku.

### Servis nože (obrázek 20)



**VAROVÁNÍ:** Před provedením kontroly nože (B) nebo unašeče nože (E) odpojte kabel od zapalovací svíčky a uložte jej dále od svíčky. Pokud nůž narazí na nějaký předmět, zastavte motor. Odpojte kabel od zapalovací svíčky. Zkontrolujte, zda nedošlo k poškození přístroje.

Často kontrolujte nůž (B), zda nevykazuje poškození, jako jsou praskliny apod. Často také kontrolujte šroub (A), který drží nůž. Šroub musí být vždy dotažen. Pokud nůž narazí na nějaký předmět, zastavte motor. Odpojte kabel od zapalovací svíčky. Zkontrolujte, zda nedošlo k poškození unašeče nože (E). Zkontrolujte zejména, zda není nůž ohnutý či poškozený, výrazně opotřebený nebo jinak poškozený. Před spuštěním přístroje je nutno nahradit poškozené díly náhradními díly od výrobce. Pro zachování bezpečnosti vyměňujte nůž každé dva roky. Udržujte nůž ostrý. Tupý nůž způsobí zhnědnutí konců stébel trávy. Chcete-li odstranit nebo opravit nůž, odneste sekačku do autorizovaného servisního střediska.

### Zkontrolujte výšku sečení (obrázek 20)

Otestujte přístroj na malém prostoru. Pokud není sestřih rovinný nebo pokud se posekaná tráva neodhazuje či není useknuta rovnoměrně, přečtěte si pokyny v sekci **Vyhledávání a odstraňování závad**.

### Skladování se složenou rukojetí

**UPOZORNĚNÍ:** Při skládání a zvedání rukojeti buďte opatrní. Nepoškodte kabely. Ohnutý kabel nebude správně fungovat. Před použitím přístroje ohnutý nebo poškozený kabel vyměňte.

### Jak složit rukojeť

1. **(Obrázek 21)** U modelů s knoflíky (A) povolte knoflíky (A), které spojují horní rukojeť (B) s dolní rukojetí (C). **UPOZORNĚNÍ:** Při skládání nebo zvedání rukojeti dejte pozor, aby se mezi horní a dolní rukojeť nebo kolem šroubů nezachytily kabely.
2. **(Obrázek 22)** Otočte horní rukojeť (B) směrem k zadní části přístroje.
3. Zatlačte na konce dolní rukojeti (C).
4. Otočte rukojeť směrem dopředu nad motor, jak je znázorněno na obrázku. Zkontrolujte, zda nedošlo k poškození kabelů.

### Jak zvednout rukojeť

1. **(Obrázek 22)** Vytáhněte dolní rukojeť (C) směrem dozadu, dokud konce dolní rukojeti nezacvaknou do provozní polohy. Poté ji zajistíte šrouby.
2. Zvedněte horní rukojeť (B) do pozice obsluhy.
3. **(Obrázek 21)** U modelů s knoflíky (A) dotáhněte knoflíky.

### Jak připravit sekačku na skladování



**VAROVÁNÍ:** Neodstraňujte benzín, pokud se nacházíte v budově, poblíž otevřeného ohně nebo pokud kouříte. Benzinové výpary mohou způsobit výbuch nebo požár.

1. Vypusťte palivovou nádrž.
2. Nechte motor běžet, dokud mu nedojde benzín.
3. Vypusťte olej z teplého motoru. Naplňte klikovou skříň novým olejem.
4. Vyměňte zapalovací svíčku z válce. Nalijte do válce přibližně 0,3 dl (jednu unci) oleje. Pomalu zatáhněte za držadlo spouštěcího lanka, aby olej ochránil válec. Nainstalujte do válce novou zapalovací svíčku.
5. Odstraňte prach a nečistoty z chladicích žebér válce a z krytu motoru.
6. Vyčistěte dolní část sekačky.
7. Sekačku důkladně vyčistěte, abyste ochránili její nátěr.
8. Umístěte přístroj do budovy, která je dobře odvětrávaná.
9. Zkontrolujte, zda je koš na trávu prázdný. Pokud v koši zůstane při skladování tráva, může dojít k jeho poškození.

### Jak objednávat náhradní díly

Používejte pouze náhradní díly schválené výrobcem. Nepoužívejte přídatná zařízení nebo příslušenství, která nejsou pro tento výrobek výslovně doporučena. Pro obdržení správných náhradních dílů musíte uvést číslo modelu uvedené na výrobním štítku.

Při objednávání musíte zadat následující informace:

- Modelové číslo
- Sériové číslo
- Číslo dílu
- Množství

Pokud není možné obdržet díly nebo servis výše uvedeným způsobem, kontaktujte nás na tel : 257 013 116

#### **Briggs & Stratton UK Ltd**

Road Four, Winsford Industrial Estate, Winsford, Cheshire, CW7 3QN

United Kingdom

www.BRIGGSandSTRATTON.COM

## Vyhledávání a odstraňování závad

### **Motor nespouští.**

1. Ujistěte se, že je palivová nádrž naplněna čistým benzínem. Nepoužívejte starý benzín.
2. U studeného motoru stiskněte pětkrát tlačítko pro nástřik paliva (u některých modelů jako volitelné příslušenství).
3. Zkontrolujte, zda je kabel zapalovací svíčky připojen ke svíčce.
4. Seřídte karburátor. Pokyny najdete v návodu k obsluze motoru.
5. Ve válci motoru je příliš mnoho benzínu. Vyměňte zapalovací svíčku a osušte ji. Zatáhněte několikrát za držadlo spouštěcího lanka. Nainstalujte zapalovací svíčku. Připojte kabel k zapalovací svíčce. Nastartujte motor.
6. Motor se obtížně startuje ve vysoké nebo husté trávě. Přesuňte sekačku na čistý a suchý povrch.
7. Ujistěte se, že se páka pro zastavení motoru nachází v provozní poloze.
8. Zkontrolujte, zda je palivový kohout v poloze ON. Informace najdete v návodu k obsluze motoru.

### **Motor nelze vypnout.**

1. Uvolněte páku pro zastavení motoru.
2. Zkontrolujte kabel pro zastavení motoru. Je-li kabel ohnutý nebo poškozený, vyměňte jej.

### **Výkon motoru je špatný.**

1. Zkontrolujte nastavení výšky řezu. Pokud je tráva vysoká, zvětšete výšku řezu.

2. Zkontrolujte spodní část krytu nožů. Vyčistěte kryt od trávy a dalších nečistot.
3. Zkontrolujte vodič od zapalovací svíčky. Ujistěte se, že je připojen.
4. Vyčistěte chladicí žebra motoru od trávy a jiných nečistot.
5. Zkontrolujte seřízení karburátoru. Pokyny najdete v návodu k obsluze motoru.
6. Zkontrolujte vzdálenost elektrod zapalovací svíčky. Nastavte tuto mezeru na 0,76 mm (0,030 palce).
7. Zkontrolujte množství oleje v motoru. Je-li to nutné, doplňte olej.
8. Zkontrolujte vzduchový filtr motoru. Pokyny najdete v návodu k použití daného motoru.
9. Benzín je špatný. Vypusťte benzín z palivové nádrže a vyčistěte ji. Naplňte nádrž čistým benzínem.

### **Nadměrné vibrace**

1. Nůž není vyvážený. Odstraňte nůž a nahraďte jej novým nožem od výrobce.
2. Zkontrolujte, zda není nůž ohnutý nebo zlomený. **Poškozený nůž je nebezpečný a je nutno jej vyměnit.**
3. Zkontrolujte unašeč nože. **Zlomený unašeč nože vyměňte.**
4. Pokud vibrace pokračují, nechte sekačku zkontrolovat v autorizovaném servisním středisku.

### **Tráva se neodhazuje správně.**

1. Vyčistěte dolní část sekačky.
2. Zkontrolujte, zda není nůž hodně opotřebený. Vyměňte nůž a nabruste jej. Pro vyšší bezpečnost doporučujeme vyměnit nůž každé dva roky za nový nůž od výrobce.

### **Tráva není posekána rovně.**

1. Zkontrolujte výškové nastavení jednotlivých kol. Výškové nastavení musí být u všech kol stejné.
2. Zkontrolujte, zda je nůž ostrý.
3. Zkontrolujte, zda není nůž ohnutý nebo zlomený. **Poškozený nůž je nebezpečný a je nutno jej vyměnit.**
4. Zkontrolujte, zda není zlomený unašeč nože. **Zlomený unašeč nože vyměňte.**
5. Posuňte páčku škrticí klapky (je-li jí zařízení vybaveno) do polohy „fast“ (rychle) nebo „start“.
6. Zkontrolujte páčku škrticí klapky (je-li jí zařízení vybaveno). Zkontrolujte, zda není páčka v poloze „choke“ (sytič).
7. Posuňte páčku škrticí klapky (je-li jí zařízení vybaveno) do polohy „fast“ (rychle). Zkontrolujte otáčky motoru dle pokynů v návodu k obsluze motoru.

### OMEZENÁ ZÁRUKA

Společnost Briggs & Stratton Power Products Group, LLC bezplatně opraví nebo nahradí jakýkoli díl nebo díly produktu s vadou materiálu nebo dílenského zpracování, případně obojího. Náklady na přepravu produktu předaného k opravě nebo výměně na základě této záruky ponese zákazník. Tato záruka je platná pro stanovená časová období a podléhá níže uvedeným podmínkám. Záruční opravy si objednejte u nejbližšího autorizovaného servisu. Ten si můžete vyhledat na mapě vyhledavače autorizovaných servisů na adrese [www.murray.com](http://www.murray.com).

**Neexistuje žádná další výslovná záruka. Implikované záruky včetně záruk prodejnosti a způsobilosti pro určitý účel jsou omezeny na jeden rok od koupě nebo jsou všechny implikované záruky v rozsahu povoleném zákonem vyloučeny. Odpovědnost za náhodné nebo následné škody je vyloučena v maximálním rozsahu povoleném zákonem.** Některé státy nebo země nedovolují omezení délky implikované záruky a některé státy nebo země nedovolují vyloučení nebo omezení náhodných nebo následných škod, takže se vás výše uvedená vyloučení a omezení nemusí týkat. Tato záruka vám dává specifická práva, můžete však mít i jiná práva, která se liší v jednotlivých státech a zemích.

### ZÁRUČNÍ PODMÍNKY

Typ produktu	Spotřebitelské použití	Komerční použití
Sekačka na trávu s ručním vedením	2 roky	90 dní

Záruční doba začíná běžet okamžikem prvního zakoupení produktu v maloobchodě nebo zakoupení produktu komerčním uživatelem, a její délka je uvedena výše, v tabulce. „Spotřební použití“ je definováno jako použití maloobchodním zákazníkem v jeho domácnosti. „Komerční použití“ je definováno jako všechna ostatní možná použití, včetně použití ke komerčním účelům, k dosažení zisku nebo k pronajímání. Pokud byl produkt použit ke komerčním účelům, je už nadále pro účely této záruky považován za komerčně používané zařízení.

K obdržení záruky na produkt není nutná registrace záruky. Schovejte si účtenku jako důkaz o koupi. Jestliže při žádosti o záruční servis nepředložíte důkaz o dni prvního zakoupení, pro určení záruční lhůty bude použito datum výroby výrobku.

### O NAŠÍ ZÁRUCE

Záruční opravu provedeme rádi a omlouváme se za nepříjemnosti, které s ní můžete mít. Záruční opravy provádějí všechna Autorizovaná servisní střediska. Většina záručních oprav proběhne bez jakýchkoli problémů, ale někdy se záruka na opravu nevztahuje. Příkladem takové situace může být poškození produktu nesprávným používáním, neprováděním pravidelné údržby, nesprávnou přepravou, manipulací, skladováním nebo instalací. Podobně také nelze uplatnit záruku v případech, kdy byl z produktu odstraněn údaj o datu výroby nebo výrobní číslo, nebo pokud byl produkt upraven.

Tato záruka se vztahuje na vady materiálu a/nebo dílenského zpracování produktu. Aby se předešlo nedorozumění, ke kterému může dojít mezi zákazníkem a dealerem, níže jsou uvedeny některé příčiny selhání produktu, na které se záruka nevztahuje.

- **Běžné opotřebení:** Malým motorem poháněná zařízení, stejně jako jakákoliv jiná mechanická zařízení, potřebují pravidelnou výměnu dílů a další práce, pokud mají dobře fungovat. Tato záruka se nevztahuje na vyčerpání životnosti konkrétního dílu nebo celého produktu při normálním používání.
- **Instalace:** Tato záruka se nevztahuje na produkty, u kterých byla provedena nesprávná nebo neoprávněná instalace, změny nebo úpravy. Ani instalace, které mají zabránit spuštění, nemají za následek neuspokojivý výkon motoru.
- **Nesprávná údržba:** Životnost produktu závisí na podmínkách, v nichž je produkt provozován a na péči, která je mu věnována. Doporučené intervaly údržby a seřizování jsou uvedeny v Návodu k obsluze. Produkty (například kypřiče půdy, omítačky, rotační sekačky apod.) jsou často provozovány v prašném nebo znečištěném prostředí, což může způsobit předčasné opotřebení. Pokud bylo toto opotřebení způsobeno vniknutím prachu, nečistot nebo jiného abrazivního materiálu do produktu v důsledku nesprávné údržby, nevztahuje se na něj záruka. Záruka se dále nevztahuje na opravy v důsledku problémů způsobených náhradními díly, které nejsou originálními díly od výrobce.
- **Nesprávné a/nebo nedostatečné množství paliva, případně maziva:** Tato záruka se nevztahuje na škody způsobené použitím zvětralého paliva nebo upraveného benzínu. Na poškození motoru nebo jeho součástí (tj. spalovací komory, ventilů, sedel ventilů, vedení ventilů) a spálené vinutí spouštěče motoru v důsledku použití alternativních paliv, jako například zkapalněné nafty či zemního plynu, se záruka nevztahuje, pokud nebyl motor pro dané použití výslovně certifikován. Záruka se dále nevztahuje na díly, které jsou poškozené nebo zničené v důsledku provozování produktu s mazacím olejem o nesprávném množství či nesprávné jakostní třídy nebo se znečištěným mazacím olejem, ani na součásti produktu, které byly poškozeny v důsledku nedostatečné lubrikace.
- **Nesprávné zacházení při provozu:** Správný provoz produktu je popsán v návodu k obsluze. Nesprávným zacházením při provozu se myslí poškození produktu v důsledku překročení otáček motoru, přehřátí nebo provozu v uzavřeném prostoru bez dostatečné ventilace. Dále se jedná o produkty zničené v důsledku nadměrných vibrací způsobených volným připevněním motoru, volnými nebo nevyváženými noži, oběžnými koly či klikovou hřídelí ohnutou v důsledku nárazu pevného předmětu. Záruka se dále nevztahuje na poškození nebo nesprávnou funkci v důsledku havárií, zneužití nebo nesprávně provedených servisních prací, zmrznutí či chemického znehodnocení a provozování produktu nad rámec doporučeného rozsahu funkcí uvedených v návodu k obsluze.
- **Rutinní zvýšení výkonu, opotřebené díly nebo seřízení:** Tato záruka se nevztahuje na opotřebení oleje, řemenů, nožů, o-kroužků, filtrů atd.
- **Další položky vyloučené ze záruky:** Opravy nebo seřízení dílů, které nebyly vyrobeny firmou Briggs & Stratton Corporation. Tato záruka se dále nevztahuje na selhání a poruchy způsobené Boží nebo jiné vyšší moci mimo kontrolu výrobce. Vyloučeny jsou také použité, renovované a ukázkové produkty.

Záruční servis je dostupný výhradně prostřednictvím našich autorizovaných servisních středisek. Své nejbližší servisní středisko můžete najít na mapě dealerů na stránce [BRIGGSandSTRATTON.COM](http://BRIGGSandSTRATTON.COM).

## Sisukord

Illustratsioonid .....	1
Kasutaja ohutus .....	119
Omadused ja juhtseadised .....	121
Sümbolid .....	121
Kokkupanemine .....	121
Kasutamine .....	122
Hooldamine .....	123
Tõrgete kõrvaldamine .....	125
Garantii .....	126

## Kasutaja ohutus

### Sümbolid ja hoiatused

Ohusümbolit  kasutatakse, et tähistada teavet nendest ohtude kohta, mis võivad põhjustada inimestele vigastusi. Koos ohusümboliga kasutatakse hoiatussõna (OHTLIK, HOIATUS või ETTEVAATUST) vigastuse tõenäosuse ja potentsiaalse raskusastme tähistamiseks. Lisaks võib ohusümbolit kasutada ohu tüübi kirjeldamiseks.

 **OHTLIK** tähistab ohtu, mis juhul, kui seda ei väldita, **toob kaasa surma või raske kehavigastuse.**

 **HOIATUS** tähistab ohtu, mis juhul, kui seda ei väldita, **võib kaasa tuua surma või raske kehavigastuse.**

 **ETTEVAATUST** tähistab ohtu, mis juhul, kui seda ei väldita, **võib kaasa tuua kerge või keskmise kehavigastuse.**

**ETTEVAATUST**, kui seda on kasutatud ilma ohumärgita, tähistab olukorda, **kus kahjustada võib saada seade.**

### Teadmiseks kasutajale

**Tundke oma toodet:** Kui tunnete oma seadet ja selle tööpõhimõtteid, saate ka parima tulemuse. Seda juhendit lugedes võrrelge pilte ja seadet. Õppige selgeks juhtimis-seadmete asukoht ja ülesanne. Õnnetuste ärahoidmiseks järgige kasutus- ja ohutusjuhiseid. Hoidke juhend alles.

### Omaniku vastutus

 **HOIATUS!** Niiduk võib põhjustada esemete lendumist. Alljärgnevate ohutusnõuete mittejärgimine võib põhjustada kehavigastusi kasutajale ja kõrvalseisjatele.

Omaniku kohus on alljärgnevaid ohutusnõudeid järgida.

### Turvalised kasutusvõtted

#### Järelkõnnitavad muruniidukid

et

## I. Kasutamine

1. Lugege ja järgige kõiki seadmel ja kasutusjuhendis leitud ettekirjutusi. Tutvuge enne käivitamist põhjalikult juhtseadmete ja eeslükatava niiduki korrektse kasutamisega.
2. Tutvuge seadme ja lisaseadmete küljes olevate ohutus- ja juhtimismärkidega.
3. Ärge pange käsi ega jalgu pöörlevate osade lähedale ega alla.
4. Andke järelkõnnitavat niidukit kasutada ainult isikutele, kes on kasutusjuhendiga tutvunud.
5. Kontrollige niiduki kasutuspiirkond üle. Seade võib põhjustada väikeste esemete lendumist suurel kiirusel, mis võib tuua kaasa kehavigastusi või materiaalselt kahju. Hoiduge purunemisohtlikest objektidest nagu aknad, kasvuhooned jne.
6. Hoidke kõrvalised isikud, lapsed ja koduloomad tööpiirkonnast eemal.
7. Kandke sobivat riietust, näiteks pikkade varrukatega särki või jakki. Kandke pikki, mitte lühikesi pükse.
8. Ärge kandke avaraid rõivaid, mis võivad seadmesse kinni jääda.
9. Kandke niidukit kasutades alati kaitseprille, et kaitsta silmi seadmest välja lennata võivate võõrkehade eest.
10. Kandke alati töökindaid ja tugevaid jalanõusid. Enamasti sobivad nahast töökingad või madalad saapad. Need kaitsevad kasutaja pahkluid ja sääri okste, pindude ja muu prahi eest ning parandavad haaret.
11. Soovitav on kanda kaitsekiivrit, et vältida vigastusi lendavaid esemete, madalate okste või muu läbi, mida kasutaja ei pruugi märgata.
12. Ärge kasutage järelkõnnitavat niidukit ilma paigaldatud kaitsekatete ja sobivate kaitseabinõudeta.
13. Kasutage seadet ainult sihtotstarbeliselt. Ärge kasutage niidukit lahtise materjali, nt kruusa, puutükkide, prügi jne kaetud kohtades - need võivad niitmisel lenduda ja niidukit kahjustada.
14. Järgige tootja juhiseid lisaseadmete kasutamise ja paigalduse kohta. Kasutage üksnes tootja lubatud tarvikuid.
15. Töötage ainult päevavalgel või piisava kunstliku valgustuse olemasolul.
16. Ärge kasutage järelkõnnitavat niidukit alkoholi, uimastite või ravimite, mis võivad põhjustada unisust või halvenda-da seadme turvalise kasutamise võimet, mõju all.
17. Ärge kasutage järelkõnnitavat niidukit märja rohu niitmiseks. Veenduge, et teie jalgealune on kindel; hoidke kõvasti käepidemest ja liikuge kõndides, mitte joostes.
18. Kontrollige enne iga kasutuskorda seguklapi hooba ja trossi. Veenduge, et trossi pole kinni jäänud ega hoob kahjustatud. Kontrollige, et trossi ühenduskohas karbu-raatoriga poleks keerde, lahtiseid osi ega ummistusi. Veenduge, et juhtvarras töötab korralikult.
19. Peatage mootor, kui ületate kruusateid, jalgradu või maanteid.
20. Teede lähedal töötades ja neid ületades jälgige liiklust.
21. Seisake mootor alati, kui seadme juurest eemaldute, niidukit puhastate, parandate või kontrollite ning veenduge, et kõik liikuvad osad on seiskunud. Laske mootoril jahtuda ja eemaldage süüteküünla juhe.

22. Kui seade peaks liigselt vibreerima, seisake mootor, ühendage lahti süüteküünla juhe ja hoidke seda süüteküünlast eemal. Selgitage kohe välja vibratsiooni põhjus. Harilikult on see märk rikkest.
23. Esemel tabamisel seisake mootor. Eemaldage süüteküünla juhe. Kontrollige, kas niidukil esineb kahjustusi. Kahjustuste ilmnemisel kõrvaldage need enne, kui niiduki uuesti käivitatakse.
24. Kontrollige niidukit regulaarselt. Veenduge, et selle osad poleks kõverad, kahjustatud või lahti tulnud.
25. Ärge iial tõstke ega teisaldage niidukit, kui mootor töötab.
26. Vältige pikaajalist töötaist niiduki müra ja vibratsiooni keskel. Tehke töös sageli pause ja/või kandke kõrvaklappe müra vastu ning tugevaid töökindaid vibratsiooni vastu.

## II. Töötamine kallakul

Kallakutel töötamine võib põhjustada raskete tagajärgedega õnnetusi libisemise ja kukkumise tagajärjel. Olge kallakutel töötamisel eriti ettevaatlik. Kui tunnete end ebakindlalt, ärge niitke.

**Niitke** piki nõlvu; mitte üles ega alla.

**Eemaldage** ülearused esemed nagu kivid, puutüved jne.

**Vältige** auke, rööpaid ja künkaid. Kõrge rohi võib peita takistusi.

**Ärge** niitke kuristiku või kraavi serval ega jõekaldal. Võite libiseda või kaotada tasakaalu.

**Ärge** niitke liiga järsul kallakul.

**Ärge niitke** liiga järsul kallakul (maksimaalselt 15 kraadi) või väga ebatasasel maapinnal. Kallakul suunda muutes olge väga ettevaatlik.

**Ärge** niitke märjal rohul. Ebakindel toetuspind võib põhjustada libisemist.

## III. Lapsed

Kui kasutaja ei märka laste kohalolu, võib juhtuda traagiline õnnetus. Lapsi paelub niiduk ja niitmisegevus. Ärge kunagi eeldage, et lapsed jäävad sinna, kus te neid viimati nägite.

1. Hoidke lapsed niitmispirkonnast eemal ja täiskasvanu hoole all.
2. Olge tähelepanelik ja lülitage niiduk välja, kui lapsed tööpiirkonda tulevad.
3. Enne tagurpidi liikumist vaadake taha ja alla, et märgata väikesi lapsi.
4. Ärge kunagi lubage lastel niidukit kasutada.
5. Olge ettevaatlik pimedate nurkade, põõsaste ja puude juures või mujal, kus vaateväli on piiratud.

## IV. Hooldamine

1. Olge bensiini ja muid kütuseid käsitsedes eriti ettevaatlik. Need on tuleohtlikud ja nende aurud võivad plahvatada.

- a. Kasutage kütuse jaoks üksnes vastavat anumad.
  - b. Ärge eemaldage bensiinipaagi korki ega valage kütust, kui mootor töötab. Laske mootoril enne tankimist jahtuda. Ärge suitsetage.
  - c. Ärge tankige seadet siseruumides.
  - d. Ärge hoidke seadet või kütusemahuti ruumides, kus võib olla lahtine tuli, näiteks teekann.
  - e. Kütusepaaki tuleb tühendada väliitingimustes. Välja valatud kütust hoidke spetsiaalses mahutis või andke jäätmekäitlusse.
  - f. Vana õli ja bensiin tuleb kallata ettevaatlikult spetsiaalselt õli ja kütuse jaoks ette nähtud nõudesse.
  - g. Täis nõud tuleb transportida ettevaatlikult kogumiskeskusesse õigeks taaskasutamiseks.
2. Ärge kunagi käivitage mootorit siseruumides või piiratud kohtades.
  3. Ärge seadistage ega parandage niidukit, kui mootor töötab. Eemaldage süüteküünla juhe ja hoidke seda süüteküünlast eemal, et vältida juhuslikku käivitamist (elektristarteri olemasolul eemaldage süütevõti). Seadistades või remontides kandke alati kaitseprille.
  4. Kontrollige regulaarselt mootori kinnituspolte.
  5. Jälgige, et kõik mutrid ja poldid oleksid pingutatud ning seade töökorras. Detaile ümber vahetades veenduge, et kinnituspoldid on tugevasti kinni.
  6. Ärge muutke turvaseadeid. Kontrollige nende korrasolekut regulaarselt.
  7. Ärge niidukit hooldades või parandades seda ümber pöörake, kui seda selles juhendis otsesõnu soovitatud ei ole. Hooldus- ja parandustöid saab teha ka siis, kui niiduk on püstiasendis. Mõned protseduurid on lihtsamad, kui seade on tõstetud platvormile või tööpinna.
  8. Puhastage niiduk tuleohtu vältimiseks rohulibledest, lehtedest ja muust prahist. Koristage mahaloksunud õli või kütus. Laske niidukil enne hoiulepanekut jahtuda.
  9. Kui tabate mõnd eset, peatuge ja kontrollige seadet. Vajadusel parandage seade enne uuesti käivitamist.
  10. Enne puhastamist, parandamist ja seadistamist ühendage süüteküünla juhe alati lahti.
  11. Ärge muutke mootori pöörlemisagedust ning ärge võimendage mootorit üle.
  12. Puhastage või vahetage vajaduse korral ohutus- ja kasutusjuhiseid sisaldavad andmeplaadid.
  13. Kasutage mootori ülekuumenemise vältimiseks alati puhast mootorifiltrit.
  14. Vaadake niiduk enne hoiustamist üle.
  15. Kasutage üksnes originaalvarustust või lubatud varuosi.
  16. Vahetage lõiketera tehase asenduslõiketera vastu.

## Kirjeldus

Järeldõnnitav muruniiduk on mootoriga töötav rootorniiduk. Mootor paneb pöörlema lõiketera, mis asub niiduki kere all. Lõiketera tõstab muru ja lõikab selle läbi. Lõikekõrgust saab muuta vastavalt soovile. Niidetud muru kogutakse niiduki taga paiknevasse rohukogumiskotti või töödeldakse muru väetamiseks ümber. Niidetud muru ümbertöötlemist nimetatakse multšimiseks. Lükatavatel mudelitel on vaja inimest, kes niidukit lükkab. Liikurudelitel on tagaratta ajam, mis muudab niitmise lihtsamaks.

## Eesmärgipärane kasutamine/Kasutuspiirid

Järeldõnnitav muruniiduk on mõeldud aiamura niitmiseks. Igasugune muu kasutamine on lubamatu. Seade ei ole mõeldud enam kui 15 cm kõrguse või kõrge umbrohu seguse muru niitmiseks. Niiduk sobib üksnes kodukasutuseks aias. See ei sobi niitmiseks parkides või mänguväljakutel.

## Omadused ja juhtseadised

**(Joonis 1)** Võrrelge allpool olevaid omaduste ja juhtseadiste kirjeldusi oma mudeliga. Veenduge, et tunnete nende asukohta ja kasutuseesmärki.

- A. Mootori peatamise hoob
- B. Käepideme ülemine osa
- C. Nupp käepideme lukustamiseks
- D. Käepideme alumine osa
- E. Tagumine luuk
- F. Mootor
- G. Kõrguse seadistaja
- H. Andmeplaat
- I. Rohukogumiskott
- J. Trosskäiviti käepide
- K. Ajami hoob (iseliikuv mudel)
- L. Multšimiskate

## Sümbolid

**TÄHTIS:** Allpool näidatud sümbolid asuvad seadmel või tootega kaasasolevates trükistes. Õppige enne seadme kasutamist selgeks iga märgi tähendus.

## Turvasümbolid (Joonis 23)

- A. HOIATUS
- B. TÄHTIS! Lugege enne seadmega töötamist läbi selle kasutusjuhend.
- C. HOIATUS! Lendavad esemed. Hoidke kõrvalised isikud eemal. Lugege enne seadmega töötamist läbi see kasutusjuhend.
- D. HOIATUS! Ärge kasutage seadet kallakul, mis on suurem kui 10 kraadi.
- E. HOIATUS! Ärge peale astuge!
- F. HOIATUS! Hoidke käed ja jalad pöörlevast terast ohutus kauguses.
- G. ETTEVAATUST! Enne seadme hooldetööde alustamist eemaldage süüteküünla juhe.
- H. HOIATUS! Sõrmede muljumise oht.

et

## Juhtimis- ja töötamissümbolid (Joonis 24)

- I. Aeglane
- J. Kiire
- K. Õli
- L. Kütus
- M. Mootor - Käivitamine/Töö/Seiskamine
- N. Ajami juhthoob - Rakendatud/Vabastatud

## Kokkupanek

Illustratsioonid ja sümbolid algavad leheküljelt 1.

## Pakendist väljavõtmise juhised

Niiduk on tehases täielikult koostatud. Selle pakendisse asetamisel viidi käepide hoiuasendisse. Käepideme viimiseks tööasendisse järgige allpool antud juhiseid.

1. Eemaldage niiduk pakendist.
2. **(Joonis 2)** Tõstke käepideme alumist osa (A), kuni selle otsad lukustuvad tööasendisse (B). Pingutage nuppu (D), kuni käepideme alumine osa on kinni.
3. **(Joonis 3)** Eemaldage nupp (A) ja kinnitid käepideme alumise osa küljest (C) Seadke käepideme ülemine osa (B) tööasendisse. Pingutage nuppe (A), kuni käepideme ülemine ja alumine osa paika lukustuvad.
4. **(Joonis 4)** Trosskäiviti käepideme külgeühendamiseks tuleb kõigepealt rakendada mootori seiskamise hoob (F). Tõmmake aeglaselt trosskäiviti käepidemest (G) ja asetage käivitustross juhikusse (H).
5. **(Joonis 2)** Liikurudelitel puhul kinnitage juhtmed vastavate kinnititega käepideme külge (F).

**ETTEVAATUST:** Olge ettevaatlik käepidemest haaramisel ja selle tõstmisel. Vältige trosside kahjustamist. Vahetage paindunud või kahjustunud tross enne seadme kasutamist välja.

## Kuidas panna kokku rohukogumiskotti

1. **(Joonis 5)** Libistage raam (A) rohukogumiskoti avatud otsast sisse (B).
2. **(Joonis 6)** Veenduge, et käepide (C) jääb rohukogumiskotist väljapoole. Kinnitage klambrit (D) raami (E) külge.

## Kuidas kinnitada rohukogumiskotti (Joonis 7)

1. Rohukogumiskoti kinnitamiseks niiduki külge tõstke tagumine luuk (F) üles. Hoidke rohukogumiskoti käepidemetest (G) ja kinnitage rohukogumiskoti haagid (H) tagumise uugi liigendvarda (I) külge. Laske tagumine luuk alla.

**TÄHTIS:** Veenduge, et rohukogumiskoti haagid (H) on kinnitatud tagumise luugi liigendvarda (I) külge.

## Kuidas mootorit ette valmistada



**HOIATUS! Järgige mootori kasutusjuhendis bensiini ja õli tüübi kohta antud juhiseid. Kasutage alati ohutut bensiinikanistrit.**

**Tankimise ajal ärge suitsetage. Ärge tankige suletud ruumis. Enne tankimist seisake mootor. Laske mootoril mõned minutid jahtuda.**

**ETTEVAATUST:** Mootor on tarnitud ilma õli ja kütuseta. Enne mootori käivitamist lisage kindlasti õli vastavalt mootori kasutusjuhendi ettekirjutustele. Kui käivitata mootori ilma õlita, tekitab see parandamatuid kahjustusi ja muudab garantii kehtetuks.

Järgige mootori kasutusjuhendis bensiini ja õli tüübi kohta antud juhiseid. Lugege enne seadme kasutamist läbi tööohutus-, kasutus-, hooldus- ja ladustusjuhised.

### Kuidas vahetada multšimiskatet



**HOIATUS! Enne multšimiskatte eemaldamist või paigaldamist eemaldage süüteküünla juhe ja hoidke seda süüteküünlast eemal.**

(Joonis 8) Mõnedel mudelitel on lisavarustuses multšimiskate. Kasutage multšimiskatet (A) rohu multšimiseks ning rohkogumiskotti, et tagada puhas ja ühtlane niitmine. Rohu kogumiseks rohkogumiskotti eemaldage multšimiskate järgmiselt.

### Kuidas multšimiskatet eemaldada

1. (Joonis 9) Tõstke üles tagumine luuk (B).
2. Eemaldage multšimiskate (A) tühjendusava küljest.

### Kuidas multšimiskatet paigaldada

1. (Joonis 9) Tõstke üles tagumine luuk (B).
2. Libistage multšimiskate (A) väljastusavasse.

## Kasutamine

Illustratsioonid ja sümbolid algavad leheküljelt 1.

### Mootori peatamise hoob (Joonis 10)

Vabastage mootori peatamise hoob (A), mille peale mootor ja lõiketera peatuvad automaatselt. Mootori käivitamiseks ja töös hoidmiseks hoidke mootori peatamise hoob (A) tööasendis (B).

Enne mootori käivitamist vajutage mitu korda mootori peatamise hooba. Veenduge, et mootori peatamise tross liigub vabalt ja mootori peatamise hoob töötab õigesti.

### Kuidas mootorit peatada (Joonis 10)

Mootori peatamiseks vabastage mootori peatamise hoob (A). Ühendage lahti juhe ja hoidke seda süüteküünlast eemal, et vältida mootori käivitumist.

### Tagumiste rataste ajamisüsteem (Joonis 11)



**HOIATUS! Kasutusohutuse tagamiseks tuleb ajamisüsteem hoova vabastamisel kohe vabastama. Kui ajamisüsteem ei vabastu õigesti, siis ärge kasutage niidukit enne, kui ajamisüsteem on volitatud teeninduskeskuses seadistatud või parandatud.**

Iseliikuvatel mudelitel on tagumiste rataste ajamisüsteem. Juhtige ajamisüsteemi järgmisel viisil:

1. Hoidke mootori peatamise hooba (A) tööasendis. Käivitage mootor.  
**MÄRKUS:** Mootori peatamiseks vabastage mootori peatamise hoob (A).
2. Vajutage ajamihoob (C) ette lõpuni välja. Ajamisüsteem on nüüd tööle rakendatud ning niiduk liigub edasi.

3. Ainult ajamisüsteemi vabastamiseks vabastage ajami hoob (C). Hoova vabastatud asendi (D) puhul niiduk lõpetab edasiliikumise, kuid mootor jätkab töötamist.
4. Nii ajamisüsteemi vabastamiseks kui ka mootori peatamiseks lakse mootori peatamise hoob (A) täiesti lahti.

**MÄRKUS** Uue seadme puhul võivad tagumised rattad maast ülestõstmise pöörelda ka vabastatud ajamisüsteemi puhul. See on uue rihma puhul normaalne nähtus ning kaob pärast paari tunni pikkust kasutamist.

### Kuidas mootorit käivitada



**HOIATUS! Mootori töötamise ajal lõiketera pöörleb.**

**TÄHTIS:** Enne mootori käivitamist vajutage mitu korda mootori peatamise hooba. Veenduge, et mootori peatamise tross liigub vabalt ja mootori peatamise hoob töötab õigesti.

1. Kontrollige õli. Vt mootori kasutusjuhendit.
2. Täitke kütusepaak tavalise pliivaba bensiiniga. Vt "Kuidas mootorit ette valmistada".
3. Veenduge, et süüteküünla juhe on ühendatud süüteküünla külge.
4. (Joonis 12) **Eelpumbaga mootorid:** Enamiku temperatuuride puhul vajutage kütuse-eelpumpa (E) tugevalt kolm korda. Jahedama ilma korral võib olla tarvis vajutada rohkem kordi. Sooja mootori puhul ei pruugi see üldse vajalik olla. Iga vajutamise järel oodake kaks sekundit.  
**MÄRKUS:** Uue mootori esmakordsel käivitamisel vajutage kütuse eelpumpa viis korda.  
**MÄRKUS:** Liigselt vajutamisel võib karburaator täituda kütusega. Vt „Mootor ei käivitu“ tõrgete kõrvaldamise jaotises.
5. (Joonis 11) **Iseliikuvad mudelid:** Veenduge, et ajami hoob (C) on vabastatud asendis (D).
6. (Joonis 13) Seiske niiduki taga. Ühe käega hoidke mootori peatamise hooba (A) tööasendis, nagu joonisel näidatud. Teise käega hoidke kinni trosskäiviti käepidemest (F).
7. Tõmmake aeglaselt trosskäiviti käepidemest, kuni on tunda takistust, seejärel tõmmake sellest mootori käivitamiseks kiiresti. Laske trosskäiviti käepidemel aeglaselt tagasi minna.
8. Kui mootor 5 või 6 proovimiskorra järel ei käivitu, vaadake Veaootsingus antud juhiseid.

### Enne niiduki kasutamist



**HOIATUS: Kontrollige rohkogumiskoti seisundit kulumise ja vananemise suhtes. Vahetage kulunud või kahjustunud osad välja ainult heakskiidetud tehase enda varuosade vastu.**

Et rohkogumiskott täiesti täis saada, hoidke mootori töötamisel seguklapi hooba (kui see on olemas) kiire töö asendis.

- Et rohkogumiskott täiesti täis saada, hoidke mootori töötamisel seguklapi hooba (kui see on olemas) kiire töö asendis.
- Veenduge, et rohkogumiskott (selle olemasolul) on õigesti paigaldatud.
- Kontrollige rohkogumiskoti seisundit kulumise ja vananemise suhtes. Vahetage kulunud või kahjustunud osad välja ainult tehase heakskiidetud varuosade vastu.

## Kuidas seadistada niitmiskõrgust



**HOIATUS! Kui mootor töötab, siis käib lõiketera ringi. Enne niiduki korpuse puhastamist peatage mootor ja eemaldage süüteküünla juhe ning hoidke seda süüteküünlast eemal.**

## Eraldi rattaregulaatoritega mudelid (Joonis 15)

Niitmiskõrguse muutmiseks muutke reguleerimishoova (A) asendit kõigi rataste juures järgmisel viisil.

1. Vabastage reguleerimishoob (A).
2. Viige reguleerimishoob teise asendisse.
3. Veenduge, et kõik reguleerimishoovad on samas asendis, nii et niiduk niidab ühetasaselt.

## Ühe reguleerimishoovaga mudelid (Joonis 16 ja joonis 17)

Niitmiskõrguse muutmiseks muutke reguleerimishoova (B) asendit järgmisel viisil.

1. Vabastage reguleerimishoob (B).
2. Viige reguleerimishoob teise asendisse.

## Kuidas rohkogumiskotti tühjendada



**HOIATUS! Peatage enne rohkogumiskoti eemaldamist mootor. Enne, kui eemaldate niiduki korpuse küljest rohtu, ühendage süüteküünla juhe selle küljest lahti ja hoidke seda süüteküünlast eemal.**

1. (Joonis 7) Tõstke üles tagumine luuk (A).
2. Hoidke kinni rohkogumiskoti käepidemest (B). Tõstke raam (C) üle tagumise luugi liigendvarda (D).
3. (Joonis 13) Tühjendage rohkogumiskott (E) rohust.

## Niitmisenõuanded

Mõnedel mudelitel on *valikuline* multšimiskate. Niidukile paigaldatud multšimiskate annab puhta niitmistulemuse ja niidetud rohi läheb taaskasutusse. Et toitained tagastatakse maapinda, siis vajab muru vähem väetist.

Siin antud nõuannete järgmisel suureneb jõudlus ja paraneb muru väljanägemine.

- Rohi peab olema kuiv. Kui rohi on märg, siis on seda raske niita ning tekivad suured rohupuntrad.
- Rohi ei tohi olla liiga kõrge. Maksimaalne efektiivset niitmist võimaldav kõrgus on 9,8 cm. Seadke kõrguse regulaatorid nii, et ära saab niidetud ainult rohu ülemine kolmandik.
- Kui rohi on üle 9,8 cm kõrge, siis tuleb niita kaks korda. Esimese niitmise ajal seadke kõrguse regulaatorid kõige kõrgemasse asendisse. Seejärel laske neid teise niitmise ajaks allapoole.
- Hoidke lõiketera serva teravana. Nüri tera põhjustab rohuliblede otste pruuniks muutumist.
- Puhastage niiduki korpuse põhja. Kui rohi ja muu praht kogunevad niiduki põhjale, siis halvendab see niitmistulemust.

Niitmistulemuse parandamiseks proovige järgmist:

- suurendage niitmiskõrgust
- niitke sagedamini
- liikuge niitmisel aeglasemalt edasi
- vähendage niitmislaiust
- muutke suunda
- niitke teist korda

## Hooldamine

### Mootori hooldamine

#### Illustratsioonid ja sümbolid algavad leheküljelt 1.

Järgige hooldust käsitlevat jaotist, et hoida oma seade heas töökorras. Lugege enne mootori käivitamist seda kasutusjuhendit ja ka mootori kasutusjuhendit. Kogu mootori hooldamist puudutav iteave sisaldub mootori kasutusjuhendis.



**HOIATUS! Ühendage enne mis tahes kontrollimist, seadistamist või parandamist süüteküünla juhe lahti ja hoidke seda süüteküünlast eemal.**

### Mootori kallutamine

(Joonis 14) *Ettevaatust:* Ärge kallutage mootorit nii, et süüteküünal jääb alla.

Kui hooldate mootorit, kontrollite lõiketera või puhastate niiduki korpuse põhja; siis pöörake mootorit alati nii, et süüteküünal jääb ülespoole. Mootori transportimine või kallutamine nii, et süüteküünal jääb alla, põhjustab järgmisi probleeme:

- käivitumisraskused
- mootori suitsemine
- süüteküünla tahmumine
- õli või kütuse sattumine õhufiltrisse

### Määrimine

1. Maksimaalse jõudluse tagamiseks määrige rattaid ja kõiki liigendeid mootoriõliga iga 25 tunni tagant.
  2. Mootori õlitamise kohta lugege mootori kasutusjuhendit.
- MÄRKUS:** Ärge õlitage mootori peatamise trossi. Määrdeained kahjustavad trossi ja takistavad selle vaba liikumist. Paindunud või kahjustunud tross vahetage välja.

### Kuidas puhastada niiduki korpust



**HOIATUS: Kui mootor töötab, siis käib lõiketera ringi. Enne niiduki korpuse puhastamist peatage mootor ja eemaldage süüteküünla juhe ning hoidke seda süüteküünlast eemal.**

Kui rohi ja muu praht kogunevad niiduki põhjale, siis halvendab see niitmistulemust. Pärast niitmist puhastage niiduki korpust rohust järgmisel viisil.

1. Seisake mootor.
2. Eemaldage juhe süüteküünla küljest.
3. Puhastage niiduki korpuse ülemine osa ja põhi.

### Kuidas eemaldada ajami rihma

Ajami rihma eemaldamiseks või hooldamiseks viige niiduk esindusse.

## Kuidas seadistada ajami trossi (Joonis 19)



**HOIATUS:** Enne ajami trossi seadistamist vabastage mootori peatamise hoob ja oodake, kuni mootor peatub.

Kui ajamisüsteem ei rakendu ega vabane korrektselt, siis kontrollige, kas käepide on õigesti kokku pandud. Veenduge, et selle kõik osad on heas seisundis, pole katki ega paindunud ning et kõik kinnitused on kõvasti kinni.

Kulunud osad halvendavad ajamisüsteemi tööd. Kui te niidate kõrget tihedat rohtu või kaldu oleval maapinnal, siis võib ajamisüsteem liiga lõdva ajami trossi korral libiseda. Kui ajamisüsteem libiseb, siis seadistage seda järgmisel viisil või viige niiduk volitatud teeninduskeskusesse.

1. **(Joonis 19)** Kui ajamisüsteem libiseb, siis pöörake trossi regulaatorit **(A)** üks pööre joonisel näidatud suunas. Töötage niidukiga ja testige ajamisüsteemi.
2. Kui ajamisüsteem endiselt libiseb, siis pöörake trossi regulaatorit veel ühe pöörde võrra, et trossi lühemaks muuta. Testige uuesti ajamisüsteemi.
3. Korra seadistamist ja testimist, kuni ajamisüsteem enam ei libise.
4. Enne niitmise alustamist veenduge, et ajamisüsteem vabastub õigesti ja niiduk peatub. Kui ajamisüsteem ei vabastu, siis viige niiduk enne niitmist volitatud teeninduskeskusesse.

## Lõiketera hooldamine (Joonis 20)



**HOIATUS!** Enne lõiketera **(B)** või lõiketera ülekande **(E)** kontrollimist ühendage süüteküünla juhe lahti ja hoidke seda süüteküünlast eemal. Kui lõiketera tabab mingit eset, siis peatage mootor. Kontrollige seadet kahjustuste puudumise suhtes.

Kontrollige lõiketera **(B)** sageli kulumise, nt pragude suhtes. Kontrollige sageli lõiketera kinnituspoliti **(A)**. Hoidke polti kõvasti kinni keeratuna. Kui lõiketera tabab mingit eset, siis peatage mootor. Eemaldage juhe süüteküünla küljest. Kontrollige lõiketera ülekannet **(E)** kahjustuste puudumise suhtes. Kontrollige, kas lõiketera pole ehk paindunud või kahjustunud, väga kulunud või muul viisil viga saanud. Enne seadme kasutamist tuleb kahjustatud osad asendada tehase varuosadega. Ohutuse huvides vahetage lõiketera iga kahe aasta järel. Hoidke lõiketera serv teravana. Nüri tera põhjustab rohuliblede otste pruuniks muutumist. Lõiketera eemaldamiseks või hooldamiseks viige niiduk esindusse.

## Kontrollige lõiketaset (Joonis 20)

Katsetage seadet väikesel pinnal. Kui lõikekõrgus on ebaühtlane või kui niidetud muru ei väljutata, lugege peatükki **Veaotsing**.

## Käepideme kokkupanemine hoiule asetamiseks

**ETTEVAATUST:** Olge ettevaatlik käepidemest haaramisel ja selle tõstmisel. Vältige trosside kahjustamist. Vahetage paindunud või kahjustunud tross enne seadme kasutamist välja.

## Kuidas käepidet kokku panna

1. **(Joonis 21)** Nuppudega **(A)** mudelitel vabastage nupud **(A)**, mis hoiavad käepideme ülemist osa **(B)** alumise osa **(C)** küljes.  
**ETTEVAATUST:** Käepideme kokkupanemisel ja ülestõstmisel veenduge, et trossid ei jää käepideme ülemise ja alumise osa vahele ega käepideme kinnituste ümber kinni.
2. **(Joonis 22)** Pöörake käepideme ülemist osa **(B)** seadme tagaosa poole.
3. Lükake see alumise käepideme **(C)** peale.
4. Pöörake käepide ettepoole üle mootori, nagu joonisel näidatud. Kindlustage, et trossid viga ei saa.

## Kuidas käepidet üles tõsta

1. **(Joonis 22)** Tõmmake käepideme alumist osa **(C)** tagasi, kuni selle otsad lukustuvad tööasendis. Seejärel kinnitage pingutitega.
2. Tõstke käepideme ülemine osa **(B)** tööasendisse.
3. **(Joonis 21)** Nuppudega **(A)** mudelitel keerake nupud kinni.

## Kuidas niidukit hoiulepanekuks ette valmistada



**HOIATUS!** Ärge valage kütust välja siseruumides, lahtise tule ääres või suitsetades. Kütuseaurud võivad põhjustada plahvatuse või tulekahju.

1. Tühjendage kütusepaak.
2. Laske mootoril töötada, kuni see on bensiinist tühi.
3. Valage õli kuumast mootorist välja. Täitke mootori karter värsket õliga.
4. Eemaldage süüteküünal silindri küljest. Valage silindrisse veidi õli. Tõmmake aeglaselt trossikäiviti käepidemest, et õli kaitseks silindrit. Paigaldage silindrile uus süüteküünal.
5. Puhastage silindri jahutusribid ja mootori kere mustusest.
6. Puhastage niiduki korpuse põhi.
7. Värv kaitsmiseks puhastage niiduk täielikult.
8. Hoidke seadet hästi õhutatud hoones.
9. Veenduge, et rohukogumiskotis pole rohtu. Rohukogumiskotti jäänud rohi kahjustab seda.

## Kuidas tellida varuosi

Kasutage üksnes tootja lubatud või heakskiidetud varuosi. Ärge kasutage lisaseadmeid ega tarvikuid, kui neid pole konkreetselt sellele tootele soovitatud. Õigete varuosade tellimiseks peate lisama ka oma seadme mudeli numbrit, mis on selle nimeplaadil.

Tellimisel on nõutavad alljärgnevad andmed:

- Mudeli number
- Seerianumber
- Osa number
- Hulk

Kui Teil ei õnnestu varuosi või teenindust ülalpool toodud viisil saada, võtke palun ühendust:

**Briggs & Stratton UK Ltd**

Road Four, Winsford Industrial Estate, Winsford, Cheshire, CW7 3QN

United Kingdom

www.BRIGGSandSTRATTON.COM

**BRIGGSandSTRATTON.COM**

# Tõrgete kõrvaldamine

## Mootor ei käivitu.

1. Veenduge, et kütusepaak on täidetud puhta bensiiniga. Ärge kasutage vana bensiini.
2. Külma mootori puhul vajutage kütuse eelpumba nuppu (on olemas mõnedel mudelitel) viis korda.
3. Veenduge, et süüteküünla juhe on kinnitatud küünla külge.
4. Seadistage karburaatorit. Vt mootori kasutusjuhendist.
5. Mootori silindris on liiga palju bensiini. Eemaldage süüteküünal ja kuivatage see. Tõmmake trosskäiviti käepidet mitu korda. Paigaldage süüteküünal. Ühendage juhe süüteküünla külge. Käivitage mootor.
6. Mootorit on raske käivitada tiheda ja kõrge rohu sees. Viige niiduk puhtale ja kuivale pinnale.
7. Veenduge, et mootori peatamise hoob on tööasendis.
8. Veenduge, et kütuseventiil on asendist ON. Vt mootori kasutusjuhendit.

## Mootor ei seisku.

1. Vabastage mootori peatamise hoob.
2. Kontrollige mootori peatamise trossi. Paindunud või kahjustunud tross vahetage välja.

## Mootori jõudlus on väike.

1. Kontrollige niitmiskõrguse reguleeritust. Kui rohi on kõrge, siis suurendage niitmiskõrgust.
2. Kontrollige lõiketera korpuse põhja. Puhastage lõiketera korpus rohust ja muust prahist.
3. Kontrollige süüteküünla juhet. Veenduge, et see on ühendatud.
4. Puhastage mootori jahutusribid rohust ja muust prahist.
5. Kontrollige karburaatori seadistust. Vt mootori kasutusjuhendit.
6. Kontrollige süüteküünla elektrodide vahet. Seadke selleks 0,76 mm.

7. Kontrollige mootoriõli hulka. Vajadusel lisage õli.
8. Kontrollige mootori õhupuhastit. Vt mootori kasutusjuhendit.
9. Bensiin on riknenud. Tühjendage ja puhastage kütusepaak.

## Tugev vibratsioon

1. Lõiketera ei ole tasakaalus. Eemaldage lõiketera ja vahetage see tehase asenduslõiketera vastu.
2. Kontrollige, kas lõiketera pole ehk paindunud või katki. **Kahjustunud lõiketera on ohtlik ning tuleb välja vahetada.**
3. Kontrollige lõiketera ülekannet. **Vahetage katkine ülekanne välja.**
4. Kui vibratsioon jääb püsima, viige niiduk volitatud teeninduskeskusesse.

## Rohi ei välju seadmest õigesti.

1. Puhastage niiduki korpuse põhi.
2. Kontrollige, kas lõiketera pole ehk väga kulunud. Eemaldage lõiketera ja teritage seda. Ohutuse huvides vahetage lõiketera iga kahe aasta tagant välja tehase asenduslõiketera vastu.

## Niidetud rohi ei ole ühetasane.

1. Kontrollige kõrguse seadistust kõigi rataste juures. See peab olema kõigi rataste puhul ühesugune.
2. Veenduge, et lõiketera on terav.
3. Kontrollige, kas lõiketera pole paindunud või katki. **Kahjustunud lõiketera on ohtlik ning tuleb välja vahetada.**
4. Kontrollige lõiketera ülekannet. **Katkine ülekanne vahetage välja.**
5. Viige seguklapi hoob (kui see on olemas) suure kiiruse või käivitamise asendisse.
6. Kontrollige seguklapi hoova asendit (kui see on olemas). Veenduge, et see ei ole suletud.
7. Viige seguklapi hoob (kui see on olemas) asendisse suure kiiruse asendisse. Kontrollige mootori kiirust vastavalt mootori kasutusjuhendile.

### PIIRATUD GARANTII

Briggs & Stratton Power Products Group, LLC kohustub tasuta parandama või asendama toote mis tahes detaili, millel on materjaliviga, tootmisviga või mõlemad. Parandusse või ümbervahetamiseks antud toote transpordikulud kannab ostja. See garantii kehtib ning sõltub allpool nimetatud ajavahemikest ja tingimustest. Garantiiteenuse saamiseks otsige üles oma piirkonna lähim volitatud edasimüüja. Lähima volitatud edasimüüja leiate meie esinduste kaardilt veebilehel [www.murray.com](http://www.murray.com).

**See on toote ainuke selgesõnaline garantii. Kaudsed garantiid, kaasa arvatud müügikõlblikkus ja sobivus eriliseks otstarbeks piirduvad ühe aastaga alates ostukuupäevast või seaduses ettenähtud ajani ning kõik kaudsed garantiid on välistatud. Tootja ei vastuta juhuslike või kaudsete kahjude eest seadusega ettenähtud piirini. Mõned riigid või osariigid ei luba piiranguid kaudse garantii kehtivusaajale ning mõned riigid või osariigid ei luba juhuslike või kaudsete kahjude välistamist või piiramist, mistõttu eespool nimetatud piirang või välistamine ei pruugi kehtida. See garantii annab Teile erilised õigushüved, millele võivad lisanduda muud õigused, mis sõltuvad osariigist või riigist.**

### GARANTIITINGIMUSED

Toote tüüp	Erakasutus	Kommertskasutus
Lükatav muruniiduk	2 aastat	90 päeva

Garantiiperiood algab jaetarbija või kommertslopparbija sooritatud esmase ostu kuupäevast ja kestab ülaltoodud tabelis märgitud perioodi jooksul. "Erakasutus" tähendab jaetarbija isiklikku elukondlikku kasutust. "Kommertskasutus" tähendab kõiki muid kasutusi, kaasa arvatud kasutamine kommerts-, sissetulekut toovaks või rendiotstarbeks. Kui toodet on kasutatud kommertsotstarbel, käsitletakse seda käesoleva garantii osas kommertskasutuses olevana.

Garantii saamiseks pole registreerimine vajalik. Säilitage ostmist tõendav dokument. Kui Teil puudub esmase ostmise kuupäeva näitav dokument, siis rakendatakse garantiiteenindusel garantiiperioodi pikkuse määramiseks toote valmistamiskuupäeva.

### TEIE GARANTIIST

Teeme hea meelega garantiiremonti ja vabandame Teile tekitatud tüli eest. Garantiiremonti võib teha iga volitatud edasimüüja. Enamikuga garantiiremonditöödest tegeldakse rutiinselt, kuid mõnikord ei pruugi garantiiteeninduse nõuded olla asjakohased. Garantiiteenindus ei kehti näiteks juhul, kui toote vigastus on tingitud väärkasutusest, korralise hoolduse puudumisest, väärast transportimisest, käsitsemisest, ladustamisest või halvast paigaldusest. Garantii ei kehti ka juhul, kui tootelt on kõrvaldatud seerianumber või toodet on kas muudetud või modifitseeritud.

See garantii katab üksnes materjali- ja/või tootmisvigadest tekkinud kahju. Kliendi ja edasimüüja vaheliste arusaamatuste vältimiseks toome ära nimekirja mõningatest riketest, mis käesoleva garantii alla ei kuulu.

- **Normaalne kulumine:** Small Engine Jõuseadmed, nagu kõik mehaanilised seadmed, nõuavad normaalseks funktsioneerimiseks perioodiliselt uusi osi ja hooldamist. Garantii ei kata remonti juhul, kui normaalne kasutamine on kulutanud läbi kas toote või selle osa.
- **Paigaldus:** See garantii ei kehti tootele, mis on valesti või ilma loata paigaldatud, ümber ehitatud või muudetud. Sama tingimus kehtib paigalduse kohta, mis ei võimalda käivitamist, on mootori mitterahuldava töö põhjus.
- **Vale hooldus:** Tootte eluiga sõltub selle kasutustingimustest ja hooldusest. Soovitavad intervallid hoolduseks ja seadistamiseks on kasutusjuhendis kirjas. Sageli kasutatakse seadmeid nagu mullafreesid, servamissaed ja rootorniidukid tolmustes ja ebahügieenilistes tingimustes, mis võivad põhjustada seadme enneaegset kulumist. Selline mustuse, tolmu või muu abrasiivaine seadmesse tungimisest põhjustatud kulumine ei kuulu vale hoolduse tõttu garantii alla. Kui kasutatakse originaalvaruosa(de)st erinevaid varuosi, ei kuulu nende põhjustatud rikked garantiiremondi alla.
- **Ebakorrektne ja/või ebapiisav tankimine või õlitamine:** Garantii ei kehti rikete korral, mida on põhjustanud muudetud koostisega või vananenud kütus. Mootorile või mootori osadele, kaasa arvatud põlemiskambriale, klappidele, klapipesadele, juhtpuksidele või starteri mähistele muudetud koostisega kütuse nagu petrooleumi või veeldatud maagaasi tekitatud kahju ei kuulu hüvitamisele, välja arvatud juhul, kui mootor on sellise kütuse jaoks sobivaks tunnistatud. Osad, mis on kulunud või purunenud ebapiisava, saastatud või vale määrdõli kasutamise tõttu ning seadme osad, mis ebapiisava õlitamise tõttu kahjustada on saanud, ei kuulu garantii alla.
- **Väärkasutus:** Seadme korrektne kasutusviis on kasutusjuhendis kirjas. Ülevõimendamise, ülekuumenemise või ventilatsiooni puudumise tõttu kahjustatud toode. Toode, mis on purunenud liigsest rappumisest, mida on põhjustanud lahtised või tasakaalustamata terad või tööriistad, ülevõimendamine või kõveraks paindunud väntvõll. Garantii alla ei kuulu kahjustused või rikked, mis tulenevad tööõnnetustest, väärkasutusest, valest hooldusest, külmumisest, keemilisest lagunemisest või kasutusjuhendis soovitatud tööviimsuse ületamisest.
- **Rutiinne seadistamine ja kuluvad osad:** Garantii alla ei kuulu kuluvad tooted nagu õli, rihmad, terad, o-rõngad, filtrid jne.
- **Muud välistamised:** Parandused või seadistused detailidele, mille tootjaks pole Briggs & Stratton, ei kuulu garantii alla. See garantii välistab vead, mis tulenevad loodusjõududest või muust vääramatust jõust, mida tootja ei kontrolli. Samuti ei kuulu garantii alla kasutatud, taastatud ja näidistooted.

Garantiiteenust pakuvad üksnes meie volitatud esindajad. Leidke lähim esindus meie kaardilt veebilehel [BRIGGSandSTRATTON.COM](http://BRIGGSandSTRATTON.COM).

## Sadržaj

Ilustracije .....	1
Sigurnost rukovatelja .....	127
Karakteristike i komande .....	129
Sličice .....	129
Sastavljanje .....	129
Rukovanje .....	130
Održavanje .....	131
Dijagnostika kvarova .....	133
Jamstvena politika .....	134

## Sigurnost rukovatelja

### Simboli i upozorenja

Simbol sigurnosnog upozorenja  se koristi kako bi se označile sigurnosne informacije o opasnostima koje mogu prouzročiti ozljedu osoba. Upozoravajuća riječ (DANGER = OPASNOST, WARNING = UPOZORENJE, ili CAUTION = PAŽNJA) se koristi sa simbolom upozorenja koji ukazuje na vjerojatnost i potencijalnu težinu ozljede. Može se koristiti i simbol opasnosti kako bi predstavio vrstu opasnosti.

 **DANGER** upozorava na opasnost koja će, ako se ne izbjegne, **rezultirati smrću ili ozbiljnom ozljedom**.

 **WARNING** upozorava na opasnost koja bi, ako se ne izbjegne, **mogla rezultirati smrću ili ozbiljnom ozljedom**.

 **OPREZ** upozorava na opasnost koja bi, ako se ne izbjegne, **mogla rezultirati manjom ili umjerenom ozljedom**.

**OPREZ**, kad se koristi **bez** simbola upozorenja, označava situaciju koja bi **mogla rezultirati oštećenjem stroja**.

### Informacije za vlasnika

**Upoznajte svoj uređaj:** Ako shvaćate stroj i kako on radi, postići ćete najbolje rezultate. Dok čitate ovaj priručnik, uspo-redite ilustracije sa strojem. Naučite smještaj i funkcije upravljačkih dijelova. Kako biste spriječili nesreću, postupajte prema uputama za rad i sigurnosnim pravilima. Čuvajte ovaj priručnika kako biste se ubuduće mogli njime poslužiti.

### Odgovornost vlasnika

 **UPOZORENJE:** Ovaj stroj za rezanje može odbacivati predmete. Propuštanje poštivanja sljedećih sigurnosnih naputaka može rezultirati ozbiljnim ozljeđivanjem rukovatelja ili prisutnih osoba.

Vlasnik je odgovoran za postupanje prema dolje napisanim uputama.

### Sigurno rukovanje

Za kosilice kojima upravlja pješak koji hoda iza njih

### I. Općenito o radu sa strojem

1. Čitajte, shvatite i slijedite sve upute na stroju i u priručniku (priručnicima). Temeljito se upoznajte s upravljačkim dijelovima i ispravnom uporabom kosilice prije nego je pokrenete.
2. Upoznajte se sa svim naljepnicama sa sigurnosnim napomenama i napomenama o rukovanju na tom stroju i na bilo kojem njegovom priključku ili priboru.
3. Ne stavljajte ruke ili stopala blizu ili ispod dijelova koji se vrte.
4. Samo odgovornim osobama, koje dobro poznaju upute za rad, dopustite da rade s kosilicom.
5. Pregledajte prostor na kojem ćete koristiti kosilicu. Vaš stroj može velikom brzinom odbacivati male predmete koji mogu ozlijediti ljude ili oštetiti imovinu. Držite se dalje od lomljivih predmeta, poput kućnih prozora, stakala na automobilu, staklenika, itd.
6. Neka na prostoru na kojem radite ne bude drugih osoba, osobito male djece i kućnih ljubimaca.
7. Obucite odgovarajuću odjeću, poput košulje s dugim rukavima ili jakne. Također, obucite duge hlače ili sportske hlače. Nemojte nositi kratke hlače.
8. Nemojte nositi labavu odjeću koju bi stroj mogao zahvatiti.
9. Uvijek nosite zatvorene zaštitne naočale ili zaštitne naočale s bočnim štitičima dok radite s kosilicom kako biste zaštitili svoje oči od stranih predmeta koje bi stroj mogao odbaciti.
10. Uvijek nosite radne rukavice i čvrstu obuću. Kožnate radne cipele ili niske čizme zadovoljit će većinu ljudi. One će zaštititi gležnjeve i goljenice rukovatelja od malih štapića, ivera i drugih odbačenih komadića i olakšat će vučenje kosilice.
11. Preporučuje se nositi i zaštitnu opremu za glavu kako bi se spriječila mogućnost udaranja malih letećih komadića ili niskih grana, grančica ili drugih predmeta koje mogu promaknuti pozornosti rukovatelja.
12. Nemojte raditi s kosilicom na guranje bez da su odgovarajući štitičnici ili druge sigurnosne zaštitne naprave na odgovarajućim mjestima.
13. Ovaj stroj koristite samo za svrhu za koju je namijenjen. Ne radite s kosilicom po rastresitom materijalu poput šljunka granja, smeća i sl., što bi povećalo opasnost od odbacivanja predmeta i oštećenja kosilice.
14. Proučite upute proizvođača kako biste naučili ispravno raditi i ugrađivati pribor. Koristite samo pribor odobren od strane proizvođača.
15. Radite samo na dnevnom svjetlu ili pod dobrom umjetnom rasvjetom.
16. Nemojte raditi s kosilicom kojom se upravlja hodaњem iza nje kad ste pod utjecajem alkohola, droga ili lijekova koji mogu prouzročiti pospanost ili utjecati na vašu sposobnost sigurnog rukovanja ovim strojem.
17. Nikad ne rukujte kosilicom koja se gura po mokroj travi. Uvijek pazite da sigurno koraćate; čvrsto držite ručku i hodajte, nikad nemojte trčati.
18. Svaki put prije uporabe pregledajte polugu i uže za upravljanje gasom. Pazite na to da je uže slobodno i da poluga nije oštećena. Provjerite i spojeve užeta prema rasplinjaču i pazite da nema presavinutih dijelova, otpuštenih spojeva i blokada. Pazite da upravljački dio ispravno radi.
19. Zaustavite motor kad prelazite šljunčane prilaze, staze ili ceste.

20. Pazite na promet kad radite pokraj cesta ili ih prelazite.
  21. Zaustavite motor kad god ostavljate stroj, prije čišćenja, popravka ili pregleda kosilice i pazite da su se svi pokretni dijelovi zaustavili. Ostavite neka se motor ohladi, odvojite kabel sa svjeće i odmaknite ga od svjeće.
  22. Ako se stroj počne nenormalno tresti, zaustavite motor, skinite kabel sa svjeće i onemogućite da dodiruje svjećicu. Odmah potražite uzrok vibracija. Trešnja je uglavnom znak problema.
  23. Nakon udaranja u strani predmet, zaustavite motor. Odvojite kabel od svjeće. Provjerite je li kosilica oštećena. Ako je oštećena, popravite je prije pokretanja i početka rada s njom.
  24. Redovito pregledavajte kosilicu. Provjerite da dijelovi nisu savijeni, oštećeni ili neučvršćeni.
  25. Kosilicu nikad nemojte dizati ili nositi dok motor radi.
  26. Treba izbjegavati dulju izloženost buci i vibracijama strojeva pogonjenih benzinskim motorom. Radite povremene stanke i/ili nosite zaštitu za uši od buke motora, kao i čvrste radne rukavice kako bi se smanjile vibracije u rukama.
- a. Rabite samo spremnike (kanistere) atestirane za držanje goriva.
  - b. Nikad ne skidajte čep spremnika za gorivo dok radi motor. Ostavite motor neka se ohladi prije dolijevanja goriva. Nemojte pušiti.
  - c. Nikad ne dolijevajte gorivo u stroj u zatvorenom prostoru.
  - d. Nikad ne držite stroj ili kanister s gorivom u prostoru u kojem gori otvoreni plamen, kao što je na primjer, na protočnom plinskom bojleru.
  - e. Ako treba istočiti gorivo iz spremnika, to se mora raditi na otvorenom prostoru. Istočeno gorivo se mora pohraniti u spremnik posebno napravljen za čuvanje goriva ili ga se mora pažljivo riješiti.
  - f. Staro ulje i benzin moraju se pažljivo uliti u spremnike koji su posebno napravljeni baš za ulje i gorivo.
  - g. PUNE spremnike se mora pažljivo otpremiti u sabirni centar radi ispravnog recikliranja.
2. Nikad nemojte pokretati motor u zatvorenom prostoru.
  3. Nikad ne podešavajte niti ne popravljajte kosilicu dok motor radi. Odvojite kabel sa svjeće i odmaknite ga od svjeće kako biste onemogućili slučajno pokretanje motora (ako stroj ima elektropokretač, izvadite kontakt-ključ). Kod podešavanja ili popravka uvijek nosite zaštitne naočale.
  4. U kratkim vremenskim razmacima provjeravajte jesu li vijci nosača motora dobro zategnuti.
  5. Neka svi vijci i matice budu čvrsto zategnuti i u dobrom stanju. Ako te dijelove mijenjate, pobrinite se da budu čvrsto pritegnuti.
  6. Nikad ne prčkajte oko sigurnosnih (zaštitnih) uređaja. Redovito provjeravajte rade li ispravno.
  7. Kod održavanja ili popravka kosilice, nemojte je preokretati, osim ako to izričito ne piše u Priručniku. Postupci održavanja i popravka se mogu provesti kad je kosilica u uspravnom položaju. Neki će se postupci lakše provesti ako je stroj podignut na povišeno postolje ili radnu površinu.
  8. Kako bi se smanjila opasnost od požara, čistite kosilicu od nakupina trave, lišća ili drugih predmeta. Obrišite proliveno ulje ili gorivo. Pustite neka se kosilica ohladi prije spremanja.
  9. Ako udarite u neki predmet, stanite i pregledajte stroj. Ako je potrebno, popravite ga prije ponovnog pokretanja.
  10. Uvijek odvojite kabel od svjeće prije čišćenja, popravka ili podešavanja.
  11. Nemojte mijenjati položaj regulatora gasa niti dopustiti da se motor vrti prevelikom brzinom vrtnje.
  12. Čistite naljepnice sa sigurnosnim napomenama i uputama kad je to potrebno.
  13. Neka filter za zaštitu motora od nabacivanja komadića uvijek bude na svom mjestu i održavan čistim kako bi se spriječilo pregrijavanje motora.
  14. Prije spremanja pregledajte kosilicu.
  15. Koristite samo originalnu opremu ili odobrene zamjenske dijelove.
  16. Zamijenite nož samo s tvornički odobrenim zamjenskim nožem.

## II. Rad na padinama

Padine su važan čimbenik povezan s nezgodama koje su posljedica sklizanja i padova koje mogu rezultirati ozbiljnim ozljeđivanjem. Na svim padinama se mora biti posebno pažljiv. Ako se na padini osjećate nelagodno, nemojte po njoj kositi.

**Kosite** vodoravno (poprijeko) po kosinama; nikad gore-dolje.

**Uklonite** predmete kao što su kamenje, grane drveća itd.

**Pazite** na rupe, kolotečine ili izbočine. Visoka trava može sakriti prepreke.

**Nemojte** kositi pokraj strmina, graba ili nasipa. Rukovatelj bi mogao izgubiti podlogu pod nogama ili ravnotežu.

**Nemojte** kositi prestrme padine.

**Nemojte** kositi prestrme padine (maksimalno 15 stupnjeva) niti površine na kojima je zemlja jako neravna. Budite iznimno oprezni kad mijenjate smjer kretanja na padinama.

**Nemojte** kositi vlažnu travu. Lošije prijanjanje uz tlo može prouzročiti sklizanje.

## III. Djeca

Ako rukovatelj ne pazi na prisutnost djece, mogu se dogoditi tragične nesreće. Kosilice i košnja često privuku djecu. *Nikad* ne uzimajte zdravo za gotovo da će djeca ostati tamo gdje ste ih zadnji put vidjeli.

1. Držite djecu dalje od površine koja se kosi i neka budu pod budnom skrbi odgovorne odrasle osobe.
2. Budite oprezni i ugasite kosilicu ako djeca dođu na površinu koju kosite.
3. Prije i tijekom kretanja unatrag, provjerite da iza vas nema male djece.
4. Nikad nemojte dopustiti djeci da rade s kosilicom.
5. Budite posebno oprezni kad se približavate slijepim kutovima, grmlju, drveću ili drugim predmetima koji vam mogu zapriječiti vidik.

## IV. Održavanje

1. Budite posebno pažljivi kod rukovanja benzinom i drugim gorivima. Ona su zapaljiva, a pare su eksplozivne.

## Opis

Kosilica na guranje je kosilica s motornim pogonom. Motor pogoni noževe kosilice koji se nalaze ispod kućišta kosilice. Nož se podiže i odsijeca travu. Visina reza se može podesiti kako bi se postigao konačni željeni izgled travnjaka. Odsječeni djelići trave se ili prikupljaju u vreću koja se montira na stražnjem dijelu kosilice ili se kod nekih vrsta kosilice mogu reciklirati radi gnojenja travnjaka. Recikliranje odsječenih trava je poznato pod nazivom "mulching". Kod modela na guranje je potreban operater koji će gurati kosilicu. Samohodne kosilice posjeduju sustav pogona na stražnjim kotačima kako bi se olakšao postupak košnje.

## Predviđena namjena/Ograničenja upotrebe

Kosilica na guranje je predviđena za košenje trave na travnjaku. Svaka druga upotreba nije dopuštena. Predviđena je za odsijecanje trave veće od 15 cm ili trave pomiješane s visokim korovom. Kosilica je prikladan samo za kućnu namjenu u kućanskim vrtovima. Nije prikladna za odsijecanje trave na javnim parkovima ili igralištima.

## Karakteristike i komande

**(Slika 1)** Usporedite sljedeće karakteristike i komande s vašim modelom. Budite sigurni da znate njihov položaj i shvaćate njihovu svrhu.

- A. Poluga za zaustavljanje (gašenje) motora
- B. Gornja ručka
- C. Gumb ili poluga za pritezanje (ručki)
- D. Donja ručka
- E. Stražnja vratašca
- F. Motor
- G. Podešivač visine
- H. Pločica s nazivom
- I. Vreća za travu
- J. Ručica konopca za pokretanje
- K. Poluga za pogon (kod modela s vlastitim pogonom)
- L. Usmjerivač trave za košnju bez vreće za travu

## Slike

**VAŽNO:** Slijedeće sličice (slikovni simboli) se nalaze na vašem stroju ili u literaturi koju ste dobili sa strojem. Prije nego li počnete raditi sa strojem, naučite i shvatite svrhu svih sličica.

## Sličice sigurnosnih upozorenja (Slika 23)

- A. UPOZORENJE
- B. VAŽNO: Pročitajte Priručnik za rukovanje prije rada s ovim strojem.
- C. UPOZORENJE: Odbačeni predmeti. Držite prisutne daleko od stroja koji radi. Pročitajte Korisničke upute prije početka rada s ovim strojem.
- D. UPOZORENJE: Ne upotrebljavajte ovaj stroj na strminama većim od 10 stupnjeva.
- E. UPOZORENJE: Ne stajati.

- F. UPOZORENJE: Držite noge i ruke daleko od rotirajućeg noža.
- G. OPREZ: Skinite kabel sa svjećice prije servisiranja stroja.
- H. UPOZORENJE: Prignječene prstiju.

## Sličice - upute za rukovanje i komande (Slika 24)

- I. Sporo
- J. Brzo
- K. Ulje
- L. Gorivo
- M. Motor – pokretanje (start)/Rad/Zaustavljanje
- N. Poluga za upravljanje pogonom – Uključen/Isključen

## Sastavljanje

### Ilustracije i sličice – simboli počinju na stranici 1.

### Upute za raspakiranje

Kosilica je potpuno sastavljena u tvornici. Kad je kosilica stavljena u kartonsku kutiju, ručka se stavlja u položaj za spremanje. Kako bi se ručka mogla staviti u radni položaj, postupajte po dolje navedenim koracima.

1. Izvadite kosilicu iz kutije.
2. **(Slika 2)** Podignite donju ručku(A) do položaja u kojem su njezini donji krajevi zabravljani u radnom položaju (B). Pritežite gumb (D) sve dok donja ručka ne bude pričvršćena.
3. **(Slika 3)** Skinite gumb (A) i stezače s donje ručke (C) Postavite gornju ručku (B) u radni položaj. Pritežite gumbe (A) sve dok gornja ručka i donja ručka ne budu zabravljene na svojim mjestima.
4. **(Slika 4)** Kako biste montirali konopac za pokretanje s automatskim namatanjem, najprije morate uključiti polugu za zaustavljanje motora (F). Polagano povlačite dršku užeta pokretača (G) i postavite užu pokretača u vodilicu užeta (H).
5. **(Slika 2)** Kod samohodnih modela, pričvrstite užu na drške pomoću obujmica užeta(F). **OPREZ:** budite pažljivi kad preklapate ili podižete ručku. Nemojte oštetiti sajle. Svinuta sajla neće ispravno raditi. Prije nego upotrijebite stroj, zamijenite svinutu ili oštećenu sajlu.

### Kako montirati vreću za travu

1. **(Slika 5)** Zatakните okvir (A) u otvorenu stranu vreće za travu (B).
2. **(Slika 6)** Pazite da ručka (C) ostane izvan vreće. Montirajte hvataljke (D) na sklop okvira (E).

### Kako montirati vreću za travu (Slika 7)

1. Kako biste vreću za travu montirali na kosilicu, podignite stražnja vratašca (F). Primite ručku (G) vreće za travu i zakvačite kuke vreće za travu (H) na šipkicu vratila stražnjih vrata (I). Spustite stražnja vrata.

**VAŽNO:** Pazite da kuke vreće za travu (H), budu zakvačene za šipkicu vratila (zapravo šarke) stražnjih vratašca (I).

### Kako pripremiti motor

 **UPOZORENJE: Vrsta benzina i ulja koji morate rabiti navedena je u Priručniku za rukovanje motorom Uvijek koristite sigurnosni spremnik za benzin. Nemojte pušiti kad dolijevate benzin u spremnik motora. Kad ste u zatvorenom prostoru ne dolijevajte benzin. Prije dotakanja benzina zaustavite motor. Ostavite motor neka se nekoliko minuta hladi.**

**OPREZ:** Ovaj motor je iz tvrtke Briggs & Stratton isporučen bez ULJA i BENZINA. Prije nego pokrenete motor, pobrinite se da dolijete ulje u skladu s uputama za korištenje motora. Ako motor pokrenete bez ulja, doći će do njegova oštećenja preko granice mogućeg popravka i to nije obuhvaćeno jamstvom.

Vrsta benzina i ulja koji morate rabiti navedena je u Priručniku za rukovanje motorom. Prije uporabe stroja, pročitajte informacije o sigurnosnim mjerama, rukovanju, održavanju i spremanju (čuvanju) uređaja.

### Kako promijeniti štitnik/usmjerivač pokošene trave.



**UPOZORENJE:** Prije skidanja ili ugradnje usmjerivača pokošene trave, skinite kabel sa svječiće i odmaknite ga od svječiće.

(Slika 8) Neki modeli imaju *opciju* ugradnje usmjerivača pokošene trave (priključak za mulchiranje). Koristite usmjerivač pokošene trave (A) kako biste rasipali travu i dobili bolji, čišći rez. Kako biste ispuštali travu u vreću, uklonite usmjerivač pokošene trave na sljedeći način.

### Kako skinuti štitnik/usmjerivač pokošene trave

1. (Slika 9) Podignite stražnja vrata (B).
2. Skinite usmjerivač pokošene trave (A) iz otvora za izbacivanje trave.

### Kako ugraditi štitnik/usmjerivač pokošene trave (Mulcher Plug)

1. (Slika 9) Podignite stražnja vrata (B).
2. Gurnite usmjerivač pokošene trave (A) u otvor za izbacivanje trave.

## Rukovanje strojem

### Ilustracije i sličice – simboli počinju na stranici 1.

### Poluga za zaustavljanje motora (Slika 10)

Otpustite polugu za zaustavljanje motora (A) i motor i nož će se automatski zaustaviti. Kod pokretanja i rada motora, držite polugu za zaustavljanje motora (A) u radnom položaju (B). Prije pokretanja motora nekoliko puta pokrenite polugu za zaustavljanje motora. Provjerite pokreće li se slobodno sajlja za zaustavljanje motora i radi li ispravno poluga za zaustavljanje motora.

### Kako zaustaviti motor (Slika 10)

Kako biste zaustavili motor, otpustite polugu za zaustavljanje motora (A). Odvojite kabel sa svječiće i odmaknite ga od svječiće kako biste spriječili pokretanje motora.

### Sustav pogona na stražnje kotače (Slika 11)



**UPOZORENJE:** Radi sigurnosti kod rada, pogonski sustav se mora automatski isključiti kad se otpusti poluga za uključivanje pogona.

Ako se pogonski sustav ne isključuje kako treba, nemojte raditi s kosilicom dok ga se ne podesi ili popravi u ovlaštenom servisu.

Modeli s vlastitim pogonom imaju sustav pogona na stražnje kotače. S tim sustavom pogona radite na sljedeći način.

1. Držite polugu za zaustavljanje motora (A) u radnom položaju. Pokrenite (startajte) motor.  
**NAPOMENA:** Kako biste zaustavili motor, otpustite polugu za zaustavljanje motora (A).
2. Gurnite polugu za uključivanje pogona (C) do kraja naprijed. Pogonski sustav je sad uključen i kosilica će se kretati prema naprijed.
3. Kako biste isključili *samo* pogon, otpustite polugu za uključivanje pogona (C). U isključenom položaju (D), kosilica će se prestati kretati prema naprijed, ali motor će i dalje raditi.
4. Kako biste isključili i pogon i motor, do kraja otpustite polugu za zaustavljanje motora (A).

**NAPOMENA:** Kad je pogonski sustav isključen na novom stroju, moguće je da se kotači vrte ako se kosilica digne sa zemlje. To je normalna pojava s novim remenom, a prestat će se događati nakon jednog do dva sata rada.

### Kako pokrenuti motor



**UPOZORENJE:** Kad motor radi nož će se vrtjeti.

**VAŽNO:** Prije pokretanja motora nekoliko puta pokrenite polugu za zaustavljanje motora. Provjerite pokreće li se slobodno sajlja za zaustavljanje motora i radi li ispravno poluga za zaustavljanje motora.

1. Provjerite ulje. Pogledajte Priručnik rukovatelja za motor.
2. Napunite spremnik za gorivo običnim bezolovnim benzinom. Pogledajte "Kako pripremiti motor"
3. Pazite da je visokonaponski kabel spojen na svječiću.
4. (Slika 12) **Motori s pumpicom:** Za skoro sve temperature uvjete, tri puta čvrsto pritisnite pumpicu za gorivo (E). Po hladnijem vremenu će možda trebati pumpati više puta. Kad je motor topao, obično nije potrebno pumpati gorivo. Svaki put nakon pritiska na pumpicu za gorivo, pričekajte dvije sekunde.  
**NAPOMENA:** Kad prvi put pokrećete novi motor, pritisnite pumpicu pet puta.  
**NAPOMENA:** Pretjeranim pumpanjem goriva možete zaliti rasplinjač gorivom. Pogledajte "Motor se neće pokrenuti" u poglavlju Dijagnostika kvarova.
5. (Slika 11) **Modeli s vlastitim pogonom:** Pazite da je poluga za uključivanje pogona C u isključenom položaju (D).
6. (Slika 13) Stanite iza kosilice. Jednom rukom držite polugu za zaustavljanje motora (A) u radnom položaju kako je prikazano na slici. Drugom rukom primite ručku konopca za pokretanje motora (F).
7. Polako povlačite konopac za pokretanje motora dok ne osjetite otpor, a zatim brzo povucite kako biste pokrenuli motor. Polagano vratite na mjesto ručicu konopca za pokretanje.
8. Ako se motor ne pokrene iz 5 ili 6 pokušaja, pogledajte poglavlje Dijagnostika kvarova.

### Prije rada s kosilicom



**UPOZORENJE:** Provjerite u kakvom je stanju vreća za travu kako ne bi bila pohabana ili propala od starosti. Ako je pohabana ili oštećena, zamijenite je samo s tvorničkim zamjenskim dijelovima.

Kako biste do kraja napunili vreću za travu, motor mora raditi s gasom u (ako ga kosilica ima) u položaju Brzo.

- Kako biste do kraja napunili vreću za travu (ako postoji), motor mora raditi s regulatorom gasa (ako ga kosilica ima) u položaju fast (brzo).
- Uvjerite se da je vreća za travu (ako postoji) pravilno postavljena.
- Provjerite u kakvom je stanju vreća za travu kako ne bi bila pohabana ili propala od starosti. Ako je pohabana ili oštećena, zamijenite dijelove samo s tvorničkim zamjenskim dijelovima.

### Kako podesiti visinu košnje



**UPOZORENJE:** Kad motor radi nož će se vrtjeti. Prije promjene visine košnje, odvojite kabel sa svjeće i maknite ga dalje od svjeće.

### Modeli s odvojenim podešivačima za pojedine kotače (Slika 15)

Kako biste promijenili visinu košnje, pomaknite ručicu podešivača visine (A) na svakom kotaču na sljedeći način.

1. Otpustite ručicu podešivača (A).
2. Pomaknite ručicu podešivača u drugi položaj.
3. Pazite da sve ručice podešivača budu u istom položaju, tako da kosilica kosi ravno.

### Modeli s podešivačem s jednom polugom (Slika 16 i slika 17)

Kako biste promijenili visinu košnje, pomaknite ručicu podešivača visine (B) na sljedeći način.

1. Otpustite ručicu podešivača (B).
2. Pomaknite ručicu podešivača u drugi položaj.

### Kako isprazniti vreću za travu



**UPOZORENJE:** Prije skidanja vreće za travu zaustavite motor. Prije čišćenja trave iz kućišta kosilice odvojite kabel sa svjeće i maknite ga dalje od svjeće.

1. (Slika 7) Podignite stražnja vrata (A).
2. Primite ručku (B) vreće za travu. Podignite okvir (C) sa šipkice vratila stražnjih vrata (D).
3. (Slika 13) Istresite travu iz vreće (E).

### Savjeti za košnju

Neki modeli kosilice imaju *opciju* ugradnje štitnika za usmjeravanje izbačene pokošene trave. Ako je taj usmjerivač ugrađen, trava je finije pokošena i lakše će se reciklirati. Zato što se hranjiva vraćaju natrag u tlo, travnjak će trebati manje gnojiva.

Sljedeći će savjeti povećati učinkovitost i poboljšati izgled travnjaka.

- Trava mora biti suha. Ako je trava mokra, bit će je teško rezati i stvarat će se čvrste i teške grude trave.
- Trava ne smije biti previsoka. Najveća visina trave koja se učinkovito može kositi je 9,8 cm. Namjestite visinu kosilice tako da nož reže samo gornju trećinu trave.
- Ako je trava viša od 9,8 cm, trebat će je kositi dva puta. Za prvu košnju treba postaviti najveću visinu kosilice. Zatim, za drugu košnju, snizite kosilicu.
- Oštricu noža održavajte oštrom. Neoštar nož će krajeve travki učiniti smeđima.
- Očistite dno kućišta kosilice. Ako se na dnu kućišta kosilice nakupi trava i druge nakupine, učinkovitost će se smanjiti.

Kako biste poboljšali kvalitetu reza, pokušajte sljedeće:

- povećajte visinu reza
- češće kosite
- radite krećući se sporije
- smanjite širinu košnje
- mijenjajte smjer
- kosite po drugi put

## Održavanje

### Održavanje motora

#### Ilustracije i sličice – simboli počinju na stranici 1.

Služite se sljedećim poglavljem o održavanju kako biste vaš stroj održali u dobrom radnom stanju. Prije nego li pokrenete motor, pročitajte ovaj priručnik, kao i Priručnik rukovatelja za motor. Sve informacije o održavanju motora nalaze se u Priručniku rukovatelja za motor.



**UPOZORENJE:** Prije pregleda, podešavanja ili popravka odvojite kabel sa svjeće i maknite ga dalje od svjeće.

### Naginjanje motora

(Slika 14) *Oprez:* Nemojte preokretati motor tako da svjeća bude dolje.

Kod održavanja motora, pregleda oštrice noža ili čišćenja dna kućišta kosilice; pazite da uvijek naginjete motor s izvađenom svjećicom. Transportiranje ili naginjanje motora sa stavljenom svjećicom će prouzročiti sljedeće.

- teško pokretanje
- dimljenje motora
- prljanje svjećica.
- začepljenje filtra za zrak uljem ili gorivom

### Podmazivanje

1. Kako bi se dobile maksimalne performanse, podmazujte kotače i sve okretno dijelove motornim uljem svakih 25 sati.
2. O podmazivanju motora pročitajte u Priručniku rukovatelja za motor.

**NAPOMENA:** Ne podmazujte sajlu za zaustavljanje motora. Sredstva za podmazivanje će oštetiti sajlu i spriječiti njeno slobodno kretanje. Zamijenite sajlu ako je svinuta ili oštećena.

## Kako čistiti kućište kosilice



**UPOZORENJE:** Kad motor radi nož će se vrtjeti. Prije čišćenja kućišta kosilice zaustavite motor i odvojite kabel sa svječice i maknite ga dalje od svječice.

Ako se na dnu kućišta kosilice nakupi trava i druge nakupine, učinkovitost će se smanjiti. Nakon košnje očistite kućište kosilice na sljedeći način.

1. Zaustavite motor.
2. Odvojite kabel od svječice.
3. Očistite gornju stranu i dno kućišta kosilice.

## Kako skinuti pogonski remen

Zamjenu ili servis pogonskog remena povjerite ovlaštenom serviseru.

## Kako podesiti sajlju za uključenje pogona (Slika 19)



**UPOZORENJE:** Prije podešavanja sajlje za uključenje pogona, otpustite polugu za zaustavljanje motora i čekajte da se motor zaustavi.

Ako se pogonski sustav ne uključuje i ne isključuje ispravno, provjerite je li ručka ispravno montirana. Provjerite jesu li svi dijelovi u dobrom stanju, da nisu slomljeni ili savijeni i da su sve spojnice čvrste.

Istrošeni dijelovi će promijeniti performanse pogonskog sustava. Kad kosite visoku gustu travu ili u brdima, pogonski sustav može proklizati ako je sajlja prelabava. Ako pogonski sustav proklizava, podesite na sljedeći način ili otpremite kosilicu u ovlaštenu servis.

1. (Slika 19) Ako pogonski sustav proklizava, okrenite zatezač sajlje (A) za jedan okretaj u smjeru koji je prikazan na slici. Pokrenite kosilicu i isprobajte pogonski sustav.
2. Ako pogonski sustav i dalje proklizava, okrenite zatezač sajlje za još jedan okretaj kako biste skratili sajlju. Ponovno isprobajte pogonski sustav.
3. Ponavljajte podešavanje i isprobavanje dok pogonski sustav ne prestane proklizavati.
4. Prije nego li počnete kositi, pazite da se pogonski sustav ispravno isključuje i da se kosilica zaustavlja. Ako se pogonski sustav ne isključuje, otpremite kosilicu u ovlaštenu servis prije nego li s njom radite.

## Servis noža (Slika 20)



**UPOZORENJE:** Prije pregleda noža (B) ili adaptera za nož (E), odvojite kabel sa svječice i odmaknite ga od svječice. Ako nož udari neki predmet, zaustavite motor. Odvojite kabel od svječice. Provjerite je li stroj oštećen.

Često provjeravajte ima li na nožu (B) tragova istrošenosti ili oštećenja poput pukotina. Često provjeravajte vijak (A) kojim je nož učvršćen. Pazite da vijak bude stalno čvrsto zategnut. Ako nož udari neki predmet, zaustavite motor. Odvojite kabel od svječice. Provjerite je li oštećen (E) adapter noža. Provjerite je li nož savijen ili oštećen, je li jako istrošen ili oštećen na neki drugi način. Prije nego počnete raditi sa strojem, moraju se zamijeniti oštećeni dijelovi tvorničkim zamjenskim dijelovima. Zbog sigurnosti, svake dvije godine zamijenite nož. Oštricu noža održavajte oštrom. Neoštar nož

će krajeve travki učiniti smeđima. Skidanje ili servis noža kosilice povjerite ovlaštenom serviseru.

## Provjerite visinu reza (Slika 20)

Provjerite jedinicu na malom području. Ako visina reza trave nije na željenoj razini, ako se trava ne prazni ili ako rez nije ravnomjeran pogledajte odjeljak **Rješavanje problema**.

## Preklapanje ručke radi pospremanja

**OPREZ:** budite pažljivi kad preklapate ili podižete ručku. Nemojte oštetiti sajlje. Svinuta sajlja neće ispravno raditi. Prije nego upotrijebite stroj, zamijenite svinutu ili oštećenu sajlju.

## Kako preklopiti ručku

1. (Slika 21) Na modelima s gumbima (A), otpustite gumbe (A) koji drže gornju ručku (B) na donjoj ručki (C).  
**OPREZ:** Kad preklapate ili dižete ručku, pazite da ne priklješćite sajlje između gornje i donje ručke ili oko učvršćivača ručke.
2. (Slika 22) Zakrećite gornju ručku (B) prema stražnjem dijelu stroja.
3. Pritisnite na krajevima donje ručke (C).
4. Zakrećite ručku prema naprijed preko motora, kao što je prikazano na slici. Pazite da se ne oštete sajlje.

## Kako dignuti ručku

1. (Slika 22) Vucite donju ručku (C) natrag do položaja u kojem su njezini donji krajevi završeni u radnom položaju. Zatim je pričvrstite obujmicama.
2. Podignite gornju ručku (B) u radni položaj.
3. (Slika 21) Na modelu s gumbima (A) zategnite gumbe.

## Kako pripremiti kosilicu za skladištenje.



**UPOZORENJE:** Nemojte istakati benzin dok ste unutar zgrade, pokraj vatre ili dok pušite. Benzinske pare mogu prouzročiti eksploziju ili vatru.

1. Ispraznite spremnik za gorivo.
2. Pustite neka motor radi dok se ne potroši benzin.
3. Ispustite ulje iz toplog motora. Napunite karter novim uljem.
4. Izvadite svječicu iz cilindra. Natočite tri dl ulja u cilindar. Polako povucite ručicu pokretača motora tako da ulje prekrije i zaštiti cilindar. Stavite novu svječicu u cilindar.
5. Očistite prljavštinu i nakupine s rebara za hlađenje cilindra i kućišta motora.
6. Očistite dno kućišta kosilice.
7. Potpuno očistite kosilicu kako biste zaštitili boju.
8. Spremite stroj u građevinu koja ima dobru ventilaciju.
9. Pazite je li vreća za travu prazna. Trava koja ostane u vreći tijekom uskladištenja će oštetiti vreću.

## Kako naručiti zamjenske dijelove

Koristite samo zamjenske dijelove koje preporučuje proizvođač. Nemojte rabiti priključke ili pribor koji nisu posebno preporučeni za ovaj stroj. Kako biste nabavili prave zamjenske dijelove, morate dati broj modela koji se nalazi na pločici s nazivom na stroju.

Kad naručujete, traže se sljedeći podaci:

- Broj modela
- Serijski broj
- Broj dijela
- Količina

Ako na gore navedeni način ne možete nabaviti zamjenske dijelove ili osigurati servis, tad kontaktirajte:

**Briggs & Stratton UK Ltd**

Road Four, Winsford Industrial Estate, Winsford, Cheshire, CW7 3QN

United Kingdom

www.BRIGGSandSTRATTON.COM

## Dijagnostika kvarova

---

### Motor se ne može pokrenuti.

1. Provjerite je li u spremniku za gorivo čisti benzin. Ne koristite stari benzin.
2. Na hladnom motoru pritisnite pumpicu za gorivo (opcija na nekim modelima) pet puta.
3. Pazite da je visokonaponski kabel spojen na svjećicu.
4. Podesite rasplinjač. Pogledajte Priručnik rukovatelja za motor.
5. Ima previše benzina u cilindru motora. Izvadite i osušite svjećicu. Nekoliko puta povucite konopac za pokretanje motora. Vratite svjećicu na njeno mjesto. Spojite kabel na svjećicu. Pokrenite (startajte) motor.
6. Motor se teško pokreće (starta) na gustoj i čvrstoj ili visokoj travi. Pomaknite kosilicu na čistu, suhu površinu.
7. Provjerite je li poluga za zaustavljanje motora u radnom položaju.
8. Provjerite je li ventil (slavina) za gorivo u položaju ON. Pogledajte Priručnik rukovatelja za motor.

### Motor se neće zaustaviti.

1. Otpustite polugu za zaustavljanje motora.
2. Provjerite ispravnost sajle za zaustavljanje motora. Zamijenite sajlu ako je svinuta ili oštećena.

### Motor loše radi.

1. Provjerite podešenost visine košnje. Povećajte visinu košnje ako je trava visoka.
2. Očistite dno kućišta noža. Očistite kućište noža od trave i drugih nakupina.

3. Provjerite kabel na svjećici. Pazite da je kabel spojen.
4. Očistite rebra za hlađenje motora od trave i drugih nakupina.
5. Provjerite podešenost rasplinjača (karburatora). Pogledajte Priručnik rukovatelja za motor.
6. Provjerite zazor elektroda na svjećici. Podesite zazor elektroda svjećice na 0,76 mm.
7. Provjerite razinu ulja u motoru. Dolijte ulja ako je to potrebno.
8. Provjerite pročištač zraka motora. Pogledajte Priručnik rukovatelja za motor.
9. Benzin je loš. Ispraznite i očistite spremnik za gorivo. Napunite spremnik za gorivo čistim benzinom.

### Prekomjerne vibracije.

1. Nož nije izbalansiran. Demontirajte nož i zamijenite ga novim propisanim tvorničkim.
2. Provjerite da oštrica noža nije slomljena. **Oštećeni nož je opasan i mora se zamijeniti.**
3. Provjerite adapter noža. **Zamijenite slomljeni adapter noža.**
4. Ako se trešnja nastavi, otpremite kosilicu u ovlaštenu servis.

### Trava se ne izbacuje kako treba.

1. Očistite dno kućišta kosilice.
2. Provjerite da nož nije jako istrošen. Skinite i naoštrite nož. Zbog sigurnosti, svake dvije godine zamijenite nož propisanim zamjenskim.

### Trava nije jednoliko pokošena.

1. Provjerite podešenost visine na svakom kotaču. Na svakim kotačima visina mora biti jednako namještena.
2. Provjerite je li nož oštar.
3. Provjerite da oštrica noža nije slomljena ili savijena. **Oštećeni nož je opasan i mora se zamijeniti.**
4. Provjerite da nije slomljen adapter noža. **Zamijenite slomljeni adapter noža.**
5. Pomaknite komandu gasa (ako je stroj ima) u položaj brzo ili start.
6. Provjerite komandu gasa (ako je stroj ima). Pazite da komanda gasa nije u položaju choke (čok).
7. Pomaknite komandu gasa (ako je stroj ima) u položaj brzo (fast). Provjerite brzinu motora prema Priručniku rukovatelja za motor.

**OGRANIČENO JAMSTVO**

Briggs & Stratton Power Products Group, LLC će besplatno popraviti ili zamijeniti svaki dio ili proizvod kod kojega postoji greška u materijalu ili izradi ili jednom i drugom. Troškove prijevoza za proizvod koji se šalje na popravak ili zamjenu u okviru ovog jamstva snosi kupac. Ovo jamstvo vrijedi i predmetom je dolje navedenih vremenskih perioda i uvjeta. Radi popravka u okviru jamstva potražite najbližega ovlaštenog servisnog predstavnika na vašem području. Radi popravka u okviru jamstva pronađite najbližega ovlaštenog servisera u našoj lokacijskoj karti na [www.murray.com](http://www.murray.com).

**Nema drugog izričitog jamstva. Implicirana jamstva, uključujući ona o mogućnostima prodaje i o prikladnosti za pojedine namjene ograničena su na razdoblje od jedne godine nakon kupnje ili ako to zakon dopušta, svako i sva implicirana jamstva su isključena. Odgovornost za slučajnu štetu i štetu koja iz toga proizlazi isključena je do mjere koja je dopuštena zakonom.** U nekim državama ili zemljama nije dopušteno ograničenje trajanja impliciranog jamstva, a u nekim državama ili zemljama nije dopušteno isključenje ili ograničenje slučajne štete ili štete koja iz toga proizlazi, tako da se možda gore navedena ograničenja i isključenja ne odnose na vas. Ovo jamstvo daje vam određena zakonska prava, a možete imati i druga prava koja se razlikuju od države do države i od zemlje do zemlje.

**UVJETI JAMSTVA**

Vrsta proizvoda	Privatno korištenje	Komercijalno korištenje
Kosilica za travnjak na guranje	2 godine	90 dana

Jamstveni period počinje danom kupovine prvog korisnika ili komercijalnog krajnjeg korisnika i traje do isteka perioda naznačenog u gornjoj tablici. Korištenje u označava pojam "privatno korištenje" znači korištenje prvog vlasnika u vlastitom kućanstvu. "Komercijalno korištenje" znači sva ostala korištenja, uključujući korištenje s komercijalnom svrhom ostvarivanja zarade ili iznajmljivanja. Kad je jednom proizvod bio podvrgnut komercijalnom korištenju, nadalje će se za potrebe ovog jamstva smatrati komercijalno korištenim proizvodom.

Nije potrebna nikakva jamstvena prijava kako bi se ostvarilo jamstvo za briggs & stratton proizvode. Čuvajte vaš račun koji dokazuje kupovinu. Ako prilikom traženja usluge popravka u jamstvenom roku ne predočite dokaz o datumu prve kupovine, za doređivanje valjanosti jamstva će se koristiti datum proizvodnje.

**O VAŠEM JAMSTVU**

Želimo vam dobrodošlicu za svaki popravak u jamstvenom periodu i ujedno se ispričavamo zbog neugodnosti u vezi s nastalim kvarom. Svaki ovlašten predstavnik može izvršiti popravak u okviru jamstva. Većina popravaka u okviru jamstva se izvodi rutinski, no ponekad zahtjev za popravkom u okviru jamstva može biti neutemeljen. Primjerice, popravak u okviru jamstva se neće odnositi na proizvode kod kojih je oštećenje nastupilo zbog nepravilnog korištenja, manjkavog redovitog održavanja, otpreme, rukovanja, skladištenja ili nepravilne instalacije. Slično tome, jamstvo neće vrijediti ako serijski broj uklonjen s proizvoda ili ako je proizvod izmijenjen ili preinačen.

Ovo jamstvo obuhvaća kvarove koji su nastali u materijalu izrade ili u samoj izradi proizvoda. Kako bismo izbjegli nesporazume između kupca i predstavnika, dolje se nalazi popis nekih od uzroka kvarova proizvoda koji nisu obuhvaćeni ovim jamstvom.

- **Normalno trošenje:** Uređaji s malim Pogonskim motorom, poput svih mehaničkih uređaja, trebaju periodičku zamjenu dijelova i redovito servisiranje kako bi radilo dobro. Jamstvom nisu obuhvaćeni popravci zbog redovitog trošenja proizvoda ili nekih njegovih dijelova.
- **Instalacija:** Ovo jamstvo ne obuhvaća proizvode koji su bili podvrgnuti nestručnom i neovlaštenom postavljanju, izmjenama ili preinaka. Niti instalacije koje sprječavaju pokretanje, mogu izazvati nezadovoljavajući rad motora.
- **Neodgovarajuće održavanje:** Životni vijek ovog proizvoda ovisi o uvjetima pod kojima on radi i o održavanju koje se na njemu provodi. Preporučeni intervali za održavanje i podešavanje su navedeni i Korisničkom priručniku. Često se proizvodi poput kultivatora, rubnih kosilica, rotirajućih kosilica koriste u prašnjavim i prljavim uvjetima, koji mogu dovesti do stanja koje se čini preuranjenim trošenjem. Takvo trošenje koje je nastalo prljavštinom, prašinom i drugim oštrim tvarima zbog nepropisnog održavanja stroja nije obuhvaćeno jamstvom. Jamstvom nisu obuhvaćeni popravci zbog problema izazvanih zamjenskim dijelovima koji nisu originalni proizvođački dijelovi.
- **Neispravna i/ili nedostatna opskrba gorivom ili mazivom:** Ovim jamstvom nisu obuhvaćeni kvarovi koji nastanu korištenjem ustajalog goriva ili benzina s promijenjenim sastavom. Oštećenja koja nastanu na motoru ili dijelovima motora, tj. komori za izgaranje, ventilima, vodilicama ventila, dosjedima ventila, izgorjelim namotima motora pokretača zbog izmijenjenog goriva poput ukapljenog plina, prirodnog plina, nisu obuhvaćena jamstvom osim ako je motor certificiran za takav rad. Dijelovi koji su izgubili ili polomljeni zbog toga što je motor radio s nedovoljno ulja, sa zagađenim uljem ili s uljem neispravnog viskoziteta, kao i dijelovi proizvoda koji su oštećeni zbog pomanjkanja podmazivanja, nisu obuhvaćeni ovim jamstvom.
- **Nepravilno korištenje:** Pravilno korištenje proizvoda je objašnjeno u Korisničkom priručniku. Proizvod koji je oštećen zbog prevelike brzine vrtnje ili previsoke temperature ili rada u zatvorenom području bez dovoljno provjetravanja. Proizvod koji je uništen prekomjernim vibracijama nastalim zbog olabavljene montaže motora, olabavljenih ili neuravnoteženih noževa, rotora, prekomjerne brzine vrtnje ili zbog svijene radilice nakon udarca u tvrdi predmet. Oštećenja ili neispravnosti u radu nakon nezgoda, lošeg postupanja, nepravilnog servisiranja, smrzavanja ili kemijskog oštećivanja, kao i rada pod povećanim opterećenjima koja premašuju ona koja su navedena u Korisničkom priručniku, nisu obuhvaćena ovim jamstvom.
- **Redovita održavanja, istrošeni dijelovi ili podešavanja:** Od ovog jamstva su isključeni potrošni dijelovi kao što su ulje, remenje, noževi, o-prsteni, filtri, itd.
- **Ostale iznimke:** Popravci ili prilagodbe dijelova koji nisu proizvedeni u Briggs & Strattonu nisu obuhvaćeni jamstvom. Ovo jamstvo ne obuhvaća djelovanje više sile i događaje koji su izvan utjecaja proizvođača. Također se ne odnosi na proizvode koji su prerađeni ili na demonstracijske proizvode.

Jamstveni popravci se mogu ostvariti samo kroz mrežu ovlaštenih servisera. Potražite sebi najbližeg predstavnika u našoj lokacijskoj karti na [BRIGGSandSTRATTON.COM](http://BRIGGSandSTRATTON.COM).

## Tartalom

Ábrák .....	1
Kezelő biztonsága .....	135
Funkciók és kezelőszervek .....	137
Piktogramok .....	137
Összeszerelés .....	137
Működtetés .....	138
Karbantartás .....	139
Hibakeresés .....	141
Garancialevél .....	142

## Kezelő biztonsága

### Jelek és figyelmeztetések

A biztonságra figyelmeztető jel  olyan kockázatokra vonatkozó biztonsági információkat jelez, melyek személyi sérüléseket okozhatnak. A figyelemfelhívó szó (VESZÉLY, FIGYELMEZTETÉS vagy FIGYELEM) a figyelmeztető jelzéssel együtt használatos annak jelzésére, hogy a mekkora a lehetséges sérülés valószínűsége és súlyossága. Továbbá egy kockázati jel is használható a kockázat jellegének feltüntetésére.

 **VESZÉLY** egy kockázatot jelez, aminek ha nem kerülnek el **halál vagy súlyos sérülés a következménye.**

 **FIGYELMEZTETÉS** egy kockázatot jelez, aminek ha nem kerülnek el, **halál vagy súlyos sérülés a következménye.**

 **FIGYELEM** egy kockázatot jelez, aminek ha nem kerülnek el, **kisebbségi vagy közepes sérülés lehet a következménye.**

**FIGYELEM**, amikor figyelmeztető jelzés **nélkül** használják, akkor olyan helyzetet jelez, melynek **következménye a termék károsodása lehet.**

### Kezelői információ

**Ismerje meg termékét:** Ha megérti a készüléket és annak működési elvét, ez a legjobb teljesítményt nyújtja. Miközben olvassa ezt a kézikönyvet, hasonlítsa össze az illusztrációkat az egységgel. Tanulja meg a vezérlők elhelyezkedését és ezek funkcióit. A balesetek elkerülése érdekében kövesse a kezelési útmutatásokat és biztonsági előírásokat. Tartsa meg ezt a kézikönyvet a későbbi referencia miatt.

### A tulajdonos felelőssége

 **FIGYELMEZTETÉS: A vágószerszerek alkalmanként különféle tárgyakat szórhat szét. A következő biztonsági útmutatások figyelmen kívül hagyása súlyos sérüléseket okozhat a gépkezelőben vagy a bármézőkben.**

**A tulajdonos felelőssége a következő útmutatások betartása.**

### Biztonságos működtetési eljárások

#### Gyalogosan működtetett forgóképes fűnyírók számára

##### I. Általános működés

1. Olvassa el, értse meg és kövesse a készüléken és az útmutató(k)ban szereplő összes útmutatást. Alaposan

- ismerje meg a kezelőszerveket és a gyalogvezetésű fűnyíró rendeltetésszerű használatát a munka elkezdése előtt.
2. Ismerje meg az összes biztonsági és üzemeltetési matricát, amit a készüléken és annak bármely kiegészítőjén vagy tartozékán talál.
3. Ne tegye kezeit vagy lábait forgó alkatrészek közelébe vagy alá.
4. Kizárólag olyan felelős személyeknek engedélyezze a gyalogvezetésű fűnyíró használatát, akik már ismerik a szükséges útmutatásokat.
5. Ellenőrizze a területet, ahol a fűnyírót használni fogja. Készüléke a forgás során a kisebb tárgyakat hajthat ki nagy sebességen, súlyos személyi sérülést vagy tulajdon megrongálódását okozva. Ne használja készülékét törékeny tárgyak, mint például ablakok, szélvédők, üvegházak, stb. közelében.
6. Tartsa távol mindenkit a munkaterülettől, különös tekintettel a gyerekekre és a kedvenc háziállatokra.
7. Viseljen megfelelő öltözetet, például hosszú ujjú inget vagy zubbonyt. Ezenkívül viseljen hosszú nadrágot vagy pantallót. Ne viseljen rövidnadrágot.
8. Ne viseljen laza öltözetet, ami beleakadhat a készülékbe.
9. Mindig viseljen védőszemüveget vagy biztonsági szemüveget oldalvédőkkel a gyalogvezetésű fűnyíró használata közben, hogy szemét megvédje az egységből esetlegesen kirepülő tárgyaktól.
10. Mindig viseljen munkakesztyűt és tartós lábbelit. A bőr munkacipők vagy rövidszárú bakancsok a legtöbb ember esetében megfelelnek a célnak. Ezek megvédik a kezelő bokáját és sípcsontját a kisebb gallyaktól, szilánkoktól és egyéb törmeléktől, ezenkívül nagyobb erőt tud kifejteni a készülék használata közben.
11. Tanácsos fejjvédőt viselni a kisebb kirepülő darabkák, alacsony lógó ágak, gallyak vagy egyéb, a kezelő számára nem észrevehető tárgyak által okozott lehetséges sérülések elkerülésére.
12. A gyalogvezetésű fűnyírót ne működtesse megfelelő védőfelszerelés vagy más biztonsági eszköz megfelelő használata nélkül.
13. Ezt a készüléket csak arra a célra használják, melyre azt szánták. A fűnyírót ne használja laza anyagokon, mint kavics, ágak, szemét, stb., melyeknél fennáll annak veszélye, hogy tárgyakat vet ki, és károsítja a fűnyírót.
14. Kövesse a gyártó útmutatásait az egyes tartozékok megfelelő használatára és beszerelésére vonatkozóan. Kizárólag a gyártó által jóváhagyott tartozékokat használjon.
15. Kizárólag nappal vagy jó látási viszonyok között használja a készüléket.
16. Ne használja a gyalogvezetésű fűnyírót alkohol, drogok vagy egyéb gyógyszerek hatása alatt, melyek álmoságot okoznak vagy kihatással vannak a biztonságos munkavégző képességre.
17. Ne használja a gyalogvezetésű fűnyírót nedves fűvön. Mindig figyeljen munka közben a biztos és szilárd állásra és tartásra; soha ne szaladjon.
18. Minden egyes használat előtt ellenőrizze a fojtószelep vezérlő kart és a kábelt. Bizonyosodjon meg róla, hogy a kábel szabadon van és a szabályozó kar nincs megsérülve. Ezenkívül ellenőrizze, hogy a porlasztóhoz vezető kábelben nincs hurok, nem áll túl lazán, és nincs beakadva. Ellenőrizze, hogy a vezérlő kengyel rendszeren működik.
19. Állítsa meg a motort (gépet), amikor kavicsos szakaszon, járdán vagy úttesten halad át.
20. Figyeljen a forgalomra, amikor úttest közelében használja a készüléket, vagy úttesten halad át.

21. Állítsa le a motort (gépet), valahányszor magára hagyja a készüléket, tisztítás, javítás vagy ellenőrzés előtt bizonyosodjon meg róla, hogy minden mozgó alkatrész leállt. Hagyja lehűlni a motort, kapcsolja le a gyújtógyertya vezetéket és távolítsa el a gyújtógyertyától.
22. Ha a készülék a szokásostól eltérően kezd el vibrálni, állítsa le a motort (gépet), bontsa a gyújtógyertya vezetékek csatlakozását, és akadályozza meg, hogy a gyújtógyertyához érjen. Ellenőrizze azonnal a lehetséges okokat. A vibrálás általában hibajel.
23. Miután a készülék idegen tárgynak ütődött, állítsa le a motort. Távolítsa el a vezetéket a gyújtógyertyáról. Ellenőrizze, hogy megsérült-e a gyalogvezetésű. Ha megsérült, beindítás és használat előtt javíttassa meg a fűnyírót.
24. Rendszeresen ellenőrizze a gyalogvezetésű fűnyírót. Bizonyosodjon meg róla, hogy az alkatrészek nincsenek meghajolva, megsérülve vagy kilazulva.
25. Soha ne emelje fel vagy szállítsa a gyalogvezetésű fűnyírót járó motorral.
26. Ne tegye ki magát hosszabb ideig tartó zajnak és vibrációnak, melyeket benzinmotoros készülékek keltenek. Tartson szüneteket és/vagy viseljen fülvédőt a motorzaj ellen, illetőleg nagy teherbírású munkakesztyűt a vibráció csillapítására.

## II. Lejtőn való használat

A lejtők jelentik az egyik legnagyobb balesetveszélyt, mivel könnyen megcsúszhat és eleshet, és ez akár súlyos sérüléseket is okozhat. Minden egyes lejtő különös odafigyelést igényel. Ha nehézkes a munkavégzés, ne nyírjon az adott lejtőn.

**Keresztirányban** nyírjon a lejtő felületén, soha ne fel-le irányban.

**Távolítsa el** a különféle tárgyakat, mint például kövek, faágak, stb.

**Figyeljen oda** a lyukakra, keréknyomokra vagy hepehupákra. A magas fűben nehezen észrevehetőek a különféle akadályok.

**Ne nyírjon** szakadékok, árkok, árokpartok közelében. A kezelő elveszítheti a lába alól a talajt vagy az egyensúlyát.

**Ne nyírjon** túlságosan meredek lejtőkön.

**Ne nyírjon** túlságosan meredek lejtőkön (maximum 15 fok) vagy a túlzottan egyenetlen felszínű területeken. Különösen vigyázzon, amikor irányt vált a lejtőkön.

**Ne nyírjon** nedves fűvet. A lecsökkent tapadás csúszásveszélyt okoz.

## III. Gyermekek

Tragikus balesetek fordulhatnak elő, ha a gépkezelő nem kellőképpen elővigyázatos gyermekek jelenlétében. A gyermekeket gyakran kíváncsivá teszi a fűnyíró, és a fűnyíró működése. *Soha ne* feltételezze, hogy a gyermekek ott maradnak, ahol utoljára látta őket.

1. Tartsa távol a gyermekeket a nyírási területtől, egy kellőképpen felelősségteljes felnőtt egyén felügyelete alatt.
2. Legyen elővigyázatos és állítsa le a gyalogvezetésű fűnyírót, ha gyermekek jelennek meg a munkaterületen.
3. Hátrafelé menet előtt és közben is nézzen maga mögé és lefelé a kisebb gyermekek végett.
4. Soha ne engedje, hogy gyermekek használják a gyalogvezetésű fűnyírót.
5. Legyen különösen gondos beláthatatlan sarkok, cserjék, fák, vagy más tárgyak esetén, melyek a látást korlátozzák.

## IV. Szervizelés

1. Legyen különös tekintettel benzin és más üzemanyagok kezelésekor. Gyúlékonyak és a gőzük robbanásveszélyes.
  - a. Kizárólag megfelelő tartályt használjon.
  - b. Ne vegye le az üzemanyagtartály-sapkát vagy adagoljon üzemanyagot járó motorral. Engedje lehűlni a motort, mielőtt üzemanyagot adagolna. Ne dohányozzon.
  - c. Soha ne adagoljon üzemanyagot zárt térben.
  - d. Soha ne tárolja a gépet vagy az üzemanyagtartályt olyan helyiségben, ahol nyílt láng van jelen, mint például vízmelegítő.
  - e. Ha az üzemanyagtartályt ki kell üríteni, akkor tegye mindezt szabad levegőn. A kiengedett üzemanyagot egy speciálisan erre a célra tervezett üzemanyag-tartályban tárolja vagy gondosan helyezze el.
  - f. Az elhasználdott olajat és benzint gondosan főleg olaj és üzemanyag tárolására tervezett tartályokba kell önteni.
  - g. A megtelt tartályokat megfelelő újrafeldolgozásra körütekintően gyűjtőhelyre kell szállítani.
2. Házban vagy zárt helyiségben soha ne járassa a motort.
3. Soha ne végezzen beállításokat vagy javításokat járó motoron (gépen). Bontsa a gyújtógyertya vezetékek csatlakozását, és a véletlenszerű beindulás megelőzésére (elektromos indítóval felszerelt változat esetén távolítsa el az indítókulcsot) tartsa távol a gyertyától. Mindig viseljen szemvédőt, ha beállításokat vagy javításokat végez.
4. Gyakran ellenőrizze a motor rögzítőcsavarjait, hogy azok megfelelően meg vannak-e húzva.
5. Gondoskodjon róla, hogy minden anya és csavar meg legyen húzva, és tartsa jó állapotban a gépet. Ha egyes alkatrészeket kicseréltek, akkor ellenőrizze, hogy meg vannak-e húzva a rögzítőelemek.
6. Soha ne bánjon szakszerűtlenül a biztonsági szerkezetekkel. Rendszeresen ellenőrizze ezek megfelelő működését.
7. A gyalogvezetésű fűnyíró szervizelések vagy javításakor ne fordítsa félre vagy a hátára a gépet, hacsak ez a Kézikönyv sajátosan nem írja ezt elő. Szervizelési és javítási munkálatok csak függőleges pozícióban végezhetőek a gyalogvezetésű fűnyírón. Bizonyos munkálatok könnyebben elvégezhetőek a gépen, ha a gép egy megemelt állványra vagy munkafelületre van helyezve.
8. A tűzveszély minimálisra csökkentése érdekében távolítsa el a feltapadt fűvet, leveleket és egyéb törmeléket a gyalogvezetésű fűnyíróról. Törölje fel a kifolyt olajat vagy benzint. Engedje lehűlni a gyalogvezetésű fűnyírót tárolás előtt.
9. Állítsa le és vizsgálja át a készüléket, ha az egy tárgynak ütközött. Újraindítás előtt javítsa meg, ha szükséges.
10. Mindig húzza ki a gyújtógyertya vezetéket tisztítás, javítás, vagy beállítás előtt.
11. Ne változtassa meg a motorvezérlő beállításait vagy hajtassa túl a motort.
12. Tisztítsa meg és szükség esetén cserélje ki a biztonsági és tájékoztató matricákat.
13. Ahhoz, hogy a motort megvédje a túlmelegedéstől, mindig szerelje fel és tartsa tisztán a motorvédő szűrőt.
14. Tárolás előtt ellenőrizze a gyalogvezetésű fűnyírót.
15. Kizárólag eredeti készülékeket vagy hivatalosan jóváhagyott cserealkatrészeket használjon.
16. Hivatalos gyárilag jóváhagyott alkatrészt használjon késcserénél.

## Leírás

A gyalogvezetésű fűnyíró egy motorhajtású forgóképes fűnyíró. A motor egy kést forgat, mely a késház alatt kerül elhelyezésre. A kés megemeli és levágja a fűvet. A vágómagasság állítható, hogy a fű a kívánt mértékű vágását végezze. A levágott fűdarabokat vagy a hátulra felszerelt fűgyűjtőzsákba gyűjti, vagy egyes fűnyíróknál a gyep táplálására újrafeldolgozza. A fű újrafeldolgozásának "mulcsozás" a neve. A tolós modellek esetében a kezelőnek kell tolnia a fűnyírót. Az önjáró modellek a fűnyíró könnyebb mozgatására hátsó kerék hajtású rendszerrel rendelkeznek.

## Használati cél/használati korlátok

A gyalogvezetésű fűnyírót fűnyírásra tervezték. Nincs engedélyezve bármely más használata. Nem tervezték 15 cm-t meghaladó magasságú fű vagy magas gyommal kevert fű vágására. A csak fűnyíró házikertben, magáncélú használatra alkalmas. Nem alkalmas közparkokban vagy sportpályákon történő fűvágásra.

## Funkciók és kezelőszervek

(1 ábra) A következő funkciókat és kezelőszerveket hasonlítsa össze modelljével. Győződjön meg arról, hogy ismeri a helyüket, és megérti a rendeltetésüket.

- A. Motorleállító fogantyú
- B. Fogantyú felső része
- C. Csavargomb vagy rögzítőkar
- D. Fogantyú alsó része
- E. Hátsó ajtó
- F. Motor
- G. Magasságállító
- H. Típus tábla
- I. Fűgyűjtőzsák
- J. Rugóerős indító berántófogantyú
- K. Hajtás fogantyú (önjáró modell)
- L. Mulcsozó feltét

## Piktogramok

**FONTOS:** A következő piktogramok a terméken vagy a termékhez tartozó írásos anyagokban találhatóak. Mielőtt működtetni kezdené az egységet, ismerje és értse meg mindegyik piktogram jelentését.

### Biztonsági figyelmeztető piktogramok (23. ábra)

- A. FIGYELMEZTETÉS
- B. FONTOS: E gép működtetésének megkezdése előtt olvassa el a Kezelési útmutatót.
- C. FIGYELMEZTETÉS: Kivetett tárgyak. Tartsa távol a nézelődőket. E gép működtetésének megkezdése előtt olvassa el a Kezelési útmutatót.
- D. FIGYELMEZTETÉS: Ne használja ezt a gépet 10 foknál nagyobb dőlésszögű lejtőkön.
- E. FIGYELMEZTETÉS: Ne lépjen rá.
- F. FIGYELMEZTETÉS: A forgókéstől tartsa távol a lábfejét és a kezeit.

G. FIGYELEM: Az egység szervizelését megelőzően bontsa a gyújtógyertya vezeték csatlakozását.

H. FIGYELMEZTETÉS: Összeszűzött ujjak.

### Vezérlési és működtetési piktogramok (24. ábra)

- I. Lassú
- J. Gyors
- K. Olaj
- L. Üzemanyag
- M. Motor – Indítás/Működés/Leállítás
- N. Üzemi szabályozó fogantyú – Bekapcsolt/kikapcsolt

## Összeszerelés

**Az ábrák és a piktogramok 1 oldalnál kezdődnek.**

### Kicsomagolási útmutatások

A fűnyírót a gyárban teljesen összeszerelték. Amikor a fűnyírót a dobozba teszik, akkor a fogantyú tárolási helyzetbe hozzák. Az alábbi lépések követésével a fogantyút állítsa munkahelyzetbe.

1. Vegye ki a fűnyírót a dobozból.
2. (2 ábra) Addig emelje a fogantyú alsó részét (A), amíg a fogantyú alsó részének végei munkahelyzetben nem reteszeldnek (B). Addig húzza meg a gombot (D), ameddig az alsó fogantyút biztonságosan nem rögzíti.
3. (3 ábra) Csavarja le a gombot (A) és a rögzítőelemeket az alsó fogantyúról (C). A felső fogantyút (B) állítsa működési helyzetbe. Addig húzza meg az (A) gombokat, amíg a felső fogantyú és az alsó fogantyú nem reteszeldik a helyén.
4. (4 ábra) A rugóerős indító zsinórjának felszereléséhez, először be kell akasztani a motorleállító fogantyút (F). Lassan húzza a rugóerős indító fogantyúját (G), és vezesse a rugóerős indító zsinórját a zsinórvezetőbe (H).
5. (2 ábra) Az önjáró medelleknél a rögzítőgyűrűvel (F) rögzítse a fogantyúhoz a kábeleket.

**FIGYELEM:** Legyen körültekintő, amikor összehajtja vagy megemeli a fogantyút. Ne okozzon sérülést a kábeleknek. Egy meghajlított kábel nem működik megfelelően. A készülék használata előtt cserélje ki a meghajlott vagy sérült kábelt.

### A fűgyűjtőzsák felszerelése

1. (5 ábra) Csúsztassa a keretszerelvényt (A) a fűgyűjtőzsák (B) nyitott végébe.
2. (6 ábra) Ellenőrizze, hogy a fogó (C) a fűgyűjtőzsákon kívül van-e. A kapcsokat (D) csatlakoztassa a keretszerelvényhez (E).

### A fűgyűjtőzsák felerősítése (7 ábra)

1. A fűgyűjtőzsák fűnyíróhoz való csatlakoztatására, emelje fel a hátsó ajtót (F). Tartsa a fűgyűjtőzsák fogóját (G), és akassza a fűgyűjtőzsák kampóit (H) a hátsó ajtó tengelycsapjaira (I). Engedje le a hátsó ajtót.

**FONTOS:** Ellenőrizze, hogy a fűgyűjtőzsák kampói (H) a hátsó ajtó tengelycsapjaira (I) vannak-e akasztva.

## A motor előkészítése



**FIGYELMEZTETÉS:** A használandó benzin- és olajtípusra vonatkozóan nézze meg a motor Kezelési útmutatóját. Minden esetben használjon egy biztonsági benzintartályt. Ne dohányozzon, miközben benzint tölt a motorba. Zárt helyen belül ne töltson benzint a motorba. Benzin beöntése előtt állítsa le a motort és hagyja néhány percig hűlni.

**FIGYELEM:** A motor NEM tartalmaz OLAJAT vagy BENZINT. A motor indítása előtt, e motor Kezelési útmutatójának útmutatásai szerint töltsön be olajat. Ha olaj nélkül indítja el a motort, akkor a motor javíthatatlanul károsodást szenved, és nem esik a garancia hatálya alá.

A használandó benzin- és olajtípusra vonatkozóan nézze meg a motor Kezelési útmutatóját. A készülék használata előtt olvassa el a Biztonságra, Használatra, Karbantartásra és Tárolásra vonatkozó információkat.

## Mulcsozó feltét cseréje



**FIGYELMEZTETÉS:** A mulcsozó feltét kiszerezése vagy beszerelése előtt, bontsa a gyújtógyertya vezeték csatlakozását, és tartsa távol a gyújtógyertyától.

(8 ábra) Egyes modellek külön rendelhető mulcsozó feltéttel rendelkeznek. A mulcsozó feltétet (A) a tiszta, finom vágás érdekében a fű mulcsozásához használja. A fű fűgyújtózsákba ürítéséhez, a következők szerint vegye ki a mulcsozó feltétet.

## A mulcsozó feltét kivétele

1. (9 ábra) Emelje fel a hátsó ajtót (B).
2. Vegye ki a mulcsozó feltétet (A) az kidobónyílásból.

## Mulcsozó feltét betétele

1. (9 ábra) Emelje fel a hátsó ajtót (B).
2. A mulcsozó feltétet (A) tolja az kidobónyílásba.

## Működés

Az ábrák és a piktogramok 1 oldalnál kezdődnek.

## Motorleállító fogantyú (10 ábra)

Engedje el a motorleállító fogantyút (A), automatikusan leáll a motor és a kés. A motor indításához és működtetéséhez működési helyzetben (B) tartsa a motorleállító fogantyút (A). Mielőtt indítja a motort, néhányszor működtesse a motorleállító fogantyút. Ellenőrizze, hogy szabadon mozog-e a motorleállító kábel, és a motorleállító fogantyú megfelelően működik-e.

## A motor leállítása (10 ábra)

A motor leállításához, engedje el a motorleállító fogantyút (A). Bontsa a vezeték csatlakozását, és tartsa távol a gyújtógyertyától, hogy megakadályozza a motor indítását.

## Hátsó kerék hajtású rendszer (11 ábra)



**FIGYELMEZTETÉS:** A biztonságos működés érdekében, A hajtásrendszernek azonnal le kell kapcsolódnia, amikor felengedi a hajtás fogantyút. Ha a hajtásrendszer lekapcsolása nem működik helyesen, akkor addig ne működtesse a fűnyírót, amíg hivatalos szakszervizben be nem állítják vagy meg nem javítják a hajtásrendszert.

Az önjáró modellek hátsó kerék hajtású rendszerrel rendelkeznek. A hajtási rendszert a következő módon működtesse.

1. Tartsa munkahelyzetben a motorleállító fogantyút (A). Indítsa a motort.  
**MEGJEGYZÉS:** A motor leállítására engedje el a motorleállító fogantyút (A).
2. Nyomja teljesen előre a hajtás fogantyút (C). A hajtási rendszer összekapcsolódik a fűnyíróval, és azt előrefelé mozgatja.
3. Csak a hajtási rendszer szétkapcsolásához, engedje el a hajtás fogantyút (C). Szétkapcsolt helyzetben (D), a fűnyíró nem mozog tovább, de a motor tovább működik.
4. A hajtási rendszer és a motor egyidejű leállítására teljesen engedje el a motorleállító fogantyút (A).

**MEGJEGYZÉS:** Új készüléknél szétkapcsolt hajtási rendszer mellett lehetséges, hogy forognak a hátsó kerekek, amikor felemeli azokat a földről. Új hajtószíj esetén ez normális, és megszűnik egy vagy két órai működés után.

## A motor elindítása



**FIGYELMEZTETÉS:** A kés forog, amikor működik a motor

**FONTOS:** Mielőtt elindítja a motort néhányszor működtesse a motorleállító fogantyút. Ellenőrizze, hogy szabadon mozog-e a motorleállító kábel, és a motorleállító fogantyú megfelelően működik-e.

1. Ellenőrizze az olajat. Lásd a motor Kezelési útmutatója.
2. Az üzemanyagtartályt normál ólommentes benzinnel töltsen fel. Lásd "A motor előkészítése".
3. Ellenőrizze, hogy a gyújtógyertya vezeték csatlakoztatva van-e a gyújtógyertyához.
4. (12 ábra) Indító befecskendező szivattyúval rendelkező motorok: A Normál hőmérsékleti viszonyok esetén, háromszor erősen nyomja meg szívatógombot (E). Hideg időben további szívatásra lehet szükség. Egy meleg motor általában nem igényel szívatást. A szívatógomb minden megnyomása után várjon két másodpercet.  
**MEGJEGYZÉS:** Amikor egy új motort először indít be, akkor ötször nyomja meg a szívatógombot.  
**MEGJEGYZÉS:** A túlzott szívatás túlfolythatja a porlasztót. Lásd "A motor nem indul" a hibakeresés című részben.
5. (11 ábra) Önjáró modelleknél: Ellenőrizze, hogy a hajtás fogantyú (C) szétkapcsolt helyzetben van-e (D).
6. (13. ábra) Álljon a fűnyíró mögé. Egyik kezével az ábrának megfelelően tartsa munkahelyzetben a motorleállító fogantyút (A). A másik kezével tartsa a rugóerős indító berántófogantyúját (F).
7. Lassan addig húzza az indító fogantyúját, amíg ellenállást nem érez, majd a motor indításához hirtelen rántsa meg. Lassan engedje vissza az indító fogantyúját.
8. Ha 5 vagy 6 kísérlet után nem indul a motor, akkor lásd a Hibakeresés című részt.

## A fűnyíró használatának megkezdése előtt



**FIGYELMEZTETÉS:** Ellenőrizze a fűgyűjtőzsák állapotát, hogy nincs-e elhasználódva vagy megrongálódva. Ha el van használódva vagy sérült, akkor az alkatrészeket csak jóváhagyott gyári pótalkatrészekre cserélje ki.

A fűgyűjtőzsák teljes megtöltésére a motort gyors helyzetbe állított gázsabályozóval (ha be van szerelve) működtesse.

- A fűgyűjtőzsák (ha fel van szerelve) teljes megtöltésére a motort gyors helyzetbe állított gázsabályozóval (ha be van szerelve) működtesse.
- Ellenőrizze, hogy a fűgyűjtőzsák (ha fel van szerelve) megfelelően van-e felszerelve.
- Ellenőrizze a fűgyűjtőzsák állapotát, hogy nincs-e elhasználódva vagy megrongálódva. Ha el van használódva vagy sérült, akkor az alkatrészeket csak jóváhagyott gyári pótalkatrészekre cserélje ki.

## A vágási magasság beállítása



**FIGYELMEZTETÉS:** A kés forog, amikor a motor működik. Mielőtt változtatja a vágási magasságot bontsa a gyújtógyertya vezeték csatlakozását, illetve tartsa távol a gyújtógyertyától.

## Egyedi kerékállítókkal rendelkező modellek (15 ábra)

A vágási magasság állításához, a következők szerint változtassa minden kerék beállító karjának (A) helyzetét.

1. Kapcsolja ki a beállítókart (A).
2. Állítsa egy másik helyzetbe a beállítókart.
3. Ellenőrizze, hogy minden beállítókár ugyanabban a helyzetben van-e, hogy a fűnyíró ugyanabban a szintben vágjon.

## Egy kerékállítóval rendelkező modellek (16 ábra és 17 ábra)

A vágási magasság beállítására a beállítókart a (B) a következők szerint állítsa.

1. Kapcsolja ki a beállítókart (B).
2. Állítsa egy másik helyzetbe a beállítókart.

## A fűgyűjtőzsák ürítése



**FIGYELMEZTETÉS:** Mielőtt leveszi a fűgyűjtőzsákot, állítsa le a motort. Mielőtt a fűnyíróházból fűvet venne ki, bontsa a gyújtógyertya vezeték csatlakozását, és tartsa távol a gyújtógyertyától.

1. (7 ábra) Emelje fel a hátsó ajtót (A).
2. Fogja meg a fűgyűjtőzsák fogóját (B). Emelje a keretszerelvényt (C) a hátsó ajtó tengelycsapja (D) fölé.
3. (13 ábra) Ürítse ki a fűvet a fűgyűjtőzsákából (E).

## Fűvágási ötletek

Egyes modellek külön rendelhető mulcsozó feltéttel rendelkeznek. Ha be van téve a mulcsozófeltét, akkor a fű finomra lesz aprítva, és könnyen újrahasznosító. Mivel a tápanyagokat visszajuttatják a földbe, a pázsit kevesebb trágyát igényel.

A következő ötletek növelik a teljesítményt, és javítják a pázsit megjelenését.

- A fűnek száraznak kell lennie. Ha nedves a fű, akkor nehéz vágni, és erősen csomósodik a fű.
- A fűnek nem szabad túl magasnak lennie. A hatékony vágás maximális magassága 9,8 cm. Úgy állítsa be a magasságállítót, hogy csak a fű felső harmadát vágja.
- Ha a fű magassága meghaladja a 9,8 cm-t, akkor két vágásra van szükség. Az első vágásnál a magasságállítót állítsa a legnagyobb magasság helyzetbe. Majd a második vágásnál csökkentse a magasságot.
- Tartsa élesen a kést. A tompa kés a fűszálak végeinek megbarnulását okozza.
- Tisztítsa meg a fűnyíróház alját. Ha fű vagy más nyesedék halmozódik fel a ház alján, akkor csökken a gép teljesítménye.

A vágási minőség javítására próbálja ki a következőket:

- emelje a vágási magasságot
- gyakrabban végezzen vágást
- lassabban mozgassa a földön a fűnyíró
- csökkentse a vágási szélességet
- változtasson irányt
- végezzen második fűnyírást

## Karbantartás

### A motor karbantartása

Az ábrák és a piktogramok 1 oldalán kezdődnek.

A készüléke jó működési állapotban tartása érdekében kövesse a karbantartási részben leírtakat. Mielőtt elindítja a motort olvassa el ezt az útmutatót és a motor Kezelési útmutatóját is. Minden a motor karbantartására vonatkozó információ a motor Kezelési útmutatójában található.



**FIGYELMEZTETÉS:** Mielőtt átvizsgálást, beállítást vagy javítást végez bontsa a gyújtógyertya vezeték csatlakozását, és tartsa távol a gyújtógyertyától.

### Motor megbillentése

(14 ábra) *Figyelem:* Ne billentse úgy meg a motort, hogy a gyújtógyertya lefelé nézzen.

Amikor szervizeli a motort, ellenőrizze a kést vagy tisztítja a fűnyíróház alját; akkor ellenőrizze, hogy így van-e megdöntve, illetve felfelé néz-e a gyújtógyertya. Ha lefelé fordított gyertyával szállítja vagy billenti meg a motort, akkor az a következőket okozza.

- nehéz indítás
- motorfüstölés
- gyújtógyertya szennyeződése.
- levegőszűrő olajjal való telítődése

### Kenés

1. A maximális teljesítmény biztosítása érdekében, minden 25 óra elteltével motorolajjal kenje a kerekeket és a minden tengelycsapot.
2. A motor kenését illetően lásd a motor Kezelési útmutatóját.

**MEGJEGYZÉS:** Ne kenje a motorleállító kábelt. A kenőanyagok károsítják a kábelt és megakadályozzák annak szabad mozgását. Cserélje ki a kábelt, ha meghajlott vagy sérült.

### A fűnyíróház tisztítása



**FIGYELMEZTETÉS:** A kés forog, amikor a motor működik. A fűnyíróház tisztítása előtt állítsa le a motort, és bontsa a gyújtógyertya vezeték csatlakozását, illetve tartsa távol a gyújtógyertyától.

Ha fű vagy más nyesedék halmozódik fel a fűnyíróház alján, akkor csökken a teljesítménye. Fűnyírás után a következők szerint tisztítsa meg a fűnyíróházat.

1. Állítsa le a motort.
2. Bontsa a gyújtógyertya vezeték csatlakozását.
3. Tisztítsa meg a vágóasztal tetejét és alját.

### A hajtószíj kiszerelése

A hajtószíj kiszereléséhez vagy szervizeléséhez vigye a fűnyírót egy jóváhagyott szervizállomáshoz.

### A hajtáskábel beállítása (19 ábra)



**FIGYELMEZTETÉS:** Mielőtt beállítja a hajtáskábelt engedje fel a motorleálló fogantyút, és várjon, amíg leáll a motor.

Ha a hajtásrendszer nem kapcsolódik és nem bontható megfelelően, akkor ellenőrizze a fogantyú helyes összeszerelését. Győződjön meg arról, hogy minden alkatrész jó állapotban van-e, nem törött vagy nem hajlott-e és minden rögzítő megfelelően szoros-e.

Az elhasznált alkatrészek megváltoztatják a hajtásrendszer teljesítményét. Amikor magas vastag fűvet nyír, vagy dombon végzi a nyírást, akkor csúszhat a hajtási rendszer, ha túl laza a hajtáskábel. Ha csúszik a hajtásrendszer, akkor a következők szerint állítsa be vagy vigye a fűnyírót hivatalos szakszervizbe.

1. (19 ábra) Ha csúszik a hajtásrendszer, akkor az ábrán jelölt irányba egy fordulattal fordítsa el a kábelbeállítót (A). Működtesse a fűnyírót, és ellenőrizze a hajtási rendszert.
2. Ha még csúszik a hajtásrendszer, akkor még egy fordulattal fordítsa el a kábelbeállítót, hogy rövidítse a kábelt. Ismét ellenőrizze a hajtási rendszert.
3. Ismétlje meg a beállítást és az ellenőrzést, amíg meg nem szűnik a hajtási rendszer csúszása.
4. Mielőtt elkezdi a fűnyírást, ellenőrizze, hogy a hajtórendszer megfelelően leválaszt-e, és a fűnyíró leáll-e. Ha a hajtórendszer nem választ le, akkor a fűnyíró használata előtt vigye a fűnyírót egy hivatalos szakszervizbe.

### Kés szervizelése (20 ábra)



**FIGYELMEZTETÉS:** Mielőtt ellenőrzi a kést (B) vagy a késtartót (E), bontsa a gyújtógyertya vezeték csatlakozását, illetve tartsa távol a gyújtógyertyától. Ha a kés egy tárgynak ütközik, akkor állítsa le a motort. Bontsa a gyújtógyertya vezeték csatlakozását. Ellenőrizze, hogy nem sérült-e meg a készülék.

Gyakran ellenőrizze a kés (B) elhasználódását vagy sérülését, mint repedések. Gyakran ellenőrizze a csavart (A), mely a kést tartja. Tartsa szorosan meghúzva a csavart. Ha a kés egy tárgynak ütközik, akkor állítsa le a motort. Bontsa a gyújtógyertya vezeték csatlakozását. Ellenőrizze, hogy nem

sérült-e a késtartó (E). Ellenőrizze, hogy nem hajlott vagy nem sérült-e a kés, túlzottan nem használdott-e el, vagy nincs-e más sérülése. Mielőtt működteti a készüléket, gyári cserealkatrészre kell kicserélni a sérült alkatrészeket. Biztonsági okokból minden második évben cserélje ki a kést. Őrizze meg a kés élességét. Az életlen kés használata a fűszálak végeinek megbarnulását okozza. A kés kiszereléséhez vagy szervizeléséhez vigye a fűnyírót egy jóváhagyott szervizállomáshoz.

### A vágási szint ellenőrzése (20 ábra)

Kis területen ellenőrizze a gépet. Ha nincs szintben a vágási magasság vagy nem üríti a levágott fűvet, akkor lásd a **Hibakeresés** című részt.

### Összehajtott fogantyúval való tárolás

**FIGYELEM:** Legyen körültekintő, amikor összehajtja vagy megemeli a fogantyút. Ne okozzon sérülést a kábeleknek. Egy meghajlított kábel nem működik megfelelően. A készülék használata előtt cserélje ki a meghajlott vagy sérült kábelt.

### A fogantyú összehajtása

1. (21 ábra) Azon modelleknél, melyen csavargombok (A) vannak, lazítsa meg a csavargombokat (A), melyek a fogantyú felső részét (B) a fogantyú alsó részéhez (C) rögzítik.  
**FIGYELEM:** Amikor összehajtja vagy megemeli a fogantyút, akkor ellenőrizze, hogy a kábelek nincsenek-e becsípve a fogantyú felső és alsó része között illetve a fogantyúrögzítők körül.
2. (22 ábra) Forgassa a fogantyú felső részét (B) a készülék hátulja felé.
3. Nyomja be a fogantyú alsó részének végeire (C).
4. Az ábrának megfelelően forgassa előre felé a fogantyút a motor fölé. Ellenőrizze, hogy nem sérültek-e meg a kábelek.

### A fogantyú felemelése

1. (22 ábra) Addig húzza visszafelé a fogantyú alsó részét (C), amíg a fogantyú alsó részének végei munkahelyzetben nem reteszelődnék. Majd rögzítse a rögzítőelemeket.
2. Emelje kezelési helyzetbe a fogantyú felső részét (B).
3. (21 ábra) Csavargombokkal (A) rendelkező modellek esetén húzza meg a csavargombokat.

### A fűnyíró tárolásához való előkészítése



**FIGYELMEZTETÉS:** Ne távolítsa el a benzint épületen belül, tűz közelében vagy dohányzás közben. Benzinpárák robbanást vagy tüzet okozhatnak.

1. Üritse ki az üzemanyagtartályt.
2. Járassa a motort, amíg teljesen ki nem fogy a benzin.
3. Engedje le az olajat a meleg motorból. Töltse fel új olajjal a forgattyús házat.
4. Szerelje ki a gyújtógyertyát a hengerből. Töltsön egy unciát (0,3 dl) olajat a hengerbe. Lassan húzza a rugóerős indító berántófogantyúját, így az olaj a hengert is védeni fogja. Egy új gyertyát szereljen a hengerbe.
5. Tisztítsa le a port és a törmelékét a henger hűtőbordáiról és a motorházcsozól.
6. Tisztítsa meg a fűnyíróház alját.
7. Teljesen tisztítsa meg a fűnyírót a festés megóvása érdekében.

8. Helyezze el a készüléket egy jól szellőző épületben.
9. Győződjön meg arról, hogy üres a fűgyűjtőzsák. A tárolás alatt a zsákban marad fű károsítja a zsákot.

### A cserealkatrészek megrendelése

Kizárólag a gyártó által hivatalosan jóváhagyott cserealkatrészeket használja. Ne használjon olyan kiegészítőket vagy tartozékokat, melyeket nem ehhez a termékhez javasoltak. Annak érdekében, hogy hozzájuthasson a megfelelő cserealkatrészekhez, meg kell adnia a termék modellszámát, mely a termék típus tábláján szerepel.

Rendeléskor a következő információk szükségesek:

- Modellszám
- Szériaszámát
- Rendelési számát
- Mennyiségét

Ha a fentiekben megadott módon nem tud alkatrészekhez vagy szervizhez jutni, akkor a következő címen vegye fel a kapcsolatot:

#### Briggs & Stratton UK Ltd

Road Four, Winsford Industrial Estate, Winsford, Cheshire, CW7 3QN

United Kingdom

www.BRIGGSandSTRATTON.COM

## Hibakeresés

### A motor nem indul.

1. Ellenőrizze, hogy az üzemanyagtartály fel van-e töltve tiszta benzinnel. Ne használjon régi benzint.
2. Hideg motor esetén ötször nyomja meg a szívatógombot (külön rendelhető egyes modelleken).
3. Ellenőrizze, hogy a gyújtógyertya vezetéke csatlakoztatva van-e a gyújtógyertyához.
4. Állítsa be a porlasztót. Lásd a motor Kezelési útmutatója.
5. Túl sok benzin van a motor hengerében. Szerelje ki, és szárítsa meg a gyújtógyertyát. Néhányszor húzza meg a rugóerős indító berántófogantyúját. Szerelje be a gyújtógyertyát. Csatlakoztassa a vezetékét a gyújtógyertyához. Indítsa el a motort.
6. Nehéz a motort beindítani dús vagy magas fűben. Tolja a fűnyírót egy tiszta száraz felületre.
7. Ellenőrizze, hogy motorleállító fogantyú munkahelyzetben van-e.
8. Ellenőrizze, hogy ON (BE) helyzetben van-e az üzemanyagszelep. Lásd a motor Kezelési útmutatója.

### A motor nem áll le.

1. Engedje el a motorleállító fogantyút.
2. Ellenőrizze a motorleállító kábelt. Cserélje ki a kábelt, ha meg van hajolva vagy sérült.

### Gyenge a motorteljesítmény.

1. Ellenőrizze a vágási magasság beállításait. Ha magas a fű, akkor növelje a vágási magasságot.
2. Ellenőrizze a kesház alját. A kesházat tisztítsa meg fűtől és más nyeseledéktől.
3. Ellenőrizze a gyújtógyertya vezetékét. Ellenőrizze, hogy csatlakoztatva van-e a vezeték.
4. Tisztítsa meg a motor hűtőbordáit a fűtől és más nyeseledéktől.
5. Ellenőrizze a porlasztó beállításait. Lásd a motor Kezelési útmutatója.
6. Ellenőrizze, hogy gyújtógyertya hézagot. A gyújtógyertya hézagot 0,76 mm (0,030 hüvelyk) értékre állítsa be.
7. Ellenőrizze az olaj mennyiségét a motorban. Szükség esetén töltsön be olajat.
8. Ellenőrizze a motor levegőszűrőjét. Lásd a motor Kezelési útmutatója.
9. Rossz a benzin. Ürítse ki, és tisztítsa meg az üzemanyag-tartályt. Az üzemanyag-tartályt tiszta benzinnel töltsse fel.

### Igen erős Vibráció.

1. A kés nincs kiegyensúlyozva. Szerelje ki a kést, és cserélje ki egy gyári cserekésre.
2. Ellenőrizze, hogy a kés nem hajlott vagy törött-e. **Egy sérült kés veszélyes, és ki kell cserélni.**
3. Ellenőrizze a késtartót. **Cserélje ki a törött késtartót.**
4. Ha továbbra is fennáll a vibráció, akkor vigye a fűnyírót egy hivatalos szakaszervizbe.

### A fű nem ürül ki megfelelő módon.

1. Tisztítsa meg a fűnyíróház alját.
2. Ellenőrizze, hogy nem használódott-e el túlságosan a kés. Szerelje ki, és élezze meg a kést. A biztonság érdekében minden második évben cserélje ki a kést egy gyári cserekésre.

### A fű nincs egyenletesen vágva.

1. Ellenőrizze minden keréken a magasság beállítást. A magasság beállításnak minden keréken ugyanolyannak kell lennie.
2. Ellenőrizze, hogy éles-e a kés.
3. Ellenőrizze, hogy a kés nem hajlott vagy törött-e. **Egy sérült kés veszélyes, és ki kell cserélni.**
4. Ellenőrizze, hogy nem törött-e a késtartó. **A törött késtartót cserélje ki.**
5. Állítsa a fojtószelep vezérlőkart (ha be van szerelve) gyors vagy indítási helyzetbe.
6. Ellenőrizze a gázsabályozót (ha be van szerelve). Ellenőrizze, hogy a gázsabályozó nem szívatás helyzetben van-e.
7. Állítsa a gázsabályozót (ha be van szerelve) a gyors helyzetbe. A motor Kezelési útmutatója szerint ellenőrizze a motor fordulatszámát.

## KORLÁTOZOTT GARANCIA

A Briggs & Stratton Power Products Group, LLC díjmentesen javítja vagy cseréli a termék bármely alkatrészét, mely anyaghibás, gyártási hibás vagy mindkettő. E garancia keretében javításra vagy cserére szoruló termék szállítási költségei a vásárlót terhelik. Ez a garancia az alábbiakban ismertetésre kerülő időtartamra és feltételek mellett érvényes. Garanciális szervizért keresse fel a lakóhelyéhez legközelebb lévő Hivatalos szervizállomást. A legközelebbi garanciális szervizt nyújtó Hivatalos szervizállomást a [www.murray.com](http://www.murray.com) webhely ügyfélszolgálati térképén találhatja meg.

**Nincs más kifejezett garancia. A vélelmezett garanciák, beleértve a forgalomképességet és egy sajátos célra való alkalmasságot, a vásárlás időpontjától számított egy évre vannak korlátozva, vagy a törvény által engedélyezett időtartamra és ki van zárva minden vélelmezett garancia. A véletlenszerű vagy járulékos károkért a felelősség a törvény által engedélyezett mértékben van kizárva.** Bizonyos államok vagy országok nem engedélyeznek korlátozásokat egy vélelmezett garancia érvényességi időtartamát illetően, és bizonyos államok vagy országok nem engedélyezik a véletlenszerű vagy járulékos károk kizárását vagy korlátozását, vagyis a fenti kizárás vagy korlátozás nem biztos, hogy vonatkozik Önre. Ez a garancia sajátos törvényes jogokat biztosít számára, illetve lehetnek egyéb jogai is, melyek államonként és országonként változnak.

## GARANCIA IDŐTARTAMOK

Terméktípus	Fogyasztói felhasználás	Kereskedelmi felhasználás
Gyalogvezetésű fűnyíró	2 év	90 nap

A garanciális időszak az első kiskereskedelmi fogyasztó vagy kereskedelmi végfelhasználó általi vásárlás dátumával kezdődik, és a fenti táblázatban megadott időszakra szól. A "fogyasztói felhasználás" az eredeti kiskereskedelmi fogyasztó személyes lakóhelyi háztartási felhasználását jelenti. A "kereskedelmi felhasználás" minden egyéb felhasználást jelent, beleértve a kereskedelmi, jövedelemtermelő és bérleti célú felhasználást. Ha egy termék egyszer már kereskedelmi használatba került, akkor ezt követően a jelen garancia szempontjából kereskedelmi felhasználású terméknek kell tekinteni.

Ahhoz, hogy garanciát kapjon bejegyzésére nincs szükség. Ha a garanciális szerviz igénylésének időpontjában nem igazolja az eredeti beszerzés dátumát, akkor a termék gyártási időpontját veszik figyelembe.

## A GARANCIÁJÁRÓL

Cégünk szívesen elvélgezi minden garanciális javítást és elnézést kér az okozott kellemetlenségekért. Bármely Hivatalos szervizállomás végezhet garanciális javítást. A legtöbb garanciális javítást rutinszerűen kezelik, azonban néha előfordulhat, hogy a garanciális szolgáltatás iránti kérelem nem helyénvaló. A garancia például nem érvényes olyankor, ha a termék károsodása helytelen használat következtében, a folyamatos üzemi karbantartás elmulasztása miatt, szállítási, anyagmozgatási, raktározási vagy helytelen beszerelési okokból következett be. Hasonlóképpen érvénytelen a garancia akkor, ha a termék gyári számát vagy a gyártás dátumát eltávolították, illetve a terméket megváltoztatták vagy módosították.

Jelen garancia kizárólag a termékkel kapcsolatos anyag- és/vagy gyártási hiba esetén érvényes. A vevő és a viszonteladó közötti esetleges félreértések elkerülése végett az alábbiakban felsoroljuk, mely meghibásodási esetekre nem érvényes a garancia.

- **Normál elhasználódás:** A kis motor meghajtású felszerelések, az összes mechanikus szerkezethez hasonlóan időszakonkénti alkatrészcsere és szervizelést igényelnek azért, hogy megfelelően működjenek. A Garancia nem nyújt fedezetet a javításra akkor, ha egy termék vagy alkatrész élettartamát a normál használat merítette ki.
- **Üzembe helyezés:** Jelen garancia nem terjed ki a nem megfelelő módon vagy engedély nélküli üzembe helyezett, átalakított vagy módosított termékekre. Ezen kívül az olyan üzembe helyezésre sem, amely akadályozza a beindítást, nem biztosít megfelelő motorteljesítményt.
- **Helytelen karbantartás:** Ezen termék élettartama függ a működtetés feltételeitől, és a karbantartástól. A karbantartás és felújítás javasolt gyakoriságáról a Kezelési útmutatóban olvashat. Egyes termékeket, mint például talajmegmunkáló gépeket, szegélynyírókat, forgókéses fűnyírókat, poros vagy piszkos körülmények között használnak, ami idő előtti elhasználódáshoz vezethet. Az ilyen típusú megrongálódásra, amikor is piszok, por vagy egyéb durva anyag kerül a gépbe a helytelen karbantartás következtében, nem vonatkozik a garancia. A garancia nem vonatkozik az eredeti alkatrészek nem eredeti gyári alkatrészrel illetve alkatrészekkel történő cseréjéből eredő károk javítására.
- **Nem megfelelő és/vagy nem elegendő mennyiségű üzemanyag vagy kenés:** Jelen garancia nem terjed ki régi üzemanyag vagy módosult gázolajok által okozott károkra. A garancia nem terjed ki az alternatív üzemanyagok, mint például folyékony petróleum, földgáz által a motorban vagy annak bizonyos részeiben, például égéstérben, szelepekben, szelepfészkekben, szelepvezetékekben, leégett indítómotor-tekercsekben okozott károkra, kivéve, ha a motor ilyenfajta működtetése gyárilag engedélyezett. A garancia nem terjed ki a nem elegendő mennyiségű, szennyezett vagy helytelen típusú kenőolaj használatának következtében megsérült vagy törött részecskékre, sem pedig a hiányos kenés következtében megrongálódott alkatrészekre.
- **Helytelen működtetés:** A termék helyes használatának leírása a Felhasználói Kézikönyvben található. Túlhajtás, túlmelegedés vagy zárt helyen, megfelelő szellőztetés nélkül történő felhasználás következtében megsérült termék. A kilazult motorfelfüggesztés, kilazult vagy kiegyensúlyozatlan kések, járókerekek, túlhajtás, vagy szilárd tárgyval való ütközés következtében elgörbült főtengely. A garancia nem terjed ki balesetek, nem megfelelő használat vagy helytelen szervizelés, befagyás, vegyi károsodás esetén történt megrongálódásra vagy meghibásodásokra, ugyanakkor a Kezelési útmutatóban ismertetett kapacitásukat vagy mértékben meghaladó használata esetére sem.
- **Szokványos beszabályozás, elhasználódó elemek vagy beállítások:** Jelen garancia kizárja az olyan elhasználódó elemeket, mint például olaj, szíjak, kések, O-gyűrűk, szűrők, stb.
- **Egyéb kizáró okok:** Javítás vagy beállítás nem eredeti Briggs & Stratton által gyártott alkatrész(ek) használatával való végzésére nem terjed ki. Ez a garancia kizárja azokat a hibákat, melyek erőhatalom és más előre nem látható körülmények miatt következnek be, és kívül esnek a gyártó felelősségén. A használt, felújított és bemutatott termékek szintén ki vannak zárva.

Garanciális szervizt csak Hivatalos szervizállomások végezhetnek. A legközelebbi szervizállomást a [BRIGGSandSTRATTON.COM](http://BRIGGSandSTRATTON.COM) webhely ügyfélszolgálati térképén találhatja meg.

## Turinys

Paveikslėliai .....	1
Vartotojo saugos informacija .....	143
Žoliapjovės sudedamosios dalys ir valdymas .....	145
Iliustracijos .....	145
Surinkimas .....	145
Naudojimas .....	146
Aptarnavimas .....	147
Gedimas .....	149
Garantinis polisas .....	150

## Darbo sauga

### Ženkla ir Įspėjimai

Saugumo ženklas  yra naudojamas apibūdinti saugumo informaciją apie pavojus, kurių pasekmė gali būti trauma. Žodžiai (DĖMESIO, ĮSPĖJIMAS, PAVOJUS) naudojami su ženklais apibūdinti galimybę gauti kelias traumas. Taip pat pavojaus ženklas gali būti naudojamas pavojaus tipui apibūdinti.

 **PAVOJAUS ženklas** nusako pavojų, kurio pasekmė gali būti mirtis arba rimta trauma.

 **DĖMESIO ženklas** nusako pavojų, kurio, jo nepaisymo atveju, pasekmė gali būti mirtis arba rimta trauma.

 **ĮSPĖJIMAS** nusako pavojų, kurio nepaisant, gali kilti mažesnė arba didesnė trauma.

**ĮSPĖJIMO ženklas**, kai yra naudojamas be įspėjamojo simbolio, nurodo situaciją, kai gali būti sugadintas variklis.

### Informacija žoliapjovės savininkui

**Susipažinkite su įranga:** susipažinę su naudojimo instrukcija, Jums bus lengviau dirbti su įranga. Atkreipkite dėmesį į iliustracijas, pavaizduotas ant įrangos, jų reikšmes surasite instrukcijoje. Susipažinkite kaip teisingai įjungti, išjungti, bei valdyti įrangą. Laikykitės naudojimo instrukcijų, bei darbo saugos, dirbdami su įranga. Visada turėkite po ranka naudojimo instrukciją.

### Vartotojo atsakomybė

 **DEMĖSIO: Dirbdami su įranga, nuo besisukančio peilio gali būti išmetami akmenys, šakos arba kitos dalelės, kurios gali sužeisti netoli stovinčius žmones. Būkite atidūs dirbdami su įranga.**

Vartotojo atsakomybėje yra sekti visas žemiau surašytas instrukcijas, kad išvengti nelaimingų atsitikimų.

### Darbo sauga

#### Žoliapjovės vartotojams

### I. Eksploatavimas

1. Atidžiai perskaitykite įrangos naudojimo instrukciją. Susipažinkite su žoliapjovės valdymu ir teisingu naudojimui, prieš pradėdami darbą.
2. Susipažinkite su visomis iliustracijomis, kurios yra pavaizduotos ant įrangos ir papildomų dalių.
3. Nekiškite rankų arba kojų prie besisukančių įrangos dalių.
4. Su įrangą gali dirbti žmonės, kurie yra susipažinę su naudojimo instrukcija.
5. Prieš pradėdami darbą, atidžiai apžiūrėkite plotą, kuriame bus naudojamas žoliapjovė. Nes į besisukančią trimerio dalį gali patekti mažos dalelės, kurios gali sužeisti jus, arba atšokti ir apdaužyti svetimą nuosavybę. Dirbdami su trimeriu, nesiartinkite prie lengvai dūžtančių objektų, t.y. langų, šiltnamių ir t.t.
6. Atkreipkite dėmesį, kad dirbdami su trimeriu arti Jūsų nebūtų jokių žmonių, ypač vaikų arba gyvūnų.
7. Dirbdami, dėvėkite marškinėlius arba švarką su ilgomis rankovėmis. Taip pat dėvėkite ilgas kelnes.
8. Nesivilkite laisvų rūbų, kurie gali būti įtraukti įrangos.
9. Dirbdami visada dėvėkite apsauginius akinius arba akinius su šonine apsauga, kad apsaugoti savo akys nuo žoliapjovės išmetamųjų kietųjų dalelių.
10. Visada dirbkite su pirštinėmis ir kieta avalyne. Odiniai batai yra geriausia apsauga nuo smulkių akmenų, šakų ir kitokių kietų dalelių, kurios gali sužaloti jūsų kojas.
11. Dirbant, taip pat patartina, kad vartotojas turėtų ant galvos specialų šalną. Kadangi dirbdamas, vartotojas yra susikoncentravęs į žolės pjovimą, jis gali nepastebėti aplinkui esančių objektų.
12. Jokių būdu nedirbkite su žoliapjove, neturėdami jokių apsaugos priemonių.
13. Naudokite įrangą tik pagal jos paskirtį. Nenaudokite žoliapjovės ant žvyro, žemės su šakomis, šiukšlėmis ir pan., kadangi tai gali sugadinti žoliapjovę.
14. Prieš sumontuodami papildomą įrangą ir įjungdami ją, atidžiai perskaitykite naudojimo instrukciją. Naudokite tik gamintojo rekomenduotą papildomą įrangą.
15. Dirbkite su trimeriu tik dienos metu arba esant geram apšvietimui.
16. Nedirbkite su žoliapjove būdami apsvaigę nuo alkoholio arba medicinos preparatų.
17. Nepjaukite žoliapjove drėgnos žolės. Žiūrėkite po kojomis; niekada neskubėkite, dirbdami su įranga.
18. Prieš kiekvieną naudojimą patikrinkite greičio reguliatorių ir jo laidą. Isitikinkite, kad laidas ir reguliatorius nėra pažeisti. Isitikinkite, kad kontrolės rankena gerai veikia.
19. Išjunkite variklį eidami per šaligatvį arba gatvę.
20. Saugokitės transporto eismo šienaudami šalia gatvių.
21. Sustabdykite variklį prieš palikdami įrangą, prieš jos valymą, aptarnavimą arba remontą. Isitikinkite, kad visos judančios dalys nustoja sukstis. Atvėsinkite variklį, atjunkite uždegimo žvakės laidą ir išimkite jį iš variklio.
22. Jeigu įrangos vibracijos yra pernelyg didelės, sustabdykite variklį, atjunkite uždegimo žvakės laidą ir išimkite jį iš variklio. Paieškokite vibracijos priežastį.

23. Jeigu žoliapjovė užkabino kliūtį, sustabdykite variklį. Atjunkite uždegimo žvakės laidą. Apžiūrėkite žoliapjovę. Jeigu žoliapjovė yra apgadinta, suremontuokite ją.
24. Reguliariai tikrinkite žoliapjovę. Isitikinkite, kad jos dalys nėra užlenktos, pažeistos arba atlaisvintos.
25. Dirbant varikliui, niekada nekelkite ir neneškite žoliapjovę.
26. Venkite ilgo darbo su benzininiu varikliu dėl jo skleidžiamo garso ir vibracijos. Darykite pertraukas ir/ arba įdėkite ausų apsaugas, taip pat dėvėkite darbo pirštines, dirbdami su žoliapjove.

## II. Darbas nuokalnėse

Nuokalnė yra pagrindinis faktorius dėl kurio galima gauti traumą. Būkite atidūs šienaudami nuokalnėse. Jeigu Jums sunkiai sekasi, nešienaukite nuokalnėje.

**Šienaukite** išilgai nuokalnės; niekada statmenai.

**Pašalinkite** akmenis, medžių šakas. Ir tt.

**Nepatekite** į duobes, vagas arba ant iškilimų. Aukšta žolė gali slėpti kliūtis.

**Nenaudokite** žoliapjovės šalia griovių ir pylimų. Operatorius gali prarasti pusiausvyrą.

**Nenaudokite** žoliapjovės ant labai stačių kalvų.

**Nenaudokite** žoliapjovės ant labai stačių kalvų (maksimaliai 15 laipsnių) arba plotuose kurių paviršius yra labai kietas. Būkite atsargūs, keisdami šienavimo kryptį nuokalnėse.

**Nenaudokite** žoliapjovės ant drėgnos žolės. Jūs galite paslysti.

## III. Vaikai

Operatoriaus nežinojimas apie vaikų būvimą šalia šienavimo gali baigtis tragišku nelaimingu atsitikimu. Žoliapjovė ir jos darbas traukia vaikus. *Niekada* nemanykite, kad vaikai lieka toje pačioje vietoje kur Jūs matėte juos paskutinį kartą.

1. Neleiskite vaikų į šienavimo plotą.
2. Būkite budrūs ir išjunkite žoliapjovę, jeigu prie Jūsų priartėja vaikai.
3. Važiuodami atbuline eiga, žiūrėkite atgal ir žemyn, kad po žoliapjove nepakliūtų maži vaikai.
4. Niekada neleiskite vaikams dirbti su žoliapjove.
5. Būkite atidūs, privažiuodami prie uždarytų kampų, krūmų, medžių ir kitų objektų kurie apsunkina vaizdą.

## IV. Aptarnavimas

1. Atsargiai elkitės su benzinu ir kitais kuro tipais. Jie yra degūs, o jų garai gali sprogti.
  - a. Naudokite tik tinkamą talpą.

- b. Niekada nenuimkite kuro bako dangčio ir nepilkite kurą, varikliui dirbant. Atvėsinkite variklį, prieš pildami kurą. Nerūkykite.
  - c. Niekada nepilkite kurą patalpoje.
  - d. Niekada nelaikykite įrangos arba kuro talpą šalia ugnies šaltinių.
  - e. Norėdami išpilti kurą iš bako, darykite tai lauke. Išpiltas kuras turi būti laikomas atitinkamoje talpoje arba jo reikia atsargiai atsikratyti.
  - f. Atsargiai išpilkite seną alyvą ir kurą į atitinkamus rezervuarus.
  - g. Rezervuarus (bakelius) su seną alyvą perduokite į alyvos perdirbimo punktus.
2. Niekada neveskite variklio patalpoje arba uždaramame plote.
  3. Niekada neatlikinėkite juokių reguliavimo arba remonto darbų, varikliui dirbant. Atjunkite uždegimo žvakės laidą ir laikykite jį toliau nuo variklio kad išvengtų atsitiktinio variklio užvedimo (išimkite uždegimo raktą, jeigu variklyje yra elektros starteris). Visada dėvėkite akių apsaugą, atlikinėdami reguliavimo arba remonto darbus.
  4. Reguliariai tikrinkite variklio montavimo varžtus.
  5. Isitikinkite, kad visi varžtai ir veržlės yra gerai užsukti. Keisdami žoliapjovės dalis, tikrinkite jų tvirtinimo elementus.
  6. Niekada nelieskite apsauginių prietaisų. Dažnai tikrinkite jų veikimą.
  7. Aptarnaudami arba remontuodami žoliapjovę neapverskite jo, nebent tai yra nurodyta instrukcijoje. Aptarnavimo ir remonto procedūras galima atlikti žoliapjovei stovint vertikaliai. Kai kuriuos veiksmus yra lengviau atlikti žoliapjovei gulint ant pakeltos platformos arba darbatalio.
  8. Tam kad sumažinti ugnies pavojų valykite žoliapjovę nuo žolės, lapų ir kitų nuosėdų. Valykite alyvos ir kuro nutekėjimus. Atvėsinkite žoliapjovę prieš sandėliavimą.
  9. Atsitrenkę į objektą, sustabdykite ir apžiūrėkite įrangą. Jeigu reikia, suremontuokite, prieš palesdami iš naujo.
  10. Visada atjunkite uždegimo žvakės laidą prieš valymą, remontą arba reguliavimą.
  11. Nekeiskite variklio greičio regulatoriaus nustatymų ir neleiskite variklio pernelyg dideliu greičiu.
  12. Jeigu reikia valykite ir pakeiskite saugumo ir naudojimo lipdukus ant įrangos.
  13. Tam, kad apsaugoti variklį nuo perkaitinimo uždėkite variklio apsaugą nuo žolės ir valykite ją.
  14. Apžiūrėkite žoliapjovę prieš naudojimą.
  15. Naudokite tik originalią įrangą ir atsargines dalis.
  16. Keisdami peilį, naudokite tik gamintojo originalias detales.

## Aprašymas

Ši žoliapjovė yra varoma varikliu ir turi besisukanti peilį. Pjovimo peilis yra po žoliapjovės korpusu ir yra varomas variklio pagalba. Peilio aukštis yra reguliuojamas. Žolės pjovimo aukštį galima reguliuoti. Nupjauta žolė yra surenkama žolės surinkimo krepšyje arba, tam tikrose žoliapjovėse, gali būti perdirbama ir patenka į veją. Nupjautos žolės perdirbimas dar yra vadinamas mulčiovimu. Stumiamus modelius turi valdyti operatorius. Savaeigiuose modeliuose yra galinių ratų pavaros sistema, kuri palengvina žolės pjovimą.

## Žoliapjovės paskirtis/Naudojimo apribojimai

Ši žoliapjovė yra skirta pjauti žolę. Naudojimas kitais tikslais yra draudžiamas. Su jos pagalba negalim pjauti žolės kurios aukštis yra didesnis negu 15 cm arba veja yra apaugusi piktžole. Ši žoliapjovė yra skirta privačiam naudojimui, nuosavame sode. Su ją negalima pjauti žolės visuomeniniuose parkuose arba futbolo aikštelėse.

## Žoliapjovės sudedamosios dalys ir valdymas

**(Paveikslėlis 1)** Palyginkite sekančias žoliapjovės dalis ir valdymo organus su jūsų turimą žoliapjove. Susipažinkite su kiekviena jos dalimi ir supraskite veikimo principą.

- A. Variklio stabdymo svirtis
- B. Viršutinė rankena
- C. Veržlė arba fiksatorius
- D. Apatinė rankena
- E. Galinis dangtis
- F. Variklis
- G. Aukščio reguliatorius
- H. Modelio numeris
- I. Žolės krepšys
- J. Rankinio starterio rankena
- K. Pavaros rankena (savaeigiame modelyje)
- L. Mulčiavimo prietaisas (plūgas)

## Iliustracijos

**DĖMESIO:** Sekančios iliustracijos yra pavaizduotos ant įrangos arba literatūroje, kuri buvo komplekte su įranga. Prieš pradėdami darbą su įranga, įsitinkite kad teisingai supratote kiekvienos iliustracijos paskirtį.

## Darbu Saugos Iliustracijos (Pav 23)

- A. DĖMESIO
- B. DĖMESIO: Prieš pradėdami darbą su įranga, perskaitykite įrangos vartojimo Instrukciją.
- C. ATSARGIAI: Išmetamieji objektai. Negalima dirbti su įranga kai šalia stovi žmonės. Perskaitykite vartotojo instrukciją, prieš pradėdami darbą su įranga.
- D. DĖMESIO: Nešienaukite nuokalnėje, kurios nuožulnumo kampas yra didesnis už 10°.
- E. DĖMESIO: Neženkite.
- F. DĖMESIO: Nelieskite besisukančio peilio rankomis ir kojomis.

- G. ATSARGIAI: Atjunkite uždegimo žvakės laidą, prieš aptarnaudami įrangą.
- H. ATSARGIAI: Sulaužyti pirštai.

## Kontrolės ir Eksploatavimo Iliustracijos (Pav 24)

- I. Letai
- J. Greitai
- K. Alyva
- L. Kuras
- M. Variklis - Užvedimas/Veikimas/Išjungimas
- N. Pavaros valdymo svirtis - Įjungta/Išjungta

## Surinkimas

### Iliustracijos ir schemos prasideda puslapyje 1.

### Išpakavimo nuorodos

Žoliapjovė buvo pilnai surinkta gamykloje. Dėžėje rankena guli šalia žoliapjovės. Tam kad ją surinkti į darbinę padėtį atlikite sekančius veiksmus.

1. Išimkite žoliapjovę iš dėžės.
2. **(Pav. 2)** Pakelkite apatinę rankena (A) kol jos galai užsifiksuos darbinėje padėtyje (B). Priveržkite fiksatorių (D) kad rankena būtų gerai užfiksuota.
3. **(Pav. 3)** Nuimkite fiksatorių (A) ir laikiklius nuo apatinės rankenos (C) Nustatykite viršutinę rankeną (B) į darbinę padėtį. Priveržkite fiksatorius (A) kol viršutinė ir apatinė rankenos užsifiksuos savo vietose.
4. **(Pav 4)** Norėdami įdėti rankinio starterio virvę, pirmiausia įjunkite variklio stabdymo svirtį. (F). Lėtai tempkite starterio rankeną (G) ir įdėkite starterio virvę į kreipiamąją (H).
5. **(Pav. 2)** Savaeigiuose modeliuose pritvirtinkite laidus prie rankenos laikiklių (F) pagalba.  
*ĮSPĖJIMAS:* Atsargiai lenkite rankeną. Nepažeiskite laidus. Sulenktas laidas blogai veiks. Prieš naudodami žoliapjovę, pakeiskite sulenktą arba pažeistą laidą.

### Kaip surinkti žolės surinkimo krepšį

1. **(Pav 5)** Įdėkite rėmą (A) į atvirą krepšio galą (B).
2. **(Pav. 6)** Įsitinkite kad rankena (C) nėra krepšio viduje. Prijunkite fiksatorius (D) prie rėmo (E).

### Kaip sumontuoti žolės surinkimo krepšį (Pav. 7)

1. Pakelkite galinį dangtį (F). Laikykite krepšio rankeną (G) ir uždėkite krepšio kabliukus (H) ant dangčio strypo (I). Nu-  
leiskite galinį dangtį.  
**SVARBU:** Įsitinkite kad krepšio kabliukai (H) yra uždėti ant galinio dangčio strypo (I).

### Kaip paruošti darbui variklį



**DĖMESIO: Sekite variklio gamintojo rekomendacijas kokį kurą ir alyvą naudoti. Visada naudokitės saugia kuro talpa. Nerūkykite, pildami kurą į baką. Nepilkite kuro kai esate uždaroje patalpoje. Prieš pildami kurą, sustabdykite variklį ir leiskite jam atvėsti.**

**DĖMESIO:** Jus gaunate variklį iš Briggs & Stratton be alyvos ir benzino. Patikrinkite alyvos lygį prieš variklio užvedimą ir įpilkite alyvą pagal instrukciją. Jeigu bandysite užvesti variklį be alyvos, jis bus sugadintas ir Jus neteksite garantijos.

Sekite variklio gamintojo rekomendacijas kokį kurą ir alyvą naudoti. Prieš žoliapjovės naudojimą perskaitykite saugumo, naudojimo, aptarnavimo ir sandėliavimo instrukcijas.

### Kaip pakeisti mulčiavimo prietaisą



**DĖMĖSIO:** Prieš nuimdami arba pakeisdami mulčiavimo prietaisą, atjunkite uždegimo žvakės laidą ir laikykite jį kuo toliau nuo uždegimo žvakės.

(Pav. 8) Kai kuriuose modeliuose yra mulčiavimo prietaisas (papildoma įranga). Naudokite mulčiavimo prietaisą (A) žolei mulčiuoti, kad pjovimas būtų tolygus. Tam kad žolė patektų į žolės surinktuvą, nuimkite mulčiavimo prietaisą kaip yra parodyta.

### Kaip nuimti mulčiavimo prietaisą.

1. (Pav. 9) Pakelkite galinį dangtį (B).
2. Išimkite mulčiavimo prietaisą (A) iš žolės išmetimo angos.

### Kaip įdėti mulčiavimo prietaisą

1. (Pav. 9) Pakelkite galinį dangtį (B).
2. Įdėkite mulčiavimo prietaisą (A) į žolės išmetimo angą.

## Naudojimas

Ilustracijos ir schemos prasideda puslapyje 1.

### Variklio stabdymo rankena (Pav. 10)

Atleiskite variklio stabdymo rankeną (A); variklis ir peilis automatiškai sustos. Tam kad įjungti variklį paimkite rankeną (A) ir laikykite ją (B) padėtyje.

Prieš naudodami variklį kelis kartus patikrinkite rankenos veikimą. Įsitinkite kad variklis stabdymo laidai laisvai juda ir rankena veikia gerai.

### Kaip sustabdyti variklį (Paveikslėlis 10)

Tam kad sustabdyti variklį, atleiskite rankeną (A). Atjunkite uždegimo žvakės laidą ir laikykite jį kuo toliau nuo uždegimo žvakės.

### Galinių varančiųjų ratų sistema (Pav. 11)



**DĖMĖSIO:** Darbo saugos sumetimais, pavaros sistema turi išsijungti iš karto po pavaros rankenos atleidimo. Jeigu pavara neišsijungia, nenaudokite žoliapjovės kol pavaros sistema nėra sureguliuota arba suremontuota pas įgaliotą serviso atstovą.

Savaeigiai modeliai turi galinių varančiųjų ratų sistemą. Naudokitės šia sistema sekančiai.

1. Laikykite variklio stabdymo rankeną (A) darbinėje padėtyje. Užveskite variklį.  
PASTABA: Tam kad sustabdyti variklį, atleiskite rankeną (A).
2. Pastumkite pavaros rankeną (C) į priekį. Pavara įsijungs ir žoliapjovė pradės judėti į priekį.
3. Tam kad atjungti tik pavara, atleiskite rankeną (C). Kai pavaros rankena bus padėtyje (D), žoliapjovė sustos, bet variklis veiks.

4. Tam kad išjungti pavara ir variklį vienu metu, atleiskite variklio stabdymo rankeną (A).

PASTABA: Naujoje žoliapjovėje, kai pavara yra išjungta, galiniai ratai gali sukintis, pakėlus žoliapjovę. Tai yra normalu, kadangi pavaros diržas yra naujas. Po kelių darbo valandų šis reiškinys išnyks.

### Kaip užvesti variklį



**DĖMĖSIO:** Kai variklis yra užvestas, sukasi peilis.

SVARBU: Prieš užvesdami variklį, išbandykite stabdymo rankenos veikimą kelis kartus. Įsitinkite kad variklio išjungimo laidas laisvai juda ir stabdymo rankena gerai veikia.

1. Patikrinkite alyvos lygį. Perskaitykite variklio instrukciją.
2. Pripilkite į baką bešvinį benzina. Perskaitykite "Kaip parngti darbui variklį" skyrių.
3. Patikrinkite ar yra prijungtas laidas prie uždegimo žvakės.
4. (Pav. 12) **Varikliai su kuro siurbliu:** Paspauskite kuro siurblio galvutę (E) trys kartus. Esant vėsesnėms orams, gali prireikti pripumpuoti kurą dar kartą. Šiltam varikliui kuro pumpavimas nėra būtinas. Palaukite dvi sekundės po kiekvieno paspaudimo.  
PASTABA: Užvesdami naują variklį, paspauskite kuro siurblio galvutę penkis kartus.  
PASTABA: Neperpumpuokite kurą! Karbiuratorius gali užsilieti kuru. Perskaitykite "Variklis neužsiveda" Gedimų skyriuje.
5. (Pav. 11) **Savaeigiai modeliai:** Įsitinkite kad pavaros rankena (C) yra pavaros išjungimo padėtyje (D).
6. (Pav. 13) **Atsistokite už žoliapjovės.** Viena ranka laikykite variklio stabdymo rankeną (A) kaip yra parodyta. Kita ranka paimkite rankinio starterio rankeną (F).
7. Lėtai patempkite rankinio starterio rankeną kol pajusite pasipriešinimą, o tada greitai ir staigiai judėsiu užveskite variklį. Lėtai atleiskite rankinio starterio rankeną.
8. Jeigu variklis neužsivedė po 5 arba 6 bandymų, skaitykite GEDIMŲ SARAŠĄ.

### Prieš žoliapjovės naudojimą



**DĖMĖSIO:** Apžiūrėkite žolės surinkimo krepšį. Jis neturi būti apgadintas arba pažeistas. Jeigu radote pažeidimus, pakeiskite atitinkamas dalis originaliomis gamintojo dalimis.

Tam kad į krepšį patektų kuo daugiau žolės, naudokite žoliapjovę tik droseliui (jeigu toks yra) esant fast (greitas) padėtyje.

- Tam kad į krepšį (jeigu toks yra) patektų kuo daugiau žolės, naudokite žoliapjovę tik droseliui (jeigu toks yra) esant fast (greitas) padėtyje.
- Patikrinkite ar krepšys (jeigu toks yra) yra gerai sumontuotas.
- Apžiūrėkite žolės surinkimo krepšį. Jis neturi būti apgadintas arba pažeistas. Jeigu radote pažeidimus, pakeiskite atitinkamas dalis originaliomis gamintojo dalimis.

### Pjovimo aukščio reguliavimas



**DĖMĖSIO:** Peilis sukasi, kai veikia variklis. Prieš pjovimo aukščio reguliavimą, atjunkite uždegimo žvakės laidą ir laikykite jį kuo toliau nuo uždegimo žvakės.

## Modeliai su kiekvieno rato aukščio reguliatoriumi (Pav. 15)

Norėdami pakeisti pjovimo aukštį, pakeiskite kiekvieno rato reguliatorius (A) padėtį sekančiai.

1. Atlaisvinkite reguliatorių (A).
2. Nustatykite reguliatorių į kitą padėtį.
3. Įsitinkite kad kiekvieno rato reguliatorius yra toje pačioje padėtyje, kad žoliapjovė pjautų žolę horizontaliai.

## Modeliai su vienu aukščio reguliatoriumi (Pav. 16 ir Pav. 17)

Norėdami pakeisti pjovimo aukštį, pakeiskite reguliatoriaus (B) padėtį sekančiai.

1. Atlaisvinkite reguliatorių (B).
2. Nustatykite reguliatorių į kitą padėtį.

## Kaip išvalyti žolės surinkimo krepšį.



**DĖMĖSIO: Prieš nuimdami krepšį, išjunkite variklį. Prieš valydami žolę nuo žoliapjovės korpuso, atjunkite uždegimo žvakės laidą ir laikykite jį kuo toliau nuo uždegimo žvakės.**

1. (Pav. 7) Pakelkite galinį dangtį (A).
2. Paimkite krepšio rankeną (B). Ištraukite rėmą (C) per galinio dangčio strypą (D).
3. (Pav. 13) Išmeskite žolę iš krepšio (E).

## Žolės pjovimo patarimai

Kai kuriuose modeliuose yra mulčiavimo prietaisas (*papildoma įranga*). Jeigu jis yra sumontuotas, žolė bus pjaunama tolygiai ir lengviau perdirbama. Kadangi perdirbta žolė pateks atgal į dirvą, jai bus reikalinga mažiau trąšų.

Sekantys patarimai yra skirti žoliapjovės darbo ir vejos išvaizdos gerinimui.

- Žolė turi būti sausa. Jeigu žolė yra drėgna, ją bus sunku pjauti ir ant žemės atsiras žolės kuokštai.
- Žolė neturi būti labai aukšta. Maksimalus aukštis - 9.8 cm. Nustatykite aukščio reguliatorius taip kad žoliapjovė pjautų tik vieną trečdaliį žolės aukščio.
- Jeigu žolė yra aukštesnė negu 9.8 cm, ją reikės pjauti du kartus. Pirmam kartui aukščio reguliatorius nustatykite į aukščiausią padėtį. Sekančiam - sumažinkite pjovimo aukštį iki rekomenduojamo aukščio.
- Peilis visada turi būti aštrus. Žolės galiukai parudės, jeigu peilis bus susidėvėjęs.
- Išvalykite žoliapjovės korpuso apačią nuo žolės. Susikaupusi žolė ir purvas neigiamai veiks žoliapjovės darbą.

Žolės pjovimo gerinimui, atlikite sekančius veiksmus:

- padidinkite pjovimo aukštį
- dažniau pjaukite žolę
- lėčiau pjaukite žolę
- sumažinkite pjovimo plotį
- keiskite pjovimo kryptį
- nupjaukite žolę antrą kartą

## Aptarnavimas

### Variklio aptarnavimas

#### Ilustracijos ir schemas prasideda puslapyje 1.

Perskaitykite šį skyrių tam kad palaikyti jūsų įrangą gerame stovyje. Prieš vesdami variklį, perskaitykite šią instrukciją kartu su variklio instrukcija. Visa variklio aptarnavimo informacija yra variklio instrukcijoje.



**DĖMĖSIO: Prieš atlikinėdami apžiūrą, reguliavimą arba remontą, atjunkite uždegimo žvakės laidą ir laikykite jį kuo toliau nuo žvakės.**

### Variklio vertimas

(Pav. 14) *[spėjimas]*: Neverskite variklio uždegimo žvake į apačią.

Aptarnaudami variklį, apžiūrėdami peilį arba valydami žoliapjovės apačią, įsitinkite kad uždegimo žvakė yra orientuota į viršų. Jeigu ji orientuota į apačią, gali pasireikšti sekantys reiškiniai:

- sunkus variklio užvedimas
- variklio dūmimas
- uždegimo žvakės gedimas
- alyvos arba kuro patekimas į oro filtrą

### Tepimas

1. Tam kad palaikyti žoliapjovę gerame stovyje, tepkite variklio alyva ratus ir visas besisukančias detales po kas 25 darbo valandų.
2. Variklio detalių tepimui, perskaitykite variklio instrukciją. **PASTABA:** Netepkite variklio stabdymo laido. Alyva gali pažeisti laidą ir neleisti jam laisvai judėti. Pakeiskite laidą jeigu jis yra susuktas arba pažeistas.

### Kaip išvalyti žoliapjovės korpusą.



**DĖMĖSIO: Veikiant variklius, sukasi peilis. Prieš žoliapjovės korpuso valymą, sustabdykite variklį ir atjunkite uždegimo žvakės laidą, laikydami jį kuo toliau nuo uždegimo žvakės.**

Jeigu žolė arba purvas susikaups žoliapjovės korpuso apačioje, jos darbo našumas sumažės. Išvalykite žoliapjovę po naudojimo, atlikdami sekančius veiksmus.

1. Išjunkite variklį.
2. Atjunkite uždegimo žvakės laidą.
3. Išvalykite žoliapjovės korpuso viršų ir apačią.

### Kaip nuimti varantįjį diržą

Nebandykite patys nuimti pavaros diržą. Nuvežkite žoliapjovę pas įgaliotą serviso atstovą.

### Pavaros laido reguliavimas (Pav. 19)



**DĖMĖSIO: Prieš pavaros laido reguliavimą, atleiskite variklio stabdymo rankeną ir palaukite kol variklis sustos.**

Jeigu pavaros sistema blogai veikia, įsitinkite kad rankena yra tinkamai surinkta. Įsitinkite kad visos dalys yra sveikos, nepažeistos ir nesusuktos ir visos tvirtinimo detalės yra gerai prisuktos.

Susidėvėjusios detalės paveiks pavaros sistemos veikimą. Pjaudami aukštą žolę arba dirbdami ant kalvų, pavaros

sistema gali praslydinėti jeigu laidas yra atsilaisvinęs. Jeigu pavaros sistema praslydinėja atlikite sekančius veiksmus arba nuvežkite ją pas įgaliotą serviso atstovą.

1. **(Pav. 19)** Jeigu pavara praslydinėja, pasukite laido reguliatorių **(A)** vienu apsisukimu kryptimi kuri yra parodyta paveikslėlyje. Išbandykite žoliapjovę.
2. Jeigu pavara vis tiek praslydinėja, pasukite laido reguliatorių dar, kad sutrumpinti laidą. Vėl išbandykite žoliapjovę.
3. Pakartokite reguliavimą tiek kartų kiek reikia, kol pavara pradės gerai veikti.
4. Prieš pradėdami darbą su žoliapjove, įsitinkite kad pavara atsijungia ir žoliapjovė sustoja. Jeigu pavara neišsijungia, nuvežkite žoliapjovę pas įgaliotą serviso atstovą.

### Peilio aptarnavimas (Pav. 20)



**DĖMĖSIO:** Prieš peilio **(B)** arba peilio adapterio **(E)** apžiūrą, atjunkite uždegimo žvakės laidą ir laikykite jį kuo toliau nuo uždegimo žvakės.

Jeigu peilis atsitrenka į kažkokį daiktą, sustabdykite variklį. Atjunkite uždegimo žvakės laidą. Apžiūrėkite žoliapjovę.

Dažnai tikrinkite peilio **(B)** būklę. Taip pat tikrinkite varžtą **(A)** kuris laiko peilį. Jis visada turi būti gerai užsuktas. Jeigu peilis atsitrenka į kažkokį daiktą, sustabdykite variklį. Atjunkite uždegimo žvakės laidą. Patikrinkite peilio adapterio **(E)** būklę. Ant peilio neturi būti jokių įtrukimų, jis negali būti aplamdytas ir pan. Prieš žoliapjovės naudojimą, pakeiskite visas apgadintas detales originaliomis. Darbo saugos sumetimais keiskite peilį kas 2 metus. Peilio kraštai turi būti aštrūs. Pjaudami žolę neaštriu peiliu, jos galiukai bus rudi. Peiliui nuimti, nuvežkite žoliapjovę pas įgaliotą serviso atstovą.

### Patikrinkite žolės pjovimo aukštį (Pav. 20)

Išbandykite žoliapjovę nedideliame plote. Jeigu pjovimo aukštis nėra tolygus, žolė nėra išmetama arba pjovimas nėra tolygus, skaitykite **Gedimų** sąrašą.

### Rankenos sulenkimas

**ĮSPĖJIMAS:** Atsargiai lenkite rankeną. Nepažeiskite laidus. Sulenkta laidas blogai veiks. Prieš naudodami žoliapjovę, pakeiskite sulenkta arba pažeista laidą.

### Kaip teisingai sulenkti rankeną

1. **(Pav. 21)** Jeigu jūsų žoliapjovėje yra veržlės **(A)**, atsukite tas veržles **(A)** kurios pritvirtina viršutinę rankeną **(B)** prie apatinės rankenos **(C)**.  
**ĮSPĖJIMAS:** Sulenkdami arba keldami rankeną, sekite kad laidai nepapultų tarp rankenų arba užsikabintų už fiksatorių.

2. **(Pav. 22)** Sulenkite viršutinę rankeną **(B)** kaip yra parodyta paveikslėlyje.
3. Prispauskite apatinės rankenos **(C)** galus.
4. Sulenkite rankeną kaip yra parodyta paveikslėlyje. Nepažeiskite laidų.

### Kaip pakelti rankeną

1. **(Pav. 22)** Patraukite apatinę rankeną **(C)** kol jos galai užsifiksuos darbinėje padėtyje. Priveržkite laikiklius.
2. Pakelkite viršutinę rankeną **(B)** į darbinę padėtį.
3. **(Pav. 21)** Jeigu jūsų modelyje yra veržlės **(A)**, užsukite jas.

### Kaip paruošti žoliapjovę sandėliavimui



**DĖMĖSIO:** Nepilkite benzina iš bako kai esate uždaroje patalpoje, šalia ugnies arba rūkydami. Benzino garai gali užsiliepsnoti.

1. Išpilkite kurą iš kuro bako.
2. Palikite dirbantį variklį kol baigsis visas kuras.
3. Išpilkite alyvą iš šilto variklio. Įpilkite naują alyvą.
4. Išsukite uždegimo žvakę iš cilindro. Įlašinkite vieną alyvos lašą į cilindrą. Lėtai patraukite už starterio virvės kad alyva pasiskirtų cilindre. Įdėkite naują uždegimo žvakę į cilindrą.
5. Nuvalykite purvą ir žolę nuo cilindro aušinimo briaunų ir variklio korpuso.
6. Nuvalykite žoliapjovės korpuso apačią.
7. Nuvalykite visą žoliapjovę, kad apsaugoti dažus.
8. Sandėliuokite trimerį gerai vedinamoje patalpoje.
9. Žolės surinkimo krepšys turi būti išvalytas. Likusi krepšyje žolė sugadins krepšį.

### Kaip užsakyti atsargines dalis

Naudokite tik originalias atsargines detales. Nenaudokite papildomos įrangos su šia žoliapjove kuri nėra rekomenduojama būtent jai. Norėdami gauti tam tikrą atsarginę dalį, būtinai nurodykite Jūsų turimo modelio numerį (jis yra parašytas ant lenteles).

Dalių užsakymui yra reikalinga sekanti informacija:

- Modelio numeris
- Serijinis numeris
- Dalies numeris
- Kiekis

Jeigu Jums nepavyksta įsigyti dalį pagal aukščiau pateiktą tvarką, kreipkitės į:

#### **Briggs & Stratton UK Ltd**

Road Four, Winsford Industrial Estate, Winsford, Cheshire, CW7 3QN  
United Kingdom  
[www.BRIGGSandSTRATTON.COM](http://www.BRIGGSandSTRATTON.COM)

# Gedimai

## Variklis neužsiveda.

1. Patikrinkite ar yra bake šviežias kuras. Nenaudokite seno kuro.
2. Jeigu variklis yra šaltas, paspauskite kuro siurblio galvutę (jeigu tokia yra) penkis kartus.
3. Patikrinkite ar yra prijungtas laidas prie uždegimo žvakės.
4. Sureguliuokite karbiuratorių. Perskaitykite variklio instrukciją.
5. Variklio cilindre yra perdaug kuro. Išsukite ir išdžiovinkite uždegimo žvakę. Patraukite kelis kartus rankinio starterio rankeną. Užsukite uždegimo žvakę. Prijunkite prie jos laidą. Užveskite variklį.
6. Variklis blogai užsiveda jeigu žolė yra aukšta arba labai tanki. Veskite variklį ant švaraus sauso paviršiaus.
7. Patikrinkite ar variklio stabdymo rankena yra darbinėje padėtyje.
8. Patikrinkite ar kuro vožtuvas yra ON padėtyje. Perkaitykite variklio instrukciją.

## Variklis nesustoja.

1. Paleiskite variklio stabdymo rankeną.
2. Patikrinkite variklio stabdymo laidą. Pakeiskite jį, jeigu jis yra pažeistas arba susuktas.

## Variklis blogai veikia.

1. Patikrinkite žolės pjovimo aukštį. Padindinkite aukštį jeigu žolė yra aukšta.
2. Apžiūrėkite žoliapjovės apačią. Išvalykite plotą aplink peilį.
3. Patikrinkite uždegimo žvakės laidą. Patikrinkite ar jis yra prijungtas prie žvakės.
4. Nuvalykite purvą ir žolė nuo variklio aušinimo briaunų.
5. Patikrinkite karbiuratoriaus nustatymus. Perskaitykite variklio instrukciją.
6. Patikrinkite uždegimo žvakės oro tarpelį. Nustatykite oro tarpelį 0,76 mm.

7. Patikrinkite alyvos lygį variklyje. Įpilkite alyvos, jeigu reikia.
8. Patikrinkite variklio oro filtrą. Perskaitykite variklio instrukciją.
9. Blogas kuras. Išpilkite kurą ir išvalykite kuro baką. Įpilkite šviežią kurą į baką.

## Pernelyg didelė vibracija.

1. Peilis yra nesubalansuotas. Nuimkite peilį ir pakeiskite jį nauju.
2. Patikrinkite ar peilis yra nepažeistas. **Apgadintas peilis yra pavojingas. Jis turi būti pakeistas.**
3. Patikrinkite peilio adapterį. **Pakeiskite sulaužytą peilio adapterį.**
4. Jeigu vibracija tęsiasi, nuvežkite žoliapjovę pas įgaliotą serviso atstovą.

## Žolė blogai išmetama iš deflektoriaus.

1. Nuvalykite žoliapjovės korpuso apačią.
2. Patikrinkite peilį. Nuimkite ir užgalstykite peilį. Saugumo sumetimais keiskite peilį kas du metus.

## Žolė nėra pjaunama tolygiai.

1. Patikrinkite kiekvieno rato aukštį. Aukščio reguliatoriai turi būti toje pačioje padėtyje
2. Patikrinkite ar peilis yra aštrus.
3. Patikrinkite ar peilis nėra apgadintas arba nusidėvėjęs. **Apgadintas peilis yra pavojingas ir jis turi būti nedelsiant pakeistas.**
4. Patikrinkite peilio adapterio būklę. **Pakeiskite sulaužytą peilio adapterį.**
5. Nustatykite greičio reguliatorių (jeigu toks yra) į fast (greitas) arba start padėtį.
6. Patikrinkite greičio reguliatorių (jeigu toks yra). Jis neturi būti choke padėtyje.
7. Nustatykite greičio reguliatorių (jeigu toks yra) į fast (greitas) padėtį. Patikrinkite variklio greitį pagal variklio instrukciją.

**RIBOTA GARANTIJA**

Briggs & Stratton Power Products Group LLC nemokamai suremontuos ar pakeis bet kurią variklio detalę ar detales, kurios pagamintos iš nekokybiškų medžiagų, nekokybiškai pagamintos ar abu šie atvejai viename. Transporto išlaidas už detalių, skirtų remontui ar pakeitimui, pristatymą, vadovaujantis šia garantija, apmoka pirkėjas. Ši garantija yra taikoma atitinkamam laikotarpiui ir galioja pagal sąlygas, išvardintas šiame polise. Norėdami gauti garantinį remontą, kreipkitės į artimiausią įgaliotą Aptarnavimo centrą, nurodytą kompanijos internetiniame puslapyje [www.murray.com](http://www.murray.com). **Nėra jokių kitų tiesioginių garantijų. Numanomos garantijos, įskaitant tinkamumo prekybai arba atitikimo konkrečioms panaudojimo sritims garantija, apribotos vienerių metų nuo pirkimo dienos laikotarpiu arba leistinai įstatymų rėmais. Atsakomybė už netiesioginius pažeidimus pagal visas garantijas yra atmetama tiek kiek leidžia įstatymai.** Kai kurios valstybės neriboja numanomos garantijos galiojimo laiko, kitose neleidžiama eliminuoti arba riboti atsakomybę už atsitiktinę arba logiškai išplaukiančią žalą. Tokiu būdu, aukščiau pateiktos išimtys ir apribojimai gali Jūsų nepaliesi. Ši garantija suteikia Jums išskirtines juridines teises. Jūs taip pat galite pasinaudoti kitomis teisėmis, kurias Jums suteikia Jūsų šalies įstatymai.

**GARANTIJOS TERMINAI**

Gaminio tipas	Privatus naudojimas	Komercinis naudojimas
Vejapjovė	2 metai	90 dienų

Garantinis periodas prasideda nuo prekės įsigijimo datos privačių vartotojų arba komercinių naudotojų, ir galioja terminą, kuris yra nurodytas lentelėje aukščiau. "Privatus naudojimas" reiškia individualų naudojimą pirmo mažmeninio pirkėjo savajame asmeniniame plote. "Komercinis naudojimas" reiškia visus kitus naudojimo būdus, įskaitant naudojimą nuomai, pelnui gauti ir pan. Jeigu įranga buvo nors vieną kartą panaudota komerciniais tikslais, ji bus priskirta prie komercijos tikslams naudojamos įrangos kategorijos ir jai bus taikoma atitinkama garantija.

Garantijos įgyvendinimui garantinis talonas nereikalaujamas. Jūs privalote išsaugoti tik pirkimo čekį. Pateikiant garantinį reikalavimą, yra reikalaujamas pirkimo datos įrodymas. Jeigu Jūs nepateiksite pirkimo čekio, garantinis laikotarpis skaičiuosis nuo gaminio pagaminimo datos.

**DĖL JŪSŲ GARANTIJOS**

Mes esame pasiruošę remontuoti jūsų įrangą pagal garantiją ir atsiprašome už nepatogumus. Bet kuris įgaliotas Aptarnavimo centras gali atlikti garantinį remontą. Daugumoje atvejų mes priimame įrangą garantiniam remontui, bet kartais reikalavimai garantiniam remontui yra nepagrįsti. Pavyzdžiui, garantija netaikoma, jeigu įrangos pažeidimas atsirado dėl netinkamo naudojimo, nesant reikiamo aptarnavimo, transportavimo, saugojimo arba neteisingo sumontavimo. Paprastai garantija nėra taikoma, jeigu įrangos serijinis numeris buvo nuimtas, pakeistas arba modifikuotas.

Ši garantija galioja tik tai įrangai, kuri buvo pagaminta iš nekokybiškų medžiagų ir /arba veikia netinkamai. Kad išvengti nesusipratimų tarp pirkėjo ir pardavėjo, žemiau yra pateikti atvejai kai garantija netaikoma.

- Natūralus nusidėvėjimas:** Elektrinei įrangai su mažais varikliais, kaip ir visiems mechaniniams įrenginiams, reikalingas periodiškasis aptarnavimas bei detalių keitimas, kad būtų užtikrintas tinkamas veikimas. Garantija netaikoma, jei dalis sugedo dėl jos natūralaus nusidėvėjimo.
- Montavimas:** Ši garantija netaikoma įrangai, kuri buvo neteisingai arba nekvalifikuotai įrengta, sumontuota arba modifikuota. Taip pat ji negalioja kai dėl neteisingo arba nekvalifikuoto sumontavimo, netinkamai dirba variklis.
- Netinkama priežiūra:** Įrangos gyvavimo trukmė priklauso nuo sąlygų, kurioms esant ji veikia, ir nuo jos priežiūros. Rekomenduojami priežiūros ir suregulavimo terminai pateikiami įrangos vartojimo instrukcijoje. Kai kurios detalės, tokios kaip kultivatoriai, kraštų apdorojimo mašinos bei vejapjovės dažnai naudojamos dulkėtoje ar purvinoje aplinkoje, o tai gali sąlygoti priešlaikinį nusidėvėjimą. Tokiam nusidėvėjimui, kurį sąlygojo purvas, dulkės ar kitos abrazyvinės medžiagos, pakenkusios įrangai dėl netinkamos priežiūros, garantiniai įsipareigojimai netaikomi. Taip pat garantija nebus taikoma remontui susijusiam su detalių pakeitimu, jeigu keičiamos detalės nėra originalios gamintojo detales.
- Kuro arba alyvos netinkamumas ir/arba nepakankamumas:** Ši garantija negalioja kai įrangoje naudojamas kuras yra senas ir nešvarus, arba kai naudojami kuro pakaitalai. Variklio ir jo dalių (t.y. degimo kameros, vožtuvų, vožtuvų galvučių, vožtuvų kreipiamųjų arba sudegusių starterio apvijų) sugadinimas, kilęs dėl netinkamo kuro naudojimo, garantija netaikoma, išskyrus atvejus kai variklis gali veikti su kito tipo kuru. Dalims, kurios yra pažeistos arba sugadintos dėl variklio veikimo, esant nepakankamam arba užterštam tepimui arba dėl netinkamo alyvos lygio, garantija taip pat nėra taikoma.
- Netinkamas įrangos naudojimas:** Tinkamas įrangos naudojimas yra aprašytas įrangos vartojimo instrukcijoje. Garantija netaikoma įrangai, kuri perkaitinama dirbant uždaroje, neventiliuojamoje erdvėje. Taip pat kai įranga buvo sulaužyta dėl padidėjusios vibracijos, kuri atsirado įrangai susidūrus su kietu objektu. Jeigu dirbant su įranga, nebuvo laikomasi visų vartojimo instrukcijoje surašytų reikalavimų, garantija taip pat nebetaikoma.
- Įprastinis reguliavimas, dalių nusidėvėjimas arba remontas:** Ši garantija netaikoma alyvai, diržams, ašmenims, žiedams, filtrams ir t.t.
- Kitos išimtys:** Garantija nėra taikoma dalims kurių Briggs & Stratton negamino. Garantija nėra taikoma atvejais kai gedimas atsiranda dėl nenugalimos jėgos (force majeure) aplinkybių. Garantija taip pat nėra taikoma naudotiems, modifikuotiems arba demonstraciniams gaminiams.

Garantis aptarnavimas gali būti atliktas tik pas įgaliotą serviso atstovą. Artimiausią serviso atstovą galima rasti internetiniame puslapyje [WWW.BRIGGSandSTRATTON.COM](http://WWW.BRIGGSandSTRATTON.COM).

## Saturs

Ilustrācijas .....	1
Operatora drošība .....	151
Īpašības un vadības elementi .....	153
Ilustratīvie apzīmējumi .....	153
Montāža .....	153
Ekspluatācija .....	154
Apkope .....	155
Bojājumu novēršana .....	157
Garantijas polise .....	158

## Operatora drošība

### Simboli un brīdinājumi

Drošības trauksmes simbols  tiek izmantots, lai norādītu uz drošības informāciju par riska faktoriem, kas var izraisīt ievainojumu. Signālvārds (DRAUDI, BĪSTAMĪBA, BRĪDINĀJUMS) tiek izmantots kopā ar trauksmes simbolu lai norādītu iespējamību un potenciālā ievainojuma smagumu. Riska simbols var tikt papildus izmantots riska veida norādīšanai.

 **DRAUDI** norāda uz risku, kas nenovēršanas gadījumā, **izraisīs nāvi vai nopietnu ievainojumu.**

 **BĪSTAMĪBA** norāda uz risku, kas nenovēršanas gadījumā **var izraisīt nāvi vai nopietnu ievainojumu.**

 **PIESARDZĪBA** norāda uz risku, kas nenovēršanas gadījumā **varētu izraisīt nelielu vai vidēju ievainojumu.**  
**PIESARDZĪBA**, ja tiek izmantots **bez** brīdinājuma simbola, norāda uz situāciju, ka **var izraisīt produkta bojājumu.**

### Īpašniekam zināšanai

**Iepazīstiet jūsu izstrādājumu:** Ja jūs izprotiet iekārtu un ziniet kā iekārta darbojas, jūs iegūsiet vislabāko veikspēju. Kad jūs lasiet šo rokasgrāmatu, salīdziniet attēlus ar iekārtu. Apgūstiet vadības elementu novietojumu un funkcijas. Lai palīdzētu novērst negadījumu, ievērojiet ekspluatācijas instrukcijas un drošības noteikumus. Glabājiet šo rokasgrāmatu turpmākām izziņām.

### Īpašnieka atbildība

 **BRĪDINĀJUMS : Šī griešanas mašīna ir spējīga izvaidīt priekšmetus. Sekojošo drošības instrukciju neievērošana var izraisīt nopietnu ievainojumu operatoram vai apkārtējiem.**

Īpašnieka atbildība ir ievērot zemāk sniegtās instrukcijas.

### Droši darba paņēmieni

**Rotējošai stumjamai pļaujmašīnai, ko vada kājāmgājējs**

### I. Vispārīgi norādījumi par ekspluatāciju

1. Lasiet, izprotiet un ievērojiet visas instrukcijas uz mašīnas un rokasgrāmatā(s). Labi iepazīstieties ar stumjamas pļaujmašīnas vadības elementiem un pareizu lietošanu pirms iedarbināšanas.
2. Iepazīstieties ar visām uzlīmēm par drošību un ekspluatāciju, kas ir uz šīs iekārtas un tai pievienotām ierīcēm vai piederumiem.
3. Neturiet rokas vai kājas tuvu vai zem rotējošām daļām.
4. Atļaujiet ekspluatēt stumjamu pļaujmašīnu tikai atbildīgām personām, kas iepazinušās ar instrukcijām.
5. Pārlūkojiet vietu, kur stumjamā pļaujmašīna tiks izmantota. Jūsu iekārta var triekt lielā ātrumā uz priekšu mazus priekšmetus izraisot cilvēku ievainojumu vai īpašuma bojājumu. Turieties atstatu no plīstošiem objektiem, piemēram, māju logiem, automobiļu stikliem, siltumnīcām, utt.
6. Nepielaidiet darba vietā cilvēkus, it īpaši bērnus un mājdzīvniekus
7. Nēsājiet piemērotu apģērbu, piemēram, kreklu ar garām piedurknēm vai žaketi. Nēsājiet arī garas bikses vai platas bikses. Nenēsājiet tsās bikses.
8. Nenēsājiet plandošas drēbes, kas var tikt ierautas šajā iekārtā.
9. Strādājot ar stumjamu pļaujmašīnu vienmēr valkājiet arī aizsargbrilles ar sānu aizsargiem, lai aizsargātu acis no svešķermeņiem, ko var izmest šī iekārta.
10. Valkājiet arī darba cimdus un stingrus apavus. Ādas darba kurpes vai īsie zābaki labi der vairumam cilvēku. Tie aizsargās operatora potītes un apakšstilbus no maziem sprunguļiem, šķembām un citiem gruziņiem un uzlabos vilcējspēku.
11. Ir ieteicams valkāt aizsargājošu galvassegu lai novērstu mazu lidojošu daļiņu trieciena iespēju vai iespēju saņemt sītienu no zariem, kas zemu nokārušies, zariņiem vai citiem objektiem, ko var nepamanīt operators.
12. Nedarbiniet stumjamu pļaujmašīnu, ja atbilstoši aizsargi vai citas piesardzības ierīces drošībai nav savā vietā.
13. Izmantojiet šo iekārtu tikai paredzētajam mērķim. Nedarbiniet pļaujmašīnu uz birstoša materiāla, piemēram, grants, sprunguļiem, atkritumiem, utt., kas var izraisīt izmestu priekšmetu bīstamības risku un pļaujmašīnas bojājumu.
14. Skatiet izgatavotāja instrukcijas par piederumu pareizu izmantošanu un pievienošanu. Izmantojiet tikai izgatavotāja sankcionētus piederumus.
15. Strādājiet tikai dienā vai pie laba mākslīgā apgaismojuma.
16. Nedarbiniet stumjamu pļaujmašīnu, kamēr esiet alkohola, narkotiku vai citu ārstniecības līdzekļu ietekmē, kas var izraisīt miegainību vai ietekmēt jūsu spēju droši strādāt ar šo mašīnu.
17. Nekad nestrādājiet ar stumjamu pļaujmašīnu slapjā zālē. Vienmēr stingri atbalstieties ar kājām; stingri turiet rokturi un noteikti speriet soļus; nekad neskrieniet.
18. Pirms katras lietošanas, apskatiet droseles vadības sviru un kabeli. Pārliecinieties, ka kabelis ir brīvs un, ka svira nav bojāta. Pārbaudiet arī kabeļa savienojumu, kas iet uz karburatoru vai tur nav cilpu, valīgu savienojumu un traucēkļu. Pārbaudiet, ka vadības rokturis darbojas pareizi.
19. Kad šķērsojiet grantētas brauktuves, celiņus vai ceļus, apturiet dzinēju (motoru).
20. Uzmanieties no transporta kustības strādājot tuvu ceļam, vai kad šķērsojiet to.

21. Apturiet dzinēju (motoru) kad vien jūs atstājat iekārtu, pirms tīrīšanas, labošanas vai apskatīšanas, pārliecinieties, ka visas kustīgās daļas ir apstājušās. Ļaujiet dzinējam atdzist, atvienojiet aizdedzes sveces vadu, novietojiet šo vadu atstatu no aizdedzes sveces.
22. Ja iekārta sāk pārāk stipri vibrēt, apturiet dzinēju (motoru), atvienojiet aizdedzes sveces vadu un nodrošiniet, lai tas nepieskaras aizdedzes svecei. Nekavējoties pārbaudiet iemeslu. Vibrācija vispār ir brīdinājums par bojājumu.
23. Pēc trieciena pa svešu objektu, apturiet dzinēju (motoru). Noņemiet vadu no aizdedzes sveces. Apskatiet vai stumjamā pļaujmašīna nav bojāta. Ja tā ir bojāta, pirms palaišanas un darbināšanas salabojiet stumjamo pļaujmašīnu.
24. Regulāri apskatiet stumjamo pļaujmašīnu. Pārliecinieties, ka daļas nav salocītas, bojātas vai kļuvušas vaļīgas.
25. Nekad neceliet augšā vai nenesiet stumjamo pļaujmašīnu, kad dzinējs darbojas.
26. Jāizvairās no ilgstošas ar benzīna dzinēju darbināmas iekārtas trokšņu un vibrācijas iedarbības. Strādājiet ar pārtraukumiem un/vai valkājiet ausu aizsargus no dzinēja trokšņa, kā arī biežus darba cimdus, lai samazinātu vibrāciju rokās.

## II. Darbs slīpumā

Slīpumi ir galvenais faktors paslīdēšanas un krišanas negadījumos, kas var izraisīt nopietnu ievainojumu. Visi slīpumi prasa papildus uzmanību. Ja jūs nejutieties uz slīpuma labi, nepļaujiet slīpumā.

**Veiciet** pļaušanu šķērsām pa slīpumu; nekad augšup un lejup.

**Veiciet** objektu, piemēram, laukakmeņu, lielu zaru, utt., novākšanu

**Aplūkojiet** vai nav caurumu, riteņu grambu vai pauguru. Gara zāle var noslēpt šķēršļus.

**Neveiciet** pļaušanu tuvu pēkšņam kritumam, grāvjiem vai dambjiem. Operators var zaudēt atbalstu kājām vai līdzsvaru.

**Neveiciet** pļaušanu ļoti stāvos slīpumos.

**Nepļaujiet** ļoti stāvus slīpumus (maksimums 15 grādi) vai vietas kur zeme ir ļoti nelīdzena. Pievērsiet īpašu uzmanību tur, kur izmainās slīpumu virziens.

**Neveiciet** pļaušanu slapjā zālē. Samazināts atbalsts kājām var izraisīt paslīdēšanu.

## III. Bērni

Ja operators nav modrs par bērnu klātbūtni, var notikt traģiski negadījumi. Bērnus parasti piesaista pļaujmašīna un pļaušanas darbs. *Nekad* nepieļaujiet varbūtību, ka bērni paliks tur, kur jūs tos redzējāt pēdējo reizi.

1. Nepielaidiet pļaušanas vietā bērnus un atstājiet tos vērīga atbildīga pieauguša cilvēka aprūpē.
2. Esiet modrs un izslēdziet stumjamo pļaujmašīnu, ja apgriešanas vietā ienāk bērni.
3. Pirms apgriešanās un braucot atpakaļ, skatieties atpakaļ un uz leju lai pamanītu mazus bērnus.
4. Nekad neļaujiet bērniem darbināt stumjamo pļaujmašīnu.
5. Esiet īpaši piesardzīgs tuvojoties nepārskatāmiem stūriem, krūmājiem, kokiem vai citiem objektiem, kas var redzamību padarīt neskaidru.

## IV. Apkalpošana

1. Esiet īpaši piesardzīgs rīkojoties ar benzīnu un citām degvielām. Tās ir viegli uzliesmojošas un to tvaiki ir eksplozīvi.
  - a. Izmantojiet tikai sankcionētu tvertni.
  - b. Nekad nenņemiet benzīna vāciņu vai nepielejiet degvielu, kad dzinējs strādā. Pirms uzpildīt degvielu, ļaujiet dzinējam atdzist. Nesmēķējiet.
  - c. Nekad neuzpildiet degvielu telpās.
  - d. Nekad neuzglabājiet mašīnu vai degvielas tvertni telpu iekšpusē, kur ir atklāta liesma, piemēram, ūdens sildītājs.
  - e. Ja degvielas tvertni jāizlej, to jādara ārpus telpām. Izlieto degvielu jāuzglabā īpašā tvertnē, kas speciāli paredzēta degvielas uzglabāšanai, vai arī no tās piesardzīgi jāatbrīvojas.
  - f. Veca eļļa un benzīns rūpīgi jāielej tvertnēs, kuras īpaši paredzētas eļļai un benzīnam.
  - g. Piepildītās tvertnes rūpīgi jātransportē uz savākšanas centru pareizai otrreizējai pārstrādei.
2. Nekad nedarbiniet dzinēju telpās vai, atrodoties noslēgtā vietā.
3. Nekad neveiciet regulēšanas vai labošanas darbus, kad dzinējs (motors) strādā. Atvienojiet aizdedzes sveces vadu un turiet šo vadu atstatu no sveces, lai nepieļautu dzinēja nejaušu iedarbošanos (izņemiet aizdedzes atslēgu, ja ir elektriskā iedarbināšana). Kad jūs veiciet regulēšanas vai labošanas darbus, vienmēr valkājiet acu aizsargu.
4. Bieži pārbaudiet vai pietiekami cieši pievilktas dzinēja montāžas bultskrūves.
5. Sekojiet, lai visi uzgriežņi un bultskrūves būtu pievilkti un uzturiet iekārtu labā stāvoklī. Ja daļas tiek nomainītas, pārliecinieties, ka montēšanas stiprinātāji ir pievilkti.
6. Nekad neizdariet labojumus drošības ierīcēs. Regulāri pārbaudiet, vai tās darbojas pareizi.
7. Kad veiciet stumjamas pļaujmašīnas apkalpošanu vai labošanu, negrieziet mašīnu otrādi vai uz augšu, ja vien nav īpaši norādīts rokasgrāmatā to darīt. Apkalpošanas un labošanas procedūras var tikt veiktas stumjamai pļaujmašīnai esot normālā stāvoklī. Dažas procedūras ērtāk veikt, ja mašīna ir pacelta uz paaugstinājuma vai darbvalda virsmas.
8. Lai samazinātu uzliesmošanas risku, no stumjamās pļaujmašīnas notīriet zāli, lapas vai citus sanestos gružus. Notīriet izšļakstīto eļļu vai degvielu. Pirms uzglabāšanas ļaujiet stumjamai pļaujmašīnai atdzist.
9. Ja jūs esat skāris kādu priekšmetu, apturiet un apskatiet iekārtu., Pirms atkārtotas palaišanas salabojiet, ja nepieciešams.
10. Pirms tīrīšanas, labošanas vai regulēšanas vienmēr atvienojiet aizdedzes sveces vadu.
11. Nepārskatījiet dzinēja regulatora iestatījumu vai nepalīciniet dzinēja ātrumu.
12. Tīriet un nomainiet drošības instrukciju uzlīmes, kad tas nepieciešams.
13. Lai aizsargātos no dzinēja pārkaršanas, vienmēr uzmontējiet dzinēja gružu filtru un tīriet to.
14. Pirms uzglabāšanas apskatiet stumjamo pļaujmašīnu.
15. Izmantojiet tikai oriģinālās iekārtas vai autorizētās nomainīgas daļas.
16. Nomainiet griešanas asmeni tikai ar rūpnīcas sankcionētu daļu.

## Apraksts

Stumjama zālāja pļaujmašīna ir rotējoša pļaujmašīna ar dzinēju. Dzinējs piedzen zem korpusa esošos griežasmehānismus. Asmens paceļ un nogriež zāli. Griešanas augstumu var regulēt lai izveidotu zālājam vēlamo veidolu. Nopļautās zāles gabaliņi vai nu tiek savākti aizmugurē piestiprinātā zāles maisā, vai, dažos modeļos, izmantoti tieši zālāja mēslošanai. Nopļautās zāles izmantošana mēslošanai pazīstama kā "mulčēšana". Stumjamiem modeļiem vajadzīgs operators, kas stumj pļaujmašīnu. Pašgājējiem modeļiem ir aizmugures riteņa sistēma, kas padara pļaušanu vieglāku.

## Paredzētais pielietojums/Pielietojuma robežas

Stumjama zālāja pļaujmašīna ir paredzēta zālāja zāles griešanai. Visāda citāda izmantošana nav pieļaujama. Tā nav paredzēta lai grieztu zāli garāku par 15cm vai zāli, kurā ieaugušas garas nezāles. Šī zālāja pļaujmašīna ir piemērota tikai personiskai izmantošanai mājas dārzā. Tā nav piemērota zāles griešanai sabiedriskos parkos vai spēļu laukumos.

## Īpašības un vadības elementi

**(Attēls 1)** Salīdziniet sekojošās īpašības un vadības elementus ar jūsu modelī esošajiem. Pārlicinieties, ka jūs ziniet novietojumu un saprotiet to nozīmi.

- A. Dzinēja apturēšanas svira
- B. Augšējais rokturis
- C. Rokturis vai bloķēšanas svira
- D. Apakšējais rokturis
- E. Aizmugures durvis
- F. Dzinējs
- G. Augstuma regulators
- H. Plāksnīte ar nosaukumu
- I. Zāles savākšanas maiss
- J. Uzvelkamā startera rokturis
- K. Braukšanas svira (Pašgājējs modelis)
- L. Mulčētāja ieliktnis

## Ilustratīvie apzīmējumi

**SVARĪGI:** Sekojošie ilustratīvie apzīmējumi atrodas uz jūsu iekārtas vai literatūrā, kas tiek piegādāta kopā ar produktu. Pirms jūs darbiniet iekārtu, izpētiet un izprotiet katru ilustratīvā apzīmējuma nozīmi.

## Drošības brīdinājumu starptautiskie ilustratīvie apzīmējumi (Attēls 23)

- A. BRĪDINĀJUMS
- B. SVARĪGI: Pirms šīs mašīnas ekspluatācijas, izlasiet īpašnieka rokasgrāmatu.
- C. BRĪDINĀJUMS: Lidojoši priekšmeti. Turiet apkārtējos cilvēkus atstatu. Pirms šīs mašīnas ekspluatācijas, izlasiet lietotāja instrukcijas.
- D. BRĪDINĀJUMS: Neizmantojiet šo mašīnu uz slīpuma, kas lielāks par 10 grādiem.
- E. BRĪDINĀJUMS: Nekāpt.

- F. BRĪDINĀJUMS: Turiet rokas un kājas atstatu no rotējoša asmens.
- G. PIESARDZĪBA: Atvienojiet aizdedzes sveces vadu, pirms iekārtas apkopes.
- H. BRĪDINĀJUMS: Sadragāti pirksti.

## Vadības un darba starptautiskie ilustratīvie apzīmējumi (Attēls 24)

- I. Lēni
- J. Ātri
- K. Eļļa
- L. Degviela
- M. Dzinējs -ledarbināšana/Darbība/Apturēšana
- N. Braukšanas vadības svira - Ieslēgta/Izslēgta

## Montāža

Ilustrācijas un ilustratīvie apzīmējumi sākas ar lappusi 1.

## Izsaiņošanas instrukcijas

Pļaujmašīna tika pilnīgi samontēta rūpnīcā. Kad pļaujmašīna tika ievietota kartona iesaiņojumā, rokturis tika novietots uzglabāšanas stāvoklī. Lai uzstādītu rokturi darba stāvoklī, veiciet zemāk minētos soļus.

1. Izņemiet pļaujmašīnu no kartona iesaiņojuma.
2. **(Attēls 2)** Celiet augšā apakšējo rokturi (A) līdz apakšējā roktura gali ir fiksēti darba stāvoklī (B). Pievelciet roktura pogu (D) līdz apakšējais rokturis ir nostiprināts.
3. **(Attēls 3)** Noņemiet roktura pogu (A) un stiprinātājus no apakšējā roktura (C) lešādiat apakšējo rokturi (B) darba stāvoklī. Pievelciet rokturu pogas (A) līdz augšējais rokturis un līdz apakšējais rokturis ir nofiksēti savā vietā.
4. **(Attēls 4)** Lai uzliktu uzvelkamā startera auklu, jums vispirms jāieslēdz dzinēja apturēšanas svira (F). Lēni velciet uzvelkamā startera rokturi (G) un ievietojiet uzvelkamā startera auklu auklas vadotnē (H).
5. **(Attēls 2)** Pašgājējos modeļos, nostipriniet kabelus pie roktura ar kabeļa aizmuguri (F).  
**PIESARDZĪBA:** Esiet uzmanīgs, kad lociet vai paceliet rokturi. Nesabojājiet kabelus. Ja kabelis ir salocīts, tas labi nedarbosies. Pirms jūs izmantojiet iekārtu, noņemiet salocītu vai bojātu kabeli.

## Kā samontēt zāles savākšanas maiss

1. **(Attēls 5)** Bīdīet rāmja mezglu (A) zāles savākšanas maissa vaļējā galā (B).
2. **(Attēls 6)** Pārlicinieties, ka rokturis (C) ir zāles savākšanas maissa ārpusē. Pievienojiet aizspiedņus (D) pie rāmja mezgla (E).

## Kā uzlikt zāles savākšanas maiss (Attēls 7)

1. Lai uzliktu zāles savākšanas maiss uz pļaujmašīnas, paceliet aizmugures durvis (F). Turiet (G) zāles savākšanas maissa rokturi un uzlieciet zāles savākšanas maissa āķus (H) uz aizmugures durvju eņģes ass (I). Nolaidiet uz leju aizmugures durvis.

**SVARĪGI:** Pārlicinieties, ka zāles savākšanas maissa āķi (H), ir uzlikti uz aizmugures durvju eņģes ass (I).

## Kā sagatavot dzinēju



**BRĪDINĀJUMS:** Skatiet dzinēja operatora rokasgrāmatas norādījumus par izmantojamām benzīna un eļļas markām. Vienmēr izmantojiet drošu benzīna tvertni. Nesmēķējiet kad pielejiet benzīnu dzinējā. Nepildiet benzīnu, atrodoties slēgtā vietā. Pirms jūs pielejiet benzīnu, apturiet dzinēju. Ļaujiet dzinējam dažas minūtes atdzist.

**PIESARDZĪBA:** Dzinējā nav ne EĻĻAS ne BENZĪNA. Pirms dzinēja iedarbināšanas, pārliecinieties, ka jūs esiet ielējis eļļu atbilstoši dzinēja operatora rokasgrāmatas instrukcijām. Ja jūs iedarbināsiet dzinēju bez eļļas, tas tiks sabojāts bez iespējām izremontēt un uz to garantija neattieksies.

Skatiet dzinēja operatora rokasgrāmatas norādījumus par izmantojamām benzīna un eļļas markām. Pirms jūs lietojiet iekārtu, izlasiet informāciju par drošību, ekspluatāciju, apkopi un uzglabāšanu.

## Kā nomainīt mulčētāja ieliktni



**BRĪDINĀJUMS:** Pirms jūs izņemat vai ielieciat mulčētāja ieliktni, atvienojiet aizdedzes sveces vadu un turiet to atstatu no aizdedzes sveces.

**(Attēls 8)** Dažiem modeļiem ir *izvēles* mulčētāja ieliktnis. Izmantojiet mulčētāja ieliktni (A) lai mulčētu zāli tīrai, smalkai griešanai. Lai izbērtu zāli zāles savākšanas maisā, noņemiet mulčētāja ieliktni kā norādīts.

## Kā izņemt mulčētāja ieliktni

1. **(Attēls 9)** Paceliet aizmugures durvis (B).
2. Izņemiet mulčētāja ieliktni (A) no izbēšanas atvēruma.

## Kā ievietot mulčētāja ieliktni.

1. **(Attēls 9)** Paceliet aizmugures durvis (B).
2. Bīdīd mulčētāja ieliktni (A) izbēšanas atvērumā.

## Ekspluatācija

### Ilustrācijas un ilustratīvie apzīmējumi sākas ar lappusi 1.

## Dzinēja apturēšanas svira (Attēls 10)

Atļaidiet dzinēja apturēšanas sviru (A) un dzinējs un asmens automātiski apstāsies. Lai iedarbinātu un darbinātu dzinēju, turiet dzinēja apturēšanas sviru (A) darba stāvoklī (B).

Pirms jūs iedarbiniet dzinēju, vairākas reizes darbiniet dzinēja apturēšanas sviru. Pārliecinieties, ka dzinēja apturēšanas kabelis brīvi kustās un ka dzinēja apturēšanas svira darbojas pareizi.

## Kā apturēt dzinēju (Attēls 10)

Lai apturētu dzinēju, atlaidiet dzinēja apturēšanas sviru (A). Atvienojiet vadu un turiet to atstatu no aizdedzes sveces, lai nepieļautu dzinēja iedarbināšanu.

## Pakaļejo riteņu piedziņas sistēma (Attēls 11)



**BRĪDINĀJUMS:** Darba drošībai, piedziņas sistēmai nekavējoties jāizslēdzas, kad braukšanas svira tiek atlaista. Ja piedziņas sistēma pareizi neizslēdzas, nedarbiniet pļaujmašīnu līdz tam, kamēr piedziņas sistēma ir noregulēta vai izlabota autorizētā servisa centrā.

Pašgājējiem modeļiem ir pakaļejo riteņu piedziņas sistēma. Darbiniet šo piedziņas sistēmas sekojošā veidā.

1. Turiet dzinēja apturēšanas sviru (A) darba stāvoklī. Iedarbiniet dzinēju.

**PIEZĪME:** Lai apturētu dzinēju, atlaidiet dzinēja apturēšanas sviru (A).

2. Spiediet braukšanas sviru (C) uz priekšu līdz galam. Piedziņas sistēma tagad ir ieslēgta un pļaujmašīna virzīsies uz priekšu.
3. Lai izslēgtu *tikai* piedziņas sistēmu, atlaidiet braukšanas sviru (C). Izslēgtā stāvoklī (D), pļaujmašīna vairāk nevirzīsies uz priekšu, bet dzinējs turpinās darboties.
4. Lai izslēgtu gan piedziņas sistēmu gan arī apturētu dzinēju, pilnīgi atlaidiet dzinēja apturēšanas sviru (A).

**PIEZĪME:** Kad piedziņas sistēma ir izslēgta jaunā iekārtā, ir iespējams, ka pakaļējie riteņi, ja tie pacelti virs zemes, griezīsies. Tas ir normāli tad, kad ir jauna dzensiksna; apstāšanās notiks pēc vienas vai divām darba stundām.

## Kā iedarbināt dzinēju



**BRĪDINĀJUMS:** Asmens rotēs, kad dzinējs darbojas.

**SVARĪGI:** Pirms jūs iedarbiniet dzinēju, vairākas reizes darbiniet dzinēja apturēšanas sviru. Pārliecinieties, ka dzinēja apturēšanas kabelis brīvi kustās un ka dzinēja apturēšanas svira darbojas pareizi.

1. Pārbaudiet eļļas līmeni. Skatiet dzinēja operatora rokasgrāmatas norādījumus.
2. Uzpildiet degvielas tvertni ar normālu bezsvina benzīnu. Skatiet "Kā sagatavot dzinēju".
3. Pārliecinieties, ka aizdedzes sveces vads ir pievienots aizdedzes svecei.
4. **(Attēls 12) Dzinēji ar degvielas pumpīti:** Lielākajā daļā laika apstākļu, stingri nospiediet degvielas pumpīti (E) trīs reizes. Vēsākā laikā, var būt nepieciešama papildus uzsūkšanās. Siltam dzinējam parasti nav nepieciešama uzsūkšanās. Katru reizi kad jūs nospiediet degvielas pumpīša pogu, nogaidiet divas sekundes.  
**PIEZĪME:** Iedarbinot jaunu dzinēju pirmoreiz, nospiediet degvielas pumpīti piecas reizes.  
**PIEZĪME:** Pārmērīga uzsūkšanās var pārpludināt karburatoru ar degvielu. Skatiet "Dzinējs neiedarbojas" Bojājumu novēršanas nodaļā.
5. **(Attēls 11) Pašgājēji modeļi:** Pārliecinieties, ka braukšanas svira (C) ir izslēgtā stāvoklī (D).
6. **(Attēls 13)** Stāviet aiz pļaujmašīnas. Ar vienu roku turiet dzinēja apturēšanas sviru (A) darba stāvoklī kā parādīts. Ar otru roku turiet uzvelkamā startera rokturi (F).
7. Lēni velciat uzvelkamā startera rokturi līdz sajūti pretstību, tad raujiet ātri, lai iedarbinātu dzinēju. Lēni atlaidiet uzvelkamā startera rokturi.
8. Ja dzinējs nedarbojas pēc 5 vai 6 mēģinājumiem, skatiet Bojājumu novēršanas nodaļu.

## Pirms pļaujmašīnas ekspluatācijas



**BRĪDINĀJUMS:** Pārbaudiet zāles savākšanas maisa stāvokli - vai tas nav nodilis vai saplīsis. Ja tas ir nodilis vai bojāts, nomainiet tikai ar sankcionētām rūpnīcas nomaināmām daļām.

Lai pilnīgi piepildītu zāles savākšanas maisu, darbiniet dzinēju ar droseles vadību (ja ir aprīkojumā) ātrā darbības stāvoklī.

- Lai pilnīgi piepildītu zāles savākšanas maisu (ja ir aprīkojumā), darbiniet dzinēju ar droseles vadību (ja ir aprīkojumā) ātrā darbības stāvoklī (fast).
- Pārliecinieties, ka zāles savākšanas maiss (ja ir aprīkojumā) ir pareizi piestiprināts.
- Pārbaudiet zāles savākšanas maisa stāvokli - vai tas nav nodilis vai saplīsis. Ja tas ir nodilis vai bojāts, nomainiet tikai ar sankcionētām rūpnīcas nomaināmām daļām.

## Kā noregulēt griešanas augstumu



**BRĪDINĀJUMS:** Asmens rotēs, kad dzinējs darbojas. Pirms jūs mainiet griešanas augstumu, atvienojiet aizdedzes sveces vadu un turiet to atstatu no aizdedzes sveces.

## Modeļi ar atsevišķiem ritenņu regulatoriem (Attēls 15)

Lai izmainītu griešanas augstumu, pārbīdīet regulatora pleca stāvokli (A) katram ritenim sekojošā veidā.

1. Atvienojiet regulatora plecu (A).
2. Pārbīdīet regulatora plecu uz citu stāvokli.
3. Pārliecinieties, ka katrs regulatora plecs ir tajā pašā stāvoklī, lai pļaujmašīna grieztu vienmērīgi.

## Modeļi ar vienu līmeņa regulatoru (Attēls 16 and Attēls 17)

Lai izmainītu griešanas augstumu, pārbīdīet regulatora pleca stāvokli (B) sekojošā veidā.

1. Atvienojiet regulatora plecu (B).
2. Pārbīdīet regulatora plecu uz citu stāvokli.

## Kā iztukšot zāles savākšanas maisu



**BRĪDINĀJUMS:** Pirms jūs noņemiet zāles savākšanas maisu, apturiet dzinēju. Pirms jūs sāciet tīrīt zāli no pļaujmašīnas korpusa, atvienojiet aizdedzes sveces vadu un turiet to atstatu no aizdedzes sveces.

1. (Attēls 7) Paceliet aizmugures durvis (A).
2. Turiet (B) zāles savākšanas maisa rokturi. Paceliet rāmja mezglu (C) virs aizmugures durvju eņģes ass (D).
3. (Attēls 13) Iztukšojiet zāli no zāles savākšanas maisa (E).

## Ieteikumi par pļaušanu

Dažiem modeļiem ir *izvēles* mulčētāja ieliktnis. Ja mulčētāja ieliktnis ir ievietots, zāle tiek smalkāk sagriezta un tā vieglāk pārstrādājama. Tā kā barības vielas tiek atgrieztas augsnē, zālājam vajadzēs mazāk mēslojuma.

Sekojošie ieteikumi uzlabos darbību un uzlabos zālāja izskatu.

- Zālei jābūt sausai. Ja zāle slapja, to būs grūti sagriezt un radīsies biezi zāles saķepumi.
- Zālei nav jābūt pārāk garai. Lielākais efektīvi apgriežamais augstums ir 9,8 cm. Uzstādiēt augstuma regulatorus tā, lai tiek griezta tikai augšējā trešdaļa zāles.
- Ja zāle ir augstāka kā 9,8 cm, būs nepieciešamas divas pļaušanas reizes. Pirmajā pļaušanas reizē, uzstādiēt augstuma regulatorus augstākajā stāvoklī. Tad nolaidiet augstuma regulatorus otrai pļaušanas reizei.
- Sekojiet lai asmens šķautne būtu asa. Asmens, kas nav uzasināts, izraisīs zāles stiebru galu brūnēšanu.
- Tīriet pļaujmašīnas korpusa apakšpusi. Ja zāle un visādi gruži uzkrājas pļaujmašīnas korpusa apakšpusē, darbība tiks pasliktināta.

Lai uzlabotu griešanas kvalitāti, izmēģiniet sekojošo:

- palieliniet griešanas augstumu
- apgrieziet biežāk
- strādājiet pie zemāka pārvietošanās ātruma
- samaziniet griešanas platumu
- mainiet virzienu
- pļaujiet otrreiz

## Apkope

### Dzinēja apkope

**Ilustrācijas un ilustratīvie apzīmējumi sākas ar lappusi 1.** Ievērojiet sekojošā apkopes nodaļā sniegtos norādījumus lai uzturētu jūsu iekārtu labā darba stāvoklī. Pirms jūs iedarbiniet dzinēju, lasiet šo rokasgrāmatu, kā arī ievērojiet dzinēja operatora rokasgrāmatas norādījumus. Visa informācija par dzinēja apkopi ir dzinēja operatora rokasgrāmatā.



**BRĪDINĀJUMS:** Pirms jūs veicat iekārtas apskati, regulēšanu vai labošanu, atvienojiet aizdedzes sveces vadu un turiet to atstatu no aizdedzes sveces.

### Dzinēja sagāšana

(Attēls 14) *Piesardzība:* Nesagāziet dzinēju ar aizdedzes sveci uz leju.

Kad jūs apkopiet dzinēju, apskatiet asmeni, vai tīriet pļaujmašīnas korpusa apakšpusi; pārliecinieties, ka dzinējs vienmēr sagāzts ar aizdedzes sveci uz augšu. Dzinēja transportēšana vai sagāšana ar aizdedzes sveci uz leju var izraisīt sekojošo.

- apgrūtinātu iedarbināšanu
- dzinēja dūmošanu
- aizdedzes sveces aizsērēšanu.
- gaisa filtra piesūcināšanu ar eļļu vai degvielu

### Eļļošana

1. Maksimālai veiktspējai, eļļojiet ritenņus un visus ass punktus ar dzinēja eļļu katras 25 stundas.
2. Lai saeļļotu dzinēju, skatiet dzinēja operatora rokasgrāmatas norādījumus.

**PIEZĪME:** Neelļojiet dzinēja apturēšanas kabeli. Smērvielas var sabojāt kabeli un neļaut kabelim kustēties brīvi. Nomainiet kabeli ja tas salocīts vai bojāts.

### Kā tīrīt pļaujmašīnas korpusu



**BRĪDINĀJUMS:** Asmens rotēs, kad dzinējs darbojas. Pirms jūs tīriet pļaujmašīnas korpusu, apturiet dzinēju un atvienojiet aizdedzes sveces vadu un turiet to atstatu no aizdedzes sveces.

Ja zāle un visādi gruži uzkrājas pļaujmašīnas korpusa apakšpusē, darbība tiks pasliktināta. Pēc tam, kad jūs esat pļāvis, tīriet pļaujmašīnas korpusu sekojošā veidā.

1. Apturiet dzinēju.
2. Atvienojiet vadu no aizdedzes sveces.
3. Tīriet pļaujmašīnas korpusa augšpusi un apakšpusi.

### Kā noņemt dzensiksnu

Lai noņemtu vai apkoptu piedziņas dzensiksnu, nogādājiet pļaujmašīnu pie sankcionēta apkopes pārstāvja.

### Kā noregulēt piedziņas kabeli (Attēls 19)



**BRĪDINĀJUMS:** Pirms jūs regulējat piedziņas kabeli, atlaidiet dzinēja apturēšanas sviru un pagaidiet lai dzinējs apstājas.

Ja piedziņas sistēma pareizi neieslēdzas un neizslēdzas, pārbaudiet vai pareizi samontēts rokturis. Pārliecinieties, ka visas daļas ir labā stāvoklī, nav salauztas vai salocītas un ka visi stiprinājumi pievilkti.

Nodilušas daļas izmainīs piedziņas sistēmas darbību. Kad jūs pļaujiet garā biežā zālē vai uz pakalniem, ja piedziņas kabelis ir pārāk vaļīgs, piedziņas sistēma var izslīdēt. Ja piedziņas sistēma izslīd, noregulējiet sekojošā veidā vai nogādājiet pļaujmašīnu autorizētā servisa centrā.

1. (**Attēls 19**) Ja piedziņas sistēma izslīd, pagrieziet kabeļa regulatoru (A) par vienu apgriezīgu ilustrācijā parādītā virzienā. Darbiniet pļaujmašīnu un pārbaudiet piedziņas sistēmu.
2. Ja piedziņas sistēma joprojām izslīd, lai saīsinātu kabeli, pagrieziet kabeļa regulatoru vēl par vienu apgriezīgu. Vēlreiz pārbaudiet piedziņas sistēmu.
3. Atkārtojiet regulēšanu un pārbaudi līdz piedziņas sistēma neizslīd.
4. Pirms jūs sākat pļaut, pārliecinieties, ka piedziņas sistēma pareizi izslēgsies un pļaujmašīna apstāsies. Ja piedziņas sistēma neizslēdzas, pirms jūs darbiniet pļaujmašīnu, nogādājiet pļaujmašīnu autorizētā servisa centrā.

### Asmeņa apkope (Attēls 20)



**BRĪDINĀJUMS:** Pirms jūs apskatiet asmeni (B) vai asmens turētāju (E), atvienojiet šo aizdedzes sveces vadu un turiet to atstatu no aizdedzes sveces. Ja asmens skāris kādu priekšmetu, apturiet dzinēju. Atvienojiet vadu uz aizdedzes sveci. Pārbaudiet vai iekārta nav bojāta.

Bieži pārbaudiet vai asmens (B) nav nodilis vai bojāts, piemēram, vai nav lūzumi. Bieži pārbaudiet bultskrūvi (A) ar ko nostiprināts asmens. Sekojiet lai bultskrūve ir pievilktā. Ja asmens skāris kādu priekšmetu, apturiet dzinēju. Atvienojiet vadu uz aizdedzes sveci. Pārbaudiet vai asmens turētājs (E) nav bojāts. Pārbaudiet vai nav salocīts vai bojāts asmens, ļoti nodilis asmens, vai citi bojājumi. Pirms jūs darbiniet iekārtu

bojātās daļas jānomaina ar rūpnīcas nomaināmām daļām. Darba drošībai, nomainiet asmeni katros divos gados. Sekojiet lai asmens mala būtu asa. Asmens, kas nav ass, izraisīs zāles stiebru galu brūnēšanu. Lai noņemtu vai apkoptu asmeni, nogādājiet pļaujmašīnu pie sankcionēta apkopes pārstāvja.

### Pārbaudiet griešanas līmeni (Attēls 20)

Pārbaudiet iekārtu mazā laukumīnā. Ja zāles griešanas augstums nav līdzens, vai ja zāle netiek izsviesta, vai netiek griezta vienmērīgi, skatīt **Traucējumu novēršanas** nodaļu.

### Salocīta roktura uzglabāšana

**PIESARDZĪBA:** Esiet uzmanīgs, kad lociet vai paceliet rokturi. Nesabojājiet kabeļus. Ja kabelis ir salocīts, tas labi nedarbosies. Pirms jūs izmantojiet iekārtu, noņemiet salocītu vai bojātu kabeli.

### Kā salocīt rokturi

1. (**Attēls 21**) Modeļos ar rokturiem (A), atlaidiet rokturus (A) kuri satur augšējo rokturi (B) pie apakšējā roktura (C). **PIESARDZĪBA:** Kad jūs lociet vai paceliet rokturi, pārliecinieties, ka kabeļi nav iespiesti starp augšējo un apakšējo rokturiem vai ap roktura stiprinājumiem.
2. (**Attēls 22**) Griežiet augšējo rokturi (B) uz iekārtas aizmuguri.
3. Iespiediet apakšējā roktura galos (C).
4. Griežiet rokturi uz priekšu virs dzinēja kā parādīts. Pārliecinieties, ka kabeļi nav bojāti.

### Kā pacelt rokturi

1. (**Attēls 22**) Velciet apakšējo rokturi (C) atpakaļ līdz apakšējā roktura gali fiksējas darba stāvoklī. Tad nostipriniet ar stiprinātājiem.
2. Paceliet augšējo rokturi (B) operatoram ērtā stāvoklī.
3. (**Attēls 21**) Modeļos ar rokturiem (A), pievelciet rokturus.

### Kā sagatavot pļaujmašīnu uzglabāšanai



**BRĪDINĀJUMS :** Neizlejiet benzīnu, kad atrodaties ēkas iekšienē, tuvu liesmai vai kamēr jūs smēķējat. Benzīna izgarojumi var izraisīt eksploziju vai uzliesmošanu.

1. Izlejiet tukšu degvielas tvertni.
2. Ļaujiet dzinējam strādāt līdz izbeidzas benzīns.
3. Izlejiet eļļu no silta dzinēja. Piepildiet dzinēja karteri ar jaunu eļļu.
4. Izņemiet aizdedzes sveci no cilindra. Ielejiet cilindrā vienu unci eļļas. Lēni velciet uzvelkamā startera rokturi, tādējādi eļļa aizsargās cilindru. Ievietojiet cilindrā jaunu aizdedzes sveci.
5. Notīriet netīrumus un grūžus no cilindra dzesēšanas ribām un dzinēja korpusa.
6. Notīriet pļaujmašīnas korpusa apakšpusi.
7. Pilnīgi notīriet pļaujmašīnu, lai aizsargātu krāsu.
8. Ievietojiet iekārtu ēkā, kurā ir laba ventilācija.
9. Pārliecinieties, ka zāles savākšanas maisā nav zāles. Zāle, kas paliek maisā pa uzglabāšanas laiku, sabojās maisu.

## Kā pasūtīt rezerves daļas

Lietojiet tikai izgatavotāja autorizētās vai sankcionētās rezerves daļas. Nelietojiet pievienotās ierīces vai piederumus, kas nav īpaši rekomendēti šim izstrādājumam. Lai iegūtu piemērotas rezerves daļas, jums jāuzrāda jūsu modeļa numurs, kas ir uz plāksnītes ar izstrādājuma nosaukumu. Pasūtot, nepieciešama sekojoša informācija:

- Modeļa numurs
- Sērijas numurs
- Daļas numurs
- Daudzums

Ja jūs nevariet iegūt daļas vai veikt apkopi augšminētā veidā, tad sazinieties:

### **Briggs & Stratton UK Ltd**

Road Four, Winsford Industrial Estate, Winsford, Cheshire, CW7 3QN

United Kingdom

www.BRIGGSandSTRATTON.COM

## Bojājumu novēršana

### Dzinēju nevar iedarbināt.

1. Pārliedzieties, ka degvielas tvertne ir uzpildīta ar tīru benzīnu. Neizmantojiet vecu benzīnu.
2. Auksta dzinēja gadījumā, nospiediet degvielas pumpīti (kā opcija dažiem modeļiem) piecas reizes.
3. Pārliedzieties, ka aizdedzes sveces vads ir pievienots aizdedzes svecei.
4. Noregulējiet karburatoru. Skatiet dzinēja operatora rokasgrāmatas norādījumus.
5. Dzinēja cilindrā ir pārāk daudz benzīna. Izņemiet un izžāvējiet aizdedzes sveci. Velciet uzvelkamā startera rokturi vairākas reizes. Ievietojiet aizdedzes sveci. Pievienojiet vadu aizdedzes svecei. Iedarbiniet dzinēju.
6. Dzinēju ir grūti iedarbināt biežā vai garā zālē. Aizvediet pļaujmašīnu uz tīru sausu virsmu.
7. Pārliedzieties, ka dzinēja apturēšanas svira ir darba stāvoklī.
8. Pārliedzieties, ka degvielas vārsts ir atvērtā - ON stāvoklī. Skatiet dzinēja operatora rokasgrāmatas norādījumus.

### Dzinējs neapstājas.

1. Atlaidiet dzinēja apturēšanas sviru.
2. Pārbaudiet dzinēja apturēšanas kabeli. Nomainiet kabeli, ja tas salocīts vai bojāts.

### Dzinējs slikti darbojas.

1. Pārbaudiet griežamā augstuma noregulējumus. Palieliniet griežamo augstumu ja zāle ir gara.

2. Pārbaudiet asmens korpusa apakšpusi. Notīriet asmens korpusu no zāles un citiem gružiem.
3. Pārbaudiet vadu uz aizdedzes sveci. Pārliedzieties, ka vads ir pievienots.
4. Notīriet dzinēja dzesēšanas ribas no zāles un citiem gružiem.
5. Pārbaudiet karburatora noregulējumus. Skatiet dzinēja operatora rokasgrāmatas norādījumus.
6. Pārbaudiet aizdedzes sveces spraugu. Iestatiet aizdedzes sveces spraugu uz 0,76 mm (0,030 collas).
7. Pārbaudiet eļļas daudzumu dzinējā. Ja ir nepieciešams, iepildiet eļļu.
8. Pārbaudiet dzinēja gaisa attīrītāju. Skatiet dzinēja operatora rokasgrāmatas norādījumus.
9. Benzīns ir slikti. Iztukšojiet un iztīriet degvielas tvertni. Uzpildiet degvielas tvertni ar tīru benzīnu.

### Pārmērīga vibrācija.

1. Asmens nav balansēts. Noņemiet asmeni un nomainiet ar rūpnīcas nomaiņas asmeni.
2. Pārbaudiet vai asmens nav salocīts vai salūzis. **Bojāts asmens ir bīstams un tas jānomaina.**
3. Pārbaudiet asmens turētāju. **Nomainiet salauztu asmens turētāju.**
4. Ja vibrācija turpinās, nogādājiet pļaujmašīnu autorizētās apkopes centrā.

### Zāle netiek labi izsviesta.

1. Notīriet pļaujmašīnas korpusa apakšpusi.
2. Pārbaudiet vai asmens nav ļoti nodilis. Noņemiet un uzasiniet asmeni. Darba drošībai, nomainiet asmeni katrus divus gadus ar rūpnīcas nomaiņas asmeni.

### Zāle netiek nopļauta līdzieni.

1. Pārbaudiet augstuma noregulējumu katram ritenim. Augstuma noregulējumam visiem riteņiem jābūt vienādam.
2. Pārliedzieties, ka asmens ir ass.
3. Pārbaudiet vai asmens nav salocīts vai salūzis. **Bojāts asmens ir bīstams un tas jānomaina.**
4. Pārbaudiet vai asmens turētājs nav salūzis. **Nomainiet salūzušu asmens turētāju.**
5. Virziet droseles vadību (ja ir aprīkojumā) uz ātras darbības vai starta stāvokli.
6. Pārbaudiet droseles vadību (ja ir aprīkojumā). Pārliedzieties, ka droseles vadība nav gaisa vārsta stāvoklī.
7. Virziet droseles vadību (ja ir aprīkojumā) uz ātras darbības stāvokli. Pārbaudiet dzinēja ātrumu saskaņā ar dzinēja Operatora rokasgrāmatu.

## IEROBEŽOTA GARANTIJA

Briggs & Stratton Power Products Group, (spēka iekārtu grupa), LLC bez maksas salabos vai aizvieto jebkuru produkta daļu (-as), kurai ir defektīvs materiāls un/vai izgatavošana. Transporta izdevumi par produktu, kas iesniegts remontam vai nomaināi saskaņā ar šo garantiju, ir jāsedz pircējam. Šī garantija ir spēkā laika periodam un pie nosacījumiem, kas norādīti zemāk. Garantijas apkopei atrodiet tuvāko autorizēto apkopes pārstāvi jūsu reģionā. Garantijas apkopei atrodiet tuvāko autorizēto apkopes pārstāvi mūsu pārstāvju meklēšanas [www.murray.com](http://www.murray.com).

**Nav citas tiešas garantijas. Netiešas garantijas, ieskaitot tirdzniecībai un piemērotībai īpašiem nolūkiem, ir ierobežotas līdz vienam gadam no pirkšanas vai līdz likumā atļautajam apjomam jebkādas un visas netiešas garantijas ir izslēgtas. Atbildība par nejaušiem vai sekojošiem kaitējumiem ir izslēgta līdz apjomam, kādā izslēgšana ir atļauta likumā.** Dažos štatos vai valstīs nav atļauti ierobežojumi netiešas garantijas ilgumam un dažos štatos vai valstīs nav atļauti izņēmumi vai ierobežojumi nejaušiem vai sekojošiem kaitējumiem, tādēļ augšminētais ierobežojums un izņēmums var uz jums neattiekties. Šī garantija dod jums noteiktas juridiskas tiesības, un jums var būt arī citas tiesības, kas dažādos štatos un valstīs ir atšķirīgas.

## GARANTIJAS NOTEIKUMI

Produkta tips	Patērētāja lietošana	Komerציāla lietošana
Ejiet aiz zāles plāvēja	2 gadi	90 dienas

Garantijas periods sākas pirmā mazumtirdzniecības patērētāja vai komerciāla galalietotāja pirkuma dienā un turpinās augstāk sniegtajā tabulā norādīto laika periodu. "Patērētāja lietošana" nozīmē mazumtirdzniecības patērētāja personīgu lietošanu mājāsaimniecībā. "Komerציāla lietošana" nozīmē jebkuru citu pielietojumu, tai skaitā komerciāliem, peļņas gūšanas vai iznomāšanas mērķiem. Ja produkts ir lietots komerciāli, turpmāk tas attiecībā uz šo garantiju tiek uzskatīts par komerciāli lietotu.

Lai iegūtu garantiju, nekāda garantijas reģistrācija nav nepieciešama. Saglabājiet savu pirkumu apliecinājošo čekus. Ja jūs neiesniedzat apliecinājumu sākotnējā pirkuma datumam, kad ir nepieciešams garantijas remonts, tad garantijas perioda noteikšanai tiks izmantots produkta ražošanas datums.

## PAR JŪSU GARANTIJU

Mēs labprāt veicam garantijas remontu un atvainojamies par sagādātajām neērtībām. Garantijas remontus var veikt jebkurš autorizēts apkopes pārstāvis. Vairums garantijas remontu tiek veikti, tomēr dažreiz garantijas apkopes pieprasījumi var būt neatbilstoši. Piemēram, garantijas apkope netiek veikta, ja produkta bojājumu izraisījis nepareiza lietošana, kārtējās apkopes neveikšana, transportēšana, apiešanās, uzglabāšana vai nepareiza uzstādīšana. Tāpat garantija tiek anulēta, ja produktam ir noņemts sērijas numurs, vai produkts ir pārveidots vai modificēts.

Šī garantija sedz tikai ar produktu saistītu nekvalitatīvu materiālu un/vai apstrādi. Lai izvairītos no pārpratumiem, kuri varētu rasties starp klientu un Pārstāvi, zemāk uzskaitīti produkta defektu iemesli, kurus šī garantija nesedz.

- **Normāls nolietojums:** Lai maza ar dzinēju darbināma iekārta darbotos labi tai, tāpat kā jebkurai citai mehāniskai ierīcei, periodiski ir nepieciešamas rezerves daļas un apkope. Garantija nesedz remontu, ja produkta vai daļas darbmužs ir izsmelts normālā lietošanā.
- **Uzstādīšana:** Šī garantija neattiecas uz produktu, kurš ticis nepareizi vai neautorizēti uzstādīts, izmainīts vai modificēts. Jebkura uzstādīšana, kas traucē iedarbināšanu, rada neapmierinošu dzinēja darbību.
- **Nepareiza apkope:** Šī produkta darbmužs ir atkarīgs no apstākļiem, kādos tas darbojas un no produkta apkopes. Rekomendējamie apkopes un regulēšanas intervāli ir noteikti Operatora rokasgrāmatā. Bieži produkti, piemēram, kultivatori (tillers), apmaļu apgriezēji (edgers), rotējošie plāvēji tiek lietoti putekļainos vai netīros apstākļos, kas var izraisīt priekšlaicīgu nolietojumu. Šādu nolietojumu, ko izraisījis putekļu, netīrumu vai citu abrazīvo materiālu iekļūšana produktā nepareizas apkopes dēļ, garantija nesedz. Šī garantija nesegs remontus, sakarā ar problēmām, ko izraisījušas rezerves daļas, kas nav oriģināli izgatavotās rezerves daļas.
- **Nepareiza un/vai nepietiekama degviela vai eļļošana:** Šī garantija nesedz bojājumu ko izraisījis nostāvējušas degvielas vai izmainītu benzīnu (altered gasoline) lietošana. Dzinēja vai dzinēja sastāvdaļu, piemēram, sadegšanas kamera, vārsti, vārstu ligzdas, vārstu vadotnes (valve guides), sadeguši startera motora tinumi, bojājumi, ko izraisījis alternatīvu degvielu, piemēram, sašķidrināta naftas, dabas gāze, lietošana, netiek segti, ja vien dzinējs nav sertificēts šādam darbam. Daļas, kuras ir saskrāpētas vai salūzušas tāpēc, ka produkts tika ekspluatēts ar nepietiekamu eļļas daudzumu, eļļots ar piesārņotu vai nepareizas viskozitātes (incorrect grade) eļļu, kā arī, ja produkta sastāvdaļas bojātas nepietiekamas eļļošanas dēļ, netiek segtas.
- **Nepareiza ekspluatācija:** Pareiza produkta ekspluatācija ir noteikta Operatora rokasgrāmatā. Produkta bojājums radies no ātruma pārsniegšanas, pārkaršanas vai ekspluatācijas noslēgta vietā bez pietiekamas ventilācijas. Produkta bojājums radies no pārāk lielas vibrācijas, ko izraisījuši vaļīgi dzinēja montāžas elementi, vaļīgi (loose) vai nebalansēti asmeņi, lāpstņirati, ātruma pārsniegšana vai, skatot cietu objektu, saliekta klovvārpsta. Bojājumi vai nepareiza darbība, ko izraisījuši negadījumi, nepareiza ekspluatācija vai nepareiza apkope vai sasalšana vai ķīmiska bojāšana, tāpat kā ekspluatācija pārsniedzot Operatora rokasgrāmatā izklāstītās rekomendētās iespējas, netiek segtas.
- **Reglamentētā noregulēšana, daļu pozīcijas, kas nolietojas vai regulēšanas darbi:** Šī garantija izslēdz pozīcijas, kas nolietojas, piemēram, eļļa, siksnas, asmeņi, o-gredzeni, filtri, utt.
- **Citi izņēmumi:** Daļas (-u) remonts vai regulēšana, kura nav ražota Briggs & Stratton nav ietverta garantijā. Garantijā nav ietverti bojājumi dabas katastrofai vai citu, nepārvaramu un ražotājam neietekmējamo, apstākļu dēļ. Nav ietverti arī lietoti, atjaunināti un demonstrēšanas produkti.

Garantijas apkope iespējama tikai caur autorizētiem apkopes pārstāvjiem. Atrodiet tuvāko autorizēto apkopes pārstāvi mūsu pārstāvju meklēšanas kartē [BRIGGSandSTRATTON.COM](http://BRIGGSandSTRATTON.COM).

## Spis treści

Ilustracje .....	1
Bezpieczeństwo operatora .....	159
Funkcje i elementy sterowania .....	161
Piktogramy .....	161
Montaż .....	161
Użytkowanie .....	162
Konserwacja .....	163
Wykrywanie usterek .....	165
Polityka gwarancyjna .....	166

## Bezpieczeństwo operatora

### Symbole i ostrzeżenia

Symbol ostrzeżenia  stosowany jest do wskazania informacji dotyczących zagrożeń bezpieczeństwa, które mogą prowadzić do uszkodzenia ciała. Słowo ostrzegawcze (NIEBEZPIECZEŃSTWO, OSTRZEŻENIE lub UWAGA) stosowane jest razem z symbolem ostrzegawczym w celu wskazania prawdopodobnej i potencjalnej możliwości uszkodzenia ciała. Dodatkowo symbol zagrożenia może być stosowany do wskazania rodzaju zagrożenia.

 Słowo **NIEBEZPIECZEŃSTWO** wskazuje na niebezpieczeństwo, które w razie jego nieuniknięcia, może doprowadzić do śmierci lub poważnego urazu ciała.

 Słowo **OSTRZEŻENIE** wskazuje na niebezpieczeństwo, które w razie jego nieuniknięcia, może doprowadzić do śmierci lub poważnego urazu ciała.

 **UWAGA** wskazuje na niebezpieczeństwo, które w razie jego nieuniknięcia, może doprowadzić do drobnego lub średniego urazu ciała.

**UWAGA**, używane bez symbolu alarmu, wskazuje sytuację, która może doprowadzić do uszkodzenia produktu.

### Informacje dla właściciela

**Poznanie produktu:** Poznanie urządzenia i sposobu jego działania pozwoli uzyskać najlepszą wydajność. W czasie czytania tego podręcznika należy porównywać ilustracje z urządzeniem. Zapoznać się z położeniem i funkcją wszystkich elementów sterujących. Aby zapobiec wypadkowi, należy przestrzegać instrukcji użycia i zasad bezpieczeństwa. Podręcznik zachować w celu użycia w przyszłości.

### Odpowiedzialność właściciela

 **OSTRZEŻENIE:** To urządzenie tnące może odrzucać obiekty. Nieprzestrzeganie poniższych instrukcji dotyczących bezpieczeństwa może spowodować poważne obrażenia operatora lub osób znajdujących się w pobliżu.

Obowiązkiem właściciela jest przestrzeganie poniższych instrukcji.

### Zasady bezpiecznego używania

#### Dotyczy kosiarek pchanych przez pieszego

##### I. Ogólne działanie

1. Należy przeczytać ze zrozumieniem, a także postępować zgodnie ze wszystkimi instrukcjami znajdującymi się na urządzeniu oraz w odpowiednich podręcznikach obsługi. Przed rozpoczęciem korzystania z kosiarki pchanej

należy dokładnie zapoznać się z elementami sterującymi i właściwym sposobem użycia kosiarki.

- Należy zapoznać się ze wszystkimi oznaczeniami dotyczącymi bezpieczeństwa i używania, które zostały umieszczone na tym urządzeniu, a także na jego przystawkach i akcesoriach.
- Nie należy umieszczać rąk lub stóp pod obracającymi się częściami lub w ich pobliżu.
- Z urządzenia powinny korzystać tylko odpowiedzialne osoby, które zapoznały się z instrukcjami.
- Należy sprawdzić obszar, na którym będzie używana kosiarka. Urządzenie może odrzucać małe obiekty z dużą szybkością, co może spowodować obrażenia lub straty materialne. Należy trzymać się z daleka od obiektów, które mogą ulec uszkodzeniu, takich jak okna w domach lub samochodach, szklarnie itp.
- W obszarze pracy urządzenia nie powinny przebywać żadne osoby, a w szczególności małe dzieci, a także zwierzęta.
- Należy założyć odpowiednie ubranie, takie jak bluza z długimi rękawami lub kurtka. Dotyczy to również spodni z długimi nogawkami. Nie zakładać krótkich spodenek.
- Nie należy zakładać luźnych ubrań, które mogą dostać się do urządzenia.
- W czasie korzystania z kosiarki pchanej należy zawsze nosić okulary ochronne z bocznymi osłonami, aby zabezpieczyć oczy przed obcymi obiektami, które mogą zostać odrzucone przez urządzenie.
- Zawsze należy zakładać rękawice robocze i wytrzymałe obuwie. Skórzane buty robocze lub krótkie buty sprawdzają się najlepiej w większości przypadków. Takie obuwie pozwala zabezpieczyć kostki i golenie operatora przed patyczkami, odpryskami i innymi pozostałościami, jak również zwiększa przyczepność.
- Zaleca się noszenie ochronnego nakrycia głowy, aby zapobiec przypadkowemu trafieniu przez niewielkie obiekty latające lub uderzeniu w niskie gałęzie, pnie i inne przedmioty, których operator może nie zauważyć.
- Nie należy używać kosiarki pchanej bez zastosowania odpowiednich zabezpieczeń lub innych środków chroniących przed niebezpieczeństwem.
- Urządzenie należy stosować tylko zgodnie z przeznaczeniem. Nie używać kosiarki nad luźnym materiałem, takim jak żwir, patyki, śmiecie itp.; może to powodować zagrożenie związane z wyrzucaniem przedmiotów oraz doprowadzić do uszkodzenia kosiarki.
- Sposób właściwego użycia i instalacji akcesoriów można sprawdzić w instrukcjach producenta. Należy używać tylko akcesoriów zatwierdzonych przez producenta.
- Z urządzenia korzystać tylko przy świetle dziennym lub odpowiednim świetle sztucznym.
- Z kosiarki pchanej nie należy korzystać, pozostając pod wpływem alkoholu, narkotyków lub lekarstw, które mogą powodować senność lub wpływać na bezpieczne używanie tego urządzenia.
- Nigdy nie używać kosiarki pchanej, jeśli trawa jest wilgotna. Zawsze zwracać uwagę na punkt oparcia dla nóg. Trzymać mocno uchwyt i iść, a nie biec.
- Przed każdym użyciem sprawdzić dźwignię sterowania przepustnicą i kabel. Należy upewnić się, czy kabel jest swobodny, a dźwignia nie uległa uszkodzeniu. Sprawdzić także okablowanie biegnące do gaźnika; upewnić się, czy nie występują zagięcia, przeskoki lub luźne połączenia. Sprawdzić, czy uchwyt sterujący działa poprawnie.
- Przed przejściem przez ścieżki żwirowe, dróżki lub drogi należy wyłączyć silnik.
- Należy obserwować ruch w czasie pracy w pobliżu dróg lub podczas ich przecinania.

21. Silnik należy wyłączyć w przypadku każdego oddalenia się od urządzenia, a także przed czyszczeniem, naprawą lub kontrolą urządzenia. Upewnić się, czy wszystkie ruchome części zatrzymały się. Począć na ochłodzenie silnika, odłączyć przewód świecy zapłonowej i odsunąć go od świecy.
22. Jeśli urządzenie zacznie nienaturalnie wibrować, należy odłączyć przewód świecy zapłonowej i odsunąć go tak, aby nie dotykał świecy. Sprawdzić natychmiast przyczynę. Drgania wskazują zwykle wystąpienie problemu.
23. Po uderzeniu w obcy przedmiot należy wyłączyć silnik. Odłączyć przewód świecy zapłonowej i sprawdzić uszkodzenia kosiarki. W przypadku wystąpienia uszkodzeń należy naprawić urządzenie przed jego włączeniem i dalszym użyciem.
24. Regularnie kontrolować kosiarkę pchaną. Upewnić się, czy części nie są wygięte, uszkodzone lub luźne.
25. Nigdy nie należy podnosić ani przenosić kosiarki z pracującym silnikiem.
26. Należy unikać zbyt długiego narażenia na hałas i drgania generowane przez urządzenia zasilane silnikiem benzynowym. Należy regularnie przerywać pracę i/lub nosić nauszники ochronne, które zabezpieczają przed hałasem silnika, a także ciężkie rękawice robocze, które redukują drgania rąk.

## II. Korzystanie na zboczach

Zbocza to jedna z głównych przyczyn poślizgów i upadków, które mogą spowodować poważne obrażenia. Wszystkie zbocza wymagają zachowania wzmożonej uwagi. Jeśli operator czuje się niepewnie na zboczach, nie należy używać kosiarki.

Koszenie **należy** zawsze wykonywać w poprzek pochyłości, nigdy w górę lub w dół.

**Należy** usunąć obiekty, takie jak kamienie, korzenie drzew itp.

**Należy** uważać na otwory, koleiny lub wyboje. Wysoka trawa może ukrywać przeszkody.

**Nie należy** używać urządzenia w pobliżu urwisk, rowów lub nasypów. Operator może utracić równowagę lub punkt oparcia.

**Nie należy** kosić na zbyt stromych zboczach.

Urządzenie **nie powinno** być używane na zbyt stromych zboczach (maksymalnie 15 stopni) lub obszarach, których powierzchnia jest bardzo nierówna. Zachować wyjątkową ostrożność w czasie zmiany kierunku na zboczach.

**Nie należy** kosić wilgotnej trawy. Utrata punktu oparcia może spowodować poślizgnięcie się.

## III. Dzieci

Jeśli operator nie zwraca uwagi na obecność dzieci, mogą zdarzyć się tragiczne wypadki. Przyczynarka i czynnością przycinania często przyciągają dzieci. *Nigdy* nie należy zakładać, że dzieci pozostaną w miejscu, w którym widziano je po raz ostatni.

1. W obszarze pracy urządzenia nie powinny przebywać dzieci. Dzieci powinny znajdować się pod kontrolą odpowiedzialnej osoby dorosłej.
2. Należy zachować ostrożność i wyłączać kosiarkę pchaną w przypadku wejścia dzieci w obszar pracy urządzenia.
3. Przed rozpoczęciem i w trakcie cofania należy patrzeć za siebie i w dół, zwracając uwagę na małe dzieci.
4. Kosiarka pchana nie może być obsługiwana przez dzieci.
5. Należy zachować szczególną ostrożność podczas zbliżania się do narożników, krzewów, drzew i innych obiektów, które mogą przesłaniać pole widzenia.

## IV. Serwisowanie

1. Należy zachować szczególną ostrożność podczas kon-

taktu z benzyną i innymi paliwami. Są one łatwopalne, a opary mogą spowodować wybuch.

- a. Używać tylko odpowiedniego pojemnika na paliwo.
  - b. Nigdy nie należy zdejmować nakrętki zbiornika paliwa ani dolewać paliwa podczas pracy silnika. Przed napełnieniem zbiornika należy odczekać do schłodzenia silnika. Nie wolno palić tytoniu.
  - c. Nie tankować urządzenia w pomieszczeniach zamkniętych.
  - d. Nie przechowywać urządzenia ani pojemnika na paliwo w budynku w pobliżu źródła otwartego ognia, takiego jak grzejnik wody.
  - e. Jeśli konieczne jest opróżnienie zbiornika paliwa, należy wykonać to na zewnątrz. Spuszczone paliwo należy przechowywać w pojemniku przeznaczonym do tego celu lub zutylizować w odpowiedni sposób.
  - f. Stary olej oraz paliwo należy ostrożnie zlać do zbiorników specjalnie przeznaczonych na olej i paliwo.
  - g. Napełnione zbiorniki powinny zostać ostrożnie przetransportowane do punktu odbiorczego, w celu odpowiedniej utylizacji.
2. Nigdy nie należy używać silnika wewnątrz budynku lub w zamkniętym obszarze.
  3. Nigdy nie należy regulować lub naprawiać pracującego silnika. Odłączyć przewód świecy zapłonowej i odsunąć go od świecy, aby zapobiec przypadkowemu uruchomieniu silnika. Jeśli urządzenie jest wyposażone w elektryczny rozrusznik, wyjąć kluczyk zapłonu. Podczas regulacji lub naprawy silnika należy zawsze nosić okulary ochronne.
  4. Regularnie sprawdzać, czy śruby mocujące silnika są odpowiednio dokręcone.
  5. Wszystkie nakrętki i śruby powinny być dokręcone, a urządzenie powinno być utrzymywane w dobrym stanie. W przypadku wymiany elementów sprawdzić, czy elementy łączące są dobrze dokręcone.
  6. Nigdy nie należy manipulować urządzeniami zabezpieczającymi. Regularnie sprawdzać ich poprawne działanie.
  7. Podczas serwisowania lub naprawiania kosiarki pchanej nie należy przewracać lub podnosić urządzenia, chyba że zostanie to nakazane w tym podręczniku. Procedury serwisowe i naprawcze można wykonywać na kosiarce stojącej w normalnej pozycji. Wykonanie niektórych procedur może być łatwiejsze po podniesieniu urządzenia na podnoszonej platformie lub powierzchni roboczej.
  8. Aby zredukować ryzyko pożaru, należy oczyszczać kosiarkę z trawy, liści lub innych gromadzących się pozostałości. Usuwać rozlane resztki oleju lub paliwa. Przechowywać urządzenie po schłodzeniu.
  9. W przypadku uderzenia należy zatrzymać i sprawdzić urządzenie. W razie potrzeby naprawić przycinarkę przed ponownym uruchomieniem.
  10. Zawsze odłączać przewód świecy zapłonowej przed czyszczeniem, naprawą lub regulacją.
  11. Nie zmieniać ustawienia ogranicznika maksymalnej prędkości ani nie przekraczać maksymalnej prędkości silnika.
  12. W razie potrzeby wyczyścić lub wymienić oznaczenia dotyczące bezpieczeństwa lub używania urządzenia.
  13. Aby zapobiec przegrzewaniu silnika, filtr pozostałości powinien być zawsze zamocowany na silniku. Filtr musi być czysty.
  14. Sprawdzić kosiarkę pchaną przed oddaniem do przechowania.
  15. Używać tylko oryginalnych urządzeń lub zatwierdzonych części zamiennych.
  16. Ostrze tnące wymienić na część dopuszczoną do użytku przez producenta.

## Opis

Pchana kosiarka do trawy jest napędzana silnikiem kosiarką typu obrotowego. Silnik napędza ostrze tnące znajdujące się w obudowie kosiarki. Ostrze przechodzi przez trawę i ją ścina. Wysokość cięcia może być regulowana, aby zapewnić odpowiednie wykończenie trawnika. Obcięta trawa zbierana jest albo w tylnym pojemniku na trawę, albo, jak w niektórych kosiarkach, może być wyrzucana jako nawóz na trawnik. Recykling ściętej trawy znany jest jako mulczowanie. Modele pchane wymagają pchania kosiarki przez operatora. Modele samojezdne posiadają układ napędu kół tylnych, ułatwiających koszenie.

## Przeznaczenie/ograniczenia zastosowania

Pchana kosiarka do trawy jest przeznaczona do koszenia trawy. Kazionne zastosowanie jest zabronione. Nie jest ona przeznaczona do koszenia trawy o wysokości powyżej 15 cm lub trawy pomieszczonej z chwastami. Kosiarka do trawy przeznaczona jest jedynie do prywatnego użytku w ogrodzie przydomowym. Nie nadaje się ona do cięcia trawy w parkach publicznych lub na boiskach.

## Funkcje i elementy sterowania

**(Rysunek 1)** Porównaj poniższe funkcje i elementy sterowania ze swoim modelem. Upewnij się, że znasz ich położenie i rozumiesz ich przeznaczenie.

- A. Dźwignia wyłączenia silnika
- B. Uchwyt górny
- C. Pokrętło lub dźwignia blokująca
- D. Dolny uchwyt
- E. Tylnie drzwi
- F. Silnik
- G. Regulacja wysokości
- H. Tabliczka znamionowa
- I. Pojemnik na trawę
- J. Uchwyt rozrusznika ręcznego
- K. Dźwignia napędu (model samojezdny)
- L. Moduł rozdrabniacza

## Piktogramy

**WAŻNE:** Poniższe piktogramy znajdują się na urządzeniu lub w literaturze dostarczonej wraz z produktem. Przed użyciem tego urządzenia należy zapoznać się ze znaczeniem każdego piktogramu.

## Piktogramy ostrzeżeń dotyczących bezpieczeństwa (rysunek 23)

- A. OSTRZEŻENIE
- B. WAŻNE: Przed użyciem tego urządzenia przeczytaj Podręcznik użytkownika.
- C. OSTRZEŻENIE: Możliwość odrzucania obiektów. Osoby znajdujące się w pobliżu powinny zachować dystans. Przed użyciem tego urządzenia przeczytaj instrukcje dla użytkownika.
- D. OSTRZEŻENIE: Urządzenie nie powinno być używane na zboczach o nachyleniu przekraczającym 10 stopni.
- E. OSTRZEŻENIE: Nie stawać.

- F. OSTRZEŻENIE: Trzymać ręce i stopy z dala od wirującego ostrza.
- G. PRZESTROGA: Przed serwisowaniem urządzenia odłączyć przewód świecy zapłonowej.
- H. OSTRZEŻENIE: Możliwość zmiżdżenia palców.

## Piktogramy dotyczące sterowania i obsługi (rysunek 24)

- I. Wolne
- J. Szybkie
- K. Olej
- L. Paliwo
- M. Silnik – Start/Praca/Zatrzymanie
- N. Dźwignia sterowania napędem – Włączona/Wyłączona

## Montaż

Ilustracje i piktogramy rozpoczynają się od strony 1.

## Instrukcja rozpakowania

Kosiarka została całkowicie zmontowana fabrycznie. Po włożeniu kosiarki do kartonu uchwyt został ustawiony w położeniu magazynowym. Aby ustawić uchwyt w położeniu pracy należy wykonać poniższe czynności.

1. Wyciągnąć kosiarkę z kartonu.
2. **(Rysunek 2)** Podnosić uchwyt dolny (A) dopóki końcówka dolnego uchwytu nie zostanie zablokowana w położeniu roboczym (B). Dokręcić pokrętło (D) dopóki dolny uchwyt nie zostanie zabezpieczony.
3. **(Rysunek 3)** Wykręcić pokrętło (A) i elementy złączne z uchwytu dolnego (C). Ustawić uchwyt górny (B) w położeniu roboczym. Dokręcać pokrętło (A) dopóki górny uchwyt i dolny uchwyt nie zostaną zablokowane w położeniu roboczym.
4. **(Rysunek 4)** Aby założyć linkę rozrusznika ręcznego, najpierw należy zaciągnąć dźwignię wyłączenia silnika (F). Powoli ciągnąć uchwyt rozrusznika ręcznego (G) i zakładać linkę rozrusznika do prowadnicy linki (H).
5. **(Rysunek 2)** W modelach samobieżnych, przymocować linki do uchwytu za pomocą zaczepów do linek (F).  
**PRZESTROGA:** Uważać w czasie składania lub podnoszenia uchwytu. Nie uszkodzić linek. Skręcona linka nie będzie działać prawidłowo. Przed użyciem urządzenia wymienić skręconą lub uszkodzoną linkę.

## Montaż worka do trawy

1. **(Rysunek 5)** Nasunąć zespół ramy (A) na otwarty koniec worka do trawy (B).
2. **(Rysunek 6)** Upewnić się, że dźwignia (C) znajduje się na zewnątrz worka do trawy. Przymocować zaciski (D) do ramy (E).

## Mocowanie worka do trawy (Rysunek 7)

1. Aby zamontować worek do trawy na kosiarce, podnieść tylne drzwi (F). Przytrzymać uchwyt (G) worka do trawy i założyć zaczepy worka do trawy (H) na pręt obrotowy tylnych drzwi (I). Opuścić tylne drzwi.

**WAŻNE:** Upewnić się, że zaczepy worka do trawy (H), są zahaczone na pręcie obrotowym drzwi tylnych (I).

## Przygotowanie silnika



**OSTRZEŻENIE:** Należy przestrzegać instrukcji obsługi silnika pod względem rodzaju używanego paliwa i oleju. Zawsze należy używać bezpiecznego kanistra z paliwem. W czasie dodawania benzyny do silnika nie należy palić. Nie napełniać benzyną w pomieszczeniu zamkniętym. Wyłączyć silnik przed dodaniem benzyny. Silnik powinien stygnąć przez kilkanaście minut.

**PRZESTROGA:** Niniejszy silnik nie zawiera OLEJU ani BENZYN. Przed uruchomieniem silnika należy pamiętać o dodaniu oleju, zgodnie z opisem zawartym w instrukcji obsługi silnika. W przypadku uruchomienia silnika bez oleju, silnik zostanie uszkodzony w sposób uniemożliwiający naprawę i nie będzie objęty gwarancją.

Informacje o rodzaju używanej benzyny i oleju znajdują się w instrukcji obsługi silnika. Przed użyciem urządzenia należy zapoznać się z informacjami dotyczącymi bezpieczeństwa, używania, konserwacji i przechowywania.

## Wymiana modułu rozdrabniacza



**OSTRZEŻENIE:** Przed usunięciem lub zainstalowaniem modułu rozdrabniacza, odłączyć przewód świecy zapłonowej i trzymać go z dala od świecy.

**(Rysunek 8)** Niektóre modele posiadają *opcjonalny* moduł rozdrabniacza. Skorzystać z modułu rozdrabniacza (A) do rozdrobnienia ściętej trawy. Aby odprowadzać trawę do worka na trawę, usunąć moduł rozdrabniacza zgodnie z opisem poniżej.

## Demontaż modułu rozdrabniacza

1. **(Rysunek 9)** Podnieść tylne drzwi(B).
2. Wyjąć moduł rozdrabniacza(A) z otworu wylotowego.

## Montaż modułu rozdrabniacza

1. **(Rysunek 9)** Podnieść tylne drzwi(B).
2. Wsunąć moduł rozdrabniacza(A) do otworu wylotowego.

# Obsługa

## Ilustracje i piktogramy rozpoczynają się od strony 1.

### Dźwignia wyłączenia silnika (Rysunek 10)

Puścić dźwignię wyłączenia silnika (A), a silnik i ostrze automatycznie się zatrzymają. Aby uruchomić i pracować silnikiem, trzymać dźwignię wyłączenia silnika (A) w położeniu roboczym (B).

Przed uruchomieniem silnika kilka razy nacisnąć i puścić dźwignię wyłączenia silnika. Upewnij się, że linki wyłączenia silnika przesuwały się swobodnie oraz, że dźwignia wyłączenia silnika działa poprawnie.

### Zatrzymywanie silnika (rysunek 10)

Aby wyłączyć silnik puścić dźwignię wyłączenia silnika (A). Odłączyć przewód świecy zapłonowej i trzymać go z dala od świecy, aby uniemożliwić rozruch silnika.

## Układ napędu kół tylnych (Rysunek 11)



**OSTRZEŻENIE:** Ze względów bezpieczeństwa, układ napędowy musi się włączać natychmiast po puszczeniu dźwigni napędu. Jeżeli układ napędowy się nie wyłączy poprawnie, nie obsługiwać kosiarki do chwili wyregulowania lub naprawienia układu napędowego przez autoryzowane centrum serwisowe.

Modele samojezdne posiadają układ napędu kół tylnych. Obsługa układu napędowego jest następująca.

1. Trzymać dźwignię wyłączenia silnika (A) w położeniu roboczym. Uruchomić silnik.  
**UWAGA:** Aby wyłączyć silnik puścić dźwignię wyłączenia silnika (A).
2. Popchnij dźwignię napędu (C) całkowicie do przodu. Spowoduje to włączenie układu napędowego i kosiarka zacznie jechać do przodu.
3. Aby wyłączyć *tylko* układ napędowy, puścić dźwignię napędu (C). W położeniu wyłączonym (D), kosiarka przerwie jazdę do przodu, ale silnik będzie nadal pracował.
4. Aby wyłączyć układ napędowy i silnik puścić całkowicie dźwignię wyłączenia silnika (A).

**UWAGA:** Kiedy układ napędowy jest wyłączony na nowym urządzeniu, możliwe jest obracanie się tylnych kół po podniesieniu ich z ziemi. Jest to normalne w przypadku nowego paska i ustąpi po jednej lub dwóch godzinach pracy.

## Uruchamianie silnika



**OSTRZEŻENIE:** Ostrze będzie się obracać w czasie pracy silnika.

**WAŻNE:** Przed uruchomieniem silnika kilka razy nacisnąć i puścić dźwignię wyłączenia silnika. Upewnij się, że linki wyłączenia silnika przesuwały się swobodnie oraz, że dźwignia wyłączenia silnika działa poprawnie.

1. Sprawdzić poziom oleju. Patrz instrukcja obsługi silnika.
2. Napełnić zbiornik paliwa zwykłą benzyną bezołowiową. Patrz "Przygotowanie silnika".
3. Upewnij się, czy przewód świecy zapłonowej podłączony jest do świecy.
4. **(Rysunek 12) Silniki z pompką rozruchową:** W przypadku większości warunków temperaturowych, mocno wcisnąć pompkę rozruchową (E) trzy razy. Przy zimniejszej pogodzie może być konieczne dodatkowe pompowanie. Ciepły silnik zwykle nie będzie wymagał stosowania pompki rozruchowej. Po każdym wciśnięciu pompki rozruchowej odczekać dwie sekundy.  
**UWAGA:** W przypadku pierwszego uruchamiania nowego silnika, wcisnąć pompkę rozruchową pięć razy.  
**UWAGA:** Nadmierne pompowanie może doprowadzić do zalania gaźnika paliwem. Patrz "Nie można uruchomić silnika" w rozdziale Rozwiązywanie problemów.
5. **(Rysunek 11) Modele samojezdne:** Upewnij się, że dźwignia napędu(C) znajduje się w położeniu wyłączonym (D).
6. **(Rysunek 13)** Stając za kosiarką. Jedną ręką trzymać dźwignię wyłączenia silnika (A) w położeniu roboczym, jak pokazano. Za pomocą drugiej ręki chwycić uchwyt rozrusznika ręcznego (F).
7. Ciągnąć powoli uchwyt rozrusznika ręcznego do wycucia oporu, a następnie pociągnąć gwałtownie, w celu uruchomienia silnika. Powoli cofać uchwyt rozrusznika ręcznego.

8. Jeśli silnik nie uruchomi się po 5 lub 6 próbach, patrz rozdział "Rozwiązywanie problemów".

### Przed używaniem kosiarki



**OSTRZEŻENIE: Sprawdzić stan worka na trawę pod kątem zużycia lub uszkodzeń. W przypadku zużycia lub uszkodzenia, wymienić części na dopuszczone przez producenta części zamienne.**

Aby całkowicie napełnić worek na trawę, pracować silnikiem z dźwignia sterowania przepustnicą (jeżeli jest na wyposażeniu), w położeniu szybko.

- Aby całkowicie napełnić worek na trawę (jeżeli jest na wyposażeniu), pracować silnikiem z dźwignia sterowania przepustnicą (jeżeli jest na wyposażeniu), w położeniu szybko.
- Upewnić się, czy worek na trawę (jeżeli jest na wyposażeniu), jest poprawnie zamontowany.
- Sprawdzić stan worka na trawę pod kątem zużycia lub uszkodzeń. W przypadku zużycia lub uszkodzenia, wymienić części na dopuszczone przez producenta części zamienne.

### Regulacja wysokości cięcia



**OSTRZEŻENIE: Ostrze będzie się obracać w czasie pracy silnika. Przed zmianą wysokość cięcia, odłączyć przewód świecy zapłonowej i trzymać go z dala od świecy.**

### Modele z indywidualnymi regulatorami kół (Rysunek 15)

Aby zmienić wysokość cięcia, zmienić położenie ramienia regulacji (A) dla każdego koła, jak opisano poniżej.

1. Odłączyć ramię regulacji (A).
2. Przetawić ramię regulacji do innego położenia.
3. Upewnić się, że każde z ramion regulacji jest w takim samym położeniu tak, aby kosiarka mogła ciąć poziomo.

### Modele z regulacją jedną dźwignią (Rysunek 16 i Rysunek 17)

Aby zmienić wysokość cięcia, zmienić położenie ramienia regulacji (B), jak opisano poniżej.

1. Odłączyć ramię regulacji (B).
2. Przetawić ramię regulacji do innego położenia.

### Opróżnianie worka na trawę



**OSTRZEŻENIE: Przed zdjęciem worka na trawę wyłączyć silnik. Przed usunięciem trawy z obudowy kosiarki, odłączyć przewód świecy zapłonowej i trzymać go z dala od świecy.**

1. (Rysunek 7) Podnieść tylne drzwi(A).
2. Chwycić uchwyt (B) worka na trawę. Podnieść ramę (C) na przęcie obrotowym drzwi tylnych (D).
3. (Rysunek 13) Usunąć trawę z worka na trawę (E).

### Wskazówki dotyczące koszenia

Niektóre modele posiadają *opcjonalny* moduł rozdrabniacza. Jeżeli moduł rozdrabniacza jest zamontowany, trawa jest drobno cięta i może zostać łatwo poddana recyklingowi. Ponieważ składniki odżywcze wracają do gleby, trawa będzie wymagać mniej nawozu.

Poniższe wskazówki zwiększą wydajność i poprawią wygląd trawnika.

- Trawa musi być sucha. Kiedy trawa jest mokra, będzie trudno ją ciąć i powstaną duże bryły trawy.
- Trawa nie może być zbyt wysoka. Maksymalna wysokość do skutecznego cięcia to 9,8 cm. Ustawić regulator wysokości tak, aby cięta była tylko górna jedna trzecia wysokości trawy.
- Jeżeli trawa jest wyższa niż 9,8 cm, konieczne może być dwukrotne cięcie. Przy pierwszym cięciu ustawić regulację wysokości na najwyższe położenie. Następnie obniżyć regulację wysokości dla drugiego cięcia.
- Ostrza powinny być ostre. Nieostre ostrza mogą spowodować brązowienie końcówek źdźbeł trawy.
- Oczyścić spód obudowy kosiarki. Jeżeli na spodzie obudowy kosiarki zgromadzą się trawa i inne odpadki, pogorszy się wydajność.

Aby poprawić jakość cięcia spróbować poniższego:

- podnieść wysokość cięcia
- kosić trawę częściej
- pracować kosiarką poruszając się z niższą prędkością
- zmniejszyć szerokość koszenia
- zmienić kierunek
- skosić drugi raz

## Konserwacja

### Konserwacja silnika

**Ilustracje i piktogramy rozpoczynają się od strony 1.**

Aby utrzymać urządzenie w dobrym stanie, należy korzystać z poniższych informacji dotyczących konserwacji. Przed uruchomieniem silnika należy przeczytać niniejszą instrukcję oraz instrukcję obsługi silnika. Wszystkie informacje dotyczące konserwacji silnika znajdują się w instrukcji obsługi silnika.



**OSTRZEŻENIE: Przed dokonaniem kontroli, regulacji lub naprawy należy odłączyć przewód od świecy zapłonowej i trzymać go z dala od świecy.**

### Przechylenie silnika

(Rysunek 14) *Uwaga:* Nie przechylać silnika świecą zapłonową skierowaną do dołu.

W przypadku serwisowania silnika, sprawdzić ostrze lub oczyścić spód obudowy kosiarki; upewnić się, aby silnik zawsze był utrzymywany świecą zapłonową skierowaną do góry. Transportowanie lub odwracanie silnika świecą zapłonową do dołu spowoduje poniższe.

- trudne uruchomienie
- dymienie silnika
- zanieczyszczenie świecy zapłonowej
- napełnienie filtra powietrza olejem lub paliwem

### Smarowanie

1. W celu zapewnienia maksymalnej wydajności nasmarować koła i wszystkie punkty obrotowe olejem silnikowym co 25 godzin.
2. Smarowanie silnika, patrz instrukcja obsługi silnika.

**UWAGA:** Nie smarować linki wyłączenia silnika. Smary spowodują uszkodzenie linki i uniemożliwią jej swobodne przemieszczanie. Wymienić linkę jeżeli jest zgięta lub uszkodzona.

### Czyszczenie obudowy kosiarki



**OSTRZEŻENIE:** Ostrze będzie się obracać w czasie pracy silnika. Przed czyszczeniem obudowy kosiarki wyłączyć silnik i odłączyć przewód świecy zapłonowej i trzymać go z dala od świecy.

Jeżeli na spodzie obudowy kosiarki zgromadzą się trawa i inne odpadki, pogorszy się wydajność. Po koszeniu oczyścić obudowę kosiarki, jak opisano poniżej.

1. Wyłącz silnik.
2. Odłącz przewód od świecy zapłonowej.
3. Należy oczyścić górną i dolną część obudowy kosiarki.

### Zdjęcie paska napędowego

Aby usunąć lub serwisować pasek napędowy przekazać kosiarkę do autoryzowanego punktu serwisowego.

### Regulacja linki napędowej (Rysunek 19)



**OSTRZEŻENIE:** Przed regulacją linki napędowej puścić dźwignię wyłączenia silnika i odczekać do wyłączenia silnika.

Jeżeli układ napędowy nie włącza i nie wyłącza się prawidłowo, sprawdzić prawidłowość zamontowania dźwigni. Upewnić się, że wszystkie części są w dobrym stanie, niezłamane lub nie zgięte oraz, że wszystkie elementy łączące są dokręcone.

Zużyte części spowodują zmianę działania układu napędowego. W przypadku koszenia wysokiej i grubej trawy lub na pochyłościach, układ napędowy może się ślizgać jeżeli linka napędowa jest zbyt luźna. Jeżeli układ napędowy się ślizga, wyregulować jak opisano poniżej lub przekazać kosiarkę do autoryzowanego centrum serwisowego.

1. (**Rysunek 19**) Jeżeli następuje poślizg układu napędowego, obrócić regulator linki (**A**) o jeden obrót, w kierunku pokazanym na rysunku. Uruchomić kosiarkę i sprawdzić układ napędowy.
2. Jeżeli w układzie napędowym dalej występuje poślizg, obrócić regulator linki o jeszcze jeden obrót, w celu skrócenia linki. Ponownie sprawdzić układ napędowy.
3. Powtarzać regulację i sprawdzanie do chwili usunięcia poślizgu.
4. Przed rozpoczęciem koszenia, upewnić się, czy układ napędowy odpowiednio się odłącza i czy kosiarka się zatrzyma. Jeżeli układ napędowy się nie wyłączy poprawnie, przed podjęciem dalszej obsługi przekazać kosiarkę do autoryzowanego centrum serwisowego.

### Serwisowanie ostrza (Rysunek 20)



**OSTRZEŻENIE:** Przed skontrolowaniem ostrza (**B**) lub adaptera ostrza (**E**), odłączyć przewód świecy zapłonowej i trzymać go z dala od świecy. Jeżeli ostrze uderzy o przedmiot, wyłączyć silnik. Odłączyć przewód od świecy zapłonowej. Sprawdzić, czy urządzenie nie jest uszkodzone.

Okresowo sprawdzać ostrze (**B**) pod kątem zużycia lub uszkodzeń takich jak pęknięcia. Okresowo sprawdzać śrubę (**A**) mocującą ostrze. Śruba powinna być dokręcona. Jeżeli ostrze uderzy o przedmiot, wyłączyć silnik. Odłączyć przewód od świecy zapłonowej. Sprawdzić, czy adapter ostrza (**E**) nie jest uszkodzony. Sprawdzić, czy ostrze nie jest wygięte lub zniszczone, silnie zużyte lub uszkodzone w inny sposób. Przed uruchomieniem urządzenia uszkodzone elementy muszą zostać wymienione na dopuszczone przez producenta części zamienne. Ze względów bezpieczeństwa należy ostrze wymieniać co dwa lata. Krawędź ostrza powinna być naostrzona. Tępe ostrze może spowodować brązowienie końcówek przyciętej trawy. Aby usunąć lub serwisować ostrze dostarczyć kosiarkę do autoryzowanego punktu serwisowego.

### Sprawdzić poziom ciecia (Rysunek 20)

Sprawdzić urządzenie na małym obszarze. Jeżeli ciecie nie jest poziome, ścięta trawa nie jest wyrzucana lub ciecie nie jest równe, patrz rozdział **Rozwiązywanie problemów**.

### Przechowywanie składanego uchwytu

**PRZESTROGA:** Uważać w czasie składania lub podnoszenia uchwytu. Nie uszkodzić linek. Skręcona linka nie będzie działać prawidłowo. Przed użyciem urządzenia wymienić skręconą lub uszkodzoną linkę.

### Składanie uchwytu

1. (**Rysunek 21**) W przypadku modeli z pokrętłami (**A**), poluzować pokrętła (**A**) łączące górny uchwyt (**B**) z uchwytem dolnym (**C**).  
**PRZESTROGA:** W przypadku składania lub rozkładania uchwytu, upewnić się, że między dolnym i górnym uchwytem lub dookoła elementów łączących uchwytu nie dojdzie do zakleszczenia linki.
2. (**Rysunek 22**) Obrócić górny uchwyt (**B**), w kierunku tyłu urządzenia.
3. Wcisnąć końcówki uchwytu dolnego (**C**).
4. Obrócić uchwyt do przodu nad silnikiem, jak pokazano. Upewnij się, że linki nie są uszkodzone.

### Podnoszenie uchwytu

1. (**Rysunek 22**) Pociągnij dolny uchwyt (**C**) do tyłu, dopóki końce dolnego uchwytu nie zablokują się w położeniu roboczym. Następnie przymocować za pomocą elementów łączących.
2. Podnieś dolny uchwyt (**B**) do położenia roboczego.
3. (**Rysunek 21**) W przypadku modeli z pokrętłami (**A**), dokręcić pokrętła.

### Przygotowywanie kosiarki do przechowywania



**OSTRZEŻENIE:** Zbiornika paliwa nie należy opróżniać wewnątrz budynku, w pobliżu źródła ognia lub w czasie palenia papierosa. Opary benzyny mogą być przyczyną wybuchu lub pożaru.

1. Opróżnij zbiornik paliwa.
2. Uruchom silnik i pozwól mu pracować, dopóki nie zgaśnie z powodu braku paliwa.
3. Spuść olej z gorącego silnika. Napełnij skrzynię korbową nowym olejem.

- Wykręcić świecę zapłonową z cylindra. Wlać do cylindra około 0,03 l oleju. Wolno pociągnąć linkę rozrusznika ręcznego, tak aby olej zabezpieczył cylinder. Wkręcić nową świecę zapłonową do cylindra.
- Usuń brud i pozostałości z żeberka chłodzących cylindra i obudowy silnika.
- Oczyścić dolną część obudowy kosiarki.
- Wyczyścić całą kosiarkę, aby zabezpieczyć lakier.
- Umieść urządzenie w dobrze wentylowanym budynku.
- Upewnić się, czy worek do trawy został opróżniony z trawy. Trawa pozostała w worku w czasie magazynowania może doprowadzić do zniszczenia worka.

### Zamawianie części zamiennych

Należy używać tylko części zamiennych zatwierdzonych lub zaaprobowanych przez producenta. Nie należy używać przystawek ani akcesoriów, które nie są zalecane dla tego produktu. Aby uzyskać właściwe części zamienne, należy podać numer modelu, który umieszczony jest na tabliczce znamionowej.

Podczas zamawiania wymagane są następujące informacje:

- Numer modelu
- Numer seryjny
- Numer części
- Ilość

Jeżeli nie możesz uzyskać części lub obsługi serwisowej w sposób opisany powyżej, skontaktuj się z:

#### Briggs & Stratton UK Ltd

Road Four, Winsford Industrial Estate, Winsford, Cheshire, CW7 3QN

United Kingdom

www.BRIGGSandSTRATTON.COM

## Wykrywanie usterek

### Nie można uruchomić silnika

- Sprawdzić, czy zbiornik paliwa napełniony jest czystą benzyną. Nie wolno używać starej benzyny.
- W przypadku zimnego silnika, wcisnąć przycisk pompki rozruchowej (opcja dla niektórych modeli) pięć razy.
- Upewnić się, czy przewód świecy zapłonowej podłączony jest do świecy.
- Wyreguluj gaźnik. Patrz instrukcja obsługi silnika.
- Zbyt dużo benzyny w cylindrze silnika. Wykręcić i wysuszyć świecę zapłonową. Pociągnąć kilka razy uchwyt rozrusznika ręcznego. Wkręcić świecę zapłonową. Podłączyć przewód do świecy zapłonowej. Uruchomić silnik.
- Trudności z uruchomieniem silnika w gęstej lub wysokiej trawie. Przeciągnąć kosiarkę na czystą, suchą powierzchnię.
- Upewnić się, czy dźwignia wyłączenia silnika jest w położeniu roboczym.
- Upewnić się, czy zawór paliwa jest w położeniu OTWAR- TYM. Patrz instrukcja obsługi silnika.

### Silnik nie zatrzymuje się

- Puścić dźwignię wyłączenia silnika.

- Sprawdzić linkę wyłączenia silnika. Wymienić linkę, jeżeli jest zgięta lub uszkodzona.

### Słabe działanie silnika

- Sprawdzić ustawienie wysokości cięcia. Podnieść wysokość cięcia, jeśli trawa jest wysoka.
- Sprawdzić spód obudowy ostrza. Oczyszczyć obudowę ostrza z trawy i innych zanieczyszczeń.
- Sprawdzić przewód do świecy zapłonowej. Upewnić się, czy jest podłączony.
- Oczyszczyć żeberka chłodzenia silnika z trawy i innych zanieczyszczeń.
- Sprawdzić regulację gaźnika. Patrz instrukcja obsługi silnika.
- Sprawdzić odstęp elektrod świecy zapłonowej. Ustawić odstęp elektrod świecy zapłonowej na 0,76 mm.
- Sprawdzić poziom oleju w silniku. Jeżeli konieczne, uzupełnić.
- Sprawdzić filtr powietrza silnika. Patrz instrukcja obsługi silnika.
- Zła benzyna. Opróżnić i oczyścić zbiornik paliwa. Napełnić zbiornik paliwa czystą benzyną.

### Nadmierne drgania

- Niewyważone ostrze. Zdemontować ostrze i wymienić na oryginalne ostrze zamienne.
- Sprawdzić, czy ostrze nie jest wygięte lub uszkodzone. **Uszkodzone ostrze jest niebezpieczne i musi zostać wymienione.**
- Sprawdzić adapter ostrza. **Wymienić uszkodzony adapter ostrza.**
- Jeżeli drgania nie ustępują, dostarczyć urządzenie do autoryzowanego centrum serwisowego.

### Trawa nie jest odpowiednio odrzucana

- Oczyszczyć dolną część obudowy kosiarki.
- Sprawdzić, czy ostrze nie jest silnie zużyte. Zdemontować i naostrzyć ostrze. Ze względu na bezpieczeństwo wymienić ostrze co dwa lata na oryginalne ostrze zamienne.

### Trawa nie jest cięta równo

- Sprawdzić wysokość regulacji na każdym kole. Wysokość regulacji powinna być taka sama dla każdego koła.
- Sprawdzić, czy ostrze jest ostre.
- Sprawdzić, czy ostrze nie jest wygięte lub uszkodzone. **Uszkodzone ostrze jest niebezpieczne i musi zostać wymienione.**
- Sprawdzić, czy adapter ostrza nie jest uszkodzony. **Wymienić uszkodzony adapter ostrza.**
- Przesunąć dźwignię sterowania przepustnicą (jeśli jest na wyposażeniu), do położenia szybko lub start.
- Sprawdzić dźwignię sterowania przepustnicą (jeżeli jest na wyposażeniu). Upewnić się, czy dźwignia sterowania przepustnicą nie jest w położeniu ssania.
- Przesunąć dźwignię sterowania przepustnicą (jeżeli jest na wyposażeniu) do położenia wysokich obrotów. Sprawdzić obroty silnika zgodnie z instrukcją producenta silnika.

**GWARANCJA OGRANICZONA**

Briggs & Stratton Corporation naprawi lub wymieni bezpłatnie, wszelkie części silnika niesprawne z powodu wad materiałowych, lub niewłaściwego wykonania lub obu. Koszty transportu produktów dostarczanych do naprawy lub wymiany w ramach niniejszej Gwarancji ponosi nabywca. Gwarancja ta jest ważna przez wymienione w świadectwie okresy czasu i podlega jego warunkom niżej wymienionym. W celu uzyskania usługi gwarancyjnej należy skontaktować się z najbliższym autoryzowanym dealerem serwisowym. W celu uzyskania usługi gwarancyjnej należy skontaktować się z najbliższym autoryzowanym dealerem serwisowym zgodnie z mapą autoryzowanych dealerów na stronie [www.murray.com](http://www.murray.com).

**Nie istnieje żadna inna wyraźna gwarancja. Gwarancje domniemane, włącznie ze specjalnymi gwarancjami udzielanymi przez handlowców, są ograniczone do jednego roku od chwili dokonania zakupu lub obowiązują w okresie dopuszczalnym przez prawo; wyklucza się wszystkie gwarancje domniemane. Wyklucza się odpowiedzialność za szkody pośrednie na podstawie jakiegokolwiek gwarancji w takim zakresie, w jakim jest to dopuszczalne przez prawo.** W niektórych krajach lub stanach nie zezwala się na ograniczenia, co do długości trwania gwarancji domniemanej, zaś w innych krajach lub stanach nie zezwala się na wykluczenie lub ograniczenie szkód przypadkowych lub pośrednich, tak więc wyżej wymienione ograniczenie lub wykluczenie może Państwa nie dotyczyć. Gwarancja ta zapewnia Państwu określone ustawowe prawa oprócz innych praw obowiązujących w różnych krajach lub stanach.

**WARUNKI GWARANCJI**

Typ produktu	Zastosowanie konsumenckie	Zastosowanie komercyjne
Pchana kosiarka do trawy	2 lata	90 dni

Okres gwarancyjny rozpoczyna się w dniu zakupu przez pierwszego konsumenta detalicznego lub komercyjnego użytkownika końcowego, oraz trwa przez okres czasu wymieniony w powyższej tabeli. "Zastosowanie konsumenckie" oznacza osobiste używanie (sprzętu) w gospodarstwie domowym przez konsumenta detalicznego. "Zastosowanie komercyjne" oznacza innych użytkowników, włącznie z użyciem dla celów komercyjnych, produkcją zarobkową lub wynajmem. Jeżeli produkt został choć raz zastosowany w celach komercyjnych, to w rozumieniu tej gwarancji traktowany będzie jako urządzenie o zastosowaniu komercyjnym.

W celu uzyskania gwarancji na produkty nie trzeba dokonywać rejestracji gwarancji. Należy jedynie zachować dowód zakupu. W przypadku, gdy Klient nie przedstawi dowodu zakupu z pierwszą datą zakupu, w momencie zgłoszenia usługi gwarancyjnej, okres gwarancyjny zostanie określony na podstawie daty produkcji produktu

**INFORMACJA O GWARANCJI**

Przyjmujemy naprawę gwarancyjną i przepraszamy Państwa za kłopoty. Naprawę gwarancyjną może wykonać każdy autoryzowany dealer serwisowy. Większość napraw gwarancyjnych to naprawy rutynowe, jednak czasem wezwanie serwisu gwarancyjnego może być nieuzasadnione. Na przykład gwarancją nie są objęte przypadki uszkodzenia produktu na skutek jego niewłaściwego użycia, braku rutynowej konserwacji, uszkodzenia podczas transportu, manipulowania przy nim, niewłaściwego przechowywania lub instalacji. Podobnie, gwarancją nie jest objęty produkt, z którego usunięto datę produkcji lub numer seryjny, bądź dokonano w nim zmian lub modyfikacji.

Niniejsza gwarancja obejmuje uszkodzenia wynikające z wadliwego wykonania i/lub wadliwego materiału względnie z obydwu tych przyczyn. Aby uniknąć nieporozumień, które mogą wynikać między klientem i dealerem, poniżej przedstawiono niektóre przyczyny awarii produktu, które nie są objęte gwarancją.

- **Normalne zużycie:** urządzenia zasilane małymi silnikami, jak wszystkie urządzenia mechaniczne, w celu poprawnego działania wymagają okresowej wymiany części i serwisowania. Gwarancja nie obejmuje napraw w przypadku, gdy normalne zużycie ograniczyło żywotność produktu lub jego części.
- **Instalacja:** niniejsza gwarancja nie odnosi się do produktu, który został poddany nieodpowiedniej lub nieautoryzowanej instalacji, zmianie lub modyfikacji. Dotyczy to również instalacji, które uniemożliwiają uruchomienie lub są przyczyną niezadowolającej sprawności silnika.
- **Niewłaściwa konserwacja:** czas życia tego produktu jest zależny od warunków jego działania i sposobu obsługi. Zalecane okresy konserwacji i regulacji są przedstawione w Podręczniku operatora. Bardzo często produkty, takie jak maszyny do uprawiania roli, krawędziarki i kosiarki obrotowe, są używane w zakurzonej lub zabrudzonej środowisku, co może spowodować ich przedwczesne zużycie. Jeśli takie zużycie zostało spowodowane przez brud, kurz lub innego rodzaju materiał ścierny dostający się do środka produktu w wyniku nieprawidłowej konserwacji, nie zostanie ono objęte gwarancją. Gwarancja nie obejmuje problemów spowodowanych częściami zamiennymi, które nie są oryginalnymi częściami producenta.
- **Nieodpowiednie i/lub niewystarczające paliwo lub olej smarowy:** ta gwarancja nie obejmuje uszkodzeń spowodowanych zleżałym paliwem lub modyfikowaną benzyną. Uszkodzenia silnika lub jego podzespołów, takich jak komora spalania, zawory, gniazda zaworów, prowadnice zaworów i spalone uzwojenie rozrusznika, które są spowodowane użyciem alternatywnych paliw, takich jak naturalny gaz płynny, nie są objęte gwarancją, chyba że silnik został certyfikowany do takiej pracy. Gwarancją nie są także objęte części, które zostały zatarte lub uszkodzone w wyniku użycia produktu z niewystarczającym lub zanieczyszczonym olejem smarowym bądź olejem niewłaściwej klasy. Dotyczy to również podzespołów produktu, które zostały uszkodzone w wyniku braku smarowania.
- **Niewłaściwe użycie:** prawidłowe działanie produktu zostało przedstawione w Podręczniku operatora. Gwarancją nie są objęte poniższe przypadki. Produkt uszkodzony w wyniku pracy z nadmierną szybkością, przegrzania lub użycia w pomieszczeniu zamkniętym bez odpowiedniej wentylacji. Produkt uszkodzony w wyniku nadmiernej wibracji spowodowanej przez luźne mocowanie silnika, luźne lub niewyważone ostrza, wirniki, nadmierną szybkość lub wygięty wał korbowy ze względu na uderzenie stałego obiektu. Uszkodzenie lub nieprawidłowe działanie będące wynikiem nieprawidłowego użycia, niewłaściwego serwisowania, zamarznięcia lub użycia środków chemicznych, a także przekroczenia zalecanej wydajności przedstawionej w Podręczniku operatora.
- **Rutynowe strojenie, zużycie części lub regulacje:** z tej gwarancji wyłączone są części zużywalne, takie jak olej, paski, ostrza, pierścienie uszczelniające, filtry itp.
- **Pozostałe wyłączenia:** Naprawa lub regulacja części, które nie zostały wyprodukowane przez Briggs & Stratton nie jest objęta gwarancją. Niniejsza gwarancja nie obejmuje usterek spowodowanych działaniem siły wyższej oraz innych sił będących poza kontrolą producenta. Nie są nią objęte również produkty używane, regenerowane i demonstracyjne.

Usługi gwarancyjne są dostępne u każdego autoryzowanego dealera serwisowego. Znajdź najbliższego dealera na naszej mapie dealerów na stronie [BRIGGSandSTRATTON.COM](http://BRIGGSandSTRATTON.COM).

## Cuprins

Ilustrații .....	1
Siguranța operatorului .....	167
Caracteristici și comenzi .....	169
Simboluri .....	169
Asamblare .....	169
Utilizare .....	170
Întreținerea .....	171
Căutarea defecțiunilor .....	173
Politică de garanție .....	174

## Siguranța operatorului

### Simboluri și avertismente

Simbolul de atenționare  este folosit pentru a identifica informațiile despre siguranță care semnaleză pericolul de vătămare. Împreună cu simbolul de atenționare este folosit un cuvânt (PERICOL, AVERTISMENT sau ATENȚIE) care indică probabilitatea și gravitatea posibilelor vătămări. În plus, poate fi folosit un simbol de pericol pentru a reprezenta tipul de pericol.

 **PERICOL** indică un pericol care, dacă nu este evitat, **se va solda cu moartea sau cu accidentarea gravă.**

 **AVERTISMENT** indică un pericol care, dacă nu este evitat, **se poate solda cu moartea sau cu accidentarea gravă.**

 **ATENȚIE** indică un pericol care, dacă nu este evitat, **s-ar putea solda cu accidente minore sau moderate.**  
**ATENȚIE**, atunci când este utilizat **fără** simbolul de atenționare, indică o situație care **ar putea duce la deteriorarea produsului.**

### Informații destinate beneficiarului

**Cunoașteți-vă produsul:** Dacă înțelegeți utilajul și modul de funcționare al utilajului, veți obține cele mai bune performanțe. Când citiți acest manual, comparați ilustrațiile cu utilajul. Învățați unde sunt situate comenzile și cum funcționează. Pentru a preveni accidentele, respectați instrucțiunile de utilizare și regulile de siguranță. Păstrați acest manual pentru a-l consulta ulterior.

### Răspunderea îi aparține beneficiarului

 **AVERTISMENT: Acest utilaj de tuns gazonul poate arunca obiecte. Nerespectarea instrucțiunilor de siguranță de mai jos poate provoca vătămări grave utilizatorului sau persoanelor din jur.**

**Beneficiarul este răspunzător de respectarea instrucțiunilor de mai jos.**

## Măsuri de siguranță

### Pentru mașina de tuns gazonul cu lamă rotativă

#### I. Instrucțiuni generale

1. Citiți, înțelegeți și respectați toate instrucțiunile de pe utilaj și din manual(e). Înainte de a începe, familiarizați-vă cu toate comenzile și utilizarea adecvată a mașinii de tuns gazonul.
2. Familiarizați-vă cu toate abțibildurile de siguranță și utilizare de pe acest utilaj și anexele sau accesoriile sale.
3. Nu introduceți mâinile sau picioarele sub componentele care se rotesc.
4. Permiteți numai persoanelor responsabile care s-au familiarizat cu instrucțiunile să utilizeze mașina de tuns gazonul.
5. Inspectați zona în care urmează să fie folosită mașina de tuns gazonul. Utilajul poate propulsa obiecte mici la viteză mare, provocând vătămări corporale sau pagube materiale. Păstrați distanța față de obiectele care se pot sparge, cum ar fi ferestre, geamuri de mașină, sere, etc.
6. Nu permiteți accesul în zona de operare altor persoane, în special copiilor și animalelelor de casă.
7. Purtați îmbrăcăminte corespunzătoare cum ar fi o cămașă cu mâneci lungi sau o jachetă. De asemenea, purtați pantaloni lungi sau largi. Nu purtați pantaloni scurți.
8. Nu purtați haine largi care se pot prinde în utilaj.
9. Purtați ochelari de protecție sau cu apărători laterale când utilizați mașina de tuns gazonul pentru a vă proteja ochii de obiecte străine care pot fi aruncate de utilaj.
10. Purtați mănuși de lucru și încălțăminte solidă. Pentru majoritatea persoanelor sunt potrivite încălțărilor de lucru din piele sau cizmele scurte. Acestea vor proteja gleznele și gambelile utilizatorului de crenguțe, așchii și alte deșeuri, și vor îmbunătăți tracțiunea.
11. Este preferabil să purtați un casca de protecție pentru a evita să fiți lovit de particule mici în zbor, sau de crengi care atârână în jos sau alte obiecte care ar putea trece neobservate de utilizator.
12. Nu utilizați mașina de tuns gazonul fără dispozitive de protecție plasate la locul lor.
13. Folosiți acest utilaj numai în scopul căruia îi este destinat. Nu utilizați mașina de tuns gazonul pe materiale necompacte cum ar fi pietriș, bețe, deșeuri, etc., care creează riscul aruncării obiectelor și deteriorării mașinii.
14. Pentru utilizarea și montarea corespunzătoare a accesoriilor, consultați instrucțiunile producătorului. Folosiți numai accesoriile aprobate de producător.
15. Utilizați utilajul numai la lumina zilei sau cu o lumină artificială bună.
16. Nu utilizați mașina de tuns gazonul sub influența alcoolului, medicamentelor sau altor substanțe care pot provoca o stare de somnolență sau pot afecta capacitatea de utilizare a utilajului în condiții de siguranță.
17. Nu utilizați mașina de tuns gazonul când iarba este udă. Asigurați-vă că aveți o poziție sigură, țineți ferm mânerul și mergeți; nu alergați.
18. Înainte de fiecare utilizare, verificați maneta de accelerație și cablul. Asigurați-vă că, cablul este liber și maneta nu este deteriorată. De asemenea verificați dacă, cablul de la carburator prezintă bucle, fittinguri desfăcute, și blocaje. Verificați dacă manetele revin în poziția inițială.

19. Opriti motorul la traversarea cǎrǎrilor cu pietriș, a potecilor sau strǎzilor.
20. Atenție la trafic cȃnd utilizați utilajul în apropierea strǎzilor sau traversați o stradă.
21. Opriti motorul cȃnd pǎrășiți utilajul, înainte de curățare, reparații sau inspectarea unității, și asigurați-vă cȃ toate piesele mobile s-au oprit. Lăsați motorul sǎ se răcească, deconectați fișa bujiei și țineți-o la distanță de bujie.
22. Dacă utilajul începe sǎ vibreze anormal, opriti motorul, deconectați fișa bujiei și asigurați-vă cȃ nu atinge bujia. Verificați imediat pentru a afla cauza. În general vibrațiile semnaleză existența unor probleme.
23. Dacă ați lovit un obiect străin, opriti motorul. Scoateți fișa bujiei. Inspectați mașina de tuns gazonul pentru a descoperi deteriorările. Dacă este deteriorată, efectuați reparația înainte de a porni și utiliza mașina.
24. Inspectați cu regularitate mașina de tuns gazonul. Asigurați-vă cȃ nu există piese îndoite, deteriorate sau desfăcute.
25. Nu ridicăți și nu transportați mașina de tuns gazonul cu motorul pornit.
26. Trebuie evitată expunerea prelungită la zgomotul și vibrațiile produse de utilajul acționat de motor cu benzină. Luați pauze intermitente și/sau protejați-vă urechile de zgomotul motorului și purtați mănuși de lucru pentru a reduce vibrația la mâini.

## II. Utilizarea în pantă

Pantele reprezintă un factor major în accidentele cu alunecări și căderi care pot provoca vătămări grave. Pantele necesită atenție mărită. Dacă vă simțiți nesigur pe o pantă, nu tundeți gazonul de pe panta respectivă.

**Tundeți** perpendicular pe linia pantei, niciodată în sus sau în jos.

**Îndepărtați** obiecte ca: pietre, trunchiuri de copaci, etc.

**Atenție** la gropi, șanțuri sau denivelari de teren. Iarba înaltă poate ascunde obstacole.

**Nu tundeți iarba** în apropiere de râpe, șanțuri sau taluzuri, deoarece utilizatorul se poate dezechilibra.

**Nu tundeți iarba** pe pante cu înclinație mare.

**Nu tundeți iarba** de pe pante cu înclinație mare (maximum 15 grade) sau din zone unde solul este foarte accidentat. Trebuie să aveți foarte mare grijă la schimbarea direcției pe pante.

**Nu tundeți** iarba udă. Aderența redusă poate provoca alunecarea.

## III. Copii

Dacă utilizatorul nu este atent la prezența copiilor, pot avea loc accidente tragice. Copiii sunt frecvent atrași de mașina de tuns gazonul și de activitatea de tundere. *Nu* vă bazați pe faptul cȃ copiii vor rămâne acolo unde i-ați văzut ultima oară.

1. Țineți copiii în afara zonei de tundere și sub supravegherea unui adult responsabil.
2. Fiți atent și opriti mașina de tuns gazonul dacă un copil intră în zonă.
3. Înainte de deplasarea înapoi și în timpul acesteia, priviți în spate și în jos pentru a vă asigura cȃ nu sunt copii mici în preajmă.
4. Nu permiteți copiilor sǎ utilizeze mașina de tuns gazonul.

5. Atenție sporită cȃnd vă apropiați de colțuri, tufișuri, copaci sau alte obiecte care împiedică vederea.

## IV. Service

1. Atenție sporită la manevrarea benzinei și a altor combustibili. Sunt inflamabili și vaporii sunt explozivi.
  - a. Folosiți numai un recipient adecvat
  - b. Nu demontați capacul rezervorului și nu alimentați cu motorul pornit. Lăsați motorul sǎ se răcească înainte de a face plinul. Nu fumați.
  - c. Nu alimentați în spațiu închis.
  - d. Nu depozitați utilajul într-un spațiu unde se află o flacără deschisă, de exemplu un boiler.
  - e. Dacă rezervorul de combustibil trebuie golit, faceți aceasta în aer liber. Combustibilul scos trebuie să fie păstrat într-un container special pentru depozitarea de combustibili sau depozitat cu grijă.
  - f. Uleiul învechit și benzina trebuie să fie scurse cu grijă în recipienti speciali.
  - g. Recipienti plini trebuie transportați cu grijă la un centru de colectare pentru reciclare corespunzătoare.
2. Nu porniți motorul în interior sau într-un spațiu închis.
3. Nu efectuați reglaje sau reparații cu motorul în funcțiune. Deconectați fișa bujiei și țineți-o la distanță de bujie pentru a preveni pornirea accidentală (scoateți cheia de contact dacă utilajul este dotat cu pornire electrică). Purtați ochelari de protecție cȃnd efectuați reglaje sau reparații.
4. Verificați frecvent dacă șuruburile de montare ale motorului sunt strânse corespunzător.
5. Mențineți toate șuruburile și piulițele strânse; mențineți echipamentul în bună stare de funcționare. Dacă înlocuiți piese, asigurați-vă cȃ sunt bine fixate.
6. Nu umblați la dispozitivele de siguranță. Verificați regulat dacă funcționează corespunzător.
7. Cȃnd efectuați service sau reparați mașina de tuns gazonul, nu înclinați mașina decât dacă acest manual dă instrucțiuni specifice în acest sens. Procedurile de service și reparații se pot efectua cu mașina de tuns gazonul în poziție dreaptă. Anumite proceduri pot fi ușurate prin ridicarea utilajului pe o platformă sau suprafață de lucru înălțată.
8. Pentru a reduce riscul de incendiu, mențineți mașina de tuns gazonul curată, fără iarbă, frunze sau alte acumulări de deșeuri. Curățați scurgerile de ulei sau combustibil. Lăsați mașina de tuns gazonul sǎ se răcească înainte de depozitare.
9. Dacă loviți un obiect, opriti și inspectați utilajul. Dacă este necesar, reparați înainte de a porni din nou.
10. Deconectați fișa bujiei înainte de a curăța, repara sau regla utilajul.
11. Nu schimbați setările regulatorului motorului și nu mergeți cu supraturație.
12. Curățați și înlocuiți abțibildurile de siguranță și instrucțiuni cȃnd este necesar.
13. Pentru a evita supraîncălzirea motorului, mențineți filtrul de deșeuri al motorului montat și curat.
14. Inspectați mașina de tuns gazonul înainte de depozitare.
15. Folosiți numai echipamentul original sau piese de schimb autorizate.
16. Înlocuiți lama de tăiere cu o piesă autorizată de producător.

## Descriere

Mașina de tuns gazonul este de tip rotativ cu motor. Motorul acționează o lamă amplasată sub carcasa mașinii de tuns gazonul, care ridică și taie iarba. Înălțimea de tăiere poate fi reglată după dorință. Iarba tăiată poate fi colectată într-o pungă amplasată în spate sau, la unele modele, poate fi reciclată prin mărunțire ca îngrășământ pentru gazon. Mașinile de tuns gazonul se deplasează prin împingere sau, în cazul modelelor autopropulsate, prin intermediul unui sistem de acționare a roților din spate.

## Utilizare recomandată/Interdicții

Mașina de tuns gazonul este concepută pentru a tăia iarba gazonului. Utilizarea în orice alt scop este interzisă. Mașina nu este proiectată pentru a tăia iarba mai înaltă de 15cm sau iarbă amestecată cu buruieni înalte. Mașina de tuns gazonul poate fi utilizată doar în grădina casei, nefiind adecvată pentru tunsul ierbii din parcuri publice sau terenuri de sport.

## Caracteristici și comenzi

**(Figura 1)** Comparați caracteristicile și comenzile de mai jos cu modelul dvs. Asigurați-vă că știți unde sunt situate și înțelegeți scopul lor.

- A. Manetă de oprire a motorului
- B. Mâner superior
- C. Buton sau manetă de blocare
- D. Mâner inferior
- E. Ușă spate
- F. Motor
- G. Reglaj de înălțime
- H. Plăcuță de identificare
- I. Sac colector pentru iarbă
- J. Mâner coardă de pornire
- K. Manetă de deplasare (Model cu autopropulsie)
- L. Accesoriu de mărunțire

## Simboluri

**IMPORTANT:** Următoarele simboluri apar pe aparat sau pe documentația furnizată împreună cu produsul. Înainte de a utiliza aparatul, învățați și înțelegeți scopul fiecărui simbol.

## Simboluri de avertizare (Figura 23)

- A. AVERTISMENT
- B. IMPORTANT: Înainte de a utiliza acest aparat citiți manualul de utilizare.
- C. AVERTISMENT: Aruncă obiecte. Nu permiteți prezența altor persoane în apropiere. Citiți instrucțiunile de utilizare înainte de a folosi acest aparat.
- D. AVERTISMENT: Nu utilizați acest aparat în pante cu înclinația mai mare de 10 grade.
- E. AVERTISMENT: Nu călcați.
- F. AVERTISMENT: Țineți mâinile și picioarele la distanță de lama de rotire.
- G. ATENȚIE: Deconectați fișa bujiei înainte de a repara aparatul.
- H. AVERTISMENT: Pericol de strivire a degetelor.

## Simboluri de comandă și utilizare (Figura 24)

- I. Slow (lent)
- J. Fast (repede)
- K. Ulei
- L. Combustibil
- M. Motor – Pornire/Funcționare/Oprire
- N. Manetă de comandă deplasare – Cuplată/Decuplată

## Asamblare

Ilustrațiile și simbolurile încep de la pagina 1.

## Instrucțiuni de despachetare

Mașina de tuns gazonul a fost asamblată complet în fabrică. La ambalare mânerul a fost pus în poziția de depozitare. Pentru a amplasa mânerul în poziția de utilizare, urmați etapele de mai jos.

1. Scoateți aparatul din ambalaj.
2. **(Figura 2)** Ridicați mânerul inferior (A) până la fixarea capetelor mânerului inferior în poziția de utilizare (B). Strângeți butonul (D) până la fixarea mânerului inferior.
3. **(Figura 3)** Demontați butonul (A) și blocajele de pe mânerul inferior (C) Amplasați mânerul superior (B) în poziția de utilizare. Strângeți butoanele (A) până când mânerul superior și mânerul inferior se fixează.
4. **(Figura 4)** Pentru a monta coarda de pornire, trebuie să cuplați mai întâi maneta de oprire a motorului (F). Trageți încet de mânerul coardei de pornire (G) și introduceți coarda de pornire în ghidajul (H).
5. **(Figura 2)** La modelele cu autopropulsie, fixați cablurile pe mâner folosind dispozitivele de fixare a cablurilor (F). **ATENȚIE:** Aveți grijă când pliați sau ridicați mânerul. Nu deteriorați cablurile. Cablurile îndoite nu funcționează corect. Înlocuiți cablurile îndoite sau deteriorate înainte de a folosi aparatul.

## Asamblarea sacului pentru iarbă

1. **(Figura 5)** Introduceți cadrul prin glisare (A) în capătul deschis al sacului colector de iarbă (B).
2. **(Figura 6)** Asigurați-vă că mânerul (C) se află în exteriorul sacului colector de iarbă. Atașați dispozitivele de prindere (D) la ansamblul cadrului (E).

## Montarea sacului colector de iarbă (Figura 7)

1. Pentru a monta sacul colector de iarbă pe mașina de tuns gazon, ridicați ușa din spate (F). Țineți mânerul (G) sacului colector și montați cârligele (H) pe tija de pivot a ușii din spate (I). Coborâți ușa din spate.

**IMPORTANT:** Asigurați-vă că cârligele sacului colector iarbă (H), sunt montate pe tija pivot a ușii din spate (I).

## Pregătirea motorului

 **AVERTISMENT: Consultați manualul de utilizare a motorului pentru a vedea ce tip de benzină și ulei trebuie să folosiți. Folosiți un recipient pentru benzină care prezintă siguranță. Nu fumați în timpul alimentării cu benzină. Nu alimentați în spații închise. Opriți motorul înainte de alimentare. Lăsați motorul să se răcească câteva minute.**

**ATENȚIE:** Motorul nu conține ULEI sau BENZINĂ. Înainte de a porni motorul, asigurați-vă că ați adăugat ulei conform instrucțiunilor din manualul de utilizare a motorului. Pornirea motorului fără ulei provoacă deteriorarea iremediabilă a acestuia, care nu este acoperită de garanție.

Consultați manualul de utilizare a motorului pentru a vedea ce tip de benzină și ulei trebuie să folosiți. Înainte de a folosi aparatul, citiți informațiile referitoare la siguranță, utilizare, întreținere și depozitare.

### Schimbarea accesoriului de mărunțire



**AVERTISMENT:** Înainte de a demonta sau monta accesoriul de mărunțire, deconectați fișa bujiei și țineți-o la distanță de bujie.

(Figura 8) Anumite modele au un accesoriu de mărunțire opțional. Folosiți accesoriul de mărunțire (A) pentru a mărunți iarba fin și precis. Pentru a descărca iarba în sacul pentru iarbă, demontați accesoriul de mărunțire după cum urmează.

### Demontarea accesoriului de mărunțire

1. (Figura 9) Ridicați ușa din spate (B).
2. Demontați accesoriul de mărunțire (A) din orificiul de evacuare.

### Montarea accesoriului de mărunțire

1. (Figura 9) Ridicați ușa din spate (B).
2. Glisați accesoriul de mărunțire (A) în orificiul de evacuare.

## Utilizare

Ilustrațiile și simbolurile încep de la pagina 1.

### Maneta de oprire a motorului (Figura 10)

Eliberați maneta de oprire a motorului, (A) motorul și lama se vor opri automat. Pentru a porni și pune în funcțiune motorul, țineți maneta de oprire a motorului (A) în poziția de utilizare (B).

Înainte de a porni motorul, acționați de câteva ori maneta de oprire a motorului. Asigurați-vă că, cablul de oprire a motorului se mișcă liber și că maneta de oprire a motorului funcționează corect.

### Oprirea motorului (Figura 10)

Pentru a opri motorul, eliberați maneta de oprire a motorului (A). Deconectați fișa bujiei și țineți-o la distanță de bujie pentru a împiedica motorul să pornească.

### Sistemul de acționare a roților din spate (Figura 11)



**AVERTISMENT:** Pentru siguranța utilizării, sistemul de deplasare trebuie să se decupleze imediat la eliberarea manetei de deplasare. Dacă sistemul de deplasare nu se decuplează corect, nu utilizați mașina de tuns gazonul până ce nu reglați sau reparați sistemul de deplasare la un centru autorizat de service.

Modelele cu autopropulsie au un sistem de acționare a roților din spate. Utilizați sistemul de acționare în felul următor.

1. Țineți maneta de oprire a motorului (A) în poziția de utilizare. Porniți motorul.

**NOTĂ:** Pentru a opri motorul, eliberați maneta de oprire a motorului (A).

2. Împingeți maneta de deplasare (C) în față până la capăt. Sistemul de acționare este acum cuplat și mașina de tuns gazonul se va deplasa înainte.
3. Pentru a decupla sistemul de deplasare, eliberați maneta de deplasare (C). În poziția decuplată (D), mașina de tuns gazonul se va opri din deplasare dar motorul va continua să funcționeze.
4. Pentru a decupla sistemul de deplasare și a opri motorul, eliberați complet maneta de oprire a motorului (A).

**NOTĂ:** La decuplarea sistemului de deplasare al unui aparat nou, este posibil ca roțile din spate să se rotească dacă sunt ridicate de la sol. Acesta este un fenomen normal la o curea nouă și va înceta după una sau două ore de utilizare.

### Pornirea motorului



**AVERTISMENT:** Lama se rotește când motorul funcționează.

**IMPORTANT:** Înainte de a porni motorul, acționați de câteva ori maneta de oprire a motorului. Asigurați-vă că cablul de oprire a motorului se mișcă liber și că maneta de oprire a motorului funcționează corect.

1. Verificați uleiul. Consultați manualul de utilizare a motorului.
2. Umpleți rezervorul cu benzină normală fără plumb. Vezi "Pregătirea motorului".
3. Asigurați-vă că fișa bujiei este conectată.
4. (Figura 12) **Motoare cu sistem de amorsare:** La temperaturi normale, apăsați ferm pompița de amorsare (E) de trei ori. La temperaturi scăzute, este posibil să fie necesară amorsarea suplimentară. De obicei, motoarele calde nu necesită amorsare. De fiecare dată când apăsați butonul de amorsare, așteptați două secunde.  
**NOTĂ:** La prima punere în funcțiune a unui motor nou, apăsați pompița de amorsare de cinci ori.  
**NOTĂ:** Amorsarea în exces poate să înnece carburatorul cu combustibil. Vezi „Motorul nu pornește” în secțiunea Depanare.
5. (Figura 11) **Modele cu autopropulsie:** Asigurați-vă că maneta de deplasare (C) este în poziția decuplată (D).
6. (Figura 13) Stați în spatele mașinii de tuns gazonul. Cu o mână țineți maneta de oprire a motorului (A) în poziția de utilizare ca în imagine. Cu cealaltă mână țineți mânerul corzii de pornire (F).
7. Trageți încet mânerul corzii de pornire până simțiți rezistență, apoi trageți rapid pentru a porni motorul. Lăsați încet mânerul coardei de pornire să revină în poziție.
8. Dacă motorul nu pornește după 5 sau 6 încercări, consultați secțiunea Depanare.

### Înainte de a utiliza mașina de tuns gazonul



**AVERTISMENT:** Verificați dacă starea sacului pentru iarbă pentru a descoperi uzură sau deteriorări. Dacă este uzat sau deteriorat, înlocuiți piesele numai cu componente aprobate de producător.

Pentru a umple complet sacul pentru iarbă, utilizați motorul cu maneta de accelerație (dacă există) în poziția rapid.

- Pentru a umple complet sacul pentru iarbă, utilizați motorul cu maneta de accelerație (dacă există) în poziția rapid.
- Asigurați-vă că sacul pentru iarbă (dacă există) este montat corect.
- Verificați starea sacului pentru iarbă pentru a descoperi uzură sau deteriorări. Dacă este uzat sau deteriorat, înlocuiți piesele numai cu componente aprobate de producător.

## Reglarea înălțimii de tăiere



**AVERTISMENT: Lama se rotește când motorul funcționează. Înainte de a schimba înălțimea de tăiere, deconectați fișa bujiei și țineți-o la distanță de bujie.**

## Modele cu reglaje de roți individuale (Figura 15)

Pentru a schimba înălțimea de tăiere, modificați poziția brațului de reglare (A) la fiecare roată după cum urmează.

1. Decuplați brațul de reglare (A).
2. Modificați poziția brațului de reglare.
3. Asigurați-vă că fiecare braț de reglare se află în aceeași poziție pentru ca mașina de tuns gazonul să taie uniform.

## Modele cu reglaj cu o singură manetă (Figura 16 și Figura 17)

Pentru a schimba înălțimea de tăiere, modificați poziția brațului de reglare (B) după cum urmează.

1. Decuplați brațul de reglare (B).
2. Modificați poziția brațului de reglare.

## Golirea sacului pentru iarbă



**AVERTISMENT: Înainte de a demonta sacul pentru iarbă, opriți motorul. Înainte de a scoate iarba din carcasa mașinii de tuns gazonul, deconectați fișa bujiei și țineți-o la distanță de bujie.**

1. (Figura 7) Ridicați ușa din spate (A).
2. Țineți mânerul (B) sacului pentru iarbă. Ridicați cadrul (C) de pe tija de pivot a ușii din spate (D).
3. (Figura 13) Goliți sacul de iarbă (E).

## Indicații utile pentru tunsul gazonului

Unele modele sunt dotate cu un *accesoriu de mărunțire* opțional. Dacă accesoriul de mărunțire este instalat, iarba se va tăia mărunț și se va recicla ușor. Deoarece substanțele nutritive se vor întoarce în sol, gazonul va avea nevoie de mai puține îngrășăminte.

Următoarele indicații vor mări performanțele și vor îmbunătăți aspectul gazonului.

- Iarba trebuie să fie uscată. Dacă iarba este umedă, va fi dificil de tăiat și se vor forma grămezi compacte de iarbă.
- Iarba nu trebuie să fie prea înaltă. Înălțimea maximă la care se poate tăia eficient este 9,8 cm. Setati reglajul de înălțime astfel încât să tăiați doar treimea superioară a firelor de iarbă.
- Dacă iarba este mai înaltă de 9,8 cm, va trebui tunsă de două ori. Pentru primul tuns, setați reglajul de înălțime la poziția cea mai înaltă. Apoi coborâți reglajul de înălțime pentru a doua trecere.
- Păstrați marginea lamei ascuțită. O lamă neascuțită va provoca colorarea în maro a vârfurilor ierbii.
- Curățați partea inferioară a carcasei aparatului. Acumularea de iarbă și alte deșeuri pe partea inferioară a carcasei va reduce performanțele.

Pentru a îmbunătăți calitatea tăierii, încercați următoarele:

- măriti înălțimea de tăiere
- tăiați mai frecvent
- lucrați la o viteză de deplasare mai mică
- reduceți lățimea de tăiere
- schimbați direcția
- tundeți încă o dată

## Întreținerea

### Întreținerea motorului

**Ilustrațiile și simbolurile încep de la pagina 1.**

Consultați secțiunea de întreținere care urmează pentru a păstra aparatul în stare bună. Înainte de a porni motorul citiți acest manual și manualul de utilizare a motorului. Toate informațiile referitoare la întreținerea motorului se găsesc în manualul de utilizare a motorului.



**AVERTISMENT: Înainte de a efectua o inspecție, un reglaj sau o reparație, deconectați fișa bujiei și țineți-o la distanță de bujie.**

### Înclinarea motorului

(Figura 14) *Atenție:* Nu înclinați motorul cu bujia în jos.

Atunci când reparați motorul, inspectați lama sau curățați fundul carcasei mașinii de tuns gazonul, asigurați-vă că înclinați motorul cu bujia în sus. Transportarea sau înclinarea motorului cu bujia în jos va avea următoarele efecte.

- pornire greoaie
- motorul va scoate fum
- murdărirea bujiei.
- saturarea filtrului de aer cu ulei sau combustibil

### Lubrifierea

1. Pentru performanțe maxime, ungeți roțile și toate punctele de articulație cu ulei de motor la fiecare 25 de ore.
2. Pentru a lubrifia motorul, consultați manualul de utilizare a motorului.

**NOTĂ:** Nu lubrifiați cablul de oprire al motorului. Lubrifianții vor deteriora cablul și îl vor împiedica să se miște liber. Înlocuiți cablul dacă este îndoit sau deteriorat.

## Curățarea carcasei mașinii de tuns gazonul



**AVERTISMENT: Lama se rotește când motorul funcționează. Înainte de a curăța carcasa mașinii de tuns gazonul, opriți motorul, deconectați fișa bujiei și țineți-o la distanță de bujie.**

Acumularea de iarbă și alte deșeuri pe partea inferioară a mașinii de tuns gazonul va reduce performanța. După tundere, curățați carcasa mașinii în felul următor.

1. Opriți motorul.
2. Deconectați fișa bujiei.
3. Curățați partea superioară și cea inferioară a carcasei mașinii de tuns gazonul.

## Demontarea curelei de transmisie

Pentru a demonta sau întreține curea de transmisie, apălați la un atelier de service aprobat.

## Reglarea cablului de transmisie (Figura 19)



**AVERTISMENT: Înainte de a regla cablul de transmisie, eliberați maneta de oprire a motorului și așteptați ca motorul să se oprească.**

Dacă sistemul de deplasare nu se cuplează și decuplează corect, verificați dacă mânerul este asamblat corect. Asigurați-vă că toate piesele sunt în stare bună, că nu sunt îndoite sau rupte și că toate dispozitivele de fixare sunt strânse.

Părțile uzate vor altera performanța sistemului de deplasare. La tunderea pe iarbă înaltă și deasă sau pe dealuri, sistemul de deplasare poate aluneca dacă cablul de transmisie este lăsat prea liber. Dacă sistemul de deplasare alunecă, reglați după cum urmează sau duceți mașina de tuns gazonul la un centru autorizat de service.

1. (Figura 19) Dacă sistemul de deplasare alunecă, întoarceți reglajul cablului (A) o dată în direcția prezentată în ilustrație. Utilizați mașina de tuns gazonul și testați sistemul de deplasare.
2. Dacă sistemul de deplasare continuă să alunece, mai întoarceți o dată reglajul cablului pentru a scurta cablul. Testați din nou sistemul de deplasare.
3. Repetați reglajul și testarea până ce sistemul de deplasare nu mai alunecă.
4. Înainte de a începe tunderea, asigurați-vă că sistemul de deplasare se va decupla în mod corect și mașina de tuns gazonul se va opri. Dacă sistemul de deplasare nu se decuplează, duceți mașina de tuns gazonul la un centru de service autorizat înainte de a o utiliza.

## Întreținerea lamei (Figura 20)



**AVERTISMENT: Înainte de a inspecta lama (B) sau adaptorul de lamă (E), deconectați fișa bujiei și țineți-o la distanță de bujie. Dacă lama lovește un obiect, opriți motorul. Deconectați fișa bujiei. Verificați dacă aparatul a fost deteriorat.**

Verificați frecvent dacă lama (B) prezintă uzură sau deteriorări, de exemplu crăpături. Verificați des șurubul (A) care fixează lama. Mențineți șurubul strâns. Dacă lama lovește un obiect, opriți motorul. Deconectați fișa bujiei. Verificați dacă adaptorul lamei (E) este deteriorat. Verificați dacă lama este îndoită sau deteriorată, uzată excesiv sau deteriorată în orice alt fel. Înainte de a utiliza mașina, piesele deteriorate trebuie înlocuite cu piese de schimb ale

producătorului. Pentru siguranță, înlocuiți lama la fiecare doi ani. Mențineți lama ascuțită. O lama neascuțită va provoca colorarea maro a vârfurilor ierbii. Pentru a demonta sau întreține lama, apălați la un centru de service autorizat.

## Verificați înălțimea de tăiere (Figura 20)

Testați mașina pe un petec de iarbă. Dacă înălțimea de tăiere nu este constantă sau dacă iarba tăiată nu este evacuată sau tăierea este neuniformă, vezi secțiunea **Depanare**.

## Depozitarea cu mânerul pliat

**ATENȚIE:** Aveți grijă când pliați sau ridicați mânerul. Nu deteriorați cablurile. Cablurile îndoite nu funcționează corect. Înlocuiți cablurile îndoite sau deteriorate înainte de a folosi aparatul.

## Plierea mânerului

1. (Figura 21) La modelele cu buton (A), desfaceți butoanele (A) care fixează mânerul superior (B) de mânerul inferior (C).  
**ATENȚIE:** La ridicarea sau plierea mânerului, asigurați-vă că nu s-au prins cabluri între mânerul superior și cel inferior sau în jurul dispozitivelor de fixare a mânerului.
2. (Figura 22) Rotiți mânerul superior (B) către partea din spate a aparatului.
3. Împingeți pe capetele mânerului inferior (C).
4. Rotiți mânerul în față peste motor ca în imagine. Asigurați-vă că nu se deteriorează cablurile.

## Ridicarea mânerului

1. (Figura 22) Trageți mânerul inferior (C) înapoi până ce capetele mânerului inferior se fixează în poziția de utilizare. Apoi fixați-l folosind dispozitivele de blocare.
2. Ridicați mânerul superior (B) în poziția de utilizare.
3. (Figura 21) La modelele cu butoane de fixare (A), strângeți butoanele de fixare.

## Pregătirea mașinii de tuns gazonul pentru depozitare



**AVERTISMENT: Nu scoateți benzina în interiorul unei clădiri, aproape de foc, sau în timp ce fumați. Vaporii de benzină pot provoca o explozie sau un incendiu.**

1. Goliți rezervorul de combustibil.
2. Lăsați motorul să funcționeze până ce nu mai are benzină.
3. Scurgeți uleiul din motorul cald. Umpleți baia de ulei cu ulei nou.
4. Demontați fișa bujiei. Turnați 3 ml de ulei în cilindru. Trageți lent mânerul corzii de pornire pentru ca uleiul să protejeze cilindrul. Instalați o bujie nouă în cilindru.
5. Curățați murdăria și deșeurile din nervurile de răcire ale cilindrului și din carcasa motorului.
6. Curățați partea de jos a carcasei mașinii de tuns gazonul.
7. Curățați complet mașina de tuns gazonul pentru a proteja vopseaua.
8. Amplasați aparatul într-o clădire cu ventilație bună.
9. Asigurați-vă că ați golit sacul de iarbă. Iarba rămasă în sac în timpul depozitării va provoca deteriorarea sacului.

## Comanda de piese de schimb

Folosiți numai piese de schimb originale. Nu folosiți anexe sau accesorii care nu sunt recomandate în mod specific pentru acest produs. Pentru a obține piese de schimb corespunzătoare trebuie să cunoașteți numărul de model care este situat pe plăcuța de identificare a produsului.

La efectuarea comenzii sunt necesare următoarele informații:

- Numărul modelului
- Numărul de serie
- Numărul piesei
- Cantitatea

Dacă nu reușiți să obțineți piese sau service în modul de mai sus, contactați:

### Briggs & Stratton UK Ltd

Road Four, Winsford Industrial Estate, Winsford, Cheshire, CW7 3QN

United Kingdom

www.BRIGGSandSTRATTON.COM

## Depanare

### Motorul nu pornește

1. Asigurați-vă că rezervorul de combustibil este plin cu benzină curată. Nu folosiți benzină veche.
2. Dacă motorul este rece, apăsați butonul de amorsare (opțional la unele modele) de cinci ori.
3. Asigurați-vă că fișa bujiei este conectată la bujie.
4. Reglați carburatorul. Consultați manualul de utilizare a motorului.
5. Este prea multă benzină în cilindrul motorului. Demontați și uscați bujia. Trageți de câteva ori de mânerul de corzii de pornire. Instalați bujia. Conectați fișa la bujie. Porniți motorul.
6. Motorul pornește greu în iarbă compactă sau înaltă. Muțați mașina de tuns gazonul pe o suprafață curată și uscată
7. Asigurați-vă că maneta de oprire a motorului se află în poziția de utilizare.
8. Asigurați-vă că robinetul de ulei este în poziția PORNIT (ON). Vezi manualul de utilizare a motorului.

### Motorul nu se oprește

1. Eliberați maneta de oprire a motorului.
2. Verificați cablul de oprire al motorului. Înlocuiți cablul dacă este îndoit sau deteriorat.

### Performanța motorului este necorespunzătoare

1. Verificați setările înălțimii de tăiere. Ridicați înălțimea de tăiere dacă iarba este înaltă.

2. Verificați fundul locașului lamei. Curățați locașul lamei de iarbă și alte deșeuri.
3. Verificați fișa bujiei. Asigurați-vă că este conectată.
4. Curățați nervurile de răcire ale motorului de iarbă și alte deșeuri.
5. Verificați reglajele carburatorului. Consultați manualul de utilizare a motorului.
6. Verificați deschiderea bujiei și reșetați la 0,76mm (0,030 țoli).
7. Verificați cantitatea de ulei din motor. Umpleți cu ulei, dacă este necesar.
8. Verificați filtrul de aer al motorului. Vezi manualul de utilizare a motorului.
9. Benzina este necorespunzătoare. Goliți și curățați rezervorul de combustibil. Umpleți rezervorul de combustibil cu benzină fără plumb curată.

### Vibrații excesive

1. Lama nu este echilibrată. Demontați lama și înlocuiți-o cu o lamă de înlocuire a producătorului.
2. Verificați dacă lama este îndoită sau ruptă. **O lamă deteriorată este periculoasă și trebuie înlocuită.**
3. Verificați adaptorul de lamă. **Înlocuiți adaptorul dacă este stricat.**
4. Dacă vibrațiile persistă, duceți aparatul la un service autorizat.

### Iarba nu se descarcă corect

1. Curățați partea de jos a carcasi mașinii de tuns gazonul.
2. Verificați dacă lama prezintă uzură gravă. Demontați și ascuțiți lama. Pentru siguranță, înlocuiți lama la fiecare doi ani cu o lamă originală.

### Iarba nu este tăiată uniform

1. Verificați reglajul de înălțime la fiecare roată. Reglajul de înălțime trebuie să fie identic la toate roțile.
2. Asigurați-vă că lama este ascuțită.
3. Verificați dacă lama este îndoită sau ruptă. **O lamă deteriorată este periculoasă și trebuie înlocuită.**
4. Verificați dacă adaptorul de lamă este stricat. **Înlocuiți adaptorul de lamă.**
5. Deplasați maneta de accelerație (dacă există) în poziția FAST (RAPID) sau START.
6. Verificați maneta de accelerație (dacă există). Asigurați-vă că maneta de accelerație nu este în poziția de șoc.
7. Mișcați maneta de accelerație (dacă există) în poziția rapid. Verificați turația motorului conform cu manualul de utilizare al motorului.

**GARANȚIE LIMITATĂ**

Briggs & Stratton Power Products Group, LLC va repara sau va înlocui gratuit toate componentele produsului care prezintă defecte materiale și/sau de manoperă. Costurile de transport al produsului trimis pentru reparații sau înlocuire în cadrul acestei garanții vor fi suportate de către cumpărător. Această garanție este valabilă pe parcursul perioadelor de timp și conform condițiilor specificate mai jos. Pentru a obține service în cadrul garanției, identificați cel mai apropiat agent de service autorizat din zona dvs. folosind harta de la adresa [www.murray.com](http://www.murray.com).

**Nu există alte garanții explicite. Garanțiile presupuse, inclusiv cele privind potențialul comercial și posibilitatea de utilizare într-un anumit scop, sunt limitate la un an de la data achiziției sau în măsura permisă de lege și se exclud toate garanțiile presupuse. În limita permisă de lege, nu ne asumăm răspunderea pentru pagubele incidentale sau ulterioare.** Unele țări nu permit limitarea perioadei de garanție; de asemenea, unele țări nu permit excluderea sau limitarea pagubelor incidentale sau ulterioare, fiind posibil ca limitarea de mai sus să nu fie valabilă în cazul dvs. Această garanție vă oferă anumite drepturi juridice, fiind posibil să aveți și alte drepturi care variază în funcție de țară.

**CONDIȚII DE GARANȚIE**

Tipul produsului	Uz Personal	Uz Comercial
Mașină de tuns gazonul	2 ani	90 zile

Perioada de garanție începe la data achiziției de către primul client sau firmă utilizator final, continuând pe parcursul perioadei de timp indicată în tabelul de mai sus. „Uz personal” reprezintă utilizarea de către o persoană fizică într-un mediu casnic. „Uz comercial” reprezintă toate celelalte tipuri de utilizare, inclusiv cele în scop comercial, pentru obținerea de venituri sau pentru închiriere. După ce produsul a fost supus uzului comercial, va intra sub incidența termenilor pentru uz comercial ai acestei garanții.

Nu este necesară înregistrarea garanției pentru a obține garanția. Păstrați chitanța primită la cumpărare. Dacă nu puteți dovedi data cumpărării inițiale atunci când solicitați service în garanție, va fi utilizată data fabricației produsului pentru a determina perioada de garanție.

**DESPRE GARANȚIE**

Ne face plăcere să vă oferim reparații în perioada de garanție și ne cerem scuze pentru neplăcerile cauzate. Reparațiile din perioada de garanție pot fi efectuate de orice agent de service autorizat. Majoritatea reparațiilor din perioada de garanție sunt tratate ca operații de rutină, însă în unele cazuri solicitarea de service în perioada de garanție nu este valabilă. De exemplu, service-ul în perioada de garanție nu se aplică produselor deteriorate datorită utilizării necorespunzătoare, neefectuării întreținerii de rutină, transportului, manipulării, depozitării sau montării incorecte. În mod similar, garanția se anulează dacă numărul de serie de pe produs a fost îndepărtat sau dacă produsul a fost modificat.

Această garanție acoperă doar defectele de material sau de manoperă. Pentru a evita eventualele neînțelegeri între client și agentul de service, mai jos sunt prezentate câteva cauze ale defecțiunilor care nu sunt acoperite de garanție.

- **Uzură normală:** Echipamentele cu motoare mici, ca orice alte sisteme mecanice, necesită întreținere regulată pentru a funcționa corect. Garanția nu acoperă reparațiile dacă durata de funcționare a produsului sau a unei piese a fost depășită prin utilizare normală.
- **Montare:** Această garanție nu se aplică produselor montate sau modificate incorect sau de către persoane neautorizate, nici produselor a căror montare împiedică pornirea acestora sau provoacă funcționarea incorectă a motorului.
- **Întreținere incorectă:** Durata de funcționare a acestui produs depinde de condițiile de funcționare și întreținerea acestuia. Manualul de utilizare conține recomandări privind intervalele de întreținere și reglare. Produsele precum mașinile agricole, mașinile de rectificat sau mașinile de tuns gazonul sunt adesea folosite în medii prăfoase sau murdare, care pot provoca uzura prematură. Acest tip de uzură provocată de noroi, praf sau alte materiale abrazive care au pătruns în interiorul produsului datorită întreținerii incorecte nu este acoperită de garanție. Garanția nu acoperă defecțiunile provocate de utilizarea unor piese de schimb care nu sunt originale.
- **Combustibil și/sau lubrifiere insuficientă sau incorectă:** Această garanție nu acoperă deteriorările produse de utilizarea combustibililor învechiți sau alterați. Deteriorarea motorului sau componentelor acestuia, cum ar fi camera de ardere, supapele, scaunele supapelor, ghidajele supapelor, arderea bobinei demarorului în urma utilizării unor combustibili alternativi cum ar fi GPL sau gaze naturale nu sunt acoperite de garanție, cu excepția situațiilor în care motorul este atestat pentru acest tip de combustibili. Garanția nu acoperă piesele zgăriate sau rupte datorită utilizării produsului cu un ulei lubrifiant incorect, contaminat sau insuficient, nici componentele produsului deteriorate datorită lubrifierii insuficiente.
- **Utilizarea incorectă:** Manualul de utilizare descrie modul de utilizare corectă a produsului. Produsele deteriorate datorită supraîncălzirii sau utilizării în incinte insuficient ventilate. Produsele defectate în urma vibrațiilor excesive datorate fixării incorecte a motorului, fixării sau echilibrării incorecte a lamelor sau rotorului, supraîncălzirii sau îndoirii arborelui cotit în urma lovirii unui obiect solid. Deteriorarea sau funcționarea defectuoasă în urma accidentelor, abuzului, întreținerii incorecte, deteriorarea provocată de îngheț sau substanțe chimice, precum și utilizarea cu depășirea capacităților descrise în manualul de utilizare.
- **Piese uzate sau reglaje de rutină:** Această garanție exclude uzura pieselor cum ar fi uleiul, curelele, lamele, garniturile inelare, filtrele etc.
- **Alte excluderi:** Nu sunt acoperite reparațiile sau reglajele pieselor care nu sunt produse de Briggs & Stratton. Această garanție exclude defecțiunile datorate fenomenelor cataclismice sau altor evenimente de forță majoră care nu pot fi controlate de producător. De asemenea, sunt excluse produsele la mâna a doua, recondiționate sau demonstrative.

Service-ul în perioada de garanție este asigurat exclusiv de către distribuitorii noștri cu service autorizat. Identificați cel mai apropiat distribuitor folosind harta distribuitorilor noștri la [BRIGGSandSTRATTON.COM](http://BRIGGSandSTRATTON.COM).

## Содержание

Иллюстрации .....	1
Безопасность оператора .....	175
Отдельные узлы и органы управления .....	177
Изобразительные знаки .....	177
Сборка .....	177
Эксплуатация .....	178
Техническое обслуживание .....	180
Устранение неисправностей .....	182
ГАРАНТИЙНОЕ ОБЯЗАТЕЛЬСТВО .....	183

## Безопасность оператора

### Символы и предупреждения

Предупредительный знак  используется для обозначения информации об опасных ситуациях, которые могут привести к травме. С этим знаком используется сигнальное слово (ОПАСНО, ОСТОРОЖНО или ВНИМАНИЕ), указывающее на вероятность и потенциальную тяжесть травмы. В дополнение, символ опасности может использоваться для указания вида опасности.

 **ОПАСНО** указывает на опасную ситуацию, которая, если ее не избежать, **приведет к смертельному исходу или серьезной травме.**

 **ОСТОРОЖНО** указывает на опасную ситуацию, которая, если ее не избежать, **может привести к смертельному исходу или серьезной травме.**

 **ВНИМАНИЕ** указывает на опасную ситуацию, которая, если ее не избежать, **может привести к травме средней или легкой тяжести.**

**ВНИМАНИЕ**, когда используется без предупредительного знака, указывает на ситуацию, которая **может привести к повреждению изделия.**

### Информация для владельца

**Знайте возможности Вашего изделия:** Если Вы ознакомитесь с изделием и поймете, как оно работает, то Вы получите от него максимальную отдачу. По мере чтения настоящего руководства, сравнивайте иллюстрации с реальным агрегатом. Изучите расположение и назначение органов управления. Чтобы исключить возможность несчастного случая, соблюдайте инструкции по работе и правила техники безопасности. Сохраните настоящее руководство для обращения к нему в будущем.

### Обязанность владельца

 **ОСТОРОЖНО:** Эта машина с режущими рабочими органами способна ампутировать руки или ноги, а также отбрасывать с силой предметы.

**Несоблюдение инструкций по технике безопасности может привести к серьезным травмам оператора или наблюдателей.**

**Обязанность владельца заключается в выполнении указанных ниже инструкций.**

### Правила техники безопасности

**Для роторных косилок, управляемых идущим сзади оператором**

## I. Общая информация по эксплуатации

1. Прочтите, поймите и следуйте всем инструкциям, приведенным в руководстве(ах) и на наклейках машины. Перед началом работы внимательно ознакомьтесь с органами управления и правильным применением косилки.
2. Ознакомьтесь со всеми наклейками по технике безопасности и эксплуатации на данном оборудовании и на любых навесных приспособлениях и принадлежностях.
3. Не опускайте свои ноги или руки вблизи вращающихся деталей или под ними.
4. Допускайте только ответственных людей, которые ознакомлены с инструкциями к работе с косилкой.
5. Проверьте площадку, где должна использоваться косилка. Ваше оборудование может с силой отбрасывать небольшие предметы, которые могут причинить травмы или материальный ущерб. Не приближайтесь к хрупким предметам, как например, к окнам дома, стеклам автомобилей, оранжереям и т.д.
6. Не допускайте приближения к рабочей зоне людей, особенно маленьких детей и домашних животных.
7. Носите соответствующую одежду, как например, рубашку с длинными рукавами или куртку. Носите также длинные брюки или широкие брюки. Не носите шорты.
8. Не носите свободную одежду, которая может быть захвачена движущимися деталями этого оборудования.
9. Всегда носите защитные очки или очки с боковыми щитками при работе с косилкой, для защиты своих глаз от инородных тел, которые могут быть выброшены из агрегата.
10. Всегда носите защитные перчатки и крепкую обувь. Кожаная рабочая обувь или короткие сапоги хорошо подходят для большинства людей. Это защитит лодыжки и голени оператора от небольших веточек или щепок, и улучшит сцепление с грунтом.
11. Целесообразно носить защитную каску для исключения возможности получения удара от небольших летающих частичек или низко расположенных сучьев, веток или других предметов, которые могут быть не замечены оператором.
12. Не допускается работать с косилкой без надлежащих щитков или других защитных приспособлений, установленных на своем месте.
13. Используйте это оборудование только по целевому назначению. Не допускайте работы косилки на сыпучем материале, как например, гравии, срезанных ветках, мусоре и т.п., что может стать причиной отбрасывания с силой предметов и повреждения косилки.
14. Смотрите инструкции производителя по надлежащей эксплуатации и монтажу принадлежностей. Используйте только принадлежности, разрешенные производителем.
15. Работайте только в дневное время или при хорошем искусственном освещении.
16. Не допускается работать с косилкой, находясь под воздействием алкоголя, лекарственных препаратов или других медикаментов, которые могут вызвать сонливость или повлиять на Вашу способность безопасно управлять этой машиной.
17. Никогда не работайте с косилкой на мокрой траве. Всегда удерживайте равновесие, крепко держитесь за рукоятку и всегда передвигайтесь шагом, а не бегом.
18. Перед каждым использованием, проверяйте тросик и рычаг управления дросселем. Убедитесь, что тросик движется свободно, и что рычаг не поврежден. Проверьте также тросовый привод, идущий к карбюратору на отсутствие перегибов, ослабленного крепления фитингов и препятствий. Удостоверьтесь, что скоба управления работает должным образом.
19. Останавливайте работу двигателя (электромотора) при пересечении дорожек, проходов или дорог.
20. При работе возле дорог или при их пересечении, следите за движением транспорта.

21. Останавливайте работу двигателя (электромотора) при каждом покидании оборудования, перед очисткой, ремонтом или проверкой агрегата, и убедитесь, что все движущиеся части полностью остановились. Дайте двигателю остыть, отсоедините провод свечи зажигания и отведите его в сторону от свечи зажигания.
22. Если оборудование начинает ненормально вибрировать, то остановите работу двигателя (электромотора), отсоедините провод свечи зажигания и отведите его в сторону от свечи зажигания. Немедленно найдите причину. Обычно вибрация является предупреждением о неисправности.
23. После удара об инородный предмет, остановите работу двигателя (электромотора). Отсоедините провод от свечи зажигания. Проверьте косилку на отсутствие повреждения. В случае повреждения, отремонтируйте косилку перед запуском и эксплуатацией.
24. Регулярно проверяйте косилку. Убедитесь, что детали не погнуты, не повреждены или не с ослабленным креплением.
25. Никогда не поднимайте или не переносите косилку при работающем двигателе.
26. Следует избегать продолжительного воздействия шума и вибрации, исходящих от приводимого в движение бензиновым двигателем оборудования. Делайте перемежающиеся перерывы и/или носите наушники, защищающие от шума двигателя, а также прочные защитные перчатки для снижения интенсивности вибрации, передаваемой на ладони рук.

## II. Работа на склонах

Склоны являются основной причиной случаев потери контроля управления и опрокидывания, что может привести к серьезной травме. Работа на любых склонах требует максимальной осторожности. Если Вы чувствуете себя неуверенно на склоне, то не скашивайте на нем.

**Выполняйте** скашивание поперек склонов, но никогда вверх и вниз.

**Убирайте** посторонние предметы, как например, камни, стволы упавших деревьев и т.п.

**Следите** за углублениями, канавами или колдобинами. Высокая трава может скрывать препятствия.

**Запрещается** скашивание вблизи стоков, канав или дамб. Оператор может потерять опору для ног или равновесие.

**Запрещается** скашивание на очень крутых склонах.

**Запрещается** скашивание на очень крутых склонах (с крутизной более 15 градусов) или на площадках, где почва является очень неровной. Соблюдайте максимальную осторожность при смене направления на склонах.

**Запрещается** скашивание по мокрой траве. Неустойчивое положение ног может стать причиной подскользвания.

## III. Дети

Трагически несчастные случаи могут произойти, если оператор не учитывает присутствия детей. Детей часто привлекает работающая косилка и процесс скашивания. *Никогда* не предполагайте, что дети остались на том месте, где Вы их видели в последний раз.

1. Не допускайте приближения детей к зоне скашивания, и оставляйте их под присмотром ответственного взрослого.
2. Будьте внимательны и выключайте косилку при вхождении детей в рабочую зону.
3. Перед началом и во время движения назад, смотрите назад и вниз в отношении присутствия маленьких детей.
4. Никогда не позволяйте детям работать с косилкой.
5. Проявляйте особую осторожность при подходе к глухим поворотам, кустам, деревьям или другим объектам, которые могут заслонять обзор.

## IV. Обслуживание

1. Соблюдайте максимальную осторожность при обращении с бензином и другими топливами. Они легко воспламеняются и их пары являются взрывоопасными.
  - a. Используйте только разрешенную канистру для топлива.
  - b. Никогда не снимайте крышку топливного бака или не добавляйте бензин при работающем двигателе. Дайте двигателю остыть перед дозаправкой. Курить воспрещается.
  - c. Никогда не заправляйте машину в закрытом помещении.
  - d. Никогда не храните машину или канистру с топливом внутри здания, где может находиться источник открытого пламени, как например, водонагреватель.
  - e. Если необходимо опорожнить топливный бак, то слив топлива нужно выполнять на открытом воздухе. Слитое топливо должно храниться в канистре, специально предназначенной для хранения топлива, или оно должно быть утилизировано надлежащим образом.
  - f. Старое смазочное масло и топливо должны быть слиты в канистры, специально предназначенные для хранения смазочного масла или топлива.
  - g. Заполненные канистры должны быть осторожно транспортированы на сборный пункт для надлежащей переработки.
2. Никогда не допускайте работу двигателя внутри помещения или в ограниченном пространстве.
3. Никогда не выполняйте регулировки или ремонт при работающем двигателе (электромоторе). Отсоедините провод свечи зажигания и удалите его от свечи зажигания для предотвращения случайного запуска (вытащите ключ зажигания для моделей с электрическим стартером). Всегда носите защитные очки при выполнении регулировки или ремонта.
4. Регулярно проверяйте крепежные болты двигателя на надлежащую затяжку.
5. Поддерживайте все гайки и болты затянутыми, а оборудование в исправном состоянии. Если какие-либо детали были заменены, то проверьте, что крепежные элементы затянуты должным образом.
6. Никогда не вмешивайтесь в работу предохранительных устройств. Регулярно проверяйте их надлежащую работу.
7. При техническом обслуживании или ремонте косилки, не наклоняйте и не переворачивайте машину, если это только специально не оговорено в настоящем руководстве. Процедуры по обслуживанию и ремонту косилки могут выполняться в ее вертикальном положении. Выполнение некоторых операций может быть облегчено путем подъема машины на приподнятую рабочую платформу или плоскость.
8. Для уменьшения риска возникновения пожара, удалите с косилки траву, листья или другой скопившийся сор. Удаляйте пролитое масло или топливо. Дайте косилке остыть перед хранением.
9. Остановите работу оборудования и проверьте его после удара о какой-либо предмет. При необходимости, выполните ремонт перед повторным запуском.
10. Всегда отсоединяйте провод свечи зажигания перед очисткой, ремонтом или регулировкой.
11. Запрещается изменять настройку регулятора хода двигателя или превышать номинальное число оборотов двигателя.
12. При необходимости, очищайте или заменяйте наклейки с инструкциями по технике безопасности и эксплуатации.
13. Для защиты двигателя от перегрева, всегда используйте сорозадерживающий фильтр двигателя и очищайте его.
14. Осмотрите косилку перед хранением.
15. Используйте только оригинальное оборудование или разрешенные запасные части.
16. Замените режущий нож оригинальной запасной частью изготовителя.

## Описание

Управляемая идущим сзади оператором газонокосилка представляет собой роторную косилку с приводом от двигателя. Двигатель вращает режущий нож, который расположен под корпусом косилки. Нож поднимает траву и выполняет ее скашивание. Высоту среза можно регулировать, чтобы придать газону желаемый внешний вид. Срезанная трава либо собирается в прикрепленном сзади мешке для травы, либо, как для некоторых моделей косилки, может использоваться повторно для подкормки газона. Повторное использование срезанной травы получило название «мульчирование». Несамходные модели требуют от оператора усилия толкания для перемещения косилки. Самходные модели имеют систему привода задних колес для облегчения операции скашивания.

## Использование по назначению/Ограничения по использованию

Управляемая идущим сзади оператором газонокосилка предназначена для скашивания газонной травы. Любое иное применение не допускается. Косилка не рассчитана для скашивания травы с длиной более 15 см или травы, смешанной с высокими сорняками. Данная газонокосилка пригодна только для индивидуального использования в приусадебном саду. Она не подходит для скашивания травы в общественных парках или на игровых площадках.

## Отдельные узлы и органы управления

(Рис. 1) Сравните следующие узлы и органы управления с Вашей моделью. Убедитесь, что Вы знаете их расположение и понимаете их назначение.

- A. Рычаг останова двигателя
- B. Верхняя рукоятка
- C. Круглая ручка или блокировочный рычаг
- D. Нижняя рукоятка
- E. Задняя дверца
- F. Двигатель
- G. Регулятор высоты
- H. Паспортная табличка
- I. Травосборный мешок
- J. Рукоятка ручного стартера
- K. Рычаг привода (самходная модель)
- L. Заглушка для мульчирования

## Изобразительные знаки

**ВАЖНО:** На Вашем агрегате или в поставляемой с данным изделием документации используются следующие изобразительные знаки. Перед началом работы с этим агрегатом, изучите и поймите назначение каждого изобразительного знака.

## Предупреждающие изобразительные знаки (Рис. 23)

- A. **ОСТОРОЖНО**
- B. **ВАЖНО:** Перед началом работы с этой машиной прочтите руководство по эксплуатации.
- C. **ОСТОРОЖНО:** Выброшенные с силой предметы. Не допускайте приближения наблюдателей. Прочтите инструкции для пользователя перед эксплуатацией этой машины.
- D. **ОСТОРОЖНО:** Не допускается использование этой машины на склонах с крутизной более, чем 10 градусов.
- E. **ОСТОРОЖНО:** Запрещается наступать ногой.
- F. **ОСТОРОЖНО:** Не приближайте ноги и руки к вращающемуся ножу.
- G. **ВНИМАНИЕ:** Отсоедините провод от свечи зажигания перед техническим обслуживанием агрегата.
- H. **ОСТОРОЖНО:** Опасность раздавливания пальцев.

## Изобразительные знаки по управлению и эксплуатации (Рис. 24)

- I. Slow (Медленно)
- J. Fast (Быстро)
- K. Моторное масло
- L. Топливо
- M. Двигатель — Пуск/Работа/Останов
- N. Рычаг управления приводом — Включено/Выключено

## Сборка

Иллюстрации и рисунки начинаются со страницы 1.

## Инструкции по распаковке

Косилка была полностью собрана на заводе-изготовителе. Когда косилка укладывалась в картонную упаковку, рукоятка была установлена в положение для хранения. Для установки рукоятки в рабочее положение, выполните описанные ниже действия.

1. Выньте косилку из картонной упаковки.
2. (Рис. 2) Поднимайте нижнюю рукоятку (A) до тех пор, пока концы нижней рукоятки не зафиксируются в рабочем положении (B). Затягивайте круглую ручку (D) до тех пор, пока нижняя рукоятка не зафиксируется.
3. (Рис. 3) Снимите круглую ручку (A) и крепежные элементы с нижней рукоятки (C) Установите верхнюю рукоятку (B) в рабочее положение. Затягивайте круглые ручки (A) до тех пор, пока верхняя и нижняя рукоятки не зафиксируются на своих положениях.
4. (Рис. 4) Для установки троса ручного стартера, сначала необходимо задействовать рычаг останова двигателя (F). Медленно потяните за рукоятку ручного стартера (G) и заправьте трос ручного стартера в направляющую для троса (H).
5. (Рис. 2) На самходных моделях закрепите тросики на рукоятке с помощью тросиковых держателей (F).

**ВНИМАНИЕ:** Соблюдайте осторожность, когда Вы складываете или поднимаете рукоятку. Не повредите тросики управления. Перегнутый тросик не будет работать должным образом. Перед эксплуатацией агрегата, замените перегнутый или поврежденный тросик.

### Как собрать травосборный мешок

1. **(Рис. 5)** Сместите узел рамы (А) в открытый конец травосборного мешка (В).
2. **(Рис. 6)** Проверьте, что рукоятка (С) находится на наружной стороне травосборного мешка. Закрепите зажимы (D) на узле рамы (Е).

### Как установить травосборный мешок (Рис. 7)

1. Для установки травосборного мешка на косилке, поднимите заднюю дверцу (F). Удерживайте рукоятку (G) травосборного мешка и зацепите крючки травосборного мешка (H) за поворотный рычаг задней дверцы (I). Опустите заднюю дверцу.
- ВАЖНО:** Проверьте, что крючки травосборного мешка (H) зацеплены за поворотный рычаг задней дверцы (I).

### Как подготовить двигатель к работе



**ОСТОРОЖНО:** Смотрите руководство по эксплуатации двигателя по маркам используемого топлива и смазочного масла.

Всегда используйте безопасную канистру для топлива. Запрещается курить при заправке топливного бака. Запрещается доливание топлива в закрытом помещении. Перед доливанием топлива, необходимо остановить работу двигателя. Следует дать двигателю остынуть в течение нескольких минут.

**ВНИМАНИЕ:** Этот двигатель не заправлен МАСЛОМ или БЕНЗИНОМ. Перед запуском двигателя, обязательно залейте масло согласно инструкциям руководства по эксплуатации двигателя. Если Вы запустите двигатель без масла, то двигатель будет невосстановимо поврежден, и этот случай не будет покрываться гарантией.

Касательно марок используемого топлива и масла смотрите руководство по эксплуатации двигателя. Перед эксплуатацией агрегата, прочтите информацию по безопасности, эксплуатации, техническому обслуживанию и хранению.

### Как заменить заглушку для мульчирования



**ОСТОРОЖНО:** Перед снятием или установкой заглушки для мульчирования, отсоедините провод свечи зажигания и отведите его в сторону от свечи зажигания.

**(Рис. 8)** Некоторые модели имеют дополнительную заглушку для мульчирования. Используйте заглушку для мульчирования (А), чтобы мульчировать траву для чистого, аккуратного среза. Для загрузки травы в травосборный мешок, снимите заглушку для мульчирования следующим образом.

### Как снять заглушку для мульчирования

1. **(Рис. 9)** Поднимите заднюю дверцу (В).

2. Снимите заглушку для мульчирования (А) с разгрузочного отверстия.

### Как установить заглушку для мульчирования

1. **(Рис. 9)** Поднимите заднюю дверцу (В).
2. Сместите заглушку для мульчирования (А) в разгрузочное отверстие.

## Эксплуатация

Иллюстрации и рисунки начинаются со страницы 1.

### Рычаг останова двигателя (Рис. 10)

Отпустите рычаг останова двигателя (А), и двигатель и нож остановятся автоматически. Для запуска и работы двигателя, удерживайте рычаг останова двигателя (А) в рабочем положении (В).

Перед запуском двигателя, несколько раз задействуйте рычаг останова двигателя. Проверьте, что тросик останова двигателя движется свободно, и что рычаг останова двигателя работает должным образом.

### Как остановить работу двигателя (Рис. 10)

Для останова работы двигателя, отпустите рычаг останова двигателя (А). Отсоедините провод свечи зажигания и удалите его от свечи, чтобы исключить запуск двигателя.

### Система привода задних колес (Рис. 11)



**ОСТОРОЖНО:** Для безопасной работы, система привода должна выключаться сразу после отпускания рычага привода. Если система привода не выключается должным образом, то не допускается эксплуатировать косилку до тех пор, пока система привода не будет отрегулирована или отремонтирована в сертифицированном изготовителем центре технического обслуживания.

Самоходные модели снабжены системой привода задних колес. Управление системой привода осуществляется следующим образом.

1. Удерживайте рычаг останова двигателя (А) в рабочем положении. Запустите двигатель.  
**ПРИМЕЧАНИЕ:** Для останова двигателя, отпустите рычаг останова двигателя (А).
2. Переместите рычаг привода (С) полностью вперед. Теперь система привода включена, и косилка будет двигаться вперед.
3. Для выключения *только* системы привода, отпустите рычаг привода (С). В выключенном положении (D), косилка остановит движение вперед, но двигатель будет продолжать работать.
4. Для выключения, как системы привода, так и останова работы двигателя, полностью отпустите рычаг останова двигателя (А).

**ПРИМЕЧАНИЕ:** Когда система привода выключается на новом агрегате, то возможно проворачивание задних колес при поднимании их над землей. Это нормальное явление для работы с новым ремнем, и прекратится после одного или двух часов работы.

## Как запустить двигатель



**ОСТОРОЖНО: Нож будет вращаться при работающем двигателе.**

**ВАЖНО:** Перед запуском двигателя, несколько раз задействуйте рычаг останова двигателя. Проверьте, что тросик останова двигателя движется свободно, и что рычаг останова двигателя работает должным образом.

1. Проверьте наличие масла. Смотрите руководство по эксплуатации двигателя.
2. Заполните топливный бак неэтилированным бензином с подходящим октановым числом. Смотрите раздел "Как подготовить двигатель к работе".
3. Проверьте, что провод свечи зажигания подсоединен к свече зажигания.

4. **(Рис. 12) Двигатели с праймером:** Для большинства температурных условий, нажмите до упора сферическую головку праймера (E) три раза. При холодной погоде может потребоваться дополнительная подкачка топлива. После каждого нажатия кнопки праймера, следует обождать две секунды.

**ПРИМЕЧАНИЕ:** При первом запуске нового двигателя, нажмите сферическую головку праймера пять раз.

**ПРИМЕЧАНИЕ:** Чрезмерная подкачка может переполнить карбюратор топливом. Смотрите пункт «Двигатель не запускается» в разделе «Устранение неисправностей».

5. **(Рис. 11) Самоходные модели:** Проверьте, что рычаг привода (C) находится в выключенном положении (D).
6. **(Рис. 13) Встаньте позади косилки.** Используйте одну руку для удержания рычага останова двигателя (A) в рабочем положении, как показано на рисунке. Используйте другую руку для удержания рукоятки ручного стартера (F).
7. Медленно вытягивайте шнур, пока не почувствуете сопротивление, а затем потяните быстро для запуска двигателя. Медленно отпускайте назад рукоятку шнуrowого стартера.
8. Если двигатель не запускается после 5 - 6 попыток, то смотрите инструкции в разделе «Устранение неисправностей».

## Перед работой с газонокосилкой



**ОСТОРОЖНО: Проверяйте травосборный мешок на отсутствие износа или ухудшение рабочих характеристик. В случае износа или повреждения, заменяйте эти детали только оригинальными запасными частями изготовителя.**

Для полного наполнения травосборного мешка, эксплуатируйте двигатель с рычагом управления

дросселем (если таковой имеется) в положении FAST (Быстро).

- Для полного наполнения травосборного мешка (если таковой имеется), эксплуатируйте двигатель с рычагом управления дросселем (если таковой имеется) в положении FAST (Быстро).
- Убедитесь, что травосборный мешок (если таковой имеется) закреплен надлежащим образом.
- Проверяйте травосборный мешок на отсутствие износа или ухудшение рабочих характеристик. В случае износа или повреждения, заменяйте эти детали только оригинальными запасными частями изготовителя.

## Как отрегулировать высоту среза



**ОСТОРОЖНО: Нож будет вращаться при работающем двигателе. Перед изменением высоты среза, отсоедините провод свечи зажигания и удалите его от свечи.**

## Модели с индивидуальными регулировочными механизмами колес (Рис. 15)

Для изменения высоты среза, измените положение кронштейна регулятора (A) для каждого колеса следующим образом.

1. Отпустите кронштейн регулятора (A).
2. Переместите кронштейн регулятора в другое положение.
3. Проверьте, что каждый кронштейн регулятора находится в одинаковом положении, так что корпус косилки будет находиться на высоте срезания.

## Модели с однорычаговым регулятором (Рис. 16 и Рис. 17)

Для изменения высоты среза, измените положение кронштейна регулятора (B) следующим образом.

1. Отпустите кронштейн регулятора (B).
2. Переместите кронштейн регулятора в другое положение.

## Как опорожнить травосборный мешок



**ОСТОРОЖНО: Прежде чем снять травосборный мешок, остановите работу двигателя. Перед удалением остатков травы из корпуса косилки, отсоедините провод свечи зажигания и отведите его в сторону от свечи зажигания.**

1. **(Рис. 7)** Поднимите заднюю дверцу (A).
2. Удерживайте рукоятку (B) травосборного мешка. Приподнимите узел рамы (C) над поворотным рычагом задней дверцы (D).
3. **(Рис. 13)** Удалите траву из травосборного мешка (E).

## Советы по скашиванию

Некоторые модели имеют *дополнительную* заглушку для мульчирования. Если заглушка для мульчирования установлена, то трава измельчается, и может быть

использована повторно. Поскольку питательные вещества возвращаются в почву, то лужайке потребуется меньше удобрений.

Следующие советы увеличат производительность скашивания и улучшат внешний вид лужайки.

- Трава должна быть сухой. Если трава мокрая, то она с трудом срезается, и будет образовывать тяжелые комки травы.
- Трава не должна быть слишком высокой. Максимальная высота для эффективного скашивания составляет 9,8 см. Установите регуляторы высоты таким образом, чтобы скашивалась только верхняя треть травы.
- Если высота травы более 9,8 см, то потребуется два скашивания. Для первого скашивания, установите регуляторы высоты в самое высокое положение. Затем опустите регуляторы высоты для второго скашивания.
- Нож должен всегда иметь хорошо заточенное лезвие. Изношенное лезвие может стать причиной пожелтения кончиков травинок.
- Очистите нижнюю часть косилки. Если в нижней части корпуса косилки скапливаются остатки травы и другой мусор, то ее производительность будет снижена.

Для улучшения качества скашивания, попытайтесь сделать следующее:

- увеличьте высоту среза
- более регулярно выполняйте скашивание
- работайте с косилкой при небольшой скорости перемещения
- уменьшите ширину захвата
- меняйте направление
- скашивайте в два приема

## Техническое обслуживание

### Техническое обслуживание двигателя

Иллюстрации и рисунки начинаются со страницы 1.

Обращайтесь к данному разделу по техническому обслуживанию для поддержания Вашего агрегата в хорошем рабочем состоянии. Прежде чем Вы запустите двигатель, прочтите настоящее руководство, а также руководство по эксплуатации двигателя. Вся информация по техническому обслуживанию двигателя содержится в руководстве по эксплуатации двигателя.



**ОСТОРОЖНО: Перед выполнением проверки, регулировки или ремонта, отсоедините провод свечи зажигания и отведите его в сторону от свечи зажигания.**

### Наклон двигателя

**(Рис. 14) Внимание:** Не допускается наклон двигателя с направленной вниз свечой зажигания.

При обслуживании двигателя, проверяйте состояние ножа или очищайте нижнюю часть корпуса косилки; при

наклоне двигателя, всегда контролируйте, что свеча зажигания направлена вверх. Транспортировка или наклон двигателя с направленной вниз свечой зажигания может стать причиной следующего.

- трудности с запуском
- дымление двигателя
- образования нагара на свече зажигания
- насыщения маслом или топливом воздушного фильтра

### Смазывание

1. Для максимальной производительности, смазывайте колеса и все точки поворота машинным маслом через каждые 25 часов работы.
2. Информацию по смазыванию двигателя смотрите в руководстве по эксплуатации двигателя.

**ПРИМЕЧАНИЕ:** Не допускается смазывание тросика рычага останова двигателя. Смазочные материалы могут повредить тросик и затруднить его свободное перемещение. Если тросик перегнут или поврежден, то замените его.

### Как очистить корпус косилки



**ОСТОРОЖНО: Нож будет вращаться при работающем двигателе. Перед очисткой корпуса косилки, остановите работу**

**двигателя и отсоедините провод свечи зажигания и удалите его от свечи.**

Если в нижней части корпуса косилки скапливаются остатки травы и другой мусор, то ее производительность будет снижена. После скашивания, очистите корпус косилки следующим образом.

1. Остановите работу двигателя.
2. Отсоедините провод от свечи зажигания.
3. Очистите верхнюю и нижнюю часть корпуса косилки.

### Как снять приводной ремень

Для снятия или обслуживания приводного ремня следует доставить эту газонокосилку уполномоченному сервисному дилеру.

### Как отрегулировать тросик привода (Рис. 19)



**ОСТОРОЖНО: Перед регулировкой тросика привода, отпустите рычаг останова двигателя и дождитесь полного останова вала двигателя.**

Если система привода не включается и не выключается должным образом, то проверьте правильность сборки узла рукоятки. Убедитесь, что все детали находятся в хорошем состоянии, не поломаны или не согнуты, и что все крепежные элементы затянуты.

Изношенные детали могут повлиять на работоспособность системы привода. Когда Вы выполняете скашивание в высокой, густой траве или на склонах, система привода может пробуксовывать, если тросик привода слишком ослаблен. Если система привода пробуксовывает, то отрегулируйте ее следующим образом или отправьте косилку в сертифицированный изготовителем центр технического обслуживания.

1. **(Рис. 19)** Если система привода пробуксовывает, то проверните регулятор тросика (А) на один оборот в направлении, показанном на иллюстрации. Поработайте с косилкой и проверьте систему привода.
2. Если система привода по-прежнему пробуксовывает, то проверните регулятор тросика еще на один оборот для укорачивания тросика. Снова проверьте работу системы привода.
3. Повторяйте регулировку и проверку до тех пор, пока система привода не будет пробуксовывать.
4. Перед началом скашивания, проверьте, что система привода выключается должным образом, и что косилка останавливается. Если система привода не выключается, то отправьте косилку в сертифицированный изготовителем центр технического обслуживания, прежде чем продолжать эксплуатацию косилки.

### Обслуживание ножа (Рис. 20)



**ОСТОРОЖНО:** Перед проверкой ножа (В) или переходника ножа (Е), отсоедините провод свечи зажигания и удалите его от свечи.

Если нож ударяется о какой-либо предмет, то остановите работу двигателя. Отсоедините провод от свечи зажигания. Проверьте агрегат на отсутствие повреждения.

Периодически проверяйте нож (В) на износ или повреждения, как например, трещины. Периодически проверяйте болт (А), который крепит нож. Проверяйте надлежащую затяжку болта. Если нож ударяется о какой-либо предмет, то остановите работу двигателя. Отсоедините провод от свечи зажигания. Проверьте переходник ножа (Е) на отсутствие повреждения. Проверьте отсутствие согнутого состояния или повреждения ножа, сильного износа ножа или других повреждений. Перед эксплуатацией агрегата, поврежденные детали должны быть заменены оригинальными запасными частями изготовителя. Для безопасной работы, заменяйте нож через каждые два года. Нож должен всегда иметь хорошо заточенное лезвие. Изношенное лезвие может стать причиной пожелтения кончиков травинки. Для снятия или обслуживания ножа следует доставить эту газонокосилку уполномоченному сервисному дилеру.

### Проверка уровня среза (Рис. 20)

Проверьте работу агрегата на небольшом участке. Если высота среза является неодинаковой, или если срезанная трава не выбрасывается, то смотрите раздел **Устранение неисправностей**.

### Складывание рукоятки в положение для хранения

**ВНИМАНИЕ:** Соблюдайте осторожность, когда Вы складываете или поднимаете рукоятку. Не повредите тросики управления. Перегнутый тросик не будет работать должным образом. Перед эксплуатацией агрегата, замените перегнутый или поврежденный тросик.

### Как сложить рукоятку

1. **(Рис. 21)** На моделях с круглыми ручками (А), ослабьте затяжку круглых ручек (А), которые удерживают верхнюю рукоятку (В) на нижней рукоятке (С).  
**ВНИМАНИЕ:** При складывании или поднимании рукоятки, убедитесь, что тросики управления не зажаты между верхней и нижней рукоятками и вокруг крепежных элементов рукоятки.
2. **(Рис. 22)** Поверните верхнюю рукоятку (В) в направлении задней части агрегата.
3. Надавите на концы нижней рукоятки (С).
4. Поверните рукоятку вперед вверх двигателя, как показано на рисунке. Проверьте, что тросики управления не повреждены.

### Как поднять рукоятку

1. **(Рис. 22)** Оттягивайте нижнюю рукоятку (С) назад до тех пор, пока концы нижней рукоятки не зафиксируются в рабочем положении. Затем закрепите с помощью крепежных элементов.
2. Поднимите верхнюю рукоятку (В) в рабочее положение.
3. **(Рис. 21)** На моделях с круглыми ручками (А), затяните круглые ручки.

### Как подготовить косилку для хранения



**ОСТОРОЖНО:** Запрещается сливать бензин внутри здания, вблизи огня или во время курения. Пары бензина могут стать причиной взрыва или пожара.

1. Слейте бензин из топливного бака.
2. Дайте двигателю поработать для выработки оставшегося бензина.
3. Сливайте масло из еще теплого двигателя. Заполните картер двигателя свежим маслом.
4. Выкрутите свечу зажигания из головки цилиндра. Влейте одну унцию масла внутрь цилиндра. Медленно потяните за рукоятку тросового стартера, чтобы это масло смогло защитить цилиндр. Установите новую свечу зажигания в головку цилиндра.
5. Удалите грязь и сор с ребер охлаждения цилиндра и корпуса двигателя.
6. Очистите нижнюю часть корпуса косилки.
7. Полностью очистите косилку для защиты лакокрасочного покрытия.
8. Установите агрегат в здании, имеющем хорошую вентиляцию.
9. Проверьте, что травосборный мешок свободен от травы. Трава, оставшаяся в мешке во время хранения, может стать причиной повреждения мешка.

### Как заказать запасные части

Используйте только оригинальные или разрешенные изготовителем запасные части. Не допускается использование навесных приспособлений или принадлежностей, которые не были однозначно рекомендованы для этого изделия. В заказе на получение надлежащих запасных частей Вы должны указать номер модели, который указан на паспортной табличке этого изделия.

При заказе необходимо указывать следующую информацию:

- Номер модели
- Заводской номер
- Номер детали
- Количество

Если Вы не можете получить детали или услуги по описанной выше процедуре, то обращайтесь, пожалуйста, по адресу:

**Briggs & Stratton UK Ltd**

Road Four, Winsford Industrial Estate, Winsford, Cheshire, CW7 3QN

United Kingdom

www.BRIGGSandSTRATTON.COM

## Устранение неисправностей

### Двигатель не запускается.

1. Проверьте, что топливный бак заполнен свежим бензином. Не допускается использование старого бензина.
2. На холодном двигателе пять раз нажмите кнопку праймера (в качестве опции на некоторых моделях).
3. Проверьте, что провод свечи зажигания подсоединен к свече.
4. Отрегулируйте карбюратор. Смотрите руководство по эксплуатации двигателя.
5. Слишком много бензина в цилиндре двигателя. Выкрутите и осушите свечу зажигания. Потяните несколько раз за рукоятку тросового стартера. Вкрутите свечу зажигания. Подсоедините провод к свече зажигания. Запустите двигатель.
6. Двигатель запускается с трудом при работе с густой или высокой травой. Переместите косилку на чистую, сухую площадку.
7. Проверьте, что рычаг останова двигателя находится в рабочем положении.
8. Проверьте, что топливный кран находится в положении ON (Открыто). Смотрите руководство по эксплуатации двигателя.

### Двигатель не останавливается

1. Отпустите рычаг останова двигателя.
2. Проверьте тросик рычага останова двигателя. Замените тросик, если он погнут или поврежден.

### Плохая работа двигателя.

1. Проверьте регулировку высоты среза. Увеличьте высоту среза, если трава высокая.
2. Проверьте нижнюю часть кожуха ножа. Очистите кожух ножа от остатков травы и другого сора.
3. Проверьте провод для свечи зажигания. Проверьте, что провод подсоединен.

4. Очистите ребра охлаждения двигателя от остатков травы и другого сора.
5. Проверьте регулировку карбюратора. Смотрите руководство по эксплуатации двигателя.
6. Проверьте межэлектродный зазор свечи зажигания. Установите зазор свечи зажигания равным 0,76 мм (0,030 дюйма).
7. Проверьте уровень масла в двигателе. При необходимости, долейте масло.
8. Проверьте воздушный фильтр двигателя. Смотрите руководство по эксплуатации двигателя.
9. Плохое качество бензина. Слейте бензин из топливного бака и очистите его. Заполните топливный бак свежим бензином.

### Чрезмерная вибрация

1. Нож не отбалансирован. Снимите нож и замените его оригинальной запасной частью изготовителя.
2. Проверьте, что нож не погнут и не сломан. **Поврежденный нож представляет собой опасность и должен быть заменен.**
3. Проверьте переходник ножа. **Замените сломанный переходник ножа.**
4. Если вибрация продолжается, то отправьте косилку в сертифицированный изготовителем центр технического обслуживания.

### Трава не выбрасывается должным образом.

1. Очистите нижнюю часть корпуса косилки.
2. Проверьте нож на сильный износ. Снимите и заточите лезвие ножа. Для безопасной работы, заменяйте нож через каждые два года оригинальной запасной частью изготовителя.

### Неровное срезание травы.

1. Проверьте регулировку высоты для каждого колеса. Регулировка высоты должна быть одинаковой для каждого колеса.
2. Проверьте, что лезвие ножа не затуплено.
3. Проверьте, что нож не погнут и не сломан. **Поврежденный нож представляет собой опасность и должен быть заменен.**
4. Проверьте, что переходник ножа не сломан. **Замените сломанный переходник ножа.**
5. Переместите рычаг управления дросселем (если таковой имеется) в положение FAST (Быстро) и START (Пуск).
6. Проверьте рычаг управления дросселем (если таковой имеется). Проверьте, что рычаг управления дросселем не находится в положении CHOKE (Закрыто).
7. Переместите рычаг управления дросселем (если таковой имеется) в положение FAST (Быстро). Проверьте частоту вращения вала двигателя согласно указаниям руководства по эксплуатации двигателя.

**ОГРАНИЧЕННАЯ ГАРАНТИЯ**

Компания "Briggs & Stratton" Power Products Group, LLC произведет бесплатный ремонт или замену любой детали(ей) изделия, которая окажется неисправной из-за дефекта материала или изготовления, или того и другого. Транспортные расходы, связанные с доставкой изделия для его ремонта или замены по настоящей гарантии, должны быть оплачены покупателем. Настоящая гарантия действительна для сроков и условий, которые указаны ниже. Для проведения гарантийного обслуживания найдите ближайшего к Вам уполномоченного сервисного дилера в своем регионе. Для проведения гарантийного обслуживания, определите ближайшего Уполномоченного Сервисного Дилера по нашей карте дилеров на Web-сайте: [www.murray.com](http://www.murray.com).

**Никаких иных открыто заявленных гарантий не существует. Подразумеваемые гарантии, включая гарантии пригодности для торговли и соответствия конкретным применениям, ограничены сроком в один год от даты покупки; или все подразумеваемые гарантии, как и любая из них, исключаются в той степени, в которой это разрешено законом. Ответственность за случайный или косвенный ущерб исключается в той степени, в которой это разрешено законом.** Некоторые государства не накладывают ограничений на период действия подразумеваемой гарантии, другие не разрешают исключать или ограничивать ответственность за случайный или предопределенный ущерб. Таким образом, приведенные выше исключения и ограничения, возможно, не будут распространяться на Вас. Настоящая гарантия дает Вам определенные юридические права, и Вы также можете пользоваться иными правами, которые в разных штатах или государствах могут быть различными.

**СРОКИ ГАРАНТИИ**

Тип изделия	Личное использование	Коммерческое использование
Управляемая идущим сзади оператором газонокосилка	2 года	90 дней

Гарантийный период начинается с момента покупки первым розничным покупателем или конечным коммерческим пользователем и продолжается в течение периода времени, указанного в приведенной выше таблице. "Личное использование" означает персональное бытовое использование розничным покупателем. "Коммерческое использование" означает все прочие виды использования, включая использование в коммерческих целях, для аренды или получения прибыли. Если изделие побывало в коммерческом использовании, то после этого для настоящей гарантии оно считается оборудованием коммерческого использования.

Для обеспечения гарантийного обслуживания изделий нет необходимости в гарантийном талоне. Сохраните Ваш чек, подтверждающий покупку. Если при запросе на гарантийное обслуживание Вы не подтвердите документально дату первой покупки, то для определения гарантийного периода будет использована дата изготовления этого изделия.

**В ОТНОШЕНИИ ВАШЕЙ ГАРАНТИИ**

Мы всегда готовы выполнить гарантийный ремонт и принести наши извинения за причиненные неудобства. Любой уполномоченный сервисный дилер может выполнять гарантийный ремонт. Большинство работ по ремонту выполняется в обычном порядке, но иногда требования на гарантийное обслуживание могут быть не обоснованы. Например, гарантийное обслуживание не применимо к изделию в случае его повреждения по причине неправильной эксплуатации, недостаточного текущего обслуживания, ненадлежащей транспортировки и погрузочно-разгрузочных операций или неправильной установки. Кроме того, гарантия аннулируется, если с изделия был удален серийный номер, или если изделие было модифицировано или видоизменено.

Настоящая гарантия по изделию относится только к дефектам материала и/или изготовления. Во избежание недопонимания, которое может возникнуть между пользователем и дилером, ниже приведены некоторые примеры неполадок изделия, не попадающих под гарантию.

- **Нормальный износ:** Оборудование, приводимое в движение от маломощного двигателя, подобно всем механическим устройствам требует периодического технического обслуживания для обеспечения его нормальной работы. Гарантия не покрывает ремонт в случае выхода из строя детали или изделия вследствие нормального износа.
- **Установка:** Настоящая гарантия не применяется к изделию в случае его неправильной или неразрешенной установки, видоизменения или модификации. Не допускаются установки, которые препятствуют запуску двигателя, являются причиной его неудовлетворительной работы.
- **Ненадлежащее техническое обслуживание:** Срок службы этого изделия зависит от условий, при которых оно эксплуатируется, и ухода, которое оно получает. Рекомендованные интервалы для технического обслуживания и регулировок указаны в руководстве для оператора. Часто такие изделия, как мотокультиваторы, триммеры и газонокосилки, используются в пыльной или загрязненной среде, что может стать причиной кажущегося преждевременного износа. Подобный износ, вызванный попаданием в изделие грязи, пыли или прочих абразивных частиц вследствие ненадлежащего технического обслуживания, не подпадает под гарантию. Гарантия не будет покрывать ремонты из-за проблем, возникших при замене деталями, которые не являются оригинальными запасными деталями от производителя.
- **Неправильное и/или недостаточное смазывание или некачественное топливо:** Настоящая гарантия не покрывает повреждения, вызванные использованием несвежего топлива или модифицированного бензина. Повреждения двигателя или его компонентов, таких как камера сгорания, клапаны, седла клапанов, направляющие клапанов, или обгоранием обмоток стартера, вызванные использованием альтернативных видов топлива, например, сжиженного газа, природного газа, не покрываются настоящей гарантией, если только двигатель не сертифицирован для такой работы. Настоящая гарантия не распространяется на детали, которые были поцарапаны или сломаны вследствие работы изделия с некачественным, загрязненным маслом или маслом неразрешенной марки, а также на поврежденные компоненты изделия из-за недостаточного количества смазки.

- **Неправильная эксплуатация:** Условия надлежащей эксплуатации изделия указаны в руководстве для оператора. Настоящая гарантия не распространяется на следующие случаи: повреждение изделия из-за чрезмерной скорости работы двигателя, перегрева или работы в ограниченном пространстве без достаточной вентиляции; сломанное изделие из-за чрезмерной вибрации, вызванной ослабленным креплением двигателя, ослабленным креплением или ненадлежащей балансировкой ножей и крыльчатки, их чрезмерной частоты вращения или погнутого коленчатого вала вследствие удара о твердый предмет; повреждения и неправильное функционирование вследствие происшествий, неправильного использования, ненадлежащего обслуживания или химического загрязнения, а также из-за работы за пределами рекомендованных технических возможностей, которые указаны в руководстве для оператора.
- **Регулярная наладка, регулировки или быстроизнашивающиеся детали:** Настоящая гарантия исключает расходные материалы и быстроизнашивающиеся детали, например, смазочное масло, ремни, ножи, уплотнительные кольца круглого сечения, фильтры и т.д.
- **Прочие исключения:** Ремонт или регулировки детали(ей), которые не были выполнены компанией Briggs & Stratton, не покрываются настоящей гарантией. Настоящая гарантия исключает аварии из-за непредвиденных обстоятельств и прочих форс-мажорных событий, которые неподконтрольны производителям. Исключаются также бывшие в эксплуатации, восстановленные и демонстрационные изделия.

Гарантийное обслуживание доступно только через Уполномоченных Сервисных Дилеров. Пожалуйста, определите ближайшего к Вам дилера по нашей навигационной карте на Web-сайте: [BRIGGSandSTRATTON.COM](http://BRIGGSandSTRATTON.COM)

## Obsah

Obrázky .....	1
Bezpečnosť obsluhy .....	185
Vlastnosti a ovládacie prvky .....	187
Piktogramy .....	187
Montáž .....	187
Používanie .....	188
Údržba .....	189
Riešenie problémov .....	191
Záručná politika .....	192

## Bezpečnosť obsluhy

### Symbole a varovania

Symbol upozorňujúci na nebezpečie  sa používa na označenie informácií o bezpečnostných hazardoch, ktoré môžu vyústiť do úrazu. Slovné návěstie (NEBEZPEČIE, VAROVANIE, alebo UPOZORNENIE) sa používa so symbolom upozorňujúcim na nebezpečie na označenie pravdepodobnosti vzniku a možnej vážnosti úrazu. Navyše, symbol hazardu môže byť použitý na označenie typu hazardu.

 **NEBEZPEČIE** označuje hazard, ktorý, ak sa mu nevyhnete, **spôsobí smrteľný, alebo vážny úraz.**

 **VAROVANIE** označuje hazard, ktorý, ak sa mu nevyhnete, **môže spôsobiť smrteľný, alebo vážny úraz.**

 **UPOZORNENIE** označuje hazard, ktorý, ak sa mu nevyhnete, **by mohol spôsobiť menší, alebo stredne veľký úraz.**  
**UPOZORNENIE**, použité **bez** výstražného symbolu, označuje situáciu, **ktorá by mohla viesť k poškodeniu výrobku.**

### Informácie pre majiteľa

**Poznajte svoj výrobok:** Ak rozumiete zariadeniu a jeho činnosti, tak dosiahnete jeho najvyššiu výkonnosť. Pri čítaní tohto návodu si porovnávajte obrázky so zariadením. Zistite si a naučte sa umiestnenie a funkciu ovládacích prvkov. Kvôli prevencii nehôd postupujte podľa prevádzkových pokynov a bezpečnostných pravidiel. Tento návod si odložte pre neskoršiu potrebu.

### Zodpovednosť majiteľa

 **VAROVANIE:** Táto kosačka dokáže odhadzovať predmety. Pri nedodržaní nasledujúcich bezpečnostných nariadení, môže dôjsť k vážnemu úrazu obsluhy, alebo blízko stojacich osôb.

Majiteľ zodpovedá za dodržiavanie nižšie uvedených pokynov.

### Bezpečné prevádzkové postupy

Pre rotačné kosačky, obsluhované obsluhou kráčajúcou za kosačkou

#### I. Bežné používanie

1. Prečítajte si, pochopte a dodržiavajte všetky pokyny uvedené na stroji a v návode (návodoch). Pred

- našartovaním sa dôkladne oboznámte s ovládacími prvkami a správnym používaním kosačky.
2. Oboznámte sa so všetkými bezpečnostnými a obslužnými obrázkami, vytlačenými na tomto zariadení a všetkých prídavných zariadeniach, alebo príslušenstve.
  3. Nedávajte ruky, alebo nohy do blízkosti, alebo pod rotujúce diely.
  4. Obsluhovať kosačku smú iba zodpovedné osoby, ktoré sú oboznámené s pokynmi.
  5. Skontrolujte plochu, na ktorej má byť kosačka používaná. Vaša kosačka môže odhodiť malé predmety vysokou rýchlosťou a tým spôsobiť úraz, alebo poškodenie majetku. Pohybujte sa ďaleko od predmetov, ktoré sa môžu rozbiť, ako sú okná, sklá automobilov, sklenenky, atď.
  6. V priestore kosenia sa nesmú zdržiavať žiadne osoby, hlavne malé deti a domáce zvieratá.
  7. Oblečte si vhodný odev, napríklad košeľu s dlhými rukávami, alebo kabátik. Vždy majte oblečené dlhé nohavice. Nenoste krátke nohavice.
  8. Nenoste voľný odev, ktorý môže byť zachytený zariadením.
  9. Vždy používajte bezpečnostné okuliare, alebo bezpečnostné okuliare s postrannou ochranou pri práci s kosačkou, aby ste si chránili oči pred predmetmi, ktoré môžu byť odhodnené kosačkou.
  10. Vždy používajte pracovné rukavice a masívnu obuv. Pre väčšinu osôb je vhodná kožená pracovná obuv, alebo nízke čizmy. Chránia členky obsluhy a holenné kosti pred malými kúskami konárov, trieskami a inými úlomkami a zlepšujú prácu
  11. Je vhodné používať ochrannú pokrývku hlavy, ako opätrenie na ochranu pred údermi malými letiacimi predmetmi, alebo údermi nízko visiacimi konármi, vetvičkami, alebo inými predmetmi, ktoré si obsluha nemusí všimnúť.
  12. Kosačku nepoužívajte bez správnych krytov, alebo iných bezpečnostných ochranných zariadení, nasadených na svojom mieste.
  13. Toto zariadenie používajte iba na stanovený účel. Kosačku nepoužívajte na ploche, na ktorej je voľný materiál, ako štrk, konáre, odpad, atď., ktorý prináša riziko odhododenia predmetov a poškodenia kosačky.
  14. Pozrite si pokyny výrobcu, týkajúce sa správneho používania a inštalácie príslušenstva (vybavenia). Používajte iba príslušenstvo schválené výrobcom.
  15. Pracujte iba pri dennom svetle, alebo dobrom umelom osvetlení.
  16. Kosačku nepoužívajte pod vplyvom alkoholu, liekov, alebo iných liečiv, ktoré môžu vyvolať ospalosť, alebo ovplyvniť vašu schopnosť bezpečne používať tento stroj.
  17. Kosačku nikdy nepoužívajte na kosenie mokrej trávy. Vždy majte istú chôdzu; pevne držte rukoväť a kráčajte; nikdy nebežte.
  18. Pred každým použitím skontrolujte páku a bovden na ovládanie plynu. Uistite sa, že bovden je voľný a že páka nie je poškodená. Taktiež skontrolujte bovden do karburátora, či nie je ohnutý, či nemá uvoľnené príchytky a či jeho pohybu nebránia nejaké prekážky. Overte si, či ovládací záves funguje správne.
  19. Pri prechode cez štrkové príjazdové cesty, chodníky, alebo vozovky, vypnite motor.
  20. Sledujte premávku pri práci v blízkosti vozoviek, alebo pri prechode cez vozovky.
  21. Vždy vypnite motor keď opúšťate zariadenie, pred čistením, opravou, alebo kontrolou zariadenia a uistite sa,

že všetky rotujúce diely sa zastavili. Nechajte motor vychladnúť, odpojte zapalovací kábel od zapalovacej sviečky a nepribližujte ho k zapalovacej sviečke.

22. Ak zariadenie po naštartovaní začne nezvyčajne vibrovať, vypnite motor, odpojte zapalovací kábel od zapalovacej sviečky a nepribližujte ho k zapalovacej sviečke. Ihneď vyhľadajte príčinu. Vibrácie sú zvyčajne varovaním pred problémami.
23. Po narazení na cudzí predmet vypnite motor. Odpojte zapalovací kábel od zapalovacej sviečky. Skontrolujte či nedošlo k poškodeniu kosačky obsluhovanej osobou kráčajúcou za kosačkou. Ak je poškodená, tak ju nepoužívajte a najprv ju dajte opraviť.
24. Kosačku pravidelne kontrolujte. Uistite sa, že diely nie sú ohnuté, poškodené, alebo uvoľnené.
25. Pri bežiacom motore nikdy kosačku nedvíhajte ani neprenášajte.
26. Je potrebné sa vyhýbať príliš dlhému pôsobeniu hluku a vibrácií, produkovaných zariadením poháňaným benzínovým motorom. Robte si prestávky, resp. používajte prostriedky na ochranu sluchu pred hlukom od motora, ako aj robustné pracovné rukavice na zníženie vibrácií rúk.

## II. Používanie na svahu

Svahy sú hlavnými faktormi, súvisiacimi s poklznutiami a pádmi, pri ktorých môže dôjsť k ťažkému úrazu. Všetky svahy si vyžadujú zvláštnu pozornosť. Ak sa na svahu cítite neisto, tak na ňom nekoste.

**Koste** naprieč svahmi; nikdy nie nahor a nadol.

**Odstráňte** predmety, ako kamene, konáre stromu, atď.

**Sledujte** diery, brázdy, alebo nerovnosti. Vysoká tráva môže skrývať prekážky.

**Nesmiete** kosiť v blízkosti priekop, alebo hrádzí. Obsluha môže stratiť istotu chôdze, alebo rovnováhu.

**Nesmiete** kosiť príliš strmé svahy.

**Nesmiete** kosiť príliš strmé svahy (maximálne 15 stupňov), alebo terény s príliš nerovnou pôdou. Buďte veľmi opatrní pri zmene smeru na svahoch.

**Nesmiete** kosiť mokrú trávu. Znížená istota chôdze môže spôsobiť poklznutie.

## III. Deti

Ak si obsluha nie je vedomá prítomnosti detí, tak môže dôjsť k tragickým nehodám. Deti sú často upútané kosačkou a kosením. *Nikdy* nepredpokladajte, že deti zostanú tam, kde ste ich videli naposledy.

1. Deti udržiavajte mimo priestoru kosenia a pod pozorným dohľadom zodpovednej dospelšej osoby.
2. Buďte ostražití a vypnite kosačku, ak sa do priestoru kosenia dostanú deti.
3. Pred a počas pohybu dozadu (cúvania) sa dívajte dozadu a nadol, aby ste zbadali malé deti.
4. Nikdy nedovoľte deťom obsluhovať kosačku.
5. Dávajte veľký pozor pri približovaní sa k neprehľadným rohom, kríkom, stromom, alebo iným objektom, ktoré môžu obmedziť viditeľnosť.

## IV. Servis

1. Dávajte veľký pozor pri manipulácii s benzínom a inými palivami. Sú zápalné a ich výpary sú výbušné.

- a. Používajte iba schválené nádoby.
  - b. Nikdy nedávajte dole uzáver palivovej nádrže, ani nedolievajte palivo pri bežiacom motore. Pred dopĺňaním paliva nechajte motor vychladnúť. Nefajčite.
  - c. Palivo nikdy nedolievajte do stroja v uzatvorených priestoroch.
  - d. Stroj, alebo nádobu s palivom nikdy neskladujte v miestnosti, v ktorej je otvorený plameň, ako napríklad ohrievač vody.
  - e. Ak je potrebné vypustiť palivo z palivovej nádrže, tak to robte vonku. Vypustené palivo musí byť uložené v nádobe špeciálne určenej na skladovanie paliva, alebo musí byť pozorne zlikvidované.
  - f. Starý olej a benzín musia byť pozorne naliate do nádob špeciálne určených pre olej a palivo.
  - g. Plné nádoby musia byť opatrne prepravené do zberného strediska na správnu recykláciu.
2. Motor nikdy nenechajte bežať v budove, alebo v uzatvorenom priestore.
  3. Nikdy nerobte nastavenia, alebo opravy pri bežiacom motore. Odpojte zapalovací kábel od zapalovacej sviečky a nepribližujte ho k zapalovacej sviečke, aby nedošlo k náhodnému naštartovaniu (vyberte kľúč zo zapalovania, ak je motor vybavený elektrickým štartovaním). Pri nastavovaní, alebo opravách vždy používajte ochranu očí.
  4. Často kontrolujte správne utiahnutie skrutiek upevňujúcich motor.
  5. Všetky matice a skrutky musia byť stále utiahnuté a zariadenie musí byť udržiavané v dobrom stave. Pri výmene dielov nezabudnite utiahnuť montážne upevňovacie prvky.
  6. Nikdy nezasahujte do bezpečnostných zariadení. Pravidelne kontrolujte ich správnu činnosť.
  7. Pri vykonávaní servisu, alebo opravy kosačky, nenakláňajte ju nahor, ani neprevracajte, ak sa to výslovne nepožaduje v tomto návode. Servis a opravy môžu byť vykonávané na kosačke v rovnej polohe. Niektoré opravy sa vykonajú ľahšie, ak sa kosačka zdvihne na zvýšenú rampu, alebo pracovný povrch.
  8. Na zníženie rizika, udržiavajte kosačku vždy očistenú od trávy, listov, alebo iných nahromadených úlomkov. Rozliaty olej, alebo palivo ihneď utrite. Kosačku nechajte pred uložením vychladnúť.
  9. Ak narazíte do nejakého predmetu, tak kosačku vypnite a skontrolujte. Pred naštartovaním ju v prípade potreby najprv opravte.
  10. Pred čistením, opravou, alebo nastavovaním, vždy odpojte zapalovací kábel od zapalovacej sviečky.
  11. Nemeňte nastavenie regulátora motora, ani nepretáčajte motor.
  12. V prípade potreby vymažte a vymeňte bezpečnostnú a inštruktúrnu potlač.
  13. Aby sa motor neprehrial, vždy musí byť nasadený a čistý filter, chrániaci motor pred rôznymi úlomkami.
  14. Kosačku pred uskladnením vždy skontrolujte.
  15. Používajte iba originálne vybavenie, alebo schválené náhradné diely.
  16. Žací nôž nahraďte dielom, schváleným výrobným závozdom.

## Popis

Kosačka s kráčajúcou obsluhou je kosačka rotačného typu, poháňaná motorom. Motor poháňa žací nôž, umiestnený pod krytom kosačky. Nôž zdvíha a žne trávu. Výšku kosenia je možné nastaviť podľa požadovanej výšky trávy po kosení. Pokosená tráva sa buď zbiera do zberného koša na trávu, umiestneného vzadu, alebo u niektorých kosačiek, môže byť recyklovaná a slúži ako hnojivo pre trávnik. Recyklovanie pokosenej trávy je známe ako „mulčovanie“. Tlačené modely musia byť ručne tlačené obsluhou. Modely s pojazdom majú systém pohonu zadných kolies, ktorý uľahčuje kosenie.

## Určené použitie/Limity používania

Kosačka s kráčajúcou obsluhou je určená na kosenie trávnik. Nie je povolené žiadne iné použitie. Nie je určená na kosenie trávy vyššej než 15 cm, alebo trávy zmiešanej a vysokou burinou. Táto kosačka je vhodná iba na súkromné používanie v záhrade pri dome. Nie je vhodná na kosenie trávy vo verejných parkoch, alebo ihriskách.

## Vlastnosti a ovládacie prvky

**(Obrázok 1)** Nasledujúce vlastnosti a ovládacie prvky si porovnajte so svojim modelom. Uistite sa, že poznáte ich polohu a rozumiete ich účelu.

- A. Páka na zastavenie motora
- B. Horná rukoväť
- C. Gombík, alebo zaistovacia páčka
- D. Dolná rukoväť
- E. Zadné dvierka
- F. Motor
- G. Nastavenie výšky
- H. Výrobný štítok
- I. Zberný kôš na trávu
- J. Rukoväť lanka navijacieho štartéra
- K. Páka ovládania pohonu (Model s pojazdom)
- L. Mulčovací uzáver

## Piktogramy

**DÔLEŽITÉ:** Na vašom zariadení, alebo v literatúre dodanej so zariadením, sú umiestnené nasledujúce piktogramy. Pred používaním zariadenia sa naučte význam a pochopíte účel každého piktogramu.

### Bezpečnostné varovné piktogramy (Obrázok 23)

- A. VAROVANIE
- B. Dôležité: Pred používaním tohoto stroja si prečítajte návod na jeho používanie.
- C. VAROVANIE: Odhodené predmety. V blízkosti stroja sa nesmú zdržiavať žiadne osoby. Pred používaním tohoto stroja si prečítajte pokyny pre používateľa.
- D. VAROVANIE: Tento stroj nepoužívajte na svahoch so sklonom viac než 10 stupňov.
- E. VAROVANIE: Žiaden krok.

- F. VAROVANIE: Do priestoru žacieho noža nedávajte nohy, alebo ruky.
- G. UPOZORNENIE: Pred údržbou zariadenia odpojte kábel od zapaľovacej sviečky.
- H. VAROVANIE: Rozdrvené prsty.

### Piktogramy pre ovládanie a obsluhu (Obrázok 24)

- I. Nízke otáčky
- J. Vysoké otáčky
- K. Olej
- L. Palivo
- M. Motor – Štart/Beh/Stop
- N. Páka pre ovládanie pohonu – Zapnutý/Vypnutý

## Montáž

Ilustrácie a piktogramy začínajú na strane 1.

### Pokyny na vybalenie

Táto kosačka bola kompletne zmontovaná v závode. Po uložení kosačky do krabice, bola rukoväť nastavená do skladovacej polohy. Pri nastavovaní rukoväte do pracovnej polohy postupujte podľa ďalej uvedených krokov.

1. Vyberte kosačku z krabice.
2. **(Obrázok 2)** Zdvíhajte dolnú rukoväť (A) kým sa jej konce nezaistia v pracovnej polohe (B). Uľahčujú gombík (D), kým dolná rukoväť nie je pevne zaistená.
3. **(Obrázok 3)** Vyskrutkujte gombík (A) a príchytky z dolnej rukoväte (C) Umiestnite hornú rukoväť (B) do pracovnej polohy. Uľahčujú gombíky (A) až do pevného zaistenia hornej a dolnej rukoväte vo svojej polohe.
4. **(Obrázok 4)** Pri nasadzovaní lanka navijacieho štartéra musíte najprv stlačiť páku pre zastavenie motora (F). Pomaly potiahnite rukoväť lanka navijacieho štartéra (G) a vložte lanko navijacieho štartéra do vedenia lanka (H).
5. **(Obrázok 2)** Na modeloch s pojazdom upevnite bovdeny k rukoväti pomocou káblových príchytiek (F).  
**UPOZORNENIE:** Buďte opatrní pri sklápaní, alebo zdvíhaní rukoväte. Nepoškodte bovdeny. Ohnutý bovden nebude správne fungovať. Pred použitím zariadenia vymeňte ohnutý, alebo poškodený bovden.

### Ako namontovať zberný kôš na trávu

1. **(Obrázok 5)** Zasuňte rám (A) do otvoreného konca zberného koša na trávu (B).
2. **(Obrázok 6)** Uistite sa, že rukoväť (C) je na vonkajšej strane zberného koša na trávu. Pripevnite sponky (D) k rámu (E).

### Ako nasadiť zberný kôš na trávu (Obrázok 7)

1. Pri nasadzovaní zberného koša na trávu na kosačku, zdvihnite zadné dvierka (F). Uchopte rukoväť (G) zberného koša na trávu a nasadte háčky zberného koša na trávu (H) na otočnú tyč zadných dvierok (I). Spustite zadné dvierka.

**DÔLEŽITÉ:** Uistite sa, že háčky zberného koša na trávu (H), sú nasadené na otočnej tyči zadných dvierok (I).

## Ako pripraviť motor



**VAROVANIE:** Typ benzínu a oleja, ktoré majú byť použité, nájdete v návode na obsluhu k motoru. Vždy používajte bezpečnú nádobu na benzín. Pri nalievaní benzínu do motora nefajčite. Benzín nenalievajte v uzavretom priestore. Pred nalieváním benzínu vypnite motor. Motor nechajte niekoľko minút vychladnúť.

**UPOZORNENIE:** V motore nie je olej, alebo benzín. Pred štartovaním motora nezabudnite naplniť olej podľa pokynov v návode na obsluhu motora. Ak naštartujete motor bez oleja, tak sa neopraviteľne poškodí a prestane preň platiť záruka. Typ benzínu a oleja, ktoré majú byť použité, nájdete v návode na obsluhu k motoru. Pred používaním zariadenia si prečítajte informácie o bezpečnosti, používaní, údržbe a skladovaní.

## Ako vymeniť mulčovací uzáver



**VAROVANIE:** Pred vyberaním, alebo vkladáním mulčovacieho uzáveru, odpojte vodič od zapalovacej sviečky a nepribližujte ho k zapalovacej sviečke.

**(Obrázok 8)** Niektoré modely majú *doplnkový* mulčovací uzáver. Mulčovací uzáver použite **(A)** na mulčovanie trávy kvôli hladkému, jemnému rezu. Na vyhadzovanie trávy do zberného koša na trávu, vyberte mulčovací uzáver nasledovným spôsobom.

## Ako vybrať mulčovací uzáver

1. **(Obrázok 9)** Zdvihnite zadné dvierka **(B)**.
2. Vyberte mulčovací uzáver **(A)** z vyhadzovacieho otvoru.

## Ako vložiť mulčovací uzáver

1. **(Obrázok 9)** Zdvihnite zadné dvierka **(B)**.
2. Zasuňte mulčovací uzáver **(A)** do vyhadzovacieho otvoru.

# Používanie

Ilustrácie a piktogramy začínajú na strane 1.

## Páka pre zastavenie motora (Obrázok 10)

Uvoľnite páku pre zastavenie motora **(A)** a motor a nôž sa automaticky zastavia. Na naštartovanie a beh motora, držte páku pre zastavenie motora **(A)** v pracovnej polohe **(B)**.

Pred štartovaním motora niekoľkokrát stlačte a uvoľnite páku pre zastavenie motora. Uistite sa, že bovden pre zastavenie motora sa pohybuje voľne a že páka pre zastavenie motora funguje správne.

## Ako zastaviť motor (Obrázok 10)

Na zastavenie motora uvoľnite páku pre zastavenie motora **(A)**. Odpojte kábel od zapalovacej sviečky, aby nedošlo k naštartovaniu motora.

## Systém pohonu zadných kolies (Obrázok 11)



**VAROVANIE:** Kvôli bezpečnému používaniu musí byť systém pohonu odpojený ihneď po uvoľnení páky pre ovládanie pohonu. Ak sa systém pohonu neodpája správne, tak kosačku nepoužívajte, kým systém pohonu nebude nastavený, alebo opravený autorizovaným servisným strediskom.

Modely s pojazdom majú systém pohonu zadných kolies. Systém pohonu používajte nasledovne.

1. Držte páku pre zastavenie motora **(A)** v pracovnej polohe. Naštartujte motor.  
**POZNÁMKA:** Na zastavenie motora uvoľnite (pustite) páku pre zastavenie motora **(A)**.
2. Zatláčte páku pre ovládanie pohonu **(C)** úplne dopredu. Systém pohonu je teraz pripojený a kosačka sa bude pohybovať dopredu.
3. Na odpojenie *iba* systému pohonu, uvoľnite páku pre ovládanie pohonu **(C)**. V odpojenej polohe **(D)**, sa kosačka prestane pohybovať dopredu, ale motor bude naďalej bežať.
4. Na odpojenie systému pohonu, ako aj vypnutie motora, úplne uvoľnite páku pre zastavenie motora **(A)**.

**POZNÁMKA:** Ak sa systém pohonu odpojí na novej kosačke, tak je možné, že zadné kolesá sa po zdvihnutí zo zeme budú otáčať. Toto je normálne pri novom remeni a po jednej, alebo dvoch hodinách používania kosačky to prestane.

## Ako naštartovať motor



**VAROVANIE:** Nôž sa bude pri bežiacom motore otáčať.

**DÔLEŽITÉ:** Pred štartovaním motora niekoľkokrát stlačte a uvoľnite páku pre zastavenie motora. Uistite sa, že bovden pre zastavenie motora sa pohybuje voľne a že páka pre zastavenie motora funguje správne.

1. Skontrolujte olej. Pozrite si návod na obsluhu motora.
2. Palivovú nádrž naplňte normálnym, bezolovnatým benzínom. Pozrite si „Ako pripraviť motor“.
3. Uistite sa, že zapalovací kábel je nasadený na zapalovacej sviečke.
4. **(Obrázok 12) Motor s palivovou pumpou (nastrekovačom):** Takmer pri všetkých bežných teplotách okolia, trikrát silno stlačte gombík palivovej pumpy (nastrekovača) **(E)**. V chladnom počasí možno bude potrebné nastrekovať viackrát. Teplý motor zvyčajne nie je potrebné nastrekovať. Po každom stlačení gombíka nastrekovača počkajte dve sekundy.  
**POZNÁMKA:** Pred prvým štartovaním nového motora, stlačte gombík nastrekovača päťkrát.  
**POZNÁMKA:** Nadbytočné nastrekovanie môže spôsobiť zahlienie karburátora palivom. Pozrite si „Motor neštartuje“ v časti Riešenie problémov.
5. **(Obrázok 11) Modely s pojazdom:** Uistite sa, že páka ovládania pohonu **(C)** je v odpojenej (vypnutej) polohe **(D)**.
6. **(Obrázok 13)** Postavte sa za kosačku. Jednou rukou držte páku pre zastavenie motora **(A)** v pracovnej polohe tak, ako je to na obrázku. Druhou rukou uchopte rukoväť lanka navijacieho štartéra **(F)**.
7. Pomaly ťahajte rukoväť lanka navijacieho štartéra kým neucítite odpor a potom prudkým potiahnutím naštartujte motor. Pomaly vráťte späť rukoväť lanka navijacieho štartéra.

8. Ak motor nenaštartujete po 5, alebo 6 pokusoch, tak si pozrite časť Riešenie problémov.

### Pred používaním kosačky



**VAROVANIE:** Skontrolujte stav zberného koša na trávu, či nie je opotrebovaný, alebo ináč poškodený. Ak je opotrebovaný, alebo poškodený, tak príslušné diely vymeňte iba náhradnými dielmi, schválenými výrobným závozom.

Na úplné zaplnenie zberného koša na trávu, nechajte motor bežať s páčkou plynu (ak je vo výbave) nastavenou do polohy fast (vysoké otáčky).

- Na úplné zaplnenie zberného koša na trávu (ak je vo výbave), nechajte motor bežať s páčkou plynu (ak je vo výbave) nastavenou do polohy fast (vysoké otáčky).
- Uistite sa, že zberný kôš na trávu (ak je vo výbave) je správne nasadený na kosačke.
- Skontrolujte stav zberného koša na trávu, či nie je opotrebovaný, alebo ináč poškodený. Ak je opotrebovaný, alebo poškodený, tak príslušné diely vymeňte iba náhradnými dielmi, schválenými výrobným závozom.

### Ako nastaviť výšku kosenia.



**VAROVANIE:** Nôž sa bude pri bežiacom motore otáčať. Pred zmenou výšky kosenia, odpojte zapalovací kábel od zapalovacej sviečky a nepribližujte ho k zapalovacej sviečke.

### Modely so samostatnými nastavovačmi polohy jednotlivých kolies (Obrázok 15)

Pre zmenu výšky kosenia zmeňte polohu nastavovacieho ramena (A) každého kolesa nasledovne.

1. Uvoľnite nastavovacie rameno (A).
2. Posuňte nastavovacie rameno do inej polohy.
3. Uistite sa, že všetky nastavovacie ramená sú v rovnakej polohe, aby kosačka kosila všade rovnako.

### Modely s jednou spoločnou pákou pre nastavenie výšky kosenia (Obrázok 16 a Obrázok 17)

Pre zmenu výšky kosenia zmeňte polohu nastavovacieho ramena (B) nasledovne.

1. Uvoľnite nastavovacie rameno (B).
2. Posuňte nastavovacie rameno do inej polohy.

### Ako vyprázdniť zberný kôš na trávu



**VAROVANIE:** Pred odmontovaním zberného koša na trávu vypnite motor. Pred odstraňovaním akejkoľvek trávy z krytu kosačky, odpojte zapalovací kábel od zapalovacej sviečky a nepribližujte ho k zapalovacej sviečke.

1. (Obrázok 7) Zdvihnite zadné dvierka (A).
2. Uchopte rukoväť (B) zberného koša na trávu. Zdvihnite rám (C) nad otočnú tyč zadných dvierok (D).
3. (Obrázok 13) Vysypte trávu zo zberného koša na trávu (E).

### Rady pre kosenie

Niektoré modely majú *doplňkový* mulčovací uzáver. Ak je mulčovací uzáver nasadený, tak sa tráva poseká na jemno a ľahko sa zrecykluje. Pretože sa živiny vrátia do pôdy, trávnik bude potrebovať menej hnojiva.

Nasledujúce rady zvýšia výkonnosť a zlepšia vzhľad trávniku.

- Tráva musí byť suchá. Ak je tráva vlhká, bude sa ťažko kosiť a budú sa tvoriť ťažké zhluky trávy.
- Tráva nesmie byť príliš vysoká. Maximálna výška pre efektívne kosenie je 9,8 cm. Nastavovače výšky nastavte tak, aby sa kosila najviac iba jedna horná tretina výšky trávy.
- Ak je tráva vyššia než 9,8 cm, tak je potrebné ju kosiť na dvakrát. Pri prvom kosení nastavte nastavovače výšky do najvyššej polohy. Potom pri druhom kosení nastavte menšiu výšku.
- Ostrie noža musí byť stále ostré. Nôž, ktorý nie je ostrý, spôsobí hneďnutie koncov trávy.
- Vyčistite spodok krytu kosačky. Nahromadenie trávy, alebo iných nečistôt na spodku krytu kosačky spôsobí zníženie výkonnosti.

Na zvýšenie kvality kosenia skúste nasledovné:

- zväčšíte výšku kosenia
- koste častejšie
- koste pri nižšej rýchlosti pohybu po trávniku
- zmenšíte šírku záberu kosenia
- zmeňte smer kosenia
- pokoste po druhýkrát

## Údržba

### Údržba motora

#### Ilustrácie a piktogramy začínajú na strane 1.

Na udržanie svojho stroja v dobrom prevádzkovom stave, postupujte podľa nasledujúcej časti, venovanej údržbe. Pred štartovaním motora si prečítajte tento návod a taktiež návod na obsluhu motora. Všetky informácie o údržbe motora sú uvedené v návode na obsluhu motora.



**VAROVANIE:** Pred kontrolou, nastavovaním, alebo opravou, odpojte zapalovací kábel od zapalovacej sviečky a nepribližujte ho k zapalovacej sviečke.

### Nakláňanie motora

(Obrázok 14) *Upozornenie:* Nenakláňajte (neprevracajte) motor tak, aby sa zapalovacia sviečka dostala dole.

Ak robíte servis motora, skontrolujte nôž, alebo vyčistite spodok krytu kosačky; motor vždy nakláňajte tak, aby pritom zapalovacia sviečka bola hore. Preprava, alebo nakláňanie motora, pri ktorom sa zapalovacia sviečka dostane dole, spôsobí nasledovné.

- ťažké štartovanie
- dymenie motora
- znečistenie zapalovacej sviečky.
- nasiaknutie vložky vzduchového filtra olejom, alebo palivom

### Mazanie

1. Kvôli maximálnej výkonnosti, každých 25 hodín namažte kolesá a všetky otočné miesta motorovým olejom.

2. Mazanie motora si pozrite v návode na obsluhu motora.

**POZNÁMKA:** Nemažte bovden pre zastavenie motora. Mazivá poškodia bovden a zabráni jeho voľnému pohybu. Ak je bovden ohnutý, alebo poškodený, tak ho vymeňte.

### Ako vyčistiť kryt kosačky



**VAROVANIE:** Nôž sa bude pri bežiacom motore otáčať. Pred čistením krytu kosačky vypnite motor a odpojte zapalovací kábel od zapalovacej sviečky a nepribližujte ho k zapalovacej sviečke.

Nahromadenie trávy, alebo iných nečistôt na spodku krytu kosačky spôsobí zníženie výkonnosti. Po kosení vyčistite kryt kosačky nasledovne.

1. Vypnite motor.
2. Odpojte zapalovací kábel od zapalovacej sviečky.
3. Vyčistite vrch a spodok krytu kosačky.

### Ako vybrať hnací remeň

Na výmenu, alebo údržbu hnacieho remeňa dopravte kosačku k autorizovanému servisnému zástupcovi.

### Ako nastaviť bovden pre ovládanie pohonu (Obrázok 19)



**VAROVANIE:** Pred nastavovaním bovden pre ovládanie pohonu uvoľnite (pustite) páku pre zastavenie motora a počkajte až sa motor zastaví.

Ak sa systém pohonu nezapína a nevypína správne, tak skontrolujte správne namontovanie rukoväte. Uistite sa, že všetky diely sú v dobrom stave, nie sú zlomené, alebo ohnuté a všetky upevňovacie prvky sú utiahnuté.

Opotrebované diely zmenia funkčnosť systému pohonu. Keď kosíte vysokú, hrubú trávu, alebo kosíte na svahoch, tak systém pohonu môže preklzávať, ak bovden pre ovládanie pohonu je príliš voľný. Ak systém pohonu preklzáva, tak vykonajte nasledujúce nastavenie, alebo dopravte kosačku do autorizovaného servisného strediska.

1. **(Obrázok 19)** Ak systém pohonu preklzáva, tak otočte nastavovací prvok bovden (A) o jednu otočku v smere uvedenom na obrázku. Začnite kosiť a vyskúšajte systém pohonu.
2. Ak systém pohonu naďalej preklzáva, tak nastavovací prvok bovden otočte ešte o jednu otočku, aby sa bovden skrátil. Znovu vyskúšajte systém pohonu.
3. Nastavovanie a skúšanie opakujte dovtedy, kým systém pohonu neprestane preklzávať.
4. Pred kosením sa uistite, že sa systém pohonu správne vypína a že sa kosačka zastaví. Ak sa systém pohonu nevypne, tak kosačku nepoužívajte a prepravte ju do autorizovaného servisného strediska.

### Údržba noža (Obrázok 20)



**VAROVANIE:** Pred kontrolou noža (B), alebo adaptéra noža (E), odpojte zapalovací kábel od zapalovacej sviečky a nepribližujte ho k zapalovacej sviečke. Ak nôž narazí do nejakého predmetu, tak vypnite motor. Odpojte zapalovací kábel od zapalovacej sviečky. Skontrolujte, či nedošlo k poškodeniu stroja.

Často kontrolujte nôž, (B) či nie je opotrebovaný, alebo poškodený, napríklad či na ňom nie sú praskliny. Často kontrolujte skrutku (A), ktorá upevňuje nôž. Skrutka musí byť stále utiahnutá. Ak nôž narazí do predmetu, tak vypnite motor. Odpojte zapalovací kábel od zapalovacej sviečky. Skontrolujte adaptér noža, (E) či nie je poškodený. Skontrolujte, či nôž nie je ohnutý, alebo poškodený, veľmi opotrebovaný, alebo ináč poškodený. Pred používaním stroja musia byť poškodené diely nahradené náhradnými dielmi z výrobného závodu. Kvôli bezpečnosti, nôž vymieňajte každé dva roky. Ostrie noža musí byť stále ostré. Nôž, ktorý nie je ostrý, spôsobí hneďnutie koncov trávy. Na demontáž, alebo údržbu noža, dopravte kosačku k autorizovanému servisnému zástupcovi.

### Skontrolujte výšku kosenia (Obrázok 20)

Kosačku vyskúšajte na malej ploche. Ak výška kosenia nie je všade rovnaká, alebo ak sa pokosená tráva nevyhadzuje, alebo ak sa nekosi rovnomerne, tak si pozrite časť **Riešenie problémov**.

### Skladovanie so sklopenou rukoväťou

**UPOZORNENIE:** Buďte opatrní pri sklápaní, alebo zdvíhaní rukoväte. Nepoškodte bovdeny. Ohnutý bovden nebude správne fungovať. Pred použitím zariadenia vymeňte ohnutý, alebo poškodený bovden.

### Ako sklopiť rukoväť

1. **(Obrázok 21)** Na modeloch s gombíkmi (A), uvoľnite gombíky (A) upevňujúce hornú rukoväť (B) k dolnej rukoväti (C).  
**UPOZORNENIE:** Pri sklápaní, alebo zdvíhaní rukoväte zabezpečte, aby sa bovdeny nezachytili medzi hornú a dolnú rukoväť, alebo na upevňovacích prvkoch rukoväte.
2. **(Obrázok 22)** Otočte hornú rukoväť (B) smerom k zadnej strane kosačky.
3. Zatlačte na konce dolnej rukoväte (C).
4. Otočte rukoväť dopredu, ponad motor, tak ako je to znázornené na obrázku. Dávajte pozor, aby sa pritom nepoškodili bovdeny.

### Ako zdvihnúť rukoväť

1. **(Obrázok 22)** Ťahajte dolnú rukoväť (C) späť, kým jej konce nezapadnú do pracovnej polohy. Potom ju zaistíte upevňovacími prvkami.
2. Zdvihnite hornú rukoväť (B) do polohy vhodnej pre obsluhu.
3. **(Obrázok 21)** Na modeli s gombíkmi (A), utiahnite tieto gombíky.

### Ako pripraviť kosačku na skladovanie



**VAROVANIE:** Nevylievajte benzín vo vnútri budovy, v blízkosti ohňa, alebo ak fajčíte. Benzínové výpary môžu spôsobiť výbuch, alebo požiar.

1. Vypustíte palivo z nádrže.
2. Nechajte motor bežať, kým sa benzín neminie.
3. Vypustíte olej z teplého motora. Do kľukovej skrine motora nalejte nový olej.
4. Z valca vyskrutkujte zapaľovaciu sviečku. Do valca nalejte približne 28 g oleja. Pomaly ťahajte rukoväť lanka navijacieho štartéra, aby sa olej rozniesol po celom valci a chránil ho. Do valca zaskrutkujte novú zapaľovaciu sviečku.
5. Odstráňte špinu a úlomky z chladiacich rebier valca a krytu motora.
6. Vyčistite spodok krytu kosačky.
7. Úplne vyčistite kosačku kvôli ochrane náteru.
8. Kosačku uložte do miestnosti s dobrým vetraním.
9. Uistite sa, že v zbernom koši na trávu nie je žiadna tráva. Tráva, ktorá zostane v zbernom koši počas skladovania, poškodí zberný kôš.

### Ako objednať náhradné diely

Používajte iba náhradné diely schválené výrobcom, alebo overené náhradné diely. Nepoužívajte prídavné zariadenia, alebo príslušenstvo, ktoré nie sú konkrétne doporučené pre tento výrobok. Na obdržanie správnych náhradných dielov musíte uviesť číslo modelu, ktoré nájdete na výrobnom štítku výrobku.

Pri objednávaní sú potrebné nasledujúce informácie:

- Číslo modelu
- Výrobné číslo
- Číslo dielu
- Počet kusov

Ak nedokážete získať diely, alebo službu vyššie uvedeným spôsobom, tak sa spojte s:

#### **Briggs & Stratton UK Ltd**

Road Four, Winsford Industrial Estate, Winsford, Cheshire, CW7 3QN

United Kingdom

www.BRIGGSandSTRATTON.COM

## Riešenie problémov

### Motor neštartuje.

1. Uistite sa, že v palivovej nádrži je čistý benzín. Nepoužívajte starý benzín.
2. Na studenom motore päťkrát stlačte tlačidlo palivovej pumpy (nastrekovač) (doplnkový na niektorých modeloch).
3. Uistite sa, že zapaľovací kábel je nasadený na zapaľovacej sviečke.
4. Nastavte karburátor. Pozrite si návod na obsluhu motora.
5. Vo valci motora je príliš veľa benzínu. Vyskrutkujte a osušte zapaľovaciu sviečku. Niekoľkokrát potiahnite za rukoväť lanka navijacieho štartéra. Zaskrutkujte zapaľovaciu sviečku. Nasadte zapaľovací kábel na zapaľovaciu sviečku. Naštartujte motor.
6. Motor sa ťažko štartuje v ťažkej, alebo vysokej tráve. Premiestnite kosačku na čistú, suchú plochu.
7. Zabezpečte, aby páka pre zastavenie motora bola v pracovnej polohe.

8. Zabezpečte, aby palivový ventil bol v polohe ON (otvorený). Pozrite si návod na obsluhu motora.

### Motor sa nezastavuje.

1. Uvoľnite páku pre zastavenie motora.
2. Skontrolujte bovden pre zastavenie motora. Ak je bovden ohnutý, alebo poškodený, tak ho vymeňte.

### Výkonnosť motora je nízka.

1. Skontrolujte nastavenie výšky kosenia. Ak je tráva vysoká, tak zväčšite výšku kosenia.
2. Skontrolujte spodok krytu noža. Vyčistite kryt noža od trávy a iných úlomkov.
3. Skontrolujte zapaľovací kábel k zapaľovacej sviečke. Uistite sa, že kábel je nasadený na zapaľovacej sviečke.
4. Vyčistite chladiace rebrá motora od trávy a iných úlomkov.
5. Skontrolujte nastavenie karburátora. Pozrite si návod na obsluhu motora.
6. Skontrolujte vzdialenosť elektród zapaľovacej sviečky. Vzdialenosť elektród zapaľovacej sviečky nastavte na 0,76 mm.
7. Skontrolujte množstvo oleja v motore. Ak je to potrebné, tak olej dolejte.
8. Skontrolujte vzduchový filter motora. Pozrite si návod na obsluhu motora.
9. Benzín nie je v poriadku. Vypustite benzín z nádrže a nádrž vyčistite. Palivovú nádrž naplňte čistým benzínom.

### Nadmerné vibrácie

1. Nôž nie je vyvážený. Nôž demontujte a nahraďte ho nožom dodaným z výrobného závodu.
2. Skontrolujte, či nôž nie je ohnutý, alebo zlomený. **Poškodený nôž je nebezpečný a musí byť vymenený.**
3. Skontrolujte adaptér noža. **Zlomený adaptér noža vymeňte.**
4. Ak vibrácie pretrvávajú, tak prepravte kosačku do autorizovaného servisného strediska.

### Tráva nie je správne vyhadzovaná z vyhadzovacieho kanála.

1. Vyčistite spodok krytu kosačky.
2. Skontrolujte, či nôž nie je veľmi opotrebovaný. Nôž vyberte a naostrite. Kvôli bezpečnosti, každé dva roky vymieňajte nôž za nový náhradný, dodaný z výrobného závodu.

### Tráva sa nekosí rovnomerne.

1. Skontrolujte nastavenie výšky každého kolesa. Nastavenie výšky musí byť rovnaké na všetkých kolesách.
2. Uistite sa, že nôž je ostrý.
3. Skontrolujte, či nôž nie je ohnutý, alebo zlomený. **Poškodený nôž je nebezpečný a musí byť vymenený.**
4. Skontrolujte, či adaptér noža nie je zlomený. **Zlomený adaptér noža vymeňte.**
5. Páku plynu (ak je vo výbave) otočte do polohy fast (vysoké otáčky), alebo start.
6. Skontrolujte páku plynu (ak je vo výbave). Uistite sa, že páka plynu nie je v polohe choke.
7. Páku plynu (ak je vo výbave) otočte do polohy fast (vysoké otáčky). Skontrolujte otáčky motora podľa návodu na obsluhu motora.

**OBMEDZENÁ ZÁRUKA**

Briggs & Stratton Power Products Group, LLC zdarma opraví, alebo vymení každú súčiastku (súčiastky) výrobku, ktorá má vadu materiálu, alebo spracovania, alebo obidva typy závady. Náklady za dopravu výrobku predloženého na opravu, alebo výmenu na základe tejto záruky musí znášať zákazník. Táto záruka platí na časové obdobie a podlieha doleuvedeným podmienkam. Keď potrebujete záručný servis, nájdite najbližší Servis autorizovaného dílera v našej mape lokalít našich dílerov na webovej stránke [www.murray.com](http://www.murray.com).

**Neexistuje žiadna iná expresná záruka. Implicitné záruky, vrátane tých, ktoré sa týkajú predajnosti a spôsobilosti na patričný účel, alebo v rozsahu, ktorý povoľuje zákon.** Niektoré štáty, alebo krajiny nepovoľujú vylúčenie, alebo obmedzenie vedľajších, alebo následných škôd, teda horeuvedené obmedzenie a vylúčenie sa nesmie aplikovať na vás. Táto záruka vám dáva špecifické zákonné práva a môžete mať aj ďalšie práva, ktoré sa v jednotlivých štátoch, alebo krajinách líšia.

**Záručné podmienky**

Typ výrobku	Spotrebiteľské použitie	Obchodné použitie
Kosačka s obsluhou kráčajúcou za kosačkou	2 roky	90 dní

Záručná doba začína dátumom nákupu prvým maloobchodným zákazníkom, alebo komerčným koncovým užívateľom a pokračuje počas doby, ktorá je uvedená v tabuľke hore. "Zákaznícke použitie" znamená osobné použitie v domácnosti maloobchodným zákazníkom vrátane použitia na komerčné účely, za účelom vytvárania príjmu, alebo na účely prenájmu. Keď sa už výrobok používal na komerčné účely, potom sa za účelom tejto záruky bude považovať ako komerčné použitie.

Na získanie záruky nie je potrebná žiadna registrácia záruky. Odložte si bloček z nákupu. Ak nepredložíte dôkaz o dátume zakúpenia, keď požadujete záručný servis, na určenie záruky sa použije dátum výroby výrobku.

**O VAŠEJ ZÁRUKU**

Vítame záručnú opravu a ospravedlňujeme sa vám za to, že sme vám spôsobili problémy. Záručné opravy môže urobiť každý autorizovaný dodávateľom servisných služieb. Väčšina záručných opráv sa vybaví rutinne, ale niekedy požiadavka na záručný servis nemusí byť primeraná. Napríklad, záručný servis sa nevťahuje na taký výrobok, u ktorého poškodenie vzniklo v dôsledku nesprávneho použitia, nedostatočnej bežnej údržby, v dôsledku nesprávnej prepravy, nesprávneho narábania, skladovania, alebo kvôli nesprávnej inštalácii. Podobne, záruka neplatí, ak bolo odstránené sériové číslo výrobku, alebo ak bol výrobok zmenený, alebo upravený.

Táto záruka sa vzťahuje len na vadný materiál výrobku a / resp. alebo spracovanie. Aby sme sa vyhlí nedorozumeniu, ktoré by mohlo vzniknúť medzi zákazníkom a dodávateľom servisných služieb, dole uvádzame niektoré príčiny porúch výrobku, na ktoré sa záruka nevzťahuje.

- **Normálne opotrebenie: Zariadenie poháňané** malým motorom, podobne ako všetky mechanické zariadenia, si vyžadujú pravidelnú údržbu a servis dielov, aby dobre fungovali. Záruka neplatí na výrobok, alebo diely, ktorých životnosť skončila pri normálnom používaní.
- **Montáž:** Táto záruka neplatí na výrobok, ktorý bol nesprávne zmontovaný, alebo zmontovaný nedovoleným spôsobom, bol vymenený, alebo upravený. Aj montáže brániace štartovaniu, majú za následok nedostatočný výkon motora.
- **Nesprávna údržba:** Životnosť tohto výrobku závisí na podmienkach v ktorých pracuje a starostlivosti, ktorá je mu venovaná. Doporučené intervaly údržby a nastavovania sú uvedené v návode na obsluhu. Výrobky ako kultivátory, plotostrihy, rotačné kosačky, sú často používané v prašnom, alebo znečistenom prostredí, ktoré spôsobí ich predčasné opotrebenie. Na toto opotrebenie, spôsobené špinou, prachom, alebo iným abrazívnym materiálom, ktorý sa dostal do výrobku kvôli nevhodnej údržbe, neplatí záruka. Záruka nebude platiť na odstraňovanie závad, ktoré boli spôsobené použitím iných než originálnych náhradných dielov.
- **Nesprávne, resp. nevhodné palivo, alebo mazivo:** Táto záruka sa nevzťahuje na škody spôsobené použitím zvetraného paliva, alebo alternatívnych benzínov. Poškodenie motora, alebo dielov motora, t.j. spaľovacej komory, ventilov, sediel ventilov, vedení ventilov, spälné vinutia motora štartéra, spôsobené použitím alternatívnych palív, ako napríklad petroleja, zemného plynu, nie je kryté zárukou, ak motor nie je na použitie daného paliva certifikovaný. Záruka neplatí na diely, ktoré sú poškrábané, alebo zlomené kvôli tomu, že výrobok bol používaný s nedostatočným množstvom oleja, znečisteným olejom, alebo olejom nesprávnej triedy, ani na diely výrobku poškodené chýbajúcim mazaním.
- **Nesprávne používanie:** Správne používanie výrobku je popísané v návode na obsluhu. Výrobok poškodený pretočením, prehriatím, alebo používaním v stiesnenom priestore, bez dostatočného vetrania. Výrobok zlomený príliš silnými vibráciami, spôsobenými uvoľneným upevnením motora, chýbajúcimi, alebo nevyváženými nožmi, rotormi, pretočením, alebo kľukovým hriadeľom ohnutým v dôsledku nárazu do tvrdého predmetu. Záruka sa nevzťahuje na poškodenie, alebo nesprávne fungovanie, spôsobené nehodami, nesprávnym použitím, alebo nevhodným servisom, alebo zamrznutím, alebo chemickým rozkladom, ako aj intenzívnejším používaním než je doporučené v návode na obsluhu.
- **Bežné nastavovanie, spotrebné položky, alebo nastavenia:** Táto záruka neplatí na spotrebné položky, ako napríklad olej, remene, nože, O-krúžky, filtre, atď.
- **Ostatné vylúčenia zo záruky:** Záruka neplatí na opravu, alebo nastavenia dielu (dielov), ktoré nie sú vyrobené u Briggs & Stratton. Táto záruka neplatí na závady spôsobené vyššou mocou a inými udalosťami, ktoré výrobca nedokáže ovplyvniť. Taktiež neplatí na použité, renovované a demonštračné výrobky.

Záručný servis poskytujú iba autorizovaní servisní zástupcovia. Svojho najbližšieho zástupcu si vyhľadajte na našej mape na stránke [BRIGGSandSTRATTON.COM](http://BRIGGSandSTRATTON.COM)

## Vsebina

Ilustracije .....	1
Varnost uporabnika .....	193
Deli in upravljalni vzvodi .....	195
Slikovni prikazi .....	195
Sestavljanje .....	195
Delovanje .....	196
Vzdrževanje .....	197
Odpravljanje težav .....	199
Garancijska pravila .....	200

## Varnost uporabnika

### Simboli in opozorila

Varnostni opozorilni simbol  se uporablja za identifikacijo varnostnih informacij o nevarnostih, ki bi lahko povzročile telesne poškodbe. Signalna beseda (NEVARNOST, OPOZORILO ali POZOR) se uporablja z opozorilnim simbolom za opozarjanje na verjetnost in potencialno resnost poškodbe. Poleg tega se lahko simbol za nevarnost uporablja za označevanje vrste nevarnosti.

 **NEVARNOST** opozarja na tveganje, ki bo, če se mu ne izognemo, **povzročilo smrt ali težko poškodbo**.

 **OPOZORILO** opozarja na tveganje, ki lahko v primeru, da se mu ne izognemo, **povzroči smrt ali težko poškodbo**.

 **POZOR** opozarja na tveganje, ki lahko v primeru, da se mu ne izognemo, **povzroči manjšo ali zmerno poškodbo**.

**POZOR**, ob uporabi **brez** opozorilnega simbola opozarja na situacijo, ki **lahko povzroči poškodbo izdelka**.

### Informacije za lastnika

**Seznajte se z izdelkom:** Če izdelek poznate in veste, kako deluje, boste dosegli najboljše delovanje. Ob branju tega priročnika primerjajte slike z izdelkom. Seznajte se z mesti in funkcijami regulatorjev. Za preprečitev nesreče upoštevajte navodila za uporabo in varnostne predpise. Priročnik hranite za morebitno uporabo v prihodnje.

### Odgovornost lastnika

 **OPOZORILO: Pri tej kosilnici obstaja možnost izmetavanja predmetov. Zaradi neupoštevanja naslednjih varnostnih navodil lahko pride do težkih poškodb uporabnika ali navzočih oseb.**

Lastnik mora upoštevati spodnja navodila.

## Postopki za varno delovanje

### Za rotacijske kosilnice, ki se upravljajo stoje

#### I. Običajna košnja

1. Prebrati, razumeti in upoštevati morate vsa navodila na napravi in v priročniku. Pred začetkom se temeljito seznanite z vzvodi in ustrezno uporabo kosilnice.
2. Seznanite se z vsemi varnostnimi in delovnimi oznakami na opremi in na vseh njenih priključkih ali dodatkih.
3. Rok ali nog ne postavljajte v bližino ali pod vrtljive dele.
4. Kosilnico naj uporabljajo le odgovorne osebe, ki so seznanjene z navodili.
5. Preglejte območje uporabe kosilnice. Pri delovanju kosilnice z visoko hitrostjo lahko pride do izmeta majhnih predmetov, kar povzroči telesne poškodbe ali poškodbe lastnine. Izogibajte se objektom, kot so hišna okna, avtomobilska stekla, rastlinjaki itd.
6. Na območju delovanja naj ne bo nikogar, še posebej majhnih otrok in hišnih ljubljencev.
7. Nosite ustrezna oblačila, kot so srajce z dolgimi rokavi ali jopiči. Nosite tudi dolge hlače. Ne nosite kratkih hlač.
8. Ne nosite ohlapnih oblačil, katera se lahko ujamejo med kosilnico.
9. Pri uporabi kosilnice vedno nosite zaščitna ali varnostna očala s stranskimi ščitniki, da oči zaščitite pred tujki, ki lahko priletijo izpod enote.
10. Vedno nosite delovne rokavice in močno obutev. Usnjeni delovni čevlji ali nizki škornji so primerni za večino ljudi. Gleženje in golenice uporabnikov varujejo pred majhnimi trskami, drobci in drugimi delci ter izboljšajo stik nog s podlago.
11. Priporočljivo je nositi zaščitna pokrivala, da se preprečijo morebitni udarci z majhnimi letečimi delci ali nizkimi visečimi vejami, šibami ali drugimi predmeti, ki jih uporabnik lahko spregleda.
12. Kosilnice ne uporabljajte brez nameščenih ustreznih varoval ali drugih varnostnih zaščitnih priprav.
13. Kosilnico uporabljajte le za predviden namen. Ne kosite prek neutrjene podlage, kot so pesek, palice, odpadki itd., ker obstaja nevarnost izmetavanja in poškodb kosilnice.
14. Za pravilno delovanje in namestitvev dodatkov si oglejte navodila proizvajalca. Uporabljajte le s strani proizvajalca odobrene dodatke.
15. Kosite le podnevi ali ob dobri umetni razsvetljavi.
16. Kosilnice ne uporabljajte pod vplivom alkohola, mamil ali drugih zdravil, ki lahko povzročijo zaspanost ali onemogočajo varno upravljanje naprave.
17. Kosilnice ne uporabljajte na mokri travi. Vedno bodite pozorni na podlago; trdno držite ročaj in hodite; nikoli ne tecite.
18. Pred vsako uporabo preglejte ročico za reguliranje plina in kabel. Kabel mora biti prost in ročica nepoškodovana. Preverite tudi povezavo kablov do uplinjača glede morebitnih zank, ohlapnih priključkov in blokad. Preverite, ali krmilni vzvod deluje pravilno.
19. Pri prečkanju makadamskih dovozov, poti ali cest zaustavite motor.

20. Pri košnji v bližini cest ali pri prečkanju cest pazite na promet.
21. Motor zaustavite, kadar koli napravo puščate brez nadzora, pred čiščenjem, popravilom ali pregledom kosilnice poskrbite za zaustavitev vseh gibljivih delov. Motor naj se ohladi, snemite kabel vžigalne svečke in ga premaknite stran od svečke.
22. Če kosilnica začne nenavadno tresti, zaustavite motor, snemite kabel z vžigalne svečke in poskrbite, da se je ne bo dotikal. Takoj preverite vzrok. Tresenje je običajno opozorilo na težave.
23. Če zadenete ob predmet, zaustavite motor. Snemite kabel z vžigalne svečke. Preglejte kosilnico zaradi morebitnih poškodb. Če je poškodovana, jo pred zagonom in ponovnim delovanjem popravite.
24. Kosilnico redno pregledujte. Prepričajte se, da deli niso skrivljeni, poškodovani ali slabo pritrjeni.
25. Kosilnice ne dvigujte ali prenašajte, ko motor deluje.
26. Izogibajte se daljši izpostavljenosti hrupu in vibracijam kosilnice, ki jo poganja bencinski motor. Naredite nekaj vmesnih prekinitev in/ali nosite zaščito za ušesa zaradi hrupa motorja, kot tudi močne delovne rokavice, da zmanjšate vibracije v rokah.

## II. Košnja po strmini

Na strminah največkrat pride do nesreč zaradi zdrsa ali padca, ki lahko pripeljejo do težkih poškodb. Na vseh strminah je treba biti še posebej previden. Če se na strmini počutite neprijetno, je ne kosite.

**Kosite** počez; nikoli navzgor in navzdol.

**Odstranite** predmete, kot so skale, veje dreves itd.

**Pazite** na luknje, kolovoze ali izbokline. V visoki travi se lahko skrivajo ovire.

**Ne** kosite v bližini sestopov, jarkov ali nasipov. Uporabnik lahko izgubi tla pod nogami ali ravnotežje.

**Ne** kosite pretiranih strmin.

**Ne** kosite pretiranih strmin (največ 15 stopinj) ali območij, kjer so tla zelo neravna. Na strminah bodite posebej previdni pri spreminjanju smeri.

**Ne** kosite po mokri travi. Slabši oprijem lahko pripelje do zdrsa.

## III. Otroci

Če uporabnik kosilnice ni pozoren na prisotnost otrok, lahko pride do usodnih nesreč. Otroke pogosto privlačijo kosilnice in košnja. *Nikoli* ne pričakujte, da bodo otroci ostali tam, kjer ste jih nazadnje videli.

1. Otroci naj se ne zadržujejo na območju košnje, nanje naj pazi odgovorna odrasla oseba.
2. Če na območje pridejo otroci, bodite previdni in ugasnite kosilnico.
3. Pred in med košnjo nazaj preverjajte, da ni kje morda kakšen majhen otrok.
4. Otrokom ne dovolite upravljati s kosilnico.
5. Še posebej bodite previdni ob približevanju nepreglednim delom, grmovju, drevesom ali drugim predmetom, ki ovirajo pogled.

## IV. Servisiranje

1. Pri rokovanju z bencinom in drugimi gorivi bodite izredno previdni. So vnetljivi, njihovi hlapi pa eksplozivni.
  - a. Uporabljajte le odobreno posodo.
  - b. Nikoli ne odstranjujte pokrovčka rezervoarja za gorivo ali dolivajte goriva ob delujočem motorju. Pred dolivanjem goriva naj se motor ohladi. Ne kadite.
  - c. Goriva ne dolivajte v zaprtem prostoru.
  - d. Naprave ali posode za gorivo ne shranjujte v prostorih, kjer je prisoten odprt plamen, kot je grelec za vodo.
  - e. Če je treba rezervoar za gorivo izprazniti, morate to storiti na prostem. Odtočeno gorivo je treba shraniti v posodi, ki je posebej namenjena shranjevanju goriva, ali pa ga je treba previdno zavreči.
  - f. Staro olje in bencin morate previdno zlit v posode, posebej namenjene za olje in gorivo.
  - g. Napolnjene posode je treba previdno prepeljati v zbirni center za ustrezno reciklažo.
2. Motorja ne zaganjajte v zaprtem prostoru ali znotraj zaprtega območja.
3. Nastavitev ali popravi nikoli ne izvajajte ob delujočem motorju. Snemite kabel vžigalne svečke in ga hranite proč od svečke, da preprečite nehoten zagon motorja (odstranite ključ za vžig, če ima kosilnica električni zagon). Pri izvajanju nastavitve ali popravi vedno nosite zaščitna očala.
4. V rednih intervalih preverjajte pritrtilne vijake motorja, ali so ustrezno priviti.
5. Poskrbite, da bodo vse matice in vijaki dobro priviti in oprema v dobrem stanju. Če menjate elemente, poskrbite, da bodo pritrtilni vijaki dobro priviti.
6. Ne posegajte v varnostne priprave. Redno preverjajte, ali delujejo pravilno.
7. Kosilnice pri servisu ali popravilu ne obračajte okoli, razen če je tako posebej navedeno v priročniku. Servis in popravilo je mogoče opraviti v pokončnem položaju. Nekatera dela so lažja, če je kosilnica postavljena na dvignjeno platformo ali delovno površino.
8. Za zmanjšanje nevarnosti požara poskrbite, da v kosilnici ne bo nakopičene trave, listja ali drugega odpadnega materiala. Počistite razlito olje ali gorivo. Pred shranjevanjem naj se kosilnica ohladi.
9. Če zadenete ob kakšen predmet, ustavite in preglejte kosilnico. Pred ponovnim zagonom po potrebi popravite.
10. Pred čiščenjem, popravilom ali nastavitvijo vedno snemite kabel z vžigalne svečke.
11. Ne spreminjajte nastavitve regulatorja motorja ali obratov motorja.
12. Po potrebi očistite in zamenjajte varnostne oznake in oznake z navodili.
13. Za zaščito pred pregrevanjem motorja naj bo vedno nameščen čist filter za prestrezanje delcev v motorju.
14. Kosilnico pred shranjevanjem vedno preglejte.
15. Uporabite le originalne ali odobrene nadomestne dele.
16. Reziilo zamenjajte s tovarniškim odobrenim delom.

## Opis

Kosilnica, za katero upravljaavec hodi, je rotacijska kosilnica na motorni pogon. Motor poganja rezilo pod ohišjem kosilnice. Rezilo se dvigne in reže travo. Višino reza je mogoče nastavljati in trato pokositi na zeleno višino. Pokošena trava se zbira v košu za travo, ki je nameščen zadaj, nekatere kosilnice pa omogočajo tudi predelavo za gnojenje trate. Predelava pokošene trave je poznana kot "mulčenje". Pri modelih brez pogona mora uporabnik kosilnico potiskati. Samohodni modeli imajo pogonski sistem na zadnji kolesi za lažjo košnjo.

## Namen uporabe/omejitve uporabe

Kosilnica, za katero upravljaavec hodi, je namenjena košnji trave na tratah. Uporaba v druge namene je prepovedana. Ni namenjena košnji trave, višje od 15 cm, ali trave z visokim plevelom. Kosilnica je primerna le za zasebno uporabo na domačem vrtu. Ni primerna za košnjo trave v javnih parkih ali na igriščih.

## Deli in upravljalni vzvodi

**(Slika 1)** Naslednje dele in upravljalne vzvode z vašim modelom. Vedeti morate, kje se nahajajo, in poznati njihov namen.

- A. Vzvod za zaustavitev motorja
- B. Zgornji ročaj
- C. Gumb z matico ali vzvod za pritrditev
- D. Spodnji ročaj
- E. Pokrov izmeta
- F. Motor -
- G. Vzvod za nastavitev višine
- H. Identifikacijska ploščica/nalepka
- I. Koš za travo
- J. Ročica zaganjalnika
- K. Vzvod za pogon (samohodni model)
- L. Vložek za mulčenje

## Slikovni prikazi

**POMEMBNO:** Naslednji slikovni prikazi se nahajajo na enoti ali v gradivu, priloženem izdelku. Pred začetkom uporabe izdelka se morate seznaniti in razumeti pomen vsakega slikovnega prikaza.

## Varnostni opozorilni slikovni prikazi (Slika 23)

- A. OPOZORILO
- B. POMEMBNO: Pred uporabo naprave preberite uporabniški priročnik.
- C. OPOZORILO: Nevarnost izmeta predmetov. Nihče naj se ne zadržuje v bližini. Pred uporabo naprave preberite uporabniška navodila.
- D. OPOZORILO: Naprave ne uporabljajte na nagibih, večjih od 10 stopinj.
- E. OPOZORILO: Prepovedano stopanje.
- F. OPOZORILO: Noge in roke držite proč od vrtljivega rezila.
- G. POZOR: Pred servisiranjem enote snemite kabel vžigalne svečke.
- H. OPOZORILO: Nevarnost zmečkanin prstov.

## Slikovni prikazi krmiljenja in delovanja (Slika 24)

- I. Počasi
- J. Hitro
- K. Olje
- L. Gorivo
- M. Motor – Zagon/Delovanje/Zaustavitev
- N. Pogonska krmilna ročica – Aktivirana/deaktivirana

## Sestavljanje

Ilustracije in slikovni prikazi se začnejo na strani 1.

## Navodila za razpakiranje

Kosilnica je bila v celoti sestavljena v tovarni. Ob postavitvi v karton je bil ročaj prestavljen v položaj za shranjevanje. Za namestitev ročaja v položaj za delovanje sledite spodnjim korakom.

1. Kosilnico vzemite iz kartona.
2. **(Slika 2)** Dvigujte spodnji ročaj (A), dokler se njegova konca ne zaskočita v položaju za delovanje (B). Privijajte gumb (D), dokler spodnji ročaj ni pričvrščen.
3. **(Slika 3)** Odstranite gumb (A) in vijake s spodnjega ročaja (C) Zgornji ročaj (B) dvignite v položaj za delovanje. Privijajte gumba z matico (A), dokler zgornji in spodnji ročaj nista povsem pritrjena.
4. **(Slika 4)** Za napeljavo vrvi povratnega zaganjalnika morate najprej namestiti vzvod za zaustavitev motorja (F). Počasi povlecite ročico zaganjalnika (G) in napeljite vrv povratnega zaganjalnika skozi vodilo za vrv (H).
5. **(Slika 2)** Pri samohodnih modelih kable, ki so speljani do ročaja, pritrdite z zadrževalnimi elementi (F).  
**POZOR:** Pri pregibanju ali dvigovanju ročajev bodite previdni. Ne poškodujte kablov. Upognjen kabel ne bo deloval pravilno. Pred uporabo stroja zamenjajte upognjen ali poškodovan kabel.

## Sestavljanje koša za travo

1. **(Slika 5)** Potisnite okvir (A) v odprti konec koša za travo (B).
2. **(Slika 6)** Ročica (C) mora biti na zunanji strani koša. Pritrdite zatikali (D) na okvir (E).

## Namestitev koša za travo (Slika 7)

1. Za namestitev koša za travo na kosilnico dvignite pokrov izmeta (F). Držite ročico (G) koša za travo in zatakните kavljia (H) koša na nosilno palico pokrova izmeta (I). Spustite pokrov izmeta.

**POMEMBNO:** Kavljia (H) koša za travo morata biti zataknjena na nosilno palico pokrova izmeta (I).

## Priprava motorja

 **OPOZORILO: Za vrsto bencina in olja za uporabo si oglejte uporabniški priročnik za motor. Vedno uporabite varnostno posodo za bencin. Med dolivanjem bencina v motor ne kadite. Bencina ne dolivajte v zaprtem prostoru. Pred dolivanjem bencina ugasnite motor. Pustite, da se nekaj minut ohlaja.**

**Opomba:** Motor ne vsebuje OLJA ali BENCINA. Pred zagonom motorja dolijte olje v skladu z navodili v uporabniškem priročniku za motor. Če zažene motor brez olja, se le-ta poškoduje in v tem primeru garancija ne velja.

Za vrsto bencina in olja za uporabo si oglejte uporabniški priročnik za motor. Pred uporabo enote preberite informacije o varnosti, delovanju, vzdrževanju in shranjevanju.

### Zamenjava vložka za mulčenje



**OPOZORILO: Preden odstranite ali namestite vložek za mulčenje, snemite kabel vžigalne svečke in ga hranite proč od svečke.**

(Slika 8) Nekateri modeli imajo *dodaten* vložek za mulčenje. Vložek (A) uporabite za mulčenje trave, da bo drobno zrezana. Za izmet trave v koš za travo odstranite vložek za mulčenje na naslednji način.

### Odstranitev vložka za mulčenje

1. (Slika 9) Dvignite pokrov izmeta (B).
2. Vložek za mulčenje (A) odstranite iz odprtine za izmet.

### Namestitev vložka za mulčenje

1. (Slika 9) Dvignite pokrov izmeta (B).
2. Vložek za mulčenje (A) vstavite v odprtino za izmet.

## Delovanje

Ilustracije in slikovni prikazi se začnejo na strani 1.

### Vzvod za zaustavitev motorja (Slika 10)

Sprostite vzvod za zaustavitev motorja (A) in motor ter rezilo se bosta samodejno zaustavila. Za zagon in delovanje motorja držite vzvod za zaustavitev motorja (A) v položaju za delovanje (B).

Predn zaženete motor, nekajkrat stisnite vzvod za zaustavitev motorja. Preverite, ali se kabel za zaustavitev motorja prosto giblje in ali vzvod za zaustavitev motorja deluje pravilno.

### Zaustavitev motorja (Slika 10)

Za zaustavitev motorja sprostite vzvod za zaustavitev motorja (A). Snemite kabel vžigalne svečke in ga hranite proč od svečke, da motorja ne bo mogoče zagnati.

### Pogonski sistem na zadnji kolesi (Slika 11)



**OPOZORILO: Za varno delovanje je treba pogonski sistem takoj po sproščnem vzvodu za pogon deaktivirati. Če pogonski sistem ni pravilno deaktiviran, kosilnice ne uporabljajte, dokler pogonskega sistema ne nastavijo ali popravijo na pooblaščenem servisu.**

Samohodni modeli imajo pogonski sistem na zadnji kolesi. S pogonskim sistemom upravljajte na naslednji način.

1. Vzvod za zaustavitev motorja (A) držite v položaju za delovanje. Zaženite motor.  
*OPOMBA:* Za zaustavitev motorja sprostite vzvod za zaustavitev motorja (A).
2. Vzvod za pogon (C) potisnite povsem naprej. Pogonski sistem je sedaj aktiviran in kosilnica se pomakne naprej.

3. Za deaktiviranje *le* pogonskega sistema sprostite vzvod za pogon (C). V deaktiviranem položaju (D) se kosilnica preneha pomikati naprej, motor pa še vedno teče.
4. Za deaktiviranje pogonskega sistema in zaustavitev motorja sprostite vzvod za zaustavitev motorja (A).

*OPOMBA:* Pri deaktiviranju pogonskega sistema na novi enoti se lahko zadnji kolesi ob dvigu od tal vrtita. To je pri novem jermenu običajno in preneha po eni ali dveh urah delovanja.

### Zagon motorja



**OPOZORILO: Rezilo se vrti, ko motor teče.**

*POMEMBNO:* Preden zaženete motor, nekajkrat stisnite vzvod za zaustavitev motorja. Preverite, ali se kabel za zaustavitev motorja prosto giblje in ali vzvod za zaustavitev motorja deluje pravilno.

1. Preverite olje. Oglejte si uporabniški priročnik za motor.
2. Rezervoar za gorivo napolnite z običajnim neosvinčenim bencinom. Oglejte si "Priprava motorja".
3. Poskrbite, da bo kabel vžigalne svečke priključen na svečko.
4. (Slika 12) **Motorji s črpalko za hladni zagon:** V večini temperaturnih razmer trikrat močno pritisnite gumb črpalke za hladni zagon (E). V hladnejšem vremenu bo morda potrebno dodatno črpanje goriva. Topel motor običajno ne potrebuje črpanja goriva. Po vsakem pritisku gumba črpalke za hladni zagon počakajte dve sekundi.  
*OPOMBA:* Pri prvem zagonu novega motorja 5-krat pritisnite gumijasti gumb črpalke za hladni zagon.  
*OPOMBA:* Zaradi prekomernega črpanja goriva lahko pride do zalitja uplinjača z gorivom. Oglejte si "Motor se ne zažene" v poglavju Odpravljanje težav.
5. (Slika 11) **Samohodni modeli:** Poskrbite, da bo vzvod za pogon (C) deaktiviran (D).
6. (Slika 13) Stojte za kosilnico. Z eno roko držite vzvod za zaustavitev motorja (A) v položaju za delovanje, kot je prikazano na sliki. Z drugo pa primite ročico zaganjalnika (F).
7. Počasi vlecite ročico zaganjalnika, dokler ne začutite upora, nato pa povlecite hitro, da zaženete motor. Ročico zaganjalnika počasi spustite nazaj.
8. Če se motor po 5 ali 6 poskusih ne zažene, si oglejte poglavje Odpravljanje težav.

### Pred uporabo kosilnice



**OPOZORILO: Preglejte koš za travo zaradi obrabe ali poškodb. Če je obrabljen ali poškodovan, dele zamenjajte le z odobrenimi tovarniškimi nadomestnimi deli.**

Če želite povsem napolniti koš za travo, naj motor teče tako, da bo regulator plina (če obstaja) v položaju za hitro delovanje.

- Če želite povsem napolniti koš za travo (če obstaja), naj motor teče tako, da bo regulator plina (če obstaja) v položaju za hitro delovanje.
- Koš za travo (če obstaja) mora biti pravilno nameščen.
- Preglejte koš za travo zaradi obrabe ali poškodb. Če je obrabljen ali poškodovan, dele zamenjajte le z odobrenimi tovarniškimi nadomestnimi deli.

## Nastavitev višine reza



**OPOZORILO: Rezilo se vrti, ko motor teče. Preden spremenite višino reza, snemite kabel vžigalne svečke in ga hranite proč od svečke.**

### Modeli s posameznimi mehanizmi za nastavitev koles (Slika 15)

Če želite spremeniti višino reza, spremenite položaj ročice za nastavitev (A) na vsakem kolesu na naslednji način.

1. Sprostite ročico za nastavitev (A).
2. Ročico za nastavitev premaknite v drug položaj.
3. Vse ročice za nastavitev koles morajo biti v isti višini, da bo kosilnica kosila enakomerno.

### Modeli z enojnim vzvodom za nastavitev višine (Slika 16 in 17)

Če želite spremeniti višino reza, spremenite položaj ročice za nastavitev (B) na naslednji način.

1. Sprostite ročico za nastavitev (B).
2. Ročico za nastavitev premaknite v drug položaj.

### Praznjenje koša za travo



**OPOZORILO: Preden odstranite koš za travo, ugasnite motor. Preden začnete odstranjevati travo iz ohišja kosilnice, snemite kabel vžigalne svečke in ga hranite proč od svečke.**

1. (Slika 7) Dvignite pokrov izmeta (A).
2. Držite ročico (B) koša za travo. Dvignite okvir (C) z nosilne palice pokrova izmeta (D).
3. (Slika 13) Stresite travo iz koša (E).

### Nasveti za košnjo

Nekateri modeli imajo *dodaten* vložek za mulčenje. Če je nameščen vložek za mulčenje, se trava drobno reže in zlahka razpade. Ker hranila ponovno pridejo v zemljo, trata potrebuje manj gnojila.

Naslednji nasveti vam bodo pomagali k večji učinkovitosti in lepši trati.

- Trava mora biti suha. Če je mokra, jo je težko kositi in nastajajo težke kepe.
- Trava ne sme biti previsoka. Najvišja višina za učinkovito košnjo je 9,8 cm. Vzvod za nastavitev višine nastavite tako, da bo košena le zgornja tretjina trave.
- Če je trava višja od 9,8 cm, bosta potrebni dve košnji. Za prvo košnjo vzvod za nastavitev višine nastavite v najvišji položaj. Nato pa ga za drugo košnjo spustite.
- Rezilo naj bo ostro. V nasprotnem primeru konice trave porjavijo.
- Očistite spodnji del ohišja kosilnice. Če se na dnu ohišja kosilnice naberejo trava in druga umazanija, se učinek zmanjša.

Za izboljšanje kakovosti reza poskusite naslednje:

- zvišajte višino reza
- kosite pogosteje
- kosilnica naj deluje z nižjo hitrostjo
- zmanjšajte širino košnje
- spremenite smer
- kosite dvakrat

## Vzdrževanje

### Vzdrževanje motorja

Ilustracije in slikovni prikazi se začnejo na strani 1.

Da bo enota v dobrem stanju za delovanje, uporabljajte naslednje poglavje o vzdrževanju. Pred zagonom motorja preberite ta priročnik in prav tako uporabniški priročnik za motor. Vse informacije o vzdrževanju motorja najdete v uporabniškem priročniku za motor.



**OPOZORILO: Pred pregledom, nastavitvijo ali popravilom snemite kabel vžigalne svečke in ga hranite proč od svečke.**

### Nagibanje motorja

(Slika 14) *Pozor:* Motorja ne nagibajte tako, da je vžigalna svečka na spodnji strani.

Ob servisiranju motorja preglejte rezilo ali očistite spodnji del ohišja kosilnice; motor vedno nagibajte tako, da je vžigalna svečka na zgornji strani. Prevoz ali nagibanje motorja z vžigalno svečko na spodnji strani lahko povzroči naslednje.

- otežen zagon,
- kajenje iz motorja
- zamazanost vžigalne svečke,
- popojitev zračnega filtra z oljem ali gorivom

### Podmazovanje

1. Za čimboljše delovanje z motornim oljem vsakih 25 ur podmažite kolesa in vse gibljive dele.
2. Za podmazovanje motorja si oglejte uporabniški priročnik za motor.

*OPOMBA:* Ne podmazujte kabla za zaustavitev motorja. Maziva poškodujejo kabel in mu onemogočijo prosto gibanje. Upognjen ali poškodovan kabel zamenjajte.

### Čiščenje ohišja kosilnice



**OPOZORILO: Rezilo se vrti, ko motor teče. Pred čiščenjem ohišja kosilnice ugasnite motor in snemite kabel vžigalne svečke in ga hranite proč od svečke.**

Če se na dnu ohišja kosilnice naberejo trava in druga umazanija, se učinek zmanjša. Po košnji očistite ohišje kosilnice na naslednji način.

1. Ugasnite motor.
2. Snemite kabel z vžigalne svečke.
3. Očistite zgornji in spodnji del ohišja kosilnice.

### Odstranitev pogonskega jermena

Za odstranitev ali servisiranje pogonskega jermena kosilnico odpeljite na pooblaščen servis.

### Nastavitev kabla za pogon (Slika 19)



**OPOZORILO: Preden nastavite kabel za pogon, sprostite vzvod za zaustavitev motorja in počakajte, da se motor zaustavi.**

Če se pogonski sistem ne aktivira in deaktivira pravilno, preverite, ali je ročaj pravilno nastavljen. Preverite, ali so vsi deli v dobrem stanju, niso zlomljeni ali zviti, in ali so vsi pritrdilni elementi dobro pričvrščeni.

Obrabljeni deli spremenijo delovanje pogonskega sistema. Pri košnji v visoki gosti travi ali na hribu lahko pogonski sistem zdrsava, če kabel za pogon ni dovolj napet. Če pogonski sistem zdrsava, ga nastavite na naslednji način ali pa kosilnico odpeljite na pooblaščen servis.

1. **(Slika 19)** Če pogonski sistem zdrsava, obrnite regulator kabla **(A)** za en obrat v smeri, ki je prikazana na sliki. Zaženite kosilnico in preizkusite pogonski sistem.
2. Če pogonski sistem še vedno zdrsava, obrnite regulator kabla še za en obrat, da skrajšate kabel. Ponovno preizkusite pogonski sistem.
3. Nastavljajte in preizkušajte, dokler pogonski sistem ne zdrsava več.
4. Preden začnete kositi, se prepričajte, da se bo pogonski sistem pravilno deaktiviral in da se bo kosilnica ustavila. Če se pogonski sistem ne deaktivira, kosilnico odpeljite na pooblaščen servis, preden jo uporabite.

### Servisiranje rezila (Slika 20)



**OPOZORILO:** Pred pregledom rezila **(B)** ali nosilca rezila **(E)** snemite kabel vžigalne svečke in ga hranite proč od svečke. Če rezilo ob kaj zadene, zaustavite motor. Snemite kabel z vžigalne svečke. Kosilnico pregledajte zaradi morebitne poškodbe.

Redno pregledujte rezilo **(B)** zaradi obrabe ali poškodb, kot so razpoke. Redno preverjajte vijak **(A)**, ki drži rezilo. Naj bo le-ta dobro privit. Če rezilo ob kaj zadene, zaustavite motor. Snemite kabel z vžigalne svečke. Preverite nosilec rezila **(E)** zaradi morebitne poškodbe. Preverite, ali je rezilo skrivljeno, poškodovano ali močno obrabljeno ali so morda opazne kakšne druge poškodbe. Pred začetkom uporabe kosilnice je treba poškodovane dele zamenjati s tovarniškimi nadomestnimi deli. Zaradi varnosti rezilo zamenjajte vsaki dve leti. Rezilo naj bo ostro. V nasprotnem primeru konice trave porjavijo. Za odstranitev ali servisiranje rezila kosilnico odpeljite na pooblaščen servis.

### Preverite višino reza (Slika 20)

Enoto preizkusite na majhni površini. Če višina reza ni enakomerna, če ne pride do izmeta pokošene trave ali trava ni enakomerno razrezana, si oglejte poglavje **Odpravljanje težav**.

### Shranjevanje zlozljivega ročaja

**POZOR:** Pri pregibanju ali dvigovanju ročajev bodite previdni. Ne poškodujte kablov. Upognjen kabel ne bo deloval pravilno. Pred uporabo stroja zamenjajte upognjen ali poškodovan kabel.

### Zlaganje ročaja

1. **(Slika 21)** Pri modelih z gumboma **(A)** odvijte gumba **(A)**, ki držita skupaj zgornji **(B)** in spodnji ročaj **(C)**.  
**POZOR:** Ko zložite ali dvignete ročaj, preverite, da kabli niso ujeti med zgornji in spodnji ročaj ali pritrdilne elemente ročaja.

2. **(Slika 22)** Zgornji ročaj **(B)** obrnite proti zadnjemu delu kosilnice.
3. Konca spodnjega ročaja **(C)** potisnite navznoter.
4. Obrnite ročaj prek motorja, kot je prikazano. Pazite, da ne poškodujete kablov.

### Dvigovanje ročaja

1. **(Slika 22)** Spodnji ročaj **(C)** vlecite nazaj, dokler se njegova konca ne zaskočita v položaju za delovanje. Nato pričvrstite z vijaki.
2. Dvignite zgornji ročaj **(B)** v položaj za delovanje.
3. **(Slika 21)** Pri modelih z gumboma **(A)** le-ta privijte.

### Priprava kosilnice za skladiščenje



**OPOZORILO:** Bencina ne izlivajte, ko ste v zaprtem prostoru, v bližini ognja ali med kajenjem. Bencinski hlapi lahko povzročijo eksplozijo ali požar.

1. Izpraznite rezervoar za gorivo.
2. Motor naj teče, dokler ne zmanjka bencina.
3. Olje izpustite iz toplega motorja. Oljno korito napolnite z novim oljem.
4. Odstranite vžigalno svečko iz valja. V valj nalijte 30 ml olja. Počasi povlecite ročico zaganjalnika, da olje zaščiti valj. V valj namestite novo vžigalno svečko.
5. S hladilnih reber valja in ohišja motorja očistite umazanijo in delce.
6. Očistite spodnji del ohišja kosilnice.
7. Kosilnico povsem očistite, da zavarujete barvo.
8. Kosilnico postavite v dobro prezračevan prostor.
9. Poskrbite, da v košu za travo ne bo trave. Trava, ki v času skladiščenja ostane v košu, le-tega poškoduje.

### Naročanje nadomestnih delov

Uporabite le s strani proizvajalca dovoljene ali odobrene nadomestne dele. Ne uporabljajte priključkov ali dodatkov, ki niso posebej priporočeni za ta izdelek. Da bi prejeli ustrezne nadomestne dele, morate posredovati številko modela, ki se nahaja na označni tablici izdelka.

Pri naročanju so potrebni naslednji podatki:

- številka modela
- serijska številka
- Številka dela
- količina

Če deli ali storitev niso na voljo na zgoraj navedeni način, se obrnite na:

#### **Briggs & Stratton UK Ltd**

Road Four, Winsford Industrial Estate, Winsford, Cheshire,  
CW7 3QN  
United Kingdom  
www.BRIGGSandSTRATTON.COM

# Odpravljanje težav

## Motor se ne zažene.

1. Poskrbite, da bo v rezervoarju za gorivo čist bencin. Ne uporabljajte starega bencina.
2. Pri hladnem motorju petkrat pritisnite gumb črpalke za hladni zagon (dodatno pri nekaterih modelih).
3. Poskrbite, da bo kabel vžigalne svečke priključen na svečko.
4. Nastavite uplinjač. Oglejte si uporabniški priročnik za motor.
5. V valju motorja je preveč bencina. Odstranite in osušite vžigalno svečko. Nekajkrat povlecite ročico zaganjalnika. Namestite vžigalno svečko. Priključite kabel na vžigalno svečko. Zaženite motor.
6. V gosti ali visoki travi je motor težko zagnati. Kosilnico premaknite na čisto in suho površino.
7. Poskrbite, da bo vzvod za zaustavitev motorja v položaju za delovanje.
8. Pipica za gorivo mora biti v položaju ON. Oglejte si uporabniški priročnik za motor.

## Motor se ne zaustavi.

1. Sprostite vzvod za zaustavitev motorja.
2. Preverite kabel za zaustavitev motorja. Upognjen ali poškodovan kabel zamenjajte.

## Motor slabo deluje.

1. Preverite višino reza. Če je trava visoka, povišajte višino reza.
2. Preglejte spodnji del ohišja rezila. Iz ohišja rezila očistite travo in ostalo umazanijo.
3. Preverite kabel vžigalne svečke. Kabel mora biti priključen.
4. S hladilnih reber motorja očistite travo in ostalo umazanijo.
5. Preverite nastavitve uplinjača. Oglejte si uporabniški priročnik za motor.

6. Preverite razmak med elektrodama vžigalne svečke. Nastavite ga na 0,76 mm.
7. Preverite količino olja v motorju. Po potrebi ga dolijte.
8. Preverite zračni filter motorja. Oglejte si uporabniški priročnik za motor.
9. Bencin je star ali umazan. Izpraznite in očistite rezervoar za gorivo. Rezervoar za gorivo napolnite s čistim bencinom.

## Prekomerne vibracije.

1. Rezilo ni uravnoteženo. Odstranite ga in zamenjajte s tovarniškim nadomestnim rezilom.
2. Preverite, ali je rezilo zvito ali zlomljeno. **Poškodovano rezilo je nevarno in ga je treba zamenjati.**
3. Preverite nosilec rezila. **Poškodovan nosilec rezila zamenjajte.**
4. Če se vibracije nadaljujejo, kosilnico odpeljite na pooblaščen servis.

## Izmet trave ni pravilen.

1. Očistite spodnji del ohišja kosilnice.
2. Preverite, ali je rezilo močno obrabljeno. Odstranite ga in nabrusite. Zaradi varnosti rezilo vsaki dve leti zamenjajte s tovarniškim nadomestnim rezilom.

## Trava ni enakomerno pokošena.

1. Preverite nastavek višine na vseh kolesih. Višina mora biti nastavljena na vseh kolesih isto.
2. Rezilo mora biti ostro.
3. Preverite, ali je rezilo zvito ali zlomljeno. **Poškodovano rezilo je nevarno in ga je treba zamenjati.**
4. Preverite, ali je poškodovan nosilec rezila. **Poškodovan nosilec rezila zamenjajte.**
5. Regulator plina (če obstaja) premaknite v položaj Fast ali Start.
6. Preverite regulator plina (če obstaja). Prepričajte se, da regulator plina ni v položaju Choke.
7. Regulator plina (če obstaja) premaknite v položaj Fast. Hitrost motorja preverite v skladu z uporabniškim priročnikom za motor.

**OMEJENA GARANCIJA**

Podjetje Briggs & Stratton Power Products Group, LLC bo brezplačno popravilo ali zamenjalo katere koli dele izdelka, ki imajo napako v materialu ali izdelavi ali oboje. Kupec mora kriti stroške prevoza izdelka, ki je oddan v popravilo, ali zamenjavo pod to garancijo. Ta garancija velja za časovna obdobja in pogoje, ki so navedeni v nadaljevanju. Če želite uveljaviti garancijo, poiščite najbližjega pooblaščenega serviserja in prodajalca na vašem območju. Če želite uveljaviti garancijo, poiščite najbližjega pooblaščenega serviserja in prodajalca na zemljevidu naših licenčnih partnerjev na spletni strani [www.murray.com](http://www.murray.com).

**Ne obstajajo druge izrecne garancije. Običajne garancije, vključno s prodajnimi jamstvi in z jamstvi o ustreznosti za določen namen, veljajo eno leto od nakupa ali v obsegu, določenem z zakonom, vse običajne garancije pa so izključene. Odgovornosti za posledično ali nenamerno škodo so izključene do zakonsko dovoljene meje.** Nekatere države ne dovoljujejo omejitve trajanja navedenih garancij, nekatere pa ne dovoljujejo izključitve ali omejitve odgovornosti za posledično ali nenamerno škodo, zato prej omenjena omejitev in izključitev za vas morda ne veljata. Ta garancija vam daje določene pravice, imate pa lahko tudi druge zakonsko določene pravice, ki se v posameznih državah razlikujejo.

**GARANCIJSKI POGOJI**

Vrsta izdelka	Uporaba s strani kupca	Komercialna uporaba
Kosilnica za travo	2 leti	90 dni

Garancijska doba se začne, ko stroj kupi prvi kupec v prodaji na drobno ali končni komercialni uporabnik, in traja ves čas, naveden v zgornji tabeli. "Domača uporaba" pomeni osebno uporabo v gospodinjstvu s strani kupca, ki je napravo kupil v prodaji na drobno. "Komercialna uporaba" pomeni vse druge primere uporabe, vključno z uporabo za komercialne namene, pridobivanje prihodka ali najem. Če je stroj enkrat uporabljen v komercialne namene, po tej garanciji spada v kategorijo strojev za komercialno uporabo.

Za pridobitev garancije ni potrebna registracija garancije. Shranite potrdilo o nakupu. Če tedaj, ko potrebujete garancijsko storitev, ne predložite dokazila o datumu prvotnega nakupa, se bo za določanje garancije uporabljal datum proizvodnje izdelka.

**PODATKI O GARANCIJI**

Z veseljem bomo opravili popravilo v garancijskem roku in se vam opravičujemo za neprijetnosti. Popravila v garancijskem roku lahko izvajajo vsi pooblašчени servisi. Večino popravil v garancijskem roku se izvede rutinsko, včasih pa so zahtevki za servisiranje v garanciji neupravičeni. Garancija npr. ne velja, če je do poškodbe stroja prišlo zaradi napačne uporabe, pomanjkljivega rednega vzdrževanja, transporta, ravnanja s strojem, skladiščenja ali neustrezne montaže. Garancija prav tako ne velja, če je bila odstranjena serijska številka stroja ali če je bil stroj predelan ali spremenjen.

Omenjena garancija krije samo napake v materialu in/ali okvare zaradi izdelave na stroju. Da bi se izognili nesporazumom, do katerih bi lahko prišlo med kupcem in prodajalcem, v nadaljevanju navajamo nekatere vzroke za odpoved stroja, ki jih garancija ne vključuje.

- **Normalna obraba: Stroji, ki jih poganjajo** majhni motorji, tako kot vse mehanične naprave, za dobro delovanje potrebujejo občasno servisiranje in zamenjavo delov. Garancija ne krije popravila, če je ob normalni rabi potekla življenjska doba stroja ali nekega dela.
- **Montaža:** Ta garancija ne velja za stroje, na katerih se je izvajala neustrezna ali nepooblaščenata montaža, predelava ali sprememba. Niti za napeljave, ki preprečujejo zagon ali povzročajo nezadovoljivo delovanje motorja.
- **Neustrezno vzdrževanje:** Življenjska doba stroja je odvisna od pogojev, v katerih deluje, in od nege. Priporočeni vzdrževalni in nastavitveni intervali so navedeni v priročniku za uporabo. Stroje, kot so kultivatorji, robilniki in rotacijske kosilnice, pogosto uporabljamo v prašnih ali umazanih razmerah, v katerih lahko pride do poškodbe, ki je videti kot prezgodnja obraba. Takšna obraba, ki jo povzročijo umazanija, prah ali drugi abrazivni delci, ki vdrejo v stroj zaradi neustreznega vzdrževanja, ni vključena v garancijo. Garancija ne krije popravil zaradi težav, ki so jih povzročili neoriginalni nadomestni deli.
- **Neustrezno gorivo in/ali premajhna količina goriva ali neustrezno in/ali nezadostno podmazovanje:** Ta garancija ne krije škode, nastale zaradi uporabe starega goriva ali spremenjenega bencina. Poškodb motorja ali delov motorja, npr. zgorevalne komore, ventilov, sedežev ventilov, vodil ventilov, ali pregorelega navitja zaganjalnika zaradi uporabe alternativnih goriv, kot sta utekočinjen naftni plin in zemeljski plin, garancija ne krije, razen če je motor odobren za takšno delovanje. Delov, ki so opraskani ali polomljeni zato, ker je stroj deloval s premajhno količino mazivnega olja, z onesnaženim mazivnim oljem ali z oljem neustrezne viskoznosti, kot tudi sestavnih delov stroja, ki so se poškodovali zaradi nezadostnega podmazovanja, garancija ne krije.
- **Napačna uporaba:** Pravilna uporaba stroja je opisana v priročniku za uporabo. Poškodbe stroja, do katerih je prišlo zaradi previsokih vrtljajev, pregretja ali delovanja v zaprtem prostoru, kjer ni ustreznega prezračevanja. Okvara stroja zaradi prevelikih tresljajev, ki so jih povzročili slaba pričvrstitve motorja ali slaba pričvrstitve ali neuravnoteženost lopatic, rotorja, previsoki vrtljaji ali gred, ki se je zvila zaradi udarca trdega predmeta. Poškodb ali okvar zaradi nesreč, zlorabe ali nepravilnega servisiranja, zamrznitve ali kemičnega razkroja, kot tudi delovanja nad priporočenimi zmogljivostmi, kot je navedeno v priročniku za uporabo, garancija ne krije.
- **Rutinsko uravnavanje, obrabni elementi ali nastavitve:** V garanciji niso vključeni obrabni elementi, npr. olje, jermeni, rezila, o-obročki, filtri itn.
- **Druge izključitve:** Garancija ne krije popravil ali nastavitve za dele, ki jih ni proizvedlo podjetje Briggs & Stratton. Iz garancije so izključene napake zaradi višje sile in drugih dogodkov, na katere proizvajalec nima vpliva. Izključeni so tudi rabljeni, ponovno usposobljeni in predstavitveni izdelki.

Popravila v garancijskem roku so mogoča le na pooblaščenih servisih. Poiščite najbližjo servisno delavnico na zemljevidu naših licenčnih partnerjev na spletni strani [BRIGGSandSTRATTON.COM](http://BRIGGSandSTRATTON.COM).

## İçindekiler

Çizimler .....	1
Kullanıcı Güvenliği .....	201
Özellikler ve Kumandalar .....	203
Resimler .....	203
Donanım .....	203
Kullanım .....	204
Bakım .....	205
Arıza Tespit .....	207
Garanti Kapsamı .....	208

## Kullanıcı Güvenliği

### Semboller ve Uyarılar

Güvenlik ikaz sembolü  yaralanmalara sebep olabilecek tehlikelerle ilgili güvenlik bilgilerini tanımlamak için kullanılır. İkaz kelimesiyle (TEHLİKE, UYARI, veya DİKKAT) birlikte kullanılan ikaz sembolü yaralanma olasılığını ve olası yaralanmanın ciddiyetini gösterir. Buna ilaveten, tehlike risk sembolü riskin tipini göstermek için kullanılabilir.

 **TEHLİKE**, eğer önlenmezse, **ölüm veya ciddi yaralanmayla sonuçlanacak tehlikeyi gösterir.**

 **UYARI**, eğer önlenmezse, **ölüm veya ciddi yaralanmayla sonuçlanabilecek tehlikeyi gösterir..**

 **DİKKAT** eğer önlenmezse, **hafif veya orta derecede yaralanmayla sonuçlanabilecek tehlikeyi gösterir..**

**DİKKAT**, tehlike riski sembolüyle **kullanılmadığı zaman ürüne hasar verebilecek bir durumu gösterir.**

### Ürün Sahibinin Bilmesi Gerekenler

**Ürününüzü tanıyın:** Çim biçme makinenizi tanırsanız ve nasıl çalıştığını bilerseniz, en iyi performansı elde edersiniz. Bu el kitabını okurken, çizimlerle makinenizi karşılaştırın. Kumandaların yerlerini ve işlevlerini öğrenin. Bir kazaya engel olmanıza yardımcı olacak kullanma talimatlarını ve güvenlik kurallarını uygulayın. Bu el kitabını gelecekte de kullanmak üzere saklayın.

### Ürün Sahibinin Sorumlulukları

 **UYARI: Bu kesme makinesi cisimleri fırlatma kapasitesine sahiptir. Aşağıdaki güvenlik kurallarına uymamanız bu makineyi kullanan kişinin veya çevredekilerin ciddi şekilde yaralanmasına yol açabilir.**

**Makine sahibinin sorumluluğu aşağıdaki talimatlara uymaktır.**

### Güvenli Kullanma Yöntemleri

#### Yaya Kumandalı Döner Çim Biçme Makineleri İçin

## I. Genel Kullanım

1. Makine üzerindeki ve bu el kitap(lar)ındaki tüm talimatları okuyun, anlayın ve uygulayın. Kullanmaya başlamadan önce yaya kumandalı çim biçme makinesinin tüm kumandalarını ve doğru kullanma bilgilerini öğrenin.
2. Makine ve makineye bağlanan donanımlar ve aksesuarların üzerindeki tüm güvenlik ve kullanma etiketlerini inceleyin.
3. Dönen parçaların yakınına veya altına el veya ayaklarınızı koymayın.
4. Yaya kumandalı çim biçme makinesini sadece kullanma talimatlarını bilen sorumlu kişilerin kullanmasına izin verin.
5. Çim biçme makinesinin kullanılacağı alanı kontrol edin. Makineniz küçük cisimleri yüksek hızda fırlatarak yaralanmalara veya maddi hasara yol açabilir. Pencere, araba veya sera camları gibi kırılabilir cisimlerden uzak durun.
6. Kullanım alanında kullanıcıdan başkasının olmamasına, özellikle de küçük çocuklar veya evcil hayvanların bulunmamasına dikkat edin.
7. Uzun kollu gömlek veya ceket gibi uygun kıyafetler giyin. Ayrıca pantolon giyin. Şort giymeyin.
8. Cihaza kapılabilecek bollukta kıyafet veya aksesuar giymeyin.
9. Yaya kumandalı çim biçme makinesini kullanırken cihazdan fırlayabilecek yabancı cisimlerden gözlerinizi korumak için daima yanları da kapalı koruyucu gözlükler kullanın.
10. Daima iş eldiveni takın ve sağlam ayakkabı giyin. Deri çalışma ayakkabıları veya kısa botlar çoğu kişi için yeterlidir. Bu ayakkabılar kullanıcının ayak bileklerini ve baldırının ön kısmını küçük sopalar, kıymıklar ve diğer mucur parçalardan korur, yere sağlam basmanızı sağlar.
11. Fırlayan küçük cisimlerin, alçak dalların veya kullanıcı tarafından farkedilmeyen diğer cisimlerin kafanıza çarpma ihtimaline karşı koruyucu başlık takmanızı öneririz.
12. Uygun koruma önlemleri alınmadan veya diğer koruyucu güvenlik donanımları olmadan yaya kumandalı çim biçme makinesini kullanmayın.
13. Bu makineyi sadece amacına uygun işlerde kullanın. Çim biçme makinesini cisimleri fırlatma özelliğine sahip veya makineye hasar verme riski bulunan çakıl, çalı, çöp gibi gevşek malzemeler üzerinde kullanmayın.
14. Aksesuarların montajı ve doğru kullanımı için üreticinin talimatlarını okuyun. Sadece üretici firma tarafından onaylanan aksesuarlar kullanın.
15. Sadece gün ışığında veya iyi aydınlatılmış alanlarda kullanın.
16. Bu makineyi güvenli bir şekilde kullanmanızı etkileyecek veya uykulu olmanıza yol açacak alkol, uyuşturucu veya ilaç olarak yaya kumandalı çim biçme makinesini kullanmayın.
17. Yaya kumandalı çim biçme makinesini asla ıslak çimde kullanmayın. Adımlarınıza daima dikkat edin, makinenin kolunu sıkıca tutun ve yürüyün, asla koşmayın.
18. Her kullanımdan önce, gaz kelebek kolunu ve kabloyu kontrol edin. Kablonun serbestçe hareket ettiğinden ve kolun hasarlı olmadığından emin olun. Karbüratöre giden kablo bağlantılarında bükülme, gevşeme veya başka engellerin olmadığından emin olun. Kumanda kulpunun doğru çalışıp çalışmadığını kontrol edin.
19. Çakıl patika, yol ve caddeleri geçerken motoru durdurmuş olduğunuzdan emin olun.

20. Yol civarında çalışma yapıyorsanız veya karşıdan karşıya geçecekseniz trafiğe dikkat edin.
21. Makineyi her bıraktığınızda, makineyi temizlemeden, bakım yapmadan veya kontrol etmeden önce motoru durdurun, tüm hareketli parçaların durduğundan emin olun. Motorun soğumasını bekleyin, buji kablosunu sökün ve kabloyu bujiden uzak tutun.
22. Eğer makinede anormal bir titreşim meydana gelirse, motoru durdurun, buji kablosunu sökün ve kablunun bujiye değmesine engel olun. Derhal titreşimin sebebini bulmak için makineyi kontrol edin. Titreşim genellikle arıza habercisidir.
23. Yabancı bir cisme çarptıktan sonra, motoru durdurun. Bujiden kabloyu sökün. Yaya kumandalı çim biçme makinesinde hasar olup olmadığını kontrol edin. Eğer hasar varsa, makineyi çalıştırmadan ve kullanmadan önce onarım yapın.
24. Yaya kumandalı çim biçme makinesini düzenli olarak kontrol edin. Parçaların, eğilmediğinden, hasarlı veya gevşek olmadığından emin olun.
25. Motoru çalışırken asla yaya kumandalı çim biçme makinesini kaldırmayın veya taşımayın.
26. Benzin motorlu makinelerin uzun süreli titreşim ve gürültüsüne maruz kalmaktan kaçınmalısınız. Ara ara mola verin ve/veya motor gürültüsünden korunmak için kulakları koruyucu cihaz ve ellerinizdeki titreşimi azaltmak için ağır iş eldivenleri giyin.

## II. Eğimli Alanlarda Kullanım

Eğimli alanlar ciddi yaralanmalara yol açabilen kayma ve düşme kazalarında önemli bir rol oynamaktadır. Tüm eğimli araziler özel dikkat ister. Eğimli alanda çim biçerken kendinizi rahat hissetmiyorsanız, bu alanda çim biçmeyin.

Eğimlerin yüzeyi boyunca **çim biçin** ;asla aşağı ve yukarı doğrultuda çim biçmeyin.

Ağaç dalı, taş gibi cisimleri çim biçme alanından **kaldırın**. Çukurlara, oluklara, tümseklere **dikkat edin** . Yüksek çim engelleri gizleyebilir.

Dik inişler, çukurlar veya toprak setlerin civarında **çim biçmeyin** . Kullanıcı kayabilir veya dengesini yitirebilir. Aşırı dik eğimlerde **çim biçmeyin** .

Toprağın çok engebeli olduğu alanlarda veya aşırı eğimlerde (maksimum 15 derece) **çim biçmeyin**. Eğimlerde yön değiştirirken çok dikkatli olun.

Islak çim üzerinde **çim biçmeyin** . Yer tutuşunda azalma kaymaya sebep olabilir.

## III. Çocuklar

Kullanıcı çocukların varlığından habersizse trajik kazalar meydana gelebilir. Çim biçme makineleri ve çim biçme eylemi genellikle çocukların ilgisini çeker. *Asla* çocukların onları en son gördüğünüz yerde kalacaklarını varsaymayın.

1. Çocukları çim biçme alanından uzakta ve sorumlu bir yetişkinin gözetiminde tutun.
2. Dikkatli olun ve çocuklar alana girerse yaya kumandalı çim biçme makinesini durdurun.
3. Geri geri çim biçmeden önce ve çim biçme esnasında küçük çocukların olup olmadığını kontrol etmek için arkınıza ve aşağıya bakın.
4. Asla çocukların yaya kumandalı çim biçme makinesini kullanmasına izin vermeyin.

5. Kör köşeler, çalılar, ağaçlar veya görüş mesafenizi azaltan diğer cisimlere yaklaşırken özellikle dikkatli olun.

## IV. Bakım

1. Benzin ve diğer yakıtları kullanırken özellikle dikkat edin. Bu yakıtlar yanıcıdır ve buharları patlamaya yol açar.
  - a. Sadece onaylı bir kap kullanın.
  - b. Motor çalışırken asla benzin kapağını açmayın veya benzin koymayın. Yeniden benzin koymadan önce motorun soğumasını bekleyin. Sigara içmeyin.
  - c. Makineye asla kapalı alanlarda benzin koymayın.
  - d. Asla makineyi veya benzin kabını su ısıtıcısı gibi açık alevin olduğu alanlarda saklamayın.
  - e. Eğer benzin deposu boşatılacaksa, bu işlem açık alanda yapılmalıdır. Boşaltılan benzin, özellikle yakıt depolamak için tasarlanmış kaba konulmalıdır veya yakıt dikkatlice atılmalıdır.
  - f. Eski yağ ve benzin, özellikle yağ ve benzin için tasarlanmış kaplara dikkatle boşaltılmalıdır.
  - g. Dolu kaplar, geri dönüşüm için atık toplama merkezine dikkatle taşınmalıdır.
2. Motoru asla iç mekanlarda veya kapalı bir alanda çalıştırmayın.
3. Motor çalışırken asla ayar veya onarım yapmayın. Buji kablosunu sökün ve motorun kazara çalışmasına engel olmak için buji kablosunu sökün ve kabloyu bujiden uzak tutun (elektrikli marş varsa, kontak anahtarını çıkartın). Ayar veya onarım yaparken daima koruyucu gözlük takın.
4. Sık sık motor bağlantı civatalarının uygun sıklıkta olup olmadıklarını kontrol edin.
5. Tüm somun ve civataları sıkı tutun ve makineye iyi bakın. Eğer parça değişimi olursa, montaj bağlayıcılarının sıkı olduğundan emin olun.
6. Asla güvenlik cihazlarını kurcalamayın. Bu cihazların çalışıp çalışmadıklarını düzenli olarak kontrol edin.
7. Yaya kumandalı çim biçme makinesine bakım yaparken veya makineyi onarıırken, bu El Kitabında özellikle belirtilmediği sürece makineyi asla yukarı kaldırmayın veya ters çevirmeyin. Yaya kumandalı çim biçme makinesinin bakım ve onarım prosedürleri , makine dik konumdayken uygulanabilir. Bazı prosedürler makine yüksek bir platform veya yüzey üzerine kaldırıldığında daha kolay uygulanabilir.
8. Yangın tehlikesini azaltmak için, yaya kumandalı çim biçme makinesinde çim, yaprak, veya diğer pisliklerin birikmesine engel olun.Yağ veya benzin dökülürse temizleyin. Depoya kaldırmadan önce makinenin soğumasını bekleyin.
9. Bir cisme çarptığınızda makineyi durdurun ve kontrol edin. Gerekirse yeniden çalıştırmadan önce onarın.
10. Temizlik, bakım veya onarım yapmadan önce daima buji kablosunu sökün.
11. Motor külbütör ayarını veya motor hız-aşım ayarını değiştirmeyin.
12. Güvenlik ve talimat etiketlerini temizleyin ve gerekirse değiştirin.
13. Motorun aşırı ısınmasına engel olmak için, daima motor kir filtresini yerinde ve temiz tutun.
14. Depoya kaldırmadan önce yaya kumandalı çim biçme makinesini kontrol edin.
15. Sadece orijinal donanımları veya onaylı yedek parçaları kullanın.
16. Kesme bıçağını fabrika onaylı yedeğiyle değiştirin.

## Tanım

Yaya kumandalı çim biçme makinesi motorlu döner tipte bir çim biçme makinesidir. Motor çim biçme makinesinin gövdesinin altında bulunan bir bıçağı hareket ettirir. Bıçak çimi kaldırır ve keser. Çime istenen görünümü vermek için bıçak yüksekliği ayarlanabilir. Kesilen çimler ya makinenin arkasına monte edilen bir çim torbasında toplanır ya da bazı makinelerde olduğu gibi çimi beslemek üzere toprağa bırakılabilir. Kesilen çimin toprağa geri dönüşümü "saman örtmek" şeklinde adlandırılır. İtmeli modeller kullanıcının çim biçme makinesini itmesini gerektirir. Özitimli modellerde, çim biçmeyi kolaylaştırmak için arkadan çekişli bir hareket sistem vardır.

## Kullanım Alanı/Kullanım Sınırları

Yaya kumandalı çim biçme makinesi bahçe çimi biçmek için tasarlanmıştır. Başka amaçlar için kullanılamaz. 15 cm'den uzun çimleri veya uzun yabancı otlarla karışık çimleri kesmek için tasarlanmamıştır. Çim biçme makinesi sadece ev bahçesinde kişisel kullanım içindir. Parklar veya spor sahalarındaki çimlerin kesimi için uygun değildir.

## Makinenin Özellikleri ve Kumandaları

**(Şekil 1)** Aşağıdaki özellikleri ve kumandaları elinizde bulunan modeldekilerle karşılaştırın. Kumandaların yerlerini ve ne işe yaradıklarını bildiğinizden emin olun.

- A. Motor Durdurma Manivelası
- B. Üst Kol
- C. Düğme veya Kilitleme Manivelası
- D. Alt Kol
- E. Arka Kapı
- F. Motor
- G. Yükseklik Ayarlayıcı
- H. İsim levhası
- I. Çim Torbası
- J. İp Sarmalı Marş Kolu
- K. Tahrik Manivelası (Özitimli model)
- L. Saman Örtme Tapası

## Resimler

**ÖNEMLİ:** Aşağıdaki resimler cihazınızın üzerinde veya ürünle birlikte verilen yazılı materyellerde mevcuttur. Cihazı çalıştırmadan önce, her bir resmin amacını öğrenin ve anlayın.

## Güvenlik Uyarı Resimleri (Şekil 23)

- A. UYARI
- B. ÖNEMLİ: Bu Cihazı Çalıştırmadan Önce Kullanma Kılavuzunu Okuyun.
- C. UYARI: Fırlayan Cisimler. Makineyi Civarındaki İnsanlardan Uzak Tutun. Bu Cihazı Kullanmadan Önce Kullanma Kılavuzunu Okuyun.
- D. UYARI: Bu Makineyi 10 Dereceden Yüksek Eğimlerde Kullanmayın.

- E. UYARI: Basamakta Kullanılamaz.
- F. UYARI: El ve Ayaklarınızı Döner Bıçaktan Uzak Tutun.
- G. DİKKAT: Cihaza Bakım Yapmadan Önce Buji Kablosunu Sökün.
- H. DİKKAT: Parmaklarınız Sıkışabilir.

## Kumanda ve Kullanım Resimleri (Şekil 24)

- I. Yavaş
- J. Hızlı
- K. Yağ
- L. Benzin
- M. Motor – Çalıştırma/Kullanma/Durdurma
- N. Tahrik Kumanda Manivelası – Açık/Kapalı

## Montaj

**Çizimler ve resimleri sayfa 1'den itibaren görebilirsiniz.**

### Ambalajdan çıkarma talimatları

Çim biçme makinesi fabrikada tümüyle monte edilmiştir. Çim biçme makinesi kartona konulurken, kol depo konumunda olacak şekilde yerleştirilir. Kolu kullanma konumuna getirmek için, aşağıdaki adımları uygulayın.

1. Çim biçme makinesini kartondan çıkartın.
2. **(Şekil 2)** Alt kolu (A) alt kolun uçları kullanma konumunda (B)kilitlemene kadar kaldırın. Düğmeyi (D) alt kol sağlam bir şekilde durana kadar sıkın.
3. **(Şekil 3)**Düğmeyi (A) ve alt koldaki (C) bağlayıcıları sökün. Üst kolu (B) kullanma konumuna getirin. Düğmeleri (A) alt ve üst kol yerlerine kilitlemene kadar sıkın.
4. **(Şekil 4)** İp sarmalı marşın ipini yerleştirmek için, öncelikle motor durdurma manivelasını (F) çalışır hale getirmelisiniz. İp sarmalı marşın kolunu (G) yavaş yavaş çekin ve ip sarmalı marşın ipini, ip kılavuzuna (H) yerleştirin.
5. **(Şekil 2)** Özitimli modellerde,kabloları kablo tespit elemanlarıyla (F) kola sıkıca tutturun.  
**DİKKAT:** Kolu katlarken veya kaldırırken dikkat edin. Kabloları zarar vermeyin. Bükülmüş bir kablo işlevini göremez. Bükülmüş veya hasarlı kablo varsa, makineyi kullanmadan önce kabloyu değiştirin.

### Çim Torbasının Montajı

1. **(Şekil 5)** Kasayı (A) çim torbasının (B) açık ucudan içeri kaydırın.
2. **(Şekil 6)** Kolun (C) çim torbasının dışında olduğundan emin olun. Klipsleri (D) kasaya (E) bağlayın.

### Çim TorbasınınTakılması (Şekil 7)

1. Çim torbasını çim biçme makinesine monte etmek için arka kapıyı (F) kaldırın. Çim torbasının (G) sapını tutun ve çim torbasının çengellerini (H) arka kapı mil çubuğu (I) üzerine monte edin. Arka kapıyı aşağı indirin.

**ÖNEMLİ:** Çim torbasının çengellerinin (H), arka kapı mil çubuğu (I) üzerine monte edilmiş olduğundan emin olun.

### Motorun Hazırlanması



**UYARI: Kullanılacak benzin ve yağ tipi için, motor Kullanma Kılavuzuna bakın. Daima güvenli bir benzin kabı kullanın. Motora benzin koyarken sigara içmeyin. Kapalı bir alanda benzin doldurmayın. Benzin doldurmadan önce motoru durdurun. Motorun soğuması için birkaç dakika bekleyin.**

**DİKKAT:** Motorda YAG veya BENZİN yoktur. Motoru çalıştırmadan önce, motor Kullanma Kılavuzunda yer alan talimatlara uygun yağ koyduğunuzdan emin olun. Motoru yağ olmadan çalıştırırsanız, motor kullanılamayacak derecede arızalanacak ve garantiniz geçersiz olacaktır.

Kullanılacak benzin ve yağ tipi için, motor Kullanma Kılavuzuna bakın. Cihazı kullanmadan önce, Güvenlik, Kullanma, Bakım ve Saklama konularındaki bilgileri okuyun.

### Saman Örtme Tapasının Değiştirilmesi



**UYARI: Saman örtme tapasını sökmeden veya yerleştirmeden önce, buji kablosunu sökün ve kabloyu bujiden uzak tutun.**

(Şekil 8) Bazı modellerde örtme saman tapası *isteğe bağlıdır*. Saman örtme tapasını (A) çimi temiz ince bir kesimle örtmek için kullanın. Çimi çim torbasına boşaltmak için, saman örtme tapasını aşağıda gösterilen şekilde sökün.

### Saman Örtme Tapasının Sökülmesi

1. (Şekil 9) Arka kapıyı (B) kaldırın.
2. Saman örtme tapasını (A) boşaltma açıklığından sökün.

### Saman Örtme Tapasının Takılması

1. (Şekil 9) Arka kapıyı (B) kaldırın.
2. Saman örtme tapasını (A) boşaltma açıklığına kaydırın.

## Kullanma

Çizimler ve resimleri sayfa 1'den itibaren görebilirsiniz.

### Motor Durdurma Kolu (Şekil 10)

Motor durdurma manivelasını (A) serbest bıraktığınızda motor ve bıçak otomatik olarak duracaktır. Motoru çalıştırmak ve kullanmak için, motor durdurma manivelasını (A) kullanma konumunda (B) tutun.

Motoru çalıştırmadan önce, motor durdurma manivelasını birkaç kez kullanın. Motor durdurma kablosunun serbestçe hareket ettiğinden ve motor durdurma manivelasının doğru çalıştığından emin olun.

### Motorun Durdurulması (Şekil 10)

Motoru durdurmak için, motor durdurma manivelasını (A) serbest bırakın. Buji kablosunu sökün ve motorun çalışmasını engel olmak için bujiden uzak tutun.

### Arkadan Çekişli Hareket Sistemi (Şekil 11)



**UYARI: Güvenli işletim için, tahrik manivelası serbest bırakılır bırakılmaz tahrik sistemi devre dışı kalmalıdır. Eğer tahrik sistemi sorun çıkarmadan devre dışı kalmazsa, tahrik sistemi yetkili servis tarafından ayarlanana veya onarılanaya kadar çim biçme makinesini kullanmayın.**

Özitimli modeller arkadan çekişlidir. Tahrik sistemini aşağıdaki gibi çalıştırın.

204

1. Motor durdurma manivelasını (A) kullanma konumunda tutun. Motoru çalıştırın.  
**NOT:** Motoru durdurmak için, motor durdurma manivelasını (A) serbest bırakın.
2. Tahrik manivelasını (C) tamamen ileri itin. Tahrik sistemi şimdi aktiftir ve çim biçme makinesi ileri hareket edecektir.
3. Sadece tahrik sistemini rölanteye almak için, tahrik manivelasını (C) serbest bırakın. Rölantı konumunda (D), çim biçme makinesi ilerlemesini durduracak ancak motor çalışmaya devam edecektir.
4. Hem tahrik sistemini boşa almak hem de motoru durdurmak için, motor durdurma manivelasını (A) tamamen serbest bırakın.

**NOT:** Yeni bir makinede tahrik sistemi rölanteye alındığında, arka tekerlekler havaya kaldırılırsa dönebilir. Bu durum yeni kayış için normaldir ve bir veya iki saatlik kullanımdan sonra ortadan kalkacaktır.

### Motorun Çalıştırılması



**UYARI: Motor çalışırken bıçak dönmeye devam eder.**

**ÖNEMLİ:** Motoru çalıştırmadan önce, motor durdurma manivelasını birkaç kez kullanın. Motor durdurma kablosunun serbestçe hareket ettiğinden ve motor durdurma manivelasının doğru çalıştığından emin olun.

1. Yağı kontrol edin. Motorun Kullanma Kılavuzuna bakın.
2. Yakıt deposunu normal kurşunsuz benzine doldurun. "Motorun Hazırlanması" bölümüne bakın.
3. Buji kablosunun bujiye bağlı olduğundan emin olun.
4. (Şekil 12) **Ateşlemeli motorlar:** Çoğu hava sıcaklığında, ateşleme düğmesini (E) üç defa sertçe itmeniz yeterlidir. Serin havalarda, ilave ateşleme gerekebilir. Motor ılıksa genellikle ateşlemeye ihtiyaç duymaz. Ateşleme düğmesine her bastığınızda iki saniye bekleyin.  
**NOT:** Yeni bir motoru ilk defa çalıştırıyorsanız, ateşleme düğmesine beş defa basın.  
**NOT:** Aşırı ateşleme karbüratöre benzin dolmasına yol açabilir. Arıza Tespit bölümünde yer alan "Motor Çalışmıyor" başlığına bakın.
5. (Şekil 11) **Özitimli modeller:** Tahrik manivelasının (C) boşa olduğundan (D) emin olun.
6. (Şekil 13) Çim biçme makinesinin arkasında durun. Motor durdurma manivelasını (A) gösterildiği şekilde kullanma konumunda tutmak için bir elinizi kullanın. Diğer elinizle ip sarmalı marş kolunu (F) tutun..
7. İp sarmalı marş kolunu direnç hissedilene kadar yavaşça çekin, ardından motoru çalıştırmak için hızla çekin. İp sarmalı marş kolunu yavaşça yerine bırakın.
8. Eğer motor 5 veya 6 denemeden sonra çalışmamışsa, Arıza Tespit bölümüne bakın.

### Çim Biçme Makinesini Kullanmadan Önce Yapılacaklar



**UYARI: Çim torbasında aşınma veya hasar olup olmadığını kontrol edin. Eğer aşınma veya hasar varsa, parçaları yalnız fabrika onaylı yedek parçalarla değiştirin.**

BRIGGSandSTRATTON.COM

Çim torbasını tamamen doldurmak için, gaz kelebeği (eğer varsa) hızlı konumundayken motoru kullanın.

- Çim torbasını tamamen doldurmak için, gaz kelebeği (eğer varsa) hızlı konumundayken motoru kullanın.
- Çim torbasının (eğer varsa) doğru monte edildiğinden emin olun.
- Çim torbasında aşınma veya hasar olup olmadığını kontrol edin. Eğer aşınma veya hasar varsa, parçaları yalnız fabrika onaylı yedek parçalarla değiştirin.

### Kesme Yüksekliğinin Ayarlanması



**UYARI: Motor çalışırken bıçak dönmeye devam eder. Kesme yüksekliğini ayarlamadan önce, buji kablosunu sökün ve bujiden uzak tutun.**

### Tekerleğe Özel Ayar Sistemli Modeller (Şekil 15)

Kesme yüksekliğini değiştirmek için, ayar kolunun (A) konumunu her tekerlekte aşağıdaki gibi değiştirin.

1. Ayar kolunu (A) boşa alın.
2. Ayar kolunu bir başka konuma getirin.
3. Çim biçme makinesinin aynı seviyede kesim yapması için her bir ayar kolunun aynı konumda olduğundan emin olun.

### Tek-Kollu Ayarlayıcıya sahip Modeller (Şekil 16 ve Şekil 17)

Kesme yüksekliğini değiştirmek için, ayar kolunun (B) konumunu aşağıdaki şekilde değiştirin.

1. Ayarlayıcı kolu (B) boşa alın.
2. Ayar kolunu bir başka konuma getirin.

### Çim Torbasının Boşaltılması



**UYARI: Çim torbasını sökmeden önce, motoru durdurun. Çim biçme makinesi gövdesinden çimleri çıkarmadan önce, buji kablosunu sökün ve kabloyu bujiden uzak tutun.**

1. (Şekil 7) Arka kapıyı (A) kaldırın.
2. Çim torbasının sapını (B) tutun. Kasayı (C) arka kapı mil kolu (D) üzerine kaldırın. .
3. (Şekil 13) Çimi çim torbasından boşaltın(E).

### Çim Biçme Tavsiyeleri

Bazı modellerde *isteğe bağlı* saman örtme tapası vardır. Eğer saman örtme tapası monte edilmişse, çim ince kesilir ve toprağa geri dönüşümü kolay olur. Çimin içindeki besleyici maddeler toprağa geri döndüğü için çim daha az gübreye ihtiyaç duyar.

Aşağıdaki tavsiyeler makinenin performansını artırır ve bahçenin daha güzel görünmesini sağlar.

- Çim kuru olmalıdır. Eğer çim ıslaksa, kesmesi zor olacak ve ağır çim yığınları oluşacaktır.
- Çim çok uzun olmamalıdır. Etkin bir kesme işlemi yapabilmek için maksimum çim yüksekliği 9.8 cm'dir. Yükseklik ayarlayıcılarını çimin sadece en üst üçte birlik bölümü kesilecek şekilde ayarlayın.
- Eğer çim 9.8 cm'den daha uzunsa, çim biçme işleminin iki kez yapılması gerekir. İlk kesmede, yükseklik ayarlayıcılarını en yüksek konuma ayarlayın. Ardından, ikinci kesme işlemi için yükseklik ayarlayıcılarını alçaltın.
- Bıçak kenarlarını keskin tutun. Keskin olmayan bıçaklar çim uçlarının kahverengileşmesine yol açar.
- Çim biçme makinesinin gövdesinin alt kısmını temizleyin. Çim ve diğer pislikler makine gövdesinin altında birikmeye başlarsa, makinenin performansı düşecektir.

Kesme kalitesini yükseltmek için aşağıdakileri deneyin:

- kesme yüksekliğini artırın
- daha sık çim kesin
- daha düşük ilerleme hızında çim kesin
- kesme enini azaltın
- yön değiştirin
- çimleri ikinci kez kesin

## Bakım

### Motor Bakımı

**Çizimler ve resimleri sayfa 1'den itibaren görebilirsiniz.**

Cihazınızın iyi durumda kalmasını sağlamak için aşağıda yer alan bakım bölümündeki tavsiyeleri uygulayın. Motoru çalıştırmadan önce, bu el kitabını ve motorun Kullanma Kılavuzunu okuyun. Motorun bakımıyla ilgili tüm bilgiler motor Kullanma Kılavuzundadır.



**UYARI: Kontrol, ayar, veya bakım yapmadan önce buji kablosunu sökün ve kabloyu bujiden uzak tutun.**

### Motorun Yatırılması

(Şekil 14) *Dikkat:* Buji aşağıda olacak şekilde motoru yatırmayın.

Motora bakım yaparken, bıçağı kontrol ederken, veya çim biçme makinesinin alt kısmını temizlerken, motoru daima buji yukarıda olacak şekilde yatırdığınızdan emin olun. Buji aşağıdayken motoru taşımak veya yatırmak şu sorunlara sebep olacaktır.

- motoru çalıştırmada güçlük
- motordan duman çıkması
- buji arızası.
- hava filtresinde yağ veya benzin doygunluğu.

### Yağlama

1. Makinenizden maksimum performans elde etmek için, tekerlekleri ve tüm milleri her 25 saatte bir motor yağıyla yağlayın.
2. Motorun yağlanmasıyla ilgili bilgi edinmek için motor Kullanma Kılavuzu'na bakın.

**NOT:** Motor durdurma kablosunu yağlamayın. Yağlayıcılar kabloya hasar vererek kablonun serbestçe hareket etmesine engel olur. Bükülmüşse veya hasarlıysa kabloyu değiştirin.

### Çim Biçme Makinesinin Gövdesinin Temizlenmesi



**UYARI: Motor çalışırken bıçak dönmeye devam eder. Çim biçme makinesinin gövdesini temizlemeden önce, motoru durdurun ve buji kablosunu sökün ve kabloyu bujiden uzak tutun.**

Çim ve pislikler makine gövdesinin altında birikmeye başlarsa, makinenin performansı düşer. Çim biçtikten sonra makine gövdesinin alt kısmını aşağıdaki gibi temizleyin.

1. Motoru durdurun.
2. Buji kablosunu bujiden sökün.
3. Makine gövdesinin üst ve alt kısımlarını temizleyin.

### Tahrik Kayışının Sökülmesi

Tahrik kayışını sökmek veya temizlemek için, çim biçme makinesini yetkili servise götürün.

### Tahrik Kablosunun Ayarlanması (Şekil 19)



**UYARI: Tahrik kablosunu ayarlamadan önce, motor durdurma manivelasını serbest bırakın ve motorun durmasını bekleyin.**

Eğer tahrik sistemi doğru bir biçimde kavrayıp bırakmıyorsa, kol donanımının iyi çalışıp çalışmadığını kontrol edin. Tüm parçaların iyi durumda olduğundan, kırık veya bükülmüş parça olmadığından ve tüm bağlayıcıların sıkı olduğundan emin olun.

Aşınmış parçalar tahrik sisteminin performansını etkiler. Yüksek, kalın çim kesiyorsanız veya tepe üzerindeyseniz, tahrik kablosu aşırı gevşekse tahrik sistemi kayabilir. Tahrik sistemi kayarsa, aşağıdaki ayarları yapın veya makineyi yetkili servise götürün.

1. (Şekil 19) Eğer tahrik sistemi kayarsa, kablo ayarlayıcısını (A) çizimde gösterilen yönde bir tur çevirin. Çim biçme makinesini çalıştırın ve test sürüşü yapın.
2. Eğer tahrik sistemi hala kayıyorsa, kabloyu kısaltmak için kablo ayarlayıcısını bir tur daha çevirin. Yeniden test sürüşü yapın.
3. Tahrik sistemindeki kayma durana kadar ayar yapmaya ve test etmeye devam edin.
4. Çim biçmeye başlamadan önce, tahrik sisteminin sorunsuz boşa alındığından ve çim biçme makinesinin durduğundan emin olun. Eğer tahrik sistemi boşa alınamıyorsa, çim biçme makinesini tekrar çalıştırmadan önce yetkili bir servise götürün.

### Bıçak Bakımı (Şekil 20)



**UYARI: Bıçağı (B) veya bıçak adaptörünü (E) kontrol etmeden önce, the buji kablosunu sökün ve kabloyu bujiden uzak tutun Eğer bıçak bir cisme çarparsa, motoru durdurun. Buji kablosunu bujiden sökün. Makinede hasar olup olmadığını kontrol edin.**

Bıçakta (B) çatlak vb. aşınma veya hasar olup olmadığını sık sık kontrol edin. Bıçağı tutan civatayı (A) sık sık kontrol edin. Civata sıkı olmalıdır. Bıçak bir cisme çarparsa, motoru durdurun. Kabloyu bujiden sökün. Bıçak adaptöründe (E) hasar olup olmadığını kontrol edin. Bıçağın eğilmiş veya

hasarlı, çok aşınmış veya başka bir hasara sahip olup olmadığını kontrol edin. Makineyi çalıştırmadan önce hasarlı parçaları fabrika yedek parçalarıyla değiştirilmelidir. Güvenlik için, bıçağı her iki senede bir değiştirin. Bıçak kenarını keskin tutun. Keskin olmayan bıçak kenarı çim uçlarının kahverengileşmesine yol açacaktır. Bıçağı sökmek veya bıçağı bakım yapmak için, çim biçme makinesini yetkili bir servise götürün.

### Kesme Seviyesini Kontrol Edin (Şekil 20)

Makineyi küçük bir alanda test edin. Kesme yüksekliği aynı seviyede değilse veya kesilen çim boşalmıyorsa veya eşit miktarda kesmiyorsa **Arıza Tespit** bölümüne bakın.

### Katlanan Kolun Saklanması

**DİKKAT:** Kolu katlarken veya kaldırıırken dikkat edin. Kablolara zarar vermeyin. Bükülmüş bir kablo işlevini göremez. Bükülmüş veya hasarlı kablo varsa, makineyi kullanmadan önce kabloyu değiştirin.

### Kolun Katlanması

1. (Şekil 21) Dügmeli (A) modellerde, üst kolu (B) alt kola (C) bağlayan düğmeleri (A) gevşetin.  
*UYARI:* Kolu katlarken veya kaldırıırken, kabloların üst ve alt kollar arasında veya kol bağlayıcıları etrafında sıkışmadığından emin olun.
2. (Şekil 22) Üst kolu (B) makinenin arkasına doğru döndürün.
3. Alt kolun (C) uçlarına bastırın.
4. Kolu gösterildiği gibi motorun üzerinden ileri döndürün. Kablolara zarar gelmediğinden emin olun.

### Kolun Kaldırılması

1. (Şekil 22) Alt kolun uçları kullanma konumunda kilitlenene kadar alt kolu (C) geriye çekin. Ardından bağlayıcılarla sağlam bir biçimde sıkın.
2. Üst kolu (B) kullanma konumuna kaldırın.
3. (Şekil 21) Dügmeli (A) modellerde, düğmeleri sıkın.

### Çim Biçme Makinesini Depoya Kaldırma Hazırlığı



**UYARI: Benzini kapalı mekanda, ateş yakınında veya sigara içerken boşaltmayın. Benzin buharı patlama veya yangına yol açabilir.**

1. Benzin deposunu boşaltın.
2. Motoru benzin bitene kadar çalıştırın.
3. İlik motordan yağı boşaltın. Motor karterini yeni yağla doldurun.
4. Bujiyi silindirden sökün. Silindire 30 gram kadar yağ doldurun. İp sarmalı marş kolunu yağ silindiri koruyacak şekilde yavaşça çekin. Silindire yeni bir buji takın.
5. Silindir soğutma kanatlarındaki ve motor gövdesindeki kir ve tozları temizleyin.
6. Makine gövdesinin alt kısmını temizleyin.
7. Boyasını korumak için çim biçme makinesini tamamen temizleyin.
8. Makineyi iyi havalandırılan bir mekana koyun.
9. Çim torbasında çim olmadığından emin olun. Çim torbasında kalan çim saklama sırasında torbaya zarar verir.

### Yedek Parça Siparişi

Sadece üreticinin sağladığı veya onayladığı yedek parçaları kullanın. Bu ürün için özellikle önerilmemiş olan ilaveleri veya

aksesuarları kullanmayın. Doğru yedek parçaları alabilmek için mutlaka ürün isim levhasında yazan model numarasını vermelisiniz.

Sipariş sırasında aşağıdaki bilgileri vermeniz gerekir.

- Model Numarası
- Seri Numarası
- Parça Numarası
- Miktar

Yukarıda belirtilen bilgilerle parçayı veya gerekli hizmeti alamazsanız, aşağıdaki adrese başvurun

### **Briggs & Stratton UK Ltd**

Road Four, Winsford Industrial Estate, Winsford, Cheshire, CW7 3QN

United Kingdom

www.BRIGGSandSTRATTON.COM

## Arıza Tespit

### **Motor çalışmıyor.**

1. Deponun temiz benzinle dolu olduğundan emin olun. Bayat benzin kullanmayın.
2. Motor soğuksa, ateşleme düğmesine (bazı modellerde isteğe bağlı) beş kez basın.
3. Buji kablosunun bujiye bağlı olduğundan emin olun.
4. Karbüratörü ayarlayın. Motor Kullanma Kılavuzuna bakın.
5. Motor silindirinde aşırı miktarda benzin var. Bujiyi sökün ve kurutun. İp sarmalı marş kolunu birkaç kez çekin. Bujiyi takın. Kabloyu bujiye bağlayın. Motoru çalıştırın.
6. Yoğun veya yüksek çimde motor güçlkle çalışıyor. Çim biçme makinesini temiz kuru bir yüzeye taşıyın.
7. Motor durdurma manivelasının kullanma konumunda olduğundan emin olun.
8. Benzin valfinin ON (açık) konumunda olduğundan emin olun. Motor Kullanma Kılavuzuna bakın.

### **Motor durmuyor.**

1. Motor durdurma manivelasını serbest bırakın.
2. Motor durdurma kablosunu kontrol edin. Bükülmüş veya hasarlıysa kabloyu değiştirin.

### **Motor performansı düşük.**

1. Kesme yükseklik ayarlarını kontrol edin. Çim uzunsa kesme yüksekliğini artırın.

2. Bıçak yuvasının altını kontrol edin. Bıçak yuvasındaki çim ve pislikleri temizleyin.
3. Buji kablosunu kontrol edin. Kablonun bağlı olduğundan emin olun.
4. Motor soğutma kanatlarındaki çim ve diğer kirleri temizleyin.
5. Karbüratör ayarlarını kontrol edin. Motorun Kullanma Kılavuzuna bakın.
6. Buji açıklığını kontrol edin. Buji açıklığını 0.76 mm'ye ayarlayın.
7. Motordaki yağ miktarını kontrol edin. Gerekirse yağ doldurun.
8. Motor hava filtresini kontrol edin. Motorun Kullanma Kılavuzuna bakın.
9. Benzin bayat. Benzin deposunu boşaltın ve temizleyin. Benzin deposuna temiz benzin doldurun.

### **Aşırı Titreşim.**

1. Bıçağın balans ayarı bozuk. Bıçağı sökün ve fabrika çıkışlı yedek bıçakla değiştirin.
2. Bıçağın bükülmüş veya kırık olup olmadığını kontrol edin **Hasarlı bıçak tehlikelidir ve değiştirilmelidir.**
3. Bıçak adaptörünü kontrol edin. **Kırık bıçak adaptörünü değiştirin.**
4. Titreşim devam ederse, çim biçme makinesini yetkili servise götürün.

### **Çim doğru şekilde boşalmıyor.**

1. Makine gövdesinin alt kısmını temizleyin.
2. Bıçakta aşırı aşınma olup olmadığını kontrol edin. Bıçağı sökün ve bileyin. Güvenliğiniz için, bıçağı her iki yılda bir fabrika çıkışlı yedek bıçakla değiştirin.

### **Çim aynı seviyede kesilmiyor.**

1. Her bir tekerlekteki yükseklik ayarını kontrol edin. Yükseklik ayarı her tekerlek için aynı olmalıdır.
2. Bıçağın keskin olduğundan emin olun.
3. Bıçağın bükülmüş veya kırık olup olmadığını kontrol edin. **Hasarlı bir bıçak tehlikelidir ve değiştirilmelidir.**
4. Bıçak adaptörünün kırık olup olmadığını kontrol edin. **Kırık bıçak adaptörünü değiştirin.**
5. Gaz kelebeğini (eğer varsa) hızlı veya çalıştırma konumuna getirin.
6. Gaz kelebeğini kontrol edin (eğer varsa). Gaz kelebeğinin jikle konumunda olmadığından emin olun.
7. Gaz kelebeğini (eğer varsa) hızlı konumuna getirin. Motor Kullanma Kılavuzuna bakarak motorun hızını kontrol edin.

**SINIRLI GARANTİ**

Briggs & Stratton Elektrikli Ürünler Grubu, LLC malzeme ve/veya işçilik kusurları nedeniyle ürünün arızalanan parçasını veya parçalarını ücretsiz olarak onaracak veya değiştirecektir. Bu garanti kapsamında onarım veya değiştirmek üzere yollanan ürünlerin taşıma ücreti ürün sahibi tarafından karşılanmalıdır. Bu garanti aşağıda belirtilen süre ve koşullar çerçevesinde geçerlidir. Garanti kapsamındaki hizmetler için, bölgenizdeki en yakın Yetkili Servis Merkezine başvurun. Garanti kapsamındaki hizmetler için en yakın Yetkili Servis Merkezini [www.murray.com](http://www.murray.com) internet adresinde yer alan Yetkili Servis arama haritasında bulabilirsiniz.

**Bu garantiden başka açık bir garanti yoktur. Satılabilirlik veya herhangi bir amaca uygunluk da dahil olmak üzere ima edilen tüm garantiler satın alma tarihinden itibaren bir yıl ile veya yasalar tarafından belirtilen süreyle sınırlıdır ve tüm ima edilen garantiler hariçtir. Tesadüfi veya sonuç itibarıyla ortaya çıkan sorumluluk yasaların izin verdiği kadarıyla kapsam dışındadır.** Bazı eyaletler ve ülkeler ima edilen bir garantinin süresinde bir sınırlamaya müsaade etmez, ve bazı ülke veya eyaletler tesadüfi veya sonuç itibarıyla oluşan hasarların kapsam dışında kalmasına veya sınırlanmasına izin vermez, bu durumda yukarıda belirtilen kısıtlama ve hariç tutma koşulları sizin için geçerli olmayabilir. Bu garanti size bazı kanuni haklar verir ve bu haklara ilaveten eyalette eyalette, ülkeden ülkeye değişen başka haklara sahip olabilirsiniz.

**GARANTİ KOŞULLARI**

Ürün Tipi	Tüketici Kullanımı	Ticari Kullanım
Yaya Kumandalı Çim Biçme	2 yıl	90 gün

Garanti süresi ilk perakende müşterinin veya ticari son kullanıcının ürünü satın alma tarihinden itibaren başlar ve yukarıda gösterilen tablodaki süre boyunca devam eder. "Tüketici kullanımı" tüketicinin ürünü evinde kişisel amaçla kullanmasıdır. "Ticari kullanım" ticari, gelir kazandırıcı veya kiralama amaçları da dahil tüm diğer kullanım şekillerini kapsar. Ürün bir kez ticari amaçla kullanıldıktan sonra, bu garanti çerçevesinde ticari kullanım kapsamında değerlendirilecektir.

Garanti kapsamında hizmet alabilmeniz için ürünü kaydetmeniz gerekli değildir. Satın alma belgenizi saklayın. Ürün garantisinden yararlanmak istediğinizde ürünün ilk satın alma tarihini belgeleyemezseniz, ürünün üretim tarihi garanti başlangıç tarihi sayılacaktır.

**GARANTİ KAPSAMI HAKKINDA BİLGİ**

Garanti kapsamındaki onarımları memnuniyetle yapar ve verdiğimiz rahatsızlıktan dolayı özür dileriz. Herhangi bir Yetkili Servis garanti kapsamındaki onarımı yapabilir. Garanti kapsamındaki onarımların çoğu düzenli olarak yapılan işlemlerdir, ama bazen garanti kapsamında yapılması istenen işlem garanti koşullarına uygun olmayabilir. Örneğin, hatalı kullanım, ürüne düzenli bakım yapılmaması, nakliye, yükleme boşaltma, depolama veya hatalı kurulum nedeniyle üründe hasar oluşmuşsa garanti geçerli değildir. Aynı şekilde ürünün seri numarası sökülmüşse veya üründe değişiklik yapılmışsa garanti geçersizdir.

Bu garanti sadece ürünle ilgili hasarlı malzemeyi veya işçilik hatalarını kapsar. Serviste yaşayabileceğiniz yanlış anlamaları ortadan kaldırmak amacıyla garantinin geçerli olmadığı bazı ürün arızala sebepleri aşağıdaki listede belirtilmiştir.

- Normal Aşınma:** Küçük Motor Elektrikli Aletlerin iyi çalışabilmesi için, tüm mekanik cihazlarda olduğu gibi, periyodik parça değişimlerinin ve bakımlarının yapılması gereklidir. Bir ürün veya parçanın normal kullanım sonucu ömrünü tüketmesi garanti kapsamında değildir.
- Kurulum:** Bu garanti, yerleştirmesi hatalı yapılmış veya yetkili servislerce yapılmamış ürünler veya değiştirilmiş ürünler için geçerli değildir. Aynı şekilde motorun çalışmasına engel olan veya motor performansında düşmeye yol açan yerleştirmelerde de garanti geçersizdir.
- Hatalı Bakım:** Bu ürünün ömrü çalıştığı koşullara ve ürüne yapılan bakıma bağlıdır. Tavsiye edilen bakım ve ayar periyotları Kullanma Kılavuzu'nda belirtilmiştir. Döner çim biçme makineleri, toprak işleme aletleri veya derz malası gibi ürünler çoğunlukla tozlu ve kirlili ortamlarda kullanılır, bu da erken aşınma olarak görünen duruma sebep olur. Bu tip aşınmalar, hatalı bakım nedeniyle toz, kir, veya diğer aşındırıcı malzemelerin cihaza girmesi sonucu oluşmuş ise garanti kapsamı dışındadır. Garanti orijinal olmayan yedek parça(n)ların kullanımından kaynaklanan arızaları kapsamaz.
- Yanlış ve/veya yetersiz yakıt veya yağ kullanımı:** Bu garanti bayat veya içeriği değiştirilmiş yakıt kullanımı sonucu oluşan arızaları kapsamaz. Motor sertifikasında kullanıma uygun olduğu belirtilmemesine rağmen, likit gaz, doğalgaz, gibi alternatif yakıtların kullanılması sonucu oluşan motor veya yanma odası, valfler, valf yuvaları, valf kılavuzları gibi motor parçaları hasarları veya starter motor sarımlarındaki yanıkları kapsamaz. Üründe yetersiz, kirlili veya yanlış kalitede yağlayıcı yağ kullanımıyla oluşan çizikler veya kırık parçalar, ve yetersiz yağlama nedeniyle oluşan parça hasarları garanti kapsamında değildir.
- Hatalı Kullanım:** Bu ürünün doğru kullanım şekli Kullanma Kılavuzunda gösterilmiştir. Aşırı hız, aşırı ısınma, veya yeterli havalandırmanın olmadığı kapalı bir alanda ürünü kullanma sonucu arızalanan ürün. Motor montajında gevşeklik veya balans ayarı bozuk bıçak veya pervanelerin neden olduğu aşırı titreşimler, aşırı hız veya sert bir cisme çarpmadan ötürü krank milinin eğilmesi sonucunda arızalanan ürün. Kazalar, kötü kullanım, veya hatalı bakım veya donma veya kimyasal bozulma sonucu oluşan arızalar veya ürün çalışmasındaki sorunlar, ve bunlara ilaveten Kullanma Kılavuzunda belirtilen ürün kapasitesini aşan kullanım sonucunda ortaya çıkan arızalar garanti kapsamı dışındadır.
- Rutin ayar, aşınan parçalar veya ayarlar:** Bu garanti yağ, kayış, bıçak, halka conta, filtre gibi aşınan parçaları kapsamaz.
- Garanti Kapsamı Dışındaki Diğer Durumlar:** Briggs & Stratton tarafından üretilmeyen parçaların onarım veya ayarları garanti kapsamı dışındadır. Bu garanti doğa olayları, mücbir sebep sayılan olaylar ve üreticinin denetimi dışındaki arızaları kapsamaz. Kullanılmış, rektilifiye edilmiş veya demo gösterim amacıyla kullanılan cihazlar garanti kapsamı dışındadır.

Garanti kapsamındaki hizmetler sadece Yetkili Servisler tarafından verilir. Size en yakın servisi bulabilmek için [BRIGGSandSTRATTON.COM](http://BRIGGSandSTRATTON.COM) internet sitemizdeki servis bulma haritasına bakın.