

## РУКОВОДСТВО ПО ЭКСПЛУАТАЦИИ



# MDVD-500

МУЛЬТИМЕДИЙНАЯ МОБИЛЬНАЯ  
АУДИОСИСТЕМА



---

## **Спасибо за покупку мультимедийной системы MDVD - 500!**

Перед началом эксплуатации аппарата внимательно ознакомьтесь с данным Руководством. Сохраните Руководство для обращения к нему в дальнейшем.

**Данная система управляется  
только при помощи пульта ДУ.**

Информация по установке .....	4
Меры предосторожности .....	5
Подключение .....	6
Передняя панель .....	7
Пульт ДУ .....	8
Основные операции .....	10
Управление радиоприемником .....	13
Управление DVD проигрывателем .....	15
Настройка проигрывателя .....	18
Управление MP3 проигрывателем .....	27
Управление VCD, CD проигрывателем .....	29
Техническое обслуживание .....	32
Установка и снятие передней панели .....	34
Порядок установки и извлечения проигрывателя .....	35
Технические характеристики .....	37
Возможные неполадки и способы их устранения .....	38
Дополнительная информация .....	39

- Для подачи питания на данный проигрыватель должен использоваться источник питания постоянного тока с напряжением 12 В и заземлением минусовой клеммы аккумуляторной батареи.
- Убедитесь, что цветные провода подсоединены в соответствии со схемой. Неправильное подсоединение может привести к сбоям в работе проигрывателя или повредить электрическую систему автомобиля.
- Убедитесь, что подводящий провод громкоговорителя (-) подсоединен к отрицательной клемме динамика. Не допускайте замыкания оголенных частей проводов для подключения громкоговорителей и управления антенной между собой и с корпусом проигрывателя.
- Прежде чем включить проигрыватель убедитесь, что все соединения выполнены верно.
- Не применяйте самодельных предохранителей. При замене предохранителя используйте новый предохранитель, рассчитанный на тот же ток.
- Для обеспечения достаточной вентиляции и для снижения риска возгорания не перекрывайте вентиляционные отверстия или панели радиатора.
- После завершения соединения для инициализации системы (а также после замены аккумулятора) нажмите кнопку Reset, расположенную на основном корпусе проигрывателя. Кнопка активируется при помощи шариковой ручки или любого другого предмета с заостренным концом.

# М Е Р Ы П Р Е Д О С Т О Р О Ж Н О С Т И

Тип диска	Этикетка	Записанный материал	Размер диска
DVD		Звуковые дорожки и видео отрывки	12 см
VCD		Звуковые дорожки и видео отрывки	12 см
CD		Звуковые дорожки	12 см
MP3		Звуковые дорожки	12 см
<b>Примечание:</b> Данный проигрыватель совместим с дисками VCD 1.0/2.0/3.0 и DVCD			

- Ни в коем случае не разбирайте данный аппарат. Это может привести к несчастному случаю или поражению электрическим током.
- Не отвлекайте Ваше внимание на управление системой во время движения. Управление проигрывателем необходимо осуществлять после полной остановки автомобиля.
- При воспроизведении желательного устанавливать такой уровень громкости, который не заглушал бы окружающие звуки и не мешал водителю нормально ориентироваться на дороге.
- Оберегайте проигрыватель от пыли, высокой температуры или вибрации.
- Не подвергайте проигрыватель воздействию прямых солнечных лучей.

## Обращение с дисками

Не касайтесь рабочей поверхности диска.



Не используйте диски с надписями на рабочей поверхности.



Не используйте диски с этикетками или наклейками на рабочей поверхности.



Протирайте диск мягкой тканью от центра к краям.



# ПОДКЛЮЧЕНИЕ

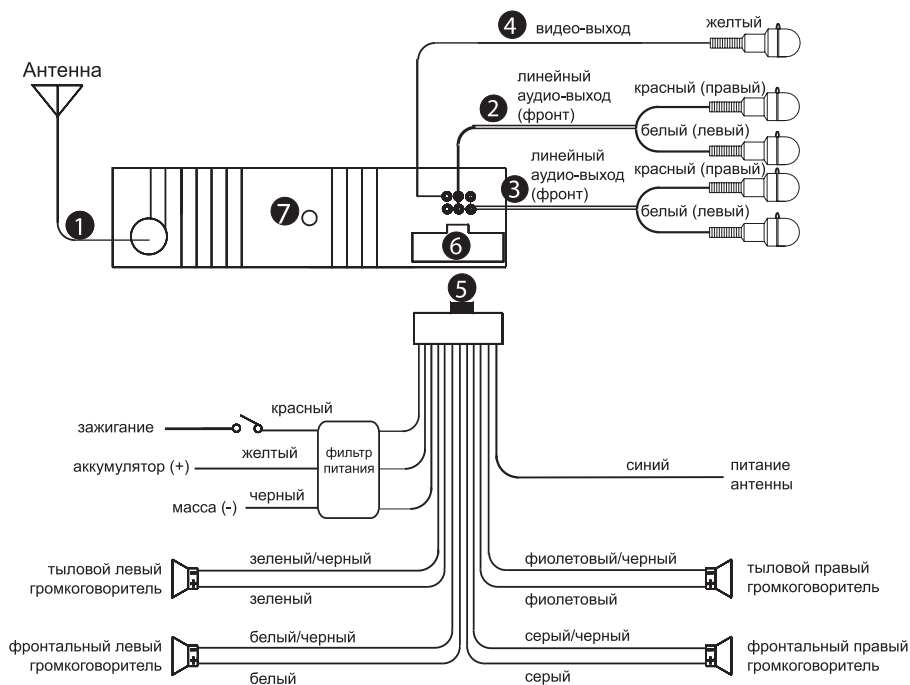

- |                                     |   |
|-------------------------------------|---|
| <b>1</b> Антенный вход              | <b>5</b> Коммутационный разъем ("папа")     |
| <b>2</b> Линейный выход (фронт)     | <b>6</b> Коммутационный разъем ("мама")     |
| <b>3</b> Линейный выход (тыл)       | <b>7</b> Отверстие для крепления кронштейна |
| <b>4</b> Гнездо выхода видеосигнала |   |

## ПЕРЕДНЯЯ ПАНЕЛЬ

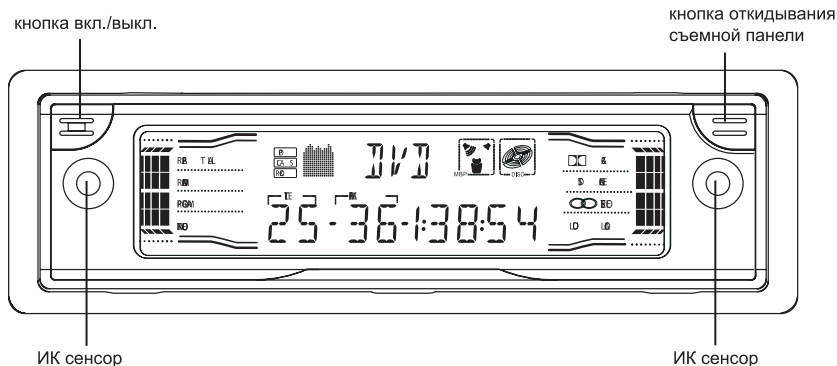

## ОСНОВНОЙ КОРПУС ПРОИГРЫВАТЕЛЯ

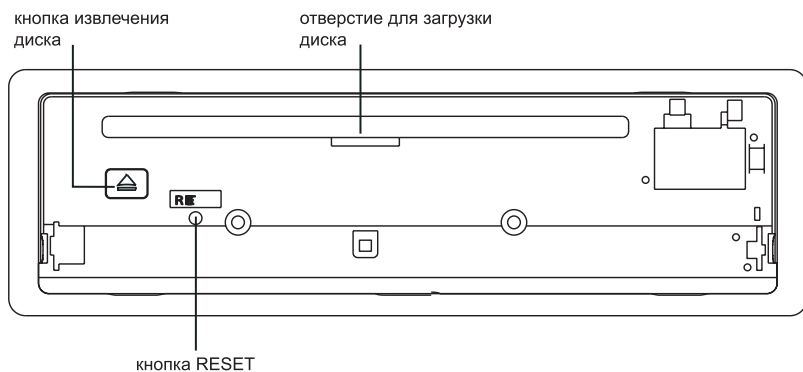

# ПУЛЬТ ДИСТАНЦИОННОГО УПРАВЛЕНИЯ

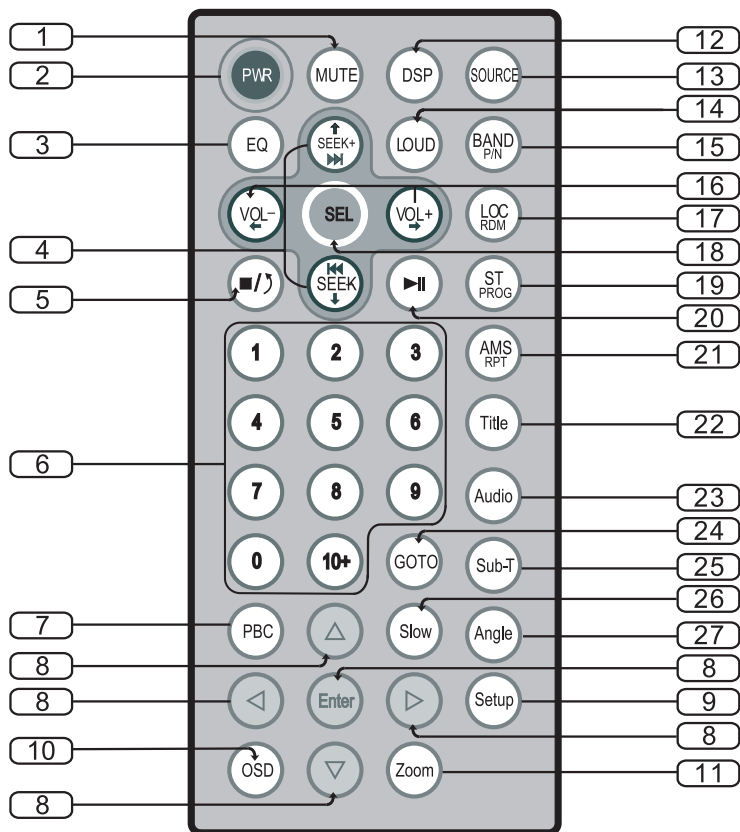

Для более детальной информации по замене батареек смотрите раздел "Замена элементов питания" на стр. 40.

- 1** – MUTE Кнопка отключения звука
- 2** – PWR (POWER) Кнопка включения/выключения проигрывателя
- 3** – EQ (Equalizer) Кнопка переключения режима тембра
- 4** – Кнопки для перехода к следующей/предыдущей дорожке на диске
- 5** – Кнопка остановки воспроизведения
- 6** – (0 - 10+) Кнопки с цифрами
- 7** – PBC (Playback control) Кнопка вывода на дисплей главного меню диска
- 8** – (ENTER) Кнопки перемещения по системе меню проигрывателя налево, направо, вверх, вниз / кнопка подтверждения выбора дорожки, главы
- 9** – SETUP Кнопка доступа к меню настройки
- 10** – OSD (On-Screen Display) Кнопка вывода на дисплей статистической информации о диске (названия, главы, прошедшего времени воспроизведения, оставшегося времени воспроизведения)
- 11** – ZOOM Кнопка для увеличения размера изображения
- 12** – DSP (Display) Кнопка вывода на дисплей часов
- 13** – SOURCE Кнопка выбора источника звука
- 14** – LOUD/MBP (my best position) Кнопка включения тонкомпенсации/активации функции MBP
- 15** – BAND/(P/N) Кнопка переключения диапазонов/переключения между режимами PAL/NTSC
- 16** – VOLUME+/VOLUME- Кнопка регулировки громкости
- 17** – LOC/RDM (Local/Random) Кнопка переключения на местную радиостанцию/воспроизведения в произвольном порядке
- 18** – SEL (Select) Кнопка выбора режима регулировки (громкости, тембра, баланса между каналами)
- 19** – ST/PROG (Stereo/Program) Кнопка переключения между моно и стерео режимами/воспроизведения в заданном порядке
- 20** – Кнопка временной остановки воспроизведения
- 21** – AMS/RPT (Automatically Memorize Storing/Repeat) Кнопка для автоматической настройки на станцию или сканирования запомненных станций/повторного воспроизведения
- 22** – TITLE Кнопка доступа к меню названий на DVD диске
- 23** – AUDIO Кнопка для выбора языка звукового сопровождения на DVD диске
- 24** – GOTO Кнопка воспроизведения с заданного момента
- 25** – SUBTITLE Кнопка для выбора языка субтитров на DVD диске
- 26** – SLOW Кнопка замедленного воспроизведения в прямом и обратном направлении
- 27** – ANGLE Кнопка изменения угла просмотра сцены на DVD диске

## **Инициализация системы**

При первом включении проигрывателя или после замены автомобильного аккумулятора обязательно нажмите кнопку RESET.

Снимите передняя панель, затем нажмите кнопку Reset, расположенную на основном корпусе проигрывателя. Кнопка активируется при помощи шариковой ручки или любого другого предмета с заостренным концом.

### **Примечание:**

*Если на дисплее появился символ Error, нажмите кнопку RESET.*

*Внимание: при нажатии этой кнопки все сохраненные настройки стираются из памяти.*

## **Включение / Выключение**

Для включения проигрывателя нажмите кнопку PWR (2). Нажмите кнопку еще раз, если проигрыватель все еще находится в состоянии ожидания. При загрузке диска в проигрыватель он автоматически начнет воспроизведение.

Для выключения системы повторно нажмите и удерживайте кнопку PWR (2) несколько секунд.

Вы также можете включить или выключить проигрыватель, нажав на кнопку POWER на передней панели проигрывателя.

### **Примечание:**

*При включении проигрывателя уровень громкости постепенно увеличивается до значения, установленного перед выключением системы.*

## **Регулировка громкости**

Нажмите кнопку VOL+/VOL- (16)

для увеличения или уменьшения уровня громкости.

## **Управление звуком**

Регулировка громкости, тембра, баланса.

Для выбора режима настройки нажмите кнопку SEL (18). Режим настройки изменится в следующем порядке:

### **VOL - BAS - TRE - BAL - FAD**

VOL - регулировка уровня громкости

BAS - регулировка тембра низких частот

TRE - регулировка тембра высоких частот

BAL - регулировка баланса между правыми и левыми громкоговорителями

FAD - регулировка баланса между передними и задними громкоговорителями

### **Примечание:**

*После выбора режима установите желаемое качество звучания при помощи кнопки VOL (16).*

*Если в течение 5 секунд вы не установили желаемый уровень звука (кнопка VOL (16)), проигрыватель автоматически вернется к текущему режиму настройки.*

*Если активирован режим переключения характеристик тембра, опции BAS/TRE не доступны.*

### **VOL - BAL - FAD**

## **Включение тонкомпенсации**

– Для улучшения качества звучания низких частот включите тонкомпенсацию. Нажмите кнопку LOUD (14) на пульте ДУ до появления на дисплее надписи "LOUD". Повторно нажмите эту кнопку для возврата в нормальный режим.

– Нажмите и удерживайте кнопку LOUD (14) не менее 3-х секунд для активации функции MBP. Выбрав эту функцию, вы можете настроить оптимальное качество звучания (при условии отсутствия в автомобиле пассажиров).

LCD	F Speaker		R Speaker	
	L	R	L	R
<b>MBP-A</b>	0	-4dB	-4dB	-8dB
<b>MBP-B</b>	-4dB	0	-8dB	-4dB
<b>MBP-OFF</b>	0	0	0	0

Каждый раз, когда вы нажимаете и удерживаете кнопку LOUD (14), проигрыватель переключает режимы в следующем порядке:

## **MBP A - MBP B - MBP OFF**

При выборе режима на дисплее появится соответствующая надпись.

### **Примечание:**

*Если активированы опции BAL или FAD (см. раздел "Управление звуком"), режим MBP будет отключен.*

## **Переключение характеристик тембра**

Нажмите кнопку EQ (3) для выбора характеристики тембра, последо-

вательно нажимайте кнопку EQ (3) до получения наилучшего качества звучания. При этом на дисплее появятся символы, соответствующие выбранной характеристике тембра.

## **POP - CLAS - ROCK - EQ OFF**

### **Примечание:**

*Включение этой функции аннулирует регулировку тембра низких или высоких частот (Bass/Treble).*

## **Выключение звука**

Для выключения звука нажмите кнопку MUTE (1), при этом на дисплее появится надпись "MUTE". Для включения звука повторно нажмите эту же кнопку.

## **Индикация и установка текущего времени**

Для индикации текущего времени нажмите кнопку DSP (12).

Для установки текущего времени нажмите и удерживайте кнопку DSP (12) до тех пор, пока символы, показывающие время не начнут мигать. Установите значение часов при помощи кнопок VOL+ и VOL- (16), затем нажмите кнопку SEL (18) и начнут мигать символы, показывающие минуты. Установите значение минут при помощи кнопок VOL+ и VOL- (16).

## Источник звука

Нажмите кнопку SOURCE (13) для выбора работы режима радиоприемника или CD, VCD, DVD, MP3 проигрывателя.

## ИК сенсор

На передней панели проигрывателя есть два ИК сенсора, которые принимают сигналы с пульта ДУ.

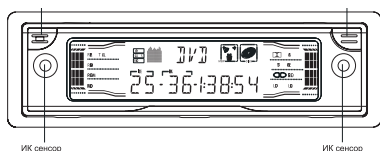

## Электронный антишок

Эта функция обеспечивает беспереывное воспроизведение диска.

Во время воспроизведения DVD диска время ESP – 3 сек. Во время воспроизведения VCD, CD время ESP – 12 сек., во время воспроизведения MP3 время ESP – 120 сек.

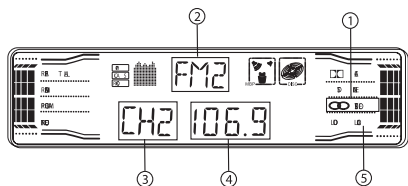

## 1. Индикация стерео звука (STEREO)

Показывает, что звук в стерео режиме.

## 2. Индикатор диапазона

Показывает волновой диапазон частоты текущей радиостанции.

## 3. Индикатор номера станции

Показывает номер текущей радиостанции.

## 4. Индикатор частоты

Показывает частоту текущей радиостанции.

## 5. Символ LOC

Показывает, что проигрыватель транслирует местную радиостанцию.

## Переключение диапазонов

Нажмите кнопку BND/P/N (15) на пульте ДУ для выбора желаемого волнового диапазона.

Волновой диапазон изменяется в следующей последовательности:

**FM 1 - FM 2 - FM 3 - AM 1 - AM 2**

(для двух диапазонов)

**FM 1 - FM 2 - FM 3 - MW - LW**

(для трех диапазонов)

## Ручная/автоматическая настройка

**Ручная настройка:** Нажмите кнопку (4) на пульте ДУ, при этом частота настройки соответственно уменьшится (увеличится) на один

шаг перестройки.

**Автоматическая настройка:** Нажмите и удерживайте кнопку (4) не менее 3-х секунд. После этого приемник автоматически настроится на станцию в выбранном волновом диапазоне и начнет ее трансляцию.

## Режим DX/LO

Нажмите кнопку LOC/RDM (17) на пульте ДУ для переключения между режимами LOC/DX.

Для активации режима LOC нажмите кнопку LOC/RDM (17) один раз, на дисплее появится надпись "LOCAL". Приемник будет принимать только местные радиостанции.

Для активации режима DX нажмите кнопку LOC/RDM (17) два раза. Приемник будет принимать все радиостанции.

## **Примечание:**

*По умолчанию активирован режим DX.*

*Режим LOC функционирует только при поиске и запоминании станций.*

## Моно/Стерео Режим (MO/ST)

Нажмите кнопку ST/PROG (19) на пульте ДУ для выбора вещания в Моно или Stereo режиме.

Если прием ведется в стерео режиме, на дисплее появляется надпись "STEREO" и значок "⌂".

Если прием ведется в моно режиме, надпись "STEREO" и значок "⌂" исчезнут с дисплея.

## **Сканирование запомненных станций/автоматическая настройка**

Нажмите кнопку AMS/RPT (21) на пульте ДУ для включения сканирования (прослушивание первых 5 секунд) запомненных станций в текущем волновом диапазоне. На дисплее появится надпись "INTRODUCE". Для выбора желаемой станции нажмите одну из кнопок с цифрами 1-6 (6) или кнопку ASM. Приемник начнет трансляцию выбранной радиостанции.

Нажмите и удерживайте кнопку AMS/RPT (21) не менее 3-х секунд. После этого приемник автоматически настроится на частоты 6 наиболее сильных станций в выбранном волновом диапазоне и запомнит их под номерами 1-6.

### **Примечание:**

*Приемник запоминает до 6 радиостанций в каждом волновом диапазоне.*

## **Ручная настройка**

Для запоминания выбранной вами станции нажмите и удерживайте одну из кнопок с цифрами 1-6 (6) не менее 3-х секунд пока на дисплее не появится значок "CH", который показывает, что текущая станция сохранена под данным номером.

Приемник запоминает до 18 FM радиостанций (по 6 станций в каждом диапазоне FM 1, FM 2, FM 3), до 12 AM радиостанций (по 6 станций в каждом диапазоне AM 1 и AM 2).



## **Выбор последующей (предыдущей) дорожки**

Во время воспроизведения DVD диска нажмите кнопки **◀◀ ▶▶** (4), чтобы перейти к последующей Главе или вернуться к предыдущей.

Во время воспроизведения DVD диска нажмите и удерживайте кнопки **◀◀ ▶▶** (4) для ускоренного воспроизведения в прямом или обратном направлении.

**Остановка воспроизведения**

Для остановки воспроизведения DVD диска нажмите кнопку **■/⏏** (5).

**Замедленное воспроизведение** в прямом и обратном направлении

Каждое последующее нажатие кнопки **SLOW** (26) на пульте ДУ позволяет изменять скорость замедленного воспроизведения диска в прямом и обратном направлении.

**SF 2X - SF 4X - SF 8X - SR 2X - SR 4X - SR 8X - Normal Play**

## **Изменение масштаба изображения**

Каждый раз при нажатии на кнопку **ZOOM** (11), размер изображения последовательно увеличивается в полтора, два и три раза.

**X1,5 - X2 - X3 - OFF**

## **Вывод на дисплей информации**

Для вывода содержания диска на дисплей нажмите кнопку **OSD** (10) во время воспроизведения. На дисплее появятся: общее количество Названий, общее количество Глав, прошедшее время воспроизведения, оставшееся время воспроизведения и текущую Главу.

## **Повторное воспроизведение**

Во время воспроизведения нажмите кнопку **AMS/RPT** (21) на пульте ДУ для выбора режима повторного воспроизведения.

Нажмите кнопку **AMS/RPT** (21) один раз для повтора текущей Главы. На дисплее появится надпись "CHAPTER REPEAT".

Нажмите кнопку **AMS/RPT** (21) еще раз для повторного воспроизведения всех Названий на диске. На дисплее появится надпись "TITLE REPEAT".

## **Выбор угла просмотра изображения**



При воспроизведении DVD диска (например, со спортивными программами) несколько раз нажмите кнопку **ANGLE** (27) на пульте ДУ для просмотра одной и той же сцены с разных углов (записанной с нескольких камер).

Режимы изменяются в следующем порядке:

**ANGLE 1 - ANGLE 2 - ANGLE 3**

### **Примечание:**

• Данная функция работает только при воспроизведении тех DVD дисков, на которых есть сцены, записанные с разных камер.

• Значок  на упаковке DVD диска показывает, что диск поддерживает данную функцию. Количество значков  означает количество углов просмотра (камер записи).

• Данная функция не активируется во время замедленного воспроизведения.

• При нажатии кнопки **ANGLE** во

время ускоренного воспроизведения в прямом или обратном направлении или временной остановки воспроизведения проигрыватель вернется в режим нормального воспроизведения.

## **Выбор языка звукового сопровождения**

Каждый раз при нажатии кнопки AUDIO (23) на пульте ДУ языки звукового сопровождения переключаются в следующем порядке:

**AUDIO 1 - AUDIO 2 - AUDIO 3**

### **Примечание:**

*Данная функция работает только при воспроизведении DVD дисков с несколькими языками звукового сопровождения.*

*Число на значке (2)) на упаковке DVD диска показывает количество языков звукового сопровождения.*

## **Выбор языка субтитров**

Каждый раз при нажатии кнопки SUB-T (25) на пульте ДУ последовательно переключаются языки субтитров:

**SUBTITLE 1 - SUBTITLE 2 - SUBTITLE OFF**

### **Примечание:**

*Данная функция работает только при воспроизведении DVD дисков с несколькими языками субтитров.*

*Число на значке (2...) на упаковке DVD диска показывает количество языков субтитров.*

## **Поиск по диску (только для DVD дисков)**

1. Функция PBC отключена. Во время воспроизведения нажмите кнопку TITLE (22) на пульте ДУ, на

дисплей будет выведено меню названий. Используйте кнопки с цифрами (6) на пульте ДУ для выбора Главы текущего Названия.

2. Функция PBC активирована. Во время воспроизведения нажмите кнопку TITLE (22) на пульте ДУ, на дисплей будет выведено главное меню диска. Используя кнопки ◀◀ ▶▶ (4), выберите нужную Главу или Название.

## **Меню настройки**

Нажмите кнопку SET UP (9) во время воспроизведения для установки некоторых параметров. На дисплее появится меню настройки. Для выбора нужной опции используйте курсор и кнопки направления (8) и кнопку ENTER (8) для подтверждения выбора опции.

### **Примечание:**

*Более подробную информацию о настройках проигрывателя смотрите в разделе "Настройка проигрывателя" (стр. 22-30).*

# НАСТРОЙКА ПРОИГРЫВАТЕЛЯ

Нажмите кнопку SETUP (9), на дисплей будет выведена главная страница меню настройки.

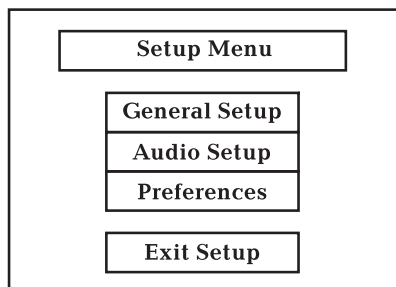

(Нажмите  $\triangle$ / $\nabla$  а затем нажмите кнопку ENTER)

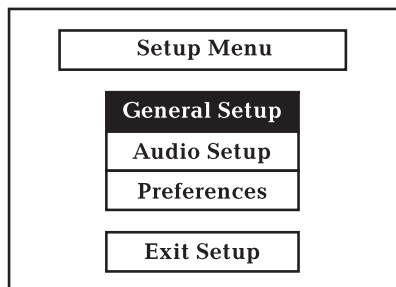

На дисплей будет выведено меню начальной настройки (General Setup)

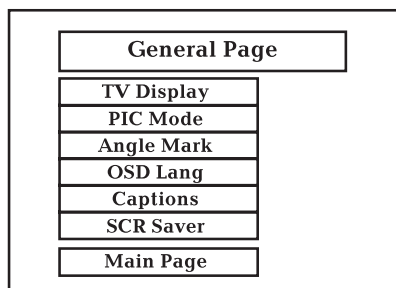

Нажмите кнопку SETUP (9), на дисплей будет выведена главная страница меню настройки.

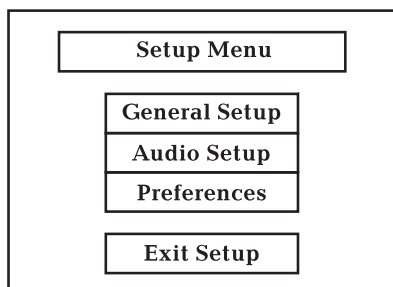

(Нажмите  $\triangle$ / $\nabla$  а затем нажмите кнопку ENTER)

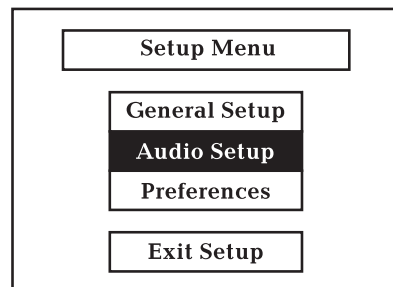

На дисплей будет выведено меню аудио настройки (Audio Setup)

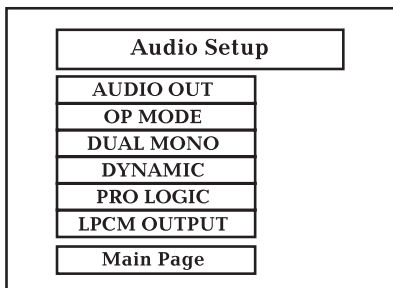

В режиме остановки нажмите кнопку SETUP (9), на дисплее будет выведена главная страница меню настройки.

**Примечание:**

*Для настройки предпочтений проигрыватель должен находиться в режиме остановки.*

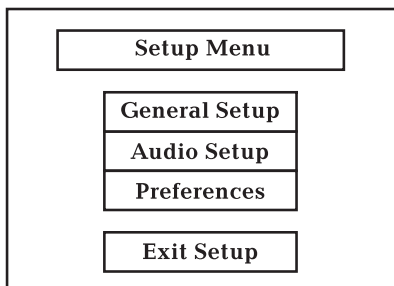

(Нажмите  $\triangle$   $\nabla$  а затем нажмите кнопку ENTER)

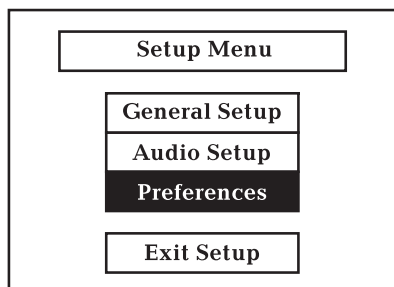

На дисплее будет выведено меню настройки предпочтений (Preferences)

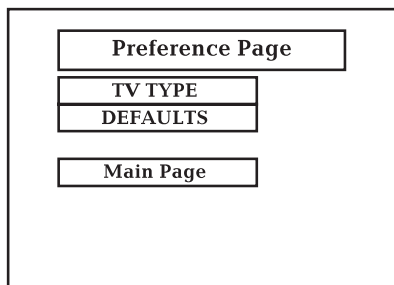

## Начальная настройка (GENERAL SETUP)

### TV Display

(Настройка формата изображения)

(Нажмите  $\triangle \nabla$ )

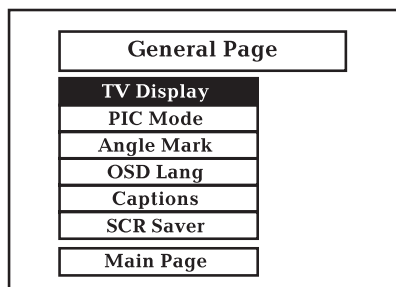

(Нажмите  $\triangle \nabla \triangleright$  а затем кнопку ENTER)

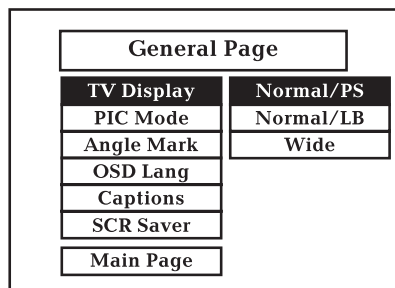

**Normal/PS.** Воспроизведение в режиме Pan & Scan. Если проигрыватель подключен к широкоэкранному монитору, левый и правый края изображения обрезаются.

**Normal/LB.** Воспроизведение в режиме Letter Box. Если проигрыватель подключен к широкоэкранному монитору, в верхней и нижней части экрана появляются черные полосы.

**Wide.** Данный режим выбирается, когда проигрыватель подключен к широкоэкранному монитору.

### PIC Mode

(Настройка режима изображения)

(Нажмите  $\triangle \nabla$ )

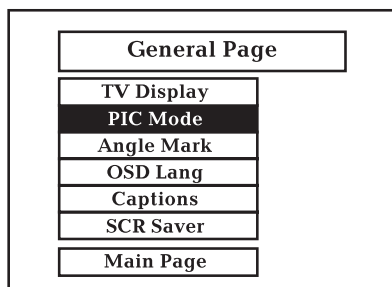

(Нажмите  $\triangle \nabla \triangleright$  а затем кнопку ENTER)

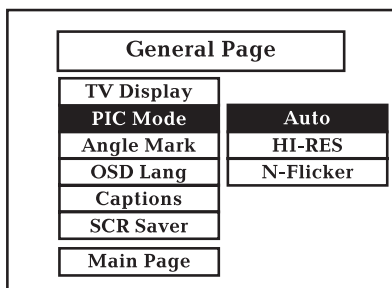

**Auto.** При выборе данного формата настройка PIC mode будет зависеть от DVD диска

**HI-RES.** Выберите данный формат для получения более высокой разрешающей способности.

**N-Flicker.** Выберите данный формат, если изображение имеет помехи.

## Angle Mark

(Демонстрация индикатора съемки с нескольких камер на экране монитора)

(Нажмите  $\triangle \nabla$ )

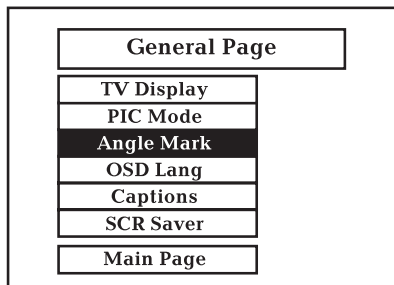

(Нажмите  $\triangle \nabla \triangleright$  а затем кнопку ENTER)

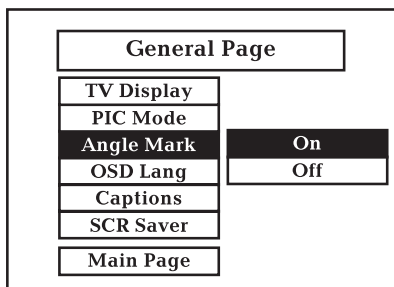

**ON.** При воспроизведении дисков DVD, на которых имеются сцены, записанные с нескольких камер, на экране монитора появится индикатор.

**OFF.** Данный индикатор на экран монитора выводиться не будет.

## OSD Lang

(Выбор языка экранного дисплея)

(Нажмите  $\triangle \nabla$ )

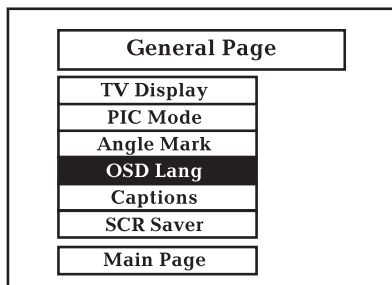

(Нажмите  $\triangle \nabla \triangleright$  а затем кнопку ENTER)

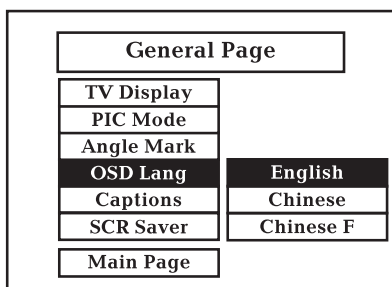

Выберите нужный язык экранного дисплея при помощи кнопок.

# НАСТРОЙКА ПРОИГРЫВАТЕЛЯ

## Captions

(Отображение титров на дисплее)

(Нажмите  $\triangle \nabla$ )

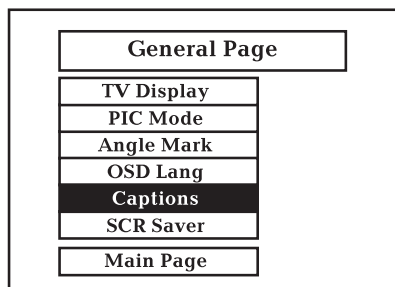

(Нажмите  $\triangle \nabla \triangleright$  а затем кнопку ENTER)

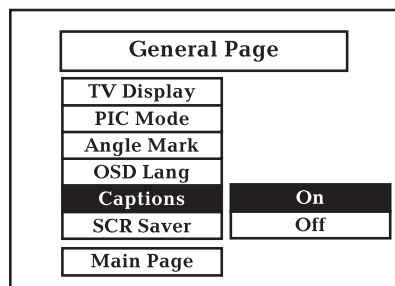

**ON.** Титры выводятся на дисплей.

**OFF.** Титры не выводятся на дисплей.

## SCR Saver

(Включение и выключение функции экранной заставки)

(Нажмите  $\triangle \nabla$ )

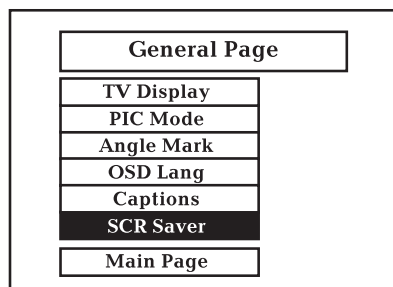

(Нажмите  $\triangle \nabla \triangleright$  а затем кнопку ENTER)

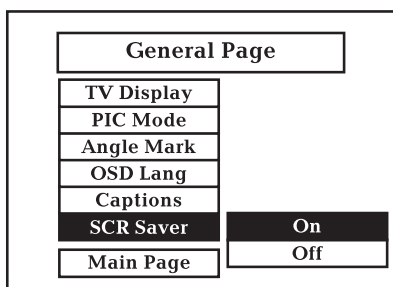

## Аудио настройка (AUDIO SETUP)

### AUDIO OUT

(Настройка выходного аудио сигнала)  
(Нажмите  $\triangle \nabla$ )

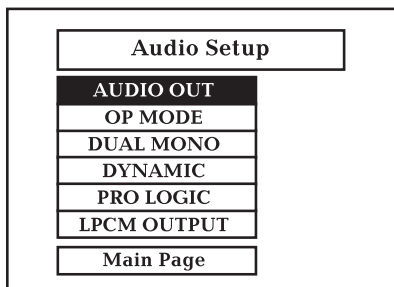

(Нажмите  $\triangle \nabla \triangleright$  а затем кнопку ENTER)

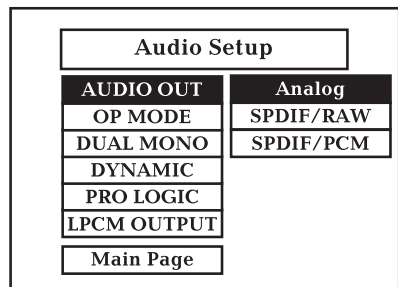

**ANALOG.** Выход аудио сигнала в аналоговом режиме.

**SPDIF/RAW.** Выход аудио сигнала в цифровом режиме.

**SPDIF/PCM.** Выход аудио сигнала в цифровом режиме.

### OP MODE

(Настройка режима работы декодера)  
(Нажмите  $\triangle \nabla$ )

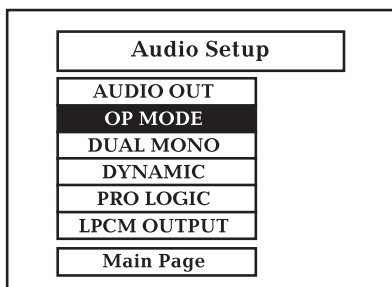

(Нажмите  $\triangle \nabla \triangleright$  а затем кнопку ENTER)

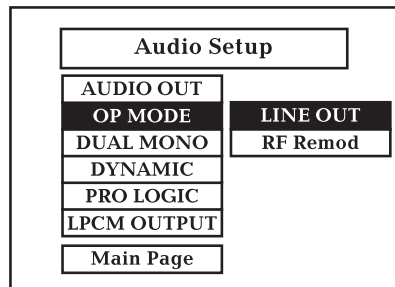

**LINE OUT.** Это стандартный режим.

**RF Remod.** Выберите этот режим, если вы используете наушники или другие приспособления.

# НАСТРОЙКА ПРОИГРЫВАТЕЛЯ

## DUAL MONO

(Настройка цифрового аудиосигнала)

(Нажмите )

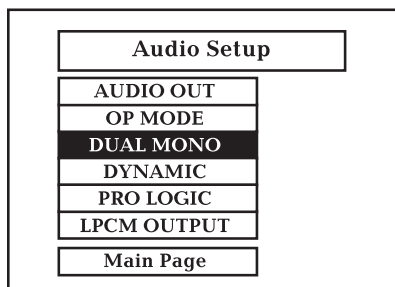

(Нажмите  $\triangle \nabla \triangleright$  а затем кнопку ENTER)

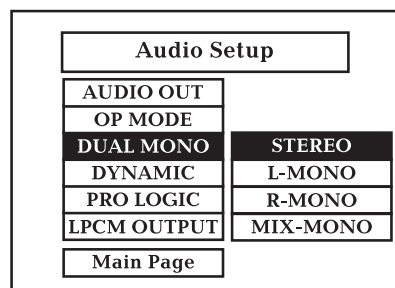

Данная функция используется для переключения между режимами STEREO, L-MONO, R-MONO и MIX-MONO, если у вас усилитель или 2-х каналный громкоговоритель с цифровым выходным аудиосигналом.

## DYNAMIC

(Настройка динамического диапазона)

(Нажмите  $\triangle \nabla$ )

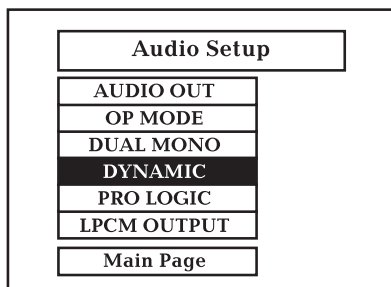

(Нажмите  $\triangle \nabla \triangleright$  а затем кнопку ENTER)

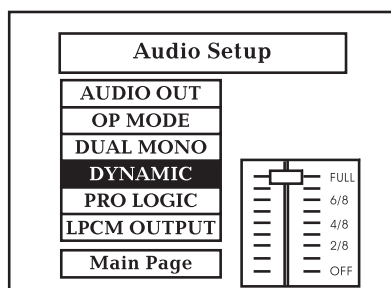

Выберите данную функцию для настройки динамического диапазона программы. Вы можете выбрать любой из 8-ми уровней настройки - от полной компрессии до отключения компрессии.

## PRO LOGIC

(Нажмите  $\triangle \nabla$ )

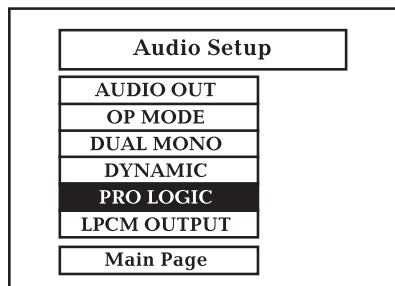

(Нажмите  $\triangle \nabla \triangleright$  а затем кнопку ENTER)

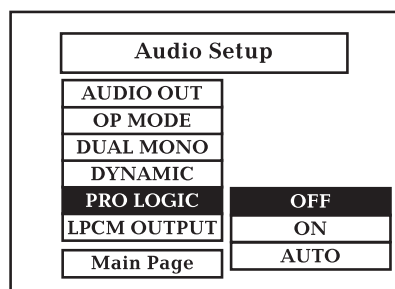

Данная функция позволяет выбрать Dolby режим: OFF, ON, AUTO

## LPCM OUTPUT

(Настройка выходного сигнала LPCM)

(Нажмите  $\triangle \nabla$ )

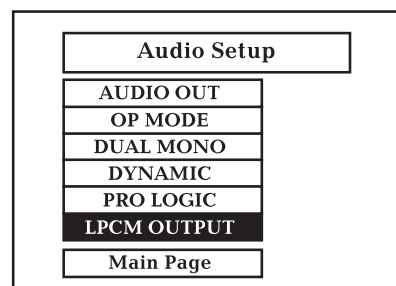

(Нажмите  $\triangle \nabla \triangleright$  а затем кнопку ENTER)

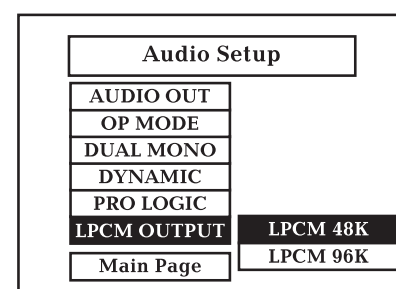

Данная функция позволяет выбрать режим выходного сигнала LPCM 48K или режим LPCM 96K.

# НАСТРОЙКА ПРОИГРЫВАТЕЛЯ

## Настройка предпочтений (PREFERENCES)

### TV TYPE

(Настройка формата телевизионного сигнала)

(Нажмите  $\Delta \nabla$ )

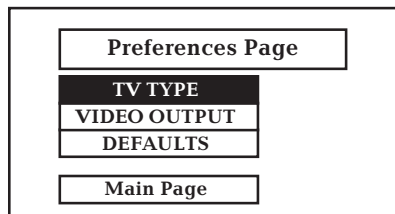

(Нажмите  $\Delta \nabla \triangleright$  а затем кнопку ENTER)

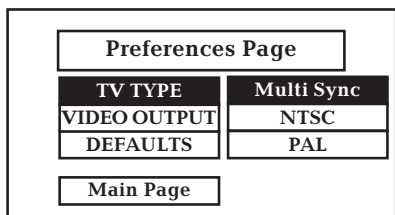

Данный проигрыватель позволяет воспроизводить диски, записанные в формате PAL, NTSC и MULTI.

## VIDEO OUTPUT

(Настройка выходного аудио-сигнала)

(Нажмите  $\Delta \nabla$ )

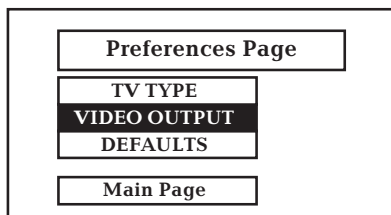

(Нажмите  $\Delta \nabla \triangleright$  а затем кнопку ENTER)

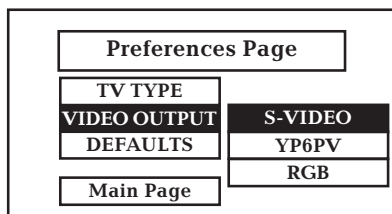

## DEFAULTS

(Восстановление настроек по умолчанию)

(Нажмите  $\Delta \nabla$ )

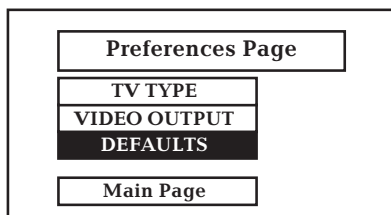

(Нажмите  $\Delta \nabla \triangleright$  а затем кнопку ENTER)

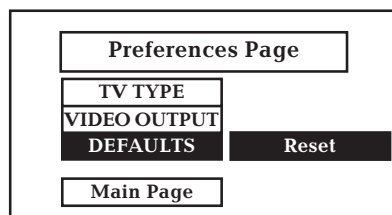

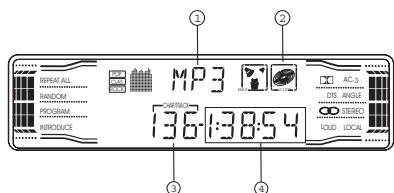

## 1. Индикатор диска

Показывает тип воспроизводимого диска.

## 2. Индикатор воспроизведения диска

Показывает, что диск находится в режиме воспроизведения.

## 3. Индикатор номера названия дорожки

Показывает номер текущей звуковой дорожки.

## 4. Индикатор времени воспроизведения

Показывает прошедшее время воспроизведения текущей звуковой дорожки.

## Основные операции с MP3 проигрывателем

1. Нажмите кнопку OPEN на передней панели проигрывателя для открытия передней напели. Появится отверстие для загрузки диска.

2. Вставьте MP3 диск в отверстие, проигрыватель включится автоматически. Если MP3 диск уже в проигрывателе, нажмите кнопку SOURCE (13) на пульте ДУ для начала воспроизведения.

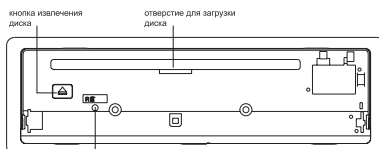

- Для извлечения диска из отверстия нажмите кнопку EJECT на корпусе проигрывателя.

- Во избежание неисправности не допускайте соприкосновения металлических предметов с передней панелью, когда она открыта.

3. Закройте переднюю панель после загрузки MP3 диска.

4. Настройте желаемый уровень громкости при помощи кнопки VOL +/-.

Нажмите кнопку VOL+ для увеличения уровня громкости.

Нажмите кнопку VOL- для уменьшения уровня громкости.

## Меню MP3 проигрывателя

Вставьте MP3 диск в проигрыватель, на дисплее будет выведено меню:

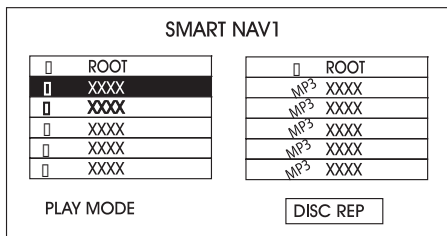

Диски MP3 воспроизводятся в формате папки. Для выбора дорожек в правом меню используйте кнопки с цифрами (6). Для быстрого перехода к директории или звуковой дорожке нажмите кнопку STOP, выберите дорожки при помощи кнопок (8), затем подтвердите выбор, нажав на кнопку ENTER (8).

### Выбор звуковой дорожки

Во время воспроизведения MP3 диска нажмите кнопки ◀▶ (4) на пульте ДУ, чтобы перейти к следующей звуковой дорожке или вернуться к предыдущей.

Нажмите и удерживайте кнопки (4) несколько секунд для ускоренного перехода в прямом или обратном направлении.

### Повторное воспроизведение

Во время воспроизведения MP3 диска нажмите кнопку AMS/RPT (21) для повторного воспроизведения всех звуковых дорожек на диске. На дисплее появится надпись "DISC REP". Нажмите кнопку AMS/RPT (21) еще раз для повторного воспроизведения текущей звуковой дорожки. На дисплее появится надпись "REP-ONE". Нажмите кнопку AMS/RPT (21) тре-

тий раз для повторного воспроизведения всех звуковых дорожек в текущей директории. На дисплее появится надпись "FOLDER REP".

### Примечание:

В настройках проигрывателя по умолчанию стоит режим DISC Repeat.

### Воспроизведение звуковых дорожек в произвольном порядке

Во время воспроизведения MP3 диска нажмите кнопку LOC/RDM (17), на дисплее появится надпись "RANDOM", и все звуковые дорожки в текущей директории будут воспроизводиться в случайном порядке. Для отмены этой функции нажмите кнопку LOC/RDM (17) еще раз.

### Остановка воспроизведения

Нажмите кнопку (5) для остановки воспроизведения. На дисплее появится надпись "STOP". При повторном нажатии этой кнопки проигрыватель вернется к режиму воспроизведения.

### Временная приостановка воспроизведения

Нажмите кнопку (20) для временной приостановки воспроизведения. На дисплее появится надпись "PAUSE". Для продолжения воспроизведения нажмите эту же кнопку еще раз.

### Вывод на дисплей информации

Нажмите кнопку OSD (10) на пульте ДУ, на дисплее появится информация о прошедшем времени воспроизведения и оставшемся времени воспроизведения звуковой дорожки.

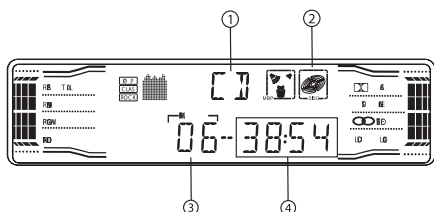
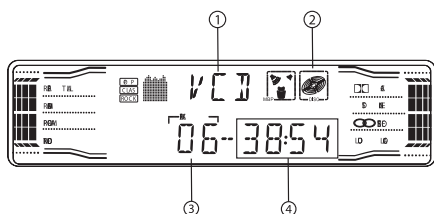

## 1. Индикатор диска

Показывает тип воспроизводимого диска.

## 2. Индикатор воспроизведения диска

Показывает, что диск находится в режиме воспроизведения.

## 3. Индикатор номера названия

Показывает номер текущей звуковой дорожки.

## 4. Индикатор времени воспроизведения

Показывает прошедшее время воспроизведения текущей звуковой дорожки.

## Основные операции с VCD/CD проигрывателем

1. Нажмите кнопку OPEN на передней панели проигрывателя для открытия передней панели.

Появится отверстие для загрузки диска.

2. Вставьте VCD или CD диск в отверстие, проигрыватель включится автоматически. Если VCD или CD диск уже в проигрывателе, нажмите кнопку SOURCE (13) на пульте ДУ для начала воспроизведения.

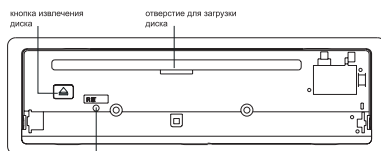

• Для извлечения диска из отверстия нажмите кнопку EJECT на корпусе проигрывателя.

• Во избежание неисправности не допускайте соприкосновения металлических предметов с передней панелью, когда она открыта.

3. Закройте переднюю панель после загрузки VCD или CD диска.

4. Настройте желаемый уровень громкости при помощи кнопки VOL +/-.

Нажмите кнопку VOL+ для увеличения уровня громкости.

Нажмите кнопку VOL- для уменьшения уровня громкости.

## **Формат телевизионного сигнала**

Во время воспроизведения нажмите кнопку BAND OR P/N для выбора формата телевизионного сигнала Auto, PAL, NTSC.

## **Выбор звуковой дорожки**

Во время воспроизведения VCD или CD диска нажмите кнопки (4), чтобы перейти к последующей звуковой дорожке или вернуться к предыдущей.

Во время воспроизведения VCD или CD диска нажмите и удерживайте кнопки (4) для ускоренного воспроизведения в прямом или обратном направлении.

## **Замедленное воспроизведение**

Каждое последующее нажатие кнопки SLOW (26) на пульте ДУ позволяет изменять скорость замедленного воспроизведения диска.

## **SF 1X - SF 2X - SF 3X - Normal Play**

## **Изменение масштаба изображения**

Каждый раз при нажатии на кнопку ZOOM (11), размер изображения последовательно увеличивается в полтора, два и три раза.

## **X1,5 - X2 - X3 - OFF**

## **Вывод на дисплей информации**

Во время воспроизведения VCD диска нажмите кнопку OSD (10) на пульте ДУ, на дисплее появится следующая информация: прошедшее время воспроизведения до-

рожки, оставшееся время воспроизведения дорожки, номер текущей дорожки, общее количество дорожек на диске.

## **Воспроизведение с заданного момента**

Во время воспроизведения VCD, CD нажмите кнопку GOTO (24) и выберите момент начала воспроизведения. На дисплее появится время: -- : --. При помощи кнопок с цифрами (6) установите время. Воспроизведение начнется с установленного времени. Например, установите 25:00, проигрыватель автоматически начнет воспроизведение с 25 минуты диска.

### **Примечание:**

*Во время воспроизведения DVD при нажатии кнопки GOTO (24) на дисплее появляется следующая надпись: -- : -- : --.*

## **Кнопки с цифрами**

Во время воспроизведения VCD или CD выберите звуковую дорожку непосредственно набрав номер дорожки при помощи кнопок с цифрами 0-10+ (16). Например, если вы хотите прослушать 15 звуковую дорожку, сначала нажмите кнопку 10+, затем кнопку 5, проигрыватель начнет воспроизведение 15 звуковой дорожки.

### **Примечание:**

*Для значения 10+ нажмите кнопку 10+ один раз. Для значения 20+ нажмите кнопку 10+ два раза. Для значения 30+ нажмите кнопку 10+ три раза и т.д.*

## **Воспроизведение в заданном порядке**

Во время воспроизведения VCD или CD диска вы можете задать порядок воспроизведения звуковых дорожек или видео отрывков.

Нажмите кнопку ST/PROG (19) во время воспроизведения, на дисплее появится надпись P00 - 00:00, (Например, введите 05 для выбора 5 звуковой дорожки, введите 12 для выбора 12 звуковой дорожки) и на дисплее появятся соответственно P02: - -, P03: - - и т.д. Задайте порядок воспроизведения дорожки или видео отрывка при помощи кнопок с цифрами 0-9 (6). Нажмите кнопку (20). Выбранные звуковые дорожки будут воспроизводиться в запрограммированном порядке. Нажмите кнопку (5) для отмены этой функции.

## **Повторное воспроизведение**

Во время воспроизведения VCD или CD диска нажмите кнопку AMS/RPT (21) для повторного воспроизведения текущей звуковой дорожки на диске. На дисплее появится надпись "REPEAT".

Для выключения режима повтора нажмите кнопку AMS/RPT (21) еще раз.

### **Примечание:**

*В настройках проигрывателя по умолчанию стоит режим DISC Repeat.*

## **Воспроизведение звуковых дорожек в произвольном порядке**

Во время воспроизведения VCD или CD диска нажмите кнопку LOC/RDM (17), на дисплее появится

надпись "RANDOM", и все звуковые дорожки будут воспроизводиться в случайном порядке. Для отмены этой функции нажмите кнопку LOC/RDM (17) еще раз.

## **Остановка воспроизведения**

Нажмите кнопку (5) на пульте ДУ для остановки воспроизведения. На дисплее появится информация: прошедшее время воспроизведения всех дорожек, общее количество дорожек на диске.

При повторном нажатии этой кнопки проигрыватель вернется к режиму воспроизведения.

## **Временная приостановка воспроизведения**

Нажмите кнопку (20) для временной приостановки воспроизведения. На дисплее появится надпись "PAUSE". Для продолжения воспроизведения нажмите эту же кнопку еще раз.

## **Вывод на дисплей меню диска**

Во время воспроизведения VCD диска нажмите кнопку PBC (7) на пульте ДУ, на дисплей будет выведено меню диска. Выберите звуковую дорожку при помощи кнопок с цифрами 0-10+ (6). Во время воспроизведения нажмите кнопку (5) для возврата к меню диска и выбора другой дорожки. Для отмены функции PBC нажмите кнопку PBC (7) еще раз.

### **Примечание:**

*Функция PBC активируется только при воспроизведении DVD дисков и VCD дисков версии 2.0.*

## **Замена предохранителя**

Не применяйте самодельных предохранителей, это может вывести приемник из строя.

Перед заменой предохранителя не забывайте отключать питание от замка зажигания.

При замене предохранителя используйте новый предохранитель, рассчитанный на тот же ток. При повторном сгорании предохранителя обращайтесь в ремонтную мастерскую.

## **Замена элементов питания**

Если пульт ДУ плохо функционирует, замените литиевую батарейку новой (CR2025). Убедитесь, что полярность совпадает с указанной в отсеке схемой полярности.

1. Выдвиньте пенал для батареи, нажав на защелку 1.

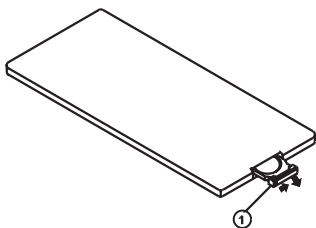

2. Установите круглую батарейку в пенал знаком (+) вверх.

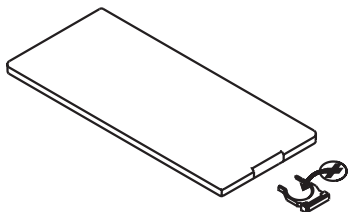

3. Задвиньте пенал для батареи обратно.

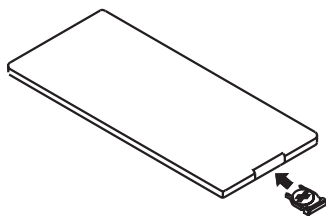

## **Меры предосторожности**

- Храните литиевую батарейку вдали от детей. Если ребенок проглотил батарейку, немедленно обратитесь к врачу.
- Протирайте батарейку сухой мягкой тканью
- При установке следуйте указанной схеме полярности
- Во избежание короткого замыкания не используйте металлические щипцы для закрепления батарейки

## **Внимание:**

*Батарейки, используемые в пульте ДУ, содержат вредные для окружающей среды вещества. Не выбрасывайте батарейки вместе с бытовым мусором.*

## Очистка коннектора

Загрязнение коннектора между основным корпусом проигрывателя и передней панелью может привести к сбоям в работе проигрывателя.

основной корпус проигрывателя

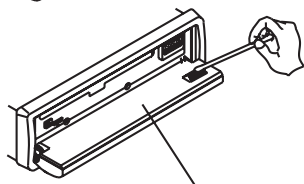
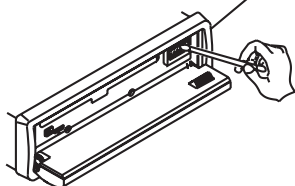

тыловая часть передней панели

Для очистки коннектора снимите переднюю панель и аккуратно протрите коннектор ватным тампоном, смоченным спиртом.

### **Примечание:**

*Не допускайте соприкосновения коннектора с металлическими предметами.*

*Перед очисткой коннектора выньте ключи из зажигания.*

# УСТАНОВКА И СНЯТИЕ ПЕРЕДНЕЙ ПАНЕЛИ

## Установка передней панели

Установите в проигрыватель сначала левый край передней панели (как показано на рисунке), а затем нажмите на ее правый край до фиксации панели в проигрывателе.

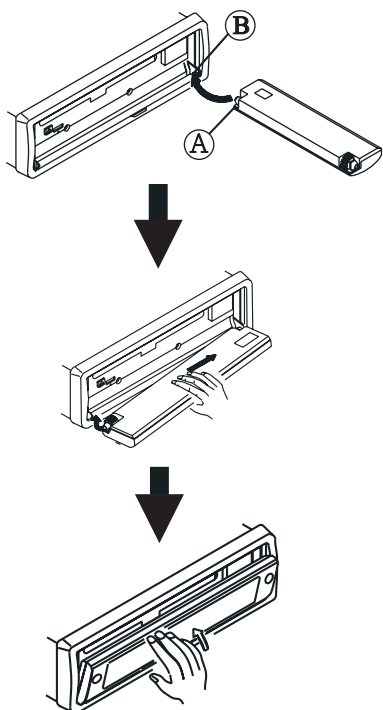

## Снятие передней панели

1. Для снятия передней панели нажмите кнопку OPEN в верхнем правом углу.
2. После откидывания передней

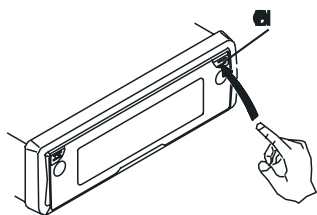

панели потяните ее влево и выньте переднюю панель.

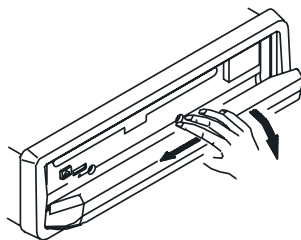

## Фронтальный монтаж (Метод 1)

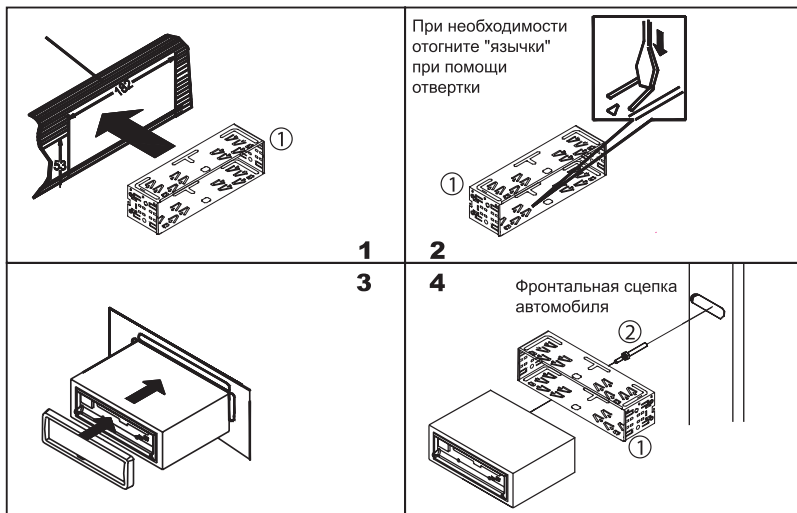

## Тыловой монтаж (Метод 2)

Установка с помощью кронштейнов.

**1.** Отсоедините винты защелок по обе стороны проигрывателя и снимите защелки.

**2.** Выберите позицию, при которой винтовые отверстия кронштейнов, входящих в комплект, и винтовые отверстия приемника выравниваются, и закрепите проигрыватель при помощи 2-х винтов с каждой стороны.

### Примечание:

Обрамление 5, установочная рама 1 и защелки 9 не используются при этом методе установки.



## Порядок извлечения

Извлеките переднюю панель. Смотрите раздел "Снятие передней панели" на стр. 42.

1. Снимите обрамление, отогнув его верхний край и потянув его на себя.

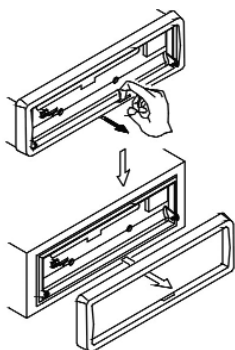

2. Вставьте до упора ключи, входящие в комплект монтажных частей, в пазы на боковых поверхностях передней панели. Извлеките проигрыватель из рамы, потянув его на себя.

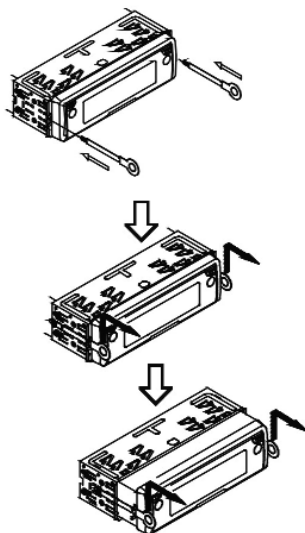

## Комплектующие



## Общие характеристики

Напряжение питания	14,4 В (допустимо 11-16 В)
Полное сопротивление нагрузки	4
Максимальная выходная мощность	4 x 50 Вт
Диапазон низких частот	± 10 дБ на 100 Гц
Диапазон высоких частот	±10 дБ на 10 кГц
Габаритные размеры	192 x 178 x 50
Масса	1,75 кг

## Радиоприемник

### **FM**

Диапазон частот	65 - 74 МГц
Промежуточная частота	10,7 МГц
Чувствительность (соотношение сигнал/шум = 30 дБ)	10 мкВ
Отношение шум/сигнал	60 дБ
Разделение стерео каналов более	30 дБ (1кГц)
Частотная характеристика	30 - 15000 Гц

### **AM**

Диапазон частот	522 - 1620 кГц
Промежуточная частота	450 кГц
Чувствительность (соотношение сигнал/шум = 20 дБ)	32 дБ

## CD проигрыватель

Формат видеосигнала	PAL/NTSC
Отношение сигнал/шум	65 дБ
Разделение стерео каналов	60 дБ (1кГц)
Искажение	1%

## DVD проигрыватель

Количество каналов	2
Частотная характеристика	5 Гц - 20000 Гц
Динамический диапазон	98 дБ
Отношение сигнал/шум	73 дБ
Коэффициент детонации	ниже измеримого уровня

### **Примечание:**

*В соответствии с проводимой политикой постоянного совершенствования технических характеристик и дизайна, возможно внесение изменений без предварительного уведомления.*

## ВОЗМОЖНЫЕ НЕПОЛАДКИ И СПОСОБЫ ИХ УСТРАНЕНИЯ

<b>Неисправность</b>	<b>Причина/ Способ устранения</b>
Приемник не функционирует	Перегорел предохранитель .Замените предохранитель
Кнопки не функционируют	Удалите переднюю панель и нажмите кнопку RESET .
Радио не работает	Проверьте , не отсоединен ли кабель антенны . Убедитесь в правильном подсоединении антенны .
Плохое качество приема станций	Убедитесь , что антенна не сломана .Если она сломана , замените антенну .Проверьте правильность заземления антенны .
Невозможно загрузить /извлечь диск	Другой CD диск уже в проигрывателе .Извлеките диск из проигрывателя , затем вставьте новый .
Прерывы в звучании	Диск сильно загрязнен или испорчен .Протрите диск или вставьте новый .
Нет изображения	Проверьте , что проигрыватель подсоединен правильно .
Изображение дергается	Неправильно установлен формат . Установите соответствующий формат PALили NTSC .

## Термины

### **Глава**

Названия на DVD диске поделены на главы, которые пронумерованы так же, как главы книги. Вы можете быстро нужную сцену, используя функцию поиск по главе.

### **Название**

DVD диск имеет большую емкость, что позволяет записывать несколько фильмов на один диск. Если, например, на одном дичке записаны три фильма, они будут записаны как Название 1, Название 2, Название 3. Вы можете выбрать нужный фильм, используя функцию поиск по названию.

### **Язык сопровождения**

Некоторые фильмы на DVD дисках могут быть записаны на нескольких языках. Вы можете выбрать желаемый язык сопровождения.

### **Угол просмотра изображения**

Некоторые программы (например, спортивные передачи) могут быть одновременно сняты с нескольких камер. На некоторых DVD дисках вы можете последовательно переключать камеры (углы просмотра).

### **Язык субтитров**

На DVD дисках субтитры могут быть записаны на разных языках (до 32 языков).

### **Номер региона**

На всех DVD проигрывателях и DVD дисках проставлен номер региона. Если номер региона, указанный на DVD диске не соответствует номеру региона данного проигрывателя, такой диск не будет воспроизводиться.