



# РУКОВОДСТВО ПО ЭКСПЛУАТАЦИИ

РАДАР-ДЕТЕКТОР СО ВСТРОЕННЫМ  
FULL HD ВИДЕОРЕГИСТРАТОРОМ  
И GPS-ПРИЕМНИКОМ

## MRD-935HDVSG

### Радар-детектор:

- Встроенный GPS информатор с базой полицейских радаров и безрадарных комплексов видеофиксации, включая комплексы АВТОДОРИЯ
- Обнаружение сигналов радаров в диапазонах: X/UltraX, K/UltraK, Ka.
- Обнаружение сигналов радаров Стрелка-СТ/М и Кречет
- Режим SmartMute (регулировка детектирования сигналов в зависимости от скорости движения)
- Обнаружение сигналов лазера
- Обнаружение сигналов VG-2
- Режим POP
- Отключение диапазонов X, K, Ka, L, VG-2, "Стрелка"
- Защита от ложных срабатываний
- 2 вида голосового оповещения
- Плавная регулировка громкости
- Режимы Трасса / Город1 / Город2 / Город3
- Приглушение и отключение звуковых сигналов
- Многофункциональный OLED дисплей
- Регулируемый уровень подсветки дисплея: 100%, 50%, автоматически
- Отключаемый режим самотестирования
- Контроль уровня заряда аккумулятора
- Отображение расстояния до объекта оповещения
- Возможность записи в базу и удаления пользовательских GPS точек
- Сервисный USB-порт для обновления программного обеспечения

### Питание:

- автомобильный адаптер 12 В

### Видеорегистратор:

- Размер ЖК-экрана: 2"
- Максимальное разрешение:
  - видео 1920x1080 пикселей
  - фото 2560x1440 пикселей
- Угол обзора видеокамеры: 120°
- Встроенный микрофон
- Автоматическая перезапись при заполнении памяти
- Автоматическое включение при подаче питания
- Возможность наложения номера автомобиля на файл
- Быстрая защита файлов от перезаписи
- Формат видеозаписи: MPEG4 H.264/MOV
- Формат фото: JPEG
- Поддержка microSD карт: до 32 Гб
- Интерфейс: miniUSB 2.0

### Питание:

- встроенный аккумулятор 140 мА/ч  
- автомобильный адаптер 12 В

# РУКОВОДСТВО ПО ЭКСПЛУАТАЦИИ

---

## СОДЕРЖАНИЕ

Меры безопасности и предосторожности.....	3
Комплектация.....	4
Описание устройства.....	5
Радар-детектор.....	6
Видеорегистратор.....	23
Возможные неисправности и способы их устранения.....	30
Технические характеристики.....	32

Перед подключением, эксплуатацией и/или настройкой данного аппарата для обеспечения безопасности тщательно изучите настоящее руководство по эксплуатации. Сохраняйте руководство по эксплуатации для использования в будущем.

# РУКОВОДСТВО ПО ЭКСПЛУАТАЦИИ

## Меры безопасности и предосторожности

- Никогда не открывайте корпус устройства или адаптера питания, т.к. это может привести к поражению электрическим током. Обслуживание устройства должно проводиться только специалистами авторизованного сервисного центра.
- Используйте устройство по назначению.
- Не оставляйте устройство на панели управления в автомобиле под воздействием солнечных лучей, т.к. перегрев может стать причиной нарушения функционирования устройства.
- Не кладите никакие предметы на устройство и не давите на дисплей устройства, иначе он может треснуть.
- Не прикасайтесь к дисплею острыми предметами во избежание его повреждения.
- Не разрешайте детям играть с устройством без вашего присмотра.

Удалите адаптер из гнезда прикуривателя, немедленно выключите устройство и обратитесь в авторизованный сервисный центр в следующих случаях:

- если адаптер питания, либо его шнур оплавился или был поврежден;
- если корпус был поврежден или в него попала жидкость.

## Условия работы

- Не подвергайте устройство воздействию тепла или прямых солнечных лучей, особенно в автомобиле, избегайте попадания пыли в устройство.
- Не подвергайте устройство воздействию влаги. Обратите внимание, что влага может образоваться даже в защитном чехле в результате конденсации.
- Не роняйте устройство, не подвергайте его сильной вибрации, тряске и ударам.
- Не храните устройство и его комплектующие рядом с огнеопасными жидкостями, газами или взрывоопасными материалами.
- Перед чисткой устройства всегда его выключайте. Производите чистку экрана и поверхности устройства с использованием мягкой влажной ткани.
- Не разбирайте, не переделывайте и не ремонтируйте устройство самостоятельно. Это может вызвать серьезные поломки и снимает гарантию на бесплатный ремонт изделия. Ремонт должен производиться только в специализированных авторизованных сервисных центрах.

# РУКОВОДСТВО ПО ЭКСПЛУАТАЦИИ

## Температурный режим

Рабочая температура устройства от 0°C до +40°C при относительной влажности от 10% до 80%.

Храните устройство в безопасном месте, чтобы оно не подвергалось воздействию высоких температур (при парковке или попадании прямых солнечных лучей).

## Транспортировка

При транспортировке устройства соблюдайте следующие правила:

- В случае резких перепадов температуры или влажности внутри устройства может образоваться конденсат, а это может привести к короткому замыканию.
- Для защиты устройства от грязи, ударов и царапин храните его в защитном чехле.
- При перевозке устройства используйте оригинальную упаковку.

## Питание от автомобильного адаптера

Автомобильный адаптер подсоединяйте только к гнезду прикуривателя в автомобиле (с аккумулятором на 12 постоянного тока).

**Внимание!** В некоторых государствах и федеральных объединениях местные законы запрещают использование Лазер/Радар-детекторов. Перед тем, как использовать прибор, пожалуйста удостоверьтесь, что на территории применения его использование не запрещено.

## Комплектация

1. Радар-детектор со встроенным видеорегистратором
2. Крепление на лобовое стекло
3. Кабель питания с адаптером гнезда прикуривателя и защитой от короткого замыкания
4. Руководство пользователя
5. Упаковка
6. Кабель miniUSB - USB

# РУКОВОДСТВО ПО ЭКСПЛУАТАЦИИ

## ОПИСАНИЕ УСТРОЙСТВА

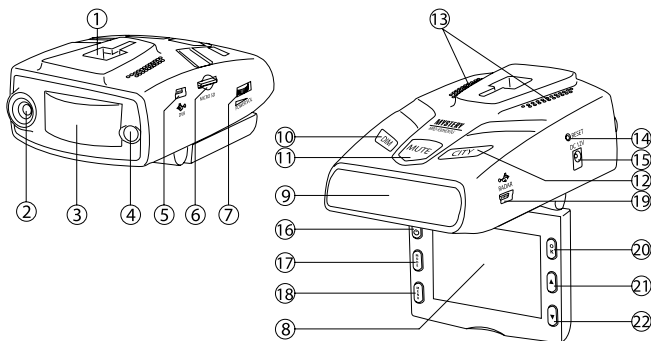

1. Гнездо для подсоединения автомобильного держателя.
2. Объектив камеры.
3. Радиоантенна для приёма сигналов радиодиапазона.
4. Передняя линза оптического приёмника.
5. miniUSB-порт видеорегистратора для подключения к компьютеру/обновления программного обеспечения (DVR)
6. Слот для карты памяти видеорегистратора
7. Поворотный выключатель для включения/отключения и изменения громкости звука.
8. Откидной 2" ЖК экран видеорегистратора.
9. Дисплей радар-детектора.
10. Кнопка «Dim» изменения яркости свечения дисплея.
11. Кнопка «Mute»: выключатель звука. Оперативное (одним нажатием) отключение звуковых сигналов устройства.
12. Кнопка «City»: управление чувствительностью приёмного устройства радар-детектора.
13. Отверстия динамика
14. Кнопка «Reset» сброса настроек и перезагрузки видеорегистратора
15. Гнездо для подключения штатного кабеля питания.
16. Кнопка Вкл./Выкл. видеорегистратора.

# РУКОВОДСТВО ПО ЭКСПЛУАТАЦИИ



17. Кнопка MODE переключения режимов видеорегистратора
18. Кнопка MENU для входа в меню настроек видеорегистратора
19. Сервисный USB-порт для обновления программного обеспечения радар-детектора (RD)
20. Кнопка ОК начала/завершения записи, выбора и подтверждения настроек
21. Кнопка перемещения «вверх»/быстрого включения/отключения микрофона
22. Кнопка перемещения «вниз»/быстрой защиты файла от перезаписи



## РАДАР-ДЕТЕКТОР



### ОПИСАНИЕ ДИСПЛЕЯ

Радар-детектор **MYSTERY MRD-935HDVSG** оснащен многофункциональным OLED дисплеем. Дисплей предназначен для индикации тревоги при обнаружении радара или сигнала лазера, а также для отображения текущего режима работы и настроек устройства.

**В процессе работы на дисплее может отображаться следующая информация:**



 X  3  \* - обнаружен сигнала радара в диапазоне X

 K  7  - обнаружен сигнала радара в диапазоне K

 Ka  4  - обнаружен сигнала радара в диапазоне Ka

 ЛАЗЕР  - обнаружен сигнала лазера













 VG-2  - обнаружен сигнал VG-2

 СТРЕЛКА  - обнаружен сигнал радара СТРЕЛКА-СТ/М

\* Набор символов «» совместно с цифровым значением от 1 до 7 служит для обозначения мощности принимаемого сигнала. Показания условные.

\*\* Сигнал радарных комплексов Multiradar ROBOT, "Кречет" и иных «малошумящих» радарных комплексов может детектироваться и отображаться как «K-диапазон» или как «Стрелка».

# РУКОВОДСТВО ПО ЭКСПЛУАТАЦИИ

-  - максимальная яркость подсветки дисплея
-  - пониженная яркость подсветки дисплея
-  - автоматический режим контроля яркости дисплея
-  - Сигнал GPS отсутствует
-  - Сигнал GPS обнаружен. Стрелка указывает направление движения.
-   - Голосовое оповещение включено / Голосовое оповещение выключено
-  - Обнаружен радар по данным GPS
-  - Обнаружен сигнал радарного комплекса
-  - Режим трасса
-    - Режимы город 1,2,3

**ТРАССА** - режим максимальной чувствительности

**ГОРОД 1, ГОРОД 2, ГОРОД 2** – режимы с пониженными уровнями чувствительности

**Внимание:** С целью повышения информативности, индикация дисплея может меняться Производителем, без предварительного уведомления!

## УСТАНОВКА ПРИБОРА

Радар-детектор ориентируется строго горизонтально и по направлению движения относительно радиоантенны и передней линзы оптического приёмника. Для успешной работы радар-детектора необходимо выбрать место установки, обеспечивающее максимальный обзор прибора. Сектор обнаружения детектора (внешняя сторона) не должен ограничиваться посторонними предметами. Различные декоративные элементы, цифровые устройства и другие приложения, расположенные между детектором и ветровым стеклом, снижают

# РУКОВОДСТВО ПО ЭКСПЛУАТАЦИИ

эффективность работы или блокируют устройство. Однако детектор должен располагаться, таким образом, при котором исключается ограничение обзора водителя, а так же угроза причинения вреда водителю (пассажиру) при резком торможении или другой не штатной ситуации на дороге.

**Внимание:** Некоторые виды тонировки стекла снижают эффективность радар-детектора. Наличие встроенного (электрического) обогрева стекла может блокировать прохождение сигнала, соответственно радар-детектор не отреагирует на сигнал полицейского радара.

Некоторые виды датчиков (датчик объёма) Вашей сигнализации могут вызывать непрерывные ложные сигнала. При наличии таких датчиков постарайтесь максимально разнести друг от друга радар-детектор и датчик.

На некоторых автомобилях ветровое стекло имеет специальное полимерное покрытие. Вакуумный крепёж на такой поверхности может оставлять следы. За более подробной информацией обратитесь к инструкции по эксплуатации на автомобиль.

## Подключение питания

Питание устройства осуществляется от сети постоянного напряжения в диапазоне 12 - 15В с минусом на корпусе автомобиля. Несоответствие питающего напряжения приводит к снижению эффективности (пропуск сигнала радара или увеличение количества ложных срабатываний) или неисправности прибора.

В комплект поставки прибора входит специальный кабель питания, с адаптером для подключения в гнездо прикуривателя автомобиля и штекером подключения в гнездо питания прибора.

1. Подключите малый штекер кабеля питания в гнездо питания детектора. Штекер должен войти до упора.
2. Извлеките прикуриватель из гнезда прикуривателя автомобиля и подключите адаптер кабеля питания до упора.

## Замена предохранителя

В штекере кабеля питания используется 3А предохранитель. Если детектор не включается, возможно, виновник этого неисправный предохранитель, встроенный в штекер кабеля питания.

# РУКОВОДСТВО ПО ЭКСПЛУАТАЦИИ

Неисправный предохранитель меняется следующим образом:

1. Открутите верхнюю часть штекера (адаптера прикуривателя).

*Примечание:* откручивать нужно медленно, так как предохранитель прижат пружиной, которая может выпасть при снятии крышки штекера.

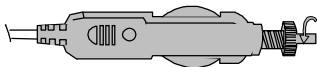

2. Извлеките предохранитель и установите на его место новый.

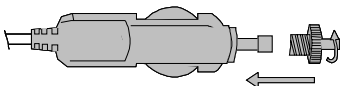

## РЕЖИМЫ РАБОТЫ

### Включение и автоматическое тестирование (автотест) прибора

Для включения детектора, необходимо подключить питание к прибору, с помощью штатного кабеля питания (входит в комплект). Затем перевести переключатель «Power/Vol» в положение ВКЛЮЧЕНО. Для этого переключатель следует повернуть от себя (вывести из крайнего зафиксированного положения) до щелчка. После включения прозвучит характерный звуковой сигнал и автоматически запустится режим АВТОТЕСТ (последовательная проверка каналов приёма и режимов работы).

Для включения (отключения) режима автоматического тестирования при включении прибора необходимо указать соответствующие параметры в меню НАСТРОЙКИ или программе MRD DOWNLOAD PROGRAMM.

### Регулировка громкости

Для изменения уровня громкости следует использовать поворотное устройство «POWER/VOL». Громкость звуковых сигналов будет повышаться или понижаться в зависимости от направления вращения указанного регулятора.

## **Режим изменения яркости свечения дисплея (Dim Mode)**

Циклическое изменение яркости дисплея. Нажатие на кнопку «Dim» изменяет подсветку дисплея. При нажатии на кнопку «Dim» яркость дисплея снижается на 50% относительно исходного уровня яркости. При повторном нажатии включается режим автоматического приглушения подсветки (Autodim). В данном режиме в начальный момент подсветка максимальна, но, через некоторое время при отсутствии сигналов тревоги, на экране остается гореть только красная точка. При поступлении сигнала тревоги яркость дисплея возвращается на максимальный уровень и на нем отображаются все, соответствующие типу сигнала, символы.

К регулировке яркости целесообразно прибегать исходя из условий внешней освещённости. Так, например, в тёмное время суток интенсивное свечение дисплея вызывает усталость глаз и поэтому рекомендуется использовать менее яркий дисплей. С другой стороны, в условиях хорошей освещённости, комфортнее работать с более ярким дисплеем.

## **Функция отключения звуковых сигналов (Mute)**

Подключение (отключение) голосового оповещения при обнаружении сигналов радара активируется коротким нажатием на кнопку «Mute». Статус указанного режима подтверждается соответствующими сообщениями речевого информатора. В этом случае обнаружение радара не сопровождается голосовым сообщением, но сопровождается прерывистыми тональными звуковыми сигналами оповещения.

При включенном голосовом оповещении обнаружение радара будет сопровождаться соответствующим голосовым сообщением. Вслед за голосовым сообщением прибор будет выдавать прерывистые тональные звуковые сигналы оповещения. При нажатии на кнопку «Mute» во время выдачи звуковых сигналов оповещения, прибор полностью умолкает. Сигналы оповещения возобновятся при повторном нажатии на кнопку «Mute» или при обнаружении нового сигнала, от другого источника. Кнопка «Mute» влияет на отключение только сигналов оповещения, связанных непосредственно с «событием обнаружения» работающего радара. При этом «контрольные» голосовые сигналы продолжают функционировать.

# РУКОВОДСТВО ПО ЭКСПЛУАТАЦИИ

## **Выбор вида голосового оповещения**

В данном радар-детекторе предусмотрен выбор вида голоса оповещения: мужской или женский. Переключение между ними осуществляется в режиме НАСТРОЙКИ или программе MRD DOWNLOAD PROGRAMM

## **Режим автоматического приглушения звука (AutoMute).**

В данном радар-детекторе режим автоматического приглушения звука установлен по умолчанию. После 5 секунд непрерывного звучания тревоги, режим AutoMute автоматически снизит уровень громкости до значения 50% от текущего. Уровень громкости вернется на максимальный после окончания звуковой тревоги, т.е. при следующем обнаружении радара.

При нажатии на кнопку «Mute» во время выдачи звуковых сигналов оповещения, прибор полностью умолкает. Сигналы оповещения возобновятся при повторном нажатии на кнопку «Mute» или при обнаружении нового сигнала, от другого источника.

## **Тихий режим**

Для удобства пользователя имеется возможность кратковременного отключения приема сигналов всех диапазонов, так называемый ТИХИЙ РЕЖИМ. Включение режима производится нажатием и удерживанием более 3-х секунд кнопки «Mute», после чего система голосом сообщит об активировании данной функции. Через 3 минуты данная функция выключится автоматически. Использование данной функции может быть полезно при заезде на АЗС и в другие места с большим количеством возможных помех.

При необходимости можно выключить данный режим нажатием и удерживанием более 3-х секунд кнопки «Mute».

## **Режим ГОРОД (City)**

В современных условиях характерно присутствие в радио эфире большого количества сигналов, которые напрямую не связаны с работой полицейских радаров. Источниками таких сигналов могут быть автоматические двери, шлабаумы, ретрансляционные станции, различного назначения, спутниковое оборудование, гражданского применения и т.п. Для того чтобы сделать прибор менее чувствительным к указанным маломощным сигналам и помехам, необходимо использовать режим пониженной чувствительности ГОРОД.

# РУКОВОДСТВО ПО ЭКСПЛУАТАЦИИ

Поскольку посторонние сигналы и помехи, как правило, слабее сигнала радара, то в указанном режиме удаётся устранить их мешающее воздействие. Прибор будет реагировать на более мощные сигналы от реальных радаров или фото/видео/фиксаторов ГИБДД. Тем самым удаётся максимально снизить количество ложных срабатываний прибора и повысить достоверность работы Радар-детектора.

Кроме того, следует отметить, что в качестве «помехи» иногда могут выступать другие радар-детекторы или аналогичные приборы более старых конструкций или со слабым экранированием, которые могут быть установлены на проезжающих мимо автомобилях. Поэтому, исходя из условий движения и характера маршрута, рекомендуется использовать режим ГОРОД в местах со сложной помеховой обстановкой.

Для активации (выбора) режима ГОРОД необходимо:

Нажать на кнопку «City». На дисплее прибора загорится индикатор [  ] и прозвучит соответствующее сообщение речевого информатора.

При последующих нажатиях на кнопку переключение режимов будет происходить циклически: ТРАССА =>Город 1 => Город 2 =>Город 3 => ТРАССА

Режим ТРАССА характеризуется максимальной чувствительностью приёмного устройства радар-детектора, что позволяет своевременно обнаружить сигнал радара при движении по автомагистралям. Режим Город 3 характеризуется максимально заниженной чувствительностью. Движение на открытых участках автострад, шоссе и дорог отличается повышенной скоростью и значительно меньшим количеством источников ложных сигналов. При выезде с городской территории и промышленных зон не забудьте установить режим ТРАССА, на дисплее прибора загорится индикатор [  ].

## НАСТРОЙКА УСТРОЙСТВА С ПОМОЩЬЮ ПРОГРАММЫ MRD SERIES DOWNLOAD PROGRAM

Программа **MRD series Download Program** предназначена для обновления базы данных радаров, звуковых файлов и для более удобного конфигурирования программной части устройства, в том числе для настройки ряда параметров, которая не может быть выполнена с помощью кнопок устройства.

Интерфейс программы выполнен на русском языке, за исключением некоторых специфичных терминов, которые не имеют прямого перевода.

Скачать программу и файлы обновлений можно с официального сайта производителя по адресу **www.mysteryelectronics.ru** из раздела карточки товара MYSTERY MRD-710GVS и из соответствующего раздела форума.

### Начало работы с программой

1. Распакуйте архив с программой в любую удобную папку на компьютере.
2. Запустите исполняемый файл MRD series Download Program.exe
3. Подключите USB кабель к компьютеру.
4. Подключите USB кабель к устройству.
5. Ожидайте пока загорится надпись «USB:OK» и появятся дополнительные вкладки «Обновление», «Установки» и POI.
6. В зависимости от предполагаемых дальнейших действий нажмите на вкладку «Обновление», «Установки» или POI

**Внимание!** После нажатия вкладок «Обновление» или «Установки» необходимо выбрать модель вашего радар-детектора. Вкладка POI предназначена только для радар-детекторов со встроенным GPS приёмником (в т.ч. MYSTERY MRD-710GVS)

### Вкладка «Обновление»

В данном разделе пользователь может произвести обновление программного обеспечения, звукового оповещения, базы данных установленных радаров и экранного шрифта (в некоторых моделях). Для этого необходимо в соответствующем разделе нажать экранную кнопку «Выбрать», указать путь и выбрать файл обновления (скаченный с официального сайта) и нажать экранную кнопку «Обновить».

После появления сообщения об окончании обновления отключите радар-детектор от компьютера.

# РУКОВОДСТВО ПО ЭКСПЛУАТАЦИИ

**Внимание!** После этого, в обязательном порядке, подключите радар-детектор к питанию 12В и произведите сброс настроек одновременным нажатием кнопок «Dim», «Mute» и «City».

## Вкладка «Установки»

В данном разделе пользователь может произвести расширенную настройку устройства и выбрать следующие параметры:

- *Выбор диапазонов* - включение/выключение необходимого диапазона
- *Яркость* - выбор яркости дисплея: 100% / 50% / Авто
- *Город/Трасса* - выбор режима Город 1 / Город 2 / Город 3 / Трасса
- *Демо-режим* - включение/выключение режима автоматического тестирования при включении устройства
- *Выбор голоса* - выбор типа голосового оповещения: мужской или женский
- *Оповещение* - включение/выключение голосового оповещения
- *Auto Mute* – настройка автоматических уровней звука:
  - Период – выбор значения задержки, после которой уровень звука уменьшается.
  - Уровень – выбор уровня звука после снижения в % от первоначального состояния.
  - Smart Mute – выбор порогового значения скорости, до достижения которого не будут подаваться звуковые сигналы об обнаруженных радаров, а будет осуществляться только голосовое оповещение. Если скорость автомобиля превысит установленное пороговое значение, то совместно с голосовым оповещением произойдет прерывистое звуковое оповещение, которое прекратится при понижении скорости до порогового значения.
  - Доп. предел - выбор значения допустимого превышения скорости относительно лимита скорости GPS базы, до достижения которого не будет проводиться оповещение.
- *Выбор страны* – установка часового пояса пользователя относительно мирового времени
- *Настройки GPS*
  - Включение/выключение базы данных радаров контроля скорости
  - Включение/выключение базы данных контроля движения

# РУКОВОДСТВО ПО ЭКСПЛУАТАЦИИ

- Включение/выключение базы данных контроля средней скорости
- Включение/выключение общей базы данных GPS

*Экранные кнопки данной вкладки:*

«Загрузить» - загрузка текущего состояния радар-детектора в программу. Обязательно нажмите данную кнопку перед тем как произвести изменения настроек.

«Зав. Установки» - сброс настроек программы **MRD series Download Program** на заводские

«Сохранить» - сохранить и записать произведенные изменения

## Вкладка «POI»

Вкладка POI предназначена только для радар-детекторов со встроенным GPS приёмником. В данном разделе пользователь имеет возможность просмотреть список запомненных им GPS точек и, при необходимости, удалить их.

*Экранные кнопки данной вкладки:*

«Просмотр» - загрузка GPS точек в программу

«Удалить» - удаление GPS точек из памяти устройства

## **Режим НАСТРОЙКИ**

В режиме настроек можно осуществить большинство операций, доступных при помощи программы MRD Download Program.

Для входа в режим настроек нажмите и удерживайте одновременно CITY + MUTE. На экране появится надпись НАСТРОЙКИ. В дальнейшем используйте кнопку DIM для перехода к следующему пункту меню и кнопку CITY для подтверждения выбора, DIM+MUTE для выхода на предыдущий уровень меню.

На первом уровне меню возможны следующие настройки (переход между пунктами осуществляется коротким нажатием кнопки DIM):

- Выбор диапазонов
- Настройка функции AUTOMUTE
- Настройка функции SMARTMUTE
- Настройка лимита превышения скорости
- Настройка часового пояса
- Настройка режима отображения времени (12/24 часа)

- Удаление всех отметок пользователя
- Удаление последней отметки пользователя
- Выбор голоса

Например, выбрав при помощи кнопки DIM **Выбор диапазонов**, нажмите CITY для входа в этот пункт. Далее при помощи кнопки DIM осуществите переход между диапазонами X, K, Ka, Лазер, VG-2, Стрелка, База GPS контроля скорости, База GPS контроля движения, База GPS контроля средней скорости, Общая база GPS. Нажмите CITY для входа в требуемый пункт. Кнопкой DIM осуществляйте выбор между ВКЛ и ВЫКЛ. Для подтверждения выбора нажмите CITY.

## Оповещение о приближении к полицейским камерам

Радар-детектор **MYSTERY MRD-935HDVSG** оснащён встроенным GPS приемником и базой полицейских радаров, безрадарных комплексов видеофиксации и постов ДПС России и СНГ.

GPS (глобальная система навигации и определения местоположения) - система, обеспечивающая определение местоположения, измерения скорости и времени, использующая спутники, разработанные по заказу Министерства обороны США. Соединенные Штаты могут ограничивать пользование спутниками GPS неразрешенным пользователям (например, во время военной операции). GPS сигналы от спутников не могут проходить через твердый материал (кроме стекла). Если автомобиль находится в туннеле или под мостом, то GPS позиционирование недоступно.

Для определения текущего GPS местоположения необходимы, как минимум, сигналы от 4 спутников. Прием сигнал может ухудшиться при плохой погоде или при нахождении автомобиля в окружении высоких деревьев или высотных зданий.

Некоторые беспроводные устройства, применяемые в автомобиле, могут стать источником помех для прибора или причиной неустойчивого приема сигналов от спутников.

**ВНИМАНИЕ!** При первом включении устройства или после определенного перерыва, происходит так называемый “холодный старт” GPS приемника, включающий в себя поиск, декодирование сигналов и проведение расчетов. Данный процесс может занимать от 2 до 10 минут. Для сокращения этого периода времени рекомендуется выехать на автомобиле на открытое пространство и не двигаться до момента установления устойчивого соединения со спутниками.

# РУКОВОДСТВО ПО ЭКСПЛУАТАЦИИ

После включения радар-детектора, устройство автоматически переходит в режим поиска GPS сигнала.

При этом на дисплее отображается следующая информация (пример):



При устойчивом приеме GPS устройство проинформирует об этом соответствующим голосовым сообщением и указатель направления движения «>» остановится в положении последнего направления движения.

При движении автомобиля указатель направления движения «>» показывает текущее направление движения относительно севера (N), скорость и на дисплее отображается следующая информация (пример):



При приближении к полицейским камерам устройство начинает выдавать звуковые и визуальные сигналы оповещения (при условии наличия GPS сигнала) в зависимости от скорости движения автомобиля.

При этом на дисплее отображается следующая информация (пример):



Если скорость автомобиля НИЖЕ установленного на этой камере порогового значения:

- до установленной камеры идет обратный отсчет расстояния и на дисплее отображается следующая информация (пример):



Если скорость автомобиля ВЫШЕ установленного на этой камере порогового значения, то начнет мигать значение допустимой скорости, прозвучит однократное голосовое предупреждение и постоянный звуковой сигнал до места установки камеры. На дисплее отображается следующая информация (пример):



# РУКОВОДСТВО ПО ЭКСПЛУАТАЦИИ

**ВНИМАНИЕ!** В случае одновременного приема информации об установленной полицейской камере из базы данных и от приёмной части радар-детектора, оповещение будет происходить также одновременно.

## Работа с GPS координатами пользователя

Радар-детектор **MYSTERY MRD-705GVS** позволяет записывать в память устройства координаты пользовательских GPS точек и в будущем информировать о приближении к ним. Установка GPS метки позволяет запомнить текущие координаты и обозначить это место для дальнейшего использования. Впоследствии детектор будет выдавать уведомление каждый раз, когда вы будете проезжать отмеченное место. Это может быть очень полезно, когда Вы знаете о месте расположения нового измерителя скорости или видеокамеры и не хотели бы об этом забывать.

Для записи точки скорость автомобиля должна быть выше 10 км/ч и при этом необходимо нажать и удерживать кнопку «City» до момента появления сообщения на дисплее (пример):



При приближении к данной точке в дальнейшем, за 500 м на дисплее отображается следующая информация (пример):



Далее до установленной камеры идет обратный отсчет расстояния и на дисплее отображается следующая информация (пример):



В момент прохождения точки прозвучит однократный звуковой сигнал.

Для удаления пользовательской точки необходимо в зоне ее обнаружения нажать и удерживать кнопку «City» до момента появления сообщения на дисплее (пример):



## **ВНИМАНИЕ!**

GPS база полицейских радаров, безрадарных комплексов видеофиксации и постов ДПС носит исключительно информативный характер и не может содержать полностью достоверные данные ввиду постоянного увеличения числа радаров, изменения как мест их установки, так и их периодического включения/выключения обслуживающими службами.

В связи с определенными погрешностями определения GPS координат автомобиля в движении и установленных в базе данных точек радаров, возможны ложные срабатывания с информированием об установленном ограничении скорости или контроле выделенной полосы. Такие ситуации возможны, например, при движении в районе эстакад или мостов с установленными на них камерами, а также на других многоуровневых пересечениях проезжих частей.

Рекомендуем как можно чаще производить обновление баз данных с сайта производителя по адресу **[www.mysteryelectronics.ru](http://www.mysteryelectronics.ru)** из раздела карточки товара и из соответствующего раздела форума, что позволит сделать ее максимально актуальной на текущий момент времени. Производитель не несет ответственности за различные штрафные санкции, наложенные на пользователя по причине нарушения им скоростного режима или по другим причинам.

## Возможные варианты ошибочного GPS информирования

« —> » Направление движения; « ★ » Точка в GPS базе

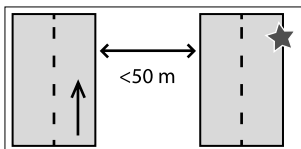

Расстояние между дорогами  
менее 50 метров

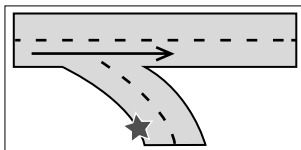

Камера на ответвляющейся дороге

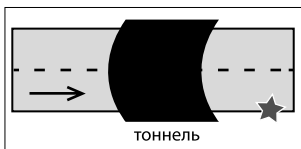

Камера за тоннелем

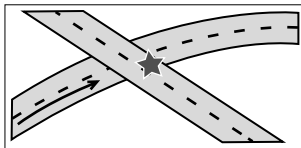

Камера на путепроводе  
перпендикулярного направления

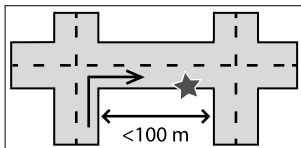

При повороте менее 100 метров  
до камеры

## **ОБНАРУЖЕНИЕ СИГНАЛОВ**

В ходе приёма и идентификации сигналов, излучаемых радиолокационными или лазерными измерителями скорости транспортных средств, прибор будет выдавать определённые сигналы оповещения. На дисплее прибора начнут мигать соответствующие сигналу индикаторы, совместно с визуальной тревогой, начнётся воспроизведение голосового оповещения и мультитонального звукового сигнала.

### **Обнаружение радара**

В радар-детекторе для каждого диапазона X, K, Ka, сигнала лазера или радаров «КРЕЧЕТ и СТРЕЛКА-СТ/М» предусмотрены определённые, свойственные только этому диапазону, предупреждения. Дисплей прибора отобразит символ (набор символов) соответствующий диапазону или типу сигнала. Опытный пользователь по данным показаниям способен определить приблизительное местонахождение радара. Звуковое оповещение дублирует с частотой и интенсивностью пропорциональной степени сближения прибора с источником излучения (радаром), а речевой информатор проговаривает голосом обнаруженный диапазон. Чем ближе прибор к радару – тем интенсивнее звуковое оповещение. При достижении уровня принимаемого сигнала максимального значения (непосредственная близость полицейского радара), звуковое оповещение изменится с мультитонального на монотонный.

### **Обнаружение сигнала лазера**

При обнаружении прибором лазерного излучения, предупреждение пользователя происходит следующим образом: на дисплее замигает светодиод [Л] и прозвучит индивидуальная мультитональная тревога. Оповещение при обнаружении сигнала лазера имеет повышенный приоритет относительно сигнала радиорадара.

### **Обнаружение импульсных сигналов**

Сложность обнаружение импульсных радаров заключается в особенностях характеристик излучаемого импульса. Короткий импульс маскируется под помеху и множество детекторов, не обладающие специальным алгоритмом обработки такого сигнала, не реагируют на импульсный радар. Кроме этого, зачастую импульсные радары работают в режиме «на вскидку» (instant-on). Это означает, что радар не активен до момента включения излучения и измерения скорости автомобиля.

Радар-детектор адаптирован под обнаружение импульсных сигналов и реагирует таким же образом как при обнаружении обычного радара, т.е. отображается рабочий диапазон обнаруженного радара и звучит индивидуальная звуковая тревога.

# РУКОВОДСТВО ПО ЭКСПЛУАТАЦИИ

## **Предупреждение о радарх, измеряющих среднюю скорость на участке дороги (АВТОДОРИЯ).**

Обнаружение данного типа радаров возможно только при наличии информации о них в базе данных устройства. Это связано с тем, что такие радары являются радарными фотофиксацией и у них отсутствует импульсное излучение. Для информирования о начале и окончании отрезка дороги, на котором ведется измерение средней скорости, устройство издает два звуковых сигнала: первый - заранее при приближении к первой контрольной точке (при этом дистанция извещения зависит от скорости автотранспортного средства), второй - в момент прохождения первой контрольной точки. Аналогичные сигналы устройство подает при прохождении второй контрольной точки (промежуточной или точки окончания зоны контроля средней скорости).

При движении по такому участку на экране устройства будет отображаться текущая и средняя скорости автотранспортного средства.

## **КОНТРОЛЬ УРОВНЯ ЗАРЯДА АККУМУЛЯТОРНОЙ БАТАРЕИ**

В устройстве предусмотрены 2 режима контроля напряжения в бортовой сети автомобиля: автоматический и ручной.

### **Автоматический режим**

При снижении уровня заряда аккумуляторной батареи до уровня 10,5В, не менее чем через 30 секунд, прозвучат 3 звуковых сигнала с одновременным 3-х кратным миганием надписи «АКБ РАЗР» на дисплее. После этого устройство перейдет в заданный ранее режим работы.

### **Ручной режим**

Для ручного определения уровня напряжения в бортовой сети необходимо одновременно нажать и удерживать около 3 секунд кнопки «DIM». При этом на дисплее загорится текущее значение напряжения.

## **ВОЗВРАТ К ЗАВОДСКИМ УСТАНОВКАМ**

Для сброса произведенных настроек и возврата к заводским установкам необходимо одновременно нажать и удерживать около 3 секунд кнопки «Mute», «City» и «Dim». В качестве подтверждения произведенного действия прозвучит однократный звуковой сигнал.

## ВИДЕОРЕГИСТРАТОР

### **Питание устройства**

Устройство оснащено встроенной аккумуляторной батареей малой емкости, которая позволяет устройству корректно завершить запись видеофайла. Устройство не рассчитано на долговременную работу в автономном режиме без подключения к источнику тока. При эксплуатации устройства используйте только входящий в комплект адаптер питания. Запрещается использовать адаптеры питания с номинальным выходным напряжением более 12В постоянного тока.

После включения устройства, на ЖК-дисплее в правом верхнем углу отображается статус заряда батареи:

- полностью заряжена;
- слабо заряжена;
- заряд батареи на пределе.

Вы можете зарядить батарею с помощью зарядного устройства или от компьютера.

1. Подключите адаптер питания к разъему miniUSB на корпусе устройства и подсоедините его к разъему автомобильного прикуривателя. Вы можете продолжать работать с прибором, пока он заряжается.
2. Один конец USB кабеля подключите к разъему miniUSB на корпусе устройства, а другой – к USB разъему компьютера.

### **Установка карты памяти**

Осторожно вставьте карту памяти в соответствующий разъем устройства в направлении, указанном на карте. Если вы установите карту не той стороной, это может привести к повреждению карты или разъема устройства.

Если устройство не может распознать карту, извлеките ее из разъема, а затем попробуйте установить снова. Если карта по-прежнему не распознается, значит, ее формат им не поддерживается. Попробуйте ее отформатировать или установить другую карту.

Обратите внимание, что в связи с постоянным совершенствованием производителей карт памяти и протоколов обмена карт памяти с другими устройствами, не гарантируется полная совместимость устройства со всеми картами памяти microSD. Не рекомендуется записывать на используемую карту памяти исполняемые файлы и иные программные файлы.

## **Включение и выключение устройства**

При подаче питания и включения устройства поворотным регулятором, видеореги­стратор включается автоматически. Также можно нажать и удерживать в течение 1 секунды кнопку включения/выключения видеоре­гистратора, чтобы включить или выключить его.

В целях экономии заряда батареи вы можете установить время автоматического выключения устройства, если запись не производится. Для этого нажмите кнопку MENU в ждущем режиме, затем выберите страницу «Установки». На данной странице выберите параметр «Автовыключение» и с помощью кнопок ОК, «вверх» и «вниз» установите время (5 минут - 3 минуты - 1 минуты), через которое устройство должно выключаться автоматически, если с ним не производится никаких операций. Нажмите кнопку ОК для подтверждения сделанных настроек и MENU для выхода.

## **Установка даты и времени**

Чтобы установить текущее время и дату, нажмите кнопку MENU, затем выберите страницу «Установки». На данной странице выберите параметр «Установка времени» и с помощью кнопок ОК и «вверх» и «вниз» установите дату и время. Нажмите кнопку ОК для подтверждения сделанных настроек и MENU для вы­хода.

## **Наложение информации на изображение**

Чтобы установить режим наложения информации на изображение, нажмите кнопку MENU, а затем выберите страницу «Установки». На данной странице выберите параметр «Штамп даты и времени» и установите для него значение на выбор:

- Выкл. - нет наложения информации
- Дата - наложение только даты
- Время - наложение только текущего времени
- Дата и время - наложение даты и времени
- Госномер - наложение даты, времени и государственного регистрационного номера автомобиля (или любой другой информации из 9-ти символов)
- GPS данные (значение скорости и координат)

Нажмите кнопку ОК для подтверждения сделанных настроек и MENU для вы­хода.

# РУКОВОДСТВО ПО ЭКСПЛУАТАЦИИ

## Наложение времени и даты на дисплей

Чтобы установить режим наложения даты и времени на дисплей, нажмите кнопку MENU, а затем выберите страницу «Установки». На данной странице выберите параметр «Метка времени на дисп.» и установите для него значение на выбор:

- Выкл. - нет наложения информации
- Дата - наложение только даты
- Время - наложение только текущего времени
- Дата и время - наложение даты и времени

## Режим ВИДЕО

1. Видеорегистратор автоматически переходит в режим ВИДЕО после включения поворотного регулятора. Видеозапись начнется автоматически.
2. Нажмите кнопку ОК, чтобы остановить видеозапись. Чтобы повторно начать видеозапись, нажмите кнопку ОК еще раз. Во время записи на экране будет отображаться красная мигающая точка и индикация установленного режима баланса белого.
3. Для ручной защиты видеофайла от перезаписи в процессе видеосъемки нажмите кнопку «вниз». При этом на экране появится значок «замок» желтого цвета. В дальнейшем этот файл не будет стираться в результате циклической перезаписи при заполнении карты. Удалить его можно отформатировав карту памяти или через подсоединение компьютера.

## Режим КАМЕРА

1. Включите прибор, и он автоматически перейдет в режим ВИДЕО. Нажмите кнопку MODE, чтобы перевести прибор в режим КАМЕРА. В левом верхнем углу дисплея появится индикатор режима работы, а в нижней части экрана появится сообщение о максимальном количестве фотографий, которое можно сделать при текущем объеме свободной памяти.
2. Нажмите кнопку ОК, изображение на экране мигнет, когда снимок будет сделан.

**ПРИМЕЧАНИЕ:** Чтобы изменить режим работы видео регистратора, нажмите кнопку MODE, тогда прибор перейдет в режим ВИДЕО из режима КАМЕРА или в режим КАМЕРА из режима ВИДЕО.

# РУКОВОДСТВО ПО ЭКСПЛУАТАЦИИ

## Режим ПРОСМОТР

1. Включите прибор, и он автоматически перейдет в режим ВИДЕО. Нажмите кнопку ОК, чтобы остановить видеозапись. Нажмите и удерживайте около 3-х секунд кнопку MODE, чтобы перевести прибор в режим ПРОСМОТР. На дисплее будут отображаться видео файлы по одному. Нажимая кнопки «вправо» и «влево», вы можете переходить от одного видео или снимка к другому.
2. Выберите то видео, которое вы хотите просмотреть, и нажмите кнопку ОК, чтобы перейти к просмотру выбранного файла.
3. Нажмите кнопку ОК, чтобы начать просмотр. Нажмите кнопку ОК еще раз, чтобы приостановить воспроизведение видео. Для перехода к следующему или предыдущему видеофайлу, во время воспроизведения нажмите кнопку ОК, чтобы приостановить воспроизведение, затем нажмите «вверх» или «вниз».

**Внимание:** Во время просмотра воспроизведение звуковой дорожки отсутствует.

4. Для ускоренного просмотра вперед или назад во время воспроизведения нажмите кнопку «вверх» или «вниз» до появления соответствующего значка в нижней части экрана.
5. Для удаления файла нажмите во время просмотра кнопку ОК для приостановки, а затем MENU. Выберите подходящее действие: НЕТ или ДА, и нажмите кнопку ОК для подтверждения.
6. Если файл защищен от перезаписи, то на нем отображается значок «замок».
7. Для вывода на экран файлов в режиме б шт. на экране нажмите MODE. Выберите кнопками «вправо» или «влево» нужный файл. Нажмите MENU и в появившемся подменю выберите желаемое действие: «удалить файл», «защитить файл» или «автовоспроизведение» (последовательное воспроизведение всех файлов).
8. Для выхода из режима просмотра нажмите MODE.

## Настройка видеорегистратора с помощью меню

1. В ждущем режиме ВИДЕО или КАМЕРА нажмите кнопку MENU, чтобы перейти в соответствующее меню настроек.
2. Нажимая «вниз» или «вверх», выберите параметр для настройки. Нажмите ОК, чтобы выбрать нужное значение параметра.

# РУКОВОДСТВО ПО ЭКСПЛУАТАЦИИ

## Меню ВИДЕО

**Разрешение видео:** выберите разрешение видеосъемки из **1920x1080** (30к/с), **1440x1080** (30к/с), **1280x720** (30к/с) пикселей.

**Качество видео:** выберите качество видеоизображения из списка: **высокое, хорошее, обычное.**

## Меню ФОТО

Размер изображения: выберите размер фотоизображения из списка :

- **4М** (2560x1440 пикселей);
- **3М** (2304x1296 пикселей);
- **2М** (1920x1080 пикселей);
- **0,9М** (1280x720 пикселей);

**Качество:** выберите качество видеоизображения из списка: **высокое, хорошее, обычное.**

**Серия:** Выберите подходящее значение количества снимаемых подряд фотографий из списка: **1 фото** или **3 фото.**

## Меню ЭФФЕКТЫ

**Частота освещения:** выберите подходящее значение: **50Гц** или **60Гц.** При использовании устройства в России и странах СНГ установите значение 50 Гц.

**Автоэкспозиция:** Выберите значение из списка: **авто, ночная сцена, спорт, портрет, пейзаж.**

**Светочувствительность:** выберите значение из списка: **авто, 100, 200 или 400.**

**Режим измерения:** выберите значение способа экспозамера из списка: **центр, точка, среднее.**

**Баланс белого:** выберите значение из списка: **авто, солнечный, облачный, флуоресцентный или раскаленный** (лампа накаливания).

**Цифровой эффект:** выберите значение из списка: **выкл., негатив, сепия, ч/б.**

**Резкость:** выберите значение из списка: **стандартный, низкий, высокий.**

**Экспокоррекция:** если освещение тусклое, увеличьте экспозицию, чтобы сделать картинку ярче. Выберите значение из списка: **+0/-0.3/-0.7/-1/-1.3/-1.7/-2/+2.0/+1.7/+1.3/+1/+0.7/+0**

# РУКОВОДСТВО ПО ЭКСПЛУАТАЦИИ

## Меню УСТАНОВКИ

**ТВ формат:** выберите тип подключаемого телевизора: **NTSC** или **PAL**.

**Автовыключение:** Включите или выключите функцию автоматического выключения устройства при отсутствии записи. Выберите подходящее значение интервала из списка: **1, 3** или **5** минут.

**Установка времени:** установка текущего времени и даты.

**Метка времени на дисп.:** выбор варианта наложения времени и даты на дисплей.

**Циклическая запись:** установка продолжительности отрезка циклической записи в минутах. Выберите подходящее значение из списка: **выкл, 1, 3** или **5** минут.

**Датчик движения:** включите или выключите функцию автоматической записи при наличии движения перед камерой устройства. При включении датчика движения запись будет производиться автоматически при появлении движения в зоне обзора видеокамеры. По окончании движения через некоторое время запись будет прекращена. Не рекомендуется использовать данную функцию во время движения, т.к. при этом могут присутствовать паузы в записи во время остановки автомобиля и нарушена временная непрерывность записи. Оптимальный вариант использования данной функции - во время стоянки автомобиля около торговых центров и т.п.

**Штамп даты и времени:** наложение на изображение текущего времени, даты, государственного номерного знака или другой информации, GPS данных.

**Госномер:** ввод государственного номерного знака или другой информации для наложения на изображение.

**Отключение экрана:** настройка времени автоматического выключения ЖК экрана. Выберите подходящее значение интервала из списка: **выкл, 1, 3** или **5** минут. Для повторного включения дисплея нажмите любую кнопку.

**Режим видео-записи:** выберите значение: **видео** (без звука) или **видео+аудио** (со звуком).

**Язык:** Выберите язык меню.

**Сброс:** Выберите значение «**Да**» если хотите вернуться к заводским установкам.

**Форматирование:** Выберите значение «**Да**» если хотите отформатировать карту памяти.

**Версия прошивки:** номер версии программного обеспечения.

# РУКОВОДСТВО ПО ЭКСПЛУАТАЦИИ

## СОХРАНЕНИЕ ФАЙЛОВ НА ПК

Подсоедините устройство к компьютеру с помощью прилагаемого кабеля miniUSB - USB. На экране появится сообщение «USB - соединение». Откройте на компьютере папку «Мой Компьютер» и Вы обнаружите внешний диск, на котором хранятся сделанные видеозаписи и фотографии. Вы можете скопировать нужные вам файлы на ПК.

## ДОПОЛНИТЕЛЬНАЯ ИНФОРМАЦИЯ

Запись осуществляется циклично и разбивается на отдельные файлы в соответствии с выбранным временем записи. Когда память карты заполняется, запись начинается сначала, при этом автоматически стираются ранее сделанные записи, начиная с самой ранней. Пауза между записями может составлять 1-2 секунды (в это время запись не осуществляется). При использовании карт памяти **class 6** и выше данный эффект отсутствует.

В связи с постоянным совершенствованием производителями конструкции и протоколов обмена данными карт памяти серии microSD с другими устройствами, не гарантируется полная совместимость устройства со всеми картами памяти данного типа. Объем поддерживаемой карточки зависит от фирмы-изготовителя. Рекомендуется использовать карты памяти **class 6** и выше.

## **ВНИМАНИЕ!**

В случае выявления несоответствия функционала устройства данному руководству по эксплуатации, скачайте последнюю версию инструкции с официального сайта [www.mysteryelectronics.ru](http://www.mysteryelectronics.ru)

Заранее приносим свои извинения за возможные несоответствия, связанные с постоянным совершенствованием функционала и программного обеспечения устройства.

# РУКОВОДСТВО ПО ЭКСПЛУАТАЦИИ

## ВОЗМОЖНЫЕ НЕИСПРАВНОСТИ

### Если прибор не включается:

1. Необходимо проверить кабель питания прибора, убедиться в правильности подключения. Следует извлечь адаптер кабеля питания из гнезда прикуривателя и проверить состояние предохранителя прибора.
2. Следует проверить состояние электропроводки и предохранителей автомобиля, в частности тех, которые обеспечивают подачу напряжения на гнездо прикуривателя. (См. Руководство по эксплуатации автомобиля)
3. Гнездо прикуривателя засорилось, имеет посторонние предметы, налет окисления. При необходимости продуйте гнездо сжатым воздухом и протрите ветошью смоченной в спиртовом растворе.
4. Возможно, неисправность в системе электропитания автомобиля.
5. Прибор выключен. Поворотный выключатель «POWER/VOL» находится в положении ВЫКЛЮЧЕНО.

Осторожно! Не допускайте попадания металлических предметов в гнездо прикуривателя. Это может вызвать замыкание, нагрев и возгорание электропроводки автомобиля.

### Ложные сигналы оповещения при появлении вибрации:

1. Проверьте электропроводку транспортного средства, включая проводку аккумулятора и генератора.
2. Проверьте гнездо прикуривателя на наличие сора и окисления.
3. Проверьте состояние кабеля питания детектора и качество его подключения.

### Не получается сделать видео запись и запись голоса

1. Замените карту памяти.
2. Измените разрешение видеозаписи или фото.
3. Установите другую карту памяти большей емкости.
4. Убедитесь, что карта памяти установлена правильно (во время установки должен быть слышен щелчок).
5. Удалите ненужные файлы с карты памяти, чтобы освободить место, или отформатируйте ее.

## **Неуверенный приём сигналов:**

1. Проверьте ориентацию детектора. Направление прибора должно быть строго горизонтально и по направлению движения автомобиля. Измените ориентацию радар-детектора.
2. Ограничение обзора радиоантенны/линзы (щетки стеклоочистителей, другие предметы). Переместите детектор и установите в соответствии с руководством по монтажу.
3. Загрязнение или повреждение защитного радиопрозрачного экрана (защита радиоантенны и линзы лазерного приёмника). Проведите очистку защитного экрана или обратитесь в сервисный центр.

# РУКОВОДСТВО ПО ЭКСПЛУАТАЦИИ

## ТЕХНИЧЕСКИЕ ХАРАКТЕРИСТИКИ

### Радиоканал

Приемник: .....	Супергетеродин с двойным преобразованием частоты
Антенна: .....	Линейно поляризованная, саморегулируемая
Детектор: .....	Частотный дискриминатор
Рабочие частоты: .....	X-диапазон 10,500-10,550 ГГц K-диапазон 24,050-24,250 ГГц Ka-диапазон 33,400-36,000 ГГц

### Канал лазера

Приемник: .....	Приёмник импульсных сигналов лазера
Детектор: .....	Цифровой преобразователь сигнала
Оптический датчик: .....	Фотодиод с линзой высокого коэффициента усиления
Длина волны: .....	800-1100 нм
Приём лазерных сигналов (оптический канал) с частотой следования импульсов: .....	125 ± 10 имп/с (лазеры класса LTI-2020) 100 ± 10 имп/с (лазеры класса Ultra Lyte Laser) 200 ± 60 имп/с (лазеры класса Pro Laser I, II, III)

### Общие

Диапазон рабочих температур: .....	-30°C - +70°C
Температура хранения: .....	-30°C - +80°C
Напряжение питания: .....	= 12...15В, 140 мА, (-) корпус
Размеры: .....	10.5 x 7 x 4.2 см
Вес: .....	160 г

### Примечание:

В соответствии с проводимой политикой постоянного совершенствования технических характеристик и дизайна, производитель оставляет за собой право на внесение изменений без предварительного уведомления.

В случае выявления несоответствия функционала устройства данному руководству по эксплуатации, скачайте последнюю версию инструкции с официального сайта [www.mysteryelectronics.ru](http://www.mysteryelectronics.ru)

# РУКОВОДСТВО ПО ЭКСПЛУАТАЦИИ

Заранее приносим свои извинения за возможные несоответствия, связанные с постоянным совершенствованием функционала и программного обеспечения устройства.

Прибор собран из современных и безопасных материалов. По окончании срока службы, во избежание возможного причинения вреда жизни, здоровью потребителя, его имуществу или окружающей среде, прибор должен быть утилизирован отдельно от бытовых отходов в соответствии с правилами по утилизации отходов в вашем регионе.



Уведомляем, что вся упаковка данного прибора НЕ ПРЕДНАЗНАЧЕНА для вторичной упаковки или хранения в ней ПИЩЕВОЙ ПРОДУКЦИИ.

Срок службы - 5 лет, при условии, что изделие используется в строгом соответствии с настоящим руководством по эксплуатации.

## ТЕХНИЧЕСКАЯ ПОДДЕРЖКА

### Единая справочная служба:

тел. 8-800-100-20-17

service@mysteryelectronics.ru

Дополнительную информацию о гарантийном и послегарантийном ремонте вы можете получить по месту приобретения данного изделия или на сайте **[www.mysteryelectronics.ru](http://www.mysteryelectronics.ru)**

Производитель: Мистери Электроникс Лтд.

Адрес: КНР, Гонконг, Ванчай, Харбор Роуд 23, Грейт Игл Центр

Сделано в Корее



Товар сертифицирован в соответствии с действующим законодательством.

Дата изготовления: 12.2014 г.

Импортер: ООО «Транс Логистик».  
Адрес: 142000, Московская область, г. Домодедово, мкр. Северный, ул. Логистическая, д. 1/5.