

РУКОВОДСТВО ПО ЭКСПЛУАТАЦИИ

ЖИДКОКРИСТАЛЛИЧЕСКИЙ ТЕЛЕВИЗОР С ДИАГОНАЛЬНОЮ ЭКРАНА 40"

MTV-4009WH



- Русское, английское меню
- Формат изображения 16:9
- Интерфейс высокого разрешения HDMI
- Телетекст



РУКОВОДСТВО ПО ЭКСПЛУАТАЦИИ

СОДЕРЖАНИЕ

Меры безопасности и предосторожности	3
Установка	6
Соединения	8
Пульт ДУ	10
Операции меню	13
Возможные неисправности и способы их устранения	23
Технические характеристики	24

РУКОВОДСТВО ПО ЭКСПЛУАТАЦИИ

МЕРЫ БЕЗОПАСНОСТИ И МЕРЫ ПРЕДОСТОРОЖНОСТИ

1. Перед началом эксплуатации устройства тщательно изучите данное руководство по эксплуатации.
2. Сохраните руководство по эксплуатации для дальнейшего обращения к нему.
3. Соблюдайте все меры безопасности.
4. Следуйте рекомендациям руководства по эксплуатации.
5. Не используйте аппарат рядом с водой.
6. Очищайте аппарат только сухой тканью.
7. Не перекрывайте вентиляционные отверстия корпуса. Выполняйте установку согласно рекомендациям производителя.
8. Не устанавливайте аппарат рядом с различными источниками тепла, например, усилителем, калорифером, плитой, или другими подобными устройствами.





9. Не допускайте перегибания и зажимания провода, особенно в местах выхода провода из аппарата и соединения провода с вилкой.
10. Используйте только рекомендованные производителем комплектующие.
11. Перед грозой или если Вы не планируете использовать аппарат длительный период, отсоедините сетевой шнур от розетки питания (и штекер антенны от телевизора если антенна индивидуальная).
12. Обращайтесь только к квалифицированным специалистам сертифицированного специализированного сервисного центра в случае:
 - если аппарат, сетевой шнур или вилка повреждены,
 - если произошло попадание жидкости или посторонних предметов вовнутрь аппарата,
 - если аппарат подвергся воздействию дождя или влаги,
 - если аппарат уронили или он не работает нормально.

Не допускайте попадания на аппарат жидкости. Не устанавливайте на аппарат емкости, наполненные водой.

<p>ВНИМАНИЕ: Если возникла неисправность, во избежание поражения электрическим током, не пытайтесь разобрать телевизор или устранить неисправность самостоятельно. Обращайтесь за помощью в сертифицированные специализированные сервисные центры.</p>		

РУКОВОДСТВО ПО ЭКСПЛУАТАЦИИ

 Значок указывает на то, что аппарат находится под высоким напряжением и возможно поражение электрическим током.

 Значок указывает на то, что руководство по эксплуатации и обращению аппаратом входит в комплект.

ПРЕДУПРЕЖДЕНИЕ: Во избежание возникновения возгорания или поражения электрическим током не используйте аппарат под дождем или не подвергайте аппарат воздействию влаги.



 **Предупреждение:** Аппарат находится под высоким напряжением. Не пытайтесь разобрать телевизор. Обращайтесь за помощью в сертифицированные специализированные сервисные центры.

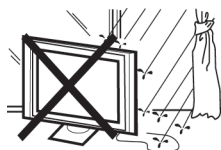

 **Предупреждение:** Во избежание возникновения возгорания или поражения электрическим током не используйте аппарат под дождем или не подвергайте аппарат воздействию влаги.



 **Предупреждение:** Не устанавливайте и не бросайте какие-либо предметы на поверхность аппарата. Не допускайте попадания жидкости на аппарат.



 **Предосторожность:** Не перекрывайте вентиляционные отверстия корпуса.



 **Предосторожность:** Не устанавливайте аппарат на сетевой шнур.



 **Предосторожность:** Оберегайте аппарат от падений, ударов и столкновений с другими предметами это может стать причиной травм и поломки. Эксплуатация аппарата детьми должна производиться только под руководством взрослых.

РУКОВОДСТВО ПО ЭКСПЛУАТАЦИИ



Предосторожность: Не устанавливайте аппарат на неустойчивые поверхности, столы, полки. Падение аппарата может стать причиной получения телесных травм и повреждений аппарата.



Предосторожность: Если Вы не используете аппарат длительное время, вытаскивайте его вилку питания от сети.

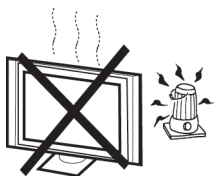

Предосторожность: Не подвергайте аппарат воздействию прямых солнечных лучей или других источников тепла. Не устанавливайте телевизор на другой аппарат, который может нагреться, например, кассетный видео проигрыватель или аудио усилитель. Не устанавливайте рядом с телевизором источники открытого пламени, например свечи.

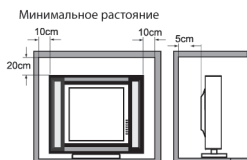

Предосторожность: Устанавливайте телевизор с учетом размеров указанных на рисунке. Повышенный температурный режим уменьшает срок безотказной эксплуатации вашего телевизора.

ВВЕДЕНИЕ

Благодарим Вас за покупку нашего телевизора. Перед началом эксплуатации аппарата внимательно ознакомьтесь с данным Руководством. Сохраните Руководство для обращения к нему в дальнейшем.



РУКОВОДСТВО ПО ЭКСПЛУАТАЦИИ

УСТАНОВКА

Установка телевизора на подставку

1. Поместите телевизор на мягкое покрывало экраном вниз.
2. Установите подставку на опорную стойку.
3. Закрепите подставку при помощи 6 винтов (входят в комплектацию аппарата).

Внимание!

Не касайтесь экрана телевизора пальцами и какими-либо острыми предметами.

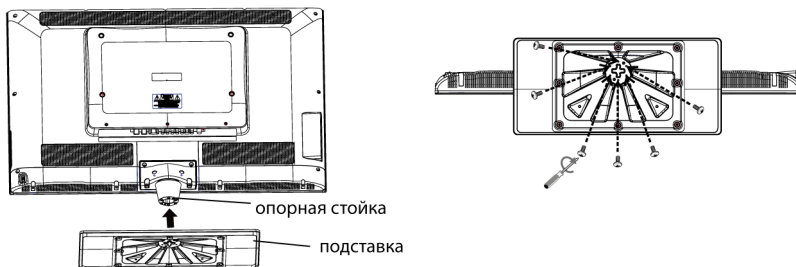

Комплектация

Пульт дистанционного управления	1 шт.
Элементы питания тип AAA 1,5 В	2 шт.
Руководство по эксплуатации.....	1 шт.
Гарантийный талон	1 шт.
Шнур питания.....	1 шт.
Опора(основание,стойка)	1 шт.
Винты.....	6 шт.

РУКОВОДСТВО ПО ЭКСПЛУАТАЦИИ

ОПИСАНИЕ ТВ

Кнопки управления на боковой панели ТВ

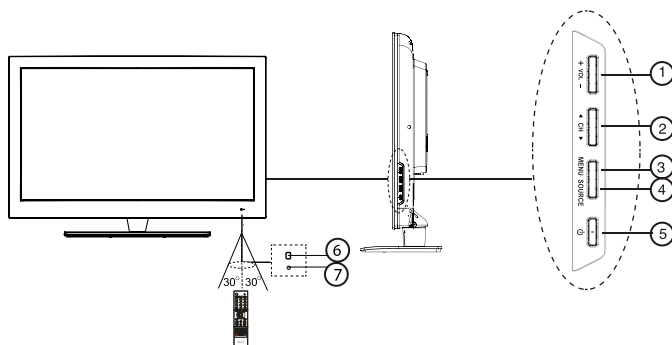

1. VOL +/- Кнопки увеличения/уменьшения уровня громкости.
2. CH [▶]/[◀] Во время просмотра ТВ нажимайте данные кнопки для перехода к последующему/предыдущему каналу.
3. MENU Кнопка входа в меню настроек ТВ
4. SOURCE Кнопка выбора режима работы
5. [⏻] Кнопка включения/выключения питания ТВ («ждущий» или «рабочий» режим)
Синий ● Питание включено
Красный ● Режим ожидания
6. ИК приемник дистанционного управления
7. Индикаторный светодиод

Разъемы на задней панели ТВ

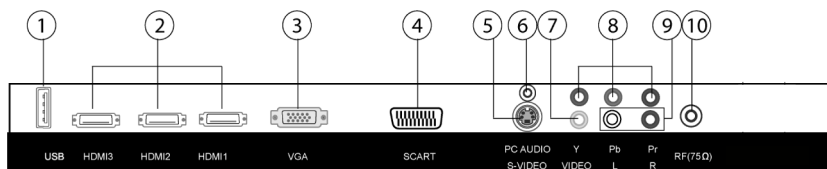

1. USB Разъем для подключения USB флеш носителя
2. HDMI1, HDMI2, HDMI3 Цифровые входы для интерфейса высокого разрешения
3. VGA Вход для видеосигнала при работе от ПК
4. SCART вход
5. S-VIDEO вход
6. PC AUDIO Вход для аудиосигнала при работе от ПК
7. VIDEO Композитный видеовход
8. YPbPr Компонентный вход
9. AUDIO R/L Аудиовходы (правый, левый)
10. RF IN (75 Ом) Разъем для подключения ТВ антенны

РУКОВОДСТВО ПО ЭКСПЛУАТАЦИИ

СОЕДИНЕНИЯ

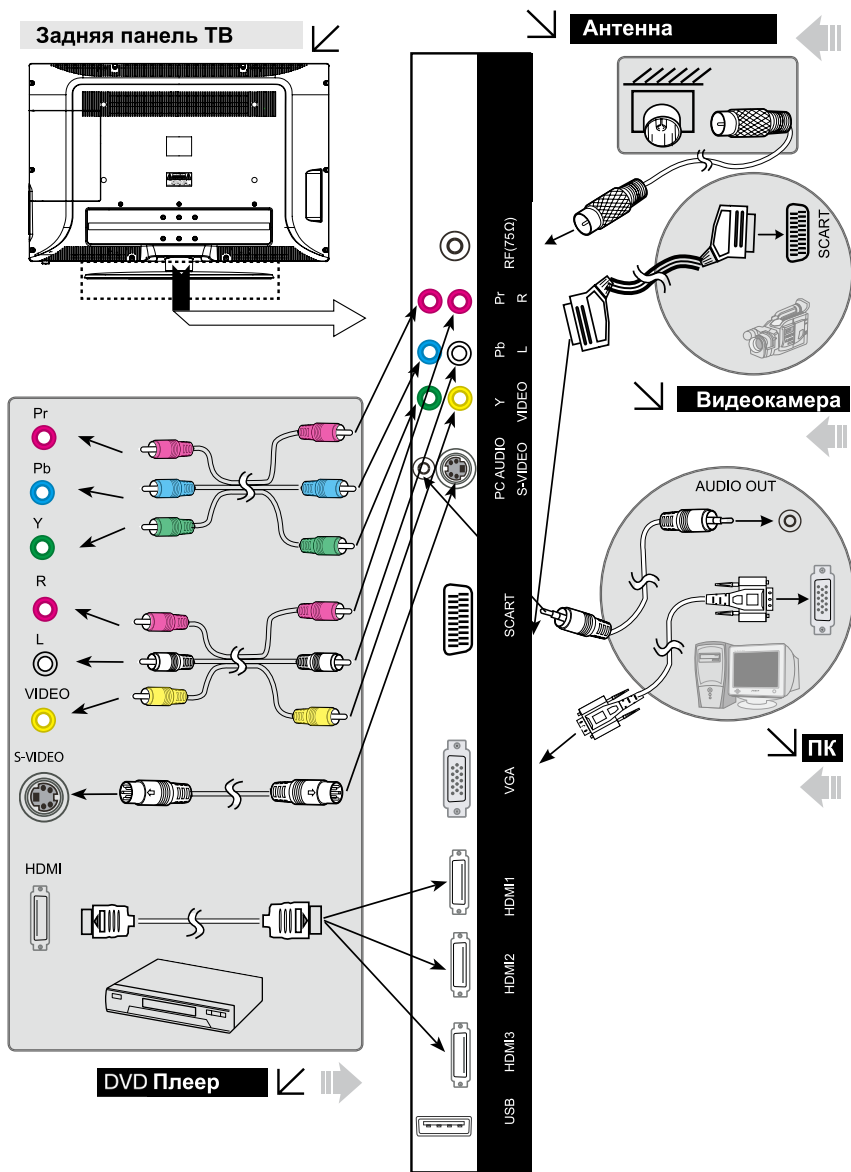

РУКОВОДСТВО ПО ЭКСПЛУАТАЦИИ

Соединение с антенной

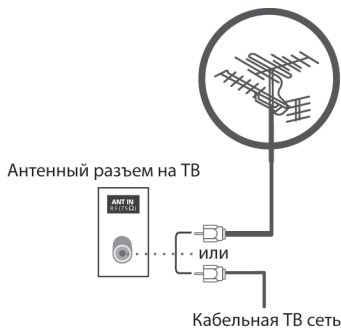

Для приема ТВ программ необходимо подключиться к сигналу одного из источников:

- внешняя антенна
- сеть кабельного ТВ
- сеть спутникового вещания

1. В этих трех случаях кабель от антенны или ТВ сети должен подключаться к разъему 75 Ом на боковой панели телевизора.

2. Комнатная антенна не рекомендуется для использования с данным телевизором.

При установке телевизора необходимо использовать коаксиальный кабель 75 Ом. При использовании другого кабеля возможно появление шумов и искажений изображения.

РУКОВОДСТВО ПО ЭКСПЛУАТАЦИИ

ПУЛЬТ ДУ

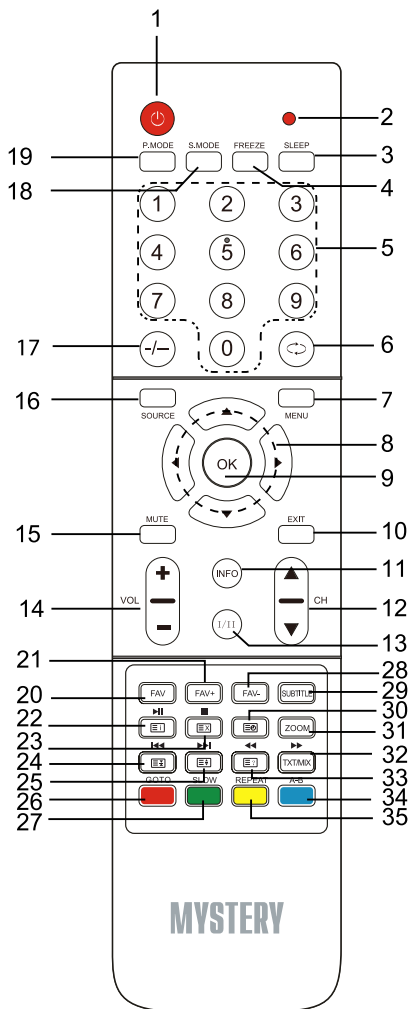

1. [Φ] Кнопка включения/выключения ТВ («ждущий» или «рабочий» режим)
2. Индикатор работы пульта ДУ
3. SLEEP Кнопка установки времени автоматического выключения ТВ. Выбор времени автоматического выключения ТВ осуществляется в следующем порядке: OFF (Выкл.) - 10 (Min)-20 (Min) - 30 (Min) - 60 (Min) - 90 (Min) - 120 (Min) - 180 (Min) - 240 (Min) - OFF. Для проверки оставшегося времени до выключения ТВ - нажмите кнопку SLEEP.
4. FREEZE Кнопка фиксирования изображения на экране. Данная функция очень удобна, если Вы хотите рассмотреть отдельные детали текущего изображения, например, записать Интернет-адрес или номер телефона.
5. 0-9 Кнопки с цифрами. Для выбора номера просматриваемого канала нажимайте необходимые кнопки с цифрами.
6. [↶] Кнопка возврата к предыдущему просматриваемому каналу
7. MENU Кнопка вывода на дисплей ТВ меню
8. [▲▼▶◀] Кнопки перемещения по меню
9. OK Кнопка подтверждения выбора
10. EXIT Кнопка выхода из текущего меню
11. INFO Кнопка вывода на дисплей информации о параметрах текущего режима работы и просматриваемого канала
12. CH [▲/▼] Кнопка перехода к последующему/предыдущему каналу.
13. NICAM кнопка включения стерео звука, если выбранная ТВ программа поддерживает режим передачи NICAM.
14. VOL +/- Кнопка увеличения/уменьшения уровня громкости.
15. MUTE Кнопка мгновенного выключения звука. при повторном нажатии данной кнопки или кнопки VOL+ звук включится.
16. SOURCE Кнопка вывода на дисплей меню выбора режимов работы

РУКОВОДСТВО ПО ЭКСПЛУАТАЦИИ

17. -/-- Кнопка изменения разрядности при переключении каналов. Нажмите эту кнопку 2 раза для ввода двузначного номера канала. Затем с помощью кнопок с цифрами введите нужный Вам двузначный номер канала. Нажмите кнопку «-/--» 3 раза для ввода трехзначного номера канала. Затем с помощью кнопок с цифрами введите нужный Вам трехзначный номер канала.
18. S.MODE Кнопка выбора режима звука
19. P.MODE Кнопка выбора режима изображения
20. FAV Кнопка добавления/удаления любимых программ в режиме ТВ
21. FAV+ Кнопка управления выбором любимых каналов из списка
22. [▶▶]/[⏏] Кнопка начала воспроизведения/временной остановки воспроизведения в режиме USB /Кнопка вызова страницы индексов в режиме телетекста
23. [■]/[⏏] Кнопка остановки воспроизведения в режиме USB/Кнопка выхода из режима отображения телетекста
24. [◀◀]/[⏏] Кнопка перехода к предыдущей главе или дорожке в режиме USB/Кнопка включения/выключения режима удержания текущей страницы
25. [▶▶]/[⏏] Кнопка перехода к предыдущей главе или дорожке в режиме USB/Кнопка вывода на экран увеличенной верхней или нижней части страницы в режиме телетекста. Нажмите эту кнопку еще раз для возврата к нормальному масштабу изображения.
26. GOTO Кнопка начала воспроизведения с заданного момента в режиме USB
27. SLOW Кнопка замедленного воспроизведения в режиме USB.
28. FAV - Кнопка управления выбором любимых каналов из списка
29. SUBTITLE Кнопка вывода на экран субтитров
30. [⏏] Кнопка отображения подстраницы телетекста
31. ZOOM Кнопка увеличения/уменьшения масштаба изображения
32. [▶▶]/TXT/MIX Кнопка ускоренного воспроизведения в прямом направлении в режиме USB.Кнопка включения/выключения телетекста/кнопка наложения телетекста на ТВ изображение.
33. [◀◀]/[⏏] Кнопка ускоренного воспроизведения в обратном направлении/Кнопка отображения/скрытия спрятанной информации телетекста
34. A-B Кнопка включения режима повторного воспроизведения выбранного фрагмента в режиме USB.
35. REPEAT Кнопка включения режима повторного воспроизведения

РУКОВОДСТВО ПО ЭКСПЛУАТАЦИИ

ЗАМЕНА ЭЛЕМЕНТОВ ПИТАНИЯ

Если невозможно осуществить управление телевизором или пульт ДУ начинает работать неустойчиво, с перебоями, замените в нем батарею на новую.

1. Снимите крышку батарейного отсека.
2. Установите две батареи типа AAA (1,5В) в соответствии с полярностью, указанной внутри отсека.
3. Закройте батарейный отсек.

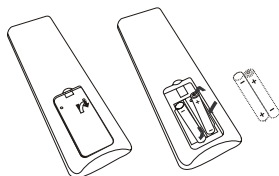

Примечание:

1. Рекомендовано использовать щелочные батареи.
2. Извлекайте батареи, если срок службы батарей истек или вы не планируете использовать пульт ДУ длительное время.

РУКОВОДСТВО ПО ЭКСПЛУАТАЦИИ

ОПЕРАЦИИ МЕНЮ

1. НАСТРОЙКА КАНАЛОВ (CHANNEL MENU)

Нажмите кнопку MENU на пульте ДУ для входа в меню настроек ТВ.

При помощи кнопок [▶/◀] выберите данный пункт меню и нажмите кнопку [▼], либо кнопку ОК на пульте ДУ для подтверждения выбора.

Меню настройки каналов выглядит следующим образом:



Пункты меню:

1.1 Автоматический поиск каналов (Auto Scan). Нажмите кнопку [▶/◀], либо кнопку ОК - устройство начнет автоматический поиск сигналов всех телевизионных станций.

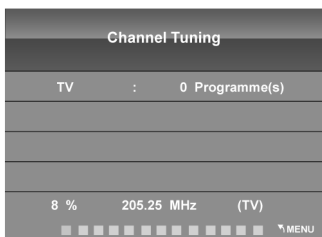

1.2 Ручная настройка каналов (Manual Search). Выберите данный параметр меню и нажмите кнопку [▶/◀], либо кнопку ОК для входа в подменю ручной настройки каналов:

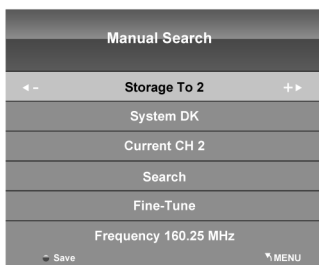

Пункты подменю:

- (Storage To) Выбор номера банка пресетов сохраненных каналов.

РУКОВОДСТВО ПО ЭКСПЛУАТАЦИИ

- Настройка системы звука (System). С помощью кнопок [▶/◀] выберите нужную Вам систему звука: DK - I- BG.
 - Установка номера канала (Current CH). С помощью кнопок [▶/◀] выберите нужный номер канала для сохранения
 - Поиск каналов (Search). Нажмите кнопку [▶/◀] для начала поиска каналов вверх/вниз по частотному диапазону
 - Точная настройка частоты каналов (FINE TUNE). Используйте кнопки [▶/◀] для точной настройки частоты канала.
- 1.3 Редактирование информации о каналах (Channel Edit). Нажмите кнопку [▶] или кнопку OK для входа в подменю.



Вы можете удалить, переименовать, пропустить, переместить нужный Вам номер канала.

Удаление канала (Delete)

Нажмите кнопку красного цвета на пульте ДУ для удаления выбранного канала.

Редактирование названия канала (Rename)

Нажмите кнопку зеленого цвета на пульте ДУ для редактирования названия канала. (только для ATV).

Перемещение канала (Move)

Нажмите кнопку желтого цвета на пульте ДУ и с помощью кнопок [▲/▼] переместите нужный Вам канал.

Пропуск канала (Skip)

Нажмите кнопку синего цвета на пульте ДУ для пропуска выбранного номера канала.

Добавление и удаление любимых каналов

Нажмите кнопку FAV на пульте ДУ для добавления любимых каналов в список, либо удаления из него.

РУКОВОДСТВО ПО ЭКСПЛУАТАЦИИ

1.4 Обновление программного обеспечения (Software Update)

Вы можете обновить программное обеспечение вашего ТВ при помощи USB-флеш носителя. Нажмите кнопку [▶/◀] или кнопку ОК для запуска процесса обновления.

2. НАСТРОЙКА ИЗОБРАЖЕНИЯ (PICTURE MENU)

Нажмите кнопку MENU на пульте ДУ для входа в меню настроек ТВ.

При помощи кнопок [▶/◀] выберите данный пункт меню и нажмите кнопку [▼], либо кнопку ОК на пульте ДУ для подтверждения выбора.

Меню настройки изображения выглядит следующим образом:

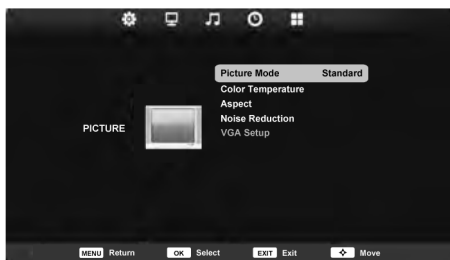

Пункты меню:

- Режим настройки параметров изображения (PICTURE MODE). из следующих параметров изображения: Динамический (DYNAMIC) - Стандартный (STANDARD) - Мягкий (MILD) - Пользовательский (USER).

Выбор режима настройки изображения может быть также произведен в любом режиме работы телевизора нажатием кнопки P.MODE на пульте ДУ.

- Температурная характеристика цвета (COLOR TEMPERATURE). Выберите данный параметр меню и нажмите кнопку [▶/◀], либо кнопку ОК для входа в соответствующее подменю. С помощью кнопок [▶/◀] выберите необходимую температурную характеристику цвета: Прохладный (COOL) - Стандартный (STANDARD) - Теплый (WARM) - Пользовательский (USER).

- Формат изображения (ASPECT)

Выберите данный параметр меню и нажмите кнопку [▲/▼], либо кнопку ОК для входа в соответствующее подменю. С помощью кнопок [▶/◀] выберите один из следующих форматов изображения: Auto - 4:3 - 16:9 - ZOOM1 - ZOOM2. (Формат Auto доступен не во всех режимах работы ТВ)

- Динамическое шумоподавление (NOISE REDUCTION) Выберите данный параметр меню и нажмите кнопку [▶/◀], либо кнопку ОК для входа в соответствующее подменю. С помощью кнопок [▲/▼] выберите один из следующих параметров: OFF (Выкл.) - Низкий (LOW) - Средний (MIDDLE) - Высокий (HIGH) - По умолчанию (DEULT).

- Настройка VGA. Данная настройка доступна только в режиме VGA.

РУКОВОДСТВО ПО ЭКСПЛУАТАЦИИ

3. НАСТРОЙКА ЗВУКА (SOUND MENU)

Нажмите кнопку MENU на пульте ДУ для входа в меню настроек ТВ.

При помощи кнопок [▶/◀] выберите данный пункт меню и нажмите кнопку [▼], либо кнопку ОК на пульте ДУ для подтверждения выбора.

Меню настройки звука выглядит следующим образом:



Пункты меню:

- Режим настройки звука (SOUND MODE). Выберите данный параметр меню и нажмите кнопку [▶/◀] или кнопку ОК для входа в соответствующее подменю. С помощью кнопки [▶/◀] выберите необходимый параметр звука: Стандартный (STANDARD) - Музыка (MUSIC) - Фильм (MOVIE) - Спорт (SPORTS) - Пользовательский (USER).

Выбор режима настройки звука может быть также произведен в любом режиме работы телевизора нажатием кнопки S.MODE.

- Настройка баланса (BALANCE). Выберите данный параметр меню и нажмите кнопку [▶/◀] или кнопку ОК для входа в соответствующее подменю. С помощью кнопок [▶/◀] отрегулируйте баланс между правыми и левыми громкоговорителями.
- Автоматическая настройка громкости (AUTO VOLUME). Нажмите кнопку [▶/◀] , либо кнопку ОК для выбора параметра ON (Вкл.), либо OFF (Выкл.).
- Объемный звук (SURROUND SOUND) Нажмите кнопку [▶/◀], либо кнопку ОК для выбора параметра ON (Вкл.), либо OFF (Выкл.).

РУКОВОДСТВО ПО ЭКСПЛУАТАЦИИ

4. НАСТРОЙКА ВРЕМЕНИ (TIME)

Нажмите кнопку MENU на пульте ДУ для входа в меню настроек ТВ.

При помощи кнопок [▶/◀] выберите данный пункт меню и нажмите кнопку [▼], либо кнопку OK на пульте ДУ для подтверждения выбора.

Меню настройки времени выглядит следующим образом:

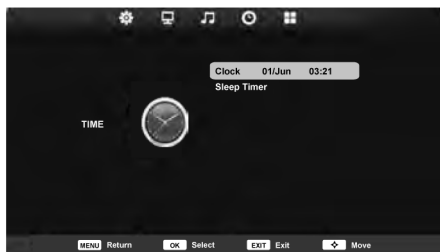

Пункты меню:

- Установка текущего времени и даты (CLOCK)
- Установка времени автоматического выключения телевизора (SLEEP TIMER). Выберите данный параметр меню и нажмите кнопку [D/E] или кнопку OK для входа в соответствующее подменю. Выбор времени автоматического выключения осуществляется в следующей последовательности: OFF (Выкл.) - 10min - 20min - 30min - 60min - 90min - 120min - 180min - 240min.

Вы также можете установить время автоматического выключения ТВ при помощи кнопки SLEEP на пульте ДУ.

5. ОБЩИЕ НАСТРОЙКИ (OPTION MENU)

Нажмите кнопку MENU на пульте ДУ для входа в меню настроек ТВ.

При помощи кнопок [▶/◀] выберите данный пункт меню и нажмите кнопку [▼], либо кнопку OK на пульте ДУ для подтверждения выбора.

Меню общих настроек выглядит следующим образом:

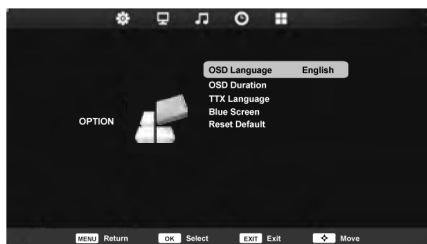

Пункты меню:

- Язык экранных сообщений (OSD LANGUAGE). Выберите данный параметр меню и на-

РУКОВОДСТВО ПО ЭКСПЛУАТАЦИИ

жмите кнопку [▶/◀] или кнопку ОК для входа в соответствующее подменю. С помощью кнопок [▲/▼] выберите необходимый язык экранных сообщений. По умолчанию установлен Русский язык (RUSSIAN).

- Длительность отображения экранных сообщений (OSD DURATION). С помощью кнопок [▶/◀] и ОК установите необходимую длительность: OFF (ВЫКЛ.) - 5 seconds - 10 seconds - 15 seconds.
- Выбор языка телетекста (TTX LANGUAGE). С помощью кнопок [▶/◀] и ОК выберите необходимый язык телетекста.
- Фоновый экран синего цвета (BLUE SCREEN). С помощью кнопок [▶/◀] и ОК выберите параметр ON (ВКЛ.), либо OFF (ВЫКЛ.).
- Восстановление первоначальной заводских установок (RESET DEFAULT). Нажмите кнопку [▶/◀] или кнопку ОК для входа в диалоговое окно. Нажмите кнопку [◀] для выбора параметра YES (Да) для восстановления первоначальных заводских установок.

РЕЖИМ РАБОТЫ С ПК

Нажмите кнопку SOURCE на пульте ДУ и выберите режим VGA. Затем нажмите кнопку MENU для входа в меню настроек и с помощью кнопок [▶/◀] выберите пункт меню Настройка изображения (PICTURE MODE) и нажмите кнопку [▼] или ОК для входа в подменю. С помощью кнопок [▲/▼] выберите необходимый параметр и настройте его с помощью кнопок [▶/◀].

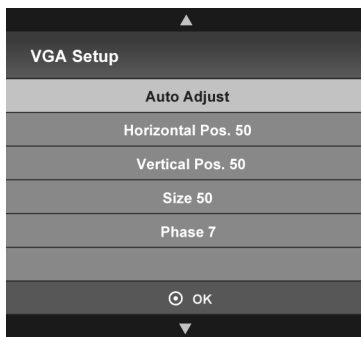

Пункты меню:

- Автоматическая настройка соответствия размера экрана (AUTO ADJUST)
- Настройка горизонтального положения экрана (HORIZONTAL POS.)
- Настройка вертикального размера экрана (VERTICAL POS.)
- Настройка размера экрана (SIZE)
- Точная настройка фазы экрана (PHASE)

Примечание:

Остальные пункты меню такие же, как и в режиме ТВ.

РУКОВОДСТВО ПО ЭКСПЛУАТАЦИИ

МУЛЬТИМЕДИЙНЫЙ ПРОИГРЫВАТЕЛЬ (MEDIA)

Выключите телевизор и подключите USB флеш-носитель к соответствующему разъему на Вашем телевизоре. Нажмите кнопку SOURCE - на экране появится соответствующее меню и с помощью кнопок [▲/▼] выберите режим MEDIA. Нажмите кнопку ОК, либо кнопку [▶] для подтверждения выбора. На экране появится меню с типами файлов.

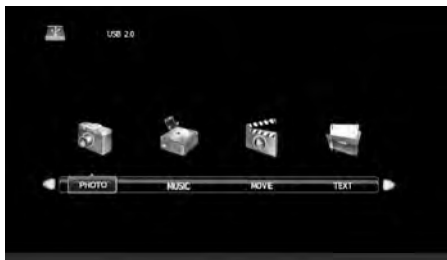

С помощью кнопок [▶/◀] выберите нужный Вам тип файла для воспроизведения и нажмите кнопку ОК:

- PHOTO (Файлы изображений)
- MUSIC (Музыкальные файлы)
- MOVIE (Видеофайлы)
- TEXT (Текстовые файлы)

На экране появится соответствующее меню:



С помощью кнопок [▶/◀] выберите диск «С» и нажмите кнопку ОК- на экране появятся список папок и файлов, содержащихся на диске С.

Для возврата к списку типов файлов с помощью кнопок [▶/◀] выберите опцию RETURN, нажмите кнопку ОК, затем снова выберите опцию RETURN и нажмите ОК.

Для удаления какого-либо файла - выделите его и нажмите кнопку красного цвета на пульте ДУ - на экране появится окошко для подтверждения . Нажмите кнопку ОК для удаления файла или нажмите кнопку EXIT для отмены удаления и выхода из меню.

РУКОВОДСТВО ПО ЭКСПЛУАТАЦИИ

Воспроизведение файлов изображений (PHOTO)



Выберите фото и нажмите кнопку OK, либо кнопку [▶] - устройство начнет автоматическое воспроизведение всех изображений текущей папки. Для возврата в главное меню выберите опцию RETURN и нажмите кнопку OK.

Кнопки управления:

▶| Кнопка начала воспроизведения/временной приостановки воспроизведения

■ Кнопка полной остановки воспроизведения и перехода в меню отображения папок

◀◀/▶▶ Кнопки перехода к предыдущему/последующему изображению

↻ Кнопка включения режима повторного воспроизведения. Последовательно нажимайте кнопку OK для выбора одного из режимов повтора: NONE (Отключение режима повтора)/ ONE (Повторное воспроизведение одного фото)/ ALL (Повторное воспроизведение всех фото)

🎵 Кнопка начала воспроизведения музыкальных файлов, находящихся в паке с файлами изображений

☰ Кнопка отображения списка изображений

ⓘ Кнопка отображения информации о текущем изображении (Разрешение, размер, дата, время)

🔄 90° Кнопки поворота изображения по/против часовой стрелки на 90°.

🔍 Кнопки увеличения/уменьшения масштаба изображения

⬅️➡️ Кнопка передвижения изображения на экране. С помощью кнопки K.27 увеличьте масштаб выбранного изображения. Затем с помощью кнопок [▲/▼/▶/◀] передвигайте изображение.

🔊 X Кнопка мгновенного выключения/включения звука

РУКОВОДСТВО ПО ЭКСПЛУАТАЦИИ

Воспроизведение музыкальных файлов (MUSIC)

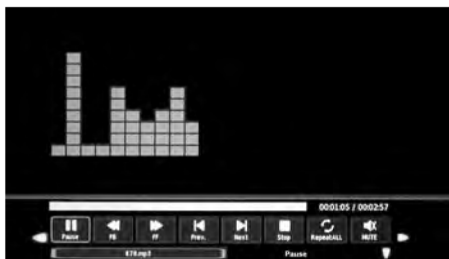
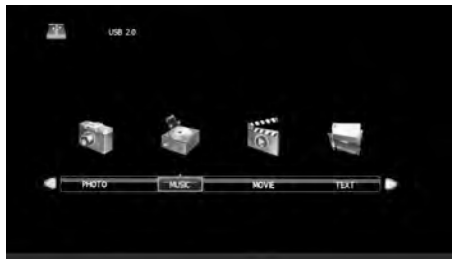

Выберите музыкальный файл и нажмите кнопку ОК или кнопку [▶] - устройство начнет автоматическое воспроизведение. Для возврата в главное меню выберите опцию RETURN и нажмите кнопку ОК.

Кнопки управления:

- ▶|⏸ Кнопка начала воспроизведения/временной приостановки воспроизведения
- Кнопка полной остановки воспроизведения и перехода в меню отображения папок
- ◀◀/▶▶ Кнопки перехода к предыдущей/последующей звуковой дорожке
- ◀◀/▶▶ Кнопки ускоренного воспроизведения в обратном/прямом направлении (2X, 4X, 8X, 16X).
- ↺↻ Кнопка включения режима повторного воспроизведения. Последовательно нажимайте кнопку ОК для выбора одного из режимов повтора: NONE (Отключение режима повтора)/ ONE (Повторное воспроизведение одного музыкального файла)/ ALL (Повторное воспроизведение всех музыкальных файлов).
- ☰ Кнопка отображения списка всех песен
- ⓘ Кнопка отображения информации о проигрываемом музыкальном файле (Название альбома, заголовка, битрейт, название исполнителя, год, размер).
- ⌚ Кнопка перехода к определенной звуковой дорожке. Для этого используйте кнопки с цифрами.

Воспроизведение видеофайлов (MOVIE)

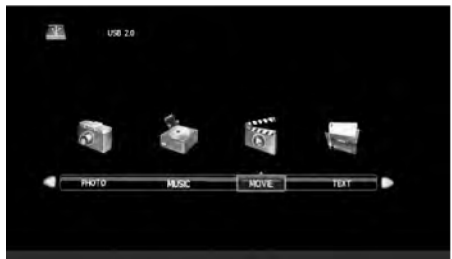

РУКОВОДСТВО ПО ЭКСПЛУАТАЦИИ

Выберите видеофайл и нажмите кнопку ОК или кнопку [▶] - устройство начнет автоматическое воспроизведение. Для возврата в главное меню выберите опцию RETURN и нажмите кнопку ОК.

Кнопки управления:

 Кнопка выбора фрагмента для повторного воспроизведения

▶ Кнопка замедленного воспроизведения в прямом направлении (2X, 4X, 8X, 16X).

▮▶ Кнопка включения режима покадрового воспроизведения

 Кнопка выбора формата изображения (AUTO, 4:3, 16:9).

Функции остальных кнопок управления такие же, как и при воспроизведении файлов изображений и музыкальных файлов.

Воспроизведение текстовых файлов (TEXT)

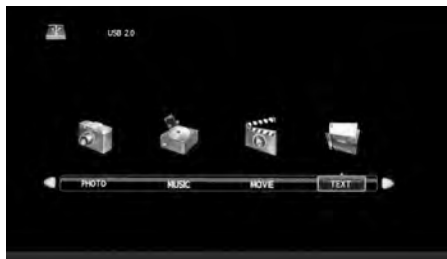

Функции кнопок управления такие же, как и при воспроизведении файлов изображений.

РУКОВОДСТВО ПО ЭКСПЛУАТАЦИИ

ВОЗМОЖНЫЕ НЕИСПРАВНОСТИ И СПОСОБЫ ИХ УСТРАНЕНИЯ

Возможные неполадки		Способ устранения
Изображение	Звук	
Рябь	Шум	Проверьте правильность подсоединения, установки и направления антенны.
Двойное изображение	Нормальное звучание	Проверьте правильность подсоединения, установки и направления антенны.
Внешние помехи	Шум	Помехи от электронного оборудования, автомобиль/мотоцикл, лампы дневного света
Нормальное изображение	Нет звука	Проверьте уровень громкости (выключена ли функция MUTE, правильно ли настроен стандарт звука).
Нет изображения	Нет звука	Проверьте, подключен ли сетевой шнур к источнику питания; правильно ли установлены яркость и звук; включен ли телевизор. Нажмите кнопку STANDBY на пульте ДУ.
Черно-белое изображение	Нормальное звучание	Проверьте правильность установки системы цветности.
Отсутствие изображения Помехи, рябь	Нормальное звучание	Проведите точную (ручную) настройку канала
Черно-белое изображение	Шум	Проверьте правильность настройки звука.

РУКОВОДСТВО ПО ЭКСПЛУАТАЦИИ

ТЕХНИЧЕСКИЕ ХАРАКТЕРИСТИКИ

Диагональ экрана	40"
Разрешение	1920 x1080
Формат экрана	16:9
Системы ТВприема	PAL/SECAM; BG/DK/I
Системы цветности (при проигрывании)	PAL
Напряжение питания:	~ 100-240 В, 50 Гц
Потребляемая мощность	100 Вт
Аудиовыход	2x10 ВТ
РАЗЪЕМЫ ДЛЯ ПОДКЛЮЧЕНИЯ	
Антенный вход 75 Ом	1
Вход HDMI	3
Вход USB (сжатое видео, аудио ,фото)	1
Компонентный вход YPbPr	1
Композитный видеовход	1
Аудиовход (левый, правый)	2
Вход S-Video	1
Вход SCART	1
Вход VGA	1
Аудиовход PC	1
Разъем для подключения шнура питания AC IN	1

*Поставляемые на российский рынок ЖК телевизоры MYSTERY, в части наличия дефектов пикселей, соответствуют классу II по ГОСТ Р 52324-2005 «Эргономические требования к работе с визуальными дисплеями, основанными на плоских панелях.»

Товар сертифицирован в соответствии с законодательством РФ.

В соответствии с проводимой политикой постоянного усовершенствования технических характеристик и дизайна возможно внесение изменений в конструкцию, дизайн и комплектацию без предварительного уведомления

Прибор собран из современных и безопасных материалов. По окончании срока службы, во избежание возможного причинения вреда жизни, здоровью потребителя, его имуществу или окружающей среде, прибор должен быть утилизирован отдельно от бытовых отходов в соответствии с правилами по утилизации отходов в вашем регионе

РУКОВОДСТВО ПО ЭКСПЛУАТАЦИИ

Срок службы - 5 лет, при условии, что изделие используется в строгом соответствии с настоящим руководством по эксплуатации.

ТЕХНИЧЕСКАЯ ПОДДЕРЖКА

Единая справочная служба:

тел. 8-800-100-20-17

service@mysteryelectronics.ru

Дополнительную информацию о гарантийном и послегарантийном ремонте Вы можете получить по месту приобретения данного изделия или на сайте **www.mysteryelectronics.ru**