

Wall mount User's Manual
Manuel de l'utilisateur du montage mural
Manual de usuario para el montaje en pared
Bedienungsanleitung zur Wandbefestigung
Manuale Utente della staffa a muro
薄型壁掛け金具 (横置き用) 取扱説明書
壁挂架用户手册
(WM-46S-L)

This wall mount is exclusively for use with the NEC MultiSync X461S and NEC MultiSync X551S. Do not use this with other models.

Ce montage mural est à utiliser exclusivement avec les appareils NEC MultiSync X461S et NEC MultiSync X551S. Ne l'utilisez pas avec d'autres modèles.

Este montaje en pared es de uso exclusivo para el NEC MultiSync X461S y NEC MultiSync X551S. No lo utilice con otros modelos.

Diese Wandbefestigung ist ausschließlich zur Verwendung mit dem NEC MultiSync X461S und NEC MultiSync X551S vorgesehen. Verwenden Sie sie nicht mit anderen Modellen.

Questa staffa a muro è esclusivamente per l'uso con NEC MultiSync X461S e NEC MultiSync X551S. Non utilizzarla con altri modelli.

この薄型壁掛け金具はLCD-X461SおよびLCD-X551S専用です。その他の機種には使用しないでください。

此壁挂架仅适用于 NEC MultiSync X461S 以及 NEC MultiSync X551S。请勿将其用于其他型号。

Contents

- Wall bracket (top) × 1
- Wall bracket (bottom) × 1
- Monitor bracket × 2
- Tilt bracket × 2
- Screw (M6) × 8

Lieferumfang

- Wandhalterung (oben) × 1
- Wandhalterung (unten) × 1
- Bildschirmhalterung × 2
- Kipphalterung × 2
- Schraube (M6) × 8

物品清单

- 壁挂支架 (上端) × 1
- 壁挂支架 (下端) × 1
- 显示器支架 × 2
- 倾斜式支架 × 2
- 螺丝 (M6) × 8

Contenu

- Support mural (haut) × 1
- Support mural (bas) × 1
- Support de moniteur × 2
- Support d'inclinaison × 2
- Vis (M6) × 8

Contenuti

- Staffa a muro (superiore) × 1
- Staffa a muro (inferiore) × 1
- Staffa monitor × 2
- Staffa basculante × 2
- Vite (M6) × 8

Contenidos

- Soporte de pared (superior) × 1
- Soporte de pared (inferior) × 1
- Soporte de monitor × 2
- Soporte de inclinación × 2
- Tornillo (M6) × 8

付属品

- 壁側金具 (上) × 1
- 壁側金具 (下) × 1
- ディスプレイ金具 × 2
- チルト金具 × 2
- ネジ (M6) × 8

Caution

- DO NOT mount the monitor yourself. Ask your dealer for assistance. For proper installation it is strongly recommended to use a trained, qualified technician.
- Read this user's manual and the user's manual of the monitor carefully before using.
- Mounting the monitor onto and removing it from the wall mount must be performed by a sufficient number of persons to ensure safety (two or more people). If not, the monitor could drop, resulting in injury.
- Do not plug the monitor's power cord into a power outlet socket until all operations are completed. Also, wire the power cord in such a way that it is not pinched or subject to excessive force.
- Do not use any parts if they are broken.
- Check that the wall on which the unit is to be mounted is sufficiently strong to support the weight of the monitor and brackets.
- When mounting, be sure to tighten screws securely and firmly, and be sure the hooks are securely inserted.
- Be careful not to get your fingers caught during the procedure.

Mise en garde

- NE PAS installer le moniteur vous-même. Demandez de l'assistance à votre revendeur. Nous vous recommandons vivement de faire appel à un technicien qualifié et entraîné pour une installation correcte.
- Lisez attentivement ce manuel de l'utilisateur et le manuel de l'utilisateur du moniteur avant l'utilisation.
- Le montage et le démontage du moniteur de son support mural doivent être effectués par un nombre suffisant de personnes pour s'assurer de la sécurité (deux personnes ou plus). Dans le cas contraire, le moniteur pourrait tomber et provoquer des blessures.
- Ne pas brancher le cordon d'alimentation du moniteur dans une prise de courant avant la fin des opérations. De plus, branchez le cordon d'alimentation en faisant en sorte qu'il ne soit pas pincé ou assujéti à une force excessive.
- N'utilisez pas des éléments qui sont cassés.
- Vérifiez que le mur sur lequel l'appareil va être monté est suffisamment solide pour supporter le poids du moniteur et des supports.
- Lors de l'installation, veillez à serrer les vis solidement et fermement, et assurez-vous que les crochets sont solidement insérés.
- Faites attention à ne pas vous pincer les doigts pendant la procédure.

Precaución

- NO instale el monitor usted solo. Solicite la asistencia de su proveedor. Para obtener una instalación adecuada, se recomienda encarecidamente el uso de un técnico cualificado y formado.
- Lea este manual de usuario y el manual de usuario del monitor detenidamente antes del uso.
- Con la finalidad de asegurar su seguridad, la instalación y la extracción del monitor en el montaje en pared debe realizarse por un número suficiente de personas (dos o más personas). De lo contrario, el monitor podría caerse provocando lesiones.
- No enchufe el cable de alimentación del monitor a una toma de corriente hasta haber completado todas las operaciones. Igualmente, guíe el cable de alimentación de tal modo que no se quede enganchado ni lo someta a una fuerza excesiva.
- No utilice partes dañadas.
- Compruebe que la pared en la cual desea instalar la unidad sea lo suficientemente fuerte como para soportar el peso del monitor y los soportes.
- Durante el montaje, asegúrese de apretar los tornillos segura y firmemente, y compruebe que los ganchos estén adecuadamente introducidos.
- Tenga cuidado de no pillarse los dedos durante el procedimiento.

Achtung

- Befestigen Sie den Bildschirm KEINESFALLS selbst. Wenden Sie sich stattdessen an Ihren Händler. Eine sichere Installation erfordert einen geübten, qualifizierten Techniker.
- Lesen Sie vor der Verwendung sorgfältig diese Bedienungsanleitung und die Bedienungsanleitung des Bildschirms.

- Die Montage und Demontage des Bildschirms von der Wandbefestigung muss von einer ausreichenden Anzahl von Personen durchgeführt werden, um die Sicherheit zu gewährleisten (zwei Personen oder mehr). Falls nicht, könnte der Bildschirm herunterfallen und Verletzungen verursachen.
- Stecken Sie das Netzkabel des Bildschirms nicht in eine Steckdose bevor alle Vorgänge abgeschlossen sind. Verkabeln Sie das Netzkabel so, dass es nicht geklemmt oder übermäßiger Kraft ausgesetzt wird.
- Verwenden Sie keine beschädigten Teile.
- Überprüfen Sie, ob die Wand, an der das Gerät befestigt werden soll, dem Gewicht des Bildschirms und der Halterungen stand hält.
- Ziehen Sie bei der Montage die Schrauben fest und stellen Sie sicher, dass die Haken sicher eingesteckt sind.
- Achten Sie darauf, während des Verfahrens Ihre Finger nicht einzuklemmen.

Attenzione

- Non montare il monitor da soli. Chiedere l'assistenza del proprio rivenditore. Per un'installazione corretta, si raccomanda di avvalersi di un tecnico qualificato e specializzato.
- Prima dell'uso leggere attentamente questo Manuale utente ed il Manuale Utente del monitor.
- Per garantire le condizioni di sicurezza, il montaggio del monitor sulla staffa a muro e la sua rimozione dalla staffa a muro devono essere eseguiti da un numero sufficiente di persone (due o più). In caso contrario, il monitor potrebbe cadere, comportando delle lesioni.
- Non collegare il cavo di alimentazione del monitor ad una presa di alimentazione finché tutte le operazioni non sono state completate. Inoltre, collegare il cavo di alimentazione in modo tale che non resti schiacciato o sottoposto a una forza eccessiva.
- Non usare parti che siano rotte.
- Verificare che il muro su cui va montata l'unità sia sufficientemente resistente per sostenere il peso del monitor e delle staffe.
- Durante il montaggio, accertarsi che le viti siano serrate saldamente e che i ganci siano inseriti in modo fermo.
- Fare attenzione a non rimanere con le dita incastrate durante la procedura.

注意

- 設置および取り付けの際は、お買い上げ販売店又は工事専門業者にご相談ください。お客様による工事は一切行わないでください。
- ご使用前にこの取扱説明書とディスプレイの取扱説明書をよくお読みください。
- ディスプレイを本製品への取り付け、取り外しの際は、十分な安全を確保出来る人数（必ず2名以上）で行ってください。落下して怪我の原因となることがあります。
- すべての作業が終わるまで、ディスプレイの電源コードを電源コンセントに挿入しないでください。また、電源コードを挟んだり無理に引っ張ったりしないように配線してください。
- 壊れた部品を使用しないでください。
- 取り付ける壁面には、長期間にわたりディスプレイと金具の重量に耐える十分な強度があることを確認してください。
- 取り付け時には、ネジ類はしっかりと確実に締め付け、フック部は確実に入っていることを確認してください。
- 作業時は指の挟み込みに注意し作業を実施してください。

小心

- 请勿自行安装显示器。向您的经销商寻求帮助。为确保正确安装，我们强烈建议您委托经过培训的专业人士进行安装。
- 使用前请仔细阅读本用户手册与显示器用户手册。
- 将显示器安装到壁挂架或从壁挂架上拆下时，为确保安全，应由多名人员（至少两名）进行操作。否则，显示器可能掉落，造成伤害。
- 直到完成所有操作后，方可将显示器电源线插入电源插座。同时，连接时请勿扭曲或强力拉扯电源线。
- 请勿使用任何已损坏的部件。
- 检查将要进行设备安装的墙壁是否足够结实以支撑显示器与支架重量。
- 安装时，请确保螺丝稳固拧紧以及挂钩稳固插入。
- 操作过程中谨防手指夹伤。

Installation Procedure/Procédure d'installation/Procedimiento de instalación/ Installationsverfahren/Procedura d'installazione/設置手順/ 安装步骤

1.

Attach the wall brackets (top) and (bottom) to the wall as shown on the installation drawing (separate sheet).

NOTE: As shown on the diagram below, the wall mount holes in wall brackets (top) and (bottom) are $\varnothing 11$ holes (Fig. 1). When mounting, choose screws (M10 or equivalent) suited to the wall's conditions.

Fixez au mur les supports muraux (haut) et (bas) comme indiqué sur le schéma d'installation (feuille annexe).

REMARQUE : Comme indiqué sur le schéma ci-dessous, les trous du montage mural pour les supports muraux (haut) et (bas) sont au nombre de $\varnothing 11$ (Fig. 1). Lors du montage, choisissez les vis (M10 ou équivalent) qui conviennent à l'état du mur.

Coloque los soportes de pared (superior) e (inferior) en la pared, tal y como se indica en el esquema de instalación (hoja aparte).

NOTA: Tal y como se indica en el siguiente diagrama, hay $\varnothing 11$ orificios de montaje en pared en los soportes de pared (superior) e (inferior) (Fig. 1). Durante el montaje, seleccione tornillos (M10 o equivalentes) adecuados a las condiciones de la pared.

Bringen Sie die Wandhalterungen (oben) und (unten) entsprechend der Installationsabbildung (separates Blatt) an der Wand an.

HINWEIS: Wie in der Abbildung unten gezeigt, sind die Wandbefestigungslöcher in den Wandhalterungen (oben) und (unten) $\varnothing 11$ Löcher (Fig. 1). Wählen Sie bei der Montage Schrauben (M10 oder gleichwertig), die für die Wandbedingungen geeignet sind.

Fissare a muro le staffe a muro (superiore) e (inferiore) come mostrato nell'illustrazione dell'installazione (foglio a parte).

NOTA: Come mostrato nel diagramma di seguito, i fori della staffa a muro nelle staffe a muro (superiore) e (inferiore) sono $\varnothing 11$ (Fig. 1). Durante il montaggio, scegliere le viti (M10 o equivalenti) adatte alle condizioni del muro.

壁側金具（上）、（下）を取付寸法図にしたがって壁に取り付けます。（別紙）

注意：壁側金具（上）、（下）の壁面取り付け用穴は下図のように $\varnothing 11$ になります。（Fig. 1）取り付けの際は壁の状態に合わせて適切なネジ（M10相当）を選択してください。

按照安装图纸（单独页）将壁挂支架（上端）与（下端）安装到墙壁上。

注意：如下图所示，壁挂支架（上端）与（下端）的壁挂架孔为 $\varnothing 11$ 孔（Fig. 1）。进行安装时，请选择适合墙体情况的螺丝（M 10 或同类螺丝）。

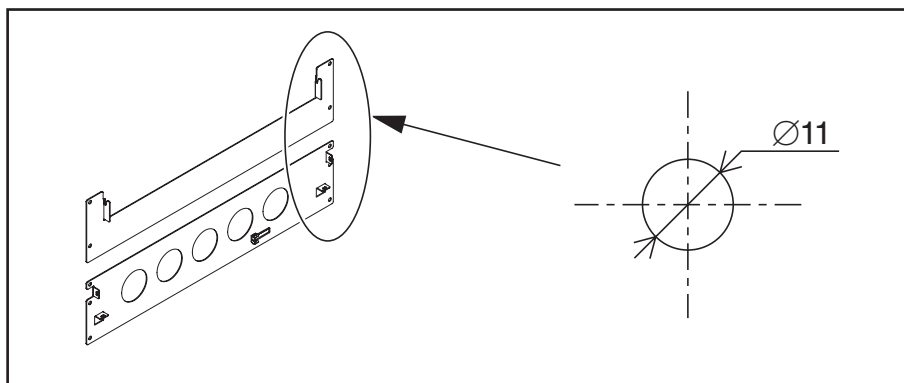

Fig. 1

2.

Place a protective sheet on a table or other flat surface, then place the monitor on top with the back of the monitor facing up. Remove the two optional stand holders attached to the bottom of the monitor (Fig. 2-1), then switch the monitor's left and right handles from diagonal (Fig. 2-1) to horizontal (Fig. 2-2). (For details on switching the handles and removing the optional stand holders, see Fig. 2-3, Fig. 2-4 and/or the user's manual of the LCD monitor.)

Mettez une feuille de protection sur une table ou une autre surface plane, puis placez le moniteur dessus, l'arrière de celui-ci pointant vers le haut.

Retirez les deux supports du socle facultatif attachés en bas du moniteur (Fig. 2-1), puis poussez les poignées gauche et droite du moniteur de la position diagonale (Fig. 2-1) vers la position horizontale (Fig. 2-2). (Pour obtenir des détails à propos du déplacement des poignées et du retrait des supports du socle facultatif, référez-vous aux Fig. 2-3 et Fig. 2-4, et/ou au manuel de l'utilisateur du moniteur LCD.)

Coloque una lámina protectora en una mesa o en cualquier otra superficie plana, a continuación coloque el monitor encima con la parte trasera del mismo mirando hacia arriba.

Extraiga los dos porta soportes opcionales instalados en la parte inferior del monitor (Fig. 2-1), a continuación cambie las asas izquierda y derecha del monitor de diagonal (Fig. 2-1) a horizontal (Fig. 2-2). (Para más información sobre cómo mover las asas y extraer los porta soportes opcionales, consulte la Fig. 2-3., Fig. 2-4 y/o el manual del usuario del monitor LCD.)

Legen Sie eine Schutzfolie auf einen Tisch oder auf eine andere flache Oberfläche. Legen Sie dann den Bildschirm mit der Bildschirmrückseite nach oben gerichtet darauf.

Entfernen Sie die zwei optionalen Fußhalterungen, die an der Unterseite des Bildschirms befestigt sind (Fig. 2-1), wechseln Sie dann die linken und rechten Griffe des Bildschirms von diagonal (Fig. 2-1) zu horizontal (Fig. 2-2). (Einzelheiten zum Wechseln der Griffe und zum Entfernen der optionalen Fußhalterung sehen Sie in Fig. 2-3, Fig. 2-4 und/oder in der Bedienungsanleitung des LCD-Bildschirms.)

Posizionare un telo protettivo su un tavolo o su un'altra superficie piana, quindi porvi su il monitor con il retro del monitor rivolto verso l'alto. Rimuovere i due blocchi del supporto opzionale fissati sulla parte inferiore del monitor (Fig. 2-1), quindi spostare i manici destro e sinistro del monitor da diagonale (Fig. 2-1) a orizzontale (Fig. 2-2). (per dettagli sullo spostamento dei manici e sulla rimozione dei blocchi del supporto opzionale, fare riferimento alla Fig. 2-3 e alla Fig. 2-4 e/o al Manuale Utente del monitor LCD).

机の上のような平らな場所にマットや毛布など柔らかい物を敷き、その上にディスプレイの背面を上にして置きます。ディスプレイ下部の2箇所に取り付けられているスタンド用ホルダーを取り外し (Fig. 2-1) ディスプレイの左右ハンドルを斜め (Fig. 2-1) から水平 (Fig. 2-2) に付け替えてください。(ハンドルの付け替え方法とスタンド用ホルダーの取り外し方法の詳細はFig. 2-3、Fig. 2-4または液晶ディスプレイの取扱説明書をご覧ください。)

在桌面或其他平整平面上放置一块保护薄片，然后再将显示器放置在保护薄片上，使屏幕朝下。

将安装在显示器下端的可选底座支架拆下 (Fig. 2-1)，然后将显示器的左右手柄从倾斜 (Fig. 2-1) 调为水平 (Fig. 2-2)。(关于手柄调整与可选底座支架拆卸的更多信息，请参见 Fig. 2-3、Fig. 2-4 及 / 或 LCD 显示器用户手册。)

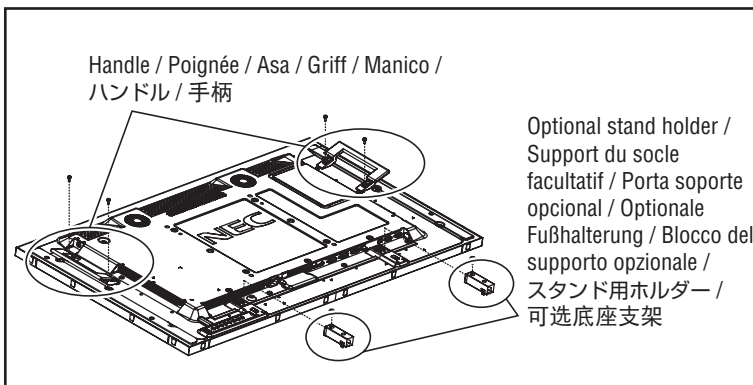

Fig. 2-1

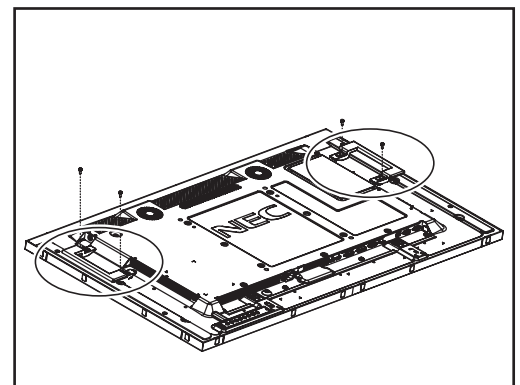

Fig. 2-2

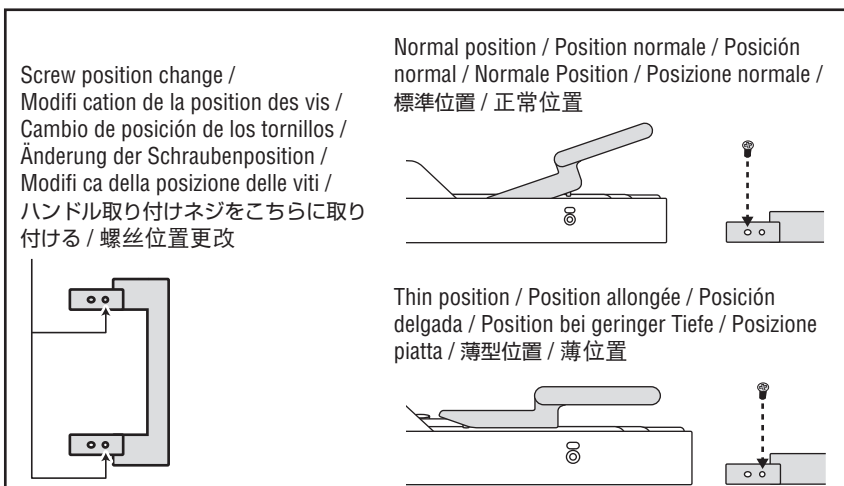

Fig. 2-3

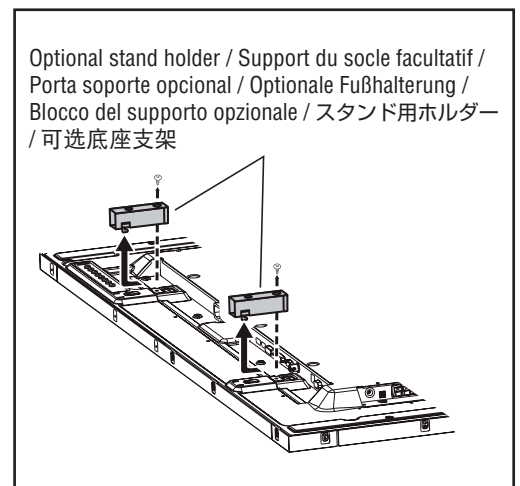

Fig. 2-4

3.

Mounting the monitor brackets

Montage des supports du moniteur

Montaje de los soportes de monitor

Montage der Bildschirmhalterungen

Montaggio delle staffe monitor

ディスプレイ金具の取り付け

安装显示器支架

3-1.

When mounting only the monitor brackets

Mount the two monitor brackets to the left and right sides of the back of the monitor using the included screws (M6). (Fig. 3-1)

Lorsque vous installez uniquement les supports du moniteur

Installez les deux supports de moniteur sur les côtés gauche et droit à l'arrière du moniteur à l'aide des vis incluses (M6). (Fig. 3-1)

Al instalar únicamente los soportes de monitor

Instale los dos soportes de monitor en los laterales izquierdo y derecho de la parte trasera del monitor utilizando los tornillos incluidos (M6). (Fig. 3-1)

Wenn nur die Bildschirmhalterungen montiert werden

Montieren Sie die zwei Bildschirmhalterungen an der linken und rechten Seite der Rückseite des Bildschirms, verwenden Sie dazu die mitgelieferten Schrauben (M6). (Fig. 3-1)

Durante il montaggio delle sole staffe monitor

Montare le due staffe monitor ai lati destro e sinistro del retro del monitor usando le viti accluse (M6). (Fig. 3-1)

ディスプレイ金具のみ取り付けの場合

ディスプレイの背面左右に付属のネジ (M6) でディスプレイ金具 (2個) を取り付けます。(Fig. 3-1)

仅安装显示器支架时

使用附带的螺丝 (M6) 将两个显示器支架安装至显示器后端左右两侧 (Fig. 3-1)。

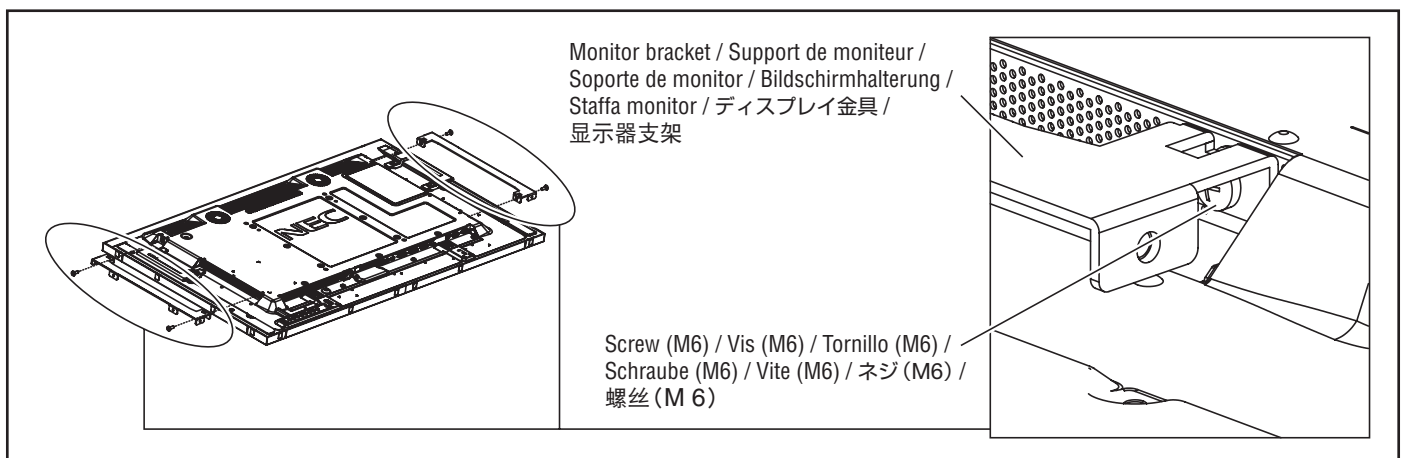

Fig. 3-1

3-2.

When using the tilt brackets

By using the tilt brackets, the monitor can be installed at an angle of 5° with respect to the wall.

Mount the two tilt brackets and the two monitor brackets to the left and right sides of the back of the monitor using the included screws (M6).

Mount the tilt brackets to the upper side of the monitor. (Fig. 3-2)

Lors de l'utilisation des supports d'inclinaison

En utilisant les supports d'inclinaison, le moniteur peut être installé à un angle de 5° par rapport au mur.

Installez les deux supports d'inclinaison et les deux supports de moniteur sur les côtés gauche et droit à l'arrière du moniteur à l'aide des vis incluses (M6).

Installez les supports d'inclinaison sur le côté supérieur du moniteur. (Fig. 3-2)

Al utilizar soportes de inclinación

Al usar soportes de inclinación, el monitor puede instalarse en un ángulo de 5° con respecto a la pared.

Instale los dos soportes de inclinación y los dos soportes de monitor en los laterales izquierdo y derecho de la parte trasera del monitor utilizando los tornillos incluidos (M6).

Instale los soportes de inclinación en la parte superior del monitor. (Fig. 3-2)

Wenn Kipphalterungen verwendet werden

Durch die Verwendung von Kipphalterungen, kann der Bildschirm in einem Winkel von 5° zur Wand installiert werden.

Montieren Sie die zwei Kipphalterungen und die zwei Bildschirmhalterungen an der linken und rechten Seite der Rückseite des Bildschirms, verwenden Sie dazu die mitgelieferten Schrauben (M6).

Montieren Sie die Kipphalterungen an der Oberseite des Bildschirms. (Fig. 3-2)

Quando si usano le staffe basculanti

Con l'uso delle staffe basculanti, il monitor può essere installato con un angolo di 5° rispetto al muro.

Montare le due staffe basculanti e le due staffe monitor ai lati destro e sinistro del retro del monitor usando le viti accluse (M6).

Montare le staffe basculanti sul lato superiore del monitor. (Fig. 3-2)

チルト金具使用の場合

チルト金具を使用することで、壁から5°の傾きを持たせた設置が可能です。

ディスプレイの背面左右に付属のネジ (M6) でチルト金具 (2個) とディスプレイ金具 (2個) を取り付けます。

チルト金具はディスプレイ上部側に取り付けてください。(Fig. 3-2)

使用倾斜式支架时

使用倾斜式支架可将显示器以与墙壁倾斜5°的角度进行安装。

使用附带的螺丝 (M6) 将两个倾斜式支架与两个显示器支架安装至显示器左右两侧。

将倾斜式支架安装至显示器上端 (Fig. 3-2)

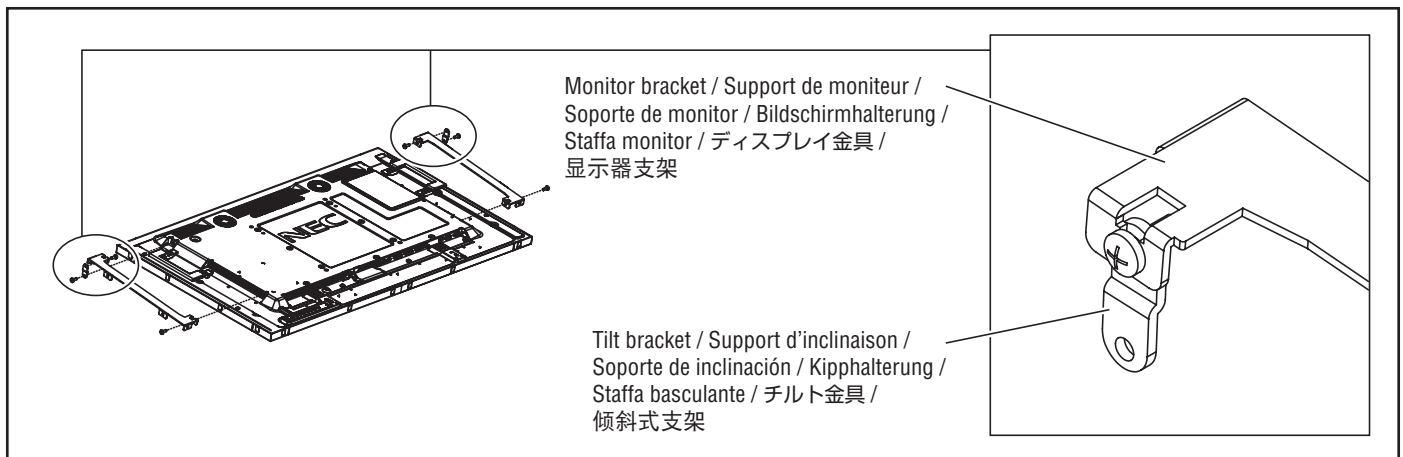

Fig. 3-2

4.

Lift the monitor and hook the monitor brackets into the V-shaped notches in the wall bracket (top) (Fig. 4).

Caution: Do not release your hands from the monitor until you are sure it is securely fastened to the wall bracket. Moving, installing or mounting should be performed by a sufficient number of persons to ensure safety (two or more people). If not, the monitor could drop, resulting in injury. Also, be careful not to get your fingers caught during the procedure.

Soulevez le moniteur et faites passer les supports de moniteur dans les encoches en V dans le support mural (haut) (Fig. 4).

Mise en garde : N'enlevez pas vos mains du moniteur tant que vous n'êtes pas sûr qu'il est fermement serré au support mural. Le déplacement, l'installation ou le montage ne devraient être effectués que par un nombre suffisant de personnes afin d'assurer la sécurité (deux personnes ou plus). Dans le cas contraire, le moniteur pourrait tomber et provoquer des blessures. Faites également attention à ne pas vous pincer les doigts pendant la procédure.

Eleve el monitor y enganche los soportes de monitor en las muescas en forma de V en el soporte de pared (superior) (Fig. 4).

Precaución: No suelte el monitor hasta que esté seguro de que ha sido fijado debidamente al soporte de pared. Para asegurar su seguridad, el traslado, instalación o montaje deben ser realizados por un número suficiente de personas (dos o más personas). De lo contrario, el monitor podría caerse provocando lesiones. Igualmente, tenga cuidado de no pillarse los dedos durante el procedimiento.

Heben Sie den Bildschirm an und haken Sie die Bildschirmhalterungen in die V-förmigen Einkerbungen in der Wandhalterung (oben) ein (Fig. 4).

Achtung: Lassen Sie den Bildschirm erst los, wenn Sie sich sicher sind, das er sicher an der Wandhalterung befestigt ist. Das Verschieben, Installieren oder Montieren sollte von einer ausreichenden Anzahl an Personen durchgeführt werden, um die Sicherheit zu gewährleisten (zwei Personen oder mehr). Falls nicht, könnte der Bildschirm herunterfallen und Verletzungen verursachen. Achten Sie außerdem darauf, während des Verfahrens Ihre Finger nicht einzuklemmen.

Sollevarlo il monitor e agganciare le staffe monitor nelle incisioni a V sulla staffa a muro (superiore) (Fig. 4).

Attenzione: Non togliere le mani dal monitor finché non si è sicuri che è saldamente agganciato alla staffa a muro. Per garantire le condizioni di sicurezza, lo spostamento, l'installazione o il montaggio devono essere eseguiti da un sufficiente numero di persone (due o più). In caso contrario, il monitor potrebbe cadere, comportando delle lesioni. Inoltre, fare attenzione a non rimanere con le dita incastrate durante la procedura.

ディスプレイを持ち上げて壁側金具（上）のV字切り込み部にディスプレイ金具を掛けます。（Fig. 4）

注意：ディスプレイが確実にかけたことが確認できるまで、手を離さないでください。移動や設置および取り付けの際は、十分な安全を確保できる人数（必ず2人以上）で行ってください。落下して怪我の原因となることがあります。また、作業時は指の挟み込みに注意し作業を実施してください。

抬起显示器并将显示器支架对准壁挂支架（上端）上的V形沟槽插入（Fig. 4）。

小心：在确保显示器稳固插入壁挂支架前请不要松手。为确保安全，在进行移动、安装或壁挂等操作时应确保人员足够（至少两名）。否则，显示器可能掉落，造成伤害。同时，在操作过程中请谨防手指夹住。

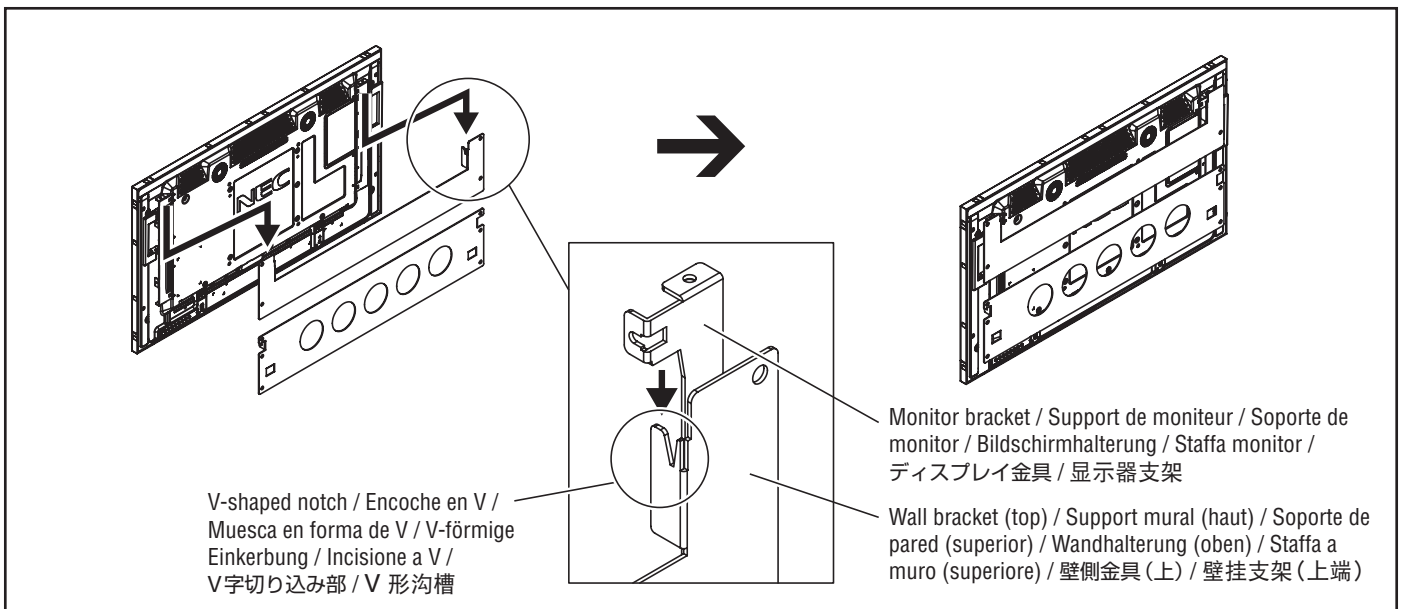

Fig. 4

5.

Pull the bottom of the monitor slightly forward and lift the prop at the center of the wall bracket (bottom) (Fig. 5-2) to provide space for wires (Fig. 5-1).

Caution: Do not turn on the power or leave for long periods of time with the prop lifted. During the procedure, be careful not to get your fingers caught.

Tirez doucement le bas du moniteur vers l'avant et soulevez la butée au centre du support mural (bas) (Fig. 5-2) pour aménager un espace pour les câbles (Fig. 5-1).

Mise en garde : Ne pas mettre l'appareil sous tension ou le laisser pendant de longues périodes avec la butée soulevée. Faites attention à ne pas vous pincer les doigts pendant la procédure.

Tire ligeramente de la parte inferior del monitor hacia adelante y eleve el sostén ubicado en el centro del soporte de pared (inferior) (Fig. 5-2) para dejar espacio a los cables (Fig. 5-1).

Precaución: No active la alimentación ni la deje activada durante largos períodos de tiempo con el sostén elevado. Tenga cuidado de no pillarse los dedos durante el procedimiento.

Ziehen Sie die Unterseite des Monitors leicht nach vorn und heben Sie die Stütze an der Mitte der Wandhalterung (unten) (Fig. 5-2) an, um Platz für die Kabel zu schaffen (Fig. 5-1).

Achtung: Schalten Sie das Gerät nicht ein und gehen Sie nicht für längere Zeit weg, solange die Stütze angehoben ist. Achten Sie darauf, während des Verfahrens Ihre Finger nicht einzuklemmen.

Tirare leggermente in avanti il monitor e sollevare il sostegno al centro della staffa a muro (inferiore) (Fig. 5-2) per lasciare spazio ai cavi (Fig. 5-1).

Attenzione: Non accendere l'alimentazione né lasciare l'unità per lunghi periodi di tempo col sostegno sollevato. Fare attenzione a non rimanere con le dita incastrate durante la procedura.

ディスプレイ下部を少し手前に引き、壁側金具（下）中央のストッパーを起こすと（Fig. 5-2）、配線用の空間が確保できます（Fig. 5-1）。

注意：この状態で電源を入れたり、長時間の設置はしないでください。作業時は指の挟み込みに注意し作業を実施してください。

将显示器下端稍稍向前拉起，抬起壁挂支架（下端）中心的托架（Fig. 5-2），为线缆留出位置（Fig. 5-1）。

小心：请勿打开电源或长时间抬起托架。在操作过程中，请谨防夹伤手指。

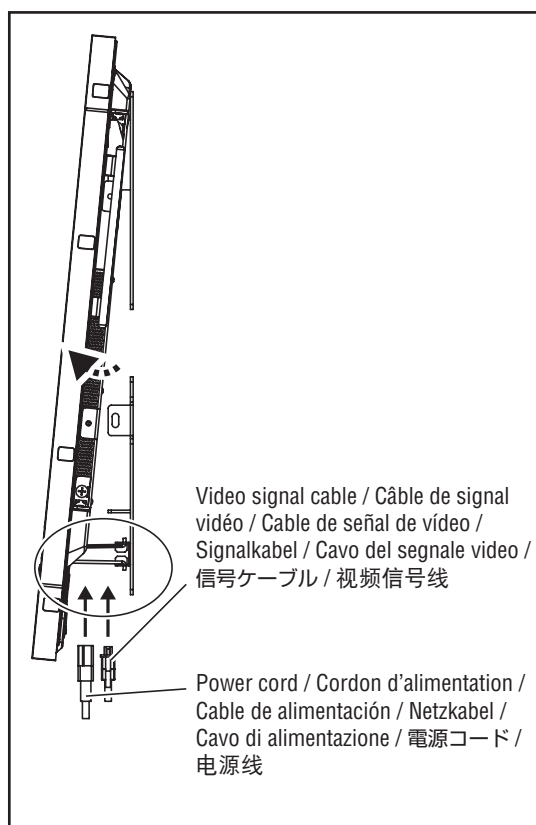

Fig. 5-1

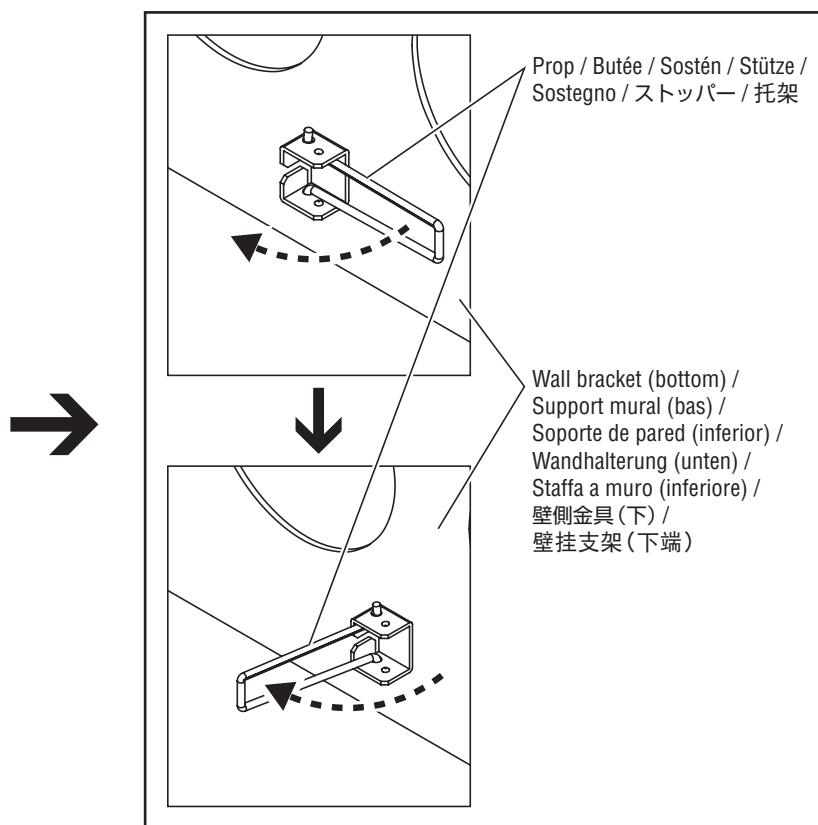

Fig. 5-2

6.

Put the prop back in its original position, then fasten the monitor brackets and wall bracket (bottom) using the included screws (M6). Fasten at the fastening points on the left and right sides.

Also, depending on the installation conditions, the fastening points on the bottom can also be used (Fig. 6). (Be sure the set screws on the left and right sides are fastened with the same force.)

Caution: Do not let the monitor bang against the wall bracket (bottom).

Remettez la butée dans sa position initiale, puis serrez les supports de moniteur et le support mural (bas) à l'aide des vis incluses (M6). Serrez-les aux points de fixation sur les côtés gauche et droit.

Selon les conditions d'installation, les points de fixation inférieurs peuvent également être utilisés (Fig. 6). (Veillez à ce que toutes les vis des côtés gauche et droit soient serrées avec la même force.)

Mise en garde : Ne laissez pas le moniteur heurter le support mural (bas).

Vuelva a colocar el sostén en su posición original, a continuación apriete los soportes de monitor y el soporte de pared (inferior) utilizando los tornillos incluidos (M6). Apriete en los puntos de apriete de los laterales izquierdo y derecho.

Igualmente, dependiendo de las condiciones de instalación, también podrá utilizar los puntos de apriete de la parte inferior (Fig. 6). (Compruebe que los tornillos de fijación de los laterales izquierdo y derecho hayan sido apretados con la misma fuerza.)

Precaución: No permita que el monitor golpee contra el soporte de pared (inferior).

Bringen Sie die Stütze wieder in ihre ursprüngliche Position, befestigen Sie anschließend die Bildschirmhalterungen und die Wandhalterung (unten) mit den mitgelieferten Schrauben (M6). Befestigen Sie sie an den Befestigungspunkten an der linken und rechten Seite.

Desweiteren können, abhängig von den Installationsbedingungen, auch die Befestigungspunkte an der Unterseite genutzt werden (Fig. 6). (Achten Sie darauf, dass die Feststellschrauben an der linken und rechten Seite mit der gleichen Kraft angezogen werden.)

Achtung: Lassen Sie den Bildschirm nicht gegen die Wandhalterung (unten) knallen.

Rimettere il sostegno nella sua posizione originale, quindi fissare le staffe monitor e la staffa a muro (inferiore) usando le viti accluse (M6). Fissare ai punti di fissaggio sui lati destro e sinistro.

Inoltre, a seconda delle condizioni di installazione, possono essere utilizzati anche i punti di fissaggio sulla parte inferiore (Fig. 6). (Accertarsi che le viti sui lati destro e sinistro siano serrate con la medesima forza).

Attenzione: Evitare che il monitor urti contro la staffa a muro (inferiore).

ストッパーを戻しディスプレイ金具と壁側金具（下）を付属のネジ（M6）で固定します。左右側面の固定箇所でも固定してください。または設置状態に応じ底面部の固定箇所も使用することができます。（Fig. 6）（固定ネジの締め込み量は左右均等にしてください。）

注意：ディスプレイを壁側金具（下）に激しく当て付けないようにしてください。

将托架归位后用随附的螺丝（M6）稳定显示器支架与壁挂支架（下端）。在左右两侧紧固点拧紧。

同时，根据安装情况不同，亦可使用下端紧固点（Fig. 6）。（拧紧左右两侧定位螺丝时请确保均匀用力。）

小心：请勿让显示器撞击壁挂支架（下端）。

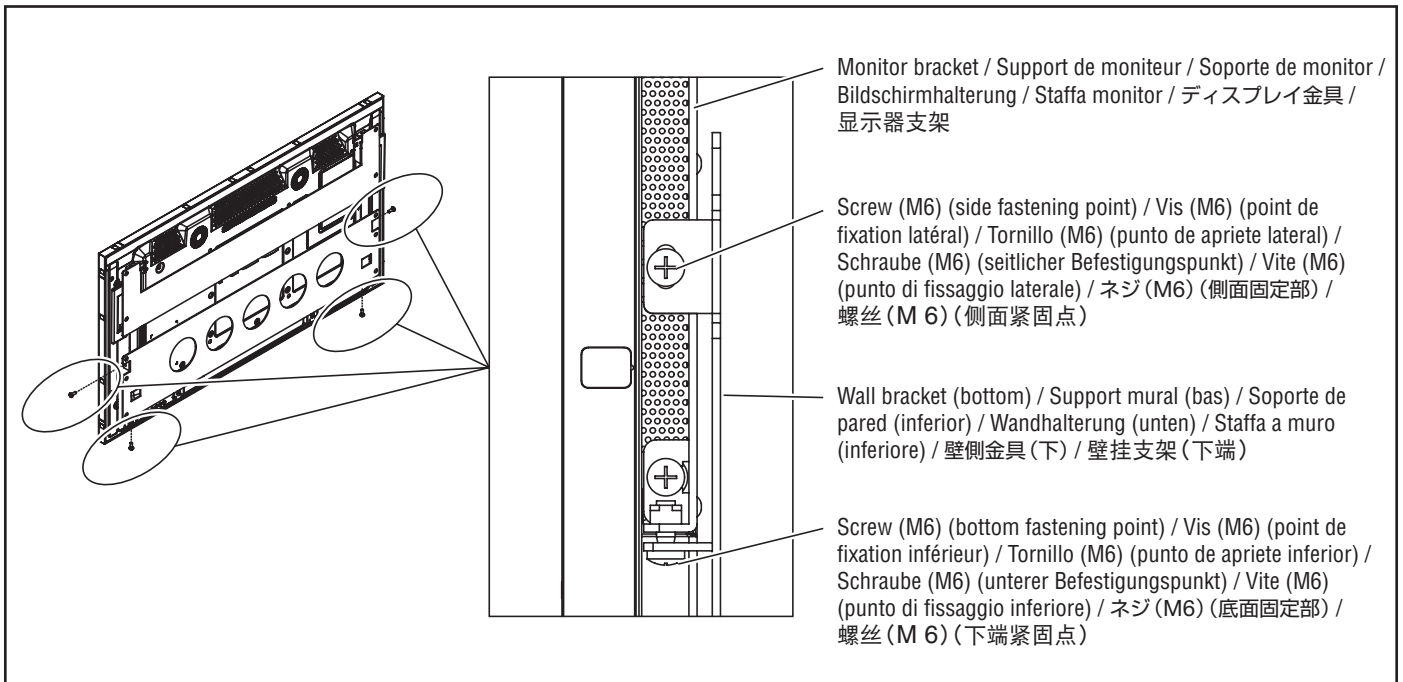

Fig. 6