



NEW  
CLIMATE  
OF YOUR  
LIFE

## ИНСТРУКЦИЯ ПО ПРИМЕНЕНИЮ СУШИЛКА ДЛЯ РУК NHD-1.5M



Благодарим за покупку сушилки для рук NEOCLIMA.  
Пожалуйста, прочитайте это руководство перед  
использованием, и бережно храните его, чтобы  
обратиться к нему, когда это необходимо.

## ИНСТРУКЦИЯ К СУШИЛКЕ ДЛЯ РУК NHD-1.5M

Сушилка для рук – высококачественный бытовой прибор, предназначенный для установки в туалетных комнатах общественных зданий, гостиниц, кафе и жилых помещений. Сушилки для рук изготовлены из высококачественных материалов и компонентов.

Каждый образец проходит автоматический контроль качества с использованием инфракрасной дефектоскопии. В течение всего срока эксплуатации сушилка сохраняет свои высокие потребительские качества, к которым относятся быстрая сушка, экономия электроэнергии, приятный внешний вид, высокое качество и надежность.

### ПРИМЕЧАНИЕ:

1. Если поврежден кабель питания, он должен быть заменен производителем или авторизованной сервисной службой или другим квалифицированным специалистом, во избежание серьезных травм.
2. Прибор должен быть установлен с соблюдением существующих местных норм и правил эксплуатации электрических сетей.
3. После установки прибора электрическая вилка должна находиться в доступном месте.
4. Производитель оставляет за собой право без предварительного уведомления покупателя вносить изменения в конструкцию, комплектацию или технологию изготовления изделия с целью улучшения его свойств.
5. Если после прочтения инструкции у Вас останутся вопросы по эксплуатации прибора, обратитесь к продавцу или в специализированный сервисный центр для получения разъяснений.

### ВНИМАНИЕ:

1. Перед установкой сушилки для рук убедитесь, что параметры местной электрической сети соответствует параметрам, указанным на табличке с техническими данными прибора.
2. Внимательно прочитайте эту инструкцию перед установкой и эксплуатацией сушилки для рук, если у Вас возникнут вопросы обращайтесь к официальному дилеру производителя.
3. Используйте прибор только по назначению, указанному в данной инструкции.
4. Не храните бензин и другие летучие и легковоспламеняющиеся жидкости вблизи прибора – это очень опасно!

### ⚠ ОСТОРОЖНО!

Не засовывайте посторонние предметы в воздуховыпускные решетки прибора. Это опасно, т.к. вентилятор вращается с высокой скоростью. Не позволяйте детям играть с электросушилкой.

### УСТАНОВКА

В линии электропитания прибора должен быть установлен двухполюсный автоматический выключатель с изоляционным расстоянием между контактами не менее 3 мм.

Сушилка должна быть подключена к сети электропитания скрытой электропроводкой. Прибор должен быть заземлен.

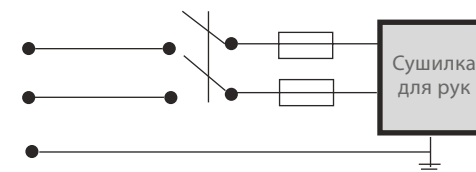

Закрепите вогнутую металлическую плату с тремя отверстиями на стене на расстоянии 1,2-1,4 м от пола, выровняйте сушилку для рук по отношению к плате и прикрутите винтами к стене.

Не устанавливайте сушилку для рук на стене, материалы которой могут легко воспламениться.

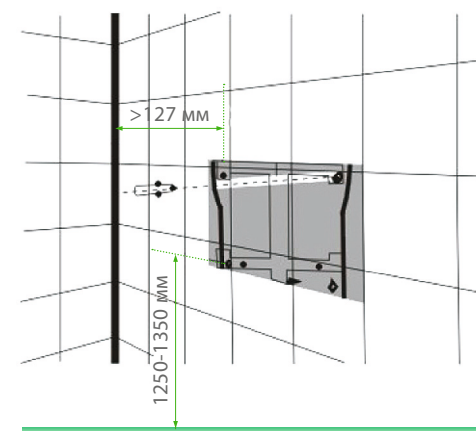

## ЭКСПЛУАТАЦИЯ

После установки и подключения к сети электропитания сушилка для рук готова к эксплуатации.

1. Поместите руки на расстоянии не более 20 см от воздуховыпускного отверстия.
2. Сушилка автоматически включится, и из воздуховыпускного отверстия начнет выходить поток теплого воздуха.
3. После того как Вы уберете руки, сушилка автоматически отключится через 1 секунду.
4. Чувствительность инфракрасного датчика можно отрегулировать в соответствии с положением и условиями эксплуатации сушилки.

На заводе-изготовителе инфракрасный датчик настраивается на максимальную чувствительность. Если прибор не включается или работает продолжительное время после того, как Вы убрали руки, настройте инфракрасный датчик, поворачивая подстроечный резистор при помощи отвертки, как показано на рисунке.

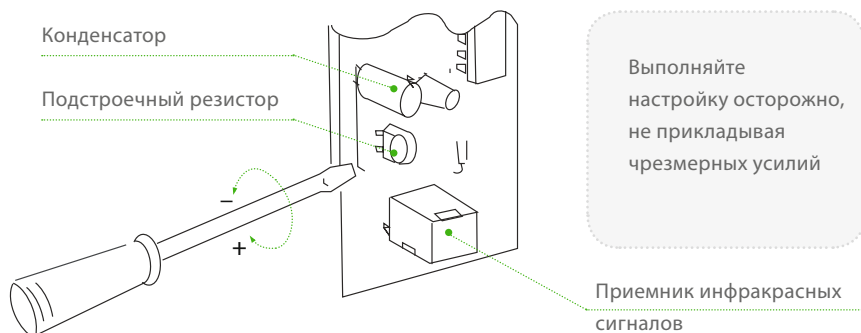

## РЕМОНТ И ТЕХНИЧЕСКОЕ ОБСЛУЖИВАНИЕ

Регулярно (раз в месяц) протирайте инфра-красный (ИК) датчик, расположенный рядом с воздуховыпускной решеткой. Если этого не делать, прибор со временем перестанет авто-матически отключаться. Для решения данной проблемы протрите ИК-датчик тряпкой.

1. Во избежание повреждений не пользуйтесь химически активными веществами для чистки корпуса сушилки.
2. При возникновении неисправности как можно скорее отключите электропитание и обратитесь к квалифицированному специалисту.
3. Во избежание травм не просовывайте посторонние предметы в воздуховыпускное отверстие сушилки.
4. Чистка прибора может проводиться только если сушилка обесточена.
5. Не перекрывайте поток воздуха.

Фирма-изготовитель несет гарантийные обязательства за качество выпускаемой продукции. Если прибор вышел из строя в течение 1 года со дня покупки, то при предъявлении товарного чека и гарантийного талона, фирма-изготовитель осуществляет бесплатный ремонт прибора (кроме повреждений, возникших по вине покупателя).

Срок эксплуатации составляет не менее 5 лет, при условии соблюдения правил по установке и эксплуатации.

Прибор подвергается утилизации в соответствии с нормами, правилами и способами, действующими в месте утилизации.

## ЭЛЕКТРИЧЕСКАЯ СХЕМА

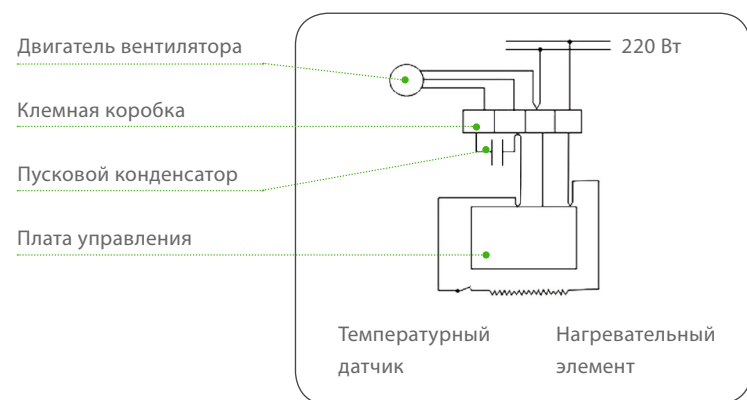

## ТЕХНИЧЕСКИЕ ХАРАКТЕРИСТИКИ

Модель	NHD-1.5M	
Номинальное напряжение	В	220
Номинальная частота	Гц	50
Потребляемая мощность	Вт	1800
Скорость потока	м/с	55
Уровень шума	Дб	55
Расход воздуха	м³/ч	165
Расстояние включения	мм	~50
Класс защиты	с	IP23

## АДРЕС ИЗГОТОВИТЕЛЯ:

Wenzhou Geenar spare parts., LTD Haicheng Industry Zone, Longwan, Wenzhou City, Zhejiang Province, China, P.O.325055

Вэнжу Джинар патс ЛТД. район Хайченг Индастри, Лонгуан, город Вэнжу, провинция Чжэцзян, Китай, индекс 325055

## ГАРАНТИЯ

Настоящий документ не ограничивает определенные законом права потребителей, но дополняет и уточняет оговоренные законом обязательства, предполагающие соглашение сторон либо договор.

Поздравляем вас с приобретением техники отличного качества!

При покупке нового устройства внимательно ознакомьтесь с гарантийным талоном и убедитесь в правильности его заполнения и наличии штампа продавца. При отсутствии штампа и даты продажи (либо кассового чека с датой продажи) гарантийный срок изделия исчисляется со дня его изготовления.

Тщательно проверьте внешний вид изделия и его комплектность. Возникшие претензии по внешнему виду и комплектности изделия предъявляйте продавцу при покупке.

Гарантийное обслуживание купленного Вами прибора осуществляется через Продавца, специализированные сервисные центры или монтажную организацию.

При возникновении неисправности прибора по вине изготовителя обязательство по устранению дефекта ложится на уполномоченную изготовителем организацию. В данном случае покупатель вправе обратиться к Продавцу.

По всем вопросам, связанным с техобслуживанием изделия, обращайтесь в специализированные сервисные центры. Подробная информация о сервисных центрах, уполномоченных осуществлять ремонт и техническое обслуживание изделия, находится на сайте [www.atmk.ru](http://www.atmk.ru), [www.neoclima.ru](http://www.neoclima.ru), [www.faura.ru](http://www.faura.ru)

Дополнительную информацию вы можете получить у Продавца или по нашему телефону в Москве: +7 (495)228-70-24 E-mail: [dealer@atmk.ru](mailto:dealer@atmk.ru)

При возникновении неисправности прибора в результате неверной или неквалифицированной установки обязательство по устранению дефекта ложится на уполномоченную изготовителем организацию. В данном случае необходимо обратиться к организации, проводившей установку (монтаж) прибора.

Перед установкой и использованием устройств необходимо тщательно изучить инструкции по установке и эксплуатации.

Для установки и ввода в эксплуатацию технически сложных устройств настоятельно рекомендуется пользоваться услугами специализированных организаций и квалифицированных специалистов.

В гарантийный талон запрещено вносить какие-либо изменения, а так же стирать или переписывать какие-либо указанные в нем данные. Настоящая гарантия не имеет силы, в случае невернозаполненного гарантийного талона. В талоне в соответствующих полях должны быть внесены следующие данные: наименование и модель изделия, его серийные номера, дата продажи, подпись уполномоченного лица и штамп Продавца.

### СРОК СЛУЖБЫ:

- Сушители и электрические обогреватели (конвекторы)-не менее 10 (десяти) лет.
- Теплый пол NEOCLIMA- не менее 18 (восемнадцати) лет.
- Кондиционеры, электрические тепловые пушки, тепловые завесы- не менее 7 (семи) лет,
- Инфракрасные обогреватели –не менее 8 (восьми) лет.
- Остальные группы товаров - не менее 5 (пяти) лет.

### СРОК ГАРАНТИИ:

- |  |  |
|--|--|
| • Кондиционеры NeoClima – 3 года           | • Климатические комплексы NEOCLIMA NCC 868-1год  |
| • Кондиционеры FAURA – 3 года              | • Климатические комплексы Faura NFC260 AQUA-1год |
| • Кондиционеры RIX – 2 года                | • Мойки воздуха WINIA-1год                       |
| • Теплый пол NEOCLIMA-18лет                | • Увлажнители воздуха FAURA-1год                 |
| • Водонагреватели NEOCLIMA-3года           | • Увлажнители воздуха NEOCLIMA-1год              |
| • Пушки тепловые NEOCLIMA газ/дизель-2года | • Сушилки для рук NEOCLIMA-1год                  |
| • Тепловентиляторы NEOCLIMA-1год           | • Сушители воздуха NEOCLIMA-1год                 |
| • Инфракрасные обогреватели NEOCLIMA-1год  | • Конвекторы NEOCLIMA серий:                     |
| • Насосы циркуляционные NEOCLIMA-2года     | • Comfort-5лет                                   |
| • Вибрационные насосы NEOCLIMA-1год        | • Dolce-5лет                                     |
| • Насосные станции NEOCLIMA-1год           | • Primo-2года                                    |
| • Поверхностные насосы NEOCLIMA-1год       | • Nova-2года                                     |
| • Дренажные насосы NEOCLIMA-1год           | • Fast-1год                                      |

### Гарантийный срок на прочие изделия составляет один год со дня продажи изделия Покупателю.

Настоящая гарантия распространяется на производственный или конструктивный дефект изделия. Выполнение уполномоченным сервисным центром ремонтных работ и замена дефектных деталей изделия производится в сервисном центре или у Покупателя (по усмотрению сервисного центра).

Гарантийный ремонт изделия выполняется в срок не более 45 дней. В случае, если во время устранения недостатков товара станет очевидным, что они не будут устранены в определенный соглашением сторон срок, стороны могут заключить соглашение о новом сроке устранения недостатков товара. Указанный срок гарантийного ремонта изделия распространяется только на изделия, которые используются в личных, семейных или домашних целях, не связанных с предпринимательской деятельностью.

Гарантийный срок на комплектующие изделия (детали, которые могут быть сняты с изделия без применения каких либо инструментов (ящики, полки, решетки, корзины, насадки, щетки, трубки, шланги и другие подобные комплектующие)) составляет три месяца. Гарантийный срок на новые комплектующие, установленные на изделие при гарантийном или платном ремонте, либо приобретенные отдельно от изделия, составляет три месяца со дня выдачи покупателю изделия по окончании ремонта, либо продажи последнему этих комплектующих.

Настоящая гарантия действительна только на территории РФ на изделия, купленные на территории РФ. Настоящая гарантия не дает права на возмещение и покрытие ущерба произошедшего в результате переделки или регулировки изделия, без предварительного письменного согласия изготовителя, с целью приведения его в соответствие с национальными или местными стандартами или нормами безопасности, действующими в любой другой стране, кроме РФ, в которой это изделие было первоначально продано.

### НАСТОЯЩАЯ ГАРАНТИЯ НЕ РАСПРОСТРАНЯЕТСЯ НА:

Периодическое обслуживание и сервисное обслуживание.

Изделия (чистку, замену фильтров или устройств выполняющих функции фильтров), любые адаптации и изменения изделия, в т.ч. с целью усовершенствования и расширения обычной сферы его применения, которая указана в Инструкции по эксплуатации изделия, без предварительного письменного согласия изготовителя.

**НАСТОЯЩАЯ ГАРАНТИЯ НЕ РАСПРОСТРАНЯЕТСЯ ТАКЖЕ НА СЛУЧАИ:**

Полностью/частично изменённого, стертого, удаленного или неразборчивого серийного номера изделия. Исполнения изделия не по его прямому назначению, не в соответствии с его Инструкцией по эксплуатации, в том числе, эксплуатации изделия с перегрузкой или совместно со вспомогательным оборудованием, на наличие на изделии механических повреждений следы воздействия агрессивных веществ, высоких температур, повышенной влажности/запыленности, ставших причиной неисправности изделия;ремонта/наладки/инсталляции/адаптации/пуска изделия в эксплуатацию не уполномоченными на то организациями/лицами; стихийных бедствий (пожар, наводнение и т. д.) и других причин находящихся вне контроля продавца, уполномоченной изготовителем организации, импортера, изготовителя и покупателя, которые причинили вред изделию; неправильного подключения изделия к электрической сети, а так же неисправностей (не соответствий рабочих параметров) электрической сети и прочих внешних сетей; дефектов, возникших вследствие попадания внутрь изделия посторонних предметов, жидкостей, кроме предусмотренных инструкцией по эксплуатации, насекомых и продуктов их жизнедеятельности и т.д. не правильного хранения изделия; необходимости замены ламп, фильтров, элементов питания, аккумуляторов, предохранителей, а так же стеклянных/фарфоровых/матерчатых и перемещаемых вручную деталей и других дополнительных быстро изнашивающихся/сменных деталей изделия, которые имеют собственный ограниченный период работоспособности, в связи с их естественным износом, или если такая замена предусмотрена конструкцией системы, в которой изделие использовалось как элемент этой системы.

**С МОМЕНТА ПОДПИСАНИЯ ПОКУПАТЕЛЕМ ГАРАНТИЙНОГО ТАЛОНА СЧИТАЕТСЯ, ЧТО:**

- Вся необходимая информация о купленном изделии и Его потребительских свойствах предоставлена Покупателю в полном объеме, в соответствии с Законом «О защите прав потребителей»;
- Покупатель получил Инструкцию по эксплуатации купленного изделия на русском языке ;
- Покупатель ознакомлен и согласен с условиями гарантийного обслуживания/особенностями эксплуатации купленного изделия;

Подпись покупателя ..... Дата .....



ЗАПОЛНЯЕТСЯ ПРОДАВЦОМ

**ГАРАНТИЙНЫЙ ТАЛОН**

(сохраняется у клиента)

Модель .....

Серийный номер .....

Дата продажи .....

Название продавца .....

Тел. продавца .....

Подпись продавца .....

М.П.



**УНИВЕРСАЛЬНЫЙ  
ОТРЫВНОЙ ТАЛОН**

**НА ГАРАНТИЙНОЕ ОБСЛУЖИВАНИЕ**

(изымается мастером при обслуживании)

Модель .....

Серийный номер .....

Дата приема в ремонт .....

№ заказа-наряда .....

Проявление дефекта .....

ФИО клиента .....

Адрес клиента .....

Дата ремонта .....

Подпись мастера .....

М.П.



ЗАПОЛНЯЕТСЯ ПРОДАВЦОМ

**ГАРАНТИЙНЫЙ ТАЛОН**

(сохраняется у клиента)

Модель .....

Серийный номер .....

Дата продажи .....

Название продавца .....

Тел. продавца .....

Подпись продавца .....

М.П.



**УНИВЕРСАЛЬНЫЙ  
ОТРЫВНОЙ ТАЛОН**

**НА ГАРАНТИЙНОЕ ОБСЛУЖИВАНИЕ**

(изымается мастером при обслуживании)

Модель .....

Серийный номер .....

Дата приема в ремонт .....

№ заказа-наряда .....

Проявление дефекта .....

ФИО клиента .....

Адрес клиента .....

Дата ремонта .....

Подпись мастера .....

М.П.



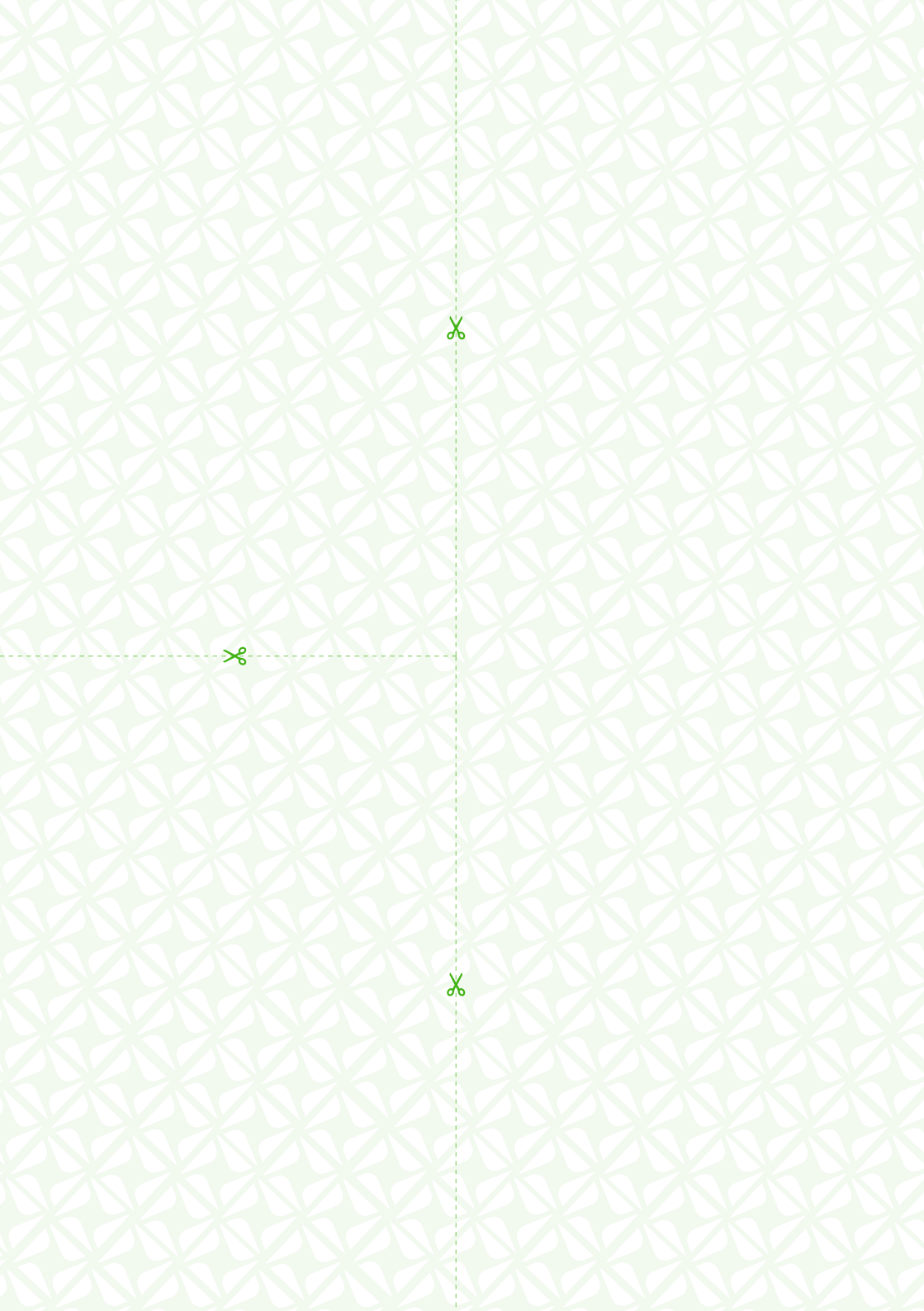

NeoClima 

[www.neoclima.ru](http://www.neoclima.ru)