

Nikon

Ru

Руководство **Nikon** по цифровой фотографии
с использованием

ЦИФРОВОЙ ФОТОКАМЕРЫ

COOLPIX 3100

COOLPIX 2100

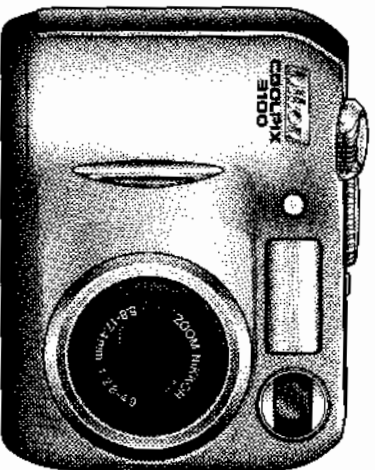

CE

Во избежание поломки Вашей техники Nikon или причинения ущерба Вам лично или окружающим, изучите следующие правила предосторожности перед использованием этой техники. Держите эти правила в месте, доступном для всех тех, кто будет пользоваться этой техникой.

Последствия, которые могут возникнуть при нарушении указанных правил предосторожности, обозначены следующими символами:



ПРЕДУПРЕЖДЕНИЯ

⚠ Немедленно выключайте фотокамеру при сбоях и нарушениях в работе

Если Вы замечаете дым или необычный запах, исходящий от фотокамеры, дополнительно оборудованные или от сетевого блока питания (он приобретается отдельно), немедленно выключите блок питания и извлеките из фотокамеры батареи, ставясьс кабелюль возможность ожогов. Продолжение работы может привести к серьезным повреждениям оборудования. После извлечения батарей отнесите неисправное оборудование в ближайший сервисный центр Nikon.

⚠ Не работайте в присутствии

от неопасного газа
Не работайте с электронными устройствами и этой фотокамерой в присутствии отсепарированного газа, поскольку это может привести к взрыву или пожару.

⚠ Не зажимайте ремень фотокамеры вокруг шеи

Зажимание ремня фотокамеры вокруг шеи может привести к удушью. Следите за тем, чтобы ремень случайно не замотался вокруг шеи младенца или ребенка.

⚠ Не разбирайте фотокамеру

Соприкосновение с внутренними частями фотокамеры может нанести вред Вашему здоровью. В случае выхода из строя изделия Nikon могут быть отремонтированы только квалифицированными специалистами. Если же корпус фотокамеры раскрылся в результате падения (или другого непредвиденного действия), извлеките батарею и/или отключите блок питания, а затем отнесите неисправное изделие в ближайший авторизованный сервисный центр Nikon.

⚠ Соблюдайте предосторожность при обращении с батареями

Батареи могут протечь или взорваться при неправильном обращении с ними. Соблюдайте следующие меры безопасности при подаче батареи к использованию:

- Используйте пару никель-металлгидридных аккумуляторных батарей Nikon EN-MH1, одну литиевую батарею CRV3, или две никель-марганцевые батареи типоразмера CR6 (AA) (их можно приобрести отдельно). Не используйте другие типы батарей. Не устанавливайте одновременно батареи разных типов.

- При установке батарей в фотокамеру не позволяйте вставать их вверх ногами или

- Избегайте короткого замыкания контактов батареи и не разбирайте ее.
- Не нагревайте батарею и не подвергайте ее воздействию огня.
- Избегайте попадания в воду или намокания батареи.
- Не храните и не транспортируйте батарею вместе с металлическими предметами (шпильки, скрепки, булавочки, гвозди и т.п.).
- Полностью разряженная батарея может протекать. Во избежание повреждения фотокамеры, не заряжайте кляпачек из неразъемные (сварной) батареи.
- Сразу после использования или в случае продолжительной работы фотокамеры, батарею можно зарядить и использовать. Прежде чем извлекать батарею, выключите фотокамеру и подождите, пока батарея остынет.
- Неведенно прекратите использовать батарею, если Вы заметили какие-то изменения в ее форме (изменение окраски или деформацию (изменение формы корпуса) батареи).

- ▲ **Компакт-диски**
Компакт-диски, на которых находится программное обеспечение и данные, не должны использоваться в музыкальных центрах. Попытка прослушивания диска с данными и/или программами в музыкальном центре может привести к повреждению или к повреждению музыкального центра.
- ▲ **Соблюдайте осторожность при использовании вспышки**
Использование вспышки вблизи от глаза объекта съемки может вызвать кратковременное ухудшение зрения. Соблюдайте особую осторожность при съемке маленьких детей — вспышка камеры не должна находиться ближе 1 метра от ребенка.
- ▲ **При использовании видискателя**
При пользовании диском выбора режимов и кнопкой управления звуком будьте осторожны, чтобы случайно не попасть себе в глаз пальцем.
- ▲ **Избегайте контакта с жидкими кристаллами**
При поломке монитора или дисплея фотокамеры соблюдайте осторожность, чтобы избежать рванения оконными стеклами и избежать попадания жидких кристаллов разорванного монитора или дисплея на кожу, а также в глаза или в рот.

- ▼ **Держите фотокамеру сухой**
Фотокамера не является водонепроницаемой. Попадание фотокамеры в воду или работа в условиях высокой влажности может привести к сбоям и нарушению в ее работе. Коррозия внутренних механизмов может привести к выходу фотокамеры из строя и невозможности ее ремонта.
- ▼ **Осторожно обращайтесь с подвижными частями фотокамеры**
Не применяйте силу к объективу, к батарее, к картонке памяти и рычажкам. Эти части фотокамеры можно легко повредить.
- ▼ **Выключите фотокамеру, прежде чем извлекать батарею или отключать источник питания**
Не отключайте от фотокамеры сетевой блок питания и не извлекайте батарею, когда фотокамера включена или когда снимки записываются или удаляются. Прямое или косвенное отключение питания в данной ситуации может привести к повреждению или повреждению картонки памяти или внутренних схем фотокамеры. Во избежание случайных повреждений в питании, не переносите фотокамеру с одного места на другое, когда она работает от сетевого блока питания.

- ▼ **Избегайте падения фотокамеры**
Камера может выйти из строя, если ее подвергнуть сильному удару или тряске.
- ▼ **Держите фотокамеру вдали от сильных магнитных полей**
Не используйте и не храните фотокамеру около оборудования, которое производит сильное электромагнитное излучение или магнитные поля. Сильные статические заряды или магнитные поля, вырабатываемые оборудованием типа радиопередатчиков, могут взаимодействовать с монитором фотокамеры, повреждать данные, сохраненные на картонке памяти, или возмозможствовать на внутреннюю схему фотокамеры.
- ▼ **Избегайте резких колебаний температуры**
Резкие колебания температуры, например, при входе в холодильник после улицы в теплом помещении, могут вызвать повреждение конденсата влаги внутри фотокамеры. Для защиты от возникновения конденсата, поместите фотокамеру в закрытый полиэтиленовый пакет, прежде чем подвергать ее резким изменениям температуры.

Предупреждения

Чтобы обеспечить длительный срок службы Вашей фотокамеры, соблюдайте при ее использовании и хранении следующие условия:

- Никакая часть руководства Nikon, включенных в комплект поставки фотокамеры не может быть воспроизведена, передана, расшифрована, сохранена в системе резервного копирования, или переведена на любой язык в любой форме, любыми средствами, без предварительного письменного разрешения Nikon.
- Nikon резервирует за собой право изменять спецификации аппаратных средств и программного обеспечения, описанных в этих

руководствах, в любое время и без предварительного уведомления.

• Nikon не несет ответственности за любые виды ущерба, полученного в результате использования этого оборудования.

• Несмотря на усилия, затраченные нами для того, чтобы гарантировать, что вся информация в этих руководствах точна и полная, мы будем благодарны, если Вы сообщите в ближайшем представительстве Nikon обо всех замеченных в руководствах ошибках и неточностях.

Замечания относительно запрещенного копирования или воспроизведения

Обратите внимание, что простое использование материала, который был скопирован в цифровом виде, или посредством сканера, цифровой фотокамеры, или другого устройства, может быть наказуемо согласно закону.

• Предметы, запрещенные, согласно закону, для копирования или репродуцирования.

Не копируйте и не репродуцируйте бумажные деньги, монеты, ценные бумаги, правительственные обязательства, или обязательства местного органа власти, даже если они имеют маркировку «Образец».

Копирование или репродуцирование иностранных бумажных денег, монет, или ценных бумаг запрещено.

Если предварительное разрешение властей не было получено, то копирование, или репродуцирование неопознанных почтовых марок, или открыток, выгущенных государством, запрещено.

Копирование или репродуцирование печатей, выгущенных органами власти и сертификационными документов, согласно закону, запрещено.

- Отграничения по некоторым копиям и репродукциям.

Существуют отграничения по копиям или репродуцированию ценных бумаг, выгущенных частными компаниями (акции, счета, чеки, сертификаты, подарки, и т.д.), пригородным поездкам или билетным купонам, за исключением тех случаев, когда необходим минимальный копии предосторожен в бизнесе (документоборота и отчетности). Также не копируйте и не репродуцируйте государственные паспорта, лицензии, выгущенные общественными организациями и частными группами, удостоверения личности, купоны на продукты питания и билеты, дающие право на проезд в общественном транспорте.

• **Соблюдение авторских прав.**

Запрещено копирование и/или воспроизведение защищенных авторским правом объектов интеллектуальной собственности типа книг, нот, картин, печатных изданий, правор на дерево, карт, рисунков, кино, и фотографий за исключением тех случаев, когда это делается для личного использования и некоммерческого использования.

Парад ответственных снимками

Прежде чем делать снимки каких-либо важных событий (например, свадьбы, или парад тем, как взять фотокамеру с собой в путешествие), сделайте несколько пробных снимков, чтобы убедиться, что фотокамера работает нормально. Nikon не несет ответственности за ущерб или убытки, связанные с неправильной работой фотокамеры.

Используйте только фирменные аккумуляторы Nikon

Ваша цифровая фотокамера Nikon COOLPIX разработана в соответствии с самыми высокими стандартами и содержит сложные электронные схемы. Только фирменные принадлежности (включая батареи, зарядные устройства и блоки питания), разработанные фирмой Nikon для использования с Вашей цифровой фотокамерой Nikon, спроектированы так, чтобы соответствовать требованиям функциональности и безопасности для внутренних электронных схем фотокамеры.

Использование электронных принадлежностей других производителей может привести к выходу Вашей фотокамеры из строя и лишить Вас гарантийного обслуживания.

Дополнительную информацию о фирменных принадлежностях Nikon Вы можете получить в представительстве Nikon или специализированных магазинах.

Правила разработки файловых систем для фотокамер**(Design Rule for Camera File System, DCF)**

Ваша фотокамера разработана в соответствии с Правилами разработки файловых систем для фотокамер (Design Rule for Camera File System, DCF), стандартом, широко распространяемым в индустрии цифровых фотокамер, для обеспечения совместимости между различными марками фотокамер.

Exif версии 2.2

Ваша фотокамера поддерживает стандарт Exif (Exchangeable Image file Format for Digital Still Cameras) версии 2.2, который позволяет использовать информацию, записываемую вместе со снимками для оптимального цветовоспроизведения при печати на Exif-совместимых принтерах.

Содержание

Меры безопасности при обращении с фотокамерой

Предупреждения

Замечания

Прежде чем начать

Введение

Узел и части фотокамеры

Монитор

Диск выбора режимов

Работа с меню

Служебная кнопка затвора

Первые шаги

Установка батареи

Установка картонной памяти

Проверка уровня заряда батареи

Основные настройки

Основы фотографии

Шаг 1 - Выбираем режим **☺**

Шаг 2 - Компонуем кадр

Шаг 3 - Фокусируем и снимаем

Шаг 4 - Просматриваем результаты

Больше о фотографии

Когда света недостаточно: Использование вспышки

Съемка автоспуска: Использование автоспуска

Режимы макро съемки: Режим Макро

Помощь в компоновке кадра

Сюжетный режим **SCENE**

Больше о просмотре

Просмотр снимков на фотокамере

Меню редактирования снимков

Редактирование снимков

Маленькая копия снимка

Кадрирование снимка

Просмотр снимков на телевизоре

Просмотр снимков на компьютере

Печать снимков

Видеоролики

Запись видеороликов

Просмотр видеороликов

Редактирование видеороликов

Видеоролики

Запись видеороликов

Просмотр видеороликов

Редактирование видеороликов

Меню съемки Shooting	56
Использование Меню Съемки.....	56
Качество и размер изображения: Image Quality/Size	58
Баланс белого: White Balance (только в режиме [MC])	60
Полуправа экспозиции: Exp. +/-.....	62
Печатавание даты: Date Imprint.....	63
Непрерывная съемка: Continuous (только в режиме [MC])	64
Выбор лучшего снимка: Best Shot Selector (только в режиме [MC])	65
Повышение резкости изображения: Image Sharpening (только в режиме [MC])	66
Форматирование карточек памяти: CF Card Format.....	67
Меню просмотра Playback	68
Использование Меню просмотра	68
Слайдшоу: Slide Show	69
Удаление: Delete	72
Защита: Protect	74
Автоматическая передача: Auto Transfer	75
Меню настроек Setup	77
Использование Меню настроек	77
Заставка: Welcome Screen	78
Яркость: Brightness	79
Громкость: Volume	79
Автоматическое выключение: Auto Off	79
Видеорежим: Video Mode	80
Восстановление настроек «по умолчанию»: Reset All	80
Технические примечания	81
Дополнительные принадлежности.....	81
Уход за Вашей фотокамерой.....	82
Сообщения об ошибках.....	84
Возможные неполадки и их устранение	87
Технические характеристики.....	90
Алфавитный указатель	92

Введение

Благодарим Вас за покупку цифровой камеры COOLPIX. Это руководство было написано нами для того, чтобы помочь Вам получить максимум удовольствия от съемки цифровых фотографий с Вашей цифровой фотокамерой Nikon COOLPIX 3100/ COOLPIX 2100. Внимательно прочтите данное руководство перед первым использованием Вашей камеры, и держите его под рукой во время дальнейшего ее использования.

Для облегчения поиска необходимой Вам информации используются следующие символы и сокращения:

 Этот символ указывает предостережение, которое Вы должны прочитать прежде, чем использовать камеру во избежание травм.

 Этот символ указывает необходимость прочитать инструкцию, прилагаемую к камере, прежде чем использовать камеру во избежание травм.

 Этот символ означает поддержку по использованию цифровых камер, которая может быть полезна для Вас при использовании камеры.

 Этот символ указывает, что в другом месте руководства или в Quick Start Guide содержится дополнительная информация.

Обучение в течение всей жизни

В качестве составной части обязательств компании Nikon по предоставлению непрерывной поддержки и обучению обращению со своими изделиями «Обучение в течение всей жизни», на перечисленных ниже сайтах в онлайн-овом режиме всегда имеется комплект всей новой и обновленной информации:

- Для пользователей в США.: <http://www.nikonusa.com/>
- Для пользователей в Европе: <http://www.nikon-euro.com/>
- Для пользователей в Азии, Океании, на Среднем Востоке и в Африке: <http://www.nikon-asia.com/>
- Для пользователей в России: <http://www.nikon.ru>

Пожалуйста, посетите эти сайты, чтобы ознакомиться с самой свежей информацией об изделиях Nikon, советах, FAQ и общими советами по вопросам цифровой обработки изображений и фотографии. Дополнительно информация может быть получена от регионального представительства.

Контактную информацию Вы можете найти по адресу:

<http://www.nikon-image.com/eng/>

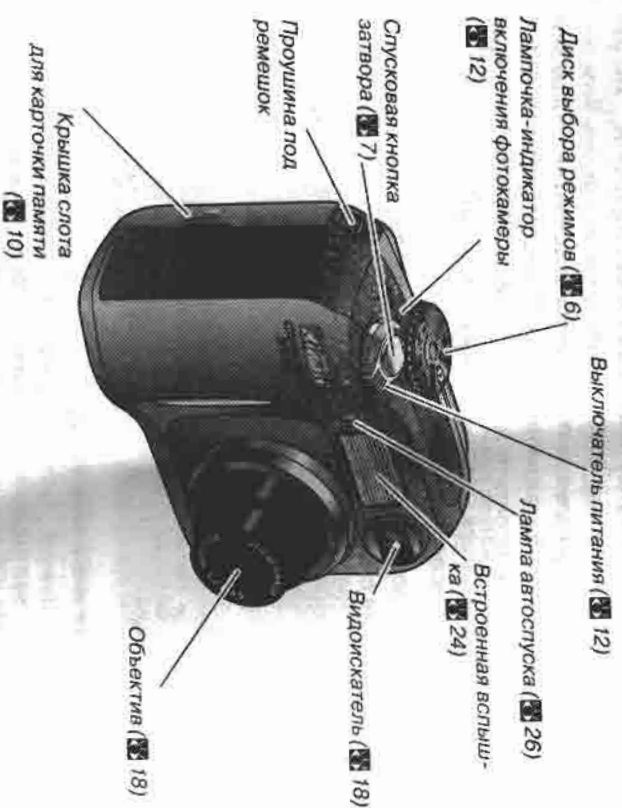

Прикрепление ремешка к фотокамере

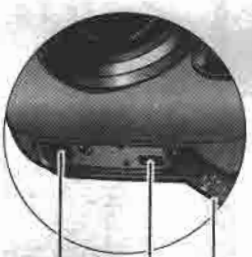
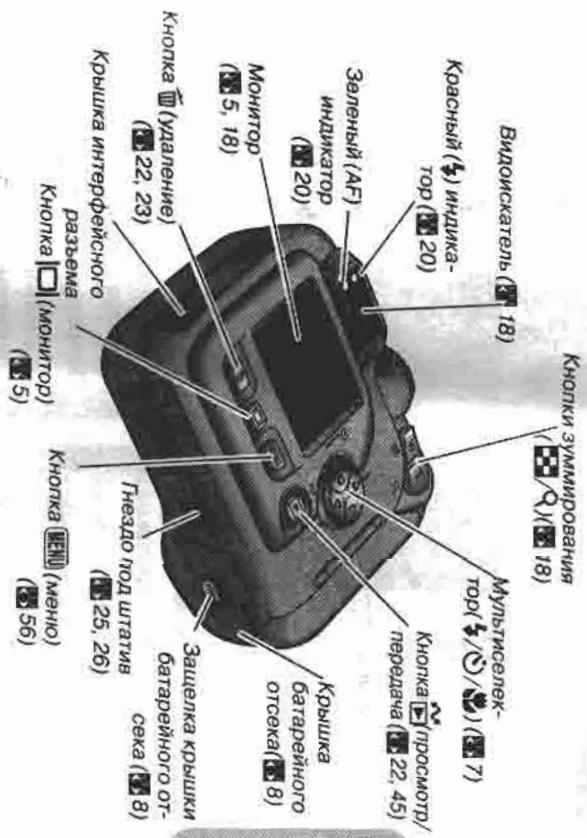
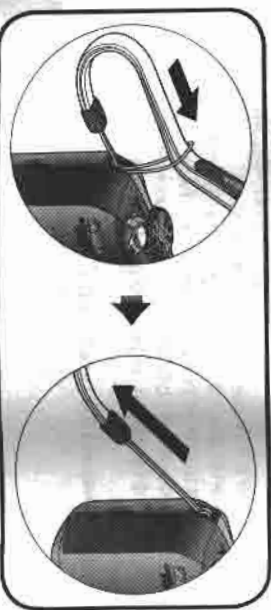

Крышка интерфейсного разъема
 Разъем USB (46) / Видеовывода (44) 46, 44
 Разъем внешнего источника питания (9) 9

Съемка

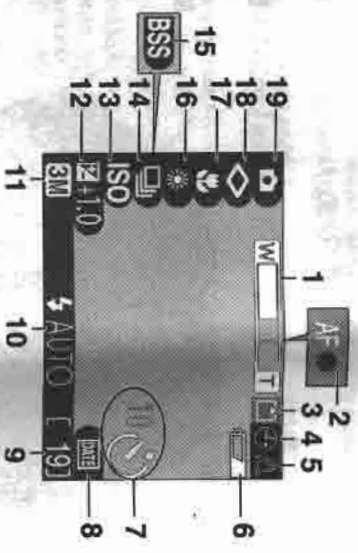

1 Индикатор зуммирования ¹ ... 18	10 Режим работы вспышки ... 24
2 Индикатор фокусировки ... 20	11 Индикатор качества/размера снимка ... 58
3 Индикатор записи ... 21	12 Поправка экспозиции ... 62
4 Символ «Часы не выставлены» ² ... 15	13 Индикатор увеличения чувствительности ⁵ ... 25
5 Символ сотрясения фотокамеры ³ ... 25	14 Режим непрерывной съемки ... 64
6 Индикатор уровня заряда батареи ⁴ ... 12	15 Выбор лучшего снимка (BSS) ... 65
7 Индикатор автоспуска ... 26	16 Баланс белого ... 60
8 Индикатор впечатывания даты ... 63	17 Режим Макро ... 27
9 Количество оставшихся кадров/длина ролика ... 16, 17, 51	18 Повышение резкости ... 66
	19 Режим съемки ... 6, 16

- 1 Отображается, если нажаты кнопки управления зумом.
- 2 Отображается, если не установлено время фотокамеры.
- 3 Отображается при длительной выдержке, предупреждая, что снимки могут получиться смазанными.
- 4 Отображается при недостаточном уровне заряда батареи.
- 5 Показывает, что фотокамера автоматически-ока увеличила чувствительность.

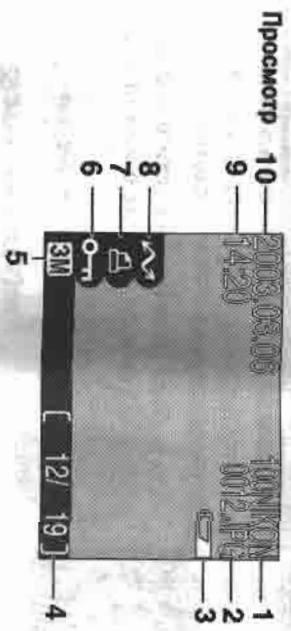

1 Текущая папка ... 23	6 Символ защищенного снимка ... 74
2 Номер и тип файла ... 23	7 Символ пометки снимка для задания на печать ... 48
3 Индикатор уровня заряда батареи ¹ ... 12	8 Символ пометки снимка для передачи в компьютер ... 75
4 Текущий номер кадра/Общее кол-во кадров ... 22	9 Время записи ... 14-15
5 Индикатор качества/размера снимка ... 58	10 Дата записи ... 14-15

Управление монитором
 1 Отображается при недостаточном уровне заряда батареи.

Чтобы спрятать или отобразить на мониторе индикаторы, нажмите кнопку **[M]**. В режимах **[P]** и **[M]** Вы можете также использовать кнопку **[M]** для отключения монитора.

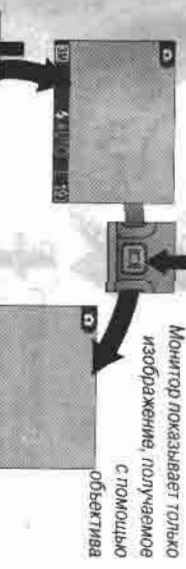

Монитор показывает текущие настройки и изображения, получаемое с помощью объектива

Монитор выключен (только в режимах **[P]** и **[M]**)

Диск выбора режимов

При помощи диска выбора режимов Вы можете выбрать один из восьми режимов съемки или режим настроек. Выбирайте режим съемки в соответствии с условиями съемки.

Для выбора режима совместите соответствующий символ на диске с меткой «С».



Меню (ручной) (стр. 17, 56)

В дополнение к опциям, имеющимся в меню съемки в автоматическом режиме, Вы получаете доступ к таким опциям, как баланс белого и повышение контрастной резкости.

Медиа (видео) (стр. 51–52)

Вы можете снимать видеоролики длиной до 40 с (COOLPIX 3100) или 15 с (COOLPIX 2100) без звука.

Авто (автопортретный) (стр. 18)

Простой режим типа «наведи и снимай», в котором большинство настроек контролируется фотокамерой. Рекомендуется для тех, кто впервые снимает цифровой фотокамерой.

Сценарий (сценный) (стр. 26, 34–37)

Выберите один из «сценариев», соответствующий условиям съемки и позвольте фотокамере сделать все остальное.

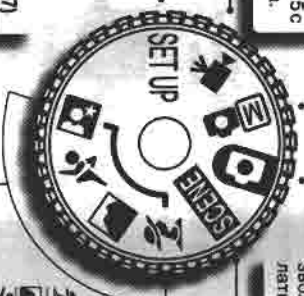

SET UP Setup (Настройка) (стр. 77)

Выберите этот режим для отображения меню настроек, где Вы можете выполнить такие действия, как установка часов фотокамеры и настройка яркости монитора.

Портрет Assist (портрет)

Landscape Assist (пейзаж)

Sports Assist (спорт)

Light Portrait Assist (лучший портрет)

Используйте режим помощи в компоновке кадра для соответствующего типа съемок (стр. 28–33).

Работа с меню

Для работы с меню фотокамеры используется мультиселектор.

Отменить действие и вернуться в предыдущее меню или передвинуть курсор влево

Передвинуть курсор вверх

Сделать выбор или передвинуть курсор вправо

Передвинуть курсор вниз

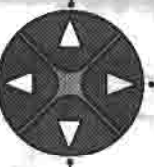

Спускочная кнопка затвора

Спускочная кнопка затвора Вашей фотокамеры имеет две степени нажатия. При нажатии спусковой кнопки затвора до половины фотокамера фокусируется и устанавливает экспозицию. По завершении фокусировки рядом с видоискателем загорается зеленый индикатор (AF). Фокус и экспозиция остаются заблокированными, пока спусковая кнопка затвора нажата до половины. Чтобы сделать снимок, нажмите спусковую кнопку затвора до конца.

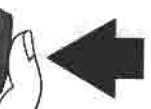
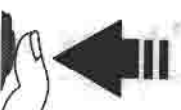
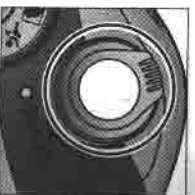

Установка батарей

В Вашей фотокамере используются:

- Две никель-металлгидридные батареи Nikon EN-MH1 или
- Одна литиевая батарея CRV3 (не перезаряжаемая)



- 1 Откройте крышку батарейного отсека нажимая на защелку крышки батарейного отсека (1), сдвиньте крышку (2) и откройте ее (3).

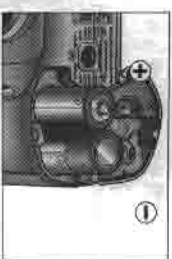

- 2 Установите батареи. Установите батареи так, как показано на обозначении внутри батарейного отсека.



- 3 Закройте крышку батарейного отсека (1) и сдвиньте ее до щелчка (2). Убедитесь, что крышка защелкнулась.

Замена батарей

Перед заменой батарей выключите фотокамеру и убедитесь, что погасла лампа питания.

Прочтите все предупреждения и инструкции, указанные производителем батарей, и тщательно соблюдайте их.

Предупреждения

Перечисленные ниже батареи непригодны для использования:

- Батареи с поврежденной или отслоившейся изоляцией. Использование батарей с поврежденной изоляцией может привести к протеканию батарей, перегреву или разрушению батарей. Учтите, что из-за производственных дефектов даже новые батареи могут иметь поврежденную изоляцию.
- Батареи с изоляцией, которая закрывает только боковые части батарей, но не закрывает участок вокруг минусового контакта.
- Батареи с плоским минусовым контактом. Не используйте такие батареи, даже если их изоляция нормально закрывает участок вокруг минусового контакта.

Батареи EN-MH1

Перед первым использованием батарей EN-MH1 зарядите их, используя зарядное устройство MH-70. Заряжайте каждый раз одну пару батарей — не заряжайте батареи по одной и не устанавливайте в фотокамеру одновременно батареи с разной степенью заряда. Учтите, что батареи EN-MH1 могут быстро разрядиться, если они только что куплены или если они не использовались в течение длительного времени. Это нормально — после использования в течение некоторого времени и после нескольких циклов заряд-разряд батареи будут сохранять заряд в течение более длительного времени. Для дополнительной информации по зарядке батарей смотрите документацию к зарядному устройству MH-70.

Другие источники питания

- Для непрерывного использования фотокамеры в течение длительного времени используйте блок питания EN-61 (81).
- Мы рекомендуем Вам купить литиевые батареи CRV3 в качестве резервного источника питания.
- В данной фотокамере могут также использоваться две никель-марганцевые батареи типоразмера LR6 (AA).

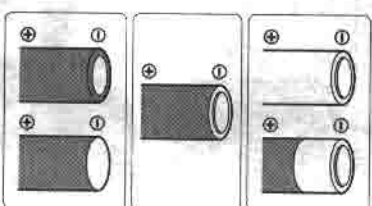

Установка карточек памяти

В Вашей цифровой фотокамере Nikon для хранения снимков используются карточки памяти CompactFlash™.

1 Убедитесь, что фотокамера выключена. Индикатор включения фотокамеры не должен гореть.

2 Откройте крышку слота для карточки памяти.

3 Вставьте карточку памяти в направлении, указанном стрелкой на внутренней стороне слота для карточки памяти. Карточка памяти вставлена до конца, если кнопка извлечения карточки находится на одном уровне с верхом карточки памяти.

4 Установка карточек памяти. Вставьте карточку памяти контактами вперед. Установка карточки вверх ногами или другой стороной может привести к повреждению карточки или фотокамеры. Убедитесь, что карточка ориентирована правильно.

Закройте крышку слота для карточки памяти.

Форматирование карточек памяти

Карточка памяти, поставленная с Вашей камерой, уже отформатирована. Однако, другие карточки памяти необходимо отформатировать перед первым использованием. Дополнительную информацию о форматировании карточек памяти Вы можете прочитать в разделе «Меню съемки Shooting: Форматирование карточек памяти» (стр. 67).

Извлечение карточек памяти

Карточки памяти можно извлекать из камеры, когда она выключена; при этом данные не будут утеряны. Для извлечения карточки памяти выключите камеру и откройте крышку слота для карточек памяти (1). Нажмите кнопку для извлечения карточки, и карточка частично выдвинется из слота (2), после этого выньте карточку рукой. Учтите, что во время использования карточки памяти могут нагреваться; соблюдайте осторожность при извлечении карточек памяти.



Рекомендованные карточки памяти

Помимо карточки памяти, поставленной с Вашей фотокамерой, для использования в Вашей цифровой фотокамере Nikon протестированы и рекомендованы для применения следующие карточки памяти:

Nikon	EC-CF	Все емкости
	SanDisk	SDCFB SDCFN Ultra 4x USB 8x USB
Lexar	12x USB	64 Мб, 128 Мб, 256 Мб, 512 Мб
	16x USB	
Media	24x USB	
Hitachi (Remesas Technology)	Compact FLASH HB28	128 Мб, 256 Мб, 512 Мб

Работа с другими типами карточек памяти не гарантируется. Дополнительную информацию о перечисленных выше карточках Вы можете получить у их производителя.

Проверка уровня заряда батареи



1 Включите фотокамеру. Поверните выключатель питания до упора, а затем плавно отпустите его. Загорится индикатор включения фотокамеры. Поверните диск выбора режимов в любое положение, отличающееся от **ST/P**.

2 Проверьте уровень заряда батарей по монитору



Индикация	Значение
Нет символа	Батареи полностью разряжены.
	Низкий уровень заряда батареи: в непрерывном режиме съемки может быть сделано меньшее количество снимков. Приготовьте запасные батареи.
WARNING !! BATTERY EXHAUSTED (Внимание!! Батареи раз- ряжены)	Батареи разряжены. Замените их полностью заряженными.

Когда отображается сообщение «Батареи разряжены», красный (R) и зеленый (G) индикаторы будут мигать.

Кнопка

Фотокамеру можно также включить, нажав кнопку и удерживая ее нажатой в течение примерно одной секунды. На мониторе при этом будет показан последний сделанный снимок (22).

Выключение фотокамеры

Чтобы выключить фотокамеру, когда горит индикатор включения, поверните выключатель питания. Не извлекайте батареи и не отключайте внешний блок питания до тех пор, пока не погаснет индикатор включения.

Автоматическое выключение (Спящий режим)

Если с фотокамеры в течение тридцати секунд не выполняется никаких действий (или в течение трех минут, если на мониторе отображается меню), монитор автоматически отключается и фотокамера переходит в спящий режим, чтобы уменьшить разряд батарей (если фотокамера подключена к внешнему блоку питания, то монитор отключается через тридцать минут). Когда фотокамера находится в спящем режиме, индикатор включения питания мигает. Фотокамера перейдет в рабочий режим, если Вы:







- Поверните выключатель питания
 - Нажмете кнопку или наполовину нажмете спусковую кнопку затвора
 - Нажмете кнопку , чтобы увидеть последний сделанный снимок
 - Нажмете кнопку MENU, чтобы вызвать меню для текущего режима
 - Поверните диск выбора режимов, чтобы выбрать другой режим
- Время, спустя которое фотокамера переходит в спящий режим, может быть изменено при помощи опции **Auto off** (Автоматическое выключение) в меню настроек (79).

Если после перехода фотокамеры в спящий режим с ней в течение трех минут не выполняется никаких действий, то фотокамера выключается и индикатор включения питания гаснет.

Индикатор включения питания





Если индикатор включения питания...	Фотокамера...
Горит	Включена
Мигает	Находится в спящем режиме
Выключен	Выключена

Перед первым использованием фотокамеры выберите язык, на котором будут отображаться меню и сообщения, а также выставьте правильные время и дату на часах фотокамеры.

<p>1</p>  <p>Поверните диск выбора режимов в положение SET UP и включите фотокамеру.</p>	<p>3</p>  <p>Вызовите опции.</p>
<p>2</p>  <p>Выберите пункт Language (Язык).</p>	<p>4</p>  <p>Выберите нужный язык из списка: Deutsch (Немский), English (Английский), Français (Французский), English (Испанский) или Español (Испанский).</p>
<p>5</p>  <p>Вернитесь в меню настроек.</p>	<p>6</p>  <p>Выберите пункт Date (Дата).</p>

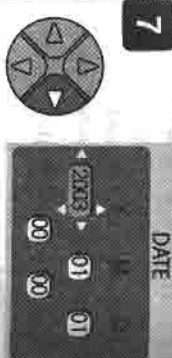
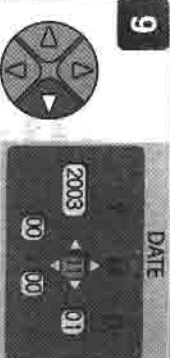
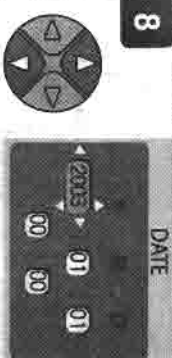
Батарея

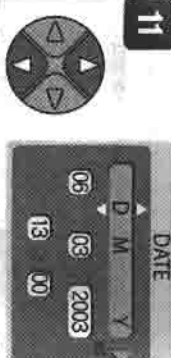
После установки батарей питания фотокамеры или при питании фотокамеры от сетевого блока питания, батарея часов фотокамеры будет заряжаться в течение примерно десяти часов. Полностью заряженная батарея часов фотокамеры обеспечивает их резервное питание в течение нескольких дней.

<p>7</p>  <p>Вызовите меню DATE.</p>	<p>9</p>  <p>Выберите месяц (Month). Повторите шаги 8-9, чтобы установить остальные значения.</p>
<p>8</p>  <p>Установите год (Year).</p>	<p>10</p>  <p>Выберите Y M D.</p>
<p>11</p>  <p>Выберите порядок, в котором будут отображаться год (Year), месяц (Month) и число (Day).</p>	<p>12</p>  <p>Вернитесь в меню настроек.</p>

Символ

Если в правом верхнем углу монитора мигает символ (часы не установлены) (4), когда фотокамера находится в режиме съемки, значит, батарея часов фотокамеры разряжена и часы фотокамеры нужно выставить заново. Любые снимки, сделанные при невыставленных показаниях часов фотокамеры, будут иметь отметку о времени вида «0000.00.00.00».

В этом разделе описываются основные шаги по съемке фотографий в режиме (автоматическом). В этом автоматическом режиме типа «Наведи-и-Снимай» большинство настроек устанавливается фотокамерой в соответствии с условиями съемки, что дает оптимальный результат для большинства съемочных ситуаций.

1 Поверните диск выбора режимов в положение 



2 Включите фотокамеру



Индикатор включения питания загорится и на мониторе будет показана заставка ( 78). Фотокамера готова к съемке, если на мониторе показывается изображение, которое видно через объектив.



Режим съемки



 Обозначает автоматический режим.

Качество/размер изображения

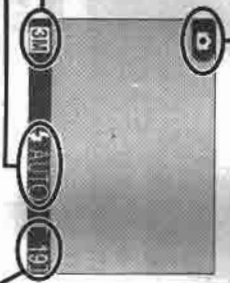
Выберите одну из пяти опций в зависимости от того, как Вы планируете использовать снимок в дальнейшем ( 56). Настройка по умолчанию  (SOOL.PIX 3100) или  (SOOL.PIX 2100).



Режим работы вспышки

Выберите один из четырех режимов в зависимости от освещения и от Ваших творческих замыслов ( 24). Режим по умолчанию  AUTO (автоматический).

Количество оставшихся кадров



Количество снимков, которое может быть записано на карту памяти, зависит от емкости карточки и от опции, выбранной в меню **Качество/размер изображения** ( 56).

Количество оставшихся кадров

Если количество оставшихся кадров равно нулю, то на мониторе отображается сообщение «OUT OF MEMORY» («Недостаточно памяти»). Вы не сможете сделать дальнейшие снимки, пока не:

- выберите меньшее качество/размер изображения ( 58)
- вставьте новую карту памяти ( 10)
- удалите часть снимков ( 22–23, 72–73)

Режим M/A

В режиме  (ручном) доступны дополнительные опции меню, дающие Вам полный контроль над такими настройками, как баланс белого и повышение резкости снимка. См. Меню Съемки Shooting* ( 56).





Отдалить Приблизить



Отдалить Приблизить

Если нажата одна из кнопок зуммирования, индикатор на мониторе покажет положение зума



Цифровой зум



1

Подготовьте фотокамеру. Крепко удерживайте фотокамеру обеими руками. Для наведения можно использовать монитор **A** или видоискатель **B**.

Не заслоняйте кадр

Во избежание получения частично затемненных снимков, держите пальцы и другие предметы подальше от объектива и окна вспышки.

2

Скомпонуйте кадр

Ваша цифровая фотокамера Nikon оборудована двумя типами встроенного зума: оптический зумом, в котором используется телескопический объектив фотокамеры для увеличения до 3x, и цифровым зумом, в котором используется цифровая обработка, чтобы дополнительно увеличить снимок до 4x, т.е. всего до 12x. Используйте кнопки зуммирования, чтобы расположить объект съемки в центре монитора.

- Нажимайте кнопку **W**, чтобы «отдалиться» от объекта съемки, увеличивая поле зрения в кадре.
- Нажимайте кнопку **T**, чтобы «приблизиться» к объекту съемки, так чтобы он занимал большую часть кадра.

Если оптический зум фотокамеры установлен в положение максимального увеличения, удерживание кнопки **T** нажатой в течение примерно двух секунд включает цифровой зум. Индикатор зуммирования на мониторе станет желтым, а зеленый индикатор (AF) рядом с видоискателем начнет мигать. Для установки нужной степени цифрового зуммирования используйте кнопки **T** и **W**. Чтобы отключить цифровой зум, нажимайте кнопку **W**, пока индикатор зуммирования на мониторе не станет белым.

Цифровой зум

При использовании цифрового зума, данные со светочувствительной матрицы фотокамеры обрабатываются цифровым способом, при этом увеличивается центральная часть кадра так, чтобы она занимала весь кадр. В отличие от оптического зума, цифровой зум не увеличивает количество деталей, видимых на снимке. Вместо этого слегка увеличиваются детали, выделены в положении максимального приближения оптического зума, что делает изображение слегка «зернистым». Обратите внимание, что действие цифрового зума никак не отображается в видоискателе — для компоновки кадра с цифровым зумом используйте монитор. Цифровой зум не может использоваться, если в меню непрерывной съемки CONTINUOUS (Multi-Shot) выбрана опция Multi-Shot 16 (Шестнадцатикадровая серия) или Multi-Shot (Многокадровая серия).

Полное автоматическое освещение

При недостаточном освещении фотокамера автоматически увеличивает чувствительность, и изображение может стать слегка «зернистым». Это нормально и не является признаком неисправности.

Монитор или видоискатель?

Используйте монитор, если Вы хотите контролировать настройки фотокамеры и одновременно видеть, как будет выглядеть результат съемки. Это особенно полезно в тех случаях, когда изображение в видоискателе недостаточно точно отображает конечный результат, например, когда:

- объект съемки расположен на расстоянии менее одного метра от фотокамеры
- используется цифровой зум

Пользуйтесь видоискателем, если Вы хотите сэкономить заряд батареи, выключив монитор (5), или если изображение на мониторе трудно различимо из-за яркого внешнего света.



1

Фокусируемся
 Нажмите **спусковую кнопку затвора до половины**, чтобы установить фокус и экспозицию. В режиме фотокамера автоматически фокусируется на объекте в центре кадра. Фокус и экспозиция блокируются, пока спусковая кнопка затвора остается нажатой до половины.

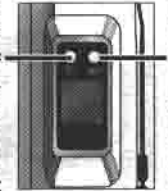

Красный индикатор (☞)

Зеленый индикатор (AF)
 Индикатор фокусировки



2

Делаем снимок
 Нажмите **спусковую кнопку затвора до конца**, чтобы сделать снимок. Для предотвращения «смазывания» снимка, плавно нажимайте **спусковую кнопку затвора**.



Красный индикатор (☞)		Вспыхивает при съемке.
Горит	Используется для затворной задержки. Убедитесь, что затвор не выключен, а затем попробуйте еще раз.	
Зеленый индикатор (AF)		Объект съемки в фокусе.
Горит	Фотокамера не может сфокусироваться на объекте в центре кадра. Используйте блокировку фокуса, сфокусируйтесь на другом объекте, находящемся на том же расстоянии, затем переключите кадр и сделайте снимок.	
Мигает		Используется для затворной задержки. Убедитесь, что затвор не выключен, а затем попробуйте еще раз.

Во время съемки

Во время съемки снимков на карту памяти на мониторе отображаются символы (идет запись) или (full) (полно). Вы можете продолжать делать снимки, пока на мониторе отображаются символы. Не выключайте фотокамеру, не извлекайте карту памяти, не извлекайте батарею и не отсоединяйте блок питания, пока на мониторе отображаются символы или . Отключение питания или извлечение картонки памяти в данном случае может привести к потере данных или к повреждению картонки памяти или фотокамеры.

Получение хороших результатов с автофокусировкой

Автофокусировка работает наилучшим образом, если объект съемки контрастно выделяется на фоне и достаточно освещен. Автофокусировка работает недостаточно хорошо, если объект съемки очень темный или быстро перемещается, если в кадре есть объекты, яркость которых существенно отличается от яркости основного объекта (например, если солнце находится позади объекта съемки, из-за чего объект и все его детали оказываются в глубокой тени), или если в центр кадра попадают объекты, находящиеся на разном расстоянии от фотокамеры (например, когда объект съемки находится внутри клетки).

Фокусировка на объектах, находящихся не в центре кадра: блокировка фокуса

Если во время съемки спусковой кнопки затвора до половины объект съемки находится не в центре кадра, снимок может получиться не в фокусе. Чтобы сфокусироваться на объекте съемки не в центре кадра:



1 Сфокусируйтесь

Расположите объект съемки в центре кадра и нажмите спусковую кнопку затвора до половины.



2 Убедитесь, что затворен зеленый (AF) индикатор

При нажатой до половины спусковой кнопке затвора убедитесь, что зеленый индикатор рядом с видеоскателем светится непрерывно, показывая, что объект съемки в фокусе. Фокус и экспозиция будут заблокированы, пока спусковая кнопка затвора не будет нажата до половины.

3 Переключите кадр

Удерживая спусковую кнопку затвора нажатой до половины, переключите Ваш будущий снимок. Не изменяйте расстояние между Вами и объектом съемки, пока фокус остается заблокированным. Если объект съемки движется, уберите палец со спусковой кнопки затвора и сфокусируйтесь еще раз, на новом расстоянии.

4 Сделайте снимок

Нажмите спусковую кнопку затвора до конца, чтобы сделать снимок.



1 Нажмите кнопку 

2

Просмотрите снимки на мониторе. На мониторе будет показан последний сделанный снимок. Чтобы просмотреть другие снимки, нажимайте мультиселектор вниз или вправо, чтобы просмотреть их в том, порядке, в котором они были записаны, или вверх или влево, чтобы просмотреть снимки в обратном порядке.

Чтобы вернуться в режим съемки, нажмите кнопку  еще раз.

Удаление ненужных снимков

Чтобы удалить снимок, показываемый на мониторе, нажмите кнопку . Будет выведен диалог с просьбой подтверждения. Нажмите мультиселектор вверх или вниз, чтобы выбрать **YES**, а затем вправо. Чтобы выйти из диалога, не удаляя снимок, выберите **NO** и нажмите мультиселектор вправо.

Удаление последнего сделанного снимка

В любой момент во время съемки Вы можете нажать кнопку  чтобы удалить последний сделанный снимок. Будет выведен диалог с просьбой подтверждения, показанный на рисунке справа. Удалите снимок, как описано на предыдущей странице под заголовком «Удаление ненужных снимков».



Советы по просмотру

Пока снимок считывается с карточки памяти, он на короткое время показывается на мониторе с низким разрешением. Это делает возможным быстрое пролистывание снимков, не дожидаясь, пока каждый снимок будет показан с полным разрешением.

Чтобы быстро пролистать снимки до нужного номера кадра, не просматривая промежуточные снимки, нажмите и удерживайте нужную кнопку мультиселектора. Отображенный на мониторе снимок не изменится, но номер кадра, показываемый в правом нижнем углу монитора, будет быстро увеличиваться или уменьшаться. По достижении нужного номера кадра отпустите мультиселектор.

Первый и последний снимок в памяти фотокамеры связаны между собой. Если нажать мультиселектор вверх или влево, когда показан первый снимок в памяти фотокамеры, то Вы перейдете к последнему снимку. А если нажать мультиселектор вниз или вправо, когда показан последний снимок, то Вы перейдете к первому снимку.

Имена файлов и папок

На карточке памяти снимки хранятся в файлах, имена которых состоят из трех частей: четырехбуквенного идентификатора, четырехзначного числа, автоматически присваиваемого фотографом в порядке возрастания и требуемого расширения (например, «DSC00001.JPG»).

Формат	Тип изображения		Идентификатор	Расширение	Кол-во
	Фотограф	Видеоролик			
Копия	Копия, созданная при помощи опции File, advance menu	FSCN	.JPG	22	53
	Маленькая копия	SSCN	.JPG	41	42
	Отжидрированная копия	RSCN	.JPG	43	43

При просмотре изображения на мониторе номер файла и расширение отображаются в правом верхнем углу экрана. Идентификатор на мониторе не отображается, но его можно просмотреть после передачи файла на компьютер.

Снимки хранятся в папках, автоматически создаваемых фотокамерой, с именами, состоящими из трехзначного числа и «NIKON» (например, «001NIKON»). Одна папка может содержать до 200 снимков, и если Вы сделаете снимок, когда текущая папка уже будет содержать 200 снимков, или снимок с номером 9999, то будет создана новая папка, а номером на единицу больше номера текущей папки. Если номер файла достиг 9999, то нумерация начинается заново, в новой папке, с номера 0001. Если номер файла достиг 9999, а карточка памяти уже содержит папку с номером 999, то Вы не сможете делать дальнейшие снимки, пока не отформатируете карточку памяти  или не вставите новую карточку.

Имяются следующие режимы работы вспышки:

Режим	Как это работает	Когда это использовать
АУТО Автоматический	Вспышка срабатывает при недостаточном освещении.	Лучший выбор для большинства ситуаций.
⚡ Автоматический с ослаблением «красных глаз»	Перед основными импульсом вспышка выдает серию импульсов слабой мощности, ослабляя эффект «красных глаз».	Используйте при съемке портретов (работает лучше всего, если объект съемки находится в диапазоне действия вспышки и смотрит на передвинутую вспышку). Не рекомендуется использовать, если требуется минимальная задержка срабатывания затвора.
⚡ Вспышка отключена	Вспышка не будет срабатывать даже при недостаточном освещении.	Используйте, чтобы получить на снимках эффект направленного освещения при съемке в сумерках или в случае, когда использовать вспышку запрещено. Если на мониторе появляется символ «⚡» (отсутствие камеры), необходимо принять меры для предотвращения возможного «смазывания» символов.
⚡ Предназначенная (запрограммированная) вспышка	Вспышка срабатывает при съемке каждой фотографии.	Используйте для «заполнения» (подсветки) теней и при съемке объектов, освещенных сверху.

Чтобы выбрать режим работы вспышки:

1



Вызовите меню режимов вспышки.

2

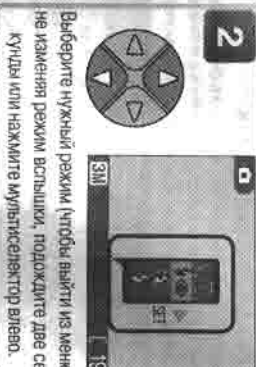

Выберите нужный режим (чтобы выйти из меню, не нажимая режимы вспышки, подождите две секунды или нажмите мультисенсор вправо).

3



Выделите из меню Режим работы вспышки показывается символом в нижней части монитора.

Чувствительность (в единицах ISO)

«Чувствительность» — это мера того, как сильно фотокамера реагирует на свет. Ваша цифровая фотокамера Nikon в нормальных условиях имеет чувствительность пленки ISO 50. При недостаточной освещенности и отключенной вспышке (⚡), фотокамера автоматически увеличивает чувствительность, что позволяет применять более короткие выдержки и минимизировать выванное случайными перемещениями (сотрясениями) фотокамеры. При этом на мониторе появляется символ (ISO), предупреждая о том, что снимки могут получиться слегка зернистыми.



Символ «Сотрясение фотокамеры»

При недостаточной освещенности и отключенной вспышке (⚡) используются длительные выдержки, и снимки могут получиться «смазанными». Если выдержка, необходимая для экспозиции, получается очень длинной, на мониторе появляется символ предупреждения о сотрясении фотокамеры. В этом случае рекомендуется использовать штатив.



Расстояние съемки со вспышкой

Расстояние съемки со вспышкой зависит от положения зума объектива. Если зум находится в крайнем широкоугольном положении, вспышка имеет диапазон расстояний съемки 0,4 – 3,0 м. Если зум находится в крайнем телефото положении, вспышка имеет диапазон расстояний съемки 0,4 – 1,7 м.

Макро съемка

Вспышка может оказывать не в состоянии осветить объект полностью, если расстояние до него составляет менее 40 см. При макросъемке просматривайте каждый снимок сразу после его съемки для проверки результата.

Выбор режима работы вспышки

В зависимости от выбранного режима, режим работы вспышки может автоматически изменяться, когда Вы выбираете другой режим съемки (30–37, 51).

Съемка автопортрета: Использование автоспуска

Когда включен таймер автоспуска, фотокамера делает снимок через десять секунд после нажатия спусковой кнопки затвора. Это можно использовать, если Вы хотите сфотографировать самого себя или для предотвращения "смазывания" снимков при макросъемке или при съемке с длительными выдержками, когда от нажатия спусковой кнопки затвора возникает сотрясение фотокамеры. При использовании автоспуска Вам следует использовать штатив или установить фотокамеру на плоскую, устойчивую поверхность.

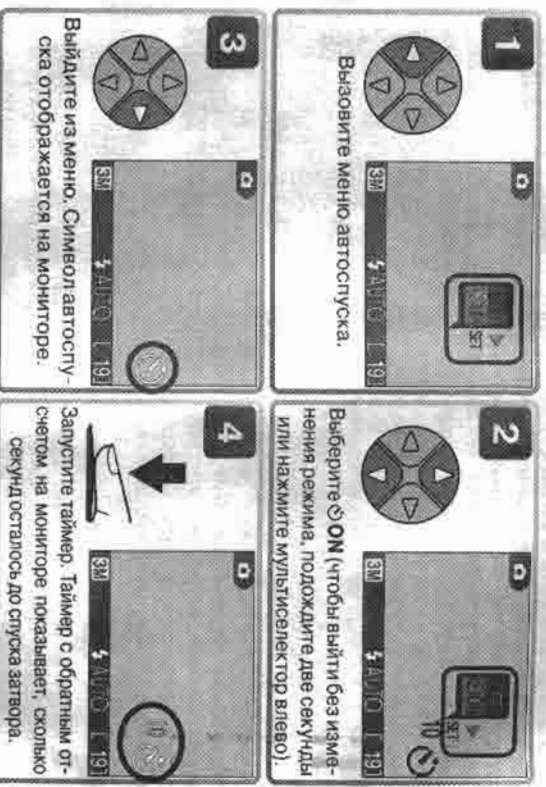

Фокус и экспозиция блокируются при нажатии спусковой кнопки затвора. Лампа автоспуска на лицевой панели фотокамеры будет мигать, пока до спуска затвора не останется одна секунда, а в течение этой последней секунды будет гореть непрерывно, предупреждая о скором срабатывании затвора.

Автоспуск

Использование автоспуска невозможно в некоторых режимах съемки (32, 37, 51).

Остановка таймера автоспуска

Чтобы остановить таймер автоспуска до срабатывания затвора, нажмите спусковую кнопку затвора еще раз.



Простая макросъемка: Режим Макро

Режим Макро используется для съемки крупным планом мелких объектов с очень близкого расстояния (минимум 4 см).

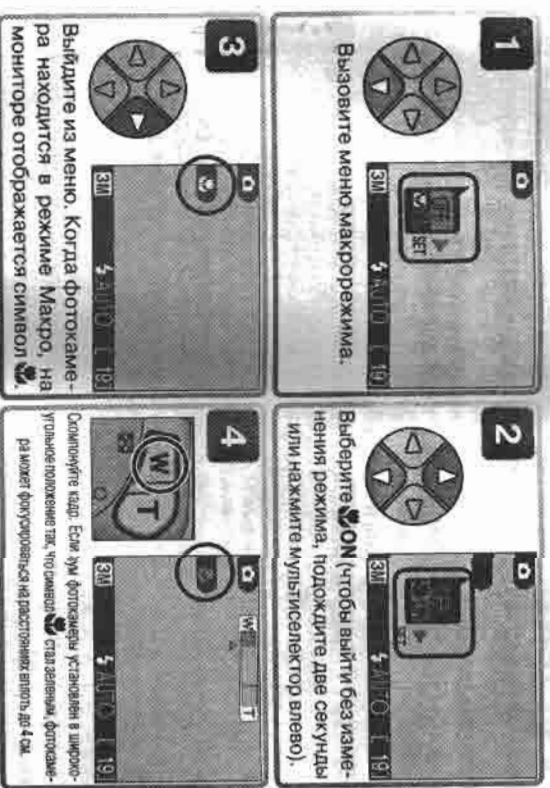

Режим Макро

Режим Макро недоступен в некоторых режимах съемки (31, 32, 34–37). На малых расстояниях изображение в видоискателе не соответствует изображению на снимке. Используйте монитор при макросъемке.

В режиме макро фотокамера фокусируется непрерывно, даже если спусковая кнопка затвора нажата до половины.

Ваша цифровая фотокамера Nikon предоставляет Вам выбор из десяти «сюжетных» режимов и четырех режимов «помощи». В этих режимах настройки фотокамеры автоматически оптимизируются под выбранный сюжет, избавляя Вас от необходимости выставлять их вручную.

Режимы помощи

Режимы помощи выбираются путем установки диска выбора режимов в нужное положение. Имеются опции помощи в кадровой помощи, чтобы помочь Вам в компоновке Ваших снимков.

Режим	Описание	35
Помощь при съемке портретов	Используется при съемке портретов, когда главный объект съемки отчетливо выделяется, а детали фона сливаются воедино.	30
Помощь при съемке пейзажей	Используйте, чтобы увеличить четкость, цвет и контраст при съемке неба, леса и других подобных пейзажей. При съемке портретов на фоне достопримечательности.	31
Помощь при съемке спорта	Используйте для спортивных съемок, чтобы «заморозить» движение быстрых объектов.	32
Помощь при съемке ночных портретов	Используйте для съемки портретов на фоне слабо освещенного пейзажа.	33

Сюжетные режимы

Сюжетный режим можно выбрать, установив диск выбора режимов в положение **SCENE** и выбрав затем желаемый сюжетный режим из меню.

Режим	Описание	35
Вечеринка/Гомеентенне	Используйте в тех случаях, когда хотите проработать детали фона, заставить светить при съемках, или при любом другом искусственном освещении.	35
Пляж/Снег	Используйте при съемке ярких объектов, таких как заснеженные поля, снег, или солнечные блики на воде.	35
Закат	Используйте, чтобы передать все богатство цвета при съемке закатов и восходов.	35
Сумерки/Рассвет	Используйте, чтобы сохранить нежность цветовых переходов естественного освещения перед восходом или после заката.	35
Ночная съемка	Используйте при съемке темной сцены.	36
Макросъемка	Используется для получения сочных цветных снимков таких объектов, как цветы, насекомые или другие мелкие предметы.	36
Музыки	Используйте в тех случаях, когда снимка со вспышкой заправлена.	36
Фейерверк	Используйте, чтобы запечатлеть вспышки света от фейерверков и салютов.	37
Коляска	Используйте при копировании текста и чартов.	37
Контражур	Используйте тогда, когда источник света находится позади объекта съемки, образуя на нем тени.	37

Четыре режима помощи предоставляют выбор опций помощи в компоновке кадра, которые позволяют Вам компоновать кадр, руководствуясь вспомогательными линиями, отображаемыми на мониторе. Чтобы использовать помощь в компоновке кадра, поверните диск выбора режимов в нужное направление и выполните действия, указанные ниже.



Режимы помощи

1

Выберите режим. Выделите меню помощи в компоновке кадра (чтобы вернуться в режим выбора меню, нажмите мульти-selector влево) [L 56].

2

Выберите тип композиции. Текущий выбор показывается большим символом и заголовком.

3

Произведите выбор и вернитесь в режим съемки. На мониторе отображаются вспомогательные линии.

4

При съемке расположите Ваш объект съемки согласно со вспомогательными линиями, как описано на последующих страницах.

Использование вспомогательных линий

Ваш объект съемки не обязательно должен совпадать со вспомогательными линиями в точности. Во избежание несчастных случаев, при комновке кадра не забывайте следить за окружающей обстановкой.

Режимы помощи

В зависимости от Вашего объекта съемки, режимы помощи не всегда могут давать желаемые результаты. Если Вы не удовлетворены результатом, выберите режим (автоматический) или (ручной) и попробуйте еще раз.

Помощь при съемке портретов

Режим **2** (помощь при съемке портретов) поможет Вам снять портрет, на котором главный объект съемки четко выделен, а детали фона слегка размыты, что привнесит в композицию чувство глубины (степень размытости фона зависит от глубины освещения). Меню помощи в компоновке кадра поможет Вам скомпоновать портрет, где главный объект съемки находится не в центре кадра, а также портреты с вертикальной и горизонтальной ориентацией кадра и парные портреты.



Portrait (Portrait)

Используйте для компоновки снимка с объектом съемки в правой половине кадра. Фокусируется на объекте, фокусируется на объекте, и расстояние не в центре кадра. Можно использовать дисплейную фокусировку.



Portrait close-up (Portrait close-up)

Используйте для компоновки снимка с объектом съемки в левой половине кадра. Фокусируется на объекте в соответствии с расстоянием линзами.



Portrait group (Portrait group)

Используйте для компоновки снимка на который люди портреты, расстояние расположено в верхней части кадра. Фокусируется на объекте в соответствии с расстоянием линзами.



Portrait couple (Portrait couple)

Используйте для съемки парных портретов типа "плечом к плечу" фотокамера сфокусируется на ближайшем объекте.



Режим **1** (помощь при съемке пейзажей) поможет Вам сделать яркие пейзажные снимки с улучшенной четкостью, цветом и контрастом. Меню помощи при компоновке кадра поможет скомпоновать не только снимки с видами природы, но и городские пейзажи, групповые портреты и групповые портреты на фоне достопримечательностей.



LANDSCAPE (Пейзаж)

Используйте для компоновки пейзажей с небом в верхней трети кадра, удаленный объект при съемке пейзажа на горизонтальной линии, пейзаж, при съемке пейзажа или через ветви деревьев. Фокусируется на объекте в фокусе.



Scenic view (Животный вид)

Используйте для компоновки пейзажей с небом в верхней трети кадра, удаленный объект в средней трети кадра и более близкий объект в нижней трети. Съемка пейзажа безручье (скалы) объектов на фоне неба с желтой линией в соответствии с линией.



Architecture (Архитектура)

Используйте при съемке зданий, сетка, отображаемая на мониторе, поможет Вам выровнять горизонтальные и вертикальные линии в кадре.



Group left (Группа слева)

Используйте для компоновки портретов, на которых люди расположены справа, а достопримечательности или какой-либо иной объект на фоне - слева. И люди, и объект на фоне будут в фокусе.



Group left (Группа слева)

Используйте для компоновки портретов, на которых люди расположены слева, а достопримечательности или какой-либо иной объект на фоне - справа. И люди, и объект на фоне будут в фокусе.



Выбор режима работы вспышки в режиме 2
По умолчанию устанавливается режим **1** (автоматический с подавлением эффекта «красных глаз»). Могут быть выбраны другие режимы.

Выбор режима работы вспышки в режиме 1
В режиме **1** вспышка автоматически отключается (2).
Режим Макро
В режиме **1** режим макросъемки автоматически отключается.

2. Помощь при съемке спорта

Режим 2 (помощь при спортивных съемках) используется для съемки динамичных действий, чтобы запечатлеть быстро движущиеся объекты. Меню помощи позволяет Вам «заморозить» действие в одном кадре или записать движение как серию снимков.



2.1 SPORTS (Спорт)

Пода ступая кнопка затвора удерживается нажатой, фотокамера делит снимки со скоростью примерно 3 кадра в 2 секунды (скорость съемки замедляется, если отбрасывается снимок 2). Фокусировка, экспозиция и баланс белого определяются по первому кадру в каждой серии. Фотокамера фокусируется непрерывно, даже если спусковая кнопка не нажата.



2.2 Sport spectator (Зритель на соревновании)

Спуская кнопку затвора может быть нажата одна кнопка движением, без паузы поворота для проверки фокусировки. Используйте при расстоянии более 3 м, когда объект съемки движется непредсказуемым образом, не оставляя времени на композицию кадра. Фотокамера фокусируется непрерывно, даже если спусковая кнопка затвора не нажата.



2.3 Sport composite (Спортивный коллаж)

При каждом нажатии спусковой кнопки затвора фотокамера помнит за две секунды делая 18 снимков и затем выстраивает из них коллаж 4х4, как единое изображение. Фокусировка, экспозиция и баланс белого определяются по первому кадру в каждой серии.



2.4 Выбор режима работы вспышки в режиме 2

В режиме 2 вспышка автоматически отключается (0); могут быть выбраны другие режимы работы вспышки.

2.4.1 Автоспуск

В режиме 2 автоспуск автоматически отключается.

2.4.2 Режим Макро

В режиме 2 режим макросъемки автоматически отключается.

2.4.3 Впечатывание даты (только для COOLPIX 2100)

Впечатывание даты (Date Imprint: 63) автоматически отключается при выборе режима SPORTS или Sport spectator (только для COOLPIX 2100).

2.5 Помощь при съемке ночных портретов

Режим 2 (помощь при съемке ночных портретов) используется для съемки портретов ночью, обеспечивая естественный баланс освещенности между объектом съемки и фоном. Снимки, сделанные при длительных выдержках, обрабатываются для улучшения качества, что слегка увеличивает общее время обработки; для предотвращения «смазывания» установите фотокамеру на штатив или расположите ее на гладкой, устойчивой поверхности. Для дополнительной информации относительно опций помощи при компоновке кадра см. «2 Помощь при съемке портретов» (2.30).



2.5.1 Выбор режима работы вспышки в режиме 2

Автоматически устанавливается режим 2 (автоматический с ослаблением «красных глаз»).

Режим **SCENE** (сюжетный) предоставляет десять «сюжетов», каждый из которых предназначен для съемки определенной сцены, например, заката, интерьера или фейерверка. Настройкой фотокамеры автоматически устанавливаются под выбранный сюжет; извывая Вас от необходимости выставлять их вручную по отдельности.



Сюжетный режим

1 Вызовите меню сюжетных режимов (чтобы перейти к выбору меню, нажмите мульти-selector влево **[56]**).

2 Выберите сюжет. Текущий выбор показывается большим символом и заголовком.

3 Прокрутите выбор и вернитесь в режим съемки. Выбранный сюжет отображается символом в левом верхнем углу монитора.

4 Сделайте снимки.

В зависимости от выбранного сюжета, возможны определенные ограничения по использованию режимов вспышки (**[524]**), режима макросъемки (**[527]**), или автоотпуска (**[526]**). Эти ограничения указаны на последующих страницах.

Символ (Обозначение фотокамеры)

Если на мониторе отображается символ **[A]**, снимки могут получиться «смазанными». В этом разделе меры предосторожности, позволяющие избежать «смазывания», обозначены звездочками.

Крепко держите фотокамеру двумя руками, опираясь локтями о поверхность. Используйте штатив или поставьте фотокамеру на плоскую, устойчивую поверхность.

Имеются следующие сюжеты:

Party/Indoor (Вечеринка/Помещение)

Используйте в тех случаях, когда хотите проработать детали фона, снять сцену при свете свечей или при любом другом искусственном освещении.

Beach/Snow (Пляж/Снег)

Подходит для съемки ярких объектов, таких как зеленые холмы, поля, парк, или солнечные блики на воде. Вспышка автоматически устанавливается в режим **AUTO**; также можно выбрать и другие режимы.

Sunset (Закат)

Позволяет передать все богатство цвета при съемке заката и восхода.

Dusk/Dawn (Сумерки/Рассвет)

Сохраняет нежность цветовых переходов естественного освещения перед восходом или после заката.

Снимки, сделанные в драматических условиях, обрабатываются для улучшения качества. Это дает более впечатляющий результат, но требует больше времени на обработку.

📷 Night landscape (Ночной пейзаж)

Используйте длительные выдержки для получения при съемке ошеломляющих видов ночных пейзажей. Фокусировка устанавливается на бесконечность.

Снимки сделаны с помощью выдержки, обработанные для улучшения качества. Чтобы увидеть исходный кадр, нажмите **Всплывающее меню** на кадре или **Всплывающее меню** в меню **Настройка**.

Без отпущенной кнопки

Выкл

Без отпущенной кнопки

📷 Close up (Макросъемка)

Используйте для получения четких цветных снимков мелких объектов, как цветы, насекомых или другие мелкие предметы. Вспышка автоматически устанавливается в режим **АВТО**; также можно выбрать и другие режимы

Фотокамера фокусируется непрерывно, даже если сфокусировать камеру вручную на объекте макросъемки. Минимальная дистанция фокусировки зависит от модели камеры. Чтобы получить возможность фокусироваться на расстоянии больше, до 4 см, нажмите **кнопку**, чтобы сместить макроаппарат на минимальное (**MIN**) **Степень** фокусировки.

Без отпущенной кнопки

Выкл

Без отпущенной кнопки

📷 Museum (Музей)

Вспышка автоматически отключается (🚫). Используйте для съемки фотографий внутри помещений, где запрещено пользоваться вспышкой (например, в музеях и галереях искусства) или в других ситуациях, когда Вы не можете использовать вспышку.

Режим **Музей** доступен только в **Best Shot Selector**, **ES**, **ES** и **ES** и не работает в автоматическом, уменьшенном эффекте и непрозрачных дубликах фотографий. В некоторых местах вспышка может быть запрещена даже без вспышки. Уведомлять предварительно, что у Вас имеется разрешение на съемку.

Без отпущенной кнопки

Выкл

Без отпущенной кнопки

📷 Proactive show (Фейерверк)

Используйте длительные выдержки для получения при съемке фейерверков и салютов шлейфов света и вспышек от разрывов. Фотокамера быстрее реагирует на нажатие спусковой кнопки затвора, давая Вам возможность запечатлеть начало вспышки.

Фокусировка устанавливается на бесконечность.

Отключайте камеру перед фейерверком и нажмите спусковую кнопку затвора до конца в момент разрыва салюта.

Без отпущенной кнопки

Выкл

Выкл

Выкл

Выкл

📷 Copy (Копия)

Используйте для получения четких снимков текста, рисунков на белом материале, вышитых карточек или печатных материалов.

Вспышка в режиме макросъемки автоматически отключается. Если Вы хотите включить вспышку в режиме макросъемки, нажмите **кнопку** и выберите **режим**.

Центральный свет и вспышка могут появиться на объекте независимо от расстояния.

Без отпущенной кнопки

Выкл

Выкл

Выкл

Выкл

📷 Back light (Контражур)

Используйте тогда, когда источник света находится позади объекта съемки, образуя на нем тени, либо когда объект находится в тени на ярком фоне. Вспышка фотокамеры сбрасывает автоматический «заполнит» (подсветит) тени.

Без отпущенной кнопки

Выкл

Выкл

Выкл

Выкл

📷 Впечатление даты (только для SOOLRIX2100)

Впечатление даты (Date Imprint, **ES**) в режиме **III** отключается. Если в меню Date Imprint выбрана опция Date или Date and time, снимки, сделанные в режиме **III** и **III**, не будут обрабатываться для улучшения качества.

📷 Сложный режим

В зависимости от вида объекта съемки, сложный режим не всегда может давать желаемый результат. Если Вы не уверены в результате, выберите режим **III** (автомагический) или **III** (ручной) и попробуйте еще раз.

Просмотр снимков на фотокамере

Просмотр нескольких снимков одновременно: Просмотр списка

Нажмите при полноэкранном просмотре на кнопку **Q (W)** выводит на монитор список из четырех уменьшенных изображений. При просмотре списком возможны следующие операции:



Чтобы	Нажмите	Описание
Выбрать снимок		Нажимая мультиселектор вверх, вниз, влево и вправо, выберите нужный снимок.
Изменить число одно-временно показываемых снимков	Q (W)	При просмотре списком по четыре снимка, нажмите кнопку Q (W) для вывода по девять изображений в списке. Для вывода по четыре изображения (если показывается по девять) или перехода в полноэкранный режим (если показывается по четыре) нажмите кнопку звука Q (T) .
Удалить выбранный снимок		На экране отобразится диалог с затвором. Нажмите мультиселектор вверх или вниз, чтобы выделить нужный пункт, затем вправо, чтобы подтвердить выбор.



Снимки крупным планом: Увеличение при просмотре

Используйте кнопку **Q** для увеличения неподвижных изображений при одиночном просмотре. При просмотре увеличенного снимка Вы можете сохранить откалиброванную версию снимка, содержащую только ту его часть, которая в данный момент видна на мониторе. Увеличение и калибрование недоступны при просмотре видеороликов или малых копий (**42, 53**). Откалиброванные или отредактированные копии откалибровать дополнительно нельзя.





Чтобы	Нажмите	Описание
Увеличить снимок	Q (T)	Увеличение фактер с каждой нажатием кнопки мультиселектора увеличения – шестикратное. Если снимок увеличен, в верхнем левом углу монитора отображается символ Q и коэффициент увеличения.
Просмотреть другие части снимка		Нажимайте кнопки мультиселектора для просмотра частей снимка, которые не отображаются на мониторе. Чтобы использовать мультиселектор для перехода к другим снимкам — выйдите из режима увеличения.
Уменьшить снимок		Чтобы создать копию снимка, сдерживайте только ту его часть, которая видна на мониторе, нажмите спусковую кнопку затвора. Бюджет выведено диалоговое окно с тресованием подтверждения; нажмите мультиселектор вверх или вниз для выбора нужной опции, и вправо для подтверждения выбора.
Откалибровать снимок	Спу-сковую кнопку затвора	Будет выведено диалоговое окно с тресованием подтверждения. Нажмите мультиселектор вверх или вниз для выбора нужной опции и вправо для подтверждения выбора.
Удалить снимок		Будет выведено диалоговое окно с тресованием подтверждения. Нажмите мультиселектор вверх или вниз для выбора нужной опции и вправо для подтверждения выбора.



Меню редактирования снимков

Используя опции меню редактирования снимков, Вы можете создавать уменьшенные или отадрированные копии снимка, показанного на мониторе. Вы также можете делать черно-белые копии, и копии, тонированные в сепию, или отредактированные копии, добавляя эффекты смерженного фокуса. Чтобы вызвать меню редактирования снимков:

- **1** Нажмите кнопку **MENU**.
Найдите в режим выбора меню.
- **2** Выберите меню **PIC ENHANCE MENU** (Меню редактирования снимков).
- **3** Вызовите опции.

Чтобы произвести выбор в меню редактирования снимков, нажмите мультиселектор вверх или вниз для выбора нужного пункта, а затем вправо для подтверждения выбора.

Созданные копии полностью независимы от оригинала: удаление копии не влияет на оригинал, а удаление оригинала не влияет на копию. Копия будет иметь то же время и дату создания, что и оригинал, и то же состояние пометки для передачи в компьютер; атрибуты печати и защиты от удаления будут отключены.

Видеореалики

Если при одиночном просмотре или просмотре списком выбран видеореалик, нажмите кнопку **MENU** переведет Вас в режим выбора меню, где будут доступны меню **PLAUBACK MENU** (меню просмотра) и **MOVIE TRIM MENU** (меню монтажа видеореаликов) (54). Меню редактирования снимков **PIC ENHANCE MENU** будет недоступно.

Просмотр копий на других фотокамерах

Копии могут не вполне корректно передаваться на компьютер или просматриваться на мониторе при использовании других моделей цифровых фотокамер Nikon.

Редактирование снимков

Выбор пункта **Pic enhance menu** (меню редактирования снимков) в меню редактирования снимков отображает следующие опции для редактирования:

Опция	Описание
 Halo filter (Фильтр halo)	Создает копию снимка, на котором объект в центре кадра освещен в фокусе, в то время как другие части будут слегка размыты и размывты.
 Monochrome filter (Монохромный фильтр)	Создает черно-белую копию снимка.
 Sepia filter (Фильтр сепия)	Создает копию снимка, тонированную в сепию.

- **1** Выберите опцию. Текущий выбор показывается большим символом и заголовком.
- **2** Показан диалог подтверждения. Выберите **Yes**, чтобы создать отредактированную копию, или **No**, чтобы выйти из меню, не создавая копию.

Чтобы увидеть новую, отредактированную копию, нажмите мультиселектор вниз или вправо, пока она не будет показана. Копия будет показана после последнего записанного снимка. Копии записываются как **JPEG** файлы качества **НОРМАЛ** (степень сжатия 1:8) с именами вида «FSCN1111.JPG», где «1111» — четырехзначный номер, автоматически присваиваемый фотокамерой.

Редактирование снимков

Опции редактирования снимков не могут использоваться для редактирования видеореаликов, копий с измененным размером, отадрированных копий или копий, созданных при помощи меню редактирования снимков **PIC ENHANCE MENU**.

Чтобы создать маленькую копию снимка, выберите пункт **Small pic** (Маленький снимок) в меню редактирования снимков или нажмите спусковую кнопку затвора при одиночном просмотре неподвижных изображений. Имеются следующие опции изменения размера:

Опция	Размер (пиксел)	Описание
640x480	640x480	Копию можно просмотреть в полный экран на телевизоре или 13-дюймовом мониторе без уменьшения качества.
320x240	320x240	Подходит для использования на веб-страницах. Маленький размер файла уменьшает время, необходимое для того, чтобы отобразить снимок в веб-браузере.
160x120	160x120	Копию может быть быстро отправлена и передана, как изображение в электронном письме. Если требуется, вы можете подправить JPEG-файлы; снимок будет показан прямо в окне письма.

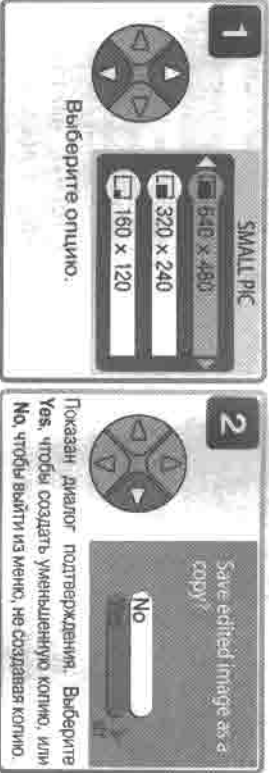

Чтобы увидеть новую, уменьшенную копию, нажимайте мультиселектор вниз или вправо, пока она не будет показана. Копия будет показана после последнего записанного снимка (при просмотре списка уменьшенных копии отключаются серой рамкой). С целью уменьшения размера файлов, копии записываются как JPEG файлы качества BASIC (степень сжатия 1:16). Копии хранятся на карточке памяти как отдельные файлы с именами вида «SCSNppp.JPG», где «pppp» — четырехзначный номер, автоматически присваиваемый фотокамерой.

Копии нельзя просмотреть или кадрировать с использованием опции увеличения при просмотре.

Маленькая копия

Маленькая копия не может быть создана из видеороликов, копий с измененным размером, откадрированных копий или копий, созданных при помощи меню редактирования снимков PIC. ENHANCE MENU.

Кадрирование снимка

Если в меню редактирования изображений выбрать пункт **Photo trim**, текущий снимок будет показан в полный экран.



Чтобы увидеть новую, откадрированную копию, нажимайте мультиселектор вниз или вправо, пока она не будет показана. Копия будет показана после последнего записанного снимка.

Откадрированные копии записываются как JPEG файлы качества NORMAL (степень сжатия 1:8). В зависимости от размера ориганала и степени увеличения на момент создания копии, копии могут быть размера 2,048 x 1,536 (только для SOOLPIX 3100), 1,600 x 1,200, 1,280 x 960, 1,024 x 768, 640 x 480, 320 x 240 или 160 x 120 пиксел. Копии хранятся на карточке памяти как отдельные файлы с именами вида «RSCNppp.JPG», где «pppp» — четырехзначный номер, автоматически присваиваемый фотокамерой.

Снимки можно также кадрировать способом, описанным в разделе "Снимки крупным планом: Увеличение при просмотре" (39).

Кадрирование снимков

Копии с измененным размером, откадрированные копии и копии, созданные при помощи меню редактирования снимков PIC. ENHANCE MENU кадрировать нельзя.

Используйте поставляемый вместе с фотокамерой видеокабель EG-CP11. Вы можете подключить фотокамеру к телевизору или видеомонитору.

Выбор видеорежима
Пункт Video mode (видеорежим) в меню настроек фотокамеры позволяет выбрать стандарт NTSC или PAL (50). Убедитесь, что выбранный стандарт соответствует используемому в телевизоре или видеомониторе.

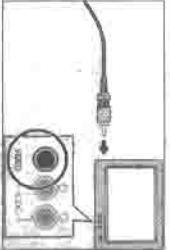

1 Выключите фотокамеру
Перед подключением или отключением видеокабеля выключите фотокамеру.

2 Подключите видеокабель
Откройте крышку интерфейсных разъемов и вставьте черную вилку шнурка в интерфейсный разъем фотокамеры, а желтую вилку — в видеовход телевизора или видеомонитора.



3 Переключите телевизор в режим просмотра входного видеосигнала
При необходимости обратитесь к документации на Ваш телевизор или видеомонитор.

4 Включите фотокамеру
Чтобы включить фотокамеру, нажмите и удерживайте кнопку  в течение примерно одной секунды. Монитор фотокамеры останется включенным, а телевизор будет показывать картинку, обычно показываемую на мониторе. Если фотокамера подключена к видеомонитору, изображение будет записываться на видеокассету.

При помощи USB кабеля UC-E6 и программы Nikon View, входящих в комплект поставки Вашей фотокамеры, Вы можете просматривать снятые фотографии и видеоролики на компьютере. Прежде, чем передать (скопировать) изображения с фотокамеры на компьютер, Вам необходимо установить на него программу Nikon View. Чтобы получить больше информации об установке программы Nikon View и передаче изображений на Ваш компьютер, просмотрите краткое руководство и Руководство пользователя к программе Nikon View.



Прежде, чем подключить фотокамеру

Изображения могут быть скопированы с фотокамеры на компьютер при помощи:

- Нажатия кнопки  на фотокамере (75)
- Щелчка мышкой по кнопке  в программе Nikon View

Выбор метода зависит от того, какая операционная система установлена на Вашем компьютере и какие настройки USB выбраны на фотокамере. Сравнитесь по приведенной таблице, установите необходимые настройки при помощи пункта USB в меню настроек фотокамеры (setup menu). Настройка по умолчанию - Mass Storage.



Операционная система		Передача изображений при помощи:	
	Кнопки  программы Nikon View	Кнопки  программы Nikon View	
Windows XP Home Edition	Выберите Mass Storage или PTP .		
Windows XP Professional	Выберите PTP .	Выберите Mass Storage или PTP .	
Mac OS X 10.1.3 или новее	Выберите PTP .	Выберите Mass Storage или PTP .	
Mac OS X 10.1.2	Выберите PTP .	Выберите Mass Storage .	
Windows 2000 Professional	Выберите Mass Storage .		
Windows Millennium Edition (ME)	Выберите Mass Storage .		
Windows 98 Second Edition (SE)	Выберите Mass Storage .		
Mac OS 9 (9.0-9.1.2)	Выберите Mass Storage .		

* Изображения не могут быть переданы при помощи кнопки  фотокамеры при использовании операционной системы Mac OS X 10.1.2. Воспользуйтесь для передачи изображений кнопкой  программы Nikon View.

Подключение кабеля USB

Включите компьютер и дождитесь его загрузки. Убедившись в том, что фотокамера выключена, подключите USB кабель UC-E6 так, как показано ниже. Подключайте фотокамеру непосредственно к компьютеру, а не через USB-хаб или USB-клавиатуру.



USB кабель UC-E6

После этого Вы можете включить фотокамеру и передать снимки на компьютер так, как описано в **Кратком руководстве**.

■ **Windows 2000 Professional, Windows Millennium Edition (Me), Windows 98 Second Edition (SE), Mac OS 9 (9.0-9.2)**

Не используйте режим **PTP** в случае, если компьютер работает под управлением одной из перечисленных ниже операционных систем. Если Вы все-таки подключили фотокамеру с настройкой **PTP** выбранной в меню **USB** к компьютеру с одной из ниже перечисленных операционных систем, отключите фотокамеру так, как описано ниже. Убедитесь, что выбрана настройка **Mass Storage**, прежде чем вновь подключать фотокамеру к компьютеру.

Windows 2000 Professional

Откройте диалог с приглашением подключить новое устройство (Found New Hardware Wizard). Щелкните мышкой по **Cancel** для того, чтобы закрыть окно диалога, после чего отсоедините фотокамеру от компьютера.

Windows Millennium Edition (Me)

После сообщения о том, что были внесены изменения в базу данных устройства, компьютер запустит Мастер установки новых устройств (Add New Hardware Wizard). Щелкните мышкой по **Cancel** для того, чтобы закрыть окно Мастера, после чего отсоедините фотокамеру от компьютера.

Windows 98 Second Edition (SE)

Запустится Мастер установки новых устройств (Add New Hardware Wizard). Щелкните мышкой по **Cancel** для того, чтобы закрыть окно Мастера, после чего отсоедините фотокамеру от компьютера.

Mac OS 9 (9.0-9.2)

Появится окно диалога с сообщением, что компьютер не может найти и использовать драйвер, необходимый для работы USB устройства «Nikon Digital Camera E3100_PTP» или «Nikon Digital Camera E2100_PTP». Щелкните мышкой по **Cancel** для того, чтобы закрыть окно диалога, после чего отсоедините фотокамеру от компьютера.

Отключение фотокамеры

Если в меню **USB** была выбрана настройка **PTP** то после передачи изображений на компьютер Вы можете выключить фотокамеру и отключить ее от компьютера. Если же Вы не изменили в меню **USB** установленную по умолчанию настройку **Mass Storage**, то Вы должны сперва удалить фотокамеру из операционной системы. Так, как это описано ниже, а уже после этого выключать фотокамеру и отключать ее от компьютера.

**Windows XP Home Edition/Windows XP Professional**

Щелкните мышкой по значку «Safely Remove Hardware» (🔌) в панели задач, после чего выберите в открывшемся меню пункт **Safely remove USB Mass Storage Device**.

Windows 2000 Professional

Щелкните мышкой по значку «Unplug or Eject Hardware» (🔌) в панели задач, после чего выберите в открывшемся меню пункт **Stop USB Mass Storage Device**.

Windows Millennium Edition (Me)

Щелкните мышкой по значку «Unplug or Eject Hardware» (🔌) в панели задач, после чего выберите в открывшемся меню пункт **Stop USB Disk**.

Windows 98 Second Edition (SE)

Откройте Мой компьютер (My Computer), правой кнопкой мышки щелкните на сменном диске, относящемся к фотокамере и выберите в открывшемся меню пункт **Eject**.

Mac OS X

Перетащите «диск» фотокамеры «NO_NAME» в корзину (Trash).

Mac OS 9

Перетащите «диск» фотокамеры «untitled» в корзину (Trash).

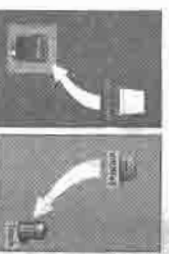



Mac OS X

Mac OS 9

Снимки, сделанные при помощи Вашей цифровой фотокамеры Nikon, могут быть успешно напечатаны точно так же, как и снимки, сделанные при помощи пленочной фотокамеры. Используя настройки **Print set** меню просмотра (Playback) фотокамеры, Вы можете выбрать снимки для последующей печати, количество отпечатков и информацию, которая будет впечатана в снимок. Снимки смогут быть отпечатаны, когда Вы вставите картонку памяти в любое устройство печати, поддерживающее формат цифровых заданий печати **Digital Print Order Format (DPOF)**, например в Ваш личный фотопринтере, или в цифровую печатающую машину в ближайшей минилаборатории.

Для создания задания печати нажмите кнопку **MENU** во время просмотра и выберите **PLAYBACK MENU** (меню просмотра) на экране выбора меню (стр. 68), после чего выполните шаги, показанные ниже.

- 

1 Выберите **Print set**.
- 

2 Показано меню **PRINT SET**.
- 

3 Выберите **Print selected**.
- 

4 Снимки на картонке памяти показаны в виде списка уменьшенных изображений.

Отменить задание печати

Для отмены текущего задания печати, выберите пункт **Delete print set** меню **PRINT SET** и нажмите мультиселектор вправо. Пометки для печати будут удалены со всех снимков в текущем задании печати, при этом сами

- 

5 Выберите снимок.
- 

6 Отметьте выбранный снимок для печати. На выбранном для печати снимке появится символ .

- 

7 При помощи кнопки управления зумом выберите нужное количество отпечатков (до 9). Повторяя шаги 5-7 выберите другие снимки. Для отмены выбора снимка нажимайте кнопку **W**, пока число отпечатков не станет равно 1, а затем не исчезнет символ . Для выхода без изменения задания печати нажмите кнопку **MENU**.

- 

8 Выберите **Print set** для задания печати и покажите меню задания печати.

Для впечатывания даты счежки (записи) фотографии во все фотографии, отмеченные в задании печати, выберите **Date** и нажмите мультиселектор вправо. В квадрате появится «галочка».

Для впечатывания значений выдержки и диафрагмы во все фотографии, отмеченные в задании печати, выберите **Info** и нажмите мультиселектор вправо. В квадрате появится «галочка».

Для отмены впечатывания даты выберите **Date** и/или **Info** и нажмите мультиселектор вправо.

Для завершения создания задания печати и возврата в режим просмотра, подведите Done и нажмите мультиселектор вправо. Для выхода без изменения задания печати нажмите кнопку **MENU**.

Print Set

Если Вы выберете меню PRINT SET после того, как задание печати было создано, то настройки впечатывания **Date** и/или **Info** будут сброшены.

Date

Если настройка **Date** выбрана, то дата съемки (записи) фотографии будет впечатана в снимки, печатаемые через заданное печатное ДРОФ. Дата берется из информации о снимке и не сможет быть исправлена, если часы фотокамеры на момент съемки были установлены неправильно (14-15). Дата не будет впечатываться, если печатающее устройство не поддерживает, если печатающее устройство не поддерживает ДРОФ-функцию впечатывания даты.



Дата может впечатываться непосредственно в изображение при съемке (записи) фотографии, если была выбрана настройка **Date** или **Date and time** в пункте меню **Date Imprint** (53) и такая впечатанная дата обязательно будет присутствовать на отпечатанных фотографиях, даже если печатающее устройство не поддерживает ДРОФ-функцию впечатывания даты. Опция **Print Set** не может быть использована для впечатывания времени и даты съемки для снимков, которые были сняты с выбранной опцией **Date** или **Date and time** в меню **Date Imprint**.

Запись видеороликов

Для записи видеороликов без звука:



1 Поверните диск выбора режима в положение

2 Включите фотокамеру

Счетчик кадров на мониторе покажет длину видеоролика, который может быть записан.



3 Начните запись

Нажмите спусковую кнопку затвора вниз до конца для начала записи видеоролика. Во время записи на монитор выводится символ **REC** и в нижней части монитора показывается прогресс-индикатор.



4 Закончите запись

Нажмите спусковую кнопку затвора вниз до конца второй раз для окончания записи видеоролика. Запись закончится автоматически по истечению лимита времени для видеоролика выбранного формата (52) или при исчерпании свободного места на карточке памяти.

Выбор режима вспышки в режиме

Вспышка автоматически выключается (1) при выборе режима записи видеороликов.

Цифровой зум

Цифровой зум не может быть использован при записи видеороликов.

Может быть выбран один из перечисленных ниже форматов видеороликов:

Настройка	Описание
Small movie (320) (по умолчанию)	Видеоролик записывается с частотой 15 к/сек. Каждый кадр имеет размер 320x240 пикселей. Максимальная длительность 40 сек (COOLPIX 3100) или 15 сек (COOLPIX 2100).
TV movie (640)	Видеоролик записывается с частотой 15 к/сек. Каждый кадр имеет размер 640x480 пикселей, соответствующий телевизционному изображению. Максимальная длительность 20 сек (COOLPIX 3100) или 7 сек (COOLPIX 2100).
V/W movie (320)	Видеоролик записывается в черно-белом изображении с частотой 15 к/сек. Каждый кадр имеет размер 320x240 пикселей, размер файла тот же, что и у Small movie. Максимальная длительность 40 сек (COOLPIX 3100) или 15 сек (COOLPIX 2100).
Serial movie (320)	Видеоролик записывается с частотой 5 к/сек. Каждый кадр имеет размер 320x240 пикселей. Максимальная длительность 40 сек (COOLPIX 3100) или 15 сек (COOLPIX 2100).

1

MOVIE

- Small movie (320)
- TV movie (640)
- B/W movie (320)
- Serial movie (320)

Вызовите меню MOVIE.

2

MOVIE

- Small movie (320)
- TV movie (640)
- B/W movie (320)
- Serial movie (320)

Выберите нужную настройку.

3

Вернитесь в режим съемки.

Просмотр видеороликов

При просмотре видеоролики отмечаются символом . В полноэкранном режиме просмотра видеоролики можно просматривать на мониторе, с управлением при помощи кнопок зуммирования и мульти-селектора. Показ видеороликов невозможен в режиме просмотра спискам.





Для	Кнопь	Описание
Начала показа	Q (T)	При окончании видеоролика последний кадр показывается около секунды, после чего на монитор выводится первый кадр видеоролика.
Окончания показа	OK (M)	Прекращение показа видеоролика и возврат к показываемому просмотру.
Остановить/продолжить показ		Нажмите мульти-селектор вниз для приостановки показа видеоролика (пауза). Нажмите мульти-селектор вниз еще раз для продолжения показа.
Перемотка назад		Нажмите и держите для перемотки назад.
Ускоренный показ		Нажмите и держите для ускоренного показа. Показ заканчивается на последнем кадре, но окончание показа на мониторе будет показан первый кадр видеоролика.
Перемотка назад на один кадр		При паузе в показе нажмите мульти-селектора один раз влево перематывает видеоролик назад на один кадр.
Перемотка вперед на один кадр		При паузе в показе нажмите мульти-селектора один раз вправо перематывает видеоролик вперед на один кадр. Если на мониторе был показан последний кадр, то нажмите мульти-селектора трижды завершит показ видеоролика и на мониторе будет показан его первый кадр.

Редактирование видеороликов

Для отрезания начала или конца видеоролика нажмите кнопку MENU, когда видеоролик показан на мониторе при полноэкранном просмотре, или выберите при просмотре список (для перехода прямо к шагу 6 выберите видеоролик в режиме покадрового просмотра и нажмите спусковую кнопку затвора).

- 

1 Нажмите MENU. Выберите MOVIE TRIM MENU.
- 

2 Выберите MOVIE TRIM MENU.
- 

3 Показан запрос подтверждения.
- 

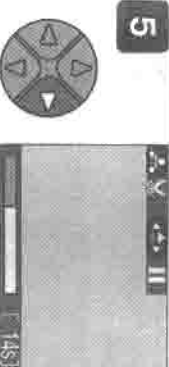
4 Выберите Begin trim (для выхода без обрезания видеоролика выберите Cancel) и нажмите мультисенсор (вправо).
- 

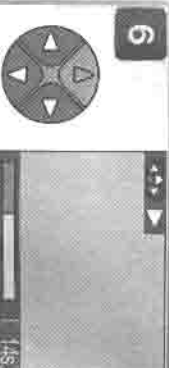
5 Начните просмотр видеоролика.
- 

6 Используйте мультисенсор для приостановки просмотра (влево), перемещения вперед и назад, выбора первого кадра, который Вы хотите оставить.

Редактирование видеороликов

Любая часть, отрезанная от видеоролика, удаляется и не может быть восстановлена. Убедитесь в том, что отрезываемая часть видеоролика не содержит кадров, которые Вам хотелось бы сохранить. Видеоролик не может быть обрезан до длины менее пяти кадров.

- 

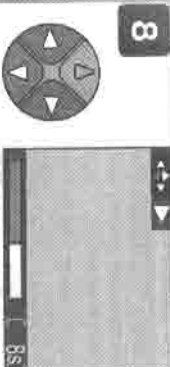
7 Удалите все кадры, находящиеся до выбранного кадра. Если включена пауза, то нажмите мультисенсор для продолжения просмотра видеоролика.
- 

8 Выберите последний кадр, который Вы хотите оставить.

- 

9 Удалите все кадры, находящиеся после выбранного кадра. Будет показан запрос подтверждения.
- 

10 Выберите Review (выберите Yes и нажмите мультисенсор вправо, чтобы перейти к шагу 13. No чтобы выйти без изменения видеоролика).

- 

11 Просмотрите измененный видеоролик (используйте мультисенсор для приостановки просмотра (влево), перемещения вперед и назад, или нажмите **W** для окончательного просмотра).
- 

12 Выберите Yes (выберите No чтобы выйти без изменения видеоролика) и нажмите мультисенсор вправо.

- 









13 Запишите измененный видеоролик на карту памяти. Выбранные кадры в начале и в конце видеоролика будут отрезаны.

Использование меню съемки

Меню съемки Shooting содержит следующие пункты:







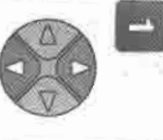

Пункт	Описание	50-58
Image quality/size	Выбор размера и качества изображения	50-58
White balance	Выбор баланса белого для Вашего источника освещения.	60-61
Exp. +/-	Настройка экспозиции для сцен: яркая, очень темная и очень контрастная обстановка.	62
Date Imprint	Включение и выключение даты и/или времени слева при захвате.	63
Сontinuity	Смена фотографов во время или съемки.	64
Только в режиме BSS	Включение или выключение функции выбора лучшего снимка (Best Shot Selector, BSS).	65
Image stabilization	Управление кинурой резкости при съемке изображений.	66
CF card format	Форматирование карточки памяти для использования в фотокамере.	67

В (автоматическом) и **M** режимах меню съемки выводится на монитор при нажатии кнопки MENU. Для вызова меню съемки в режимах (сюжетных) и режимах с помощью при компоновке кадра (**☒**, **☒**, **☒**):

- 

- 

- 

- 

В режиме **+** (видео) при нажатии кнопки MENU выводится меню режима видеосъемки (**52**). Меню съемки недоступно.

Чтобы произвести выбор в меню съемки:

- 

- 

- 

- 

Качество и размер изображения

Фотографии, снимаемые при помощи цифровой фотокамеры, записываются в виде файлов изображений. Размер файла и то, сколько файлов можно записать на карту памяти, зависит от размера и качества изображения. Перед съемкой выберите размер и качество изображения в зависимости от того, как Вы планируете использовать полученные снимки.



Настройка	Размер (пиксели)	Качество	Описание	Размер отпечатка (см)
Hi High (2048*) (только 3100)	2,048x1,536	FINE (1:4)	Высокое качество, пригодны для увеличения или для высококачественной печати фотографий.	17x13
Hi High (1600*) (только 2100)	1,600x1,200			13x10
Normal (2048) (только 3100)	2,048x1,536	NORMAL (1:8)	Пригодны для печати фотографий размером до 44 (примерно до 10"x8").	17x13
Normal (1600)	1,600x1,200	NORMAL (1:8)	Пригодны для печати фотографий размером от 44 до 45 (примерно до 8"x6").	13x10
PC screen (1024)	1,024x768	NORMAL (1:8)	Пригодны для печати фотографий небольшого размера (например, в письмах и ответах) или для просмотра на экране 17" монитора компьютера.	9x7
TV screen (640)	640x480	NORMAL (1:8)	Могут быть просматриваемы на экране телевизора или 19" монитора компьютера. Пригодны для просмотра на 6"-мал и раз-меленных на WEB.	5x4

* Для уменьшения объема памяти, занимаемого каждым снимком, изображения записываются на карту памяти в сжатом виде. При сжатии изображения изобразительная информация теряется. Чем больше будет сжатия изображения, тем больше будет потеря качества. Цифры в круглых скобках показывают приблизительную величину коэффициента сжатия.

† Все значения являются приблизительными. Размеры, приведенные в «описании», приведены для разрешения принтера 200 dpi, размеры в «размере отпечатка» соответственно разрешению 300 dpi.

В случае сомнений выберите **Normal (2048)** (только у SOOLPIX 3100) или **Normal (1600)**. Снимки могут быть уменьшены и обрезаны при просмотре их на мониторе после съемки (40).
Нижеприведенная таблица показывает примерное количество снимков, которые могут быть сохранены на 8, 16 и 32 Мб карту памяти в зависимости от их качества.

Качество/размер изображения	8 Мб			16 Мб			32 Мб		
	карточка	карточка	карточка	карточка	карточка	карточка	карточка	карточка	карточка
Hi High (2048*)	5	10	20	5	10	20	5	10	20
Hi High (1600*)	8	16	32	8	16	32	8	16	32
Normal (2048)	10	19	39	10	19	39	10	19	39
Normal (1600)	15	31	62	15	31	62	15	31	62
PC screen (1024)	34	69	138	34	69	138	34	69	138
TV screen (640)	72	147	297	72	147	297	72	147	297

* Все значения являются приблизительными. Размер файлов изображений зависит от состава снимемой сцены, что приводит к вариациям количества записываемых файлов изображений.

Размер/качество изображения и число оставшихся кадров

Показываемое на мониторе число оставшихся кадров является приблизительным. Размер сжатых файлов изображений изменяется в зависимости от состава снятой сцены, приводя к значительным изменениям количества снимков, которые можно записать на карту памяти.

Размер изображения

При маленьком размере изображения создается файл маленького размера, хорошо подходящий для пересылки по e-mail или публикации на WEB. Однако при печати фотографий большого размера маленькие изображения будут иметь очень некрасивый и нерезкий вид.

Размер отпечатка

Размер получаемых отпечатков зависит от разрешения устройств печати. Чем выше это разрешение, тем меньше размер получаемых отпечатков.

Размер/качество изображения

Текущая настройка размера/качества изображения показывается в виде значка в левом нижнем углу монитора.



Баланс белого (только [M])

Баланс белого используется для получения естественной цветопередачи при различных видах освещения. В режиме (автоматическом), в сюжетных режимах и режимах с помощью, баланс белого настраивается автоматически в зависимости от реакции фотокамеры на освещение и от выбранного сюжетного режима. В режиме [M] (ручном) Вы можете выбрать одну из следующих настроек баланса белого:



Настройка	Описание
A Auto (автоматический)	Баланс белого автоматически настраивается намеренно с освещением. Оптимальная настройка для большинства случаев.
PRE White bal. preset (предустановленный)	Для установки баланса белого для неизвестного источника освещения используется серый объект. Баланс белого настроен для прямого солнечного света.
Daylight (дневной свет)	Используется при съемке с лампами накаливания.
Incandescent (лампы накаливания)	Используется при съемке с большим количеством типов ламп дневного света.
Cloudy (облачная погода)	Используется при съемке под облачным небом.
Speedlight (вспышка)	Используется при съемке со вспышкой.

Предустановленный баланс белого

Предустановленный баланс белого используется при съемке со смешанным освещением или для компенсации света источников с выраженной цветной окраской (например, снимки, сделанные при свете лампы красного цвета будут выглядеть так, словно их снимали при свете белой лампы). При выборе в меню баланса белого пункта PRE White bal. Preset фотокамера зуммирует объектив и на мониторе появится меню, показанное справа выше.



Настройка	Описание
Cancel (отмена)	Для установки баланса белого будет использовано последнее значение измерения предустановленного баланса белого, измеренное в памяти фотокамеры.
Measure (замер)	Для измерения нового значения предустановленного баланса белого положите серый объект, например кусок картонной коробки, под освещение, которое будет использоваться при съемке. Скадрируйте этот объект, чтобы он полностью занял кадр в центре меню, показанного выше. Выберите Measure и нажмите мульти-selector вправо для измерения нового значения баланса белого (работает затвор, зум вернется в нормальное положение, но снимок записан не будет).

Баланс белого

Если настройка баланса белого отличается от автоматического, то она в виде значка отображается на мониторе.



Поправка экспозиции

Меню **Exp +/-** (поправка экспозиции) используется для изменения значения экспозиции, предложенного фотокамерой, чтобы сделать снимок светлее или темнее. Экспозиция может корректироваться в пределах от -2.0 до $+2.0$ EV.

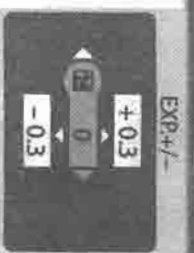

Определение величины поправки экспозиции

Правило определения величины поправки экспозиции гласит, что выбирается *положительное* значение поправки экспозиции при наличии *большого* яркого освещенных участков кадра (например, при съемке ярко освещенной воды, песка или снега) или если фон *намного* светлее объекта. *Отрицательное* значение поправки экспозиции выбирается при наличии *больших* темных участков кадра (например, при съемке леса или темно-зеленой листвы) или если фон *намного* темнее объекта. Это делается потому, что фотокамера, чтобы избежать сильной недо- или переэкспозиции, оценивает сразу всю площадь кадра и понижает экспозицию, если кадр очень светлый или увеличивает экспозицию, если кадр очень темный, что делает светлые объекты неестественно темными, а темные объекты кажутся неестественно светлыми и как будто «замыленными».

Поправка экспозиции

Если поправка экспозиции отличается от нуля, то ее значение отображается на мониторе.



Впечатывание даты

Функция впечатывания даты используется для того, чтобы вставить в снимок дату и/или время записи во время записи снимка на карточку памяти. Эта функция не может использоваться для впечатывания даты в снимки после их записи.



Настройка	Описание
Off (выкл.)	Время и дата не впечатываются в снимок.
Date (дата)	Дата впечатывается в правом нижнем углу всех снимков, записываемых при включенной этой настройке.
Date and time (дата и время)	Дата и время впечатываются в правом нижнем углу всех снимков, записываемых при включенной этой настройке.

Размер/качество изображения

Дата и время, впечатанные в снимки с размером **TV Screen (640)**, могут плохо читаться. Для снимков с впечатываемым датой выберите размер **PC Screen (1024)** или **большой**.

Ограничения на впечатывание даты (только COOLPIX 3100)

Впечатывание даты автоматически выключается и не может быть включено, если в меню **CONTINUOUS** выбрана настройка **Continuous (64)**. Это ограничение не распространяется на **COOLPIX 3100**.

Впечатывание даты

Впечатывание даты является неотъемлемой частью снимка и появляется на нем каждый раз при его печати, независимо от настройки впечатывания даты в меню **Print Set**. При настройках, отличающихся от **Off**, на мониторе во время съемки выводится значок **DATE**. Перед съемкой убедитесь, что в часах фотокамеры установлено правильное дата и время.



Дата впечатывается в снимок в формате, выбранном в меню **DATE**. Вы не сможете выбрать настройку **Date** или **Date and time**, если не были установлены часы фотокамеры.

Печать снимков

Для впечатывания даты в снимки, записанные без впечатывания даты/времени снимки, можно использовать настройки меню **Print set (48-50)**.

Непрерывная съемка (только M)

Используйте настройки этого меню для съемки мимолетных эмоций портретированых. Для съемки непредсказуемо перемещающихся объектов или для динамичной съемки движения сериями снимков.



Настройка

Описание

Single (покадровая)
Фотокамера делает один снимок при каждом нажатии спусковой кнопки затвора.

Continuous (непрерывная)
Фотокамера непрерывно делает снимки все время, пока нажата спусковая кнопка затвора. Снимки записываются со скоростью около трех кадров в две секунды. При появлении на мониторе значка скорости записи снимков (скорость съемки) снимается.

Multi-Shot 16 (мультикадр-16)
При каждом нажатии спусковой кнопки затвора фотокамера последовательно делает шестнадцать снимков размером 4000x3000 пикселей, после чего делает из них коллаж с четырьмя рядами снимков в виде одного изображения.

Multi-Shot (мультикадр)
Фотокамера непрерывно делает снимки со скоростью 15 кадров, пока нажата спусковая кнопка затвора. Съемка завершается через семь секунд или при отпускании спусковой кнопки затвора. Из этих снимков фотокамера берет шестнадцать кадров, через равные промежутки времени и располагает их в виде коллажа в четыре ряда в виде одного изображения размером 16000x1200 пикселей. Остальные снимки серии отображаются.

Ограничения на настройки фотокамеры

При настройке, отличающейся от **Single**, автоматически выключается вспышка, а фокусировка, экспозиция и автоматический баланс белого для всех снимков определяются по первому кадру в серии. При выборе настроек **Multi-Shot 16** или **Multi-Shot** используется цифровое зум, невозможна, в зависимости от изображения установка выдержки **Normal** (1600). Настройки **Multi-Shot 16** и **Multi-Shot** не могут быть выбраны при включенном цифровом зуме. Использование выбора лучшего снимка (BSS) возможно только при использовании названия настройки **Single**. При выборе настройки **Continuous** автоматически выключается вложение даты в снимки **Date Imprint** (только COOLPIX 2100).

Continuous

При настройке, отличающейся от **Single**, на мониторе отображается соответствующий выбранному режиму непрерывной съемки символ.



Best Shot Selector (только M)

Если «выбор лучшего снимка» (BSS) включен, фотокамера делает снимки всё то время, пока нажата спусковая кнопка затвора, но максимум до десяти снимков. Затем эти снимки сравниваются между собой и самый резкий снимок (снимок, имеющий максимальное число деталей изображения) записывается на карту памяти. BSS рекомендуется использовать в ситуациях, когда случайное движение фотокамеры может привести к смазыванию и нерезкости получаемых снимков.



Настройка

Описание

Off
BSS выключен, фотокамера работает как обычно.

On
BSS включен. Вспышка автоматически выключается, а фокусировка, экспозиция и автоматический баланс белого для всех снимков определяются по первому кадру в серии.

Замечание о BSS

BSS не даст ожидаемых результатов при съемке движущихся объектов, или если Вы измените композировку кадра при нажатой спусковой кнопке затвора.

Внесение даты (только для COOLPIX 2100)

Внесение даты (63) автоматически выключается при включении BSS (только COOLPIX 2100).

BSS и непрерывная съемка

Режим непрерывной съемки (CONTINUOUS) автоматически переключается на **Single** при включении BSS. Выбор другой настройки CONTINUOUS приводит к отключению BSS.

Автоспуск

BSS не работает при использовании автоспуска, даже если в меню BEST SHOT SELECTOR была выбрана настройка **On**.

BSS

Если BSS включен, то на монитор отображается символ BSS.



Повышение резкости изображения (только [M])

Фотокамера автоматически обрабатывает снимки, чтобы подчеркнуть границу между светлыми и темными участками изображения, что улучшает контурную резкость. Поскольку эта обработка делается после съемки, то она не видна при кадрировании снимка по монитору, но заметна на полномном при съемке изображения. В режиме [M] (ручном) меню IMAGE SHARPENING позволяет Вам управлять степенью усиления контурной резкости.



Описание

Настройка	Описание
Auto (Авто-типесав)	Фотокамера устанавливает необходимый уровень контурной резкости для достижения оптимального результата, степень усиления контурной резкости изменается от кадра к кадру.
High (Оптим)	Снимки обрабатываются для усиления резкости, что делает контуры на изображении более заметными.
Normal (Среаве)	Фотокамера применяет ко всем снимкам стандартный уровень повышения резкости.
Low (Слабо)	Уровень повышения резкости ниже нормального (среднего) уровня.
OFF [OFF]	Повышение резкости не производится.

Съемка фотографий для последующей ретуши на компьютере

Если снимаемые фотографии в дальнейшем будут обрабатываться на компьютере, выберите настройку OFF.

Повышение резкости изображения

При настройках, отличающихся от Auto, на мониторе отображается символ текущей настройки Image Sharpening.



Форматирование карточек памяти

Карточка памяти, входящая в комплект поставки фотокамеры, поставляется уже отформатированной. Если Вы купили дополнительную карточку памяти, то прежде чем ее использовать, требуется ее отформатировать.

Перед форматированием

Форматирование карточки памяти полностью уничтожает все хранящиеся на ней данные, включая зашифрованные снимки и другие данные. Перед форматированием убедитесь, что Вы передали на компьютер все те снимки, которые хотели бы сохранить (45-47).

При переходе к форматированию карточки памяти на монитор выводится запрос, показанный выше. Для форматирования карточки памяти:

- 1 Выберите **Format** (для выхода без форматирования карточки памяти выберите **No**) и нажмите мультисенсор вправо.
- 2 Начнется форматирование. Пока продолжается форматирование на монитор будет выведено показанное сообщение.

Во время форматирования

Не выключайте фотокамеру, не извлекайте батарею, не извлекайте карточку памяти и не отключайте сетевой блок питания (прибор работает отдельно), пока идет форматирование карточки памяти.

Использование меню просмотра

Меню просмотра Playback содержит следующие пункты:

Настройка	Описание	75
Print set	Выбор снимков для их печати на DPOF-совместимом устройстве печати; задается число отпечатков и информация, которая будет печатываться в фото-графии.	48-50
Slide show	Просмотр снимков, находящихся на карточке памяти, в виде слайд-шоу.	69-71
Delete	Удаление всех выбранных снимков.	72-73
Protect	Защита выбранных снимков от случайного удаления.	74
Auto transfer	Отменяет все выбранные снимки для передачи на компьютер, включает или выключает помеху автоматической передачи.	75-76

Для вызова меню просмотра:

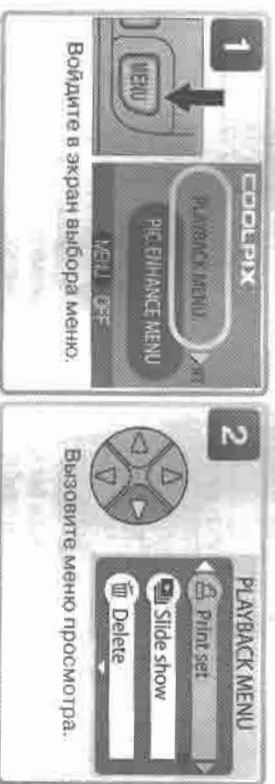

Слайдшоу

Этот пункт используется для просмотра снимков в режиме автоматического «слайд-шоу» с паузой смены снимков около трех секунд.

Настройка	Описание
Select all (выбрать все)	Показ всех снимков в порядке их записи.
Select image(s) (выбранные снимки)	Показ выбранных снимков в порядке их выбора.

Показ всех снимков в порядке их записи

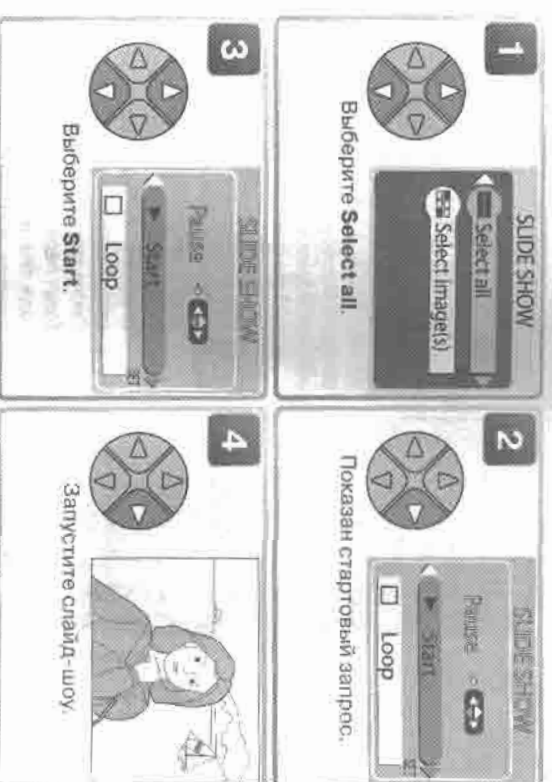

«Loop»/повтор

Пункт «Loop» в стартовом запросе означает, что слайд-шоу будет повторяться автоматически. Чтобы выбрать этот пункт или отменить его выбор, поднесите его и нажмите мульти-сенсор вправо. Если этот пункт выбран, то «галочка»-показывает, что слайдшоу будет повторяться автоматически.



Показ выбранных снимков в порядке их выбора

1  SLIDE SHOW
Select all
Select Image(s)

Выберите **Select Image(s)**.

2  SELECT IMAGE(S)
Done

Снимки из выбранной палки будут показаны в виде списка уменьшенных изображений.

3  SELECT IMAGE(S)
Done

Подсветите нужный снимок.

4  SELECT IMAGE(S)
Done

Выберите подсвеченный снимок. Выбранный снимок будет отмечен цифрой, показывающей его положение в слайд-шоу.

5  SELECT IMAGE(S)
Done



Поверните выбранный снимок на 90° вправо. Нажимайте еще раз для поворота на 90° влево и еще раз для возврата в исходной ориентации снимка.

6 Повторяя шаги 3–5 выберите остальные снимки для слайд-шоу. Снимки будут показываться в порядке их выбора. Чтобы отменить выбор снимка, подсветите его и нажмите кнопку **W**. После этого оставшиеся снимки будут перенумерованы. Для выхода без изменений в выборе снимков нажмите кнопку **MENU**.

7  SLIDE SHOW
Start
Loop

Будет показан стартовый запрос. Включите показ слайд-шоу, как описано в шагах 3–4 раздела «Показ всех снимков в порядке их записи».

При просмотре слайд-шоу возможны следующие действия:

Для	Нажать	Описание
Пазузы в показе слайд-шоу		На монитор будет выведено показанное справа меню. Выберите Restart и нажмите мультисенселектор вправо для продолжения показа. Выберите End и нажмите мультисенселектор вправо для прекращения показа.
Перехода к следующему кадру		Нажмите мультисенселектор вправо для перехода к следующему слайду. Удерживайте мультисенселектор нажатым для быстрой перемотки слайдов вперед.
Возврата к предыдущему кадру		Нажмите мультисенселектор влево для перехода к предыдущему слайду. Удерживайте мультисенселектор нажатым для быстрой перемотки слайдов назад.
Прекращения показа слайд-шоу	MENU	Показ слайд-шоу прекращается; фотокамера возвращается в режим просмотра.

Меню удаления Delete содержит следующие пункты:

Настройка	Описание
Erase selected images <small>(удаление выбранных снимков)</small>	Удаляются выбранные снимки.
Erase all images <small>(удаление всех снимков)</small>	Удаляются все снимки.

Удаление выбранных снимков

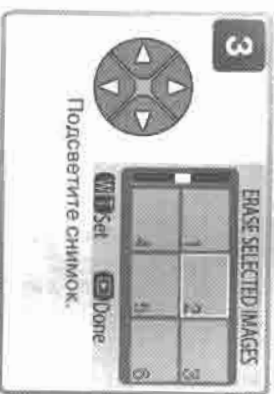

Удаление всех снимков

Для удаления всех незащищенных снимков с карточки памяти:

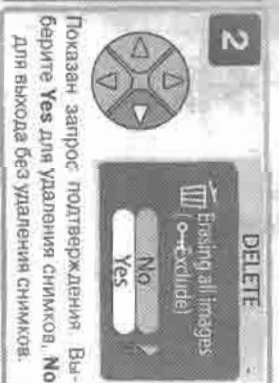

Прежде, чем удалить

После удаления снимки будут невозможно восстановить. Перед удалением убедитесь, что все снимки, которые Вы хотели бы сохранить, переданы на компьютер (45–47).

Защищенные снимки

Снимки, помеченные значком (л), являются защищенными и не могут быть удалены (74).

Этот пункт используется для защиты снимков от их случайного удаления. Защищенные снимки не могут быть удалены при помощи кнопки **Delete**. Тем не менее, защищенные снимки могут быть удалены путем форматирования карточки памяти.

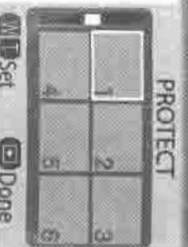

1



Подсветите снимок.

2

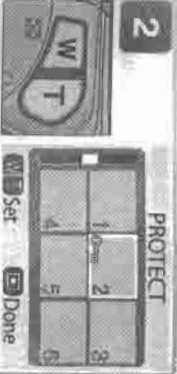

Выберите подсвеченный снимок. Выбранные снимки помечаются символом **ОТ**.

3

Повторяя шаги 1 и 2, выберите все удаляемые снимки. Для снятия пометки защиты снимка подсветите его и нажмите кнопку **W** или **T**. Для выхода без изменения статуса защиты снимков нажмите кнопку **MENU**.

4



Завершите операцию и вернитесь в меню просмотра.

Автоматическая передача

Этот пункт используется для пометки снимков, которые будут передаваться на компьютер, а также для включения/выключения пометок автоматической передачи.



Настройка

All on
(все вкл. по умолчанию)

All off
(все выкл.)

Select Image(s)
(выбранные снимки)

Описание

Все снимки на карточке памяти помечаются для передачи. Снимки, сделанные с выдвинутым этим пунктом, помечаются для передачи.

Со всех снимков на карточке памяти снимаются пометки для передачи. Снимки, сделанные с выдвинутым этим пунктом, не имеют пометок для передачи.

Пометка выдвинутых снимков для передачи.

Передача более 999 снимков

Для передачи может быть помечено не более 999 снимков. Если на карточке памяти найдется более 999 снимков, то для передачи всех снимков надо использовать программу Nikon View. Подробнее смогрите Справочное руководство по Nikon View на компакт-диске.

Скрывать снимки

Некоторые цифровые фотокамеры Nikon позволяют Вам скрывать снимки от просмотра. Скрытые снимки будут видны на SD/CF/xD/100/2100, но не смогут быть помечены для передачи.

Символ

Снимки, которые будут передаваться на компьютер, отменяются значком



Полноэкранный просмотр



Просмотр сгруппировано

Когда Вы подключите фотокамеру к компьютеру при помощи USB кабеля UC-E6 и нажмете кнопку для передачи снимков, на компьютер будет передана только снимки, помеченные значком . Учтите, что кнопка на камере используется для передачи снимков на компьютер с операционной системой Mac OS X версии 10.1.2. В этом случае используйте программу Nikon View.

Пометка выбранных снимков для передачи

1 AUTO TRANSFER
All on
All off
Select Image(s)

Подсветите **Select Image(s)**.

2 AUTO TRANSFER
Done

Снимки на картонке памяти будут показаны в виде списка уменьшенных изображений.

3 AUTO TRANSFER
Done

Подсветите снимок.

4 AUTO TRANSFER
Done

Выберите подвоенный снимок. Выбранные снимки помечаются символом .

5 Повторяя шаги 3 и 4, выберите снимки для передачи. Для снятия пометки с снимка подсветите его и нажмите кнопку **W** или **T**. Для выхода без изменения статуса передачи снимков нажмите кнопку **MENU**.

6 Done

Завершите операцию.

Пометка снимков для передачи на других фотокамерах

Снимки, выбранные для передачи на других цифровых фотокамерах Nikon, не смогут быть переданы, если картонка памяти будет вставлена в COOLPIX 3100 или 2100. Используйте COOLPIX 3100 или 2100, чтобы заново выбрать и пометить снимки для передачи.

Использование меню настроек

Меню настроек Setup содержит следующие пункты:

Пункт	Описание	Стр.
Welcome screen	Выбор заставки, показываемой на мониторе при включении фотокамеры.	78
Language	Выбор языка меню и сообщений фотокамеры.	14-15
Date	Установка часов фотокамеры.	14-15
Brightness	Настройка яркости монитора.	79
Volume	Включение/выключение динамика фотокамеры.	79
Auto off	Выбор задержки времени перед автоматическим выключением монитора фотокамеры для экономии энергии батареи.	79
SF card format	Форматирование картонки памяти для использования с фотокамерой.	67
USB	Выберите PTP или Mass storage в зависимости от операционной системы используемого компьютера.	45
Video mode	Выберите видеорежим - NTSC или PAL.	80
Reset all	Сброс всех настроек фотокамеры в значения по умолчанию.	80

Меню настроек Setup

Если Вы повернете диск выбора режимов в положение SETUP (настройка), то на монитор будет выведено меню настройки. Для выбора пунктов меню настройки используйте мульти-selector, как это описано в «меню съемки Shooting» (стр. 56).



«Language» и «Date»

Использование пунктов Language и Date описывается в разделе «Первые шаги» (стр. 14-15).

SF card format

Использование пункта SF card format описано в разделе «Меню съемки Shooting» (стр. 67).

USB

Использование пункта USB описано в разделе «Просмотр снимков на компьютере» (стр. 45).

Заставка

Этот пункт используется для выбора заставки, показываемой на мониторе при включении фотокамеры.



Настройка

Disable welcome (заставка нет)

Описание

Заставка при включении фотокамеры не выводится.

Coolpix
(стандартная заставка)

При включении фотокамеры на монитор выводится изображение, показанное справа.

Welcome Image
(своя заставка)

Используйте эту настройку для выбора заставки на чипе-на снимков, находящихся на карточке памяти. При помощи мультиселектора подведите нужный снимок и нажмите **OK**. Для выхода без изменения заставки нажмите кнопку **MENU**.



Маленькие снимки и откадрированные снимки

Маленькие копии снимков и откадрированные снимки могут быть выбраны в качестве заставки только если имеют размер 640x480 пикселей или больше.

Мелкое изображение

После выбора заставки в Welcome Image выбранный снимок будет выводиться при включении, даже если карточка памяти с этим снимком будет извлечена из фотокамеры. Если Вы снова выбрали Welcome Image после выбора своей заставки, то на мониторе будет показан запрос подтверждения, показанный справа. Выберите **Yes** для выбора нового снимка-заставки или **No** чтобы оставить старую заставку.



Яркость

Нажимая мультиселектор вверх или вниз, увеличьте или уменьшите яркость монитора, показываемую перемещением стрелки на левой стороне монитора. Нажмите мультиселектор вправо или влево для возврата в меню настроек Setup.



Громкость

Этот пункт используется для включения или выключения звуковой индикации при ошибках в работе, при включении монитора, при выборе нового режима, при выборе в меню или при срабатывании затвора.

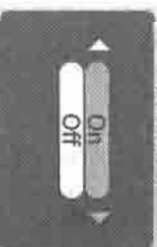

Автоматическое выключение

При питании от батареи фотокамера переходит в «спящий» режим, если с ней не выполнялось никаких действий в течение времени, заданного в меню AUTO OFF. Вы можете выбрать одно из следующих значений: тридцать секунд (30 s), значение по умолчанию, одну минуту (1 m), пять минут (5 m) или тридцать минут (30 m). Независимо от настроек меню AUTO OFF при выведенном на монитор меню монитора остается включенным в течение трех минут. При питании фотокамеры от сетевого блока питания фотокамера переходит в «спящий» режим через тридцать минут, если с ней не выполнялось никаких действий.



Видеорежим

Перед подключением фотокамеры к видеоустройству, такому, как телевизор или видеоматрифон (35 44), выберите видеорежим, соответствующий стандарту используемого видеоустройства. Ваша цифровая фотокамера Nikon поддерживает стандарты NTSC и PAL.



Восстановление настроек «по умолчанию»

Используйте этот пункт для восстановления значения «по умолчанию» перечисленных ниже настроек.

Настройка	Описание
Reset	Восстановить значения настроек «по умолчанию».

Будут восстановлены следующие настройки:



Настройка	По умолчанию	Настройка	По умолчанию
Portrait assist	PORTRALT	Image quality/size	Normal (2048)
Land scape assist	LANDSCAPE	White balance	Auto
Sports assist	SPORTS	Exp. 1/2	±0
Night portrait assist	NIGHT	Date imprint	ON
Scene	PORTRALT	Continuous	Single
Movie	Portrait/Indoor	Burst Shot Selector	ON
Flash mode	Small movie (320)	Image stabilization	Auto
Self-timer	Auto	Auto transfer	All on
Macro close-up	ON	Warning screen	Coolork
	ON	Brightness	3
	Auto off	Volume	On
	Auto off		30 s

† COOLPIX 3100, COOLPIX 2100 сбрасываются на Normal (1600).

При выборе Reset из памяти также стирается текущий номер файла (23). Нумерация будет продолжена с минимально возможного для используемой карточки памяти значения. Другие настройки не изменятся.

Сброс номера файла в значение 0001

Для сброса номера файла (23) в значение 0001, выберите Reset после удаления всех файлов (73) или форматирования карточки памяти (67).

Дополнительные принадлежности

На момент написания данного руководства для Вашей цифровой фотокамеры Nikon имелись перечисленные ниже дополнительные принадлежности. Для уточнения обратитесь к вашему региональному дилеру или в представительство Nikon.

Аккумуляторные батареи	Дополнительные NiMH аккумуляторы EN-MH1 могут быть приобретены у региональных дилеров или через представительство Nikon.
Зарядное устройство	Зарядное устройство MH-70 для батарей EN-MH1
Сетевой блок питания	Сетевой блок питания EN-61 AC
Чехол для хранения	Мягкий чехол CS-CP14
Адаптер для карточек памяти CompactFlash™	Переходник для PC-карт EC-AD1
Дополнительная вспышка	Вспышка Nikon Speedlight SB-30
Крепежный кронштейн	Кронштейн SK-9 для вспышек SB-30

При установке на кронштейн SK-9 так, как показано ниже, компактная вспышка Nikon Speedlight SB-30 может использоваться при съемке как беспроводная синхронная вспышка, управляемая от встроенной вспышки фотокамеры (включите SB-30 в режим Wireless Slave A). Дополнительные информации Вы найдете в инструкции к вспышке Nikon Speedlight SB-30.

COOLPIX 3100/2100



SB-30

SK-9

Объектив

Чтобы объектив был чистым — не касайтесь его пальцами. Пыль и соринки удаляйте при помощи резиновой груши с кисточкой на конце (как правило, это маленькое устройство, при нажатии на грушу из ее наконечника с кисточкой дует струя воздуха, сдувающая пыль и мелкий мусор). Отпечатки пальцев и пятна загрязнений, которые не могут быть удалены при помощи груши и кисточки, удаляются с объектива при помощи мягкой сухой ткани, расщипывающимися круговыми (спиральными) движениями от центра линзы объектива к ее краям.

Монитор

Удаляйте пыль и загрязнения с монитора при помощи груши с кисточкой. Отпечатки пальцев и другие пятна аккуратно вытирайте мягкой, сухой тканью избегая нажима.

Избегайте контакта с жидкими кристаллами

При поломке монитора фотокамеры соблюдайте осторожность, чтобы избежать ранения осколками стекла и избежать контакта жидких кристаллов разорванного монитора или дисплея с кожей, а также попадания их в глаза или в рот.

Корпус

Удаляйте пыль и загрязнения при помощи груши, после чего протрите мягкой, сухой тканью. После пользования фотокамерой на пляже или морском побережье сотрите песок и соль при помощи влажной мягкой ткани, слегка смоченной чистой пресной водой, после чего протрите насухо.

Не используйте для чистки спирт, растворитель и другие подобные химикаты.

Замачивание оптического монитора

Монитор может содержать несколько точек, которые всегда светятся, или остаются темными. Это оптически всевозможным TFT ЖКИ мониторами и не является признаком неисправности. На изображении, получаемые фотокамерой, это не оказывает никакого влияния.

Когда Вы наводите на яркое объекту, на мониторе могут появляться светлые вертикальные полосы, наименьшие частоты света. Это явление никак не проявляется на снимках, и не является неисправностью. В отдельных случаях оно может появляться на видеорежимах.

При ярком освещении может быть трудно рассмотреть изображение на мониторе.

Монитор имеет светодиодную подсветку. Если подсветка монитора потухнет, или начнет мигать, обратиться в авторизованный региональный сервисный центр Nikon.

Хранение

Выключайте фотокамеру, когда Вы ей не пользуетесь и проверяйте, что лампочка-индикатор включения фотокамеры не горит, прежде чем убрать фотокамеру. Во избежание появления грибка и плесени храните фотокамеру в сухом, хорошо проветриваемом месте. Если фотокамерой не будут пользоваться продолжительное время, избавьтесь от нее. Батарею питания во избежание ее протечки и хранения фотокамеру в полиэтиленовом пакете вместе с поглотителем влаги (Силикагелем). Не храните чехол фотокамеры (примобрегаются отдельно) в полиэтиленовом пакете, так как это может привести к порче материала чехла. Имейте в виду, что поглотитель влаги со временем теряет свойства и должен регулярно заменяться на свежий. Не храните фотокамеру вместе с нафталлином и камфорными шариками от моли, а также в местах:

- с плохой вентиляцией и сыростью
- близки оборудования, излучающего сильные электромагнитные поля, такого, как телевизионное и радиооборудование
- с температурами ниже -10°C и выше $+50^{\circ}\text{C}$ (например, возле воздуховодов-гревателей или в закрытой автомашине в солнечный день)
- влажностью более 60%

Для предотвращения появления грибка и плесени извлекайте фотокамеру с хранения хотя бы раз в месяц. Включите фотокамеру, несколько раз слушайте затвор, после чего снова уберите ее на хранение.



Храните батареи в сухом прохладном месте.



Батареи



- При включении фотокамеры проверьте, заряжена ли батарея. Монитор покажет предупредительные в случае, если батарея разряжена.
- Имейте запасную батарею CRV3 при съемке ответственных и важных мероприятий. У Вас может не оказаться возможности купить запасную батарею.
- В холодную погоду емкость батареи имеет свойство уменьшаться. Убедитесь, что батарея полностью заряжена, прежде чем брать ее на съемку в холодную погоду. Держите запасную батарею в теплом месте и используйте ее при необходимости. После того, как заморозившая батарея согреется, к ней вернется часть ее заряда.
- При загрязнении контактов батареи протрите их чистой, сухой тканью, прежде чем использовать батарею.
- Часть зарядка NiMH батареи при ее неполном разряде приводит к появлению т.н. "эффекта памяти", при котором уменьшается емкость батареи. Для восстановления нормальной емкости батареи требуется ее полностью разрядить и зарядить.
- Заряженные NiMH батареи, если их не использовать, постепенно теряют свой заряд. Мы рекомендуем заряжать NiMH батареи непосредственно перед их использованием.
- Использование батарей являются ценным ресурсом. Сдавайте их в переработку в соответствии с местными правилами использования вторичных ресурсов.

Сообщения об ошибках

В приведенной ниже таблице перечислены сообщения об ошибках и различные предупреждения, выводимые фотокамерой на монитор, а также необходимые действия для каждого случая.

Индикация	Проблема	Решение	Стр.
 (Индикатор)	Не установлен/выключен зарядник/фотокамера.	Установите зарядник/фотокамеру.	15
WARNING!! BATTERY EXHAUSTED	Батарея разряжена.	Выключите фотокамеру и замените батарею.	8
AE- (Мигающий курсор)	Фотокамера не может сфокусироваться.	Используйте близкую фокусную точку сфокусироваться на другом объекте, находящемся на 10 см же расстоянии от фотокамеры, а затем сфокусируйтесь на зад.	21
	Длинная выдержка. Снимки могут быть смазаны.	Используйте штатив, или установите фотокамеру на ровную поверхность, или используйте ее объектив ручкой. Не держите в свое тело.	18, 24-25
WARNING!! Please wait for camera to finish recording	Фотокамера выключается или выключается кнопкой  или кнопкой питания.	Создайте автоматический снимок с монитора после окончания записи.	21
MONITOR OFF	Монитор был выключен продолжительное время, следовательно выключена защита фотокамеры.	Используйте видеоконтроль или включите фотокамеру, выждите несколько минут и снова включите фотокамеру.	—
NO CARD PRESENT	Фотокамера не находит картонку памяти.	Выложите фотокамеру и убедитесь, что картонка правильно вставлена правильно.	10-11
CARD IS NOT FORMATTED FORMAT NO	Картонка не отформатирована для использования с фотокамерой.	Нажмите кнопку FORMAT в меню, чтобы выформатировать картонку или выключите фотокамеру и замените картонку.	67, 10-11
THIS CARD CANNOT BE USED		Используйте рекомендованные картонки памяти.	11
WARNING!! This CF card cannot be read	Ошибка доступа к картонке памяти.	Убедитесь, что контакты не загрязнены. В случае повреждения картонки обратитесь в магазин, где вы приобрели фотокамеру или в представительство Nikon.	—

Индикация	Проблема	Решение	Стр.
 (Индикатор памяти)	Если фотокамера находится в режиме съемки, недостаточно памяти, чтобы записать дополнительные снимки при текущих настройках.	Если фотокамера подключена к компьютеру, на картонке памяти недостаточно места, чтобы записать информацию, необходимую для передачи снимков.	58-59, 22-23, 72-73, 10
IMAGE CANNOT BE SAVED	Картонка памяти не отформатирована или произошла ошибка при записи снимка.	Отформатируйте фотокамеру, удалив ненужные снимки и попробуйте еще раз.	22-23, 72-73, 67
 (Снимок не может быть сохранен)	Фотокамера не может записать снимок при установленных параметрах или недостаточном освещении.	Вставьте новую картонку памяти или удалите ненужные снимки.	10, 22, 23, 72-73, 41-43
CARD CONTAINS NO IMAGES	Некачественный или нет снимков.	Нажмите кнопку  чтобы вернуться в меню съемки.	22
FILE CONTAINS NO IMAGE DATA	Файл создан, компьютером или фотокамерой другой модели.	Проверьте файл на компьютере, или на той фотокамере, где он был создан.	—
COMMUNICATIONS ERROR (Ошибка соединения)	Во время передачи снимков в компьютер был отсоединен USB кабель или был вынут картонка памяти.	Если на мониторе отображается сообщение об ошибке, нажмите OK для выхода на Nikon View. Выключите фотокамеру, затем подключите кабель или вставьте картонку памяти на место, после чего включите фотокамеру и подключите снимки.	45-47
	Неправильные настройки USB.	Выключите фотокамеру и отсоедините USB кабель, после чего выверните другую настройку USB в меню настроек и подтвердите фотокамеру кнопкой. Если сообщение об ошибке по-прежнему появляется, обратитесь к снимкам в компьютер при помощи кабеля Nikon View.	45





Индикатор	Проблема	Решение	
NO IMAGE/AVE	Не было снимков, пока вы нажимали кнопку  . Проверьте, правильно ли вы нажали кнопку.	Отключите фотокамеру и посмотрите, хотя бы один снимок для проверки, тогда снова нажмите кнопку  для повторной съемки в кадре.	47, 75-76
TRANSFER ERROR	Произошла ошибка во время передачи снимков в компьютер.	Убедитесь, что фотокамера правильно подсоединена к компьютеру и что батарея полностью заряжена.	12, 46
LENS ERROR (ошибка объектива)	Произошла ошибка в работе объектива.	Выключите фотокамеру и включите снова. Если ошибка повторится, обратитесь в магазин, где вы приобрели фотокамеру или в сервисный центр.	—
SYSTEM ERROR (ошибка системы)	Сбой внутреннего схем фотокамеры.	Выключите фотокамеру, отсоедините сетевой блок питания (если вы его используете), выньте батарею и вставьте ее обратно, затем включите фотокамеру снова. Если сообщение об ошибке повторяется, обратитесь в магазин, где вы приобрели фотокамеру или в сервисный центр.	8-9, 12

Возможные неполадки и их устранение

Если ваша фотокамера не функционирует должным образом, сверьтесь с прилагаемым списком возможных неполадок, прежде чем обращаться в сервисный центр. Информацию об устранении перечисленных неполадок Вы сможете найти на страницах данного руководства, номера которых приведены в правой колонке.

Замечания относительно фотокамер с электронным управлением

В некоторых очень редких случаях на мониторе фотокамеры могут появиться необычные символы, а сама фотокамера может перестать работать. В большинстве случаев причина этого являются сильные внешние статические заряды. Выключите фотокамеру, выньте и замените батарею и снова включите фотокамеру, или, если Вы используете сетевой блок питания (приобретается отдельно), отключите и снова подключите блок питания к фотокамере, и включите фотокамеру. Если фотокамера по-прежнему не работает, обратитесь в сервисный центр Nikon. Учтите, что отключение источника питания, как описано выше, может привести к потере данных, которые не были записаны на карту-чип памяти на момент возникновения неисправности. Данные, уже записанные на карту-чип памяти, не будут повреждены.

Проблема	Возможная причина	
На мониторе не отображается ничего.	<ul style="list-style-type: none"> • Фотокамера выключена. • Батарея была неправильно установлена, или не полностью закрыта крышка батарейного отсека. • Батарея полностью разряжена. 	12
На мониторе не отображается фотокамера в режиме съемки.	<ul style="list-style-type: none"> • Сетевой блок питания EN-51 (приобретается отдельно) подключен неправильно. 	—
Монитор выключен. Нажмите кнопку  .	<ul style="list-style-type: none"> • Фотокамера в спящем режиме. Нажмите кнопку  или нажмите кнопку питания с помощью пинпоп-затвора. 	13
Подсоединен USB кабель.	<ul style="list-style-type: none"> • Монитор выключен. Нажмите кнопку . 	5
Подключена видео кабель.	<ul style="list-style-type: none"> • Подключен видео кабель. 	—
Фотокамера сразу выключается без предупреждения.	<ul style="list-style-type: none"> • Батарея разряжена. • Батарея замёрзла. 	12, 63
На мониторе нет никаких индикаторов.	<ul style="list-style-type: none"> • Индикаторы отключены. Нажмите кнопку  для включения индикаторов. 	5
Изображение на мониторе трудно различимо.	<ul style="list-style-type: none"> • Окружающее освещение слишком яркое. Используйте видоискатель, или отойдите в тень. • Нужна подстройка яркости монитора. • Монитор загрязнен; очистите монитор. 	18, 79, 82

Проблема	Возможная причина	22
При нажатии затвора не происходит съемка	<ul style="list-style-type: none"> • Фотокамера находится в режиме просмотра. • Батарея разряжена. • Мигает красный (R) лампочка: зарядкается вспышка. • Мигает зеленый (AF) лампочка: фотокамера не может сфокусироваться. 	22
	<ul style="list-style-type: none"> • На мониторе показано сообщение «MEMORY CARD IS NOT FORMATED». Карточка памяти не отформатирована для использования в данной фотокамере. • На мониторе показано сообщение «NO CARD PRESENT» в фотокамере нет картонки памяти. • На мониторе показано сообщение «OUT OF MEMORY»: недостаточно памяти для съемки снимков при текущих настройках размера/качества изображения. 	10–11, 67
Снимки слишком темные (неодержания), недоэкспонированные)	<ul style="list-style-type: none"> • Вспышечная вспышка. • Перекрыто окно вспышки. • Объект слишком далеко для использования вспышки. 	24, 18, 25
	<ul style="list-style-type: none"> • Снимком больше оптимальное значение экспозиции. • Снимком больше дождливое значение при передаче экспозиции. 	62
Снимки слишком светлые (переэкспонированные)	<ul style="list-style-type: none"> • При нажатии спусковой кнопки наполовину объект объектива находится не в фокусировочной зоне. • Мигает зеленый (AF) лампочка: фотокамера не может сфокусироваться. 	20
Снимок нерезкий	<ul style="list-style-type: none"> • Было затронуто фотокамера и момент съемки. Сдвиг объектива объектива от затворенной фотокамеры может быть уменьшено при помощи: • Использование вспышки • Использование BSS • Использование автофокуса и штатива. 	24, 65, 26
Снимок смазанный	<ul style="list-style-type: none"> • Использована длинная выдержка. Шум может быть уменьшен при помощи: • Использование вспышки 	24
На снимке имеются случайно растопыренные яркие точки («шум»)	<ul style="list-style-type: none"> • Выбор режима Light paint assist mode, от selecting SEL (помощь при съемке ночью подлестов) и выбора сюжетного режима Сумерки/Рассвет или Ночной пейзаж. 	33, 35, 36
Ненатуральное цвета на снимке	<ul style="list-style-type: none"> • Выбрав баланс белого не соответствует типу используемого освещения. 	60

Проблема	Возможная причина	24
Вспышка не срабатывает	<ul style="list-style-type: none"> • Вспышка выключена. Убедитесь, что вспышка автоматическим отключается в случае, если: • Диск выбора режимов установлен на SEL (помощь при съемке пейзажей) или SEL (ландш.) или выдран один из сюжетных SEL режимов SEL, SEL, SEL Ночной пейзаж, SEL Мусса, SEL диверверт, или Сумерки/Рассвет • Диск SEL выбран на настройка, отключающая от SEL. 	31, 32, 51, 36–38, 64
Невозможно просмотреть снимок	<ul style="list-style-type: none"> • Снимок был перезаписан или переименован при помощи компьютера или другой фотокамеры. • Изображение является видеороликом. • Изображение было создано при помощи функций создания мультискан копий, калрированных или распределенных снимков. • Недостаточно места на картонке памяти для записи новых копий. 	53, 41–43, 16–17
Невозможно увеличить изображение при просмотре	<ul style="list-style-type: none"> • Изображение является видеороликом. • Изображение было создано при помощи функций создания мультискан копий. • Изображение было обрезано до размера менее 320x240 пикселей. 	53, 42, 43
Программа Nikon View не запускается при подключении к компьютеру фотокамеры и при установке картонки памяти в считыватель или переходник PC карты	<ul style="list-style-type: none"> • Программы Nikon View не запускается при подключении к компьютеру фотокамеры и при установке картонки памяти в считыватель или переходник PC карты • В меню USB выбрана настройка PTP, при этом фотокамера подключена к компьютеру с драйвером цифровой Windows 2000 Professional, Windows Millennium Edition (Me), Windows 98 Second Edition (SE), or Mac OS 9. • Фотокамера не зарегистрирована в Менеджере устройств (Гонимый для Windows). • Смонтировать руководство пользователя «Программе Nikon View для цифровой камеры, информации по установке некорректно при работе с Nikon View. 	12–13, 6, 12, 10–11, 46, 45

Технические характеристики

Тип	Цифровая фотокамера E3100 (COOLPIX 3100) Цифровая фотокамера E2100 (COOLPIX 2100)
Эффективные пиксели	3,2 миллиона (COOLPIX 3100), 2,0 миллиона (COOLPIX 2100)
ПЗС	7,1-11,3 МП, эффективное приращение: всего 3,34 миллиона пикселей 7,1-11,3 МП, эффективное приращение: всего 2,11 миллиона пикселей
COOLPIX 3100 COOLPIX 2100	• 2,048x1,536 (2048) (только COOLPIX 3100) • 1,600x1,200 (1600) • 1,024x768 (1024) • 540x480 (540)
Размер изображения (пикселей)	
Объектив	3-электронный ZOOM NIKKOR
Фокусное расстояние (COOLPIX 3100)	F=5,8-17,4 мм (длиннофокусный формат) 35-мм [135] соответствует 38-115 мм)
Фокусное расстояние (COOLPIX 2100)	F=4,7-14,1 мм (длиннофокусный формат) 35-мм [135] соответствует 35-108 мм)
Максимальная диафрагма	f/2,8 - f/4,9 (COOLPIX 3100) / f/2,8 - f/4,7 (COOLPIX 2100)
Оптическая схема	Семь элементов в шестипризмат (COOLPIX 3100) Шесть элементов в пятипризмат (COOLPIX 2100)
Цифровая зум	4-кратная (для формата формата 35-мм [135] соответствует 460 мм [COOLPIX 3100]/430 мм [COOLPIX 2100])
Автофокус (AF)	ТТЛ автофокус с динамическим контролем контраста 0,180 см до бесконечности, режим от 4 см до бесконечности
Выбор зоны фокусировки	Центр и выбор между 21 вращающейся точкой кадрирования
Видоискатель	Нормальный с выравниванием со светодиректор цифровой
Увеличение	X0,34 - 0,94
Площадь площади кадра	Около 82% по горизонтали и около 82% по вертикали
Монитор	1,5", 110,000 точек (COOLPIX 3100) / 1,5", 75,000 точек (COOLPIX 2100) TFT ЖКИ монитор для низкотемпературного просмотра с подсветкой и LCD-экраном для просмотра
Покройте площадь кадра (в режиме съемки)	Около 97% по горизонтали и около 97% по вертикали
Хранение снимков	Карточки памяти CompactFlash™ (CF) Тип I
Носитель данных	Компакт-диск стандартной прошивки формат файла системы для цифровых фотоаппаратов (для карт памяти CompactFlash™) или для карт памяти для камер типа CompactFlash™ (для карт памяти CompactFlash™)
Файловая система	Сжатие: совместим с форматом JPEG
Формат файлов	Видео: AVI, MP4, DivX, Xvid, WMV

Экспозиция	256-ступенчатая матрица с прерывистой квантованием AF
Замер	Трехрамочная автоматическая экспозиция с возможностью переключения на экспозицию [-2,0 - +2,0EV с шагом 1/3EV]
Управление экспозицией	W: +4 - +7,5EV T: -1,5 - -16EV
Диапазон (для ISO 100)	
Диапазон	Компактный полноразмерный затвор (механический затвор)
Затвор	4 - Капсула
Выдержки	Экспозиция: 1/4000 до 1/30 (в режиме серийной съемки) 1/4000 до 1/30 (в режиме серийной съемки)
Диафрагма	
Диапазон	Примерно соответствует ISO 50 (автоматическое управление от 1 до 16,0EV с шагом 1/3EV)
Чувствительность	Экспозиция: 1/4000 до 1/30 (в режиме серийной съемки)
Автоспуск	1/2 - 0,01 м/1/4 - 9/10" (W) 0,1 - 1/7 м/1/4 - 5/7" (D) Съемка с датчиком вспышки
Встроенная вспышка	USB
Расстояние съемки	Максимальное расстояние: 17,3 м (57' 10")
Управление	Внешний источник питания: видеокамера, цифровой видеокамера
Интерфейс	• Два аккумулятора (NiMH) батареи Nikon EN-MH1 • Одна 3 В литиевая батарея CRV3 • Две никель-металл-гидридные батареи (NiMH) (AA) • Съемка при питании от EN-MH1
Видеокамера	COOLPIX 3100: 80 мин (EN-MH1) / 150 мин (CRV3) COOLPIX 2100: 120 мин (EN-MH1) / 220 мин (CRV3)
Разъемы ввода-вывода	Используются три стандартные технологии (AVC) с возможностью подключения к стандартным телевизорам Nikon, поддерживающим зум для каждого канала, включая использование принципов для трех каналов, тип изображения Normal.
Источники питания	Размеры (ШxВxГ) 87,5x65x38 мм
Время работы от батареи	Вес 150 г (без батарей и карт памяти)
Рабочие условия	Температура 0 - 40°C
Влажность	Менее 85% (без конденсата)

СИМВОЛЫ

☐ АВТОМАТИЧЕСКИЙ

режима, 6, 16-21

☐ Кнопка монитора, 3, 13

☐ Кнопка просмотра/передавания, 3, 22, 45

☐ Кнопка удаления, 3, 22, 23, 74

☐ Лампочка, см. Красная лампочка (L)

☐ Режим помощи при съемке пейзажа, 28, 31

☐ Режим видео, 6, 51-52, 91

☐ Режим помощи при съемке ночного портрета, 28, 33, 88

☐ Режим помощи при съемке портрета, 28, 30

☐ Режим помощи при съемке спорта, 28, 32, 89

☐ Режимной режим, 6, 17, 56, 60, 64, 65, 66

☐ Символ [] (запись), 21

☐ Символ [] (подожидатель), 21

☐ AF-4, 20, 84

☐ AF лампочка, см. Зеленая лампочка (AF)

☐ Auto off, 13, 77, 79

☐ Auto transfer, 68, 75-76

☐ Back light, 28, 37

☐ Beach/Show, 28, 35

☐ Brightness, 77, 79

☐ BSS, см. Выбор лучшего снимка

☐ CF card format, 56, 67, 77

☐ Close up, 28, 36

☐ CompactFlash (CF), см. Картачки памяти

☐ Continuous, 56, 64, 65, 89

☐ Copy, 28, 37

☐ CRV3, см. Старый Date, 14-15, 63, 77

☐ Date imprint, 50, 55, 63

☐ DCF, см. Design rule for Camera File system

☐ Delete, 68, 72-73

☐ Design rule for Camera File system, vi, 90

☐ Digital Print Order Format, 48, 50, 90

PROF, см. Digital Print Order Format

Dusk/Dawn, 28, 35, 88

E-мэйл (электронная почта), 42, 58, 59

EN-MN1, см. Батареи

Exit 2, 2, 1, 90

Exit Print, см. Exit 2, 2

Exp +/-, 56, 62, 88, 90

Fireworks show, 28, 37, 89

Image quality/size, 16, 17, 56, 58-59, 64

ISO, 25

LEAF, 23, 90

Language, 14, 77

MOVIE TRIM MENU, 54

Museum, 28, 36, 89

Night landscape, 28, 36, 88, 89

Nikon View, 45, 89

NTSC, см. Видеорежим

PAL, см. Видеорежим

Party/Indoor, 28, 35

Photo tip, 42

PIC-ENHANCE MENU, 40-43

Pic. enhance menu, 41

PLAYBACK MENU, 68

Print set, 48-50, 63, 68

Protect, 68, 74

Reset all, 77, 80

SCENE ASSISTANCE, 56

SHOOTING MENU, 56

Slide show, 68, 69-71

Small pic, 42

Speedlight, см. Вспышка

Sunset, 28, 35

USB, 45-47, 77, 89

А Автопортрет, 26

А Автопортрет, 26, 32, 37, 65, 91

Б Баланс белого, 56, 60-61, 88

Б Предупреждающий, 61

Б Батареи, I-II, vi, 8-9, 12, 83, 91

CRV3, I, v, 8, 83, 91

EN-MN1, I, 8, 9, 81, 91

зарядка, 9

LR6 (AA), I, 9, 91

Емкостная фокус, 7, 21, 30

В Видеовыход, 91

Видеожары (EG-CR11), 44

Видеомагнитофон, 44, 79

Видеорежим, 44, 77, 80

Видеокабель, 2, 3, 18-19

Видеоролики, 51-55, 90

редактирование, 54-55

зались, 51-52

просмотр, 53

Вкл./Выкл, см. Выключатель питания

Вспышка, II, 2, 24-50, 60, 88, 89, 91

режимы, 16, 24, 25, 30, 31, 32, 33, 34-37

Выбор лучшего снимка, 36, 56, 64, 65, 88, 89

Выключатель питания, 2, 12-13

Г-Д

Громкость, 77, 79

Диск выбора режимов, 2, 6, 29

З

Задержка съединения затвора, см. Автозатвор

Зеркальная вспышка, 24, 37

Зарядное устройство MN-70, 9, 81

Защитные пленки, 73, 74

Заставка, 77, 78

Зеленая лампочка (AF), 3, 7, 12, 20, 88

Зум, 18-19, 90

цифровой, 18-19, 90

индикатор, 18

оптический, 18-90

при просмотре, 38, 89

И

Изменение размера снимка, 42, 89

Информация

техподдержки, 1

К

кабель (UC-E6), 46

Кадровые снимки, 39, 43, 89

Кадровые снимки, 18-19, 29-33

Карточка памяти, II, 2, 10-11, 90

Рекомендации, 11

емкость, 16, 59

форматирование, 11, 67, 74

установка и

извлечения, 10-11

Качество изображения, см. Image quality/size

Копирование, 45-47

копирование снимков на, 75-76

Контрастное освещение объекта, 24, 37

Кнопка MENU, 3

Кнопка T, см. Кнопки управления зумом

Кнопка W, см. Кнопки управления зумом

Кнопки управления зумом, 3, 18, 38-39

Красная лампочка (L), 3, 12, 20, 88

Л

Лампа автозатвора, 2, 26

Лампочка-индикатор включения, 2, 12-13, 16

М

Макрорежим, 27, 31, 34-37

Макрорежим, 25, 27, 36

Macro Movie, 52

Меню настроек, 77-80

Меню просмотра, 68-76

Меню режима съемки, 56-67

Меню сюжетных режимов, 34-37

Монитор, II, 3, 4-5, 18-19, 82, 87, 90

Индикаторы на нем, 4-5, 8

включение и выключение, 5

Мультикросскактор, 3, 7

Н-О

Нумерация файлов, 23, 80

Объектив, II, 2, 82, 90

Передача

подготовка снимков к, 75-76

Печать снимков, 18-50, 58

См. также Date imprint, Digital Print Order Format

Поворот снимка (в слайд-шоу), 70

Повышение резкости изображения, 56, 66

Поддавление эффекта красных глаз, см. Вспышка

Помощь при кадрировании, 6, 28, 23-33

Поправка экспозиции, см. Exp +/-

Просмотр изображений, 22-23, 38-44

Полнокадрный просмотр, 22-23, 38-39

просмотр видеороликов, 53

просмотр на телевизоре, 44

просмотр списка, 38

Р

Размер изображения, см. Image quality/size

Разъем, 3

Разъем видеовыхода, 3

Разъем внешнего питания, 3

Режим настроек SETUP, 6, 14-15, 77-80

Ремень фотокамеры, 1, 2

Результы снимков, 41, 89

С

Сетевой блок питания, I, III, vi, 9, 81, 91

Слайд-шоу, 69-71

создание, 70

Самые новые снимки, 24, 25, 26, 33, 34, 65, 88

Сообщения об ошибках, 84-86

Служебная кнопка затвора, 2, 7, 20

Спящий режим, 13, 79

Сюжетный режим SCENE, 6, 28, 34-37

Т

Телефото, см. Зум

Телевизор, 44, 80

подключенные к, 44

съемка фотографией для просмотра на, 52, 58

У

Удаление снимков, 38, 72-73, 74

все снимков, 73

во время съемки, 23

при полнокадрном просмотре, 22

выбранных снимков, 72-73

Ф

Фокусировка, 20-21, 88, 90

Ц

часы, см. Date

Черно-белые видеоролики, 52

Снимки, 41

Число оставшихся кадров, 16, 17

Чувствительность, 25, 91

Ш

Широкоугольный, см. Зум

Штатив, 3

Э

Экран, выбор, 14